



-  Manuel **utilisateur**
-  User **manual**
-  Benutzerhandbuch
-  Manual del **usuario**
-  Manual do **utilizador**
-  Manuale **d'uso**
-  Gebruikershandleiding
-  Podręcznik **użytkownika**
-  Uživatelská **příručka**

Climatiseur Mural Réversible Monobloc

**FRESHO 12 HP**



## **Fresho 12 HP**

### **Climatiseur mural réversible monobloc**

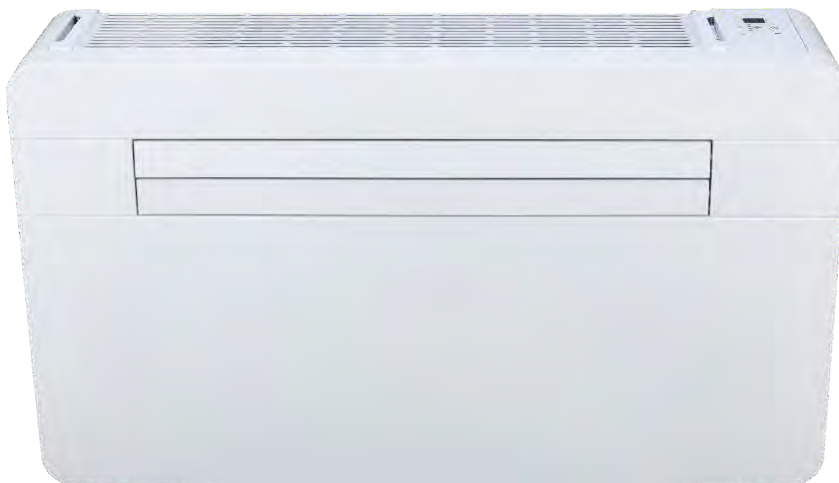

## **MANUEL D'INSTALLATION ET D'UTILISATION**

Avant d'installer et d'utiliser ce climatiseur, veuillez lire attentivement toutes les instructions.

# SOMMAIRE

## 1. INFORMATIONS GÉNÉRALES

- 1.1 INTRODUCTION
- 1.2 INSTRUCTIONS DE SÉCURITÉ IMPORTANTES
- 1.3 RÉCEPTION DU PRODUIT
- 1.4 MANIPULATION
- 1.5 LISTE DES ACCESSOIRES
- 1.6 CARACTÉRISTIQUES TECHNIQUES

## 2. INSTALLATION





- 2.1 POSITIONNEMENT DU CLIMATISEUR
- 2.2 GABARIT DE PERÇAGE
- 2.3 PERCER LE MUR
- 2.4 FIXATION DU SUPPORT MURAL
- 2.5 INSTALLATION DES TUYAUX
- 2.6 POSE DES GRILLES
- 2.7 MONTAGE DU CLIMATISEUR SUR LE SUPPORT

## 3. UTILISATION ET ENTRETIEN

- 3.1 ICÔNES DE L'ÉCRAN LCD
- 3.2 FONCTIONS DE LA TÉLÉCOMMANDE
- 3.3 MODE DE CHAUFFAGE
- 3.4 MODE DE REFROIDISSEMENT
- 3.5 MODE DÉSHUMIDIFICATION
- 3.6 MODE VENTILATION
- 3.7 MODE NUIT
- 3.8 MODE AUTO
- 3.9 FONCTION MINUTERIE OFF
- 3.10 FONCTION MINUTERIE ACTIVE
- 3.11 FONCTION DE CHAUFFAGE ÉLECTRIQUE
- 3.12 COMMANDES SUR L'APPAREIL
- 3.13 SYSTÈME D'AIR FRAIS
- 3.14 INSTALLER ET CHANGEMENT DES PILES
- 3.15 MAINTENANCE
- 3.16 PROBLÈMES ET RÉOLUTION
- 3.17 LISTE CODES D'ERREUR

## 1. INFORMATIONS GÉNÉRALES

### PAR MESURE DE SÉCURITÉ

	<b>AVERTISSEMENT</b>	CE SYMBOLE INDIQUE QUE CET APPAREIL UTILISE UN RÉFRIGÉRANT INFLAMMABLE. EN CAS DE FUITE DE RÉFRIGÉRANT ET D'EXPOSITION À UNE SOURCE D'IGNITION EXTERNE, IL EXISTE UN RISQUE D'INCENDIE.
	<b>ATTENTION</b>	CE SYMBOLE INDIQUE QUE LE MANUEL D'UTILISATION DOIT ÊTRE LU ATTENTIVEMENT.
	<b>ATTENTION</b>	CE SYMBOLE INDIQUE QUE LE PERSONNEL DE SERVICE DOIT UTILISER CET ÉQUIPEMENT CONFORMÉMENT AU MANUEL D'INSTALLATION.
	<b>ATTENTION</b>	CE SYMBOLE INDIQUE QUE DES INFORMATIONS SONT DISPONIBLES, TELLES QUE LE MANUEL D'UTILISATION OU LE MANUEL D'INSTALLATION.

L'appareil n'est pas accessible au grand public.

Cet appareil peut être utilisé par des enfants âgés de 8 ans et plus et personnes à capacité physique réduite, les capacités sensorielles ou mentales ou le manque d'expérience et de connaissances, s'ils ont bénéficié d'une surveillance ou d'instructions concernant l'utilisation de l'appareil en toute sécurité et s'ils comprennent les risques encourus.

Les enfants doivent être surveillés pour s'assurer qu'ils ne jouent pas avec l'appareil.



### AVERTISSEMENT

N'utilisez pas d'autres moyens que ceux recommandés par le fabricant pour accélérer le processus de dégivrage ou pour nettoyer.

L'appareil doit être stocké dans une pièce dépourvue de sources d'inflammation en fonctionnement permanent (par exemple : flammes nues, appareil à gaz en fonctionnement ou radiateur électrique en fonctionnement).

Ne pas percer ou brûler.

Il faut savoir que les réfrigérants peuvent ne pas avoir d'odeur.

L'appareil doit être stocké dans un endroit bien ventilé où la taille de la pièce correspond à la surface spécifiée pour le fonctionnement ;

-un avertissement indiquant que l'appareil doit être stocké dans une pièce dépourvue de flammes nues en fonctionnement permanent (par exemple, un appareil à gaz en fonctionnement) et de sources d'inflammation (par exemple, un chauffage électrique en fonctionnement).

L'appareil doit être stocké de manière à éviter tout dommage mécanique.

La conformité avec les réglementations nationales en matière de gaz doit être respectée.

La zone d'application minimale de cette machine est de 15 m. Veillez à ce qu'il n'y ait pas d'obstacles devant la machine et à ce que les ouvertures de ventilation ne soient pas obstruées.

L'entretien ne doit être effectué que selon les recommandations du fabricant.

Toute personne amenée à travailler sur un circuit de réfrigération ou à s'y introduire doit être titulaire d'un certificat en cours de validité délivré par un organisme de certification.

L'autorité d'évaluation accréditée par l'industrie, qui autorise leur compétence à manipuler les réfrigérants en toute sécurité conformément à une norme de l'industrie ou à une spécification d'évaluation reconnue.

L'entretien ne doit être effectué que selon les recommandations du fabricant de l'équipement. L'entretien et les réparations nécessitant l'assistance d'autres personnes qualifiées doivent être effectués sous la supervision de la personne compétente dans l'utilisation de réfrigérants inflammables.

Avant de procéder à l'entretien de l'appareil

### Contrôles dans la région :

Avant de commencer à travailler sur des systèmes contenant des réfrigérants inflammables, des contrôles de sécurité sont nécessaires pour s'assurer que le risque d'inflammation est réduit au minimum. Pour les réparations du système frigorifique, les précautions suivantes doivent être prises avant d'effectuer des travaux sur le système.

### Procédure de travail :

Les travaux sont entrepris dans le cadre d'une procédure contrôlée de manière à minimiser le risque de présence de gaz ou de vapeurs inflammables pendant l'exécution des travaux.

### Zone de travail générale :

Tout le personnel d'entretien et les autres personnes travaillant dans la zone locale doivent être informés de la nature du travail effectué. Le travail dans des espaces confinés doit être évité. La zone autour de l'espace de travail doit être isolée. S'assurer que les conditions à l'intérieur de la zone ont été rendues sûres par le contrôle des matériaux inflammables.

### Vérification de la présence de réfrigérant :

La zone doit être contrôlée à l'aide d'un détecteur de réfrigérant approprié avant et pendant les travaux, afin de s'assurer que le technicien est conscient de l'existence d'atmosphères potentiellement inflammables. Veillez à ce que l'équipement de détection des fuites utilisé soit adapté pour utilisation avec des réfrigérants inflammables, c'est-à-dire sans étincelles, correctement scellés ou à sécurité intrinsèque.

### Présence d'un extincteur :

Si un travail à chaud doit être effectué sur l'équipement de réfrigération ou toute pièce associée, un équipement d'extinction d'incendie approprié doit être disponible à portée de main. Un extincteur à poudre ou à CO2 doit se trouver à proximité de la zone de chargement.

**Aucune source d'inflammation :**

Aucune personne effectuant des travaux en rapport avec un système de réfrigération impliquant la mise à nu d'une tuyauterie contenant ou ayant contenu un réfrigérant inflammable ne doit utiliser de sources d'inflammation de manière à entraîner un risque d'incendie ou d'explosion. Toutes les sources d'inflammation possibles, y compris la cigarette, doivent être suffisamment éloignées du lieu de travail.

L'installation, la réparation, l'enlèvement et l'élimination, au cours desquels du réfrigérant inflammable peut éventuellement être libéré dans l'espace environnant. Avant le début des travaux, la zone autour de l'équipement doit être étudiée pour s'assurer qu'il n'y a pas de risques d'inflammabilité ou d'inflammation.

Assurez-vous que la zone est à l'air libre ou qu'elle est correctement ventilée avant de pénétrer dans le système ou d'effectuer un travail à chaud. Une certaine ventilation doit être maintenue pendant la durée des travaux. La ventilation doit permettre de disperser en toute sécurité tout réfrigérant libéré et, de préférence, de l'expulser dans l'atmosphère.

**Contrôles de l'équipement de réfrigération :**

Lorsque des composants électriques sont remplacés, ils doivent être adaptés à l'usage prévu et répondre aux spécifications correctes. Les directives d'entretien et de maintenance du fabricant doivent être respectées à tout moment. En cas de doute, consulter le service technique du fabricant pour obtenir de l'aide. Les contrôles suivants doivent être effectués pour les installations utilisant des réfrigérants inflammables :

- la taille de la charge correspond à la taille de la pièce dans laquelle les pièces contenant le réfrigérant sont installées.
- les machines de ventilation et les sorties fonctionnent correctement et ne sont pas obstruées.
- si un circuit frigorifique indirect est utilisé, la présence de fluide frigorigène doit être vérifiée dans le circuit secondaire.
- le marquage de l'équipement reste visible et lisible. Les marquages et les panneaux illisibles doivent être corrigés.
- les tuyaux ou les composants de réfrigération sont installés dans un endroit où ils ne risquent pas d'être exposés à une substance susceptible de corroder les composants contenant du réfrigérant, à moins que les composants ne soient construits dans des matériaux intrinsèquement résistants à la corrosion

ou qu'ils soient protégés de manière appropriée contre la corrosion.

**Contrôles des appareils électriques :**

La réparation et l'entretien des composants électriques doivent comprendre des contrôles de sécurité initiaux et des procédures d'inspection des composants. S'il existe un défaut susceptible de compromettre la sécurité, aucune alimentation électrique ne doit être connectée au circuit jusqu'à ce que le problème soit résolu de manière satisfaisante. Si le défaut ne peut être corrigé immédiatement mais qu'il est nécessaire de poursuivre l'exploitation, une solution temporaire adéquate doit être utilisée. Cette solution doit être signalée au propriétaire de l'équipement afin que toutes les parties soient informées.

Les contrôles de sécurité initiaux comprennent que les condensateurs sont déchargés : cette opération doit être effectuée en toute sécurité afin d'éviter tout risque d'étincelle, qu'aucun composant ou câblage électrique sous tension n'est exposé lors de la charge, de la récupération ou de la purge du système, qu'il y a continuité de la mise à la terre.

**Réparation des composants scellés :**

Lors des réparations de composants scellés, toutes les alimentations électriques doivent être déconnectées de l'équipement sur lequel on travaille avant d'enlever les couvercles scellés, etc. S'il est absolument nécessaire de maintenir l'alimentation électrique de l'équipement pendant l'entretien, un dispositif de détection des fuites fonctionnant en permanence doit être placé à l'endroit le plus critique afin d'avertir le personnel de l'entreprise d'une situation potentiellement dangereuse.

Une attention particulière est accordée aux éléments suivants :

- Veiller à ce que les interventions sur les composants électriques ne modifient pas l'enveloppe de telle sorte que le niveau de protection soit affecté. Il s'agit notamment des dommages causés aux câbles, du nombre excessif de connexions, des bornes non conformes aux spécifications d'origine, des dommages causés aux joints d'étanchéité, du montage incorrect des presse-étoupes, etc.
- Veiller à ce que l'appareil soit monté de manière sûre.

S'assurer que les joints ou les matériaux d'étanchéité ne sont pas dégradés au point de ne plus pouvoir empêcher la pénétration d'atmosphères inflammables. Les pièces de rechange doivent être disponibles.

Note : *L'utilisation de mastic d'étanchéité à base de silicone peut nuire à l'efficacité de certains types d'équipements de détection de fuites. Il n'est pas nécessaire d'isoler les composants de sécurité intrinsèque avant d'intervenir sur eux.*

### **Réparation des composants à sécurité intrinsèque :**

N'appliquez pas de charges inductives ou capacitives permanentes au circuit sans vous assurer qu'elles ne dépassent pas la tension et l'intensité autorisées pour l'équipement utilisé. Les composants à sécurité intrinsèque sont les seuls types de composants sur lesquels on peut travailler sous tension en présence d'une atmosphère inflammable. L'appareil d'essai doit être d'un calibre approprié.

Remplacer les composants uniquement par des pièces spécifiées par le fabricant. D'autres pièces peuvent entraîner l'inflammation du réfrigérant dans l'atmosphère à la suite d'une fuite.

### **Câblage :**

Vérifier que le câblage ne sera pas soumis à l'usure, à la corrosion, à une pression excessive, à des vibrations, à des arêtes vives ou à tout autre effet environnemental négatif. La vérification doit également tenir compte des effets du vieillissement ou des vibrations continues provenant de sources telles que les compresseurs ou les ventilateurs.

### **Détection des réfrigérants inflammables :**

En aucun cas, des sources potentielles d'inflammation ne doivent être utilisées pour la recherche ou la détection de fuites de réfrigérant. Un chalumeau aux halogénures (ou tout autre détecteur utilisant une flamme nue) ne doit pas être utilisé.

### **Méthodes de détection des fuites :**

Les méthodes de détection des fuites suivantes sont considérées comme acceptables pour les systèmes contenant des réfrigérants inflammables.

Des détecteurs de fuites électroniques doivent être utilisés pour détecter les réfrigérants inflammables, mais leur sensibilité peut être insuffisante ou nécessiter un nouvel étalonnage (l'équipement de détection doit être étalonné dans une zone exempte de réfrigérant). (Assurez-vous que le détecteur n'est

pas une source potentielle d'inflammation et qu'il est adapté au fluide frigorigène utilisé. L'équipement de détection des fuites doit être réglé sur un pourcentage de la LFL du réfrigérant et doit soit être étalonné en fonction du réfrigérant utilisé et que le pourcentage de gaz approprié (25 % au maximum) soit confirmé.

Les liquides de détection des fuites conviennent à la plupart des réfrigérants, mais l'utilisation de détergents contenant du chlore doit être évitée, car le chlore peut réagir avec le réfrigérant et corroder la tuyauterie en cuivre.

Si l'on soupçonne une fuite, toutes les flammes nues doivent être enlevées/éteintes.

Si l'on constate une fuite de réfrigérant nécessitant un brasage, tout le réfrigérant doit être récupéré dans le système ou isolé (au moyen de vannes d'arrêt) dans une partie du système éloignée de la fuite. De l'azote sans oxygène (OFN) doit ensuite être purgé dans le système avant et pendant le processus de brasage.

### **Enlèvement et évacuation :**

Lorsque l'on pénètre dans le circuit du réfrigérant pour effectuer des réparations - ou pour toute autre raison - des procédures conventionnelles doivent être utilisées. Cependant, il est important de suivre les meilleures pratiques car l'inflammabilité est un facteur à prendre en considération.

La procédure suivante est appliquée :

- Éliminer le réfrigérant.
- Purger le circuit avec du gaz inerte.
- Évacuer.
- Purger à nouveau avec du gaz inerte.
- Ouvrir le circuit en le coupant ou en le brasant.

La charge de réfrigérant doit être récupérée dans les bouteilles de récupération appropriées. Le système doit être "rincé" avec de l'OFN pour rendre l'unité sûre. Ce processus peut devoir être répété plusieurs fois. L'air comprimé ou l'oxygène ne doivent pas être utilisés pour cette tâche.

Le rinçage est réalisé en brisant le vide dans le système avec de l'OFN et en continuant à remplir jusqu'à ce que la pression de travail soit atteinte, puis en évacuant dans l'atmosphère, et enfin en tirant vers le bas jusqu'au vide. Ce processus doit être répété jusqu'à ce qu'il n'y ait plus de réfrigérant dans le système. Lorsque la dernière charge d'OFN est utilisée, le système doit être purgé jusqu'à la pression atmosphérique pour permettre le travail. Cette opération est absolument vitale si des opérations de

brasage doivent être effectuées sur la tuyauterie. Veillez à ce que la sortie de la pompe à vide ne soit pas proche d'une source d'inflammation et à ce qu'une ventilation soit disponible.

### Procédures de chargement :

Outre les procédures de charge conventionnelles, les exigences suivantes doivent être respectées.

- Veiller à ce qu'il n'y ait pas de contamination des différents réfrigérants lors de l'utilisation de l'équipement de charge. Les tuyaux ou conduites doivent être aussi courts que possible pour minimiser la quantité de réfrigérant qu'ils contiennent.

- Les bouteilles doivent être maintenues en position verticale.

- S'assurer que le système de réfrigération est mis à la terre avant de charger le système en réfrigérant.

- Étiqueter le système lorsque la charge est terminée (si ce n'est pas déjà fait).

- Il faut faire très attention à ne pas trop remplir le système de réfrigération.

Avant de recharger le système, il doit être soumis à un essai de pression avec l'OFN. Le système doit faire l'objet d'un essai d'étanchéité à la fin de la charge, mais avant la mise en service. Un essai d'étanchéité de suivi doit être effectué avant de quitter le site.

### Déclassement :

Avant d'effectuer cette procédure, il est essentiel que le technicien connaisse parfaitement l'équipement et tous ses détails. Il est recommandé de veiller à ce que tous les réfrigérants soient récupérés en toute sécurité. Avant l'exécution de la tâche, un échantillon d'huile et de réfrigérant doit être prélevé au cas où une analyse serait nécessaire avant la réutilisation du réfrigérant récupéré. Il est essentiel que l'alimentation électrique soit disponible avant le début de la tâche.

- a) Se familiariser avec l'équipement et son fonctionnement.
- b) Isoler électriquement le système.
- c) Avant d'entamer la procédure, assurez-vous que
  - un équipement de manutention mécanique est disponible, si nécessaire, pour manipuler les bouteilles de réfrigérant.
  - tous les équipements de protection individuelle sont disponibles et utilisés correctement.
  - le processus de récupération est supervisé à tout moment par une personne compétente.

- les équipements de récupération et les bouteilles sont conformes aux normes appropriées.
- d) Pomper le système de réfrigération, si possible.
- e) S'il n'est pas possible de faire le vide, il faut fabriquer un collecteur pour que le réfrigérant puisse être retiré des différentes parties du système.
- f) Assurez-vous que le cylindre est situé sur la balance avant que la récupération n'ait lieu.
- g) Démarrer la machine de récupération et l'utiliser conformément aux instructions du fabricant.
- h) Ne pas trop remplir les bouteilles. (Pas plus de 80 % du volume de la charge liquide).
- i) Ne pas dépasser la pression de service maximale de la bouteille, même temporairement.
- j) Lorsque les bouteilles ont été correctement remplies et que le processus est terminé, assurez-vous que les bouteilles et l'équipement sont rapidement retirés du site et que toutes les vannes d'isolation de l'équipement sont fermées.
- k) Le réfrigérant récupéré ne doit pas être chargé dans un autre système de réfrigération s'il n'a pas été nettoyé et contrôlé.

### Récupération :

Lors de l'élimination du réfrigérant d'un système, que ce soit à des fins d'entretien ou de mise hors service, il est recommandé de veiller à ce que tous les réfrigérants soient éliminés en toute sécurité.

Lors du transfert du réfrigérant dans les bouteilles, veiller à n'utiliser que des bouteilles de récupération du réfrigérant appropriées. Veiller à ce que le nombre correct de bouteilles pour contenir la charge totale du système soit disponible. Toutes les bouteilles à utiliser sont désignées pour le fluide frigorigène récupéré et étiquetées pour ce fluide (c'est-à-dire des bouteilles spéciales pour la récupération du fluide frigorigène). Les bouteilles doivent être équipées d'une soupape de surpression et des accessoires nécessaires, avec des vannes d'arrêt en bon état de fonctionnement. Les bouteilles de récupération vides sont évacuées et, si possible, refroidies avant la récupération.

L'équipement de récupération doit être en bon état de fonctionnement, accompagné d'un ensemble d'instructions concernant l'équipement disponible et doit être adapté à la récupération des réfrigérants inflammables.

En outre, un jeu de balances étalonnées doit être disponible et en bon état de fonctionnement. Les tuyaux doivent être complets, munis de raccords étanches et en bon état. Avant d'utiliser la machine de récupération, vérifiez qu'elle est en bon état de fonctionnement, qu'elle a été correctement entretenue et que tous les composants électriques associés sont scellés afin d'éviter toute inflammation en cas de fuite de réfrigérant. En cas de doute, consulter le fabricant.

Le fluide frigorigène récupéré doit être renvoyé au fournisseur de fluide frigorigène dans le bon cylindre de récupération et le bordereau de transfert de déchets correspondant doit être établi. Ne pas mélanger les réfrigérants dans les unités de récupération et surtout pas dans les bouteilles.

Si les compresseurs ou les huiles de compresseur doivent être retirés, il faut s'assurer qu'ils ont été évacués à un niveau acceptable afin de garantir qu'il ne reste pas de réfrigérant inflammable dans le lubrifiant. Le processus d'évacuation doit être effectué avant de renvoyer le compresseur aux fournisseurs. Seul le chauffage électrique du corps du compresseur doit être utilisé pour accélérer ce processus.

Lorsque l'huile est vidangée d'un système, cette opération doit être effectuée en toute sécurité.

## 1.1 INTRODUCTION

VEUILLEZ NOTER : Ne jetez pas l'emballage tant que l'installation du climatiseur n'est pas terminée.

Après avoir retiré l'emballage, vérifiez que tout le contenu est intact et complet. (Voir la liste des accessoires). En cas de pièces manquantes, contactez votre revendeur.

Ce climatiseur a été conçu pour refroidir ou réchauffer l'air d'une pièce et ne doit être utilisé qu'à cette fin.

Le fabricant ne peut être tenu responsable des dommages matériels ou des blessures infligées à des personnes ou à des animaux en raison d'une installation, d'une réglementation et d'un entretien incorrect ou d'une utilisation inappropriée.

Ce climatiseur contient du réfrigérant R32 : à la fin de sa durée de vie, l'élimination de ce climatiseur doit se faire dans le respect de l'environnement.

Le conditionneur doit être conforme à la réglementation stricte régissant le recyclage de ce produit, veuillez faire preuve de prudence lors de l'élimination. Veuillez contacter les autorités locales pour obtenir des conseils sur la réglementation.

Ne mettez pas le climatiseur en marche avant de l'avoir complètement assemblé et de l'avoir installé dans sa position de fonctionnement correcte.

Avant de mettre l'appareil en marche, vérifiez qu'il est correctement mis à la terre, conformément à la législation en vigueur dans le pays concerné.

## 1.2 INSTRUCTIONS DE SÉCURITÉ IMPORTANTES



Lors de l'utilisation d'appareils électriques, il convient de toujours respecter les mesures de sécurité de base :

Ne placez pas d'objets sur l'appareil et ne laissez pas d'objets obstruer les ouvertures d'entrée et de sortie. Il convient d'être extrêmement prudent lorsque l'appareil est utilisé par des enfants ou des animaux domestiques, ou à proximité de ceux-ci, et lorsqu'il est laissé en fonctionnement sans surveillance.

A noter :

Avant d'utiliser le produit, sortez le climatiseur de son emballage et vérifiez qu'il est en bon état.

Ne laissez pas les enfants jouer avec les emballages, par exemple les sacs en plastique.

N'utilisez pas un produit dont le cordon ou la fiche est endommagé(e), ou si le climatiseur fonctionne mal, est tombé ou a été endommagé de quelque manière que ce soit.

Renvoyez le climatiseur à un centre de service agréé pour examen et réparation afin d'éviter tout risque.

N'essayez pas de réparer ou de régler les fonctions électriques ou mécaniques de ce climatiseur, sous peine d'annuler la garantie.

L'appareil doit toujours être alimenté par une source d'énergie dont la tension, la fréquence et le rapport sont identiques à ceux indiqués sur la plaque d'identification de l'appareil.

Ce climatiseur n'est pas destiné à être utilisé dans des endroits humides ou mouillés.

Ne placez pas le climatiseur à proximité d'une flamme nue, d'un appareil de cuisson ou de chauffage, ou d'une surface chaude.

Ne laissez pas le cordon d'alimentation pendre sur le bord d'une table ou d'un comptoir. Placez le cordon d'alimentation à l'écart d'une zone où l'on pourrait trébucher dessus.

Ne placez jamais le cordon d'alimentation sous un tapis ou une moquette. Ne faites pas fonctionner le climatiseur dans des endroits où de l'essence, de la peinture ou d'autres liquides inflammables sont utilisés ou stockés.

Ne procédez à aucun nettoyage ou entretien et n'accédez pas aux pièces internes tant que le climatiseur n'a pas été débranché du réseau électrique.

Ne modifiez pas les dispositifs de sécurité ou de régulation sans l'autorisation et les instructions du fabricant du climatiseur.

Ne tirez pas, ne retirez pas et ne tordez pas le câble électrique connecté au climatiseur, même s'il est débranché du réseau électrique. Évitez tout contact direct prolongé avec le flux d'air du climatiseur et le fait que la pièce soit fermée sans ventilation pendant une longue période.

Les travaux de réparation ou d'entretien doivent être effectués par un technicien d'entretien ou par des techniciens qualifiés, conformément aux instructions données dans ce livret. Ne modifiez pas l'appareil, car vous pourriez créer des situations dangereuses et le fabricant de l'appareil ne sera pas responsable des dommages ou des blessures causés.

Ce livret d'instructions fait partie intégrante de l'appareil et doit donc être conservé avec soin et accompagner l'appareil en cas de transfert à un autre propriétaire ou utilisateur ou à un autre installateur.

Si le livret est endommagé ou perdu, veuillez en demander un autre.

### 1.3 LA RÉCEPTION DES MARCHANDISES

Le climatiseur est livré dans un emballage de protection et est accompagné d'un manuel d'instructions. Ce manuel fait partie intégrante du climatiseur et doit donc être lu attentivement et conservé.

Lorsque le climatiseur est déballé, vérifiez que le climatiseur et l'ensemble des accessoires sont complets et intacts.

### 1.4 MANIPULATION

Soyez pleinement conscient du poids du climatiseur avant d'essayer de le soulever. Prenez toutes les précautions nécessaires pour éviter d'endommager le produit ou de provoquer des blessures.

Il est conseillé de ne retirer l'emballage que lorsque le climatiseur a été placé au point d'installation.

Retirez délicatement les bandes adhésives placées sur le climatiseur.

Les éléments d'emballage doivent être éliminés correctement et ne pas être laissés à la portée des enfants, car ils constituent une source potentielle de danger.

### 1.5 LISTE DES ACCESSOIRES (P0)

1. SUPPORT DE FIXATION
2. TÉLÉCOMMANDE
3. SUPPORT DE TÉLÉCOMMANDE
4. TUYAU DE DRAINAGE
5. GRILLE EXTÉRIEURE
6. FEUILLE DE PLASTIQUE TUYAU D'AIR
7. KIT DE VIS
8. CORDON DE FIXATION DE LA GRILLE
9. MANUEL D'INSTRUCTIONS
10. GABARIT DE PAPIER POUR LE PERÇAGE DES MURS (Voir page)
11. ADAPTATEUR DE DRAINAGE INTÉRIEUR

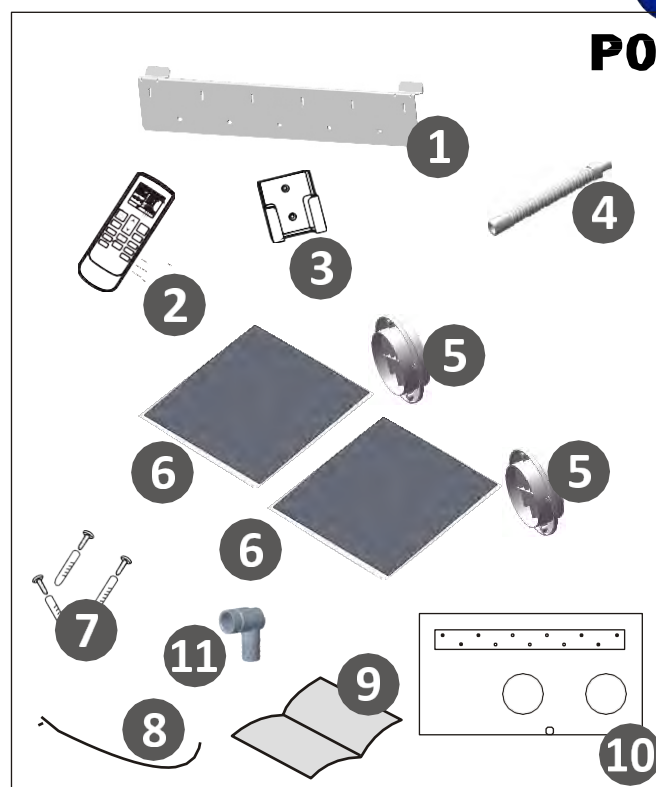

Ce produit a été fabriqué conformément à la directive 2006/95/CE et aux amendements 92/31/CEE et 93/68/CEE.



Les déchets de produits électriques ne doivent pas être jetés avec les ordures ménagères. Il convient de les recycler là où des installations existent. Vérifiez auprès de vos autorités locales ou le détaillant pour obtenir des conseils sur le recyclage.



**Ce produit ne peut être connecté qu'à une source d'alimentation dont l'impédance du système ne dépasse pas 0,193 ohm. Si nécessaire, veuillez consulter votre fournisseur pour obtenir des informations sur l'impédance du système.**

**Les piles utilisées dans la télécommande contiennent des matériaux dangereux pour l'environnement. Elles doivent être retirées de la télécommande lorsqu'elles arrivent en fin de vie et éliminées de manière responsable.**

## 1.6 CARACTÉRISTIQUES TECHNIQUES (P1, P2)

Modèle	Fresho 12HP
Puissance frigorifique* (W)	2500
Capacité de chauffage* (W)	2500
Chauffage électrique* (W)	-
Capacité d'eau chaude* (W)	-
Tension nominale (V/Hz)	230/50
Puissance absorbée en refroidissement* (W)	760
Courant absorbé en refroidissement* (A)	3.4
Puissance absorbée en chauffage* (W)	628
Courant absorbé en chauffage*(A)	2.83
Débit d'air (M3/h)	400
Capacité de déshumidification* (L/24h)	16.08
Température optionnelle	18-30°C
Fusible (T3. 15L)	250V
Réfrigérant	R32
Potentiel de réchauffement global (PRG)	675
Dimensions H/L/P (mm)	543 x 935 x 198
Poids (kg)	35

\* Les données ci-dessus pourraient être modifiées afin d'améliorer les performances.

### CONDITIONS D'ESSAI STANDARD -EN 14511-

- Conditions de fonctionnement en mode refroidissement et déshumidification
- Intérieur 27°C DB, 19°C WB
- Extérieur 35°C DB, 24°C WB
- Conditions de fonctionnement en mode chauffage
- Extérieur 7°C DB, 6°C WB
- Intérieur 20°C DB

Témoin : alimentation électrique.

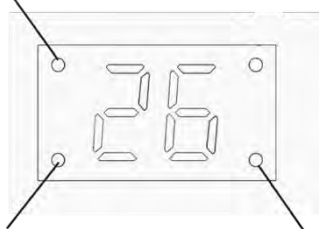

Témoin : le mode nuit est activé.

Témoin : le compresseur est en marche.

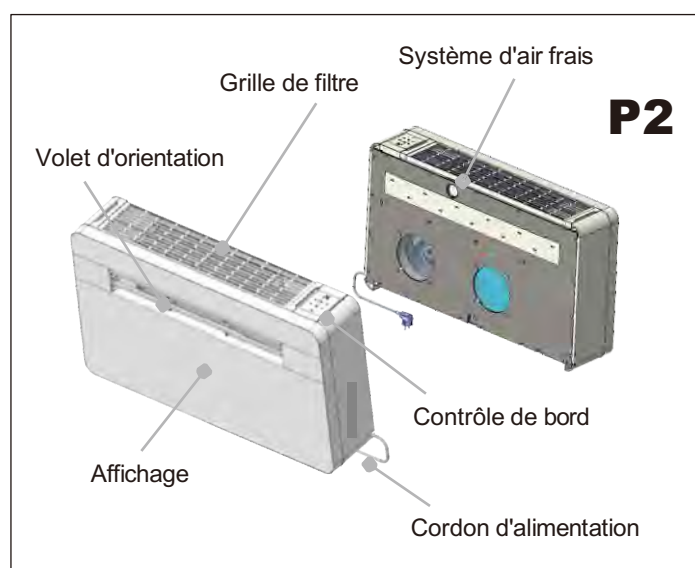
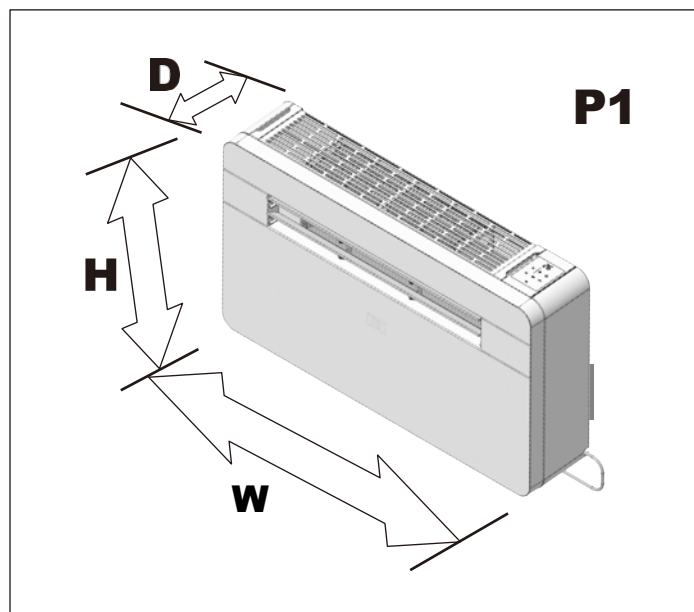

L'écran affiche la température de réglage et la température ambiante.

Après avoir réglé la température, celle-ci clignote 15 fois sur l'écran, puis l'écran affiche la température ambiante pendant 70 secondes.

Ensuite, l'écran s'éteint jusqu'au prochain réglage.

## 2. INSTALLATION

### 2.1 POSITIONNEMENT DU CLIMATISEUR (P3)

Pour que votre climatiseur soit le plus performant possible et pour éviter les pannes ou les risques, vous devez le positionner correctement. Veuillez suivre intégralement les lignes directrices et les instructions ci-dessous, faute de quoi vous risquez de rencontrer des problèmes d'installation.

- Le climatiseur doit être installé sur un mur extérieur avec un minimum de 2 mètres d'espace libre devant l'évacuation.
- Le climatiseur doit être installé en laissant de l'espace tout autour, comme illustré dans le modèle page suivante.
- Le mur sur lequel le climatiseur est installé doit être solide et capable de supporter le poids du climatiseur.

Après avoir déterminé le meilleur endroit pour l'installation comme décrit ci-dessus, vérifiez que le mur peut être percé dans la zone choisie sans interférer avec d'autres structures ou installations (poutres, piliers, tuyaux, fils, etc.).

Veillez également à ce qu'il n'y ait pas d'obstacles à l'extérieur du mur qui pourraient gêner la circulation de l'air à travers les trous percés, par exemple : des plantes et leurs feuilles, des lattes ou des panneaux, des tuyaux d'évacuation, des trop-pleins et des grilles, etc.) Tout obstacle pourrait nuire au bon fonctionnement du climatiseur.

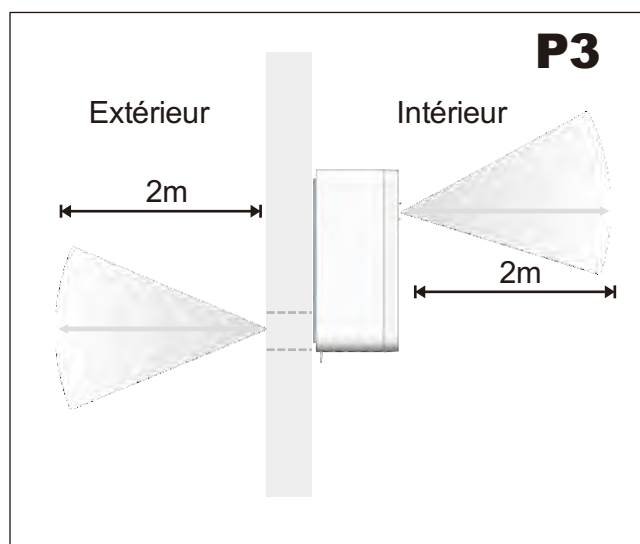

### 2.2 MODÈLE DE PAPIER (P4)

Fixez le gabarit au mur après avoir soigneusement vérifié les directives suivantes.

- Ne percez aucun trou avant de vous être assuré qu'il n'y a pas d'obstacles dans la zone que vous souhaitez percer et qu'il n'y a pas d'obstructions qui pourraient être cachées par la construction du mur, par exemple : Câblage électrique, conduites d'eau et de gaz ou support de linteaux ou de poutres.
- Veillez à utiliser un niveau à bulle, car le climatiseur doit être de niveau.
- Suivez les instructions d'installation dans leur intégralité.

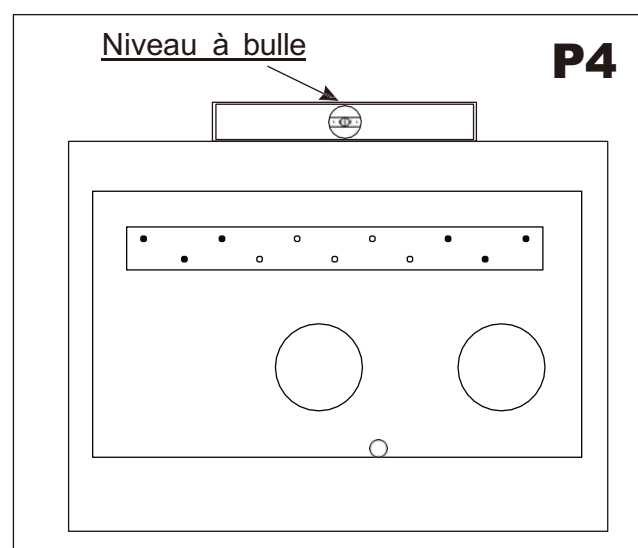

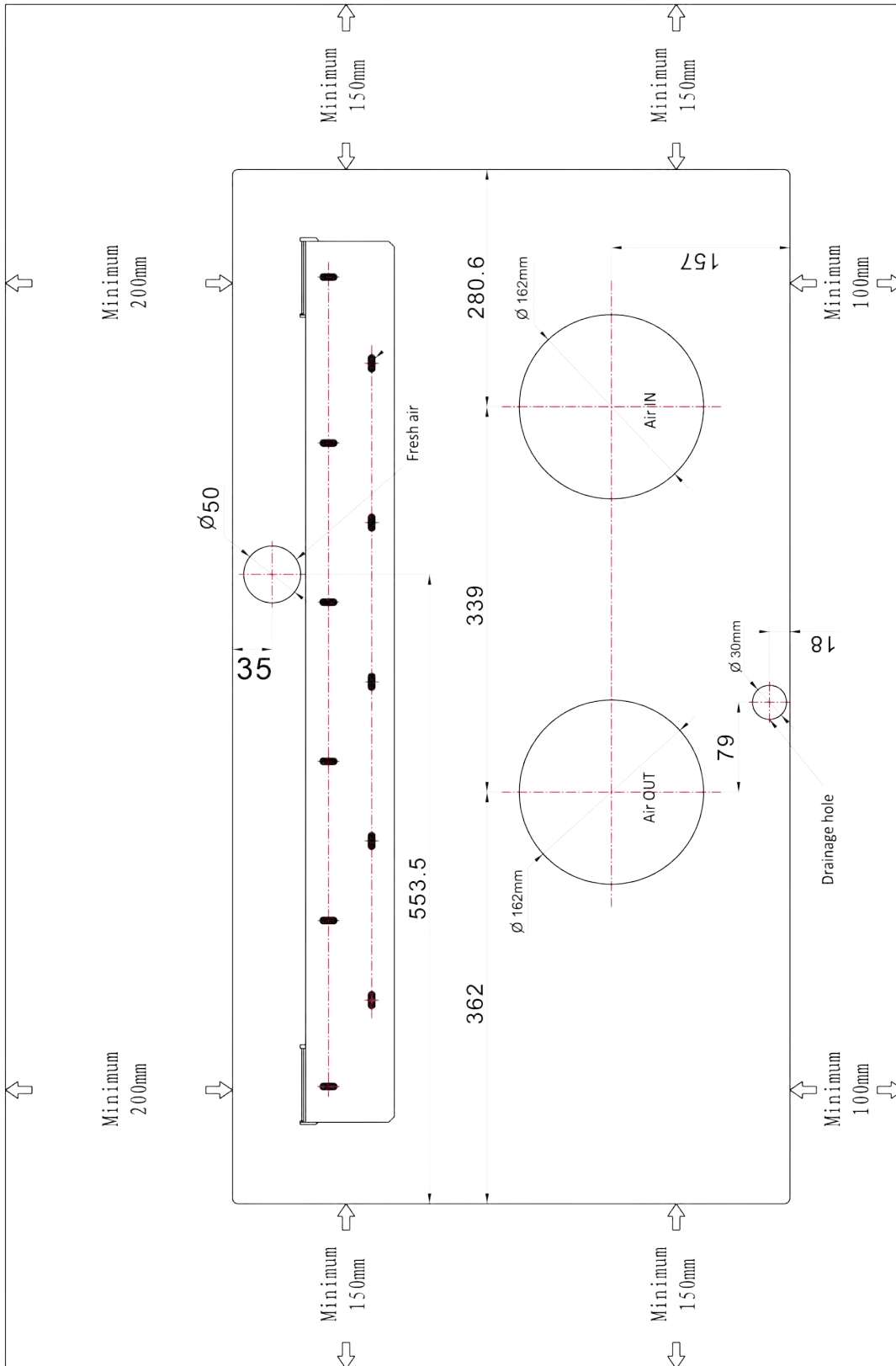

### 2.3 PERCER LE MUR (P5)

Remarque : si vous percez le trou au-dessus du niveau du rez-de-chaussée, veillez à ce qu'une zone soit sécurisée et à ce que la zone extérieure soit surveillée pendant le perçage des trous, jusqu'à ce que le perçage soit terminé.

#### TROUS D'ADMISSION ET DE SORTIE

- Cette opération doit être effectuée à l'aide des outils appropriés (forets à pointe de diamant ou carottes avec un couple de torsion élevé et une vitesse de rotation réglable).
- Fixez le gabarit au mur en prenant soin de vérifier la distance par rapport au sol et/ou au plafond et maintenez-le horizontal à l'aide d'un niveau à bulle.
- Utilisez un foret pilote pour marquer le centre de chaque trou à percer.

Utiliser une tête de carottage d'un diamètre de 162 mm pour percer les deux trous d'entrée et de sortie d'air.



Il est recommandé que les trous aient une légère inclinaison vers le bas de 3-5 degrés afin d'éviter tout reflux d'eau des canalisations.



Intérieur

Extérieur

### TROU DE DRAINAGE (P6)

Veillez lire attentivement les instructions suivantes : percez un trou de 30 mm de diamètre dans le mur à l'emplacement indiqué sur le gabarit en papier. Le drainage s'effectue par gravité.

**Pour cette raison, il est essentiel que la conduite d'évacuation présente une inclinaison minimale de 3 degrés sur toute sa longueur :** raccordez le tuyau d'évacuation (à partir de l'embout en caoutchouc) au climatiseur (partie inférieure du châssis).

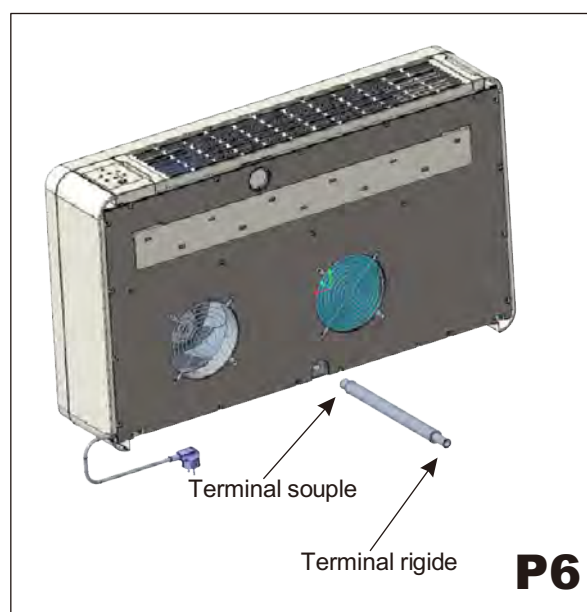

Terminal souple

Terminal rigide

P6

## 2.4 FIXATION DU SUPPORT (P7)

- Percez les trous pour ancrer le support de fixation au mur en utilisant de préférence les 6 trous indiqués en noir sur le gabarit en papier. Si le mur n'est pas assez solide, il est conseillé d'utiliser des boulons d'ancrage supplémentaires en utilisant les trous indiqués en gris sur le gabarit en papier.
- Les boulons d'ancrage fournis nécessitent des trous de 8 mm, le mur doit être inspecté pour déterminer si les boulons fournis sont utiles ou s'il est nécessaire d'utiliser un autre type d'ancrage. Le fabricant n'est pas responsable en cas de sous-estimation de la consistance structurelle de l'ancrage au moment de l'installation.

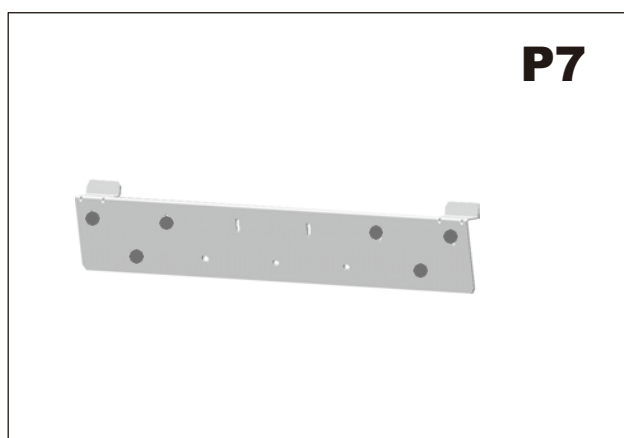

## 2.5 INSTALLATION DES TUYAUX (P8)

- Après avoir percé les trous, les tuyaux en plastique fournis avec le climatiseur doivent y être insérés.
- Roulez la feuille et insérez-la dans le trou, en faisant attention à la ligne de jonction, qui doit toujours être en position supérieure. N'oubliez pas que la feuille doit avoir la même inclinaison que les trous (min 3°).
- Insérer les anneaux dans les trous.

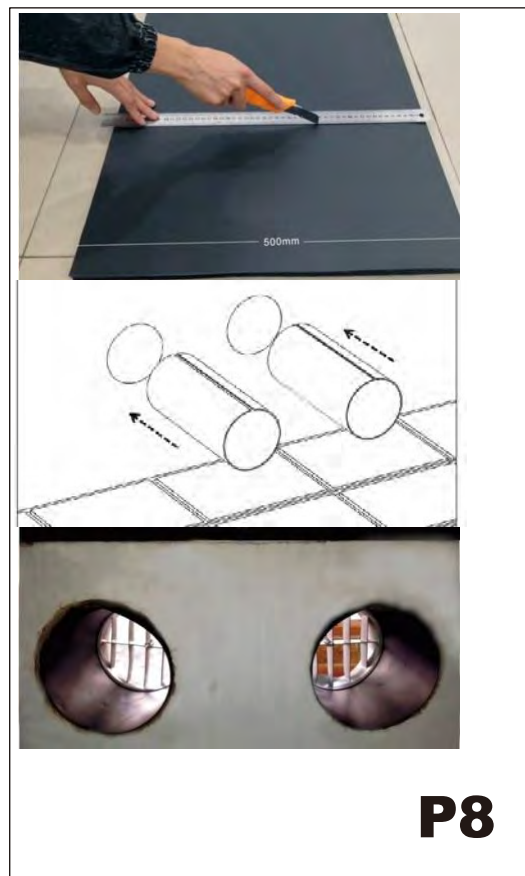

## 2.6 MONTAGE DES GRILLES (P9, P10, P11, P12)

Pour installer les deux grilles extérieures, procédez comme suit : familiarisez-vous avec le montage de la grille sur le tube avant de l'installer. Insérez les cordes au centre de la grille. Une grille se place à l'extérieur du tube et l'autre à l'intérieur. L'orifice d'évacuation de l'air est le plus grand et la grille se place donc à l'extérieur du tube d'évacuation de l'air.

Insérez le cordon fourni dans le trou. Pliez la grille extérieure en deux en saisissant le cordon avec votre main libre. Insérez votre bras à l'intérieur du tuyau avec la grille et poussez jusqu'à l'extérieur. Laissez la grille se déplier et tirez le cordon vers vous. Une grille se place à l'extérieur du tube et l'autre à l'intérieur. Avec un peu de patience et de manipulation, les deux grilles s'adapteront à l'extrémité des tubes. Saisissez le cordon, insérez vos doigts entre les ailettes et tirez la grille vers vous jusqu'à ce qu'elle soit correctement glissée dans le tuyau, en maintenant les ailettes en position verticale. Si la grille extérieure est accessible et ne peut être enlevée, il est recommandé de la fixer au mur à l'aide de chevilles et de vis de 6 mm de diamètre. Serrer le cordon et le fixer à la bosse sur les brides internes.

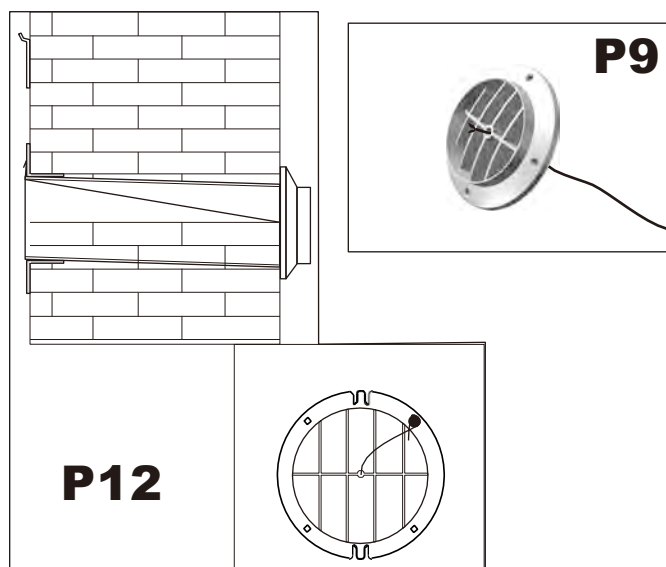

## 2.7 MONTAGE DU CLIMATISEUR SUR LE SUPPORT (P14, P15)

Après avoir vérifié une nouvelle fois que le support de fixation est solidement fixé au mur et que les préparatifs nécessaires au raccordement électrique et à l'évacuation des condensats (le cas échéant) ont été effectués, fixez le climatiseur à son support.

Soulevez-le en le tenant par les côtés en bas. Inclinez légèrement le climatiseur vers vous pour faciliter l'opération de fixation sur le support.

Le climatiseur peut maintenant être poussé fermement contre le mur. Inspectez soigneusement l'installation pour vous assurer que le panneau arrière isolant s'appuie fermement contre le mur, qu'il n'y a pas de fissures à l'arrière du climatiseur et que les deux demi-cercles en plastique à l'arrière du climatiseur sont placés à l'intérieur des deux tuyaux en plastique fixés à l'intérieur du mur.

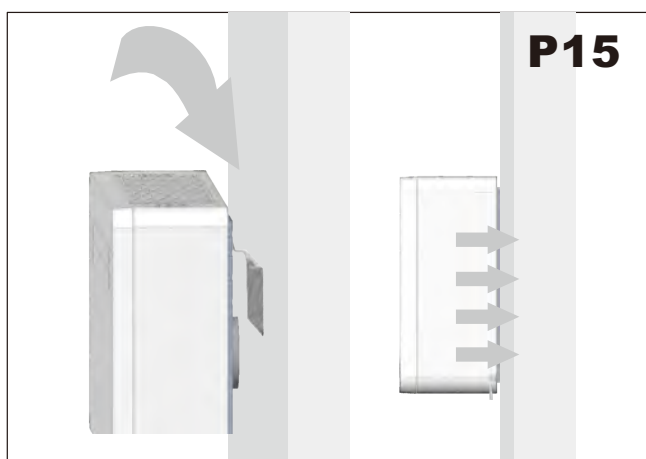
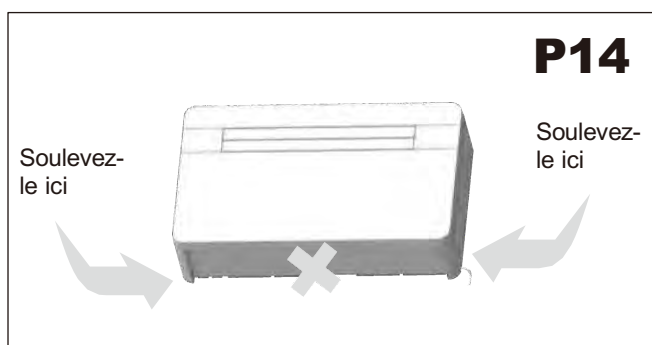

Dans les régions où les températures sont très basses, l'eau présente dans le tuyau d'évacuation risque de geler en hiver. Il est possible de raccorder ce tuyau à l'intérieur du mur, en le dirigeant vers un point adapté. (Voir P13)



L'appareil ne doit pas être installé dans la buanderie.





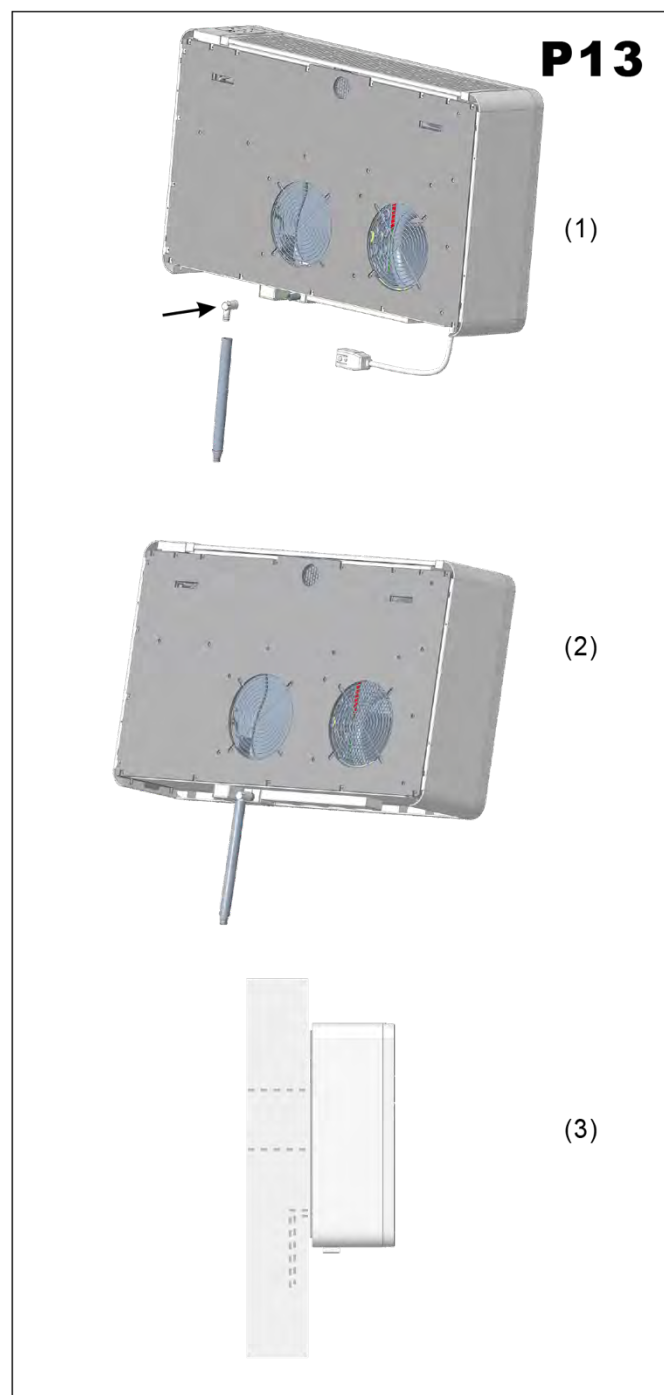









L'appareil doit être placé de manière à ce que la prise soit accessible.

L'appareil doit être installé conformément aux réglementations nationales en matière de câblage.



### 3. UTILISATION ET ENTRETIEN

#### 3.1 INTRODUCTION DES ICONES DU LCD

Icons	Meaning	Icons	Meaning
	Auto		Direction du flux d'air
	Refroidissement		Vitesse du ventilateur
	Sec		Sommeil
	Ventilateur		Ventilateur automatique
	Chauffage		Température
	Lumière (en option seulement)		Horloge
	Chauffage (en option uniquement)		Minuterie
	Verrouiller		

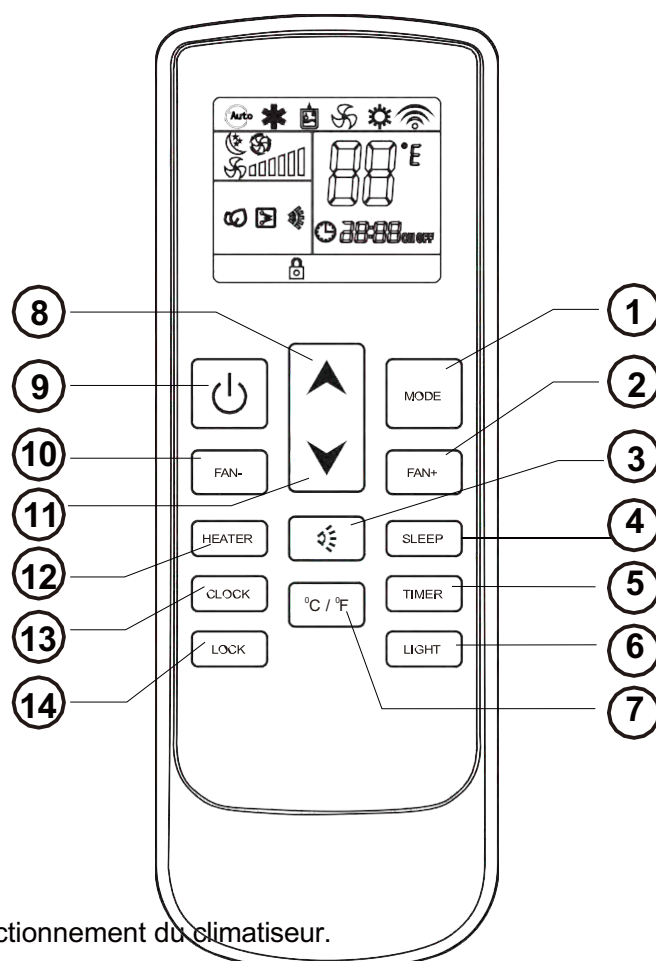







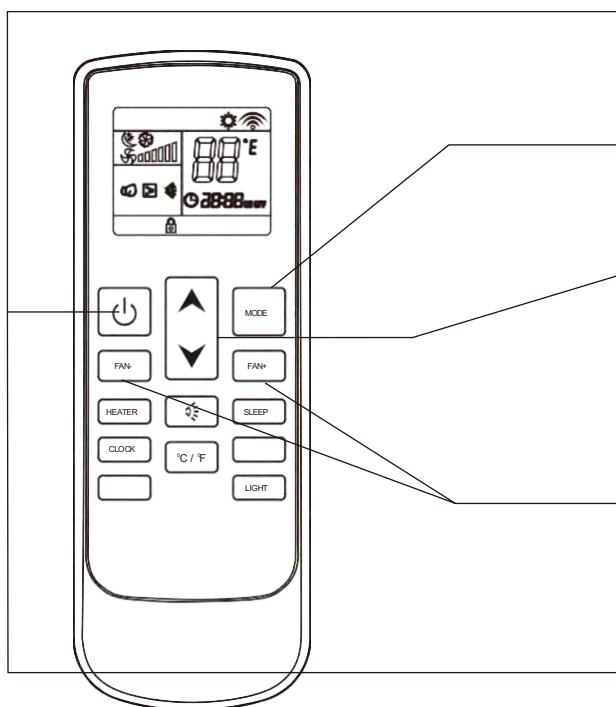

#### 3.2 FONCTIONS DE LA TELECOMMANDE

1. BOUTON **MODE** : permet de régler le mode de fonctionnement du climatiseur.
2. BOUTON DE **VITESSE DU VENTILATEUR +** : Permet d'augmenter la vitesse du ventilateur.
3. BOUTON **D'ORIENTATION DU COUVERCLE** : permet de régler la direction du flux d'air.
4. BOUTON **SOMMEIL** : Ajuste automatiquement la température de consigne selon le rythme quotidien.
5. BOUTON DE **MINUTERIE** : Permet de régler l'heure à laquelle le climatiseur démarre. Régler l'heure à laquelle le climatiseur s'arrête.
6. BOUTON **D'ÉCLAIRAGE** (en option uniquement) : Allume la lumière ou UPI si l'appareil est équipé de cette fonction.
7. TOUCHE **TEMPÉRATURE** : Régler l'unité de température sur °C ou °F.
8. BOUTON **AUGMENTATION** : Augmenter la température et la durée.
9. BOUTON **ON/OFF** : Allumer ou éteindre le climatiseur.
10. BOUTON **VITESSE DU VENTILATEUR -** : Permet de diminuer la vitesse du ventilateur.
11. BOUTON **DIMINUTION** : Diminue la température et la durée.
12. BOUTON DE **CHAUFFAGE ÉLECTRIQUE** (en option uniquement) : Active le chauffage électrique intégré pour augmenter les performances de chauffage lorsque les températures extérieures sont inférieures à 50°C et qu'une chaleur supplémentaire est nécessaire.
13. BOUTON DE **L'HORLOGE** : Réglage de l'horloge.
14. BOUTON DE **VERROUILLAGE** : Verrouille la télécommande.

### 3.3 MODE CHAUFFAGE









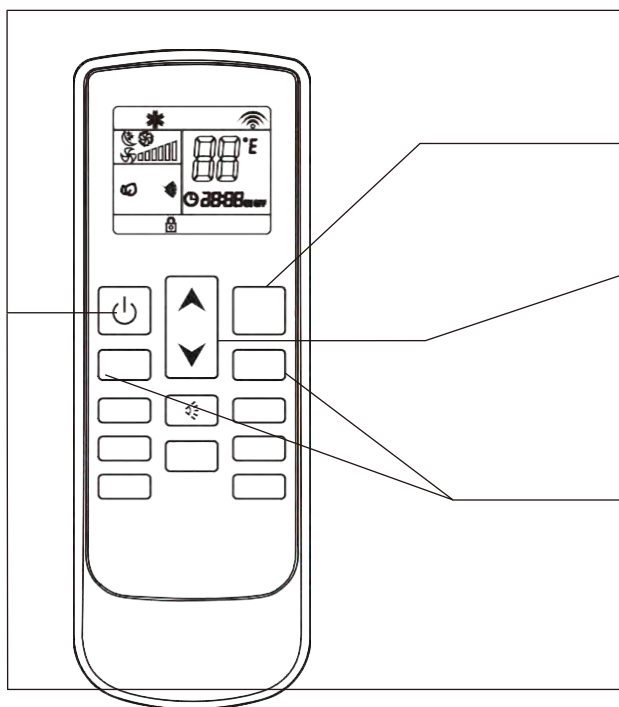

#### Séquence des opérations

- 1** Appuyez sur le bouton ON/OFF "  ", allumez le, l'appareil conserve le dernier mode utilisé et le réactive au démarrage
- 2** Appuyez sur le bouton MODE, réglez le mode de chauffage "  ", le climatiseur fonctionnera en mode chauffage.
- 3** Appuyez sur le bouton UP "  " ou DOWN "  ", pour ajuster la température de réglage.
- 4** Appuyez sur le bouton FAN SPEED "FAN +" ou "FAN-" pour régler la vitesse du ventilateur, "  " est une vitesse faible, "  " est une vitesse moyenne et "  " est une vitesse élevée, "  " est en vitesse auto. Pour le ventilateur automatique, la vitesse est choisie en fonction de la différence entre la température ambiante et la température réglée.
- 5** Appuyez sur le bouton ON/OFF "  " du climatiseur.  
La prochaine fois que vous appuierez sur ce bouton, le climatiseur fonctionnera en mode mémoire.

### 3.4 MODE DE REFROIDISSEMENT



#### Séquence des opérations

- 1** Appuyez sur le bouton ON/OFF "  ", allumez le, l'appareil conserve le dernier mode utilisé et le réactive au démarrage
- 2** Appuyez sur le bouton MODE, réglez le mode de refroidissement "  ", le climatiseur fonctionnera en mode refroidissement.
- 3** Appuyez sur le bouton UP "  " ou DOWN "  " pour ajuster la température de réglage.
- 4** Appuyez sur le bouton FAN SPEED "FAN +" ou "FAN-" pour régler la vitesse du ventilateur, "  " est une vitesse faible, "  " est une vitesse moyenne et "  " est une vitesse élevée, "  " est en vitesse auto. Pour le ventilateur automatique, la vitesse est choisie en fonction de la différence entre la température ambiante et la température réglée.
- 5** Appuyez sur le bouton ON/OFF "  " du climatiseur.  
La prochaine fois que vous appuierez sur ce bouton, le climatiseur fonctionnera en mode mémoire.

### 3.5 MODE REFROIDISSEMENT

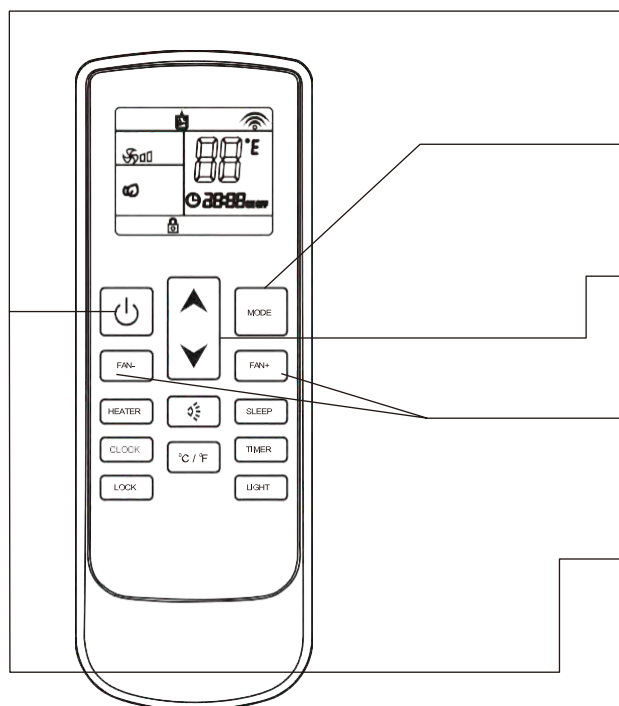

#### Séquence des opérations

- 1** Appuyez sur le bouton ON/OFF "⏻", allumez le climatiseur, il fonctionnera en mode mémoire.
- 2** Appuyez sur le bouton MODE, réglez le mode de séchage "☁", le climatiseur fonctionnera en mode déshumidification.
- 3** Appuyez sur le bouton UP "▲" ou DOWN "▼" pour ajuster la température de réglage.
- 4** Touche **FAN SPEED** "FAN+" ou "FAN-" est désactivé, la vitesse du ventilateur intérieur est toujours faible en mode sec.
- 5** Appuyez sur le bouton ON/OFF "⏻" du climatiseur.  
La prochaine fois que vous appuierez sur ce bouton, le climatiseur fonctionnera en mode mémoire.

### 3.6 MODE VENTILATION

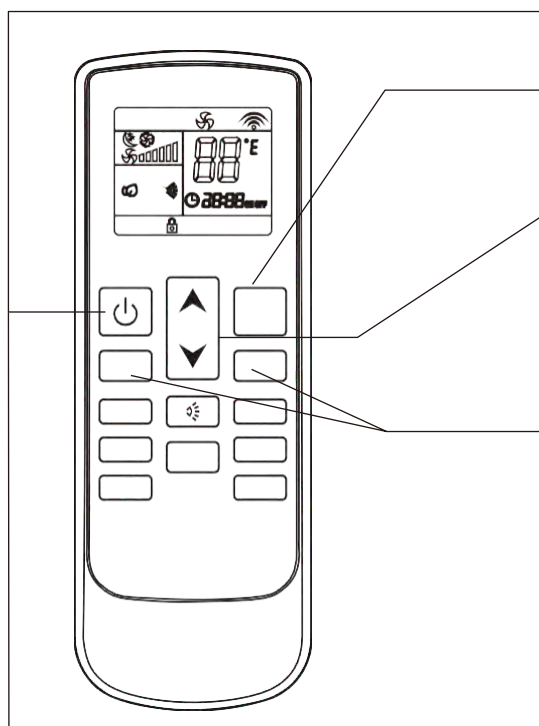





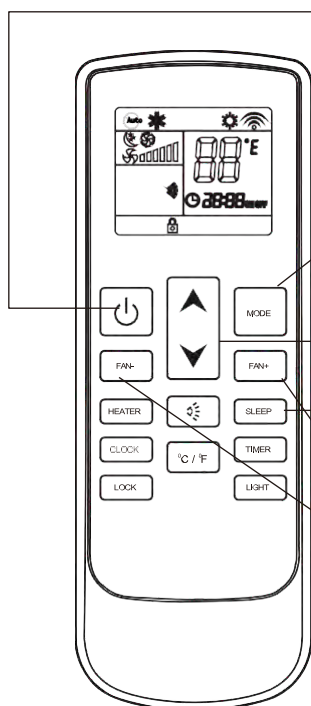

#### Séquence des opérations

- 1** Appuyez sur le bouton ON/OFF "⏻", allumez le climatiseur, il fonctionnera en mode mémoire.
- 2** Appuyez sur le bouton MODE, réglez le mode sur ventilateur "🌀", le climatiseur fonctionnera en mode ventilateur.
- 3** Appuyez sur la touche UP "▲" ou **DOWN** "▼" pour régler la température de réglage.
- 4** Appuyez sur la touche FAN SPEED "FAN+" ou "FAN-". La vitesse du ventilateur peut être réglée de la manière suivante : "🌀" pour une vitesse faible, "🌀🌀" pour une vitesse moyenne, "🌀🌀🌀" pour une vitesse élevée, "🌀🌀🌀🌀" pour une vitesse automatique.  
Pour le ventilateur automatique, la vitesse est choisie en fonction de la différence entre la température ambiante et le réglage.  
Température ambiante – de réglage > 5°C vitesse élevée.  
Température ambiante – de réglage > 3°C vitesse moyenne.  
Température ambiante – de réglage > 1°C faible vitesse.
- 5** Appuyez sur le bouton ON/OFF "⏻" du climatiseur.  
La prochaine fois que vous appuierez sur ce bouton, le climatiseur fonctionnera en mode mémoire.

### 3.7 MODE NUIT

#### Séquence des opérations









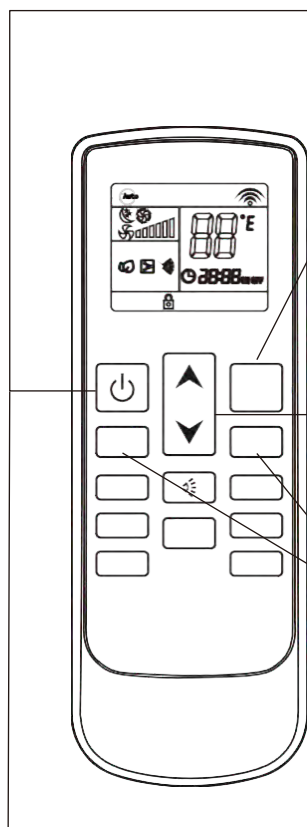

- 1** Appuyez sur le bouton ON/OFF "  ", allumez le climatiseur, il fonctionnera en mode mémoire.
- 2** Appuyez sur le bouton MODE, réglez le mode sur cool "  " / heat "  " (heatpump)/ auto "  ", le climatiseur fonctionnera en mode réglage.
- 3** Appuyez sur le bouton UP "  " ou DOWN "  " pour ajuster la température de réglage.
- 4** Appuyez sur la touche SLEEP, cette icône s'affiche sur l'écran LCD, la fonction veille est activée. Appuyez à nouveau sur cette touche pour annuler la fonction veille.
- 5** Si la fonction de mise en veille est lancée, la vitesse de ventilateur est constante et faible.

### 3.8 MODE AUTO

#### Séquence des opérations



- 1** Appuyez sur le bouton ON/OFF "  ", allumez le climatiseur, il fonctionnera en mode mémoire.
- 2** Appuyez sur le bouton MODE, réglez le mode sur auto "  ", le climatiseur fonctionne en mode automatique. (Référence au "fonctionnement d'urgence")
- 3** En fonction de la différence entre la température de la pièce et la température de réglage, le mode de fonctionnement est automatiquement choisi (froid, chaud, ventilateur). Les boutons de réglage de la température UP "  " et DOWN "  " sont désactivés. Lorsque la température de la pièce est  $\leq 20^{\circ}\text{C}$ , l'appareil fonctionne en mode chauffage. Lorsque la température de la pièce est comprise entre  $20^{\circ}\text{C}$  et  $25^{\circ}\text{C}$ , l'appareil fonctionne en mode ventilation. Lorsque la température ambiante est  $\geq 25^{\circ}\text{C}$ , l'appareil fonctionne en mode froid.
- 4** Appuyez sur le bouton FAN SPEED "FAN+" ou "FAN-" pour régler la vitesse du ventilateur.  " est une vitesse faible,  " est une vitesse moyenne,  " est une vitesse forte. En mode automatique la vitesse est choisie en fonction de la différence entre la température ambiante et la température réglée.
- 5** Appuyez sur le bouton ON/OFF "  " pour éteindre le climatiseur. La prochaine fois que vous appuierez sur ce bouton, le climatiseur fonctionnera en mode mémoire.



### 3.9 FONCTION MINUTERIE OFF

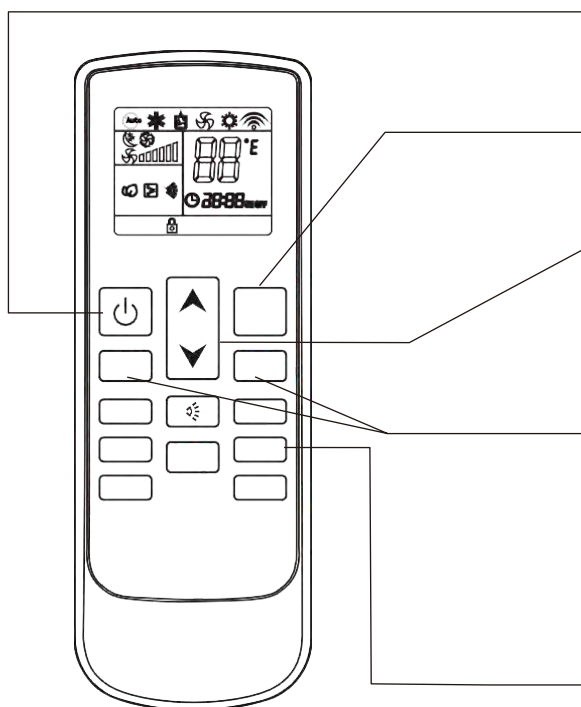



#### Séquence des opérations





**1** Appuyez sur le bouton ON/OFF "  ", allumez le climatiseur, il fonctionnera en mode mémoire.

**2** Appuyez sur la touche MODE pour sélectionner le mode de votre choix.

**3** Appuyez sur le bouton UP "  " ou DOWN "  " pour ajuster la température de réglage.

**4** Appuyez sur le bouton FAN SPEED "FAN +" ou "FAN-" pour régler la vitesse du ventilateur, "  " est une vitesse faible, "  " est une vitesse moyenne, "  " est une vitesse élevée, "  " est en vitesse auto. En mode automatique, la vitesse est choisie en fonction de la différence entre la température ambiante et la température réglée.



**5** Appuyez sur la touche TIME "TIMER", réglez l'heure d'arrêt du climatiseur. Appuyez sur le bouton "  " à chaque fois, en réglant jusqu'à 1 heure, appuyez sur le bouton "  " à chaque fois, en réglant jusqu'à 10 minutes. Appuyez sur le bouton de la minuterie pour confirmer les données introduites. Une fois le temps écoulé, le climatiseur s'éteint automatiquement. Si vous appuyez à nouveau sur cette touche avant que le climatiseur ne s'éteigne, le réglage de la minuterie sera annulé.

### 3.10 FONCTION MINUTERIE ACTIVE

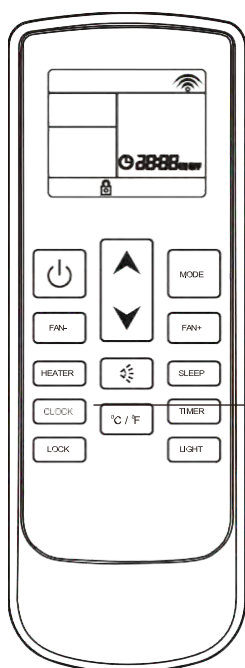
#### Séquence des opérations









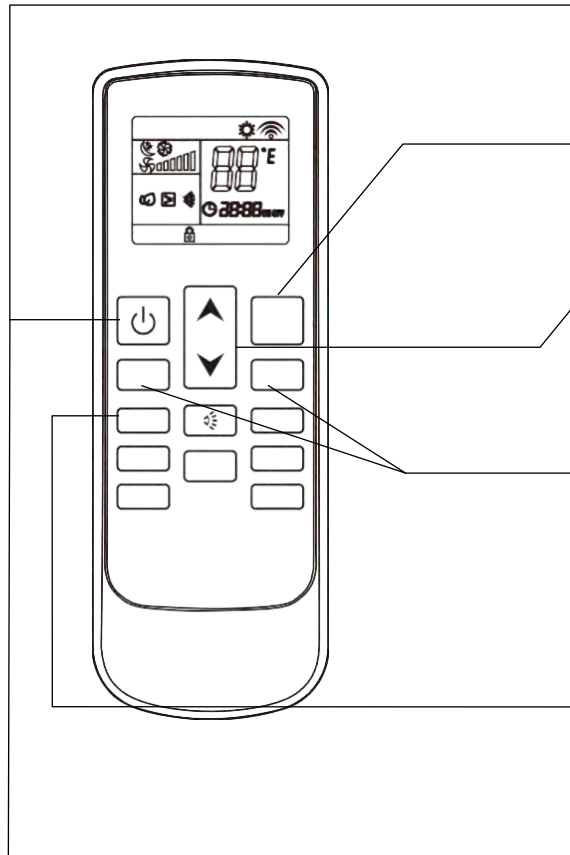

**1** Le climatiseur est éteint.

**2** Appuyez sur la touche TIME "TIMER" régler l'heure à laquelle le climatiseur se met en marche. Appuyez sur le bouton "  " à chaque fois, en réglant jusqu'à 1 heure. Appuyez sur la touche "  " à chaque fois, en réglant jusqu'à 10 minutes. Réglez l'opération MODE, TEMPÉRATURE, etc. Appuyez sur le bouton de la minuterie pour confirmer la date saisie. Lorsque l'heure est arrivée, le climatiseur démarre automatiquement. Si vous appuyez à nouveau sur la touche TIMER ON, le réglage TIMER ON sera annulé.

### 3.11 FONCTION CHAUFFAGE ELECTRIQUE

#### Séquence des opérations



- 1** Appuyez sur le bouton ON/OFF "  ", allumez le climatiseur, il fonctionnera en mode mémoire.
- 2** Appuyez sur la touche MODE pour régler le mode sur le chauffage "  ", l'appareil fonctionnera en mode chauffage.
- 3** Appuyez sur la touche UP "  " ou DOWN "  ", pour régler la température de réglage.
- 4** Appuyez sur le bouton FAN SPEED "FAN +" ou "FAN-" pour régler la vitesse du ventilateur, "  " est une vitesse faible, "  " est une vitesse moyenne, "  " est en vitesse auto. En mode automatique, la vitesse est choisie en fonction de la différence entre la température ambiante et la température réglée.
- 5** Appuyez sur le bouton de chauffage électrique de l'assistant "HEATER", l'icône s'affiche sur l'écran LCD, le chauffage de l'assistant démarre. Appuyez à nouveau sur ce bouton pour arrêter le chauffage de l'assistant.
- 6** Appuyez sur le bouton ON/OFF "  " pour éteindre le climatiseur.  
La prochaine fois que vous appuierez sur ce bouton, le climatiseur fonctionnera en mode mémoire.

### 3.12 COMMANDES SUR L'APPAREIL

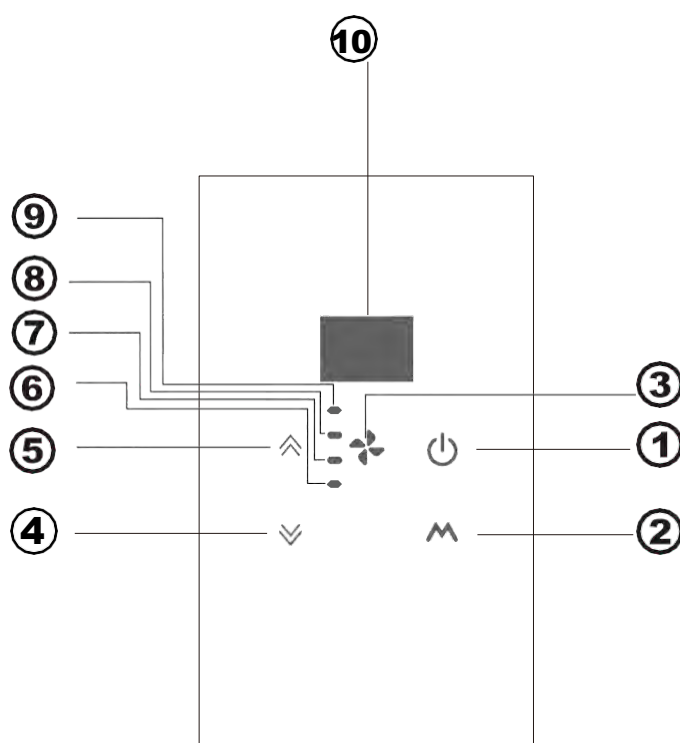

- ① **BOUTON ON/OFF** : Allume ou éteint le climatiseur.
- ② **BOUTON MODE** : Règle le mode de fonctionnement du climatiseur.
- ③ **BOUTON FAN SPEED** : Règle la vitesse du ventilateur.
- ④ **BOUTON DOWN** : Diminue la température et la durée.
- ⑤ **BOUTON UP** : Augmente la température et la durée.
- ⑥ **HIGH SPEED LED** : Signale l'état de fonctionnement de la vitesse élevée.
- ⑦ **MIDDLE SPEED LED** : Signale l'état de fonctionnement de la vitesse moyenne.
- ⑧ **LOW SPEED LED** : Signale l'état de fonctionnement à faible vitesse.
- ⑨ **AUTO-FAN LED** : Signale l'état du ventilateur automatique.

Si vous sélectionnez la vitesse AUTO, la vitesse du ventilateur dépend de la température ambiante et de la température de réglage.

Température ambiante - température réglée > 5°C, vitesse élevée,

Température ambiante - température réglée > 3°C, vitesse moyenne,

Température ambiante - température réglée > 1°C, vitesse faible.

#### ⑩ **Fenêtre d'affichage de la température**

L'écran affiche la température de réglage et la température ambiante. Après avoir ajusté la température de réglage, la température de réglage clignote 15 minutes à l'écran, puis l'écran affiche la température ambiante pendant 70 secondes. Ensuite, l'écran s'éteint jusqu'au prochain réglage.

### 3.13 SYSTÈME D'AIR FRAIS

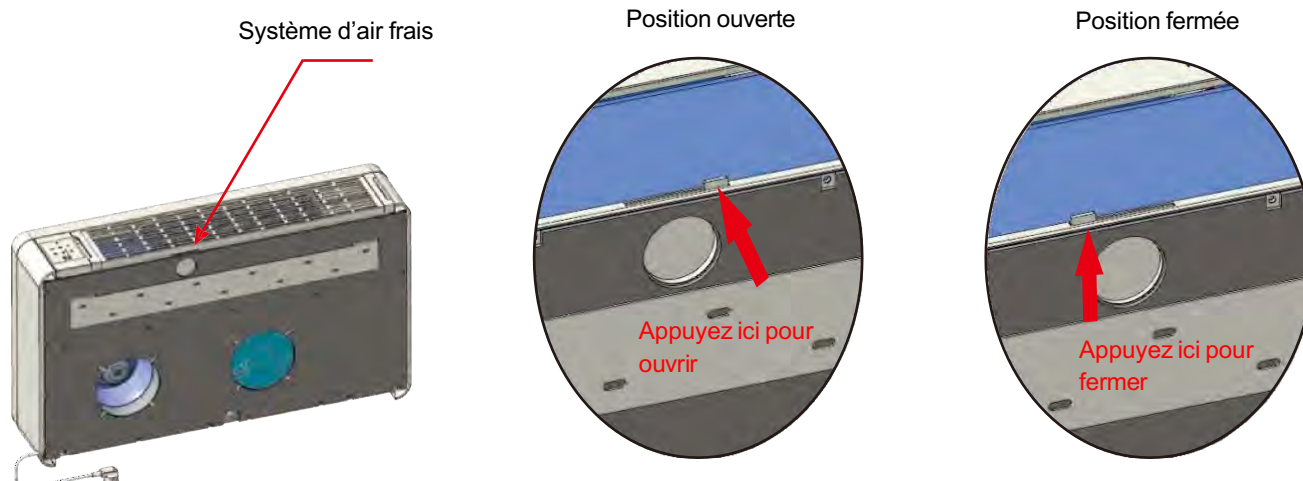

Lorsque le système d'air frais est ouvert, le climatiseur change automatiquement l'air de la pièce : de cette manière, de l'air frais et propre entre dans la pièce.

Vous pouvez ouvrir ou fermer le système d'air frais à tout moment.

Si le système d'air frais est fermé, les performances du climatiseur sont plus élevées. Nous conseillons donc de maintenir le système d'air frais fermé et de ne l'ouvrir que quelques minutes par jour.

### 3.14 INSTALLER ET CHANGER LA BATTERIE

- Ouvrez le couvercle de la batterie, tenez le crochet et tirez légèrement vers le haut.
- Insérer la pile (AAA, 2pecs), le positif doit être identique à la marque sur la surface en plastique.
- Réinstallez le couvercle de la batterie.
- Inspection : si vous appuyez sur le bouton ON/OFF "⏻". Aucune icône ne s'affiche, veuillez réinstaller la batterie.

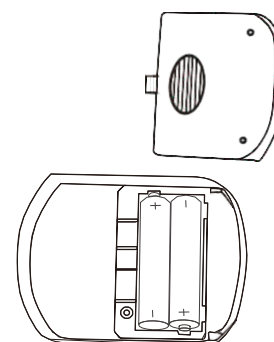

### 3.15 MAINTENANCE (P15, P16, P17, P18)

#### Le nettoyage des filtres :

Les filtres doivent être nettoyés régulièrement pour que le climatiseur fonctionne efficacement.

Nettoyez les filtres toutes les deux semaines.  
Comment procéder :

- Débranchez le climatiseur de l'alimentation électrique.
- Extraire la grille du filtre (P15) dans le même sens que la flèche.

Retirer le filtre comme indiqué en P17.

Procéder au lavage (ne pas utiliser d'eau chaude) et, une fois séchés, les remettre en place de la même manière.

**ATTENTION :** N'utilisez pas le climatiseur sans filtre, car cela pourrait sérieusement endommager le climatiseur.

#### Le nettoyage extérieur :

- Débranchez le climatiseur de l'alimentation électrique.
- Nettoyer les surfaces extérieures avec un chiffon humide uniquement.
- Ne pas utiliser de chiffon abrasif et/ou de solvants, car cela pourrait endommager les surfaces.
- N'utilisez pas de chiffons ou d'éponges trop mouillés, car la stagnation de l'eau pourrait endommager le climatiseur et compromettre la sécurité.

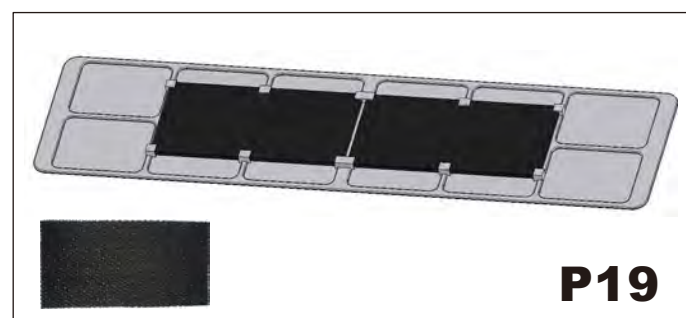
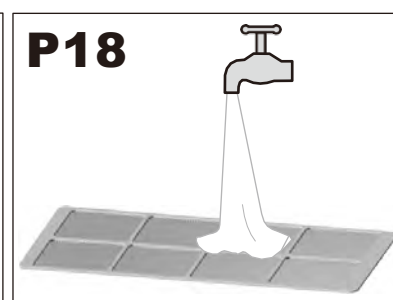
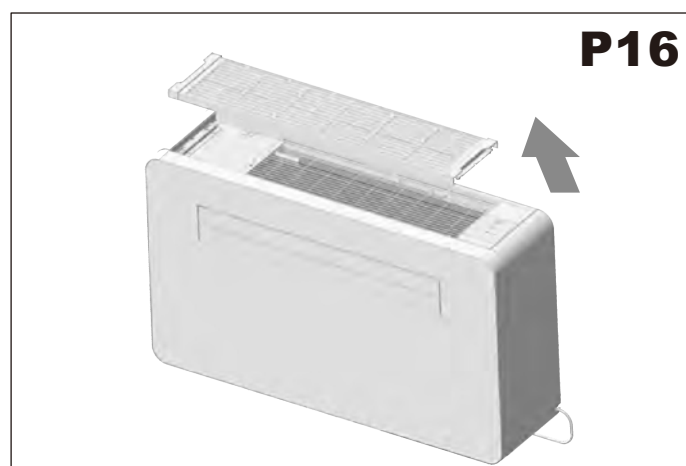
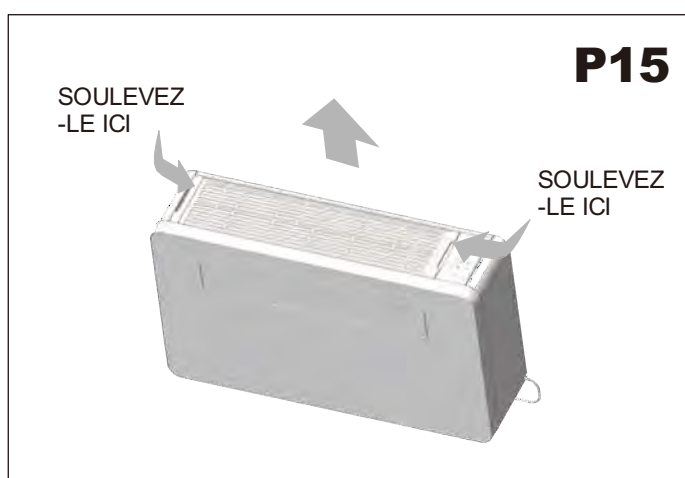

#### Filtere à charbon actif

L'unité comprend un filtre à charbon actif, qui a non seulement la fonction d'éliminer les matières en suspension qu'a un filtre mécanique commun, mais qui peut également éliminer les matières étrangères telles que le chlore libre, les odeurs, les couleurs et les matières toxiques qui sont difficiles à filtrer en utilisant les approches conventionnelles.

Grâce au filtre à charbon actif, l'air ambiant est frais et bon pour la santé.

Il est conseillé de les changer tous les trois mois, car il n'est pas possible de les laver ou de les nettoyer.

### 3.16 PROBLEME ET RESOLUTION

#### Problèmes/Causes possibles

- Le climatiseur ne fonctionne pas.
- Le climatiseur ne réfrigère pas la pièce.
- Odeur étrange dans la chambre. Des gouttes d'eau s'écoulent du climatiseur.
- La télécommande ne fonctionne pas.
- Le climatiseur ne fonctionne pas pendant 3 minutes lorsqu'il est mis en marche.

#### Solutions possibles

1. Mauvais réglage de la minuterie/ Vérifier.
2. Problèmes d'alimentation électrique/ Appeler le centre de service.
3. Le filtre est peut-être encrassé/ Nettoyez-le.
4. La température de la pièce est trop élevée/ Attendez que la température baisse.
5. La température n'est pas correctement réglée/ Vérifier.
6. Les grilles peuvent être obstruées/ Vérifier et éliminer les obstacles éventuels.
  - Humidité dans la pièce, provenant des murs, des tapis, de l'ameublement ou d'autres éléments similaires.
  - Mauvaise installation du climatiseur.
  - Mauvais raccordement du tuyau d'évacuation.
  - Batteries épuisées.
  - Mauvaise insertion des piles à l'intérieur de la télécommande.
  - Protection du climatiseur. Attendez 3 minutes et le climatiseur se remettra à fonctionner.



Si le cordon d'alimentation est endommagé, il doit être remplacé par le fabricant, son agent de service ou une personne de qualification similaire afin d'éviter tout danger.

La température maximale de fonctionnement du climatiseur (refroidissement maximal : extérieur DB 43°C/ WB 26°C, intérieur DB 32°C/ WB 23°C, chauffage minimal : extérieur DB -5°C/ WB -6°C, DB 20°C à l'intérieur).

Cet appareil n'est pas destiné à être utilisé par des personnes (y compris des enfants) dont les capacités physiques, sensorielles ou mentales sont réduites, ou qui manquent d'expérience et de connaissances, à moins qu'elles n'aient pu bénéficier d'une surveillance ou d'instructions concernant l'utilisation de l'appareil de la part d'une personne responsable de leur sécurité.

Les enfants doivent être surveillés afin de s'assurer qu'ils ne jouent pas avec l'appareil.

#### Élimination des appareils obsolètes

1. Quand le symbole représentant une poubelle barrée d'une croix figure sur un produit, cela indique que le produit est assujéti à la Directive européenne 2002/96/EC.
2. Tous les appareils et composants électriques et électroniques doivent être éliminés auprès de déchetteries spécifiques indiquées par les pouvoirs publics nationaux ou par les autorités locales.
3. La bonne élimination des appareils obsolètes contribue à prévenir les conséquences dommageables pour la santé des personnes et pour l'environnement.
4. Pour plus d'informations concernant l'élimination des appareils obsolètes, veuillez contacter votre mairie, le service d'élimination des ordures ou encore le magasin où le produit a été acheté.



**Liste des codes d'erreur**

Codes affichés sur le voyant LED	Défauts
A1	Défaut EE de la machine à usage intérieur
A2	Défaut du ventilateur intérieur
A4	Défaillance du capteur de température de la bobine intérieure
A5	Défaillance du capteur de température ambiante intérieure
E5	Défaut de commutation de la vanne à quatre voies
E6	Déficit en fluor
A8	Défaut EE extérieur
b4	Démarrage anormal du compresseur (défaillance de phase, inversion)
b5	Défaut de désynchronisation du compresseur
b6	Défaut du module IPM
b8	Défaillance du capteur de température des gaz d'échappement
C2	Défaillance du capteur de température de la bobine extérieure
C3	Défaillance du capteur de température ambiante extérieure
C4	Défaut du ventilateur extérieur à courant continu
d1	Arrêt de protection contre le courant alternatif pour machines extérieures
d2	Coupure de protection de phase du compresseur (inverse)
d3	Protection contre les tensions trop élevées/trop basses de l'air conditionné extérieur
d4	Protection contre les tensions trop élevées/trop basses du bus CC
d5	Arrêt de protection contre les températures trop élevées IPM
d6	Arrêt pour protection contre la surchauffe de la température des gaz d'échappement
d7	Arrêt de la protection antigel du serpentin intérieur de refroidissement
d8	Arrêt de protection contre la surchauffe du serpentin extérieur de refroidissement
E1	Arrêt de protection contre la surchauffe du serpentin extérieur de refroidissement
E2	Arrêt de protection en cas de température ambiante extérieure trop basse
E3	Arrêt de protection en cas de température ambiante extérieure trop élevée
C5	Protection contre les surtensions des barres omnibus entraînées
C6	Protection contre les sous-tensions des barres omnibus entraînées
C7	Défaut de surintensité de courant de phase
C8	Échantillonnage de courant de phase anormal



## Fresho 12 HP

Monobloc reversible wall-mounted air conditioner

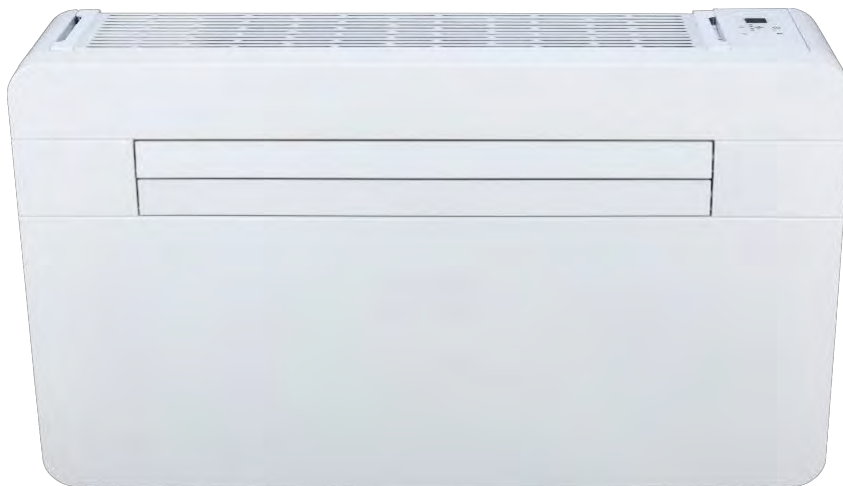

### INSTALLATION AND USER MANUAL

Before installing and using this air conditioner, please read all instructions carefully.

# CONTENTS

## 1. GENERAL INFORMATION

- 1.1 INTRODUCTION
- 1.2 IMPORTANT SAFETY INSTRUCTIONS
- 1.3 RECEIVING THE GOODS
- 1.4 HANDLING
- 1.5 LIST OF ACCESSORIES
- 1.6 TECHNICAL FEATURES

## 2. INSTALLATION





- 2.1 POSITIONING OF THE AIR CONDITIONER
- 2.2 PAPER TEMPLATE
- 2.3 DRILLING THE WALL
- 2.4 FIXING OF THE BRACKET
- 2.5 INSTALLATION OF THE PIPES
- 2.6 FITTING THE GRATINGS
- 2.7 FITTING THE AIR CONDITIONER ON THE BRACKET

## 3. USE AND MAINTENANCE

- 3.1 INTRODUCTION OF LCD ICONS
- 3.2 REMOTE CONTROL FUNCTIONS
- 3.3 HEATING MODE
- 3.4 COOLING MODE
- 3.5 DRY MODE
- 3.6 FAN MODE
- 3.7 SLEEP MODE
- 3.8 AUTO MODE
- 3.9 TIMER OFF FUNCTION
- 3.10 TIMER ON FUNCTION
- 3.11 ELECTRICAL HEATER FUNCTION
- 3.12 CONTROL PANEL FUNCTION
- 3.13 FRESH AIR SYSTEM
- 3.14 INSTALL AND CHANGE THE BATTERY
- 3.15 MAINTENANCE
- 3.16 PROBLEM SOLVING

## 1. GENERAL INFORMATION

### AS A SAFETY PRECAUTION

	<b>WARNING</b>	THIS SYMBOL THAT THIS APPLIANCE USED A FLAMMABLE REFRIGERANT. IF THE REFRIGERANT IS LEAKED AND EXPOSED TO AN EXTERNAL IGNITION SOURCE, THERE IS A RISK OF FIRE.
	<b>CAUTION</b>	THIS SYMBOL THAT THE OPERATION MANUAL SHOULD BE READ CAREFULLY.
	<b>CAUTION</b>	THIS SYMBOL THAT A SERVICE PERSONNEL SHOULD BE HANDLING THIS EQUIPMENT WITH REFERENCE TO THE INSTALLATION MANUAL.
	<b>CAUTION</b>	THIS SYMBOL THAT INFORMATION IS AVAILABLE SUCH AS THE OPERATING MANUAL OR INSTALLATION MANUAL.

This appliance is not accessible to general public.

This appliance may be used by children aged 8 years and over and persons with reduced physical, sensory or mental capabilities or lack of experience and knowledge if they have been supervised or instructed in the safe use of the appliance and understand the risks involved.

Children should be supervised to ensure that they do not play with the appliance.



## WARNING

Do not use any means other than those recommended by the manufacturer to speed up the defrosting process or to clean the appliance.

It must be stored in a room without ignition sources in continuous operation (for example: open flames, a gas appliance in operation or an electric radiator in operation).

Do not pierce or burn.

Be aware that refrigerants may not have an odor.

The appliance must be stored in a well-ventilated area where the size of the room corresponds to the surface area specified for operation:

- a warning indicating that the appliance must be stored in a room without open flames in continuous operation (e.g. a gas appliance in operation) and without ignition sources (e.g. an electrical heater in operation).

The appliance must be stored in such a way as to avoid mechanical damage.

Compliance with national gas regulations must be observed.

The minimum area of application of this machine is 15 m. Make sure that there are no obstacles in front of the machine and that the ventilation openings are not obstructed.

Maintenance should only be performed as recommended by the manufacturer.

Any person required to work on a refrigeration circuit must hold a valid certificate issued by a certification body, the industry-accredited assessment authority, which authorizes their competence to handle refrigerants safely in accordance with an industry standard or recognized evaluation specification.

Maintenance should only be performed as recommended by the equipment manufacturer.

Maintenance and repairs requiring the assistance of other qualified persons must be carried out under the supervision of a person competent in the use of the flammable refrigerant equipment.

Before proceeding with the maintenance of the appliance

### Checking the surrounding area :

Prior to beginning work on systems containing flammable refrigerants, safety checks are necessary to ensure that the risk of ignition is minimized. For repair to the refrigerating system, the following precautions must be taken before carrying out any work on the system.

### Working procedure :

The work must be undertaken as part of a controlled procedure so as to minimize the risk of flammable gases or vapors being present while the work is being carried out.

### General working area :

All maintenance staff and others working in the local area must be instructed on the nature of the work being carried out. Work in confined spaces must be avoided. The area around the workspace must be isolated. Make sure that conditions inside the area have been made safe by controlling flammable materials.

### Checking for presence of refrigerant :

The area must be checked using a suitable refrigerant detector before and during work, to ensure that the technician is aware of the existence of potentially flammable atmospheres. Ensure that the leak detection equipment used is suitable for use with flammable refrigerants, i.e. without sparks, properly sealed or intrinsically safe.

### Presence of a fire extinguisher :

If hot work is to be carried out on the refrigeration equipment or any associated part, suitable fire extinguishing equipment must be available at hand. A powder or CO<sub>2</sub> fire extinguisher must be located near the loading area.

### No ignition sources :

Any person carrying out work in connection with a refrigeration system involving the stripping of pipework containing or having contained a flammable refrigerant must not use ignition sources in such a way as to cause a risk of fire or explosion. All possible ignition sources, including cigarettes, must be sufficiently far from any workplace, installation, repair, removal or disposal if a flammable refrigerant may possibly be released into the surrounding space. Prior to work taking place, the area around the equipment must be surveyed to make sure that there are no flammable hazards or ignition risks.

Ensure that the area is in the open or that it is adequately ventilated before breaking into the system or conducting any hot work. Some ventilation must be maintained during the time the work is being carried out. The ventilation must make it possible to disperse any released refrigerant safely and, preferably, to expel it into the atmosphere.

#### **Checks to the refrigeration equipment :**

Where electrical components are being replaced, they must be fit for the purpose and to the correct specification. At all times the manufacturer's repair and maintenance guidelines must be followed. If in doubt, consult the manufacturer's technical service department for assistance. The following checks should be made on installations using flammable refrigerants:

- the size of the charge corresponds to the size of the room in which the parts containing the refrigerant are installed.
- the ventilation machines and outlets are working properly and are not obstructed.
- if an indirect refrigeration circuit is used, the presence of refrigerant must be checked in the secondary circuit.
- the marking of the equipment are visible and legible. Any illegible markings and signs must be corrected.
- the pipes or refrigeration components are installed in a place where they are not likely to be exposed to a substance that may corrode the components containing refrigerant, unless the components are built in intrinsically corrosion-resistant materials or are adequately protected against corrosion.

#### **Checks on electrical appliances :**

The repair and maintenance of electrical components must include initial safety checks and component inspection procedures. If a fault exists that could compromise safety, then no electrical supply may be connected to the circuit until it is satisfactorily resolved. If the fault cannot be corrected immediately but it is necessary to continue operating, an appropriate temporary solution must be found. This solution must be reported to the owner of the equipment so that all parties are informed.

Initial security checks must ensure that the capacitors are discharged: this operation must be carried out safely in order to avoid any risk of a spark, that no live electrical components or wiring are exposed during

charging, recovery or purging of the system, that there is continuity of earthing.

#### **Repairs of sealed components :**

When repairing sealed components, all electrical supplies must be disconnected from the equipment being worked on before removing the sealed covers, etc. If it is absolutely necessary to maintain the equipment's electrical supply during maintenance, a permanently operating leak detection device must be placed in the most critical place in order to warn the company's personnel of a potential hazardous situation.

Particular attention must be given to the following points to ensure that interventions on electrical components do not modify the surroundings in such a way that the level of protection is affected. This includes damage to cables, excessive number of connections, terminals not made to original specification, damage to seals, incorrect fitting of glands, etc.

Ensure that the appliance is mounted safely. Make sure that seals or sealing materials are not degraded to the point that they can no longer prevent the penetration of flammable atmospheres. Spare parts must be available. *NOTE The use of silicone-based sealant may affect the effectiveness of certain types of leak detection equipment. It is not necessary to isolate the intrinsic safety components before working on them.*

#### **Repair of intrinsically safe components :**

Do not apply permanent inductive or capacitive charges to the circuit without ensuring that they do not exceed the voltage and current allowed for the equipment used. Intrinsically safe components are the only types of components that can be worked on under live voltage in the presence of a flammable atmosphere. The testing apparatus must be of a suitable size.

Only replace components with parts specified by the manufacturer. Other parts could cause the refrigerant to ignite in the atmosphere as a result of a leak.

#### **Cabling :**

Check that cabling will not be subject to wear, corrosion, excessive pressure, vibration, sharp edges or any other adverse environmental effects. The check must also take into account the effects of ageing or continuous vibrations from sources such as compressors or fans.

**Detection of flammable refrigerants:**

Under no circumstances must potential sources of ignition be used in the search for or detection of refrigerant leaks. A halide torch (or any other detector using a naked flame) must not be used.

**Leak detection methods:**

The following leak detection methods are considered acceptable for systems containing flammable refrigerants.

Electronic leak detectors must be used to detect flammable refrigerants, although their sensitivity may be insufficient, or they may require re-calibration (the detection equipment must be calibrated in a zone free of refrigerant). (Make sure the detector is not a potential source of ignition and that it is suitable for the refrigerant used). The leak detection equipment must be set to a percentage of the refrigerant's LFL, and must be calibrated according to the refrigerant used, and the appropriate percentage of gas (maximum 25%) must be confirmed.

Leak detection fluids are suitable for use with most refrigerants, although the use of detergents containing chlorine must be avoided as the chlorine may react with the refrigerant and corrode the copper pipework.

If a leak is suspected, all open flames must be removed/extinguished.

If a leakage of refrigerant is noted requiring brazing, all of the refrigerants must be recovered from the system, or isolated (by means of shut-off valves) in a part of the system remote from the leak. Oxygen free nitrogen (OFN) must then be purged through the system both before and during the brazing process.

**Removal and evacuation:**

When entering the refrigerant circuit to carry out repairs - or for any other reason - conventional procedures must be used. However, it is important that best practice is followed since flammability must be taken into account.

The following procedure should be applied:

- eliminate the refrigerant.
- purge the circuit with inert gas.
- evacuate.
- purge again with inert gas.
- open the circuit by cutting or brazing it.

The refrigerant content must be recovered in the appropriate recovery bottles. The system must be "flushed" with OFN to render the unit safe. This process may need to be repeated several times.

Compressed air or oxygen must not be used for this task.

Flushing must be carried out by breaking the vacuum in the system with OFN and continuing to fill until the working pressure is achieved, then venting to the atmosphere, and finally restoring the vacuum. This process must be repeated until there is no more refrigerant in the system. When the last OFN load is used, the system must be purged to atmospheric pressure to allow work. This operation is absolutely vital if brazing operations on the pipework have to take place. Ensure that the vacuum pump outlet is not close to an ignition source and that ventilation is available.

**Charging procedures:**

In addition to conventional charging procedures, the following requirements must be observed.

- Make sure that there is no contamination of the different refrigerants when using the charging equipment. Pipes or ducts must be as short as possible to minimize the amount of refrigerant contained in them.
- The bottles must be kept upright.
- Make sure that the refrigeration system is earthed before charging the system with refrigerant.
- Label the system when charging is complete (if not done already).
- Be very careful not to overfill the refrigeration system.

Before recharging the system, it must be subjected to a pressure test with OFN. The system must be leak tested at the end of charging, but before commissioning. A follow-up leak test must be carried out prior to leaving the site.

**Decommissioning:**

Before carrying out this procedure, it is essential that the technician is fully aware of the equipment and all of its details. It is recommended to ensure that all refrigerants are recovered safely. Before carrying out the task, a sample of oil and refrigerant must be taken in case an analysis is necessary before the reuse of the recovered refrigerant. It is essential that electrical power is available before the task is commenced.

- a) Familiarize yourself with the equipment and how it works.
- b) Isolate the system electrically.
- c) Before starting the procedure, make sure that:
  - mechanical handling equipment is available, if necessary, to handle the refrigerant bottles.
  - all personal protective equipment is available and being used correctly.
  - the recovery process is supervised at all times by a qualified person.
  - the recovery equipment and bottles comply with the appropriate standards.
- d) Pump out the refrigeration system, if possible.
- e) If it is not possible to make a vacuum, a manifold must be made so that the refrigerant can be removed from the various parts of the system.
- f) Make sure the cylinder is located on the scale before recovery takes place.
- g) Start the recovery machine and use it according to the manufacturer's instructions.
- h) Do not overfill the bottles. (Not more than 80% of the volume of the liquid charge).
- i) Do not exceed the bottle's maximum working pressure, even temporarily.
- j) When the bottles have been filled correctly and the process completed, make sure that the bottles and the equipment are removed from site promptly and all isolation valves on the equipment are closed off.
- k) The recovered refrigerant must not be loaded into another refrigeration system if it has not been cleaned and checked.

**Recovery:**

When disposing of refrigerant from a system, whether for maintenance or decommissioning purposes, it is recommended to ensure that all refrigerants are disposed of safely.

When transferring the refrigerant into the bottles, be sure to use only appropriate refrigerant recovery bottles. Ensure that there are enough bottles to contain the total contents of the system. All the bottles to be used should be designated for the recovered refrigerant and labelled for this fluid (i.e. special bottles for the recovery of the refrigerant). The bottles must be equipped with a pressure relief valve and the necessary accessories, with shut-off valves in good working order. The recovery bottles must be evacuated and, if possible, cooled before recovery occurs.

The recovery equipment must be in good working order, accompanied by a set of instructions concerning the available equipment, and must be suitable for the recovery of flammable refrigerants. In addition, a set of calibrated weighing scales must be available and in good working order. The pipes must be complete, equipped with sealed connections and in good condition. Before using the recovery machine, check that it is in satisfactory working order and has been properly maintained, and that any associated electrical components are sealed to prevent ignition in the event of a refrigerant release. If in doubt, please consult the manufacturer.

The recovered refrigerant must be returned to the refrigerant supplier in the correct recovery cylinder, and the relevant waste transfer note must be prepared. Do not mix refrigerants in recovery units, and especially not in bottles. If compressors or compressor oils are to be removed, ensure that they have been evacuated to an acceptable level to ensure that no flammable refrigerant remains in the lubricant. The evacuation process must be carried out prior to returning the compressor to the suppliers. Only the electrical heater of the compressor body can be used to accelerate this process.

When oil is drained from a system, this operation must be carried out safely.

## 1.1 INTRODUCTION

PLEASE NOTE : Do not dispose any packaging until the installation of the air conditioner is complete.

After removing the packaging, check that all the contents are intact and complete. (See the list of accessories). In case of missing parts, please contact your dealer.

This air conditioner has been designed to cool or heat the air of a room and should only be used for this purpose.

The manufacturer cannot be held liable for material damage or injury to people or animals due to incorrect installation, regulation and maintenance or inappropriate use.

This air conditioner contains R32 refrigerant: at the end of its life, the disposal of this air conditioner must be carried out in an environmentally friendly manner. The air conditioner must comply with the strict regulations governing the recycling of this product, please use caution when disposing of it. Contact your local council for advice on the regulations.

Do not turn on the air conditioner until it has been fully assembled and installed in its correct operating position.

Before turning on the appliance, check that it is correctly earthed, in accordance with the legislation in force in the country concerned.

## 1.2 IMPORTANT SAFETY INSTRUCTIONS

When using electrical appliances, it is always necessary to observe the basic safety measures:

Do not place objects on the appliance and do not allow objects to obstruct the inlet and outlet openings. Extreme caution must be exercised when the appliance is used by or near children or pets, and when it is left operating unattended.

Note:

Before using the product, take the air conditioner out of its packaging and check that it is in good condition. Do not let children play with the packaging, for example the plastic bags.

Do not use a product with a damaged cord or plug, or if the air conditioner malfunctions, has been dropped, or has been damaged in any way.

Return the air conditioner to an authorized service center for examination and repair to avoid any risk.

Do not try to repair or adjust the electrical or mechanical functions of this air conditioner, otherwise the warranty will be null and void.

The appliance must always be powered by a power source whose voltage, frequency and ratio are identical to those indicated on the appliance's identification plate.

This air conditioner is not intended for use in damp or wet locations.

Do not place the air conditioner near an open flame, a cooking or heating appliance, or a hot surface.

Do not let the cord hang over the edge of a table or counter. Place the power cord away from an area where it could be tripped over.

Never place the power cord under a carpet or rug. Do not operate the air conditioner in places where petrol, paint or other flammable liquids are used or stored.

Do not carry out any cleaning or maintenance and do not access the internal parts until the air conditioner has been disconnected from the electricity network.

Do not modify the safety or control devices without the authorization and instructions of the manufacturer of the air conditioner.

Do not pull, remove or twist the electric cable connected to the air conditioner, even if it is disconnected from the electricity network. Avoid prolonged direct contact with the air flow of the air conditioner and make sure that the room is not closed without ventilation for a long time.

Any repair or maintenance work must be carried out by a maintenance technician or by qualified technicians, in accordance with the instructions given in this booklet. Do not modify the appliance as this may be dangerous, and the appliance manufacturer will not be liable for any damage or injury caused.

This instruction booklet is an integral part of the appliance, and this must therefore be kept with care and accompany the appliance in case of transfer to another owner or user or to another installer.

If the booklet is damaged or lost, please request another one.

### 1.3 RECEIVING THE GOODS

The air conditioner comes in a protective packaging and is accompanied by an instruction manual. This manual is an integral part of the air conditioner and must therefore be read carefully and kept.

When the air conditioner is unpacked, check that the air conditioner and all accessories are complete and intact.

### 1.4 HANDLING

Make sure you know the weight of the air conditioner before attempting to lift it. Take all necessary precautions to avoid damaging the product or causing injury.

It is advisable to remove the packaging only when the air conditioner has been placed at the installation point.

Gently remove the adhesive strips placed on the air conditioner.

The packaging must be disposed of correctly and not left within the reach of children, as it constitutes a potential source of danger.

### 1.5 LIST OF ACCESSORIES (P0)

1. FASTENING BRACKET
2. REMOTE CONTROL
3. REMOTE CONTROL STAND
4. DRAINAGE PIPE
5. EXTERNAL GRATING
6. PLASTIC SHEET AIR PIPE
7. SCREW KIT
8. GRATING FIXING CORD
9. INSTRUCTION MANUAL
10. PAPER TEMPLATE FOR DRILLING OF WALLS  
(See page)
11. INTERNAL DRAINAGE ADAPTER

**This product can only be connected to a power source whose system impedance does not exceed 0.193 ohm. If necessary, please consult your supplier for information on the system impedance.**

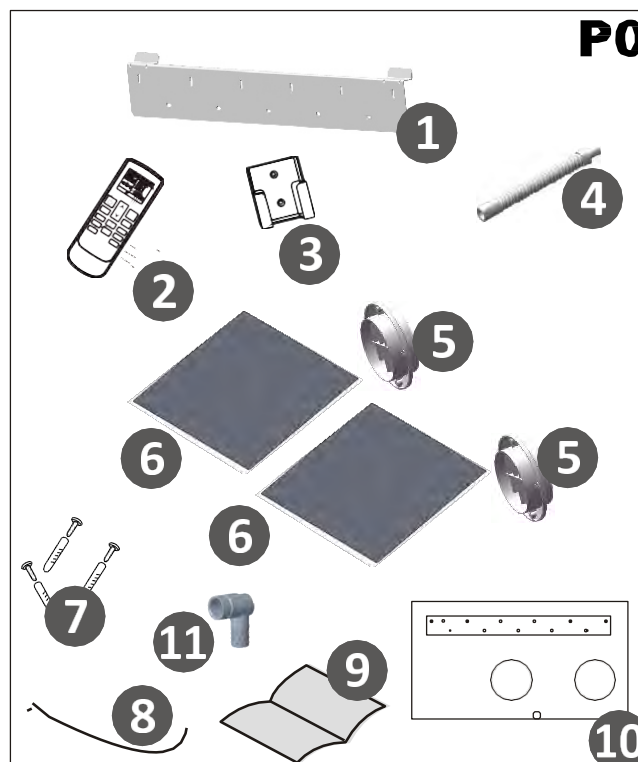

This product has been manufactured in accordance with Directive 2006/95/EC and Amendments 92/31/EE and 93/68/EEC.



Electrical products should not be disposed of as household waste. They should be recycled where facilities exist. Check with your Local Authorities or the retailer for advice on recycling.



**The batteries used in the remote control contain materials that are hazardous to the environment. They must be removed from the remote control when they reach the end of their life and disposed of responsibly.**

## 1.6 TECHNICAL FEATURES (P1, P2)

Model	Fresho 12HP
Cooling capacity* W	2500
Heating capacity* W	2500
Electrical Heater* W	-
Hot water capacity** W	-
Rated voltage (V/Hz)	230/50
Absorbed power in cooling* (W)	760
Absorbed current in cooling* (A)	3.4
Absorbed power in heating* (W)	628
Absorbed current in heating* (A)	2.83
Air flow (m³/h)	400
Dehumidification capacity* (L/24h)	16.08
Optional temperature (remote control)	18-30°C
Fuse (T3.15L)	250V
Refrigerant	R32
Global warmer potential (GWP)	675
Dimensions H/W/D (mm)	543 x 935 x 198
Weight (kg)	35

\* The above datas could be change in order to improve the performances.

### STANDARD TEST CONDITIONS – EN 14511 –

- Operating conditions in cooling and dehumidifying mode
  - Inside 27°C DB, 19°C WB
  - Outside 35°C DB, 24°C WB
- Operating conditions in heating mode
  - Outside 7°C DB, 6°C WB
  - Inside 20°C DB

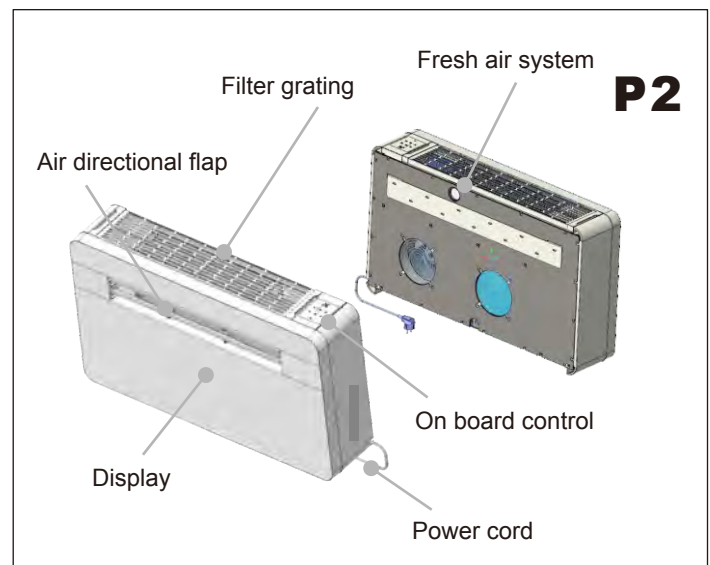
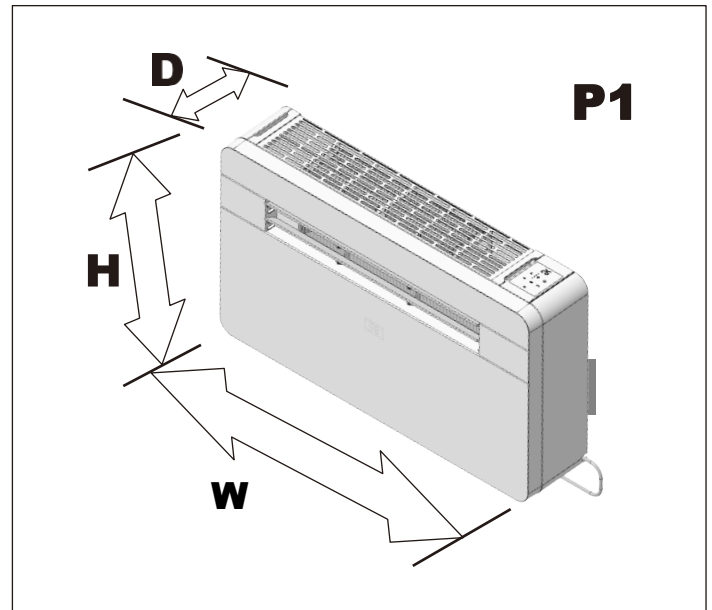

Light up : power supply

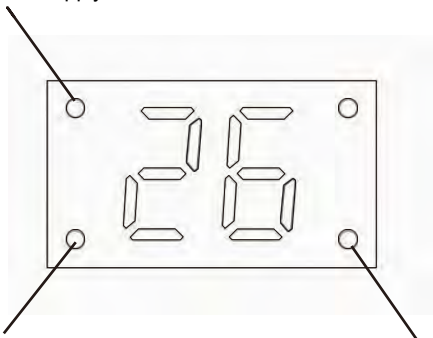

Light up : Night mode is on

Light up : Compressor is on

The display shows the setting temperature and the room temperature.

After setting the temperature, it flashes 15 times on the display, and then the display shows the room temperature for 70 seconds.

Afterwards, the screen will turn off until the next setting.

## 2. INSTALLATION

### 2.1 POSITIONING OF THE AIR CONDITIONER (P3)

In order for your air conditioner to perform as well as possible and to avoid breakdowns or risks, you must position it correctly. Please fully follow the guidelines and instructions below in order to avoid any installation problems.

- The air conditioner must be installed on a wall with access to the outside, with a minimum of 2 meters of free space to the outside.
- The air conditioner must be installed with sufficient space all around, as shown on page 15.
- The wall on which the air conditioner is installed must be solid and capable of supporting the unit's weight.

After determining the best place for the installation as described above, check that the wall can be drilled in the chosen area without interfering with other structures or installations (beams, pillars, pipes, wires, etc.).

Make sure as well that there are no obstacles on the outside of the wall that could hinder the circulation of air through the drilled holes, for example: plants and leaves, slats or panels, evacuation pipes, overflows and gratings, etc.). In general, any obstacle that could affect the proper functioning of the air conditioner.

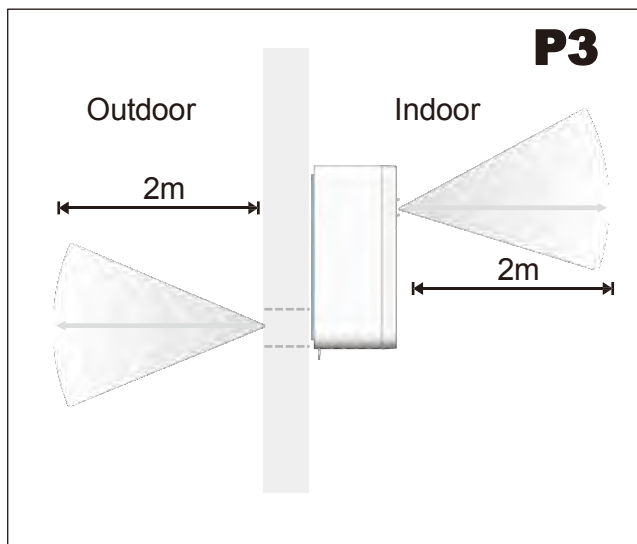

### 2.2 PAPER TEMPLATE (P4)

Attach the template to the wall after carefully checking the following guidelines.

- Do not drill any holes until you have made sure that there are no obstacles in the area you wish to drill, and that there are no obstructions that could be hidden by the construction of the wall, for example:  
Electrical wiring, water and gas pipes or support for lintels or beams.
- Make sure to use a spirit level, as the air conditioner must be level.
- Follow the installation instructions in their entirety.

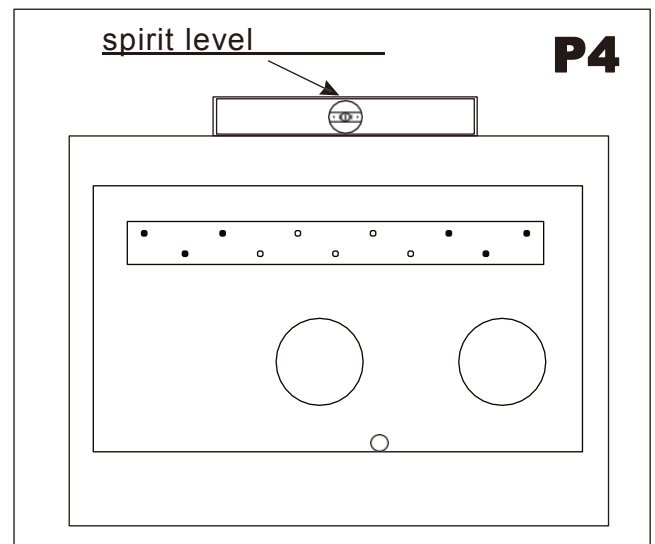

EN

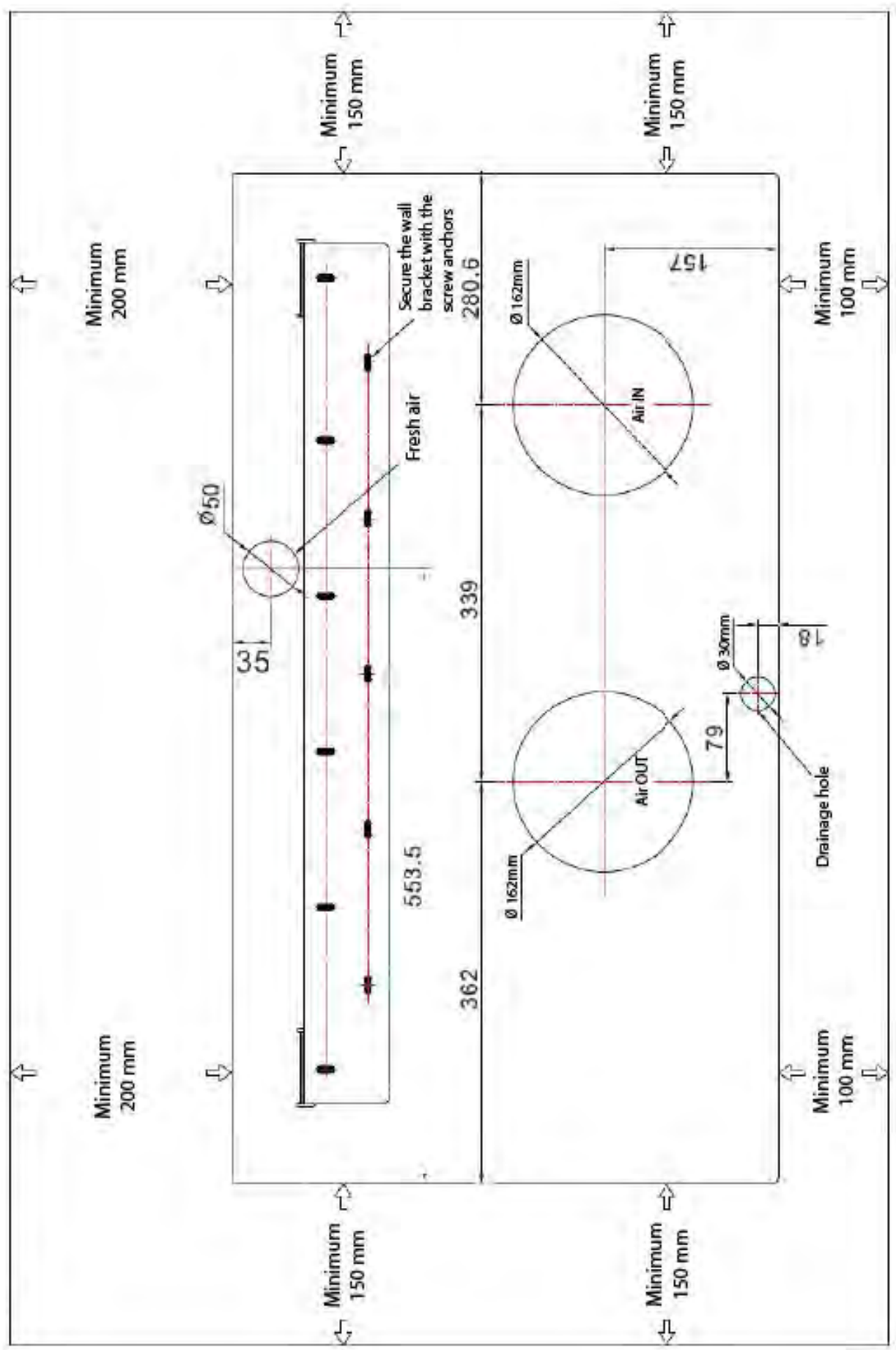

### 2.3 DRILLING THE WALL (P5)

Note: If you are drilling the hole above the ground floor level, ensure that an area is secured and that the outside area is monitored while drilling the holes, until the drilling is complete.

#### INLET AND OUTLET HOLES

- This operation must be carried out using the appropriate tools (diamond-tipped drills or core drills with a high torque and an adjustable rotational speed).
- Attach the template to the wall taking care to check the distance from the floor and/or ceiling and keep it horizontal using a spirit level.
- Use a pilot drill to mark the center of each hole to be drilled.

Use a coring head with a diameter of 162 mm to drill the two-air inlet and outlet holes.



It is recommended that the holes have a slight downward inclination of 3-5 degrees in order to avoid any backflow of water from the ducts.

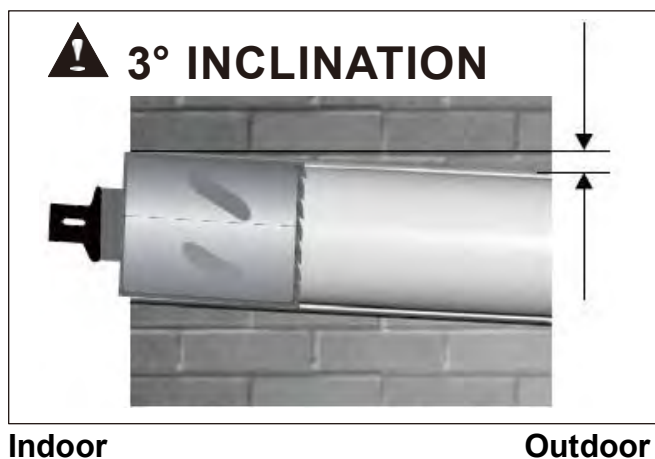

### Drainage hole (P6)

Please read carefully the follow instructions:

drill a hole through the wall measuring 30mm in diameter in the position shown in the paper template. Drainage occurs by gravity.

**For this reason, it is essential for the drain line to have a minimum downward inclination at least 3 degrees through out its length:**

connect the drain pipe (from rubber terminal) to the air conditioner (bottom of chassis).

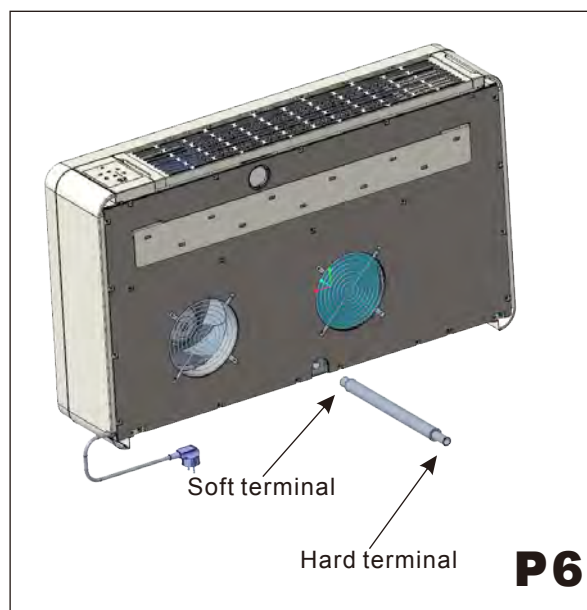

## 2.4 FIXING OF THE BRACKET (P7)

- Drill the holes to anchor the mounting bracket to the wall, preferably using the 6 holes marked in black on the paper template. If the wall is not strong enough, it is advisable to use additional anchor bolts using the holes marked in gray on the paper template.

- The anchor bolts provided require 8 mm holes. The wall must be inspected to determine whether the bolts provided are suitable or whether another type of anchor is required. The manufacturer is not liable for any underestimation of the structural integrity of the anchor at the time of installation.

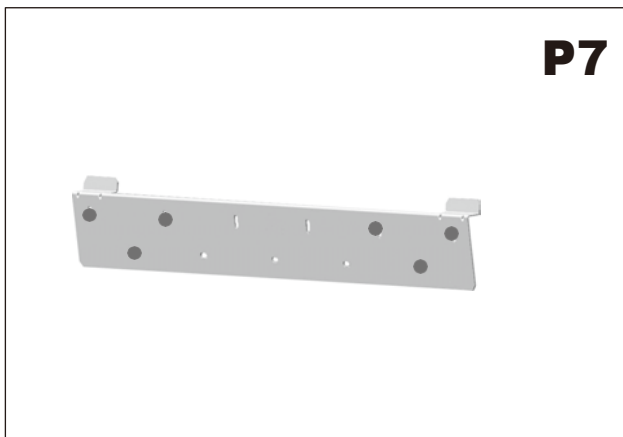

## 2.5 INSTALLATION OF THE PIPES (P8)

- After drilling the holes, the plastic pipes provided with the air conditioner must be inserted.
- Roll the sheet and insert it into the hole, paying attention to the joining point, which must always be in the upper position. Remember that the sheet should have the same inclination as the holes (min 3°).
- Insert the rings into the holes.

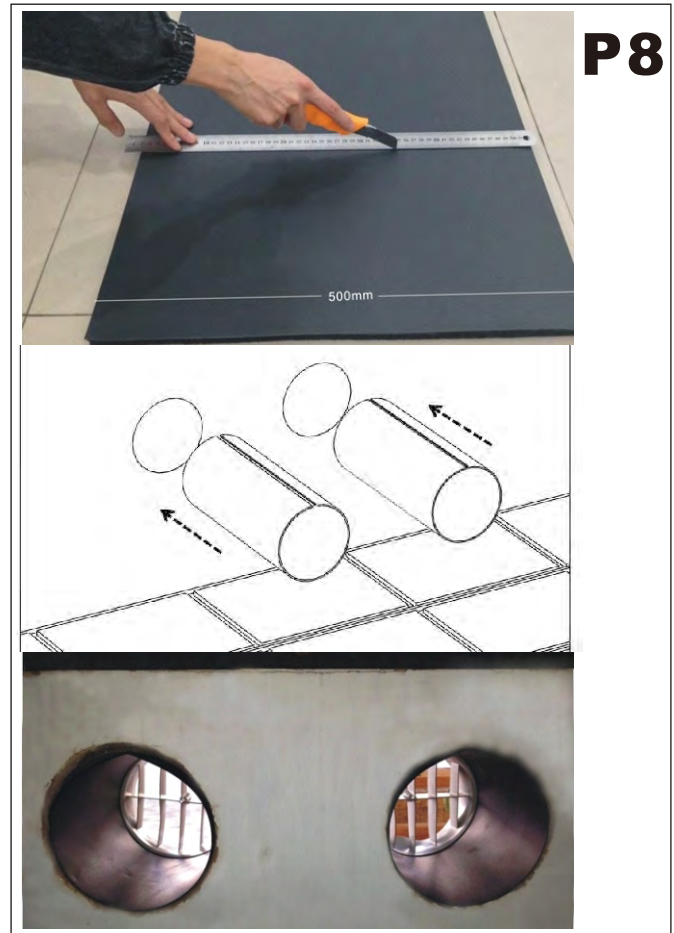

## 2.6 FITTING THE GRATINGS (P9, P10, P11, P12)

To install the two outer gratings, proceed as follows: familiarise yourself with the fitting of the grating on the pipe before installing it.

Insert the cords into the centre of the grating. One grating is placed on the outside of the pipe and the other on the inside. The air outlet is the largest and the grating is therefore placed on the outside of the air outlet pipe.

Insert the cord supplied into the hole. Fold the outer grating in half by grasping the cord with your free hand. Insert your arm inside the pipe with the grating and push to the outside. Let the grating unfold and pull the cord towards you. One grating is placed on the outside of the pipe and the other on the inside. With a little patience and handling, the two gratings will adapt to the end of the pipes. Grasp the cord, insert your fingers between the fins and pull the grating towards you until it slides correctly into the pipe, keeping the fins in an upright position. If the outer grating is accessible and cannot be removed, it is recommended to fix it to the wall using 6 mm diameter dowels and screws. Tighten the cord and attach it to the protrusion on the internal flanges.

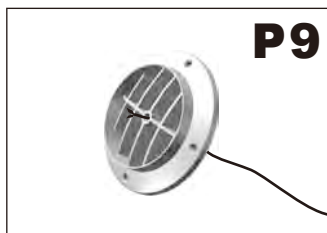
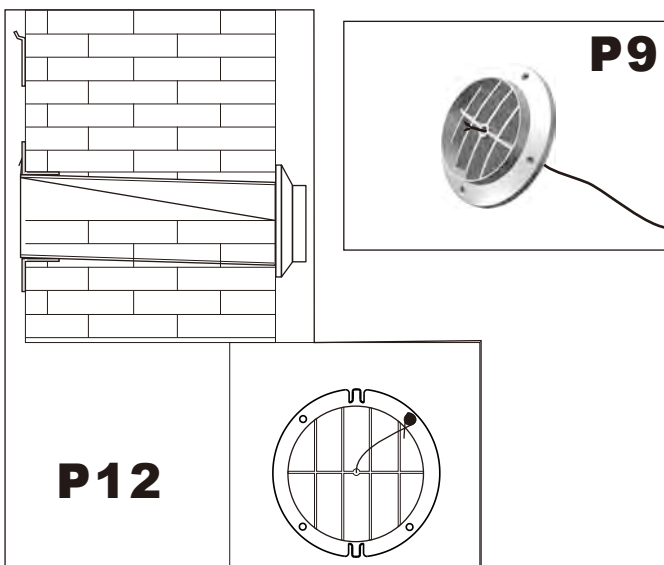

## 2.7 FITTING THE AIR CONDITIONER ON THE BRACKET (P14, P15)

After checking again that the fastening bracket is firmly fixed to the wall and that the necessary preparations for the electrical connection and the evacuation of the condensates (if applicable) have been made, attach the air conditioner to its bracket. Lift it up by holding it by the sides at the bottom. Tilt the air conditioner slightly towards you to make it easier to fix it to the bracket. The air conditioner can now be pushed firmly against the wall. Inspect the installation carefully to make sure that the insulating back panel rests firmly against the wall, that there are no cracks on the back of the air conditioner and that the two plastic half-circles on the back of the air conditioner are placed inside the two plastic pipes fixed to the inside of the wall.

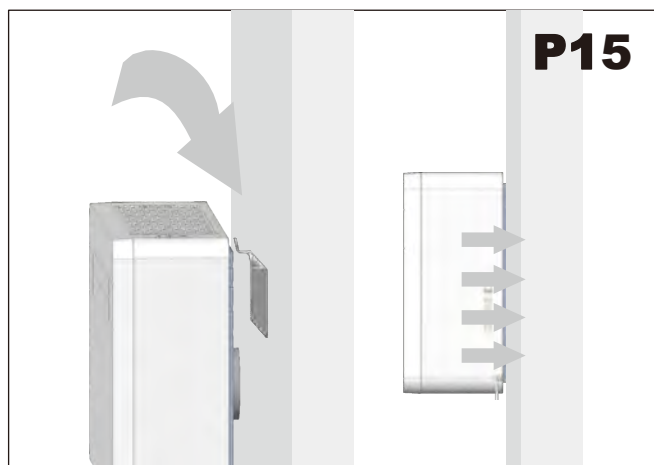
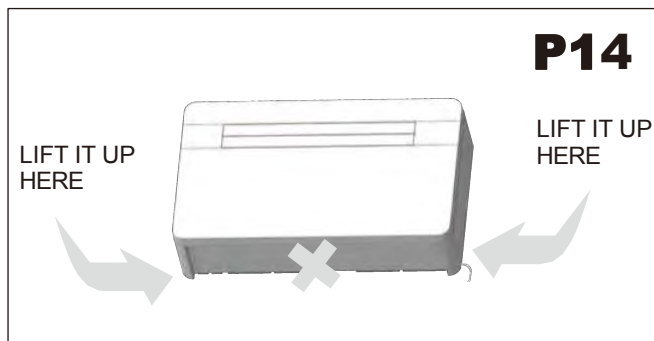

In regions where temperatures are very low, the water in the drain pipe may freeze in winter. It is possible to connect this pipe inside the wall, directing it to a suitable point. (See P13)



The appliance must not be installed a laundry room.





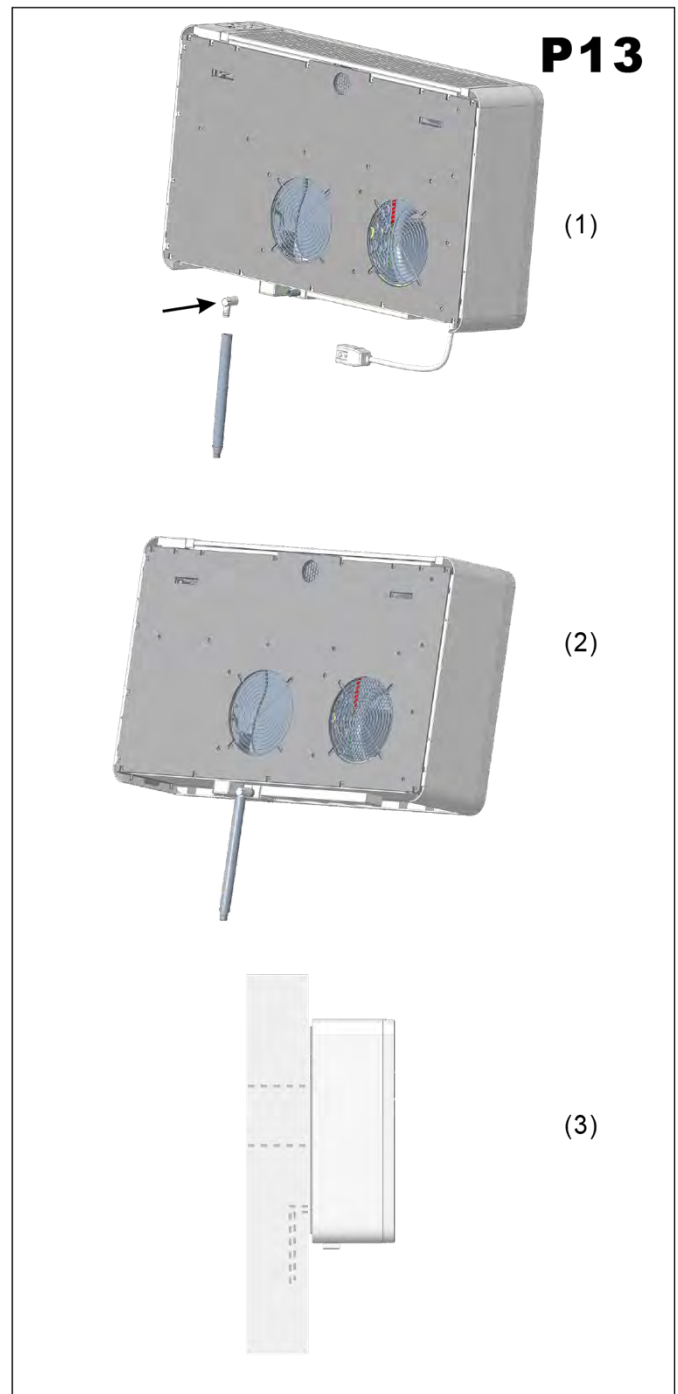









The appliance must be placed so that the plug is accessible.

The appliance must be installed in accordance with national wiring regulations.



### 3. USE AND MAINTENANCE

#### 3.1 EXPLANATION OF LCD ICONS

Icons	Meaning	Icons	Meaning
	Auto		Airflow direction
	Cooling		Fan speed
	Dry		Sleep
	Fan		Auto fan
	Heating		Temp
	Light (optional only)		Clock
	Heater (optional only)		Timer
	Lock		

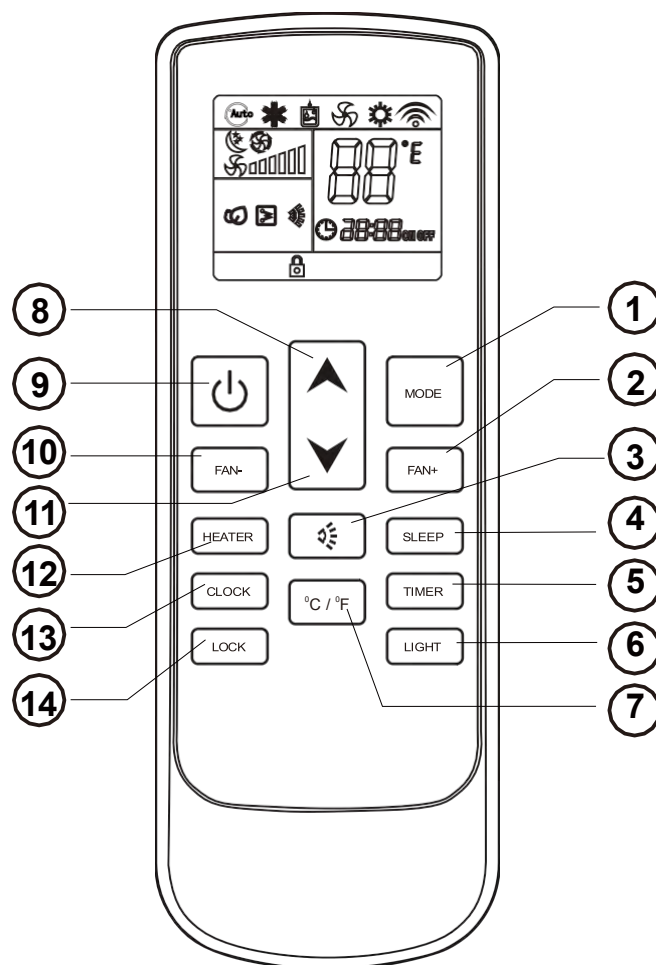

#### 3.2 REMOTE CONTROL FUNCTIONS

- MODE BUTTON:** allows the air conditioner's operating mode to be set.
- FAN SPEED BUTTON:** allows the fan speed to be adjusted.
- AIR FLOW DIRECTION BUTTON:** allows the airflow direction to be set.
- SLEEP BUTTON:** automatically adjusts the setting temperature according to the circadian rule.
- TIMER BUTTON:** Allows the time at which the air conditioner starts to be set.  
Sets the time at which the air conditioner stops.
- LIGHT BUTTON (optional only):** Turns on the light or UPI if the appliance is equipped with this function.
- TEMP KEY:** Sets the temperature unit to °C or °F.
- UP BUTTON:** Increases the temperature and the duration.
- ON/OFF BUTTON:** Turns the air conditioner on or off FAN.
- SPEED BUTTON:** Sets the fan speed down.
- DOWN BUTTON:** Decrease the temperature and the duration.
- ELECTRICAL HEATER BUTTON (optional only):** Activates the integrated electrical heater to increase heating performance when outside temperatures are below 5°C and additional heat is required.
- CLOCK BUTTON:** Sets the clock.
- LOCK BUTTON:** Locks the remote control.



### 3.3 HEATING MODE

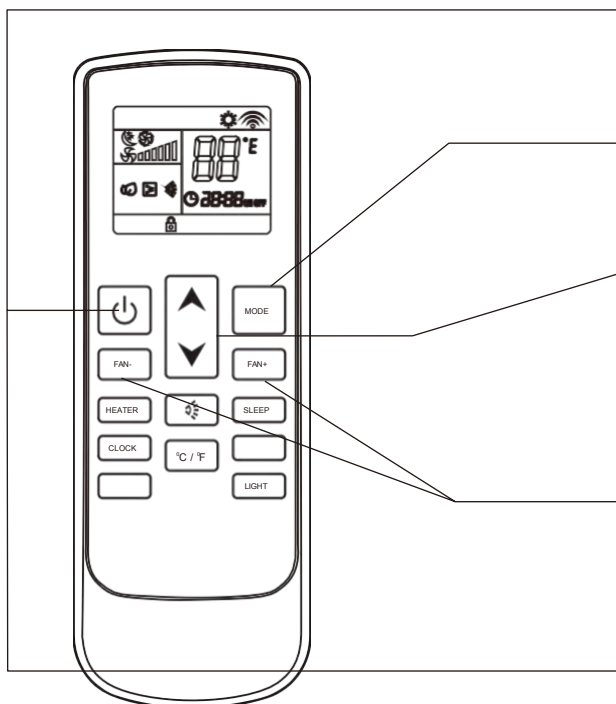

#### Sequence of the operations



**1**

Press the **ON/OFF** button "  ", to turn on the air conditioner, it will work by memory mode.





**2**

Press the **MODE** button, to set the heating mode "  ", the air conditioner will operate in heating mode.

**3**

Press **UP** "  " or **DOWN** "  " button, to adjust the setting temperature.

**4**

Press the **FAN SPEED** button " **FAN+** " or " **FAN-** ", to set the fan speed, "  " is low speed, "  " is middle speed, "  " is high speed, "  " is auto speed.  
For auto fan, the speed is chosen in accordance with the difference between the room temperature and the setting temperature.

**5**

Press the **ON/OFF** button "  ", switch on the air conditioner.

The next time you press this key, the air conditioner will operate in this memory mode.

### 3.4 COOLING MODE

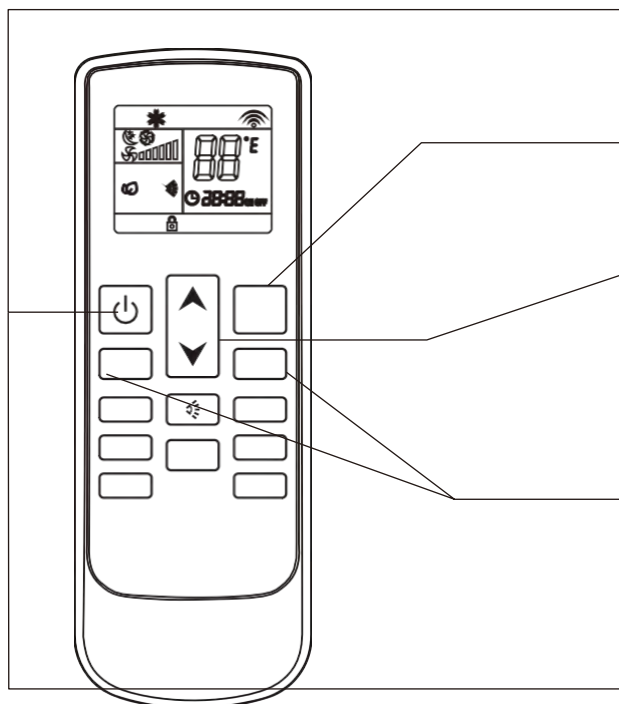

#### Sequence of the operations



**1**

Press the **ON/OFF** button "  ", to turn on the air conditioner, it will work in memory mode.





**2**

Press the **MODE** button, to set the cooling mode "  ", the air conditioner will operate in cooling mode.

**3**

Press **UP** "  " or **DOWN** "  " button, to adjust the setting temperature.

**4**

Press the **FAN SPEED** button " **FAN+** " or " **FAN-** ", to set the fan speed, "  " is low speed, "  " is middle speed, "  " is high speed, "  " is auto speed.  
For the auto fan, the speed is chosen in accordance with the difference between the room temperature and the setting temperature.

**5**



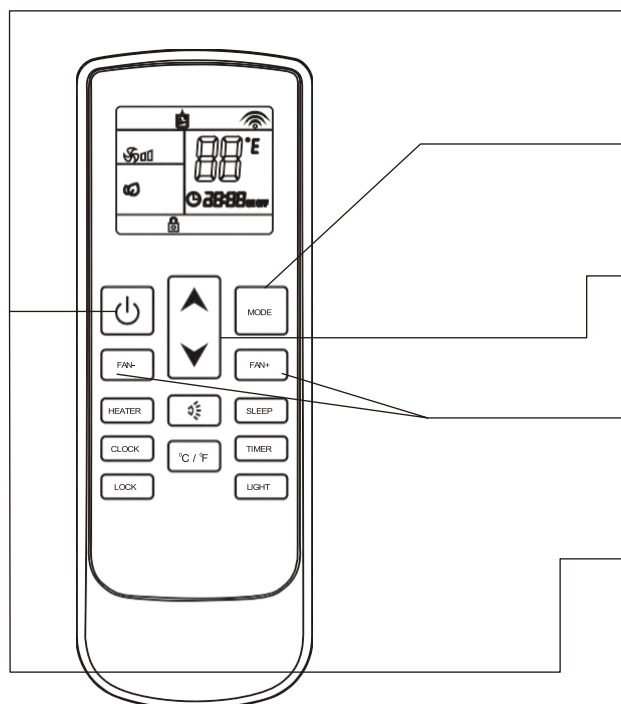

Press the **ON/OFF** button "  ", switch on the air conditioner.

The next time you press this key, the air conditioner will operate in this memory mode.

### 3.5 DRY MODE









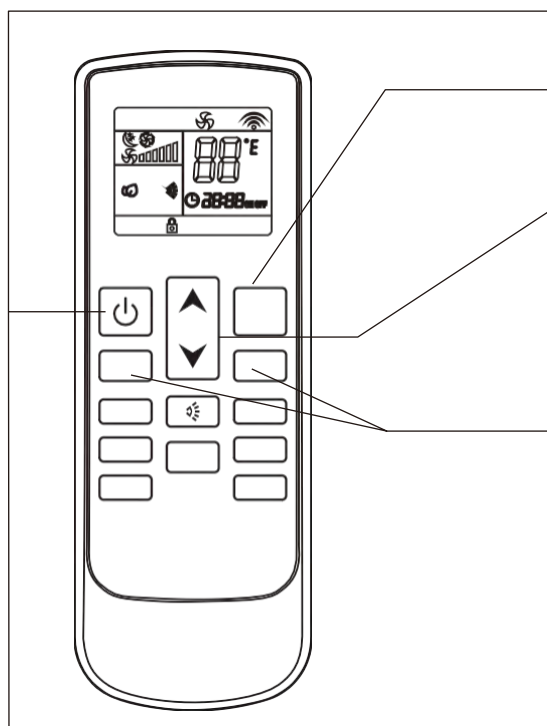

#### Sequence of the operations

- 1** Press the **ON/OFF** button "  ", to turn on the air conditioner, it will work in memory mode.
- 2** Press the **MODE** button, to set the dry mode "  ", the air conditioner will operate as a dehumidifying.
- 3** Press **UP** "  " or **DOWN** "  " button, to adjust the setting temperature.
- 4** **FAN SPEED** button " **FAN+** " or " **FAN-** " is disabled, the indoor fan speed always is low in dry mode.
- 5** Press the **ON/OFF** button "  ", switch on the air conditioner. The next time you press this key, the air conditioner will operate in this memory mode.

### 3.6 FAN MODE



#### Sequence of the operations

- 1** Press the **ON/OFF** button "  ", to turn on the air conditioner, it will work in memory mode.
- 2** Press the **MODE** button, to set the mode to fan "  ", the air conditioner will operate in fan mode.
- 3** Press **UP** "  " or **DOWN** "  " button, to adjust the setting up temperature.
- 4** Press the **FAN SPEED** button " **FAN+** " or " **FAN-** ", set up the fan speed, "  " is low speed, "  " is middle speed, "  " is high speed, "  " is auto speed. For the auto fan, the speed is chosen in the accordance with the difference between the room temperature and the setting temperature.  
 Room temperature-setting temperature > 5°C high speed.  
 Room temperature-setting temperature > 3°C middle speed.  
 Room temperature-setting temperature > 1°C low speed.
- 5** Press the **ON/OFF** button "  " to turn off the air conditioner. The next time you press this key, the air conditioner will operate in this memory mode.



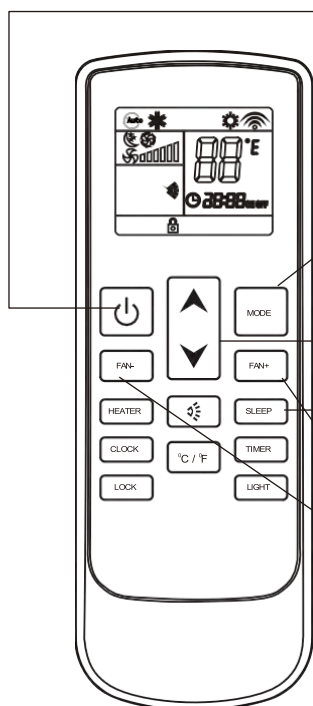

### 3.7 SLEEP MODE

#### Sequence of the operations



**1**

Press the **ON/OFF** button "  ", to turn on the air conditioner, it will work in memory mode.

**2**

Press the **MODE** button, to set the mode to cool "  " / heat "  " (heat pump) / auto "  ", the air conditioner will operate in setting mode.

**3**

Press **UP** "  " or **DOWN** "  " button, to adjust the setting temperature.

**4**

Press the **SLEEP** button, this icon is displayed on the LCD screen, and the sleep function is activated; press this key again to cancel the sleep function.

**5**

If the sleep function is started, the fan speed will be constant and low.

### 3.8 AUTO MODE

#### Sequence of the operations

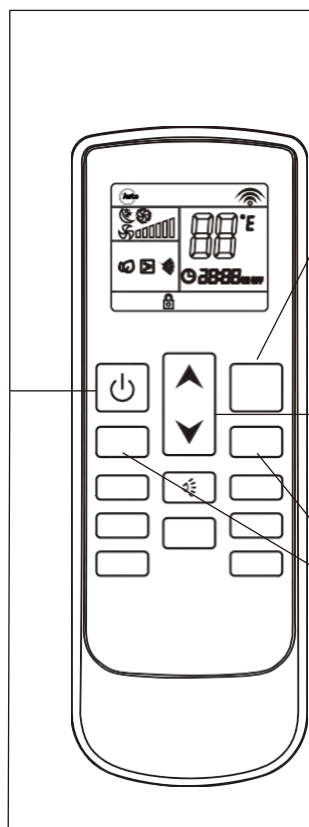

**1**

Press the **ON/OFF** button "  ", to turn on the air conditioner, it will work in memory mode.





**2**

Press the **MODE** button, to set the mode to auto "  ", the air conditioner will operate in auto mode. (Reference to "emergency operation")

**3**

According to the difference of room temperature and setting temperature automatically choose the running mode (cool, heat, fan). The temperature setting button UP "  ", and DOWN "  " are disable. When room temperature  $\leq 20^{\circ}\text{C}$ , operate in heat mode. When  $20^{\circ}\text{C} < \text{room temperature} < 25^{\circ}\text{C}$ , operate in fan mode. When room temperature  $\geq 25^{\circ}\text{C}$ , operate in cool mode.

**4**

Press the **FAN SPEED** button "FAN+" or "FAN-", to set the fan speed, "  " is low speed, "  " is middle speed, "  " is high speed, "  " is auto speed. For auto fan, the speed is chosen in accordance with the difference between of room temperature and setting temperature.

**5**







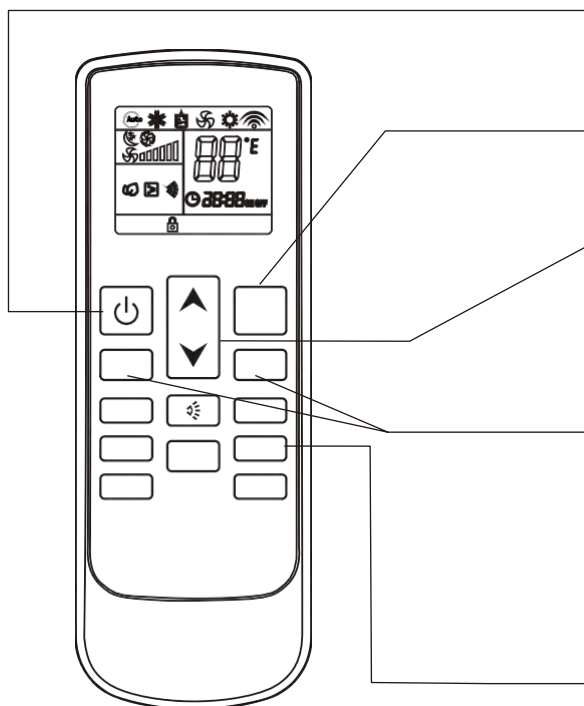

Press the ON/OFF button "  ", to turn off the air conditioner. The next time you press this key, the air conditioner will operate in this memory mode.



### 3.9 TIMER OFF FUNCTION





#### Sequence of the operations

- 1** Press the **ON/OFF** button “”, to turn on the air conditioner, it will work in memory mode.
- 2** Press the **MODE** button to select the mode of your choice.
- 3** Press **UP** “” or **DOWN** “” button, to adjust the setting temperature.
- 4** Press the **FAN SPEED** button “**FAN+**” or “**FAN-**”, to set the fan speed, “” is low speed, “” is middle speed, “” is high speed, “” is auto speed.  
For the auto fan, the speed is chosen in the accordance with the difference between of room temperature and setting temperature.
- 5** Press the **TIME** button “**TIMER**”, to set the air conditioner stop time.  
Press the button “” each time, adjusting up 1 hour. Press the button “” each time, adjusting up 10 minutes, press the timer button to confirm the data entered.  
When the time is over, the air conditioner will automatically switch off.  
If you press this button again before the air conditioner turns off, the timer setting will be cancelled.

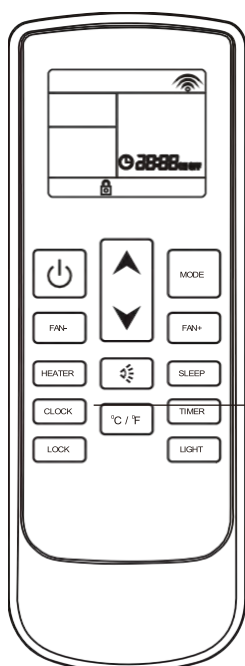
### 3.10 TIMER ON FUNCTION



#### Sequence of the operations







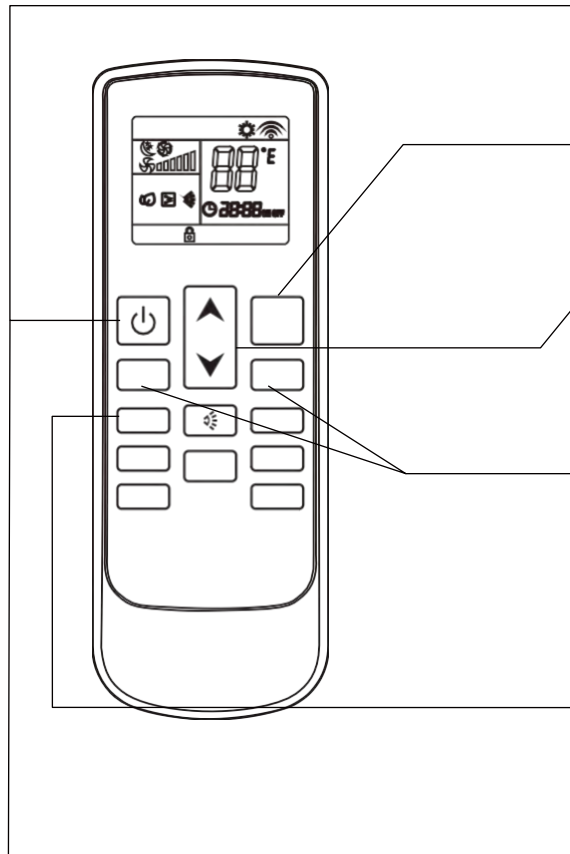

- 1** The air conditioner is switched off.
- 2** Press the **TIMER** button “**TIMER**”, to set the time at which the air conditioner starts.  
Press the button “” each time, adjusting up 1 hour; Press the button “” each time, adjusting up 10 minutes. Set the **MODE**, **TEMPERATURE**, **FAN SPEED** etc., function.  
Press the timer button to confirm the date entered. When the time has been reached, the air conditioner starts automatically. If you press the **TIMER ON** button again, the **TIMER ON** setting will be cancelled.



### 3.11 ELECTRICAL HEATER FUNCTION (optional only)

#### Sequence of the operations



- 1** Press the **ON/OFF** button “”, to turn on the air conditioner, it will work in memory mode.
- 2** Press the **MODE** button to set the mode on heating “”, the unit will work in heating mode.
- 3** Press **UP** “” or **DOWN** “” button, to adjust the setting temperature.
- 4** Press the **FAN SPEED** button “**FAN+**” or “**FAN-**”, to set the fan speed, “” is low speed, “” is middle speed, “” is high speed, “” is auto speed.  
For the auto fan, the speed is chosen in the accordance with the difference between of room temperature and setting temperature.
- 5** Press the **ELECTRICAL HEAT** button of the “**HEATER**” assistant, the icon is displayed on the LCD screen, and the heating of the assistant starts. Press this button again, to stop the heating of the assistant.
- 6** Press the **ON/OFF** button “”, to turn off the unit.  
The next time you press this key, the air conditioner will operate in this memory mode.

### 3.12 CONTROL PANEL FUNCTIONS

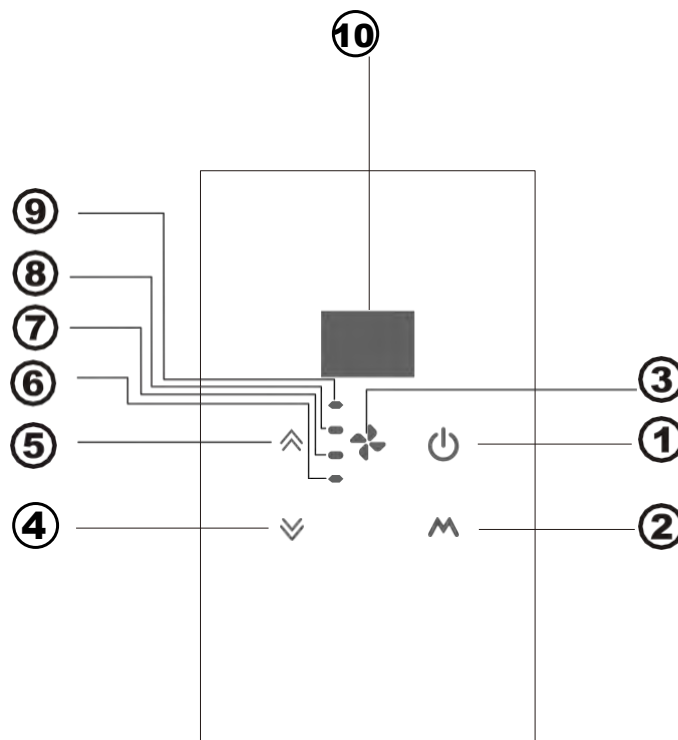

- ① **ON/OFF BUTTON** : Turns the air conditioner on or off.
- ② **MODE BUTTON** : Sets the operating mode of the air conditioner.
- ③ **FAN SPEED BUTTON** : Sets the fan speed.
- ④ **DOWN BUTTON** : Decreases the temperature and the duration.
- ⑤ **UP BUTTON** : Increases the temperature and the duration.
- ⑥ **HIGH SPEED LED** : Indicates the high-speed operating status.
- ⑦ **MIDDLE SPEED LED** : Indicates the medium speed operating status.
- ⑧ **LOW SPEED LED** : Indicates the low speed operating status.
- ⑨ **AUTO FAN LED** : Indicates the status of the automatic fan.

If you select the AUTO speed, the fan speed depends on the room temperature and the setting temperature.

Room temperature-setting temperature > 5°C, high speed,

Room temperature-setting temperature > 3°C, medium speed,

Room temperature-setting temperature > 1°C, low speed.

#### ⑩ **Temperature display window**

The display shows the setting temperature and the room temperature. After adjusting the setting temperature, the setting temperature flashes for 15 minutes on the display, and then the display shows the room temperature for 70 seconds. Afterwards, the screen will turn off until the next setting.

### 3.13 FRESH AIR SYSTEM

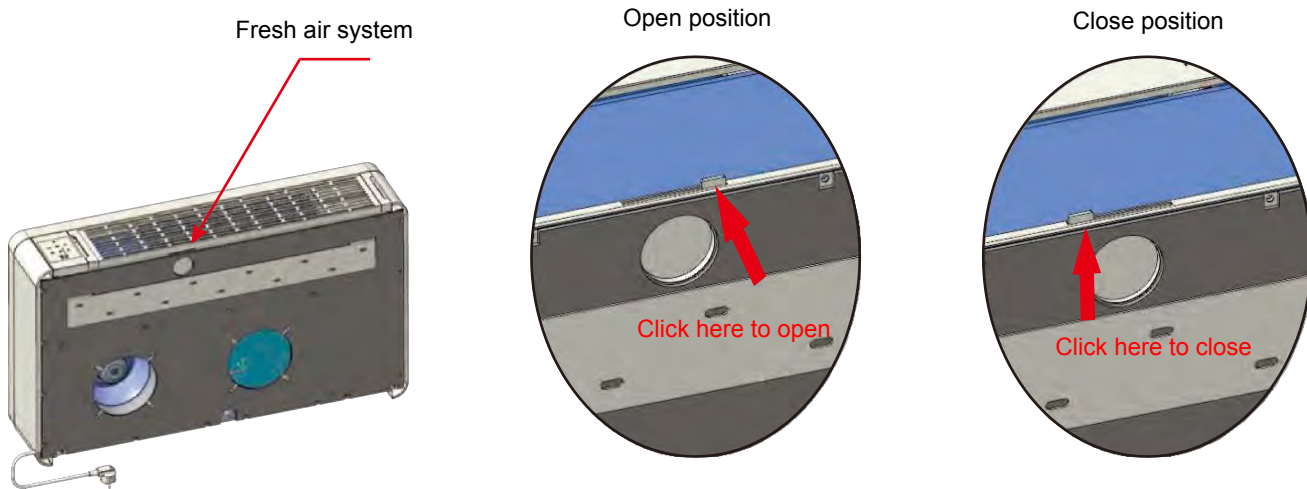

When the fresh air system is open, the air conditioner automatically changes the air in the room: in this way, fresh and clean air enters the room.

You can open or close the fresh air system at any time.

If the fresh air system is closed, the air conditioner's performance is higher. We therefore advise keeping the fresh air system closed and opening it only for a few minutes a day.

### 3.14 INSTALL AND CHANGE THE BATTERY

- Open the battery cover, hold the hook and pull up slightly.
- Insert the battery (AAA, 2 units), the positive must be identical to the mark on the plastic surface.
- Reinstall the battery cover.
- Inspection: if you press the ON/OFF button “”. No Icon is displayed, please reinstall the battery.

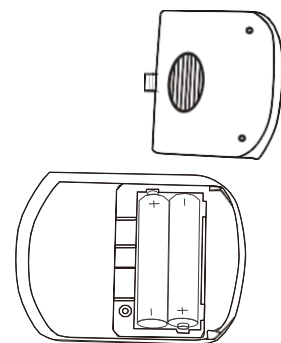

### 3.15 MAINTENANCE (P15, P16, P17, P18)

#### Cleaning of filters:

The filters must be cleaned regularly for the air conditioner to work effectively.

Clean the filters every two weeks. How to proceed:

- Disconnect the air conditioner from the power supply.
- Extract the filter grating (P15) in the same direction as the arrow.

Remove the filter as shown in P17.

Wash (do not use hot water) and, once dried, put it back in place in the same way.

**CAUTION:** Do not use the air conditioner without a filter, as this may seriously damage the appliance.

#### External cleaning:

- Disconnect the air conditioner from the power supply.
- Clean the external surfaces with a damp cloth only.
- Do not use an abrasive cloth and/or solvents, as this may damage the surfaces.
- Do not use rags or sponges that are too wet, as stagnating water could damage the air conditioner and compromise safety.

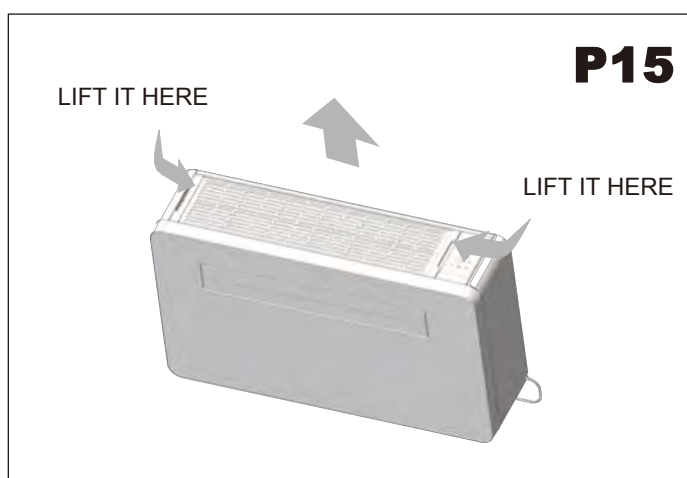
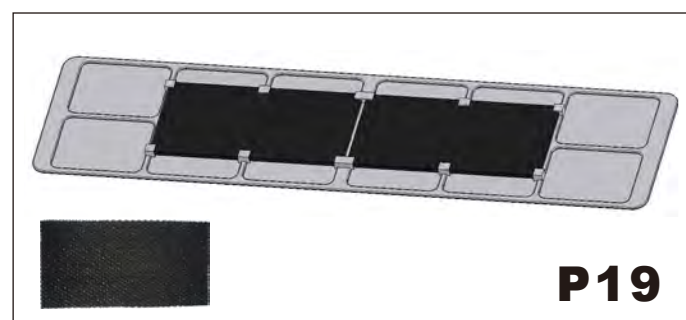
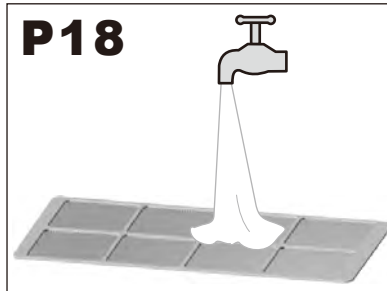
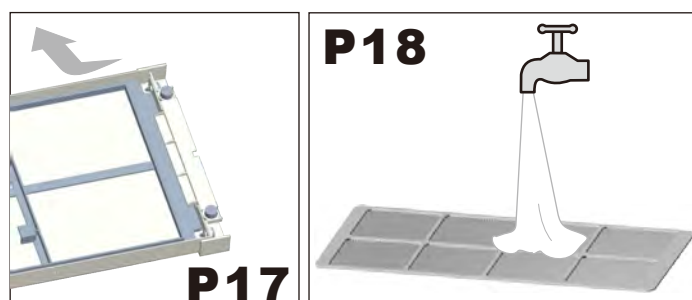
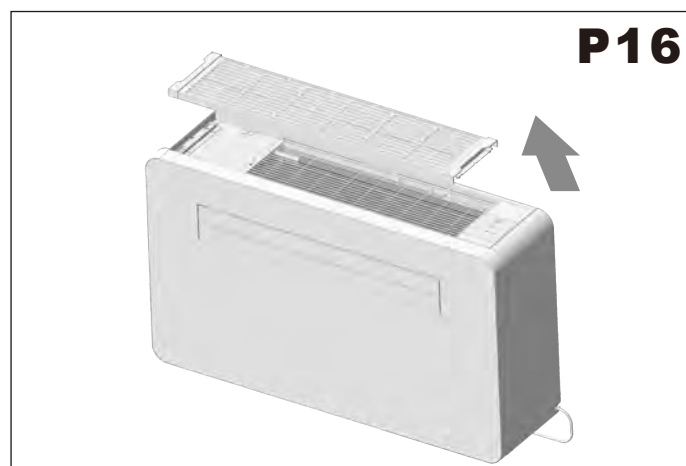

#### Activated carbon filter

The unit includes an activated carbon filter, which not only has the function of removing suspended matter in the same way as a common mechanical filter, but can also remove foreign matter such as free chlorine, odors, colors and toxic materials that are difficult to filter out using conventional approaches.

Thanks to the activated carbon filter, the ambient air is fresh and healthy.

It is advisable to change every three months, as it is not possible to wash or clean them.

### 3.16 PROBLEM SOLVING

#### Possible causes of problems

- The air conditioner is not working.
- The air conditioner is not cooling the room.
- Strange smell in the room. Drops of water draining from the air conditioner.
- Remote control not working.
- The air conditioner doesn't work for 3 minutes when it is turned on.

#### Possible solutions

1. Wrong timer setting/ Check.
  2. Power supply problems/ Call the service center.
  3. The filter may be clogged/ Clean it.
  4. The room temperature is too high/ Wait for the temperature to drop.
  5. The temperature is not properly adjusted/ Check.
  6. The gratings may be obstructed/ Check and remove any obstacles.
- 
- Moisture in the room from walls, carpets, furniture or other similar items.
  - Incorrect installation of the air conditioner.
  - Incorrect connection of the evacuation pipe.
  - Batteries flat.
  - Incorrect insertion of batteries inside the remote control.
  - Protection of the air conditioner. Wait 3 minutes and the air conditioner will start working again.



If the supply cord is damaged, it must be replaced by the manufacturer, its service agent or a similarly qualified person in order to avoid any danger.

The maximum operating temperature of the air conditioner (maximum cooling: outside DB 43°C/ WB 26°C, inside DB 32°C/ WB 23°C; minimum heating: outside DB -5°C/ WB -6°C, DB 20°C inside).

This appliance is not intended for use by persons (including children) with reduced physical, sensory or mental capabilities, or lack of experience and knowledge, unless they have been instructed in the use of the appliance by a person responsible for their safety.

Children should be supervised to ensure that they do not play with the appliance.

#### Disposal of your old appliance

1. When this crossed-out bin symbol appears on a product it means that the product is covered by European Directive 2002/96/EC.
2. All electrical and electronic products should be disposed of separately from the municipal waste stream via specific collection facilities designated by the government or the local authorities.
3. Proper disposal of your old appliance will help prevent potential negative consequences for the environment and human health.
4. For more detailed information about disposal of your old appliance, please contact your municipality, the waste disposal service or the shop where you purchased the product.



## List of Error Codes

Codes displayed on monitor LED	Faults
A1	Indoor machine EE fault
A2	Indoor fan fault
A4	Indoor coil temperature sensor fault
A5	Indoor ambient temperature sensor fault
E5	Four -way valve commutation fault
E6	Fluorine deficiency fault
A8	Outdoor EE fault
b4	Compressor starting abnormal (phase failure, reverse)
b5	Compressor out-of-step fault
b6	IPM module fault
b8	Exhaust temperature sensor fault
C2	Outdoor coil temperature sensor fault
C3	Outdoor ambient temperature sensor fault
C4	Outdoor DC fan fault
d1	Outdoor machine AC current protection shutdown
d2	Compressor phase current protection shutdown (reverse)
d3	Outdoor machine AC voltage over-high/over-low protection
d4	DC busbar voltage over-high/over-low voltage protection
d5	IPM over-high temperature protection shutdown
d6	Exhaust temperature overheat protection shutdown
d7	Cooling indoor coil anti-freezing protection shutdown
d8	Cooling outdoor coil overheat protection shutdown
E1	Cooling outdoor coil overheat protection shutdown
E2	Cooling outdoor ambient temperature over-low protection shutdown
E3	Heating outdoor ambient temperature over-high protection shutdown
C5	Driven busbar overvoltage protection
C6	Driven busbar undervoltage protection
C7	Driven phase current overcurrent fault
C8	Abnormal phase current sampling



## Fresho 12 HP

Umkehrbare Monoblock-Wandklimageräte



### **INSTALLATIONS- UND BEDIENUNGSANLEITUNG**

Bitte lesen sie vor der installation und verwendung dieses klimageräts alle anweisungen sorgfältig durch.

# INHALTSVE

## 1. ALLGEMEINE INFORMATIONEN

- 1.1 EINLEITUNG
- 1.2 WICHTIGE SICHERHEITSHINWEISE
- 1.3 ERHALT DER WARE
- 1.4 HANDHABUNG
- 1.5 ZUBEHÖRLISTE
- 1.6 TECHNISCHE DATEN

## 2. INSTALLATION





- 2.1 POSITIONIERUNG DES KLIMAGERÄTS
- 2.2 PAPIERVORLAGE
- 2.3 BOHREN DER WAND
- 2.4 BEFESTIGUNG DER HALTERUNG
- 2.5 INSTALLATION DER SCHLÄUCHE
- 2.6 EINBAU DER GITTERROSTE
- 2.7 MONTAGE DES KLIMAGERÄTS AN DER HALTERUNG

## 3. BENUTZUNG UND WARTUNG

- 3.1 EINFÜHRUNG DER LCD-SYMBOLS
- 3.2 FUNKTIONEN DER FERNBEDIENUNG
- 3.3 HEIZMODUS
- 3.4 KÜHLMODUS
- 3.5 TROCKNUNGSMODUS
- 3.6 LÜFTERMODUS
- 3.7 SCHLAFMODUS
- 3.8 AUTOMATIKMODUS
- 3.9 TIMER-AUS-FUNKTION
- 3.10 TIMER-AN-FUNKTION
- 3.11 ELEKTRISCHE HEIZFUNKTION
- 3.12 BORDKONTROLLFUNKTION
- 3.13 FRISCHLUFTSYSTEM
- 3.14 INSTALLIEREN UND WECHSELN DER BATTERIE
- 3.15 WARTUNG
- 3.16 PROBLEMBEHEBUNG

## 1. ALLGEMEINE INFORMATIONEN

### ALS SICHERHEITSVORKEHRUNG

	<b>WARNUNG</b>	DIESES SYMBOL WEIST DARAUF HIN, DASS DIESES GERÄT EIN BRENNBARES KÜHLMITTEL ENTHÄLT. WENN DAS KÜHLMITTEL AUSTRITT UND EINER EXTERNEN ZÜNDQUELLE AUSGESETZT WIRD, BESTEHT BRANDGEFAHR.
	<b>VORSICHT</b>	DIESES SYMBOL WEIST DARAUF HIN, DASS DIE BETRIEBSANLEITUNG SORGFÄLTIG GELESEN WERDEN MUSS.
	<b>VORSICHT</b>	DIESES SYMBOL WEIST DARAUF HIN, DASS DIESES GERÄT VON EINEM SERVICE-MITARBEITER UNTER BEACHTUNG DER INSTALLATIONSHANDBUCH GEWARTET WERDEN MUSS.
	<b>VORSICHT</b>	DIESES SYMBOL WEIST DARAUF HIN, DASS INFORMATIONEN WIE DIE BETRIEBSANLEITUNG ODER DIE INSTALLATIONSHANDBUCH VERFÜGBAR SIND.

Wenn das Heft beschädigt oder verloren gegangen ist, fordern Sie bitte ein neues an.

Dieses Gerät darf von Kindern ab 8 Jahren sowie von Personen mit eingeschränkten körperlichen, sensorischen oder geistigen Fähigkeiten oder fehlenden Erfahrungen und Kenntnissen verwendet werden, wenn sie dabei beaufsichtigt werden oder Anweisungen zur sicheren Verwendung des Geräts erhalten haben und die damit verbundenen Risiken verstehen

Kinder müssen beaufsichtigt werden, um sicherzustellen, dass sie nicht mit dem Gerät spielen.



Nicht rauchen

### WARNHINWEIS

Verwenden Sie keine anderen als die vom Hersteller empfohlenen Mittel, um den Abtauvorgang zu beschleunigen oder das Gerät zu reinigen.

Dieses muss in einem Raum gelagert werden, in dem es keine dauerhaft betriebenen Zündquellen gibt (z. B.: offene Flammen, betriebenes Gasgerät oder betriebener elektrischer Heizkörper).

Nicht gewaltsam öffnen oder verbrennen.

Bitte beachten Sie, dass Kältemittel geruchlos sein können.

Das Gerät muss an einem gut belüfteten Ort gelagert werden, an dem die Größe des Raumes der für den Betrieb angegebenen Fläche entspricht.

-Warnhinweis, dass das Gerät in einem Raum ohne dauerhaft brennende offene Flammen (z. B. ein in Betrieb befindliches Gasgerät) und ohne dauerhaft betriebene Zündquellen (z. B. eine in Betrieb befindliche Elektroheizung) gelagert werden sollte.

Das Gerät muss so gelagert werden, dass mechanische Schäden vermieden werden.

Die Einhaltung der nationalen Gasvorschriften muss beachtet werden.

Der minimale Anwendungsbereich dieses Geräts beträgt 15 m. Achten Sie darauf, dass sich keine Hindernisse vor dem Gerät befinden und dass die Lüftungsöffnungen nicht blockiert werden.

Die Wartung darf nur gemäß den Empfehlungen des Herstellers durchgeführt werden.

Jede Person, die an einem Kältemittelkreislauf arbeitet, muss über ein gültiges Zertifikat verfügen, das von einer Zertifizierungsstelle mit einer von der Industrie akkreditierten Bewertungsautorität ausgestellt wurde und ihre Kompetenz zum sicheren Umgang mit Kältemitteln gemäß einem Industriestandard autorisiert.

Die Wartung darf nur gemäß den Empfehlungen des Geräteherstellers durchgeführt werden. Alle

Wartungs- und Reparaturarbeiten, welche die Unterstützung anderer qualifizierter Personen erfordern, sollten unter der Aufsicht der Person durchgeführt werden, die im Umgang mit Geräten für entflammbare Kältemittel kompetent ist.

Vor der Wartung des Geräts

### Kontrollen in der Umgebung:

Vor der Arbeit an Systemen, die brennbare Kältemittel enthalten, sind Sicherheitskontrollen erforderlich, um sicherzustellen, dass das Risiko einer Entflammbarkeit auf ein Minimum reduziert wird. Bei Reparaturen an der Kälteanlage müssen die folgenden Vorsichtsmaßnahmen getroffen werden, bevor Arbeiten an der Anlage durchgeführt werden.

### Arbeitsablauf:

Die Arbeiten werden im Rahmen eines kontrollierten Verfahrens durchgeführt, um das Risiko des Auftretens von entflammbaren Gasen oder Dämpfen während der Durchführung der Arbeiten auf ein Minimum zu reduzieren.

### Allgemeiner Arbeitsbereich:

Das gesamte Wartungspersonal und andere Personen, die im örtlichen Bereich arbeiten, müssen über die Art der durchgeführten Arbeiten informiert werden. Arbeiten in geschlossenen Räumen sollten vermieden werden. Der Bereich um den Arbeitsbereich muss abgegrenzt werden. Stellen Sie sicher, dass die Bedingungen innerhalb des Bereichs durch die Kontrolle auf brennbare Materialien sicher gemacht wurden.

### Überprüfung des Vorhandenseins von Kältemittel:

Der Bereich muss vor und während der Arbeiten mit einem geeigneten Kältemitteldetektor überprüft werden, um sicherzustellen, dass der Techniker sich des Vorhandenseins potenziell brennbarer Atmosphären bewusst ist. Achten Sie darauf, dass die verwendete Ausrüstung zur Lecksuche für die Verwendung mit entflammbaren Kältemitteln geeignet ist, d. h. funkenfrei, ordnungsgemäß versiegelt oder eigensicher.

### Vorhandensein eines Feuerlöschers:

Wenn Heißarbeiten an der Kälteanlage oder einem zugehörigen Teil durchgeführt werden müssen, muss eine geeignete Feuerlöschhausrüstung in Reichweite sein. In der Nähe des Ladebereichs muss sich ein Pulver- oder CO<sub>2</sub>-Feuerlöscher befinden.

**Keine Zündquellen:**

Keine Person, die Arbeiten in Verbindung mit einer Kälteanlage durchführt, bei denen Rohrleitungen freigelegt werden, die ein entzündliches Kältemittel enthalten oder enthalten haben, darf Zündquellen so verwenden, dass eine Brand- oder Explosionsgefahr entsteht. Alle möglichen Zündquellen, einschließlich Zigaretten, müssen ausreichend weit vom Arbeitsplatz der

Installation, Reparatur, Entfernung und Entsorgung entfernt sein, bei denen eventuell entflammables Kältemittel in den umgebenden Raum freigesetzt werden kann. Vor Beginn der Arbeiten muss der Bereich um die Ausrüstung untersucht werden, um sicherzustellen, dass keine Gefahr der Entflammbarkeit oder Entzündbarkeit besteht.

Stellen Sie sicher, dass sich der Bereich im Freien befindet oder ausreichend belüftet ist, bevor Sie in das System eindringen oder Heißarbeiten ausführen. Während der Dauer der Arbeiten muss eine gewisse Belüftung aufrechterhalten werden. Die Belüftung muss so beschaffen sein, dass freigesetztes Kältemittel sicher verteilt und vorzugsweise in die Atmosphäre abgeleitet wird.

**Kontrollen der Kälteanlagen:**

Wenn elektrische Komponenten ausgetauscht werden, müssen sie für den beabsichtigten Zweck geeignet sein und den korrekten Spezifikationen entsprechen. Die Wartungs- und Instandhaltungsrichtlinien des Herstellers müssen jederzeit eingehalten werden. Wenden Sie sich im Zweifelsfall an den technischen Kundendienst des Herstellers, um Hilfe zu erhalten. Bei Anlagen, die brennbare Kältemittel verwenden, müssen folgende Kontrollen durchgeführt werden:

- die Größe der Ladung entspricht der Größe des Raumes, in dem die Teile mit dem Kältemittel installiert sind.
- die Lüftungsmaschinen und Ausgänge müssen ordnungsgemäß funktionieren und dürfen nicht verstopft sein.
- wenn ein indirekter Kältekreislauf verwendet wird, muss das Vorhandensein von Kältemittel im Sekundärkreislauf überprüft werden.
- die Kennzeichnung des Geräts bleibt sichtbar und lesbar. Unleserliche Markierungen und Schilder müssen korrigiert werden.
- die Rohre oder Kältemittelkomponenten sind an einem Ort installiert, an dem sie nicht Gefahr laufen, einer Substanz ausgesetzt zu werden, die die kältemittelhaltigen Komponenten korrodieren könnte, es sei denn, die Komponenten sind aus inhärent korrosionsbeständigen Materialien hergestellt oder angemessen gegen Korrosion geschützt.

**Kontrollen von elektrischen Geräten:**

Die Reparatur und Wartung elektrischer Komponenten muss erste Sicherheitskontrollen und Verfahren zur Inspektion der Komponenten umfassen. Wenn ein Fehler vorliegt, der die Sicherheit gefährden könnte, darf keine Stromversorgung an den Stromkreis angeschlossen werden, bis das Problem zufriedenstellend gelöst ist. Wenn der Fehler nicht sofort behoben werden kann, aber der Betrieb fortgesetzt werden muss, muss eine geeignete Übergangslösung verwendet werden. Diese Lösung muss dem Eigentümer der Ausrüstung gemeldet werden, damit alle Parteien informiert sind. Zu den anfänglichen Sicherheitsprüfungen gehört, dass die Kondensatoren entladen werden. Dieser Vorgang muss sicher durchgeführt werden, um Funkenbildung zu vermeiden, dass beim Laden, Rückgewinnen oder Entleeren des Systems keine stromführenden Bauteile oder elektrischen Leitungen freigelegt werden, dass die Erdung durchgängig ist.

**Reparatur versiegelter Komponenten:**

Bei der Reparatur von versiegelten Komponenten müssen alle Stromversorgungen von der Ausrüstung, an der gearbeitet wird, getrennt werden, bevor versiegelte Deckel usw. entfernt werden. Wenn es absolut notwendig ist, die Stromversorgung der Ausrüstung während der Wartung aufrechtzuerhalten, sollte an der kritischsten Stelle ein ständig funktionierendes Lecksuchgerät angebracht werden, um das Betriebspersonal vor einer potenziell gefährlichen Situation zu warnen.

Besondere Aufmerksamkeit erfordert sicherzustellen, dass Eingriffe an elektrischen Komponenten die Hülle nicht so verändern, dass das Schutzniveau beeinträchtigt wird. Dazu gehören Schäden an Kabeln, zu viele Anschlüsse, Anschlüsse, die nicht den Originalspezifikationen entsprechen, Schäden an Dichtungen, unsachgemäße Montage von Kabelverschraubungen usw.

Achten Sie darauf, dass das Gerät sicher montiert ist. Stellen Sie sicher, dass Dichtungen oder Dichtungsmaterialien nicht so beschädigt sind, dass sie das Eindringen von brennbaren Atmosphären nicht mehr verhindern können. Ersatzteile müssen HINWEIS Die Verwendung von Dichtungsmitteln auf Silikonbasis kann die Wirksamkeit bestimmter Arten von Lecksuchgeräten beeinträchtigen. Es ist nicht erforderlich, eigensichere Komponenten zu isolieren, bevor Sie an ihnen arbeiten.

**Reparatur von eigensicheren Komponenten:**

Legen Sie keine dauerhaften induktiven oder kapazitiven Lasten an den Stromkreis an, ohne sicherzustellen, dass sie die für das verwendete Gerät zulässige Spannung und Stromstärke nicht überschreiten. Eigensichere Komponenten sind die einzigen Arten von Komponenten, an denen unter Spannung in einer brennbaren Atmosphäre gearbeitet werden kann. Das Prüfgerät muss von geeigneter Größe sein.

Ersetzen Sie Komponenten nur durch vom Hersteller angegebene Teile. Andere Teile können dazu führen, dass sich das Kältemittel aufgrund eines Lecks in der Atmosphäre entzündet.

**Verkabelung:**

Stellen Sie sicher, dass die Verkabelung keinem Verschleiß, keiner Korrosion, keinem übermäßigen Druck, keinen Vibrationen, keinen scharfen Kanten und keinen anderen negativen Umwelteinflüssen ausgesetzt wird. Bei der Überprüfung müssen auch die Auswirkungen von Alterung oder kontinuierlichen Vibrationen von Quellen wie Kompressoren oder Ventilatoren berücksichtigt werden.

**Erkennung brennbarer Kältemittel:**

In keinem Fall dürfen potenzielle Zündquellen zur Suche oder Erkennung von Kältemittellecks verwendet werden. Ein Halogenidbrenner (oder ein anderer Detektor, der mit einer offenen Flamme arbeitet) darf nicht verwendet werden.

**Methoden zur Lecksuche:**

Die folgenden Methoden zur Erkennung von Lecks werden für Systeme mit entflammenden Kältemitteln als akzeptabel angesehen.

Elektronische Lecksuchgeräte sollten verwendet werden, um entflammende Kältemittel aufzuspüren, aber ihre Empfindlichkeit kann unzureichend sein oder eine Neukalibrierung erfordern (die Erkennungsausrüstung sollte in einem kältemittelfreien Bereich kalibriert werden). (Vergewissern Sie sich, dass der Detektor keine potenzielle Zündquelle ist und für das verwendete Kältemittel geeignet ist. Das Lecksuchgerät muss auf einen Prozentsatz des LFL (Lower Flammability Limit - Untere Entflammbarkeitsgrenze) des Kältemittels eingestellt und auf das verwendete Kältemittel kalibriert werden, und dass der richtige Gasanteil (höchstens 25 %) bestätigt wird.

Flüssigkeiten zur Lecksuche sind für die meisten Kältemittel geeignet. Die Verwendung von chlorhaltigen Reinigungsmitteln sollte jedoch

vermieden werden, da Chlor mit dem Kältemittel reagieren und die Kupferleitungen korrodieren kann. Bei Verdacht auf ein Leck müssen alle offenen Flammen entfernt/gelöscht werden.

Wenn ein Kältemittelleck festgestellt wird, das ein Löten erfordert, muss das gesamte Kältemittel aus dem System zurückgewonnen oder (durch Absperrventile) in einem Teil des Systems isoliert werden, der vom Leck entfernt ist. Vor und während des Lötvorgangs muss dann sauerstofffreier Stickstoff (OFN) in das System gespült werden.

**Entfernung und Evakuierung:**

Beim Eintritt in den Kältemittelkreislauf zur Durchführung von Reparaturen - oder aus anderen Gründen - müssen herkömmliche Verfahren angewendet werden. Es ist jedoch wichtig, die besten Praktiken zu befolgen, da die Entflammbarkeit ein zu berücksichtigender Faktor ist. Das folgende Verfahren wird angewendet:

- Kältemittel entfernen.
- den Kreislauf mit Inertgas spülen.
- evakuieren.
- erneut mit Inertgas spülen.
- den Stromkreis durch Schneiden oder Löten öffnen.

Die Kältemittelfüllung muss aus den entsprechenden Rückgewinnungsflaschen gesammelt werden. Das System muss mit OFN „gespült“ werden, um die Einheit sicher zu machen. Dieser Vorgang muss möglicherweise mehrmals wiederholt werden. Druckluft oder Sauerstoff dürfen hierfür nicht verwendet werden.

Die Spülung wird durchgeführt, indem das Vakuum im System mit OFN gebrochen wird und weiter gefüllt wird, bis der Arbeitsdruck erreicht ist, dann in die Atmosphäre evakuiert wird und schließlich bis zum Vakuum nach unten gezogen wird. Dieser Vorgang muss wiederholt werden, bis sich kein Kältemittel mehr im System befindet. Wenn die letzte OFN-Ladung verwendet wird, muss das System bis auf atmosphärischen Druck entlüftet werden, um die Arbeit zu ermöglichen. Dieser Vorgang ist absolut wichtig, wenn Lötarbeiten an den Schläuchen stattfinden müssen. Achten Sie darauf, dass sich der Ausgang der Vakuumpumpe nicht in der Nähe einer Zündquelle befindet und dass eine Belüftung vorhanden ist.

**Ladeverfahren:**

Zusätzlich zu den herkömmlichen Ladeverfahren müssen die folgenden Anforderungen erfüllt werden.

- Achten Sie darauf, dass bei der Verwendung der Ladeausrüstung keine Kontamination der verschiedenen Kältemittel auftritt. Die Schläuche oder Leitungen sollten so kurz wie möglich sein, um die darin enthaltene Kältemittelmenge zu minimieren.
- Die Flaschen müssen in einer aufrechten Position gehalten werden.
- Stellen Sie sicher, dass das Kältesystem geerdet ist, bevor Sie das System mit Kältemittel befüllen.
- Beschriften Sie das System, wenn der Ladevorgang abgeschlossen ist (wenn dies nicht bereits geschehen ist).
- Sie müssen sehr vorsichtig sein, damit Sie das Kältesystem nicht überfüllen.

Vor dem Aufladen des Systems muss es einer Druckprüfung mit dem OFN unterzogen werden. Das System muss am Ende der Ladung, aber vor der Inbetriebnahme auf Dichtheit geprüft werden. Vor dem Verlassen des Standorts sollte eine Folgedichtheitsprüfung durchgeführt werden.

**Außerbetriebnahme:**

Vor der Durchführung dieses Verfahrens muss der Techniker unbedingt die Ausrüstung und alle ihre Details genau kennen. Es wird empfohlen sicherzustellen, dass alle Kältemittel sicher zurückgewonnen werden. Vor der Ausführung der Aufgabe sollte eine Öl- und Kältemittelprobe entnommen werden, falls vor der Wiederverwendung des zurückgewonnenen Kältemittels eine Analyse erforderlich ist. Es ist von entscheidender Bedeutung, dass die Stromversorgung vor Beginn der Aufgabe verfügbar ist.

- a) Machen Sie sich mit dem Gerät und seiner Funktionsweise vertraut.
- b) Isolieren Sie das System elektrisch.
- c) Bevor Sie mit dem Verfahren beginnen, stellen Sie sicher, dass
  - ggf. eine mechanische Ausrüstung zur Verfügung steht, um die Kältemittelflaschen zu handhaben.
  - alle persönlichen Schutzausrüstungen verfügbar sind und ordnungsgemäß verwendet werden.
  - der Rückgewinnungsprozess jederzeit von einer kompetenten Person beaufsichtigt wird.
  - die Rückgewinnungsausrüstung und die Flaschen den entsprechenden Standards entsprechen.
- d) Pumpen Sie das Kältesystem ab, wenn möglich.

- e) Wenn es nicht möglich ist zu evakuieren, muss ein Kollektor hergestellt werden, damit das Kältemittel aus den verschiedenen Teilen des Systems entfernt werden kann.
- f) Vergewissern Sie sich, dass sich der Zylinder auf der Waage befindet, bevor die Rückgewinnung stattfindet.
- g) Starten Sie die Rückgewinnungsmaschine und verwenden Sie sie gemäß den Anweisungen des Herstellers.
- h) Überfüllen Sie die Flaschen nicht. (Nicht mehr als 80 % des Volumens der flüssigen Ladung).
- i) Überschreiten Sie den maximalen Betriebsdruck der Flasche nicht, auch nicht vorübergehend.
- j) Wenn die Flaschen ordnungsgemäß gefüllt wurden und der Prozess abgeschlossen ist, stellen Sie sicher, dass die Flaschen und die Ausrüstung schnell vom Standort entfernt werden und dass alle Absperrventile der Ausrüstung geschlossen sind.
- k) Das zurückgewonnene Kältemittel darf nicht in ein anderes Kühlsystem gefüllt werden, wenn es nicht gereinigt und kontrolliert wurde.

**Rückgewinnung:**

Bei der Entsorgung von Kältemittel aus einem System, sei es zu Wartungszwecken oder zur Außerbetriebnahme, sollte darauf geachtet werden, dass alle Kältemittel sicher entsorgt werden.

Bei der Übertragung des Kältemittels auf die Flaschen darauf achten, dass nur geeignete Kältemittelrückgewinnungsflaschen verwendet werden. Stellen Sie sicher, dass die richtige Anzahl von Flaschen zur Verfügung steht, um die Gesamtladung des Systems aufzunehmen. Alle zu verwendenden Flaschen sind für das zurückgewonnene Kältemittel bestimmt und entsprechend etikettiert (d. h. spezielle Flaschen für die Rückgewinnung von Kältemittel). Die Flaschen müssen mit einem Überdruckventil und den erforderlichen Zubehörteilen sowie mit funktionstüchtigen Absperrventilen ausgestattet sein. Die leeren Rückgewinnungsflaschen werden evakuiert und, wenn möglich, vor der Rückgewinnung abgekühlt.

Die Rückgewinnungsausrüstung muss sich in einem guten Betriebszustand befinden, von einer Reihe von Anweisungen für die verfügbare Ausrüstung begleitet sein und muss für die Rückgewinnung von entflammaren Kältemitteln geeignet sein.

Außerdem muss ein Satz geeichter Waagen vorhanden und funktionstüchtig sein. Die Schläuche müssen vollständig sein, über dichte Verbindungen verfügen und in gutem Zustand sein. Überprüfen Sie vor dem Betrieb der Rückgewinnungsmaschine, ob sie sich in einem guten Betriebszustand befindet, ordnungsgemäß gewartet wurde und alle zugehörigen elektrischen Komponenten abgedichtet sind, um eine Entzündung im Falle eines Kältemittelaustritts zu vermeiden. Wenden Sie sich im Zweifelsfall an den Hersteller.

Das zurückgewonnene Kältemittel muss im richtigen Rückgewinnungszylinder an den Kältemittellieferanten zurückgeschickt und der entsprechende Abfalltransferschein ausgestellt werden. Mischen Sie die Kältemittel nicht in den Rückgewinnungseinheiten und insbesondere nicht in den Flaschen.

Wenn Kompressoren oder Kompressoröle entfernt werden müssen, muss sichergestellt werden, dass sie auf ein akzeptables Maß evakuiert wurden, um zu gewährleisten, dass kein entflammbares Kältemittel im Schmiermittel verbleibt. Der Evakuierungsprozess muss durchgeführt werden, bevor der Kompressor an die Lieferanten zurückgeschickt wird. Zur Beschleunigung dieses Vorgangs darf nur die elektrische Heizung des Kompressorgehäuses verwendet werden.

Wenn Öl aus einem System abgelassen wird, muss dieser Vorgang sicher durchgeführt werden.

## 1.1 EINLEITUNG

**BITTE BEACHTEN SIE:** Entsorgen Sie die Verpackung erst, wenn die Installation des Klimageräts abgeschlossen ist.

Überprüfen Sie nach dem Entfernen der Verpackung, ob der gesamte Inhalt unversehrt und vollständig ist. (Siehe Zubehörliste). Bei fehlenden Teilen wenden Sie sich an Ihren Händler.

Dieses Klimagerät wurde entwickelt, um die Luft in einem Raum zu kühlen oder zu erwärmen, und sollte nur für diesen Zweck verwendet werden.

Der Hersteller haftet nicht für Sachschäden oder Verletzungen von Personen oder Tieren, die aufgrund einer unsachgemäßen Installation, Regelung und Wartung oder unsachgemäßer Verwendung entstehen.

Dieses Klimagerät enthält das Kältemittel R32: Am Ende seiner Lebensdauer muss die Entsorgung dieses Klimageräts umweltfreundlich erfolgen. Dabei muss den strengen Vorschriften für das Recycling dieses Produkts entsprochen werden, bitte gehen Sie bei der Entsorgung vorsichtig vor. Bitte wenden Sie sich an die örtlichen Behörden, um sich über die Vorschriften informieren zu lassen.

Schalten Sie das Klimagerät erst ein, wenn es vollständig zusammengebaut und in der richtigen Betriebsposition aufgestellt ist.

Stellen Sie vor dem Einschalten des Geräts sicher, dass es gemäß den geltenden Gesetzen des jeweiligen Landes ordnungsgemäß geerdet ist.

## 1.2 WICHTIGE SICHERHEITSHINWEISE



Bei der Verwendung elektrischer Geräte sind immer die grundlegenden Sicherheitsmaßnahmen zu beachten:

Stellen Sie keine Gegenstände auf das Gerät und lassen Sie keine Gegenstände die Ein- und Auslassöffnungen blockieren. Es ist äußerste Vorsicht geboten, wenn das Gerät von Kindern benutzt wird oder in deren Nähe oder der von Haustieren und wenn es unbeaufsichtigt in Betrieb ist.

Hinweis:

Nehmen Sie das Klimagerät vor der Verwendung aus der Verpackung und überprüfen Sie, ob es in gutem Zustand ist.

Lassen Sie Kinder nicht mit Verpackungen wie z. B. Plastiktüten spielen.

Verwenden Sie kein Produkt, dessen Kabel oder Stecker beschädigt ist, oder wenn das Klimagerät nicht richtig funktioniert, heruntergefallen ist oder anderweitig beschädigt wurde.

Schicken Sie das Klimagerät zur Überprüfung und Reparatur an ein autorisiertes Servicezentrum, um jegliches Risiko zu vermeiden.

Versuchen Sie nicht, die elektrischen oder mechanischen Funktionen dieses Klimageräts zu reparieren oder einzustellen, da andernfalls die Garantie erlischt.

Das Gerät muss immer von einer Stromquelle gespeist werden, deren Spannung, Frequenz und Verhältnis mit den Angaben auf dem Typenschild des Geräts übereinstimmen.

Dieses Klimagerät ist nicht für die Verwendung anfeuchten oder nassen Orten bestimmt.

Stellen Sie das Klimagerät nicht in der Nähe einer offenen Flamme, eines Koch- oder Heizgeräts oder einer heißen Oberfläche auf.

Lassen Sie das Netzkabel nicht über die Kante eines Tisches oder einer Theke hängen. Verlegen Sie das Netzkabel nicht in einem Bereich, in dem man darüber stolpern könnte.

Verlegen Sie das Netzkabel niemals unter Teppichen oder Vorlegern. Betreiben Sie das Klimagerät nicht an Orten, an denen Benzin, Farbe oder andere brennbare Flüssigkeiten verwendet oder gelagert werden.

Führen Sie keine Reinigungs- oder Wartungsarbeiten durch und greifen Sie nicht auf interne Teile zu, solange das Klimagerät nicht vom Stromnetz getrennt wurde.

Nehmen Sie keine Änderungen an den Sicherheits- oder Regeleinrichtungen vor, es sei denn, Sie haben die Erlaubnis und die Anweisungen des Herstellers des Klimageräts erhalten.

Ziehen, entfernen oder verdrehen Sie das an das Klimagerät angeschlossene Stromkabel nicht, auch wenn es vom Stromnetz getrennt ist. Vermeiden Sie längeren direkten Kontakt mit dem Luftstrom des Klimageräts und das Schließen des Raumes ohne Belüftung über einen längeren Zeitraum.

Reparatur- oder Wartungsarbeiten müssen von einem Servicetechniker oder von qualifizierten Technikern gemäß den Anweisungen in diesem Handbuch durchgeführt werden. Nehmen Sie keine Veränderungen am Gerät vor, da dies zu gefährlichen Situationen führen kann und der Hersteller des Geräts nicht für Schäden oder Verletzungen haftet.

Diese Gebrauchsanweisung ist Teil des Geräts und muss daher sorgfältig aufbewahrt und dem Gerät beigelegt werden, falls es an einen anderen Besitzer oder Benutzer oder an einen anderen Installateur weitergegeben wird.

### 1.3 ERHALT DER WARE

Das Klimagerät wird in einer Schutzverpackung zusammen mit einer Bedienungsanleitung geliefert. Diese Anleitung ist Teil des Klimageräts und muss daher sorgfältig gelesen und aufbewahrt werden. Überprüfen Sie beim Auspacken des Klimageräts, ob das Klimagerät und das gesamte Zubehör vollständig und intakt sind.

### 1.4 HANDHABUNG

Seien Sie sich des Gewichts des Klimagerätes bewusst, bevor Sie versuchen, es anzuheben. Treffen Sie alle notwendigen Vorsichtsmaßnahmen, um Schäden am Produkt oder Verletzungen zu vermeiden.

Es wird empfohlen, die Verpackung erst zu entfernen, wenn das Klimagerät an der Installationsstelle platziert wurde.

Entfernen Sie vorsichtig die am Klimagerät angebrachten Klebebänder.

Verpackungselemente sollten ordnungsgemäß entsorgt und nicht in Reichweite von Kindern aufbewahrt werden, da sie eine potenzielle Gefahrenquelle darstellen.

### 1.5 ZUBEHÖRLISTE (P0)

1. BEFESTIGUNGSHALTERUNG
2. FERNBEDIENUNG
3. FERNBEDIENUNGSHALTERUNG
4. WASSERABFÜHRUNGSRÖHR
5. AUSSENGITTER
6. KUNSTSTOFFFOLIE LUFTSCHLAUCH
7. SCHRAUBENSET
8. GITTERBEFESTIGUNGSSCHNUR
9. BETRIEBSANLEITUNG
10. PAPIERVORLAGE ZUM BOHREN VON WÄNDEN (Siehe Seite)
11. INNENENTWÄSSERUNGSDAPTER

**Dieses Produkt darf nur an eine Stromquelle angeschlossen werden, deren Systemimpedanz nicht mehr als 0,193 Ohm beträgt. Bitte wenden Sie sich bei Bedarf an Ihren Lieferanten, um sich über die Impedanz des Systems zu informieren.**

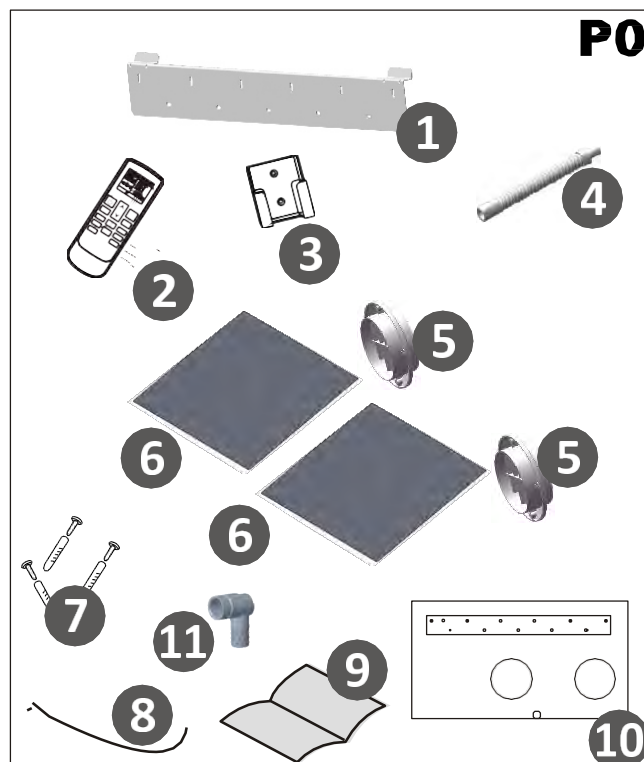

Dieses Produkt wurde in Übereinstimmung mit der Richtlinie 2006/95/EG und den Änderungen 92/31/EWG und 93/68/EWG hergestellt.



Verbrauchte Elektroartikel dürfen nicht zusammen mit dem Hausmüll entsorgt werden. Sie müssen von entsprechenden Einrichtungen recycelt werden. Erkundigen Sie sich bei Ihren örtlichen Behörden oder Händler nach Ratschlägen zum Recycling.

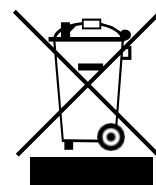

**Die in der Fernbedienung verwendeten Batterien enthalten umweltgefährdende Materialien. Sie müssen am Ende ihrer Lebensdauer aus der Fernbedienung entfernt und verantwortungsvoll entsorgt werden.**

## 1.6 TECHNISCHE DATEN (P1, P2)

Modell	Fresho 12HP
Kühlleistung* W	2500
Heizleistung* W	2500
Elektrisches Heizgerät* W	-
Warmwasserleistung** W	-
Nennspannung (V/Hz)	230/50
Aufgenommene Leistung im Kühlbetrieb* (W)	760
Aufgenommene Stromstärke im Kühlbetrieb* (A)	3.4
Aufgenommene Leistung beim Heizen* (W)	628
Aufgenommene Stromstärke beim Heizen* (A)	2.83
Luftdurchsatz (m³/h)	400
Entfeuchtungsleistung* (L/24h)	16.08
Optionale Temperatur (Fernsteuerung)	18-30°C
Sicherung (T3.15L)	250V
Kältemittel	R32
Globales Erwärmungspotenzial (GEP)	675
Abmessungen H/B/T (mm)	543 x 935 x 198
Gewicht (kg)	35

\*Die oben genannten Daten können geändert werden, um die Leistung zu verbessern.

### STANDARDPRÜFBEDINGUNGEN - EN 14511-

- Betriebsbedingungen im kühl- und entfeuchtungsmodus
  - Innen 27°C DB, 19°C WB
  - Außen 35°C DB, 24°C WB
- Betriebsbedingungen im heizmodus
  - Außen 7°C DB, 6°C WB
  - Innen 20°C DB

Leuchtet: Stromversorgung

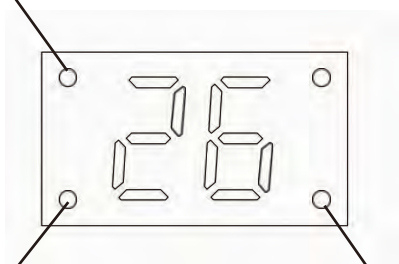

Leuchtet:  
Der Nachtmodus  
ist eingeschaltet

Leuchtet: Der Kompressor ist eingeschaltet

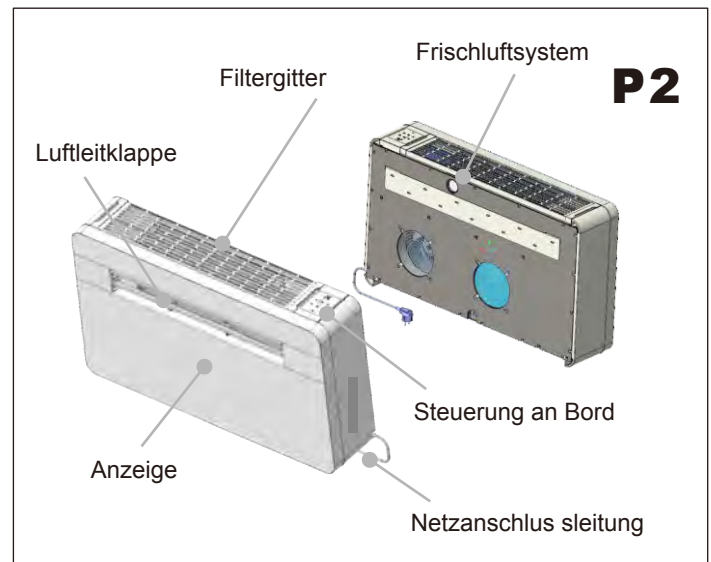
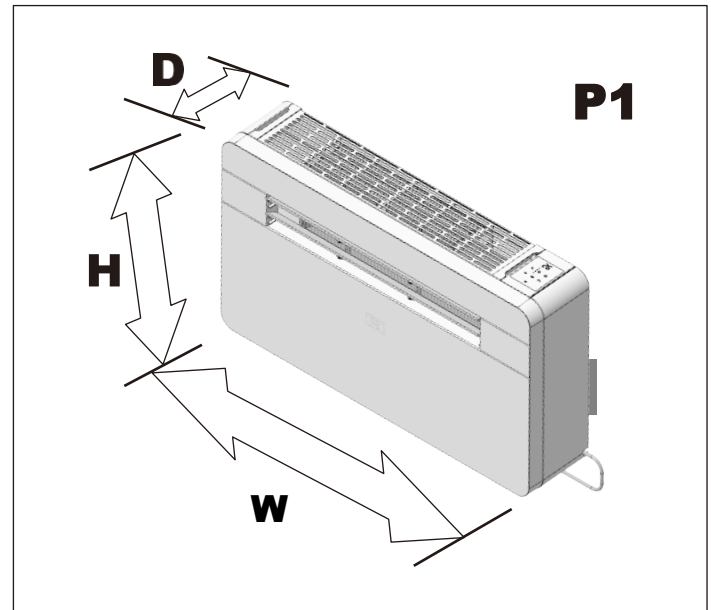

Das Display zeigt die Einstelltemperatur und die Umgebungstemperatur an. Nach dem Einstellen der Temperatur blinkt diese 15-mal auf dem Bildschirm, dann zeigt das Display die Umgebungstemperatur für 70 Sekunden an. Danach erlischt das Display bis zur nächsten Einstellung.

## 2. INSTALLATION

### 2.1 POSITIONIERUNG DES KLIMAGERÄTS (P3)

Um sicherzustellen, dass Ihr Klimagerät die bestmögliche Leistung erbringt und um Ausfälle oder Risiken zu vermeiden, müssen Sie es richtig positionieren. Bitte befolgen Sie die folgenden Richtlinien und Anweisungen vollständig, da sonst Installationsprobleme auftreten können.

- Das Klimagerät muss an einer Wand mit Zugang nach außen mit mindestens 2 m Freiraum nach außen installiert werden.
- Das Klimagerät muss so installiert werden, dass rundum Platz bleibt, wie auf Seite 15 dargestellt.
- Die Wand, an der das Klimagerät installiert werden soll, muss stabil sein und das Gewicht des Klimageräts tragen können.

Nachdem Sie wie oben beschrieben die beste Stelle für die Installation bestimmt haben, prüfen Sie, ob die Wand im gewählten Bereich durchbohrt werden kann, ohne andere Strukturen oder Installationen (Balken, Pfeiler, Rohre, Drähte usw.) zu beeinträchtigen.

Achten Sie auch darauf, dass sich keine Hindernisse außerhalb der Wand befinden, die den Luftstrom durch die gebohrten Löcher behindern könnten, z. B.: Pflanzen und ihre Blätter, Latten oder Paneele, Abflussrohre, Überläufe und Gitter usw.) Die ordnungsgemäße Funktion der Klimaanlage kann durch Hindernisse beeinträchtigt werden.

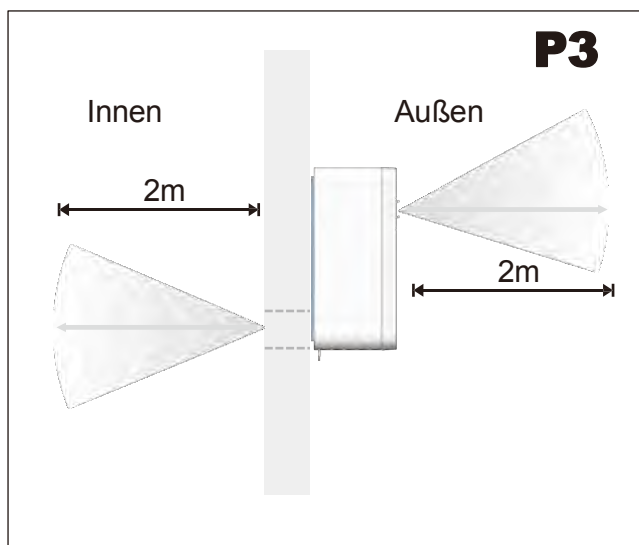

### 2.2 PAPIERVORLAGE (P4)

Befestigen Sie die Vorlage nach sorgfältiger Prüfung der folgenden Richtlinien an der Wand.

- Bohren Sie keine Löcher, bevor Sie sich vergewissert haben, dass es in dem Bereich, in den Sie bohren möchten, keine Hindernisse gibt, die durch den Bau der Wand verdeckt werden könnten, z. B.: Elektrische Verkabelung, Wasser- und Gasleitungen oder Stützen von Stürzen oder Balken.
- Achten Sie darauf, eine Wasserwaage zu verwenden, da das Klimagerät sich in einer waagerechten Position befinden muss.
- Folgen Sie der vollständigen Installationsanleitung.

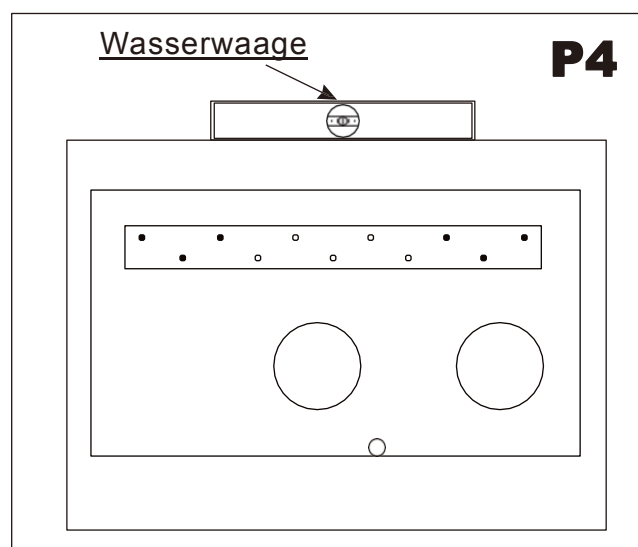

DE

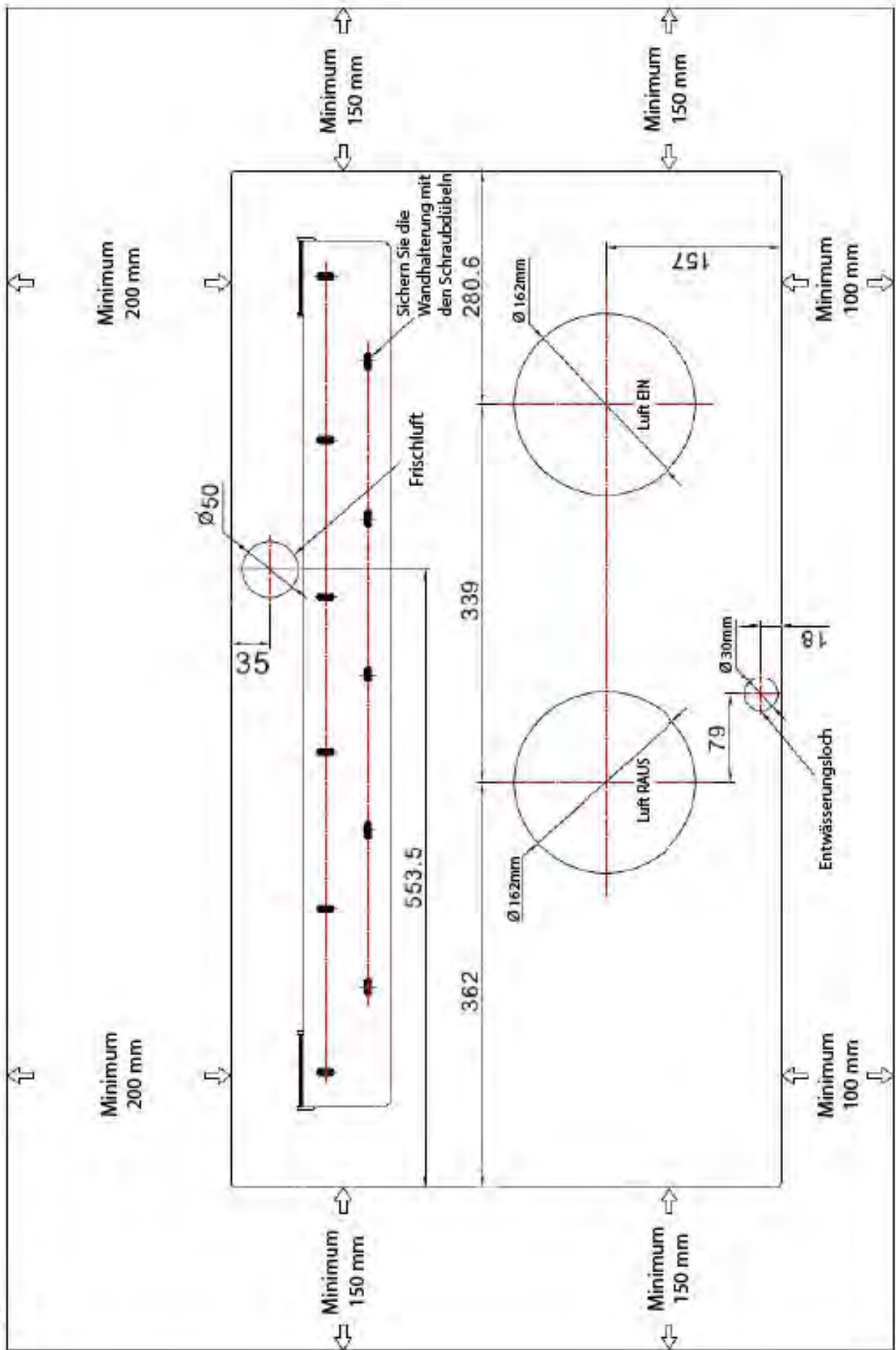

### 2.3 BOHREN DER WAND (P5)

Hinweis: Wenn Sie das Loch oberhalb der Erdgeschosshöhe bohren, achten Sie darauf, dass ein Bereich gesichert ist und dass der Außenbereich während des Lochbohrens überwacht wird, bis das Bohren abgeschlossen ist.

#### EINLASS- UND AUSLASSLÖCHER

- Dieser Vorgang muss mit den entsprechenden Werkzeugen (Diamantbohrer oder Kernbohrmaschinen mit hohem Drehmoment und einstellbarer Drehzahl) durchgeführt werden.
- Befestigen Sie die Vorlage an der Wand, achten Sie darauf, den Abstand zum Boden und/oder zur Decke zu überprüfen, und halten Sie sie mit einer Wasserwaage horizontal.
- Verwenden Sie einen Pilotbohrer, um die Mitte jedes zu bohrenden Lochs zu markieren.

Verwenden Sie einen Kernbohrkopf mit einem Durchmesser von 162 mm, um die beiden Löcher für den Lufteinlass und den Luftauslass zu bohren.



Es wird empfohlen, dass die Löcher eine leichte Neigung nach unten von 3-5 Grad haben, um einen Rückfluss von Wasser aus den Rohren zu vermeiden.



Innen

Außen

### Wasserablaufloch (P6)

Bitte lesen Sie die folgenden Anweisungen sorgfältig durch:

Bohren Sie an der in der Papiervorlage angegebenen Stelle ein Loch mit einem Durchmesser von 30 mm in die Wand. Die Entwässerung erfolgt durch Schwerkraft.

**Aus diesem Grund ist es wichtig, dass die Abflussleitung über ihre gesamte Länge eine Neigung von mindestens 3 Grad nach unten aufweist:**

Verbinden Sie das Abflussrohr (vom Gummianschluss) mit der Klimaanlage (Unterseite des Gehäuses).

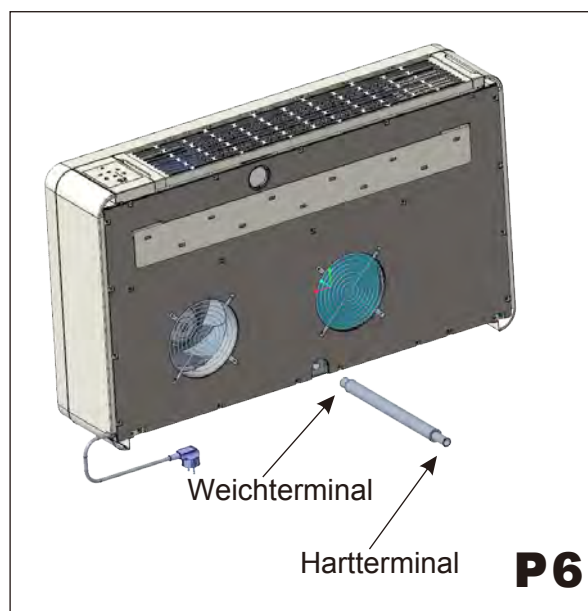

## 2.4 BEFESTIGUNG DER HALTERUNG (P7)

- Bohren Sie die Löcher, um die Halterung an der Wand zu verankern, wobei Sie vorzugsweise die 6 Löcher verwenden, die in Schwarz auf der Papiervorlage angegeben sind.

Wenn die Wand nicht stark genug ist, empfiehlt es sich, zusätzliche Ankerbolzen zu verwenden, indem Sie die auf der Papiervorlage grau markierten Löcher verwenden.

- Die mitgelieferten Ankerbolzen benötigen Löcher von 8 mm; die Wand muss überprüft werden, um festzustellen, ob die mitgelieferten Bolzen nützlich sind oder ob eine andere Art von Anker verwendet werden muss. Der Hersteller haftet nicht, wenn die strukturelle Konsistenz der Verankerung zum Zeitpunkt der Installation unterschätzt wird.

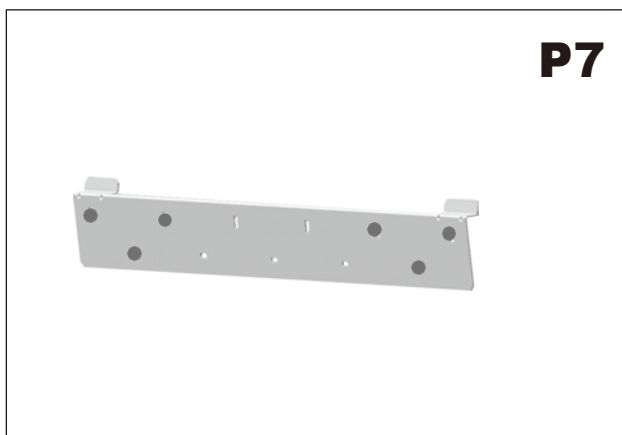

## 2.5 INSTALLATION DER SCHLÄUCHE (P8)

- Nach dem Bohren der Löcher müssen die mit dem Klimagerät gelieferten Kunststoffschläuche eingeführt werden.
- Rollen Sie die Folie und führen Sie sie in das Loch ein, wobei Sie auf die Verbindungslinie achten, die sich immer in einer höheren Position befinden muss. Denken Sie daran, dass das Blatt die gleiche Neigung wie die Löcher haben sollte (mindestens 3°).
- Setzen Sie die Ringe in die Löcher ein.

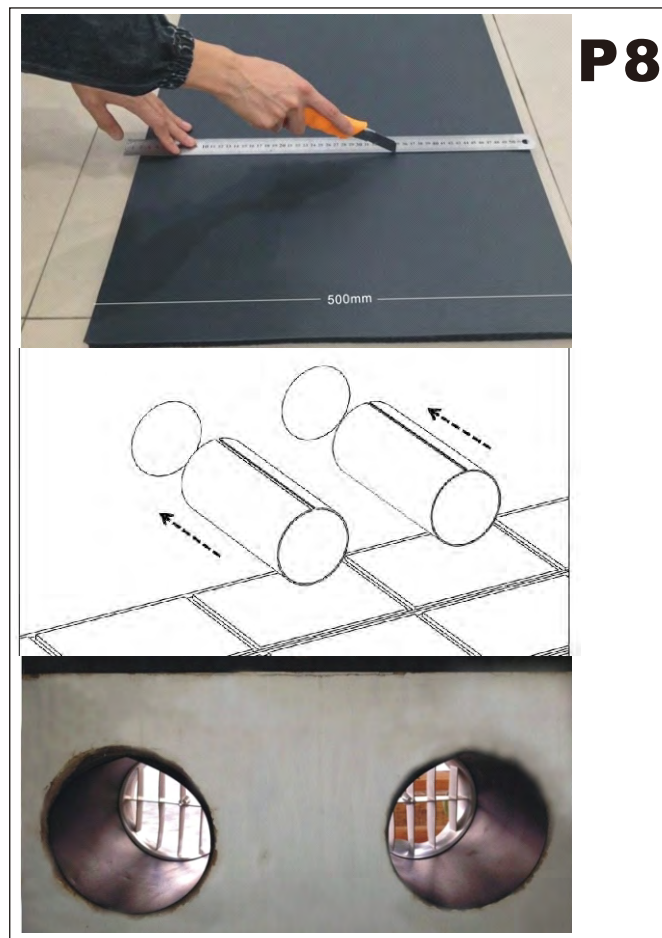

## 2.6 MONTAGE DER GITTER (P9, P10, P11, P12)

Um die beiden äußeren Gitter zu installieren, gehen Sie wie folgt vor: Machen Sie sich mit der Montage des Gitters am Rohr vertraut, bevor Sie es installieren.

Führen Sie die Schnüre in der Mitte des Gitters ein. Ein Gitter wird an der Außenseite des Rohrs und das andere an der Innenseite platziert. Die Abluftöffnung ist am größten und das Gitter wird daher an der Außenseite des Abluftrohrs angebracht.

Stecken Sie die mitgelieferte Schnur in das Loch. Falten Sie das äußere Gitter in der Mitte, indem Sie mit der freien Hand die Schnur fassen. Führen Sie Ihren Arm in das Rohr mit dem Gitter ein und schieben Sie es bis nach außen. Lassen Sie das Gitter sich entfalten und ziehen Sie die Schnur zu sich. Ein Gitter wird an der Außenseite des Rohrs und das andere an der Innenseite platziert. Mit etwas Geduld und Handhabung passen sich die beiden Gitter an das Ende der Rohre an. Greifen Sie die Schnur, stecken Sie Ihre Finger zwischen die Flügel und ziehen Sie das Gitter zu sich, bis es richtig eingeschoben ist.

Wobei die Flügel in einer aufrechten Position gehalten werden. Wenn das äußere Gitter zugänglich ist und nicht entfernt werden kann, empfiehlt es sich, es mit Dübeln und Schrauben mit einem Durchmesser von 6 mm an der Wand zu befestigen. Ziehen Sie die Schnur fest und befestigen Sie sie an der Delle an den inneren Flanschen.

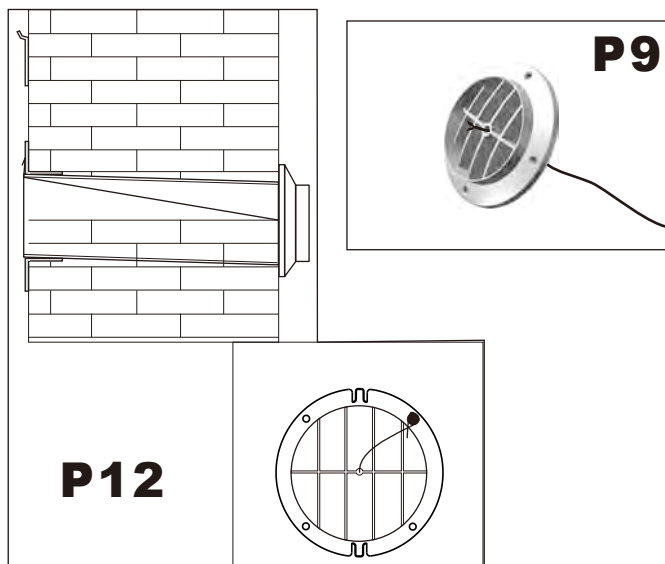

## 2.7 MONTAGE DES KLIMAGERÄTS AN DER HALTERUNG (P14, P15)

Nachdem Sie erneut überprüft haben, ob die Halterung fest an der Wand befestigt ist und die notwendigen Vorbereitungen für den elektrischen Anschluss und die Kondensatableitung (falls vorhanden) getroffen wurden, befestigen Sie das Klimagerät an seiner Halterung.

Heben Sie es an, indem Sie es an den Seiten unten halten. Neigen Sie das Klimagerät leicht zu sich, um die Befestigung an der Halterung zu erleichtern.

Das Klimagerät kann nun fest gegen die Wand geschoben werden. Inspizieren Sie die Installation sorgfältig, um sicherzustellen, dass die isolierende Rückwand fest an der Wand anliegt, dass es keine Risse auf der Rückseite des Klimageräts gibt und dass die beiden Kunststoffhalbkreise auf der Rückseite des Klimageräts innerhalb der beiden Kunststoffrohre liegen, die an der Innenseite der Wand befestigt sind.

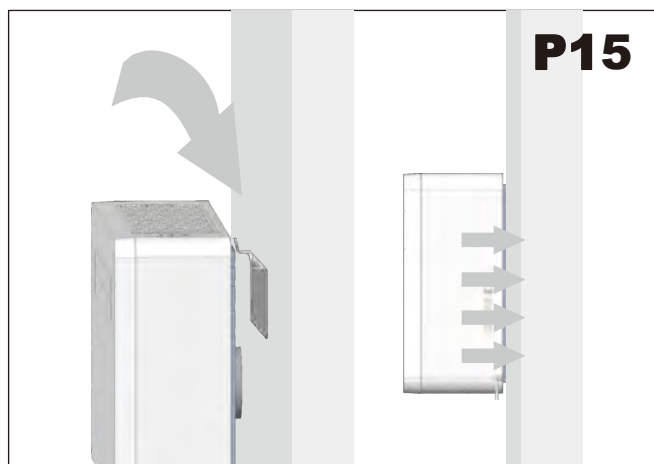
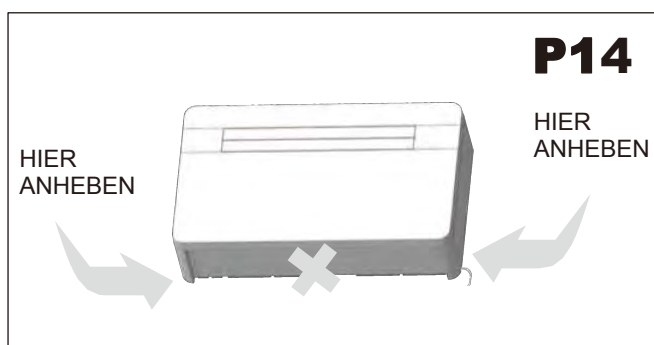

In Regionen mit sehr niedrigen Temperaturen kann das Wasser im Abflussrohr im Winter gefrieren. Es ist möglich, dieses Rohr innerhalb der Wand anzuschließen und es zu einem geeigneten Punkt zu führen. (Siehe S. 13)



Das Gerät darf nicht in der Waschküche aufgestellt werden.





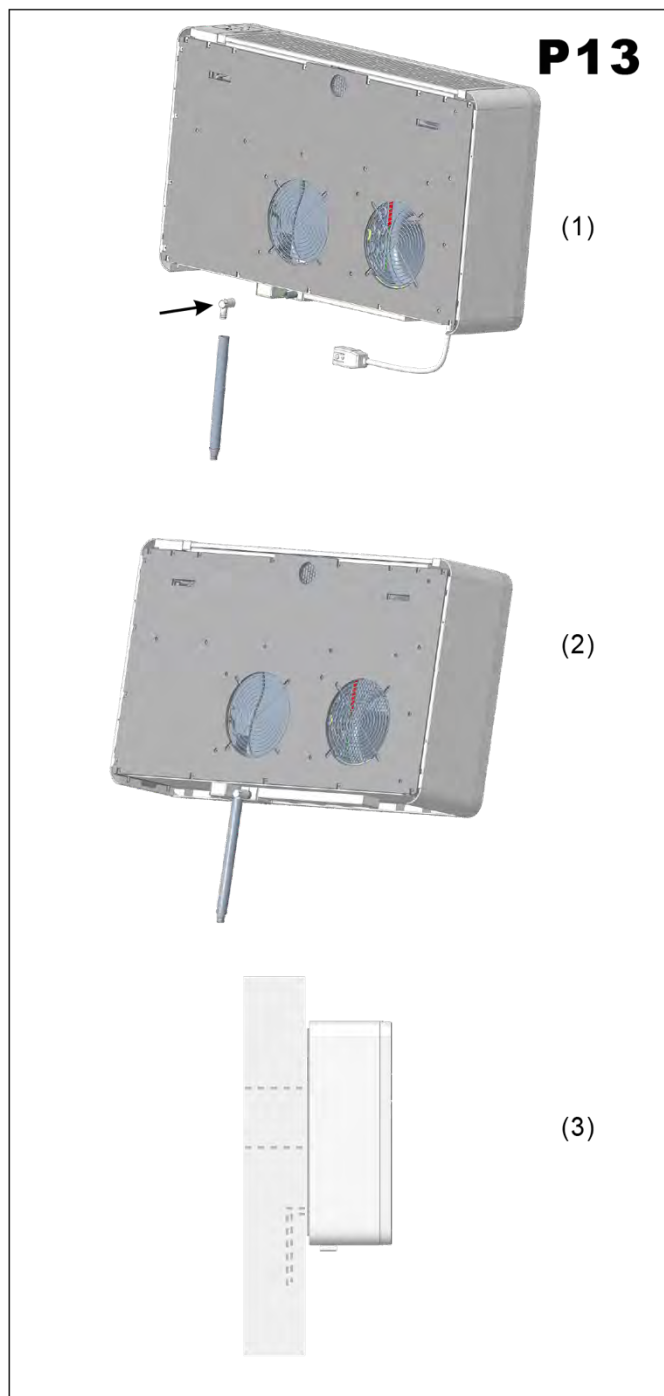









Das Gerät muss so platziert werden, dass die Steckdose zugänglich ist.

Das Gerät muss gemäß den nationalen Vorschriften zur Verkabelung installiert werden.



### 3. BENUTZUNG UND WARTUNG

#### 3.1 Einführung der LCD-symbole

Symbole	Bedeutung	Symbole	Bedeutung
	Auto		Luftstrom- richtung
	Kühlung		Lüfterdreh- zahl
	Trocknen		Schlaf
	Lüfter		Automati- scher Lüfter
	Heizung		Temperatur
	Licht (nur optional)		Uhr
	Heizung (nur optional)		Timer
	Sperrn		

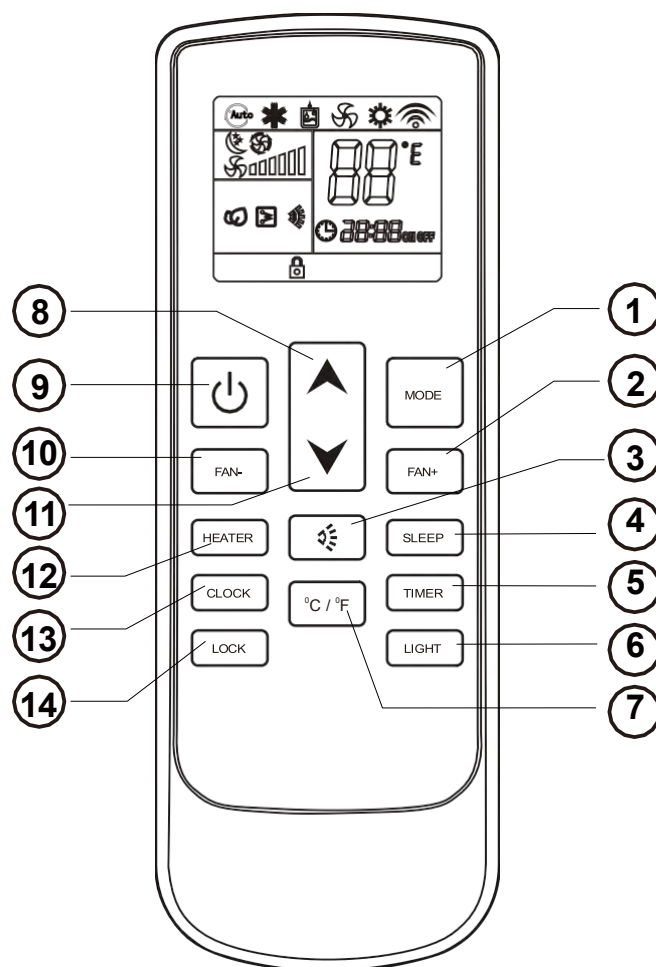

#### 3.2 FUNKTIONEN DER FERNBEDIENUNG

1. **MODE:** stellt den Betriebsmodus der Klimaanlage ein.
2. **FAN+:** Ermöglicht die Einstellung der Ventilator-drehzahl.
3. **LUFTSTROM:** stellt die Richtung des Luftstroms ein.
4. **SLEEP:** passt die Einstelltemperatur automatisch an den zirkadianen Rhythmus an.
5. **TIMER:** Ermöglicht die Einstellung der Zeit, zu der das Klimagerät startet. Ermöglicht die Einstellung der Zeit, zu der das Klimagerät stoppt.
6. **LIGHT** (nur optional): Schaltet das Licht oder UPI ein, wenn das Gerät mit dieser Funktion ausgestattet ist.
7. **TEMP:** Stellt Sie die Temperatureinheit auf °C oder °F ein.
8. **UP:** Erhöhten die Temperatur und die Dauer.
9. **ON/OFF:** Ein- oder Ausschalten des Klimagerät.
10. **FAN SPEED:** Einstellen der Lüfterdrehzahl nach unten.
11. **DOWN:** Verringerten die Temperatur und die Dauer.
12. **ELEKTRISCHE HEIZUNG** (nur optional): Aktiviert die integrierte elektrische Heizung, um die Heizleistung zu erhöhen, wenn die Außentemperaturen unter 5°C liegen und zusätzliche Wärme benötigt wird.
13. **CLOCK:** Einstellung der Uhr.
14. **LOCK:** Sperrt die Fernbedienung.

### 3.3 HEIZMODUS

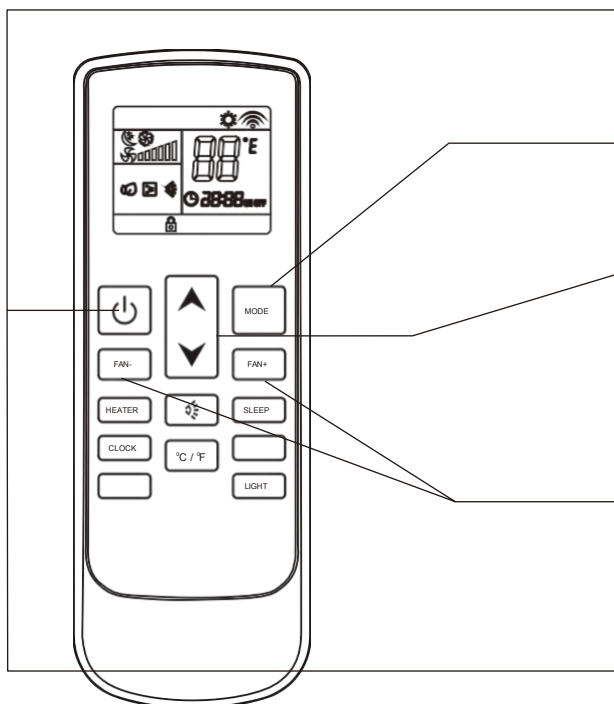

#### Reihenfolge der Vorgänge

**1**

Drücken Sie die Taste **ON/OFF** "  " ,schalten Sie das Klimagerät ein, es arbeitet im Speichermodus.





**2**

Drücken Sie die Taste **MODE**, stellen Sie den Heizmodus ein "  ", das Klimagerät arbeitet im Heizmodus.

**3**

Drücken Sie die Taste **UP** "  " oder **DOWN** "  " um die Einstelltemperatur einzustellen.

**4**

Drücken Sie die Taste FAN SPEED „FAN+“ oder „FAN-“, um die Geschwindigkeit des Ventilators einzustellen. „  „ ist eine niedrige Geschwindigkeit, „  „ ist eine mittlere Geschwindigkeit, „  „ ist eine eketierte Geschwindigkeit, „  „ ist eine automatische Geschwindigkeit. Bei der automatischen Lüftung wird die Geschwindigkeit anhand der Differenz zwischen Raumtemperatur und eingestellter Temperatur gewählt.

**5**

Drücken Sie die Taste ON/OFF "  " am Klimagerät.  
Das nächste Mal, wenn Sie diese Taste drücken, arbeitet das Klimagerät in diesem Speichermodus.

### 3.4 KÜHLMODUS

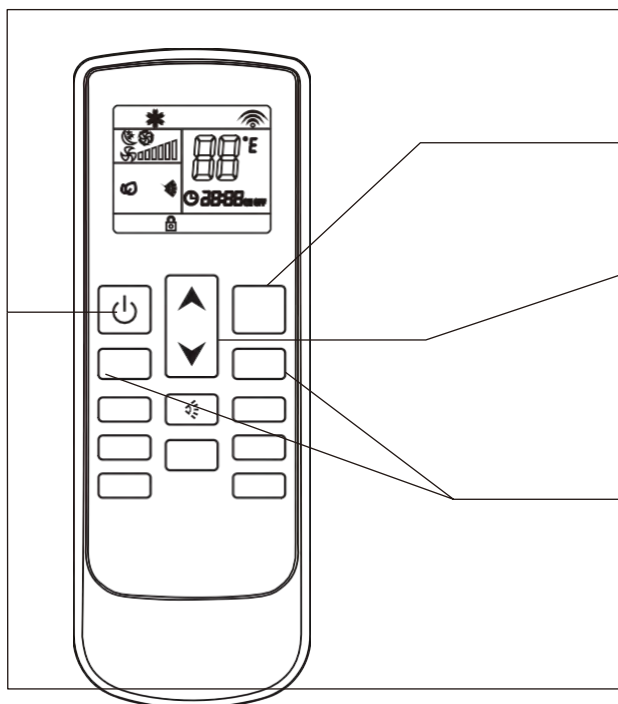

#### Reihenfolge der Vorgänge



**1**

Drücken Sie die Taste **ON/OFF** "  " ,schalten Sie das Klimagerät ein, es arbeitet im Speichermodus.





**2**

Drücken Sie die Taste **MODE**, stellen Sie den Kühlmodus ein "  ", das Klimagerät arbeitet im Kühlmodus.

**3**

Drücken Sie die Taste **UP** "  " oder **DOWN** "  " um die Einstelltemperatur einzustellen.

**4**

Drücken Sie die Taste FAN SPEED „FAN+“ oder „FAN-“, um die Geschwindigkeit des Ventilators einzustellen. „  „ ist eine niedrige Geschwindigkeit, „  „ ist eine mittlere Geschwindigkeit, „  „ ist eine eketierte Geschwindigkeit, „  „ ist eine automatische Geschwindigkeit. Bei der automatischen Lüftung wird die Geschwindigkeit anhand der Differenz zwischen Raumtemperatur und eingestellter Temperatur gewählt.

**5**

Drücken Sie die Taste ON/OFF "  " am Klimagerät.  
Das nächste Mal, wenn Sie diese Taste drücken, arbeitet das Klimagerät in diesem Speichermodus.

### 3.5 TROCKNUNGSMODUS

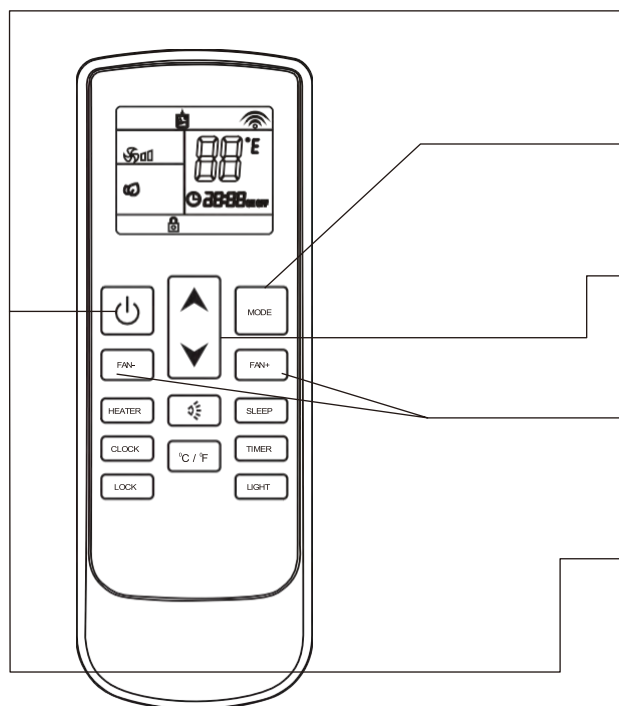







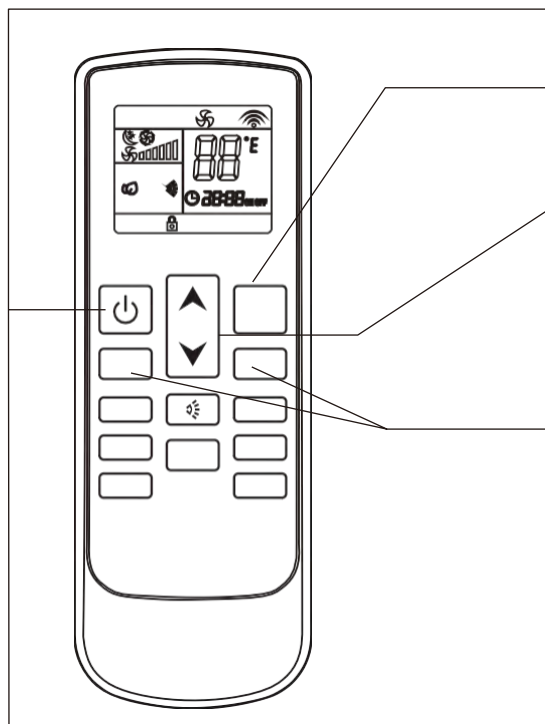

#### Reihenfolge der Vorgänge

- 1** Drücken Sie die Taste **ON/OFF** "  " ,schalten Sie das Klimagerät ein, es arbeitet im Speichermodus.
- 2** Drücken Sie die Taste **MODE**, stellen Sie den Trocknungsmodus ein "  ", das Klimagerät arbeitet im Entfeuchtungsstand.
- 3** Drücken Sie die Taste UP "  " oder DOWN "  " um die Einstelltemperatur einzustellen.
- 4** Taste FAN SPEED „FAN+“ oder „FAN-“ deaktiviert ist, ist die Geschwindigkeit des Innenventilators im Trockenmodus immer niedrig.
- 5** Drücken Sie die Taste ON/OFF "  " am Klimagerät.  
Das nächste Mal, wenn Sie diese Taste drücken, arbeitet das Klimagerät in diesem Speichermodus.

### 3.6 FAN-MODUS







#### Reihenfolge der Vorgänge

- 1** Drücken Sie die Taste **ON/OFF** "  " ,schalten Sie das Klimagerät ein, es arbeitet im Speichermodus.
- 2** Drücken Sie die Taste **MODE**, stellen Sie den Modus auf Ventilator ein, das Klimagerät arbeitet im Ventilatormodus.
- 3** Drücken Sie die Taste UP "  " oder DOWN "  " um die Einstelltemperatur einzustellen.
- 4** Drücken Sie die Taste FAN SPEED „FAN+“ oder „FAN-“. Die Geschwindigkeit des Ventilators kann wie folgt eingestellt werden: „  „ für eine niedrige Geschwindigkeit,  , für eine mittlere Geschwindigkeit,  , für eine hohe Geschwindigkeit,  " für eine automatische Geschwindigkeit. Für den automatischen Ventilator wird die Geschwindigkeit entsprechend der Differenz zwischen der Raumtemperatur und der Einstellung gewählt.  
Raumtemperatur - von Einstellung > 5°C hohe Geschwindigkeit.  
Raumtemperatur - von Einstellung > 3°C mittlere Geschwindigkeit.  
Raumtemperatur - bei Einstellung > 1°C niedrige Geschwindigkeit.
- 5** Drücken Sie die Taste ON/OFF "  " am Klimagerät.  
Das nächste Mal, wenn Sie diese Taste drücken, arbeitet das Klimagerät in diesem Speichermodus.

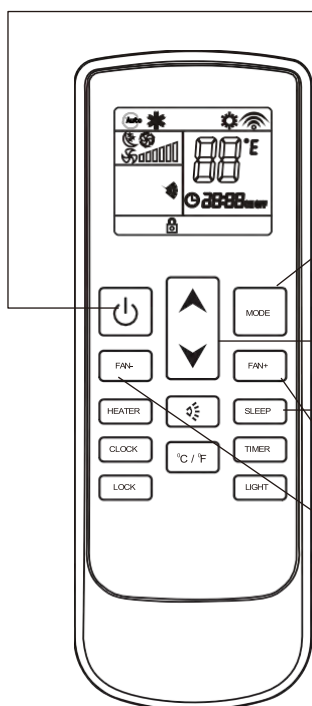
### 3.7 SCHLAFMODUS

#### Reihenfolge der Vorgänge









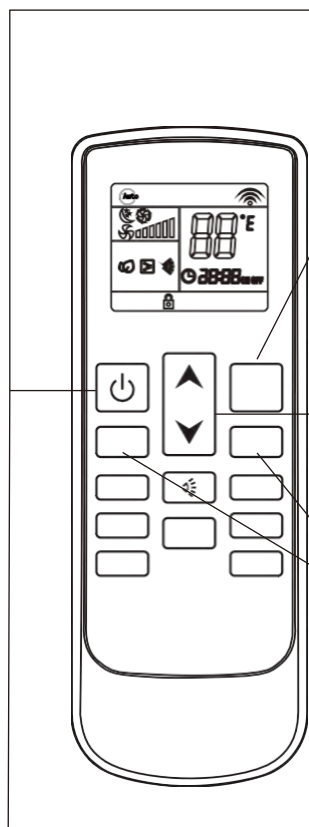

- 1** Drücken Sie die Taste **ON/OFF** "  ", schalten Sie das Klimagerät ein, es arbeitet im Speichermodus.
- 2** Drücken Sie die Taste **MODE**, stellen Sie den Modus auf cool "  " / heat "  " (heatpump) / auto "  " ein, die Klimaanlage wird im Einstellungsmodus arbeiten.
- 3** Drücken Sie die Taste **UP** "  " oder **DOWN** "  " um die Einstelltemperatur einzustellen.
- 4** Drücken Sie die **SLEEP**-Taste, dieses Symbol erscheint auf dem LCD-Bildschirm und die Schlummerfunktion ist aktiviert. Drücken Sie die Taste erneut, um die Schlummerfunktion abzubrechen.
- 5** Wenn die Standby-Funktion gestartet wird, ist die Lüftergeschwindigkeit konstant niedrig.

### 3.8 AUTOMATIKMODUS

#### Reihenfolge der Vorgänge



- 1** Drücken Sie die Taste **ON/OFF** "  ", schalten Sie das Klimagerät ein, es arbeitet im Speichermodus.
- 2** Drücken Sie die Taste **MODE**, stellen Sie den Modus auf auto "  ", ein, die Klimaanlage läuft im Automatikmodus. (Verweis auf 'Notbetrieb')
- 3** Abhängig von der Differenz zwischen der Raumtemperatur und der eingestellten Temperatur wird automatisch die Betriebsart gewählt (kalt, warm, Ventilator). Die Tasten für die Temperatureinstellung **UP** "  ", und **DOWN** "  " sind deaktiviert. Wenn die Raumtemperatur  $\leq 20^{\circ}\text{C}$  beträgt, arbeitet das Gerät im Heizmodus. Wenn die Raumtemperatur zwischen  $20^{\circ}\text{C}$  und  $25^{\circ}\text{C}$  liegt, arbeitet das Gerät im Lüftungsmodus. Wenn die Raumtemperatur  $\geq 25^{\circ}\text{C}$  beträgt, arbeitet das Gerät im Kühlmodus.
- 4** Drücken Sie die Taste **FAN SPEED** „FAN+“ oder „FAN-“, um die Geschwindigkeit des Ventilators einzustellen.  ist eine niedrige Geschwindigkeit,  ist eine mittlere Geschwindigkeit,  ist eine eketierte Geschwindigkeit,  ist eine automatische Geschwindigkeit. Bei der automatischen Lüftung wird die Geschwindigkeit anhand der Differenz zwischen Raumtemperatur und eingestellter Temperatur gewählt.
- 5** Drücken Sie die Taste **ON/OFF** "  ", um die Klimaanlage auszuschalten. Wenn Sie das nächste Mal auf diese Taste drücken, wird die Klimaanlage im Speichermodus arbeiten.

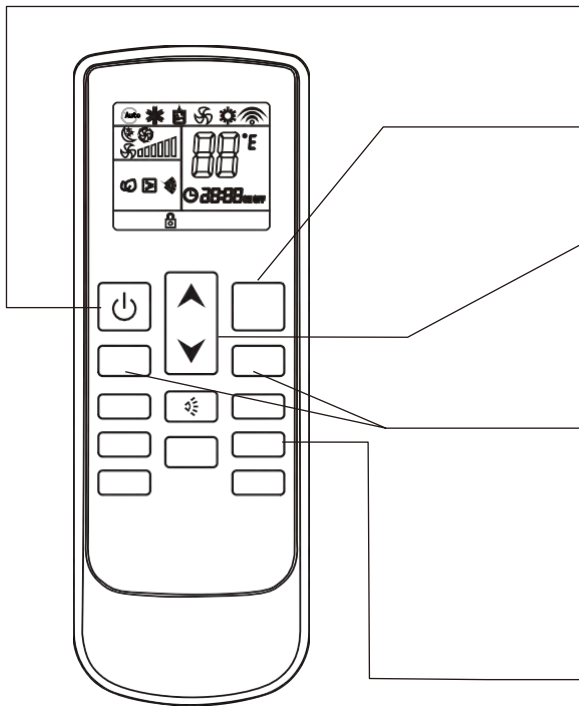

### 3.9 FUNKTION TIMER AUS









#### Reihenfolge der Vorgänge

**1** Drücken Sie die Taste **ON/OFF** "  " ,schalten Sie das Klimagerät ein, es arbeitet im Speichermodus.

**2** Drücken Sie die **MODE**-Taste, um den gewünschten Modus auszuwählen.

**3** Drücken Sie die Taste **UP** "  " oder **DOWN** "  " um die Einstelltemperatur einzustellen.

**4** Drücken Sie die Taste **FAN SPEED** „FAN+“ oder „FAN-“, um die Geschwindigkeit des Ventilators einzustellen.  ist eine niedrige Geschwindigkeit,  ist eine mittlere Geschwindigkeit,  ist eine eketierte Geschwindigkeit,  ist eine automatische Geschwindigkeit. Bei der automatischen Lüftung wird die Geschwindigkeit anhand der Differenz zwischen Raumtemperatur und eingestellter Temperatur gewählt.

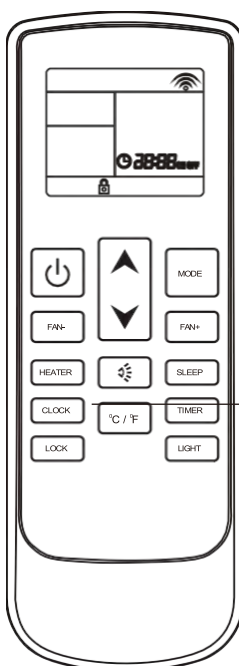

**5** Drücken Sie die Taste **TIME** „TIMER“, stellen Sie die Zeit ein, zu der die Klimaanlage ausgeschaltet werden soll. Drücken Sie die Taste „“, jedes Mal, wobei Sie bis zu 1 Stunde einstellen, drücken Sie die Taste „“ jedes Mal, wobei Sie bis zu 10 Minuten einstellen. Drücken Sie die Taste des Timers, um die eingegebenen Daten zu bestätigen. Wenn die Zeit abgelaufen ist, schaltet sich die Klimaanlage automatisch aus. Wenn Sie die Taste erneut drücken, bevor sich die Klimaanlage ausschaltet, wird die Timereinstellung aufgehoben.

### 3.10 FUNKTION TIMER AN



#### Reihenfolge der Vorgänge







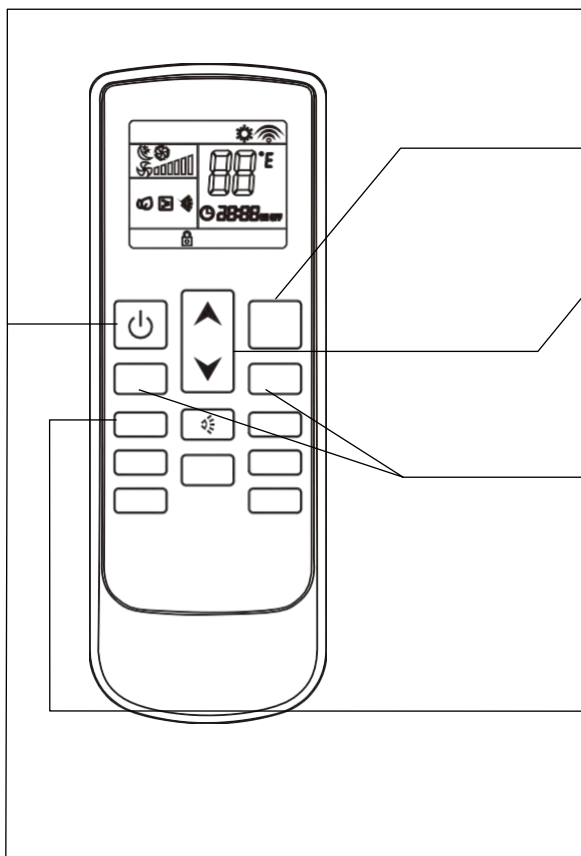

**1** Die Klimaanlage ist ausgeschaltet.

**2** Drücken Sie die Taste **TIME** „TIMER“ stellen Sie die Uhrzeit ein, zu der sich die Klimaanlage einschaltet. Drücken Sie die Taste „“ jedes Mal, wobei Sie bis zu 1 Stunde einstellen. Drücken Sie die Taste „“ jedes Mal und stellen Sie dabei bis zu 10 Minuten ein. Stellen Sie den Betrieb **MODE**, **TEMPERATUR** usw. ein. Drücken Sie die **Timer**-Taste, um das eingegebene Datum zu bestätigen. Wenn die Uhrzeit erreicht ist, startet die Klimaanlage automatisch. Wenn Sie die Taste **TIMER ON** erneut drücken, wird die Einstellung **TIMER ON** aufgehoben.

### 3.11 ELEKTRISCHE HEIZFUNKTION (nur optional)

#### Reihenfolge der Vorgänge



- 1** Drücken Sie die Taste **ON/OFF** "  " ,schalten Sie das Klimagerät ein, es arbeitet im Speichermodus.
- 2** Drücken Sie die **MODE**-Taste, um den Modus auf die Heizung „  “ einzustellen, das Gerät wird im Heizmodus arbeiten.
- 3** Drücken Sie die Taste **UP** "  " oder **DOWN** "  " um die Einstelltemperatur einzustellen.
- 4** Drücken Sie die Taste **FAN SPEED** „FAN+“ oder „FAN-“, um die Geschwindigkeit des Ventilators einzustellen.  ist eine niedrige Geschwindigkeit,  ist eine mittlere Geschwindigkeit,  ist eine eketierte Geschwindigkeit,  ist eine automatische Geschwindigkeit. Bei der automatischen Lüftung wird die Geschwindigkeit anhand der Differenz zwischen Raumtemperatur und eingestellter Temperatur gewählt.
- 5** Drücken Sie die Taste für die elektrische Heizung des Assistenten „HEATER“, das Symbol wird auf dem LCD-Bildschirm angezeigt und die Heizung des Assistenten startet. Drücken Sie die Taste erneut, um die Heizung des Assistenten zu stoppen.
- 6** Drücken Sie die Taste **ON/OFF** „  “, um die Klimaanlage auszuschalten. Wenn Sie das nächste Mal auf diese Taste drücken, wird die Klimaanlage im Speichermodus arbeiten.

### 3.12 STEUERUNGSFUNKTION AN BORD

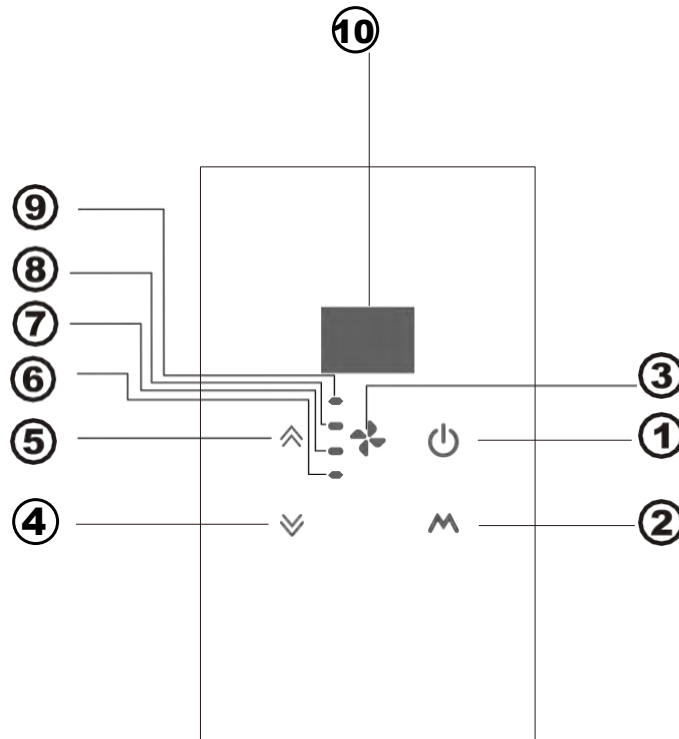

- ① **ON/OFF:** Einoder Aus des Klimageräts.
- ② **MODE:** Einstellen der Betriebsart des Klimageräts.
- ③ **FAN SPEED:** Einstellen der Lüfterdrehzahl.
- ④ **DOWN:** Verringert die Temperatur und die Dauer.
- ⑤ **UP:** Erhöht die Temperatur und die Dauer.
- ⑥ **LED HOHE GESCHWINDIGKEIT:** Signalisiert den Betriebszustand der hohen Geschwindigkeit.
- ⑦ **LED MITTLERE GESCHWINDIGKEIT:** Signalisiert den Betriebszustand der mittleren Geschwindigkeit.
- ⑧ **LED NIEDRIGE GESCHWINDIGKEIT:** Signalisiert den Betriebszustand der niedrigen Geschwindigkeit.
- ⑨ **LED AUTO-FAN:** Zeigt den Status des automatischen Lüfters an Wenn Sie die Geschwindigkeit AUTOMATISCH wählen, hängt die Geschwindigkeit des Ventilators von der Raumtemperatur und der eingestellten Temperatur ab.  
 Raumtemperatur-Einstelltemperatur > 5°C, hohe Geschwindigkeit.  
 Raumtemperatur-Einstelltemperatur > 3°C, mittlere Geschwindigkeit.  
 Raumtemperatur-Einstelltemperatur > 1°C, niedrige Geschwindigkeit.
- ⑩ **Temperaturanzeige**

Das Display zeigt die Einstelltemperatur und die Umgebungstemperatur an. Nach dem Einstellen der Einstelltemperatur blinkt die Einstelltemperatur 15 Minuten auf dem Bildschirm, dann zeigt das Display die Umgebungstemperatur für 70 Sekunden an. Danach erlischt das Display bis zur nächsten Einstellung.

### 3.13 FRISCHLUFTSYSTEM

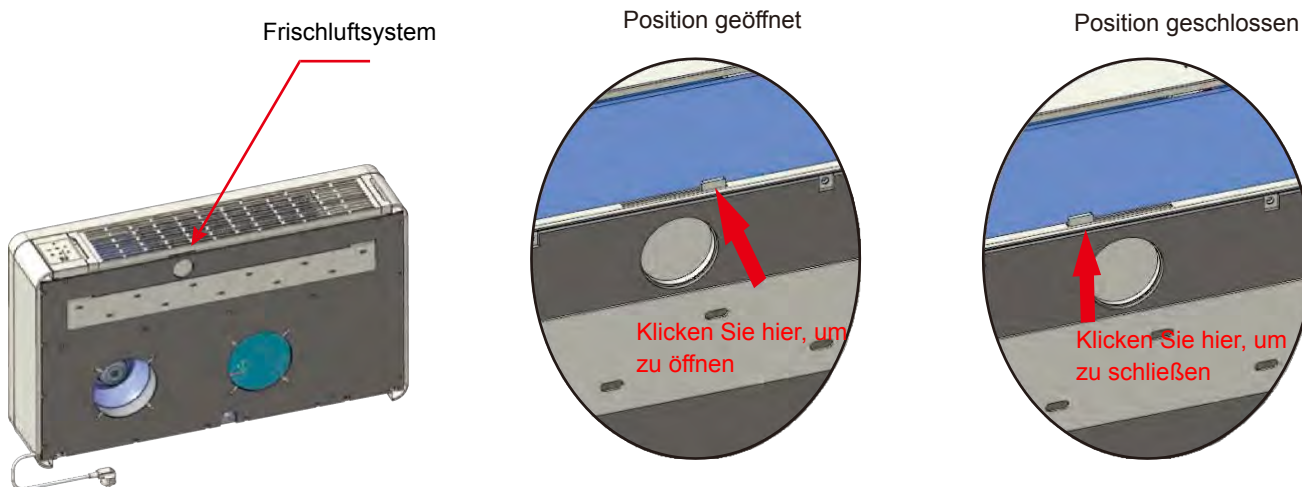

Wenn das Frischluftsystem geöffnet wird, wälzt das Klimagerät automatisch die Raumluft um: Auf diese Weise gelangt frische und saubere Luft in den Raum.

Sie können das Frischluftsystem jederzeit öffnen oder schließen.

Wenn das Frischluftsystem geschlossen ist, ist die Leistung des Klimageräts höher. Wir empfehlen daher, das Frischluftsystem geschlossen zu halten und nur für einige Minuten pro Tag zu öffnen.

### 3.14 INSTALLIEREN UND WECHSELN DER BATTERIE

- Öffnen Sie die Batterieabdeckung, halten Sie den Haken und ziehen Sie ihn leicht nach oben.
- Legen Sie die Batterie ein (AAA, 2 Stk.), das Plus muss mit der Markierung auf der Kunststoffoberfläche übereinstimmen.
- Setzen Sie die Batterieabdeckung wieder ein.
- Inspektion: Wenn Sie die Taste ON/OFF "  " drücken. Es wird kein Symbol angezeigt, bitte setzen Sie die Batterien erneut ein.

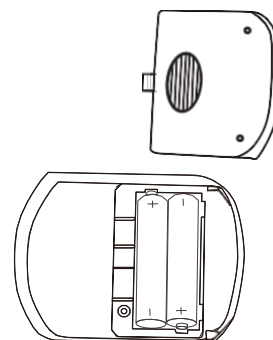

### 3.15 WARTUNG (P15, P16, P17, P18)

#### Reinigung der filter:

Die Filter müssen regelmäßig gereinigt werden, damit das Klimagerät effektiv funktioniert.

Reinigen Sie die Filter alle zwei Wochen.  
Vorgehensweise:

- Trennen Sie das Klimagerät vom Stromnetz.
- Ziehen Sie das Filtergitter (P15) in der gleichen Richtung wie der Pfeil heraus.

Entfernen Sie den Filter wie in P17 gezeigt.

Waschen Sie ihn (verwenden Sie kein heißes Wasser) und setzen Sie ihn nach dem Trocknen auf die gleiche Weise wieder ein.

**ACHTUNG:** Betreiben Sie das Klimagerät nicht ohne Filter, da dies zu ernsthaften Schäden am Klimagerät führen kann.

#### Äussere reinigung:

- Trennen Sie das Klimagerät vom Stromnetz.
- Reinigen Sie die Außenflächen nur mit einem feuchten Tuch.
- Verwenden Sie keine Scheuertücher und/oder Lösungsmittel, da dies zu Schäden an den Oberflächen führen kann.
- Verwenden Sie keine zu nassen Tücher oder Schwämme, da Staunässe das Klimagerät beschädigen und die Sicherheit beeinträchtigen kann.

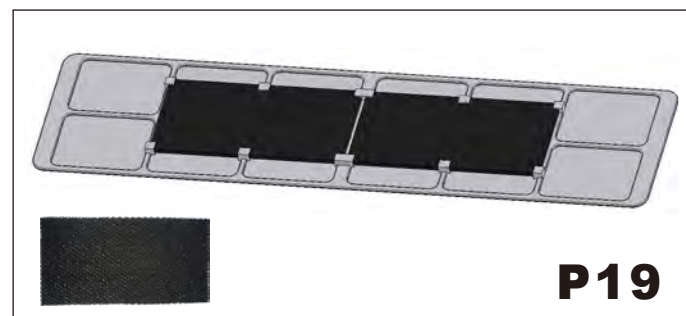
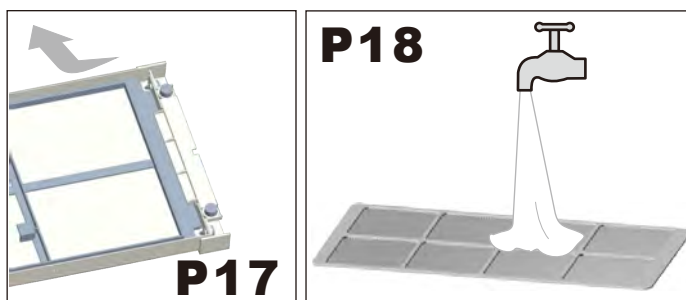
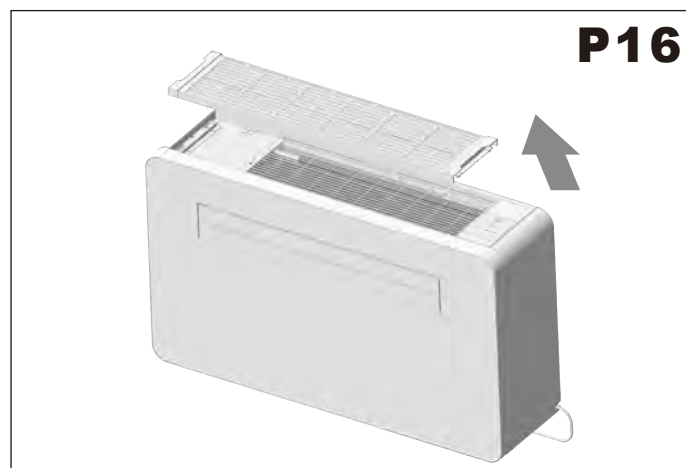
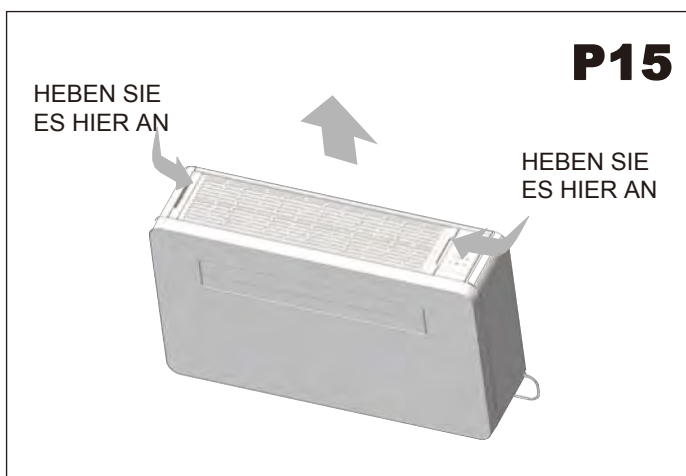

#### Aktivkohlefilter

Die Einheit enthält einen Aktivkohlefilter, der nicht nur die Funktion hat, Schwebstoffe zu entfernen, die ein gewöhnlicher mechanischer Filter hat, sondern auch Fremdstoffe wie freies Chlor, Gerüche, Farben und giftige Materialien entfernen kann, die mit herkömmlichen Ansätzen schwer zu filtern sind.

Dank des Aktivkohlefilters ist die Raumluft frisch und gesundheitsfördernd.

Es ist ratsam, ihn alle drei Monate zu wechseln, da er nicht gewaschen oder gereinigt werden kann.

### 3.16 PROBLEMBEHEBUNG

#### Problem mögliche ursachen

- Das Klimagerät funktioniert nicht.
- Das Klimagerät kühlt den Raum nicht
- Seltsamer Geruch im Zimmer. Aus dem Klimagerät treten Wassertropfen aus.
- Die Fernbedienung funktioniert nicht.
- Das Klimagerät funktioniert 3 Minuten lang nicht, wenn es eingeschaltet ist.

#### Mögliche lösungen

1. Falsche Einstellung des Timers/ Überprüfen.
  2. Probleme mit der Stromversorgung/Rufen Sie das Servicezentrum an.
  3. Der Filter ist möglicherweise verschmutzt/ Reinigen Sie ihn.
  4. Die Raumtemperatur ist zu hoch/ Warten Sie, bis die Temperatur sinkt.
  5. Die Temperatur ist nicht richtig eingestellt/ Überprüfen.
  6. Die Gitter können verstopft sein/ Überprüfen und mögliche Hindernisse beseitigen.
- Feuchtigkeit im Raum, die von Wänden, Teppichen, Einrichtungsgegenständen oder Ähnlichem ausgeht.
  - Falsche Installation des Klimageräts.
  - Falscher Anschluss des Abflussschlauchs.
  - Batterien leer.
  - Falsches Einsetzen der Batterien in die Fernbedienung.
  - Schutz des Klimageräts. Warten Sie drei Minuten und das Klimagerät wird wieder funktionieren.



Wenn das Netzkabel beschädigt ist, muss es vom Hersteller, seinem Servicevertreter oder einer Person mit ähnlicher Qualifikation ersetzt werden, um Gefahren zu vermeiden.

Die maximale Betriebstemperatur des Klimageräts (maximale Kühlung: außen DB 43°C/ WB 26°C, innen DB 32°C/ WB 23°C ; minimale Heizung: außen DB -5°C/ WB -6°C, DB 20°C innen).

Dieses Gerät ist nicht für die Verwendung durch Personen (einschließlich Kinder) mit eingeschränkten körperlichen, sensorischen oder geistigen Fähigkeiten oder ohne Erfahrung und Kenntnisse bestimmt, es sei denn, sie haben von einer für ihre Sicherheit verantwortlichen Person Anweisungen zur Benutzung des Geräts erhalten oder werden von dieser beaufsichtigt.

Kinder müssen beaufsichtigt werden, um sicherzustellen, dass sie nicht mit dem Gerät spielen.

#### Entsorgung von Altgeräten

1. Wenn dieses Symbol eines durchgestrichenen Abfalleimers auf einem Produkt angebracht ist, unterliegt dieses Produkt der europäischen Richtlinie 2002/96/EC.
2. Alle Elektro-und Elektronik-Altgeräte müssen getrennt vom Hausmüll über dafür staatlich vorgesehene Stellen entsorgt werden.
3. Eine ordnungsgemäße Entsorgung des Altgeräts trägt dazu bei, Schäden an der Umwelt und der menschlichen Gesundheit zu vermeiden.
4. Weitere Informationen zur Entsorgung des Altgeräts erhalten Sie bei der Stadtverwaltung, beim Entsorgungsamt oder in dem Geschäft, in dem Sie das Produkt erworben haben.



**Liste der Fehlercodes**

Auf dem Monitor angezeigte Codes	Fehler
A1	Fehler EE an Innenmaschine
A2	Fehler am Innenventilator
A4	Fehler am Innenraum-Spulentemperatursensor
A5	Fehler des Innenraumtemperatursensors
E5	Fehler der Vierwegeventilumschaltung
E6	Fluormangelstörung
A8	EE-Fehler im Außenbereich
b4	Kompressor startet nicht ordnungsgemäß (Phasenausfall, Rückwärtslauf)
b5	Kompressor-Phasenfehler
b6	Fehler im IPM-Modul
b8	Fehler am Abgastemperatursensor
C2	Fehler am Außentemperaturfühler
C3	Fehler des Außenumgebungstemperatursensors
C4	Fehler am DC-Außenventilator
d1	Abschaltung des Wechselstroms für Maschinen im Außenbereich
d2	Kompressor-Phasenstromschutzabschaltung (umgekehrt)
d3	Schutz vor zu hoher/zu niedriger Wechselspannung bei Außenmaschinen
d4	DC-Sammelschienen-Überspannungs-/Unterspannungsschutz
d5	IPM-Abschaltung bei zu hoher Temperatur
d6	Abgastemperatur-Überhitzungsschutz Abschaltung
d7	Abschaltung der Kühlturbine im Innenbereich zum Schutz vor Einfrieren
d8	Abschaltung des Kühlkreislaufs bei Überhitzung des Außenwärmetauschers
E1	Abschaltung des Kühlkreislaufs bei Überhitzung des Außenwärmetauschers
E2	Abschaltung bei zu niedriger Außen- und Umgebungstemperatur
E3	Abschaltung bei zu hoher Außen- und Umgebungstemperatur
C5	Überspannungsschutz für geführte Stromschienen
C6	Unterspannungsschutz für gefahrene Sammelschienen
C7	Überstromfehler in der getriebenen Phase
C8	Abnormale Phasenstromabtastung



## Fresho 12 HP

Climatizador monobloque reversible de pared

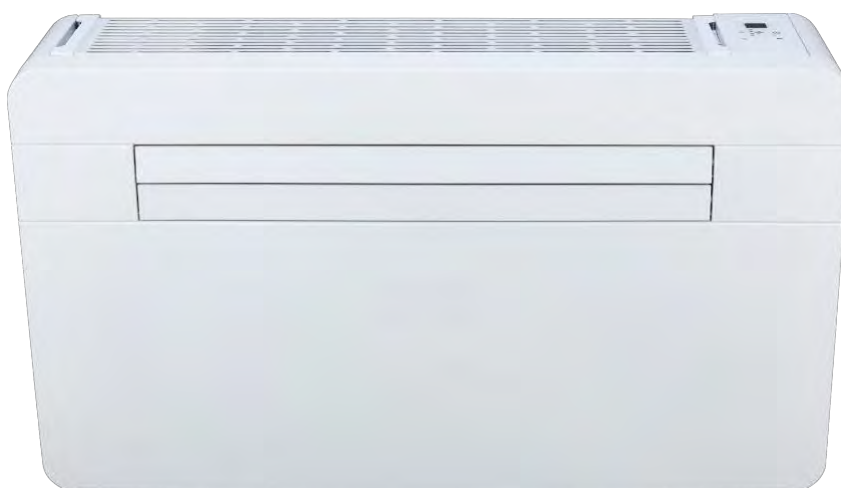

### MANUAL DE INSTALACIÓN Y USO

Antes de instalar y utilizar este climatizador, lea atentamente todas las instrucciones.

# ÍNDICE

## 1. INFORMACIÓN GENERAL

- 1.1 INTRODUCCIÓN
- 1.2 INSTRUCCIONES DE SEGURIDAD IMPORTANTES
- 1.3 RECUPERACIÓN DE BIENES
- 1.4 MANIPULACIÓN
- 1.5 LISTA DE ACCESORIOS
- 1.6 CARACTERÍSTICAS TÉCNICAS

## 2. INSTALACIÓN

- 2.1 POSICIONAMIENTO DEL CLIMATIZADOR
- 2.2 MODELO DE PAPEL
- 2.3 PERFORACIÓN DE LA PARED
- 2.4 FIJACIÓN DEL SOPORTE
- 2.5 INSTALACIÓN DE LAS TUBERÍAS
- 2.6 COLOCACIÓN DE LAS REJILLAS
- 2.7 MONTAJE DEL CLIMATIZADOR EN EL SOPORTE





## 3. USO Y MANTENIMIENTO

- 3.1 INTRODUCCIÓN DE LOS ICONOS LCD
- 3.2 FUNCIONES DEL MANDO A DISTANCIA
- 3.3 MODO DE CALEFACCIÓN
- 3.4 MODO DE ENFRIAMIENTO
- 3.5 MODO SECO
- 3.6 MODO VENTILADOR
- 3.7 MODO DESCANSO
- 3.8 MODO AUTOMÁTICO
- 3.9 FUNCIÓN DE PARADA DEL TEMPORIZADOR
- 3.10 FUNCIÓN DEL TEMPORIZADOR
- 3.11 FUNCIÓN DE LA CALEFACCIÓN ELÉCTRICA
- 3.12 FUNCIÓN DE CONTROL A BORDO
- 3.13 SISTEMA DE AIRE FRESCO
- 3.14 INSTALAR Y CAMBIAR LA BATERÍA
- 3.15 MANTENIMIENTO
- 3.16 RESOLUCIÓN DE PROBLEMAS



## 1. INFORMACIÓN GENERAL

### COMO MEDIDA DE SEGURIDAD

	<b>ADVERTENCIA</b>	ESTE SÍMBOLO INDICA QUE ESTE APARATO UTILIZA UN REFRIGERANTE INFLAMABLE. SI EL REFRIGERANTE SE DERRAMA Y SE EXPONGA A UNA FUENTE DE IGNICIÓN EXTERNA, EXISTE RIESGO DE INCENDIO.
	<b>PRECAUCIÓN</b>	ESTE SÍMBOLO INDICA QUE DEBE LEERSE ATENTAMENTE EL MANUAL DE INSTRUCCIONES.
	<b>PRECAUCIÓN</b>	ESTE SÍMBOLO INDICA QUE EL PERSONAL DE SERVICIO DEBE MANIPULAR ESTE EQUIPO SIGUIENDO LAS INSTRUCCIONES DEL MANUAL DE INSTALACIÓN.
	<b>PRECAUCIÓN</b>	ESTE SÍMBOLO INDICA QUE EXISTE INFORMACIÓN DISPONIBLE, COMO EL MANUAL DE INSTRUCCIONES O EL MANUAL DE INSTALACIÓN.



Este aparato puede ser utilizado por niños a partir de 8 años y personas con capacidad física reducida, deficiencias sensoriales o mentales o falta de experiencia y conocimientos, siempre que hayan recibido supervisión o instrucciones relativas al uso del aparato con total seguridad y que comprendan los riesgos que conlleva su uso.

Se debe vigilar a los niños pequeños para que no jueguen con el aparato.



### ADVERTENCIA

No utilice otros medios distintos a los recomendados por el fabricante para acelerar el proceso de descongelación o para limpiar el aparato.

Debe almacenarse en una habitación donde no existan fuentes de ignición en funcionamiento constante (por ejemplo, llamas abiertas, un aparato de gas en funcionamiento o un radiador eléctrico en funcionamiento).

No perforar ni quemar.

Tenga en cuenta que los refrigerantes pueden ser inodoros.

El aparato debe almacenarse en un lugar bien ventilado donde el tamaño de la habitación corresponda a la superficie especificada para su funcionamiento:

- una advertencia que indique que el aparato debe almacenarse en una habitación donde no haya llamas abiertas en funcionamiento constante (por ejemplo, un aparato de gas en funcionamiento) ni fuentes de ignición (por ejemplo, un calefactor eléctrico en funcionamiento).

El aparato debe almacenarse de manera que se evite cualquier daño mecánico.

Debe respetarse el cumplimiento de las normativas nacionales en materia de gas.

La zona de aplicación mínima de este aparato es de 15 m. Asegúrese de que no haya obstáculos delante de la máquina y que las aberturas de ventilación no estén obstruidas.

El mantenimiento solo debe realizarse de acuerdo con las recomendaciones del fabricante.

Cualquier persona que deba trabajar en un circuito de refrigeración debe ser titular de un certificado válido expedido por una autoridad de evaluación acreditada por el sector, que autorice su competencia para manipular refrigerantes de forma

segura de acuerdo con la normativa del sector especificación de evaluación reconocida.

El mantenimiento solo debe realizarse de acuerdo con las recomendaciones del fabricante del equipo. El mantenimiento y las reparaciones que requieran la asistencia de otras personas cualificadas deben realizarse bajo la supervisión de la persona competente para utilizar el equipo de refrigerantes inflamables.

Antes de realizar tareas de mantenimiento en el aparato

### Controles en la zona:

Antes de comenzar a trabajar en sistemas que contengan refrigerantes inflamables, deben realizarse controles de seguridad para asegurarse de que el riesgo de ignición se reduzca al mínimo. Para las reparaciones del sistema de refrigeración, se deben tomar las siguientes precauciones antes de realizar cualquier trabajo en el sistema.

### Procedimiento de trabajo:

Los trabajos se realizan en el marco de un procedimiento controlado, de tal manera que se reduzca al mínimo el riesgo de presencia de gases o vapores inflamables durante la ejecución de los trabajos.

### Zona de trabajo general:

Todo el personal de mantenimiento y otras personas que trabajan en el área local deben estar informados de la naturaleza del trabajo que van a realizar. Debe evitarse el trabajo en espacios confinados. La zona alrededor del espacio de trabajo debe estar aislada. Debe garantizarse que las condiciones en el interior de la zona sean seguras mediante el control de los materiales inflamables.

### Verificación de la presencia de refrigerante:

El área debe controlarse mediante un detector de refrigerante adecuado antes y durante el trabajo, para garantizar que el técnico sea consciente de la existencia de atmósferas potencialmente inflamables. Asegúrese de que el equipo de detección de fugas utilizado esté adaptado para su uso con refrigerantes inflamables, es decir, sin chispas, debidamente sellados o con sistemas de seguridad intrínseca.

### Presencia de un extintor:

Si se van a realizar trabajos en caliente en equipos de refrigeración o en cualquiera de sus componentes, se deberá disponer a mano de un equipo de extinción de incendios apropiado. Debe colocarse un extintor de polvo o de CO<sub>2</sub> cerca de la zona de carga.



### **Prohibición de fuentes de ignición:**

Ninguna persona que realice trabajos en relación con un sistema de refrigeración que implique la exposición de tuberías que contengan o hayan contenido un refrigerante inflamable debe utilizar fuentes de ignición que puedan crear un riesgo de incendio o explosión. Todas las posibles fuentes de ignición, incluidos los cigarrillos, deben estar lo suficientemente lejos del lugar de trabajo.

La instalación, la reparación, la retirada y la eliminación, durante las cuales puede liberarse refrigerante inflamable en el espacio circundante. Antes del inicio de los trabajos, se debe analizar la zona alrededor del equipo para garantizar que no haya riesgos de inflamabilidad o ignición.

Asegúrese de que el área esté al aire libre o esté adecuadamente ventilada antes de acceder al sistema o realizar trabajos en caliente. Debe mantenerse cierta ventilación mientras se realizan los trabajos. La ventilación debe permitir dispersar de forma segura cualquier refrigerante que se libere y, preferiblemente, expulsarlo a la atmósfera.

### **Controles del equipo de refrigeración:**

Cuando se sustituyan componentes eléctricos, deberán ser adecuados para el uso previsto y cumplir con las especificaciones oportunas. Las instrucciones del fabricante relativas al cuidado y mantenimiento deben respetarse en todo momento. En caso de duda, consulte con el servicio técnico del fabricante para obtener ayuda. Se deben realizar los siguientes controles para las instalaciones que utilizan refrigerantes inflamables:

- el tamaño de la carga deberá corresponder a las dimensiones de la habitación en la que están instaladas las unidades que contienen el refrigerante.
- las máquinas de ventilación y las salidas deberán funcionar correctamente y no estar obstruidas.
- si se utiliza un circuito de refrigeración indirecta, se debe verificar la presencia de refrigerante en el circuito secundario.
- el marcado del equipo deberá ser visible y legible. Se deben corregir las marcas y los paneles ilegibles.
- las tuberías o los componentes de refrigeración se instalarán en un lugar donde no exista riesgo de exposición a sustancias que puedan corroer los componentes que contengan refrigerante, a menos que dichos componentes estén contruidos con materiales intrínsecamente resistentes a la corrosión o estén adecuadamente protegidos contra ella.

### **Controles de los aparatos eléctricos:**

La reparación y el mantenimiento de los componentes eléctricos deben incluir controles de seguridad iniciales y procedimientos de inspección de los componentes. Si existe un defecto que pueda comprometer la seguridad, no se debe conectar ninguna fuente de alimentación al circuito hasta que el problema se haya resuelto de manera satisfactoria. Si el defecto no puede corregirse inmediatamente, pero es necesario continuar con la operación, se debe utilizar una solución temporal adecuada. Esta solución debe comunicarse al propietario del equipo para que todas las partes estén informadas.

Los controles de seguridad iniciales incluyen:

comprobar que los condensadores están descargados: esta operación debe realizarse en condiciones de total seguridad para evitar cualquier riesgo de chispa, comprobar que no se exponga ningún componente o cableado eléctrico en tensión durante la carga, la recuperación o la purga del sistema, comprobar que exista continuidad de la conexión a tierra.

### **Reparación de los componentes sellados:**

Al reparar componentes sellados, deben desconectarse todas las fuentes de alimentación del equipo en el que se está trabajando antes de retirar las cubiertas selladas, etc. Si es imprescindible mantener el suministro eléctrico del equipo durante la reparación, debe instalarse un dispositivo de detección de fugas de funcionamiento continuo en el punto más crítico para advertir al personal de la empresa de una situación potencialmente peligrosa. Se prestará una atención especial a los siguientes elementos:

garantizar que las intervenciones en los componentes eléctricos no modifiquen la cubierta de forma que afecten al nivel de protección. Nos referimos a daños en los cables, un número excesivo de conexiones, terminales que no cumplen con las especificaciones originales, daños en las juntas, montaje incorrecto de los prensaestopas, etc.

Verificar que el aparato esté instalado de forma segura. Garantizar que las juntas o los materiales de sellado no se degraden hasta el punto de que ya no puedan impedir la penetración de atmósferas inflamables. Las piezas de repuesto deben estar disponibles.



NOTA: *El uso de selladores a base de silicona puede afectar negativamente a la eficacia de ciertos tipos de equipos de detección de fugas. No es necesario aislar los componentes de seguridad intrínseca antes de intervenir en ellos.*

### **Reparación de los componentes de seguridad intrínseca:**

No aplique cargas inductivas o capacitivas permanentes al circuito sin asegurarse de que no superen la tensión y la intensidad permitidas para el equipo utilizado. Los componentes de seguridad intrínseca son los únicos tipos de componentes en los que se puede trabajar bajo tensión en presencia de una atmósfera inflamable. El aparato de prueba debe ser de un calibre adecuado.

Sustituya los componentes solo por piezas especificadas por el fabricante. Otras piezas pueden provocar la ignición del refrigerante en la atmósfera como resultado de una fuga.

### **Cableado:**

Compruebe que el cableado no esté sujeto a desgaste, corrosión, presión excesiva, vibraciones, bordes afilados o cualquier otro efecto ambiental negativo. La verificación también debe tener en cuenta los efectos del envejecimiento o las vibraciones continuas de fuentes como compresores o ventiladores.

### **Detección de refrigerantes inflamables:**

En ningún caso se deben utilizar fuentes potenciales de ignición para la búsqueda o detección de fugas de refrigerante. No debe utilizarse un soplete de halogenuros (o cualquier otro detector que utilice una llama abierta).

### **Métodos de detección de fugas:**

Los siguientes métodos de detección de fugas se consideran aceptables para los sistemas que contienen refrigerantes inflamables.

Se deben utilizar detectores de fugas electrónicos para detectar refrigerantes inflamables, pero su sensibilidad puede ser insuficiente o requerir una nueva calibración (el equipo de detección debe calibrarse en un área libre de refrigerantes). Asegúrese de que el detector no sea una fuente potencial de ignición y que sea adecuado para el refrigerante utilizado. El equipo de detección de fugas debe ajustarse a un porcentaje del LFL del refrigerante y debe calibrarse para el refrigerante

utilizado y confirmarse el porcentaje adecuado de gas (25 % como máximo).

Los líquidos de detección de fugas son adecuados para la mayoría de los refrigerantes, pero debe evitarse el uso de detergentes que contengan cloro, ya que el cloro puede reaccionar con el refrigerante y corroer la tubería de cobre. Si existen sospechas de fuga, se deben eliminar/extinguir todas las llamas abiertas. Si se produjera una fuga de refrigerante que requiriera soldadura fuerte, deberá recuperarse todo el refrigerante del sistema o aislarse (mediante válvulas de cierre) en una parte del sistema alejada de la fuga. A continuación, debe purgarse nitrógeno libre de oxígeno (OFN) en el sistema antes y durante el proceso de soldadura fuerte.

### **Recogida y evacuación:**

Al acceder al circuito de refrigerante para efectuar tareas de reparación, o por cualquier otro motivo, deben seguirse los procedimientos convencionales. Sin embargo, es importante seguir las mejores prácticas, ya que la inflamabilidad es un factor a tener en cuenta.

Se aplicará el siguiente procedimiento:

- eliminar el refrigerante.
- purgar el circuito con gas inerte.
- evacuar.
- purgar de nuevo con gas inerte.
- abrir el circuito cortándolo o soldándolo.

La carga de refrigerante debe recuperarse en las botellas de recuperación adecuadas. El sistema debe «enjuagarse» con OFN para que la unidad sea segura. Este proceso puede tener que repetirse varias veces. Para esta tarea no deben utilizarse aire comprimido ni oxígeno.

El enjuague se realiza rompiendo el vacío en el sistema con OFN y continuando el llenado hasta alcanzar la presión de trabajo, evacuando después a la atmósfera y, por último, tirando hacia abajo hasta alcanzar el vacío. Este proceso debe repetirse hasta que no haya más refrigerante en el sistema. Cuando se utiliza la última carga de OFN, el sistema debe purgarse hasta la presión atmosférica para permitir el trabajo. Esta operación es absolutamente crucial si la soldadura.



Las operaciones en la tubería deben realizarse. Asegúrese de que la salida de la bomba de vacío no esté cerca de una fuente de ignición y de que exista ventilación disponible.

### Procedimientos de carga:

Además de los procedimientos de carga convencionales, se deben cumplir los siguientes requisitos.

- Verificar que no haya contaminación de los diferentes refrigerantes durante la utilización del equipo de carga. Las tuberías o conductos deben ser lo más cortos posible para minimizar la cantidad de refrigerante que contienen.

- Las botellas deben mantenerse en posición vertical.

- Asegúrese de que el sistema de refrigeración esté conectado a tierra antes de cargar el sistema con refrigerante.

- Etiquete el sistema cuando se complete la carga (si aún no lo ha hecho).

- Hay que tener mucho cuidado de no llenar demasiado el sistema de refrigeración.

Antes de recargar el sistema, debe someterse a una prueba de presión con el OFN. El sistema debe someterse a una prueba de estanqueidad al final de la carga y antes de la puesta en marcha. Se debe realizar una prueba de estanqueidad de seguimiento antes de abandonar el sitio.

### Desmantelamiento:

Antes de realizar este procedimiento, es esencial que el técnico conozca perfectamente el equipo y todos sus detalles. Se recomienda asegurarse de que todos los refrigerantes se recuperen de forma segura. Antes de realizar la tarea, se debe tomar una muestra de aceite y refrigerante en caso de que sea necesario un análisis antes de reutilizar el refrigerante recuperado. Es esencial que la fuente de alimentación esté disponible antes del inicio de la tarea.

a) Es necesario familiarizarse con el equipo y su funcionamiento.

b) Aísle eléctricamente el sistema.

c) Antes de iniciar el procedimiento, realice las siguientes verificaciones:

- hay disponible un equipo de manipulación mecánico, si es necesario, para manipular las botellas de refrigerante.
- Todos los equipos de protección individual están disponibles y se utilizan correctamente.
- el proceso de recuperación es supervisado en todo momento por una persona competente.

- los equipos de recuperación y las botellas cumplen con las normas adecuadas.
- d) Bombeo el sistema de refrigeración, si es posible.
- e) Si no es posible hacer el vacío, es necesario fabricar un colector para que el refrigerante pueda extraerse de las diferentes partes del sistema.
- f) Asegúrese de que el cilindro esté situado en la balanza antes de que tenga lugar la recuperación.
- g) Arranque la máquina de recuperación y úsela de acuerdo con las instrucciones del fabricante.
- h) No llene demasiado las botellas. (No más del 80 % del volumen de la carga líquida).
- i) No exceda la presión de trabajo máxima de la botella, ni tan siquiera temporalmente.
- j) Cuando las botellas se hayan llenado correctamente y el proceso haya terminado, asegúrese de que las botellas y el equipo se retiren rápidamente del sitio y de que todas las válvulas de aislamiento del equipo estén cerradas.
- k) El refrigerante recuperado no debe cargarse en otro sistema de refrigeración si no ha sido limpiado y controlado.

### Recuperación:

Al eliminar el refrigerante de un sistema, ya sea para fines de mantenimiento o fuera de servicio, se recomienda asegurarse de que todos los refrigerantes se eliminen de forma segura.

Al transferir el refrigerante a las botellas, asegúrese de utilizar solo las botellas de recuperación de refrigerante adecuadas. Asegúrese de que se dispone del número correcto de botellas para contener la carga total del sistema. Todas las botellas a utilizar deberán estar designadas para el refrigerante recuperado y etiquetadas para este fluido (es decir, botellas especiales para la recuperación del refrigerante). Las botellas deberán estar equipadas con una válvula de alivio de presión y los accesorios necesarios, válvulas de cierre en buen estado de funcionamiento. Las botellas de recuperación vacías se deberán evacuar y, si es posible, se enfriarán antes de la recuperación.



El equipo de recuperación debe estar en buen estado de funcionamiento, ir acompañado de un conjunto de instrucciones sobre el equipo disponible y debe ser adecuado para la recuperación de refrigerantes inflamables.

Además, debe disponerse de un juego de balanzas calibradas y en buen estado de funcionamiento. Las tuberías deben estar completas, provistas de racores estancos y en buen estado. Antes de utilizar la máquina de recuperación, compruebe que esté en buen estado de funcionamiento, que se le haya realizado un mantenimiento oportuno y que todos los componentes eléctricos asociados estén sellados para evitar cualquier ignición en caso de fuga de refrigerante. En caso de duda, consulte con el fabricante.

El refrigerante recuperado debe devolverse al proveedor de refrigerante en el cilindro de recuperación correcto y se debe generar el albarán de transferencia de residuos correspondiente. No mezcle los refrigerantes en las unidades de recuperación, especialmente en las botellas.

Si se deben retirar los compresores o los aceites del compresor, se debe garantizar que se hayan evacuado a un nivel aceptable para garantizar que no quede refrigerante inflamable en el lubricante. Debe procederse con la evacuación antes de devolver el compresor a los proveedores. Solo debe utilizarse el calentamiento eléctrico del cuerpo del compresor para acelerar este proceso.

Cuando se vacía el aceite de un sistema, esta operación debe realizarse en condiciones de total seguridad.

## 1.1 INTRODUCCIÓN

**ATENCIÓN:** No deseche el embalaje hasta haber instalado el climatizador.

Una vez retirado el embalaje, compruebe que todo el contenido está intacto y completo. (Ver lista de accesorios). En caso de que falten piezas, debe ponerse en contacto con su distribuidor.

Este climatizador ha sido diseñado para enfriar o calentar el aire de una habitación y solo debe utilizarse para este propósito.

El fabricante no se hace responsable de los daños materiales o las lesiones infligidas a personas o animales debido a una instalación, regulación y mantenimiento incorrectos o un uso inadecuado.

Este climatizador contiene refrigerante R32: al final de su vida útil, debe eliminarse de forma respetuosa con el medioambiente.

El aparato debe cumplir la estricta normativa que regula el reciclaje de este producto, por lo que le rogamos tenga cuidado al eliminarlo. Póngase en contacto con las autoridades locales para más consejos sobre la normativa.

No ponga en marcha el climatizador hasta haberlo montado por completo y haberlo instalado en su posición de funcionamiento correcta.

Antes de encender el aparato, asegúrese de que esté correctamente conectado a tierra, de acuerdo con la legislación vigente en el país en el que se encuentre.

## 1.2 INSTRUCCIONES DE SEGURIDAD IMPORTANTES



Al utilizar aparatos eléctricos, deben respetarse siempre las medidas de seguridad básicas:

No coloque objetos sobre el dispositivo y no deje objetos que obstruyan las aberturas de entrada y salida. Extreme las precauciones cuando el aparato sea utilizado por niños o animales domésticos, o cerca de ellos, y cuando se deje sin vigilancia.

**Importante:**

Antes de utilizar el producto, saque el climatizador de su embalaje y compruebe que está en buen estado.

No permita que los niños jueguen con los embalajes, por ejemplo, con las bolsas de plástico.

No utilice el producto si el cable o el enchufe están dañados, o si el climatizador funciona mal, se ha caído o se ha dañado de alguna manera.

Devuelva el climatizador a un centro de servicio autorizado para su examen y reparación para evitar cualquier riesgo.

No intente reparar o ajustar las funciones eléctricas o mecánicas de este climatizador, de lo contrario anulará la garantía.

El dispositivo debe alimentarse siempre con una fuente de energía cuya tensión, frecuencia y relación sean idénticas a las indicadas en la placa de identificación del aparato.

Este climatizador no está destinado a ser utilizado en lugares húmedos o mojados.

No coloque el climatizador cerca de una llama abierta, de un aparato para cocinar o de calefacción o de una superficie caliente.

No deje que el cable de alimentación cuelgue del borde de una mesa o de un mostrador. Coloque el cable de alimentación lejos de una zona donde pueda provocar tropezones.

Nunca coloque el cable de alimentación debajo de una alfombra o de la moqueta. No utilice el climatizador en lugares donde se utilice o almacene gasolina, pintura u otros líquidos inflamables.

No realice ninguna tarea de limpieza o mantenimiento y no acceda a las piezas internas hasta que el climatizador haya sido desconectado de la red eléctrica.

No modifique los dispositivos de seguridad o de regulación sin la autorización y las instrucciones del fabricante del climatizador.

No tire, retire ni tuerza el cable eléctrico conectado al climatizador, incluso si está desconectado de la red eléctrica. Evite el contacto directo prolongado con el flujo de aire del climatizador y que la habitación esté cerrada sin ventilación durante mucho tiempo.

Las tareas de reparación o mantenimiento deben ser realizadas por un técnico de mantenimiento o por técnicos cualificados de acuerdo con las instrucciones que se indican en este folleto. No modifique el aparato, ya que podría crear situaciones peligrosas y el fabricante del aparato no será responsable de los daños o lesiones causados.

Este manual de instrucciones es una parte integral del dispositivo y, por lo tanto, debe conservarse con cuidado y acompañar al dispositivo en caso de que se traspase a otro usuario o a otro instalador.

Si pierde el manual o está dañado, solicite otro.

### 1.3 RECEPCIÓN DE LAS MERCANCÍAS

El acondicionador de aire se entrega en un embalaje de protección y va acompañado de un manual de instrucciones. Este manual es una parte integral del climatizador y, por lo tanto, debe leerse y conservarse cuidadosamente.

Cuando desembale el climatizador, compruebe que el climatizador y todos los accesorios estén completos e intactos.

### 1.4 MANIPULACIÓN

Sea plenamente consciente del peso del climatizador antes de intentar levantarlo. Tome todas las precauciones necesarias para evitar dañar el producto o causar lesiones.

Es aconsejable retirar el embalaje una vez colocado el climatizador en el punto de instalación.

Retire con cuidado las cintas adhesivas colocadas en el climatizador.

Los elementos de embalaje deben eliminarse correctamente y no dejarse al alcance de los niños, ya que constituyen una fuente potencial de peligro.

### 1.5 LISTA DE ACCESORIOS (P0)

1. SOPORTE DE FIJACIÓN
2. MANDO A DISTANCIA
3. SOPORTE DEL MANDO A DISTANCIA
4. TUBERÍA DE DRENAJE
5. REJILLA EXTERIOR
6. LÁMINA DE PLÁSTICO TUBERÍA DE AIRE
7. KIT DE TORNILLOS
8. CORDÓN DE FIJACIÓN DE LA REJILLA
9. MANUAL DE INSTRUCCIONES
10. PLANTILLA DE PAPEL PARA TALADRAR LAS PAREDES (Ver página)
11. ADAPTADOR DE DRENAJE INTERIOR

**Este producto solo se puede conectar a una fuente de alimentación cuya impedancia del sistema no exceda los 0,193 ohmios. Si es necesario, consulte a su proveedor para obtener información sobre la impedancia del sistema.**

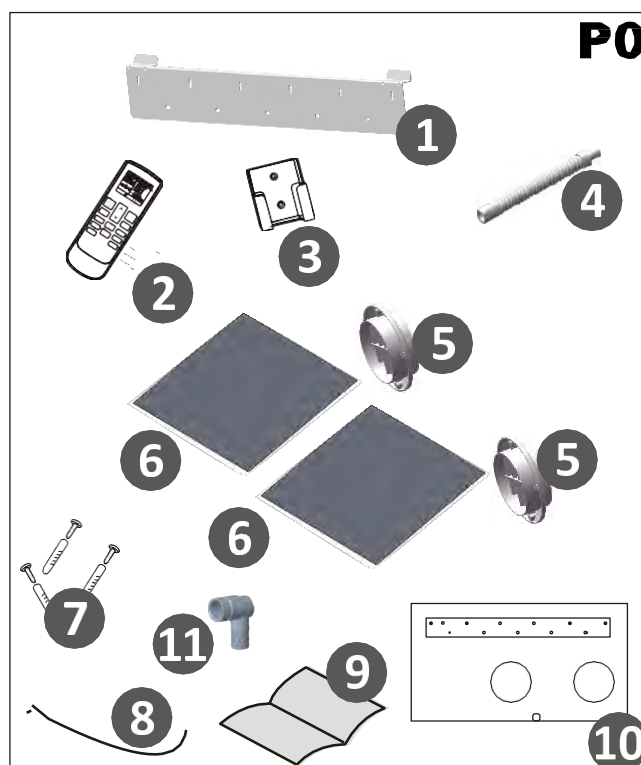

Este producto ha sido fabricado de conformidad con la Directiva 2006/95/CE y las enmiendas 92/31/CEE y 93/68/CEE.



Los residuos de productos eléctricos no deben eliminarse con la basura doméstica. Deben reciclarse donde existan las instalaciones adecuadas. Consulte con sus autoridades locales o con su distribuidor para obtener consejos sobre el reciclaje.

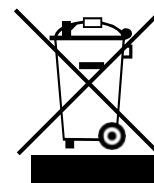

**Las pilas utilizadas en el mando a distancia contienen materiales peligrosos para el medioambiente. Deben retirarse del mando a distancia cuando alcancen el final de su vida útil y eliminarse de forma responsable.**

## 1.6 CARACTERÍSTICAS TÉCNICAS (P1, P2)

Modelo	Fresho 12HP
Potencia frigorífica* W	2500
Potencia de calefacción* W	2500
Calentador eléctrico* W	-
Capacidad de agua caliente** W	-
Tensión nominal (V/Hz)	230/50
Potencia absorbida en refrigeración* (W)	760
Corriente absorbida en refrigeración* (A)	3.4
Potencia absorbida en calefacción* (W)	628
Corriente absorbida en calefacción* (A)	2.83
Caudal de aire (m <sup>3</sup> /h)	400
Capacidad de deshumidificación* (L/24h)	16.08
Temperatura opcional (control remoto)	18-30°C
Fusible (T3.15L)	250V
Refrigerante	R32
Potencial de calentamiento global (PCG)	675
Dimensiones A/A/P (mm)	543 x 935 x 198
Peso (kg)	35

\* Los datos anteriores podrían modificarse para mejorar el rendimiento.

### CONDICIONES DE PRUEBA ESTÁNDAR -EN 14511-

- Condiciones de funcionamiento en modo refrigeración y deshumidificación
  - Interior 27°C DB, 19°C WB
  - Exterior 35°C DB, 24°C WB
- Condiciones de funcionamiento en modo calefacción
  - Exterior 7°C DB, 6°C WB
  - Interior 20°C DB

Se enciende:  
Fuente de alimentación

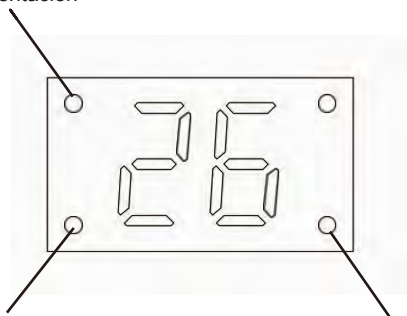

Se enciende: El modo nocturno está activado

Se enciende: El compresor está en funcionamiento

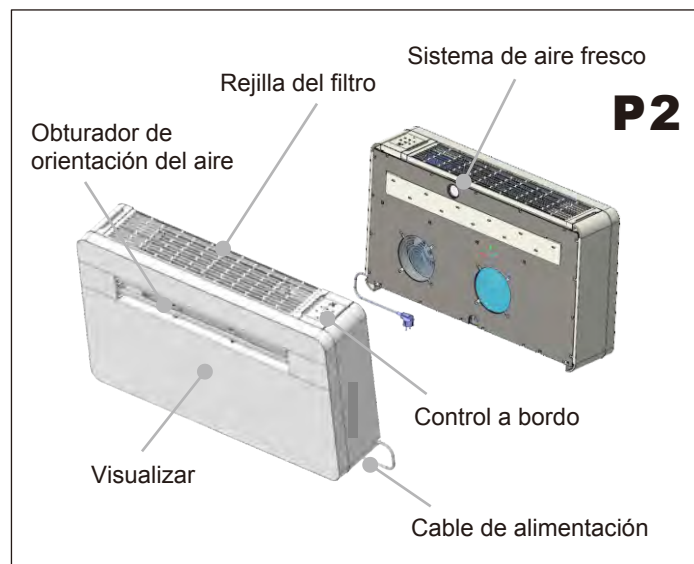
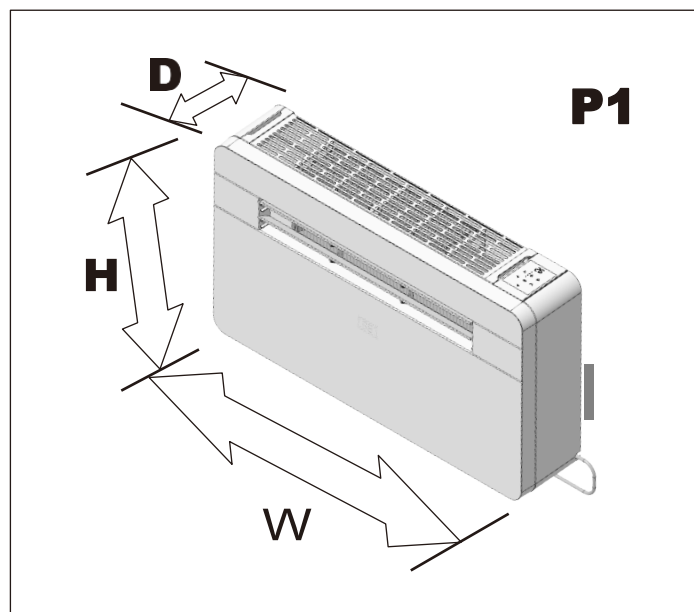

La pantalla muestra la temperatura de ajuste y la temperatura ambiente.

Después de ajustar la temperatura, esta parpadea 15 veces en la pantalla y luego la pantalla muestra la temperatura ambiente durante 70 segundos.

A continuación, la pantalla se apaga hasta el siguiente ajuste.

## 2. INSTALACIÓN

### 2.1 POSICIONAMIENTO DEL CLIMATIZADOR (P3)

Para que su aire climatizador sea lo más eficiente posible y para evitar averías o riesgos, debe colocarlo correctamente. Siga al detalle las directrices e instrucciones que aparecen a continuación, de lo contrario, puede experimentar problemas de instalación.

El climatizador debe instalarse en una pared con acceso hacia el exterior con un mínimo de 2 metros de espacio libre hacia el exterior.

El climatizador debe instalarse dejando espacio alrededor, como se ilustra en la página 15.

La pared en la que se instale el climatizador debe ser sólida y capaz de soportar el peso del aparato.

Después de determinar el mejor lugar para la instalación siguiendo las anteriores directrices, compruebe que la pared pueda perforarse en el área elegida sin interferir con otras estructuras o instalaciones (vigas, pilares, tuberías, cableado, etc.).

También asegúrese de que no haya obstáculos fuera de la pared que puedan obstaculizar la circulación del aire a través de los agujeros perforados, por ejemplo: plantas y hojas, listones o paneles, tubos de evacuación, rebosaderos y rejillas, etc. Cualquier obstáculo podría perjudicar el buen funcionamiento del climatizador.

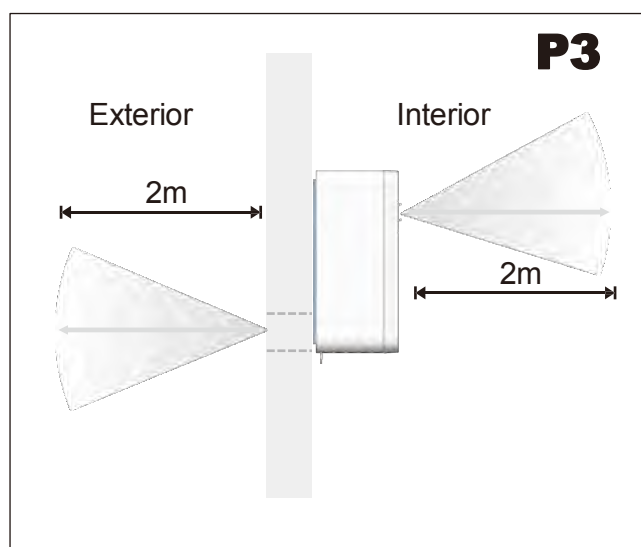

### 2.2 MODELO DE PAPEL (P4)

Fije la plantilla a la pared después de verificar cuidadosamente las siguientes instrucciones.

- No taladre ningún agujero hasta que se haya asegurado de que no existan obstáculos en la zona que desea perforar y de que no haya obstrucciones que puedan quedar ocultas debido a la construcción de la pared, por ejemplo: Cableado eléctrico, tuberías de agua y gas o soportes de dinteles o vigas.
- Asegúrese de utilizar un nivel de burbuja, ya que el climatizador debe estar nivelado.
- Siga las instrucciones de instalación al detalle.

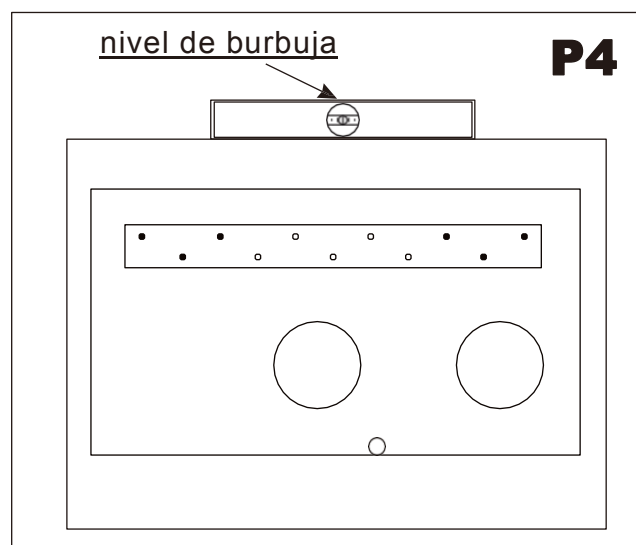

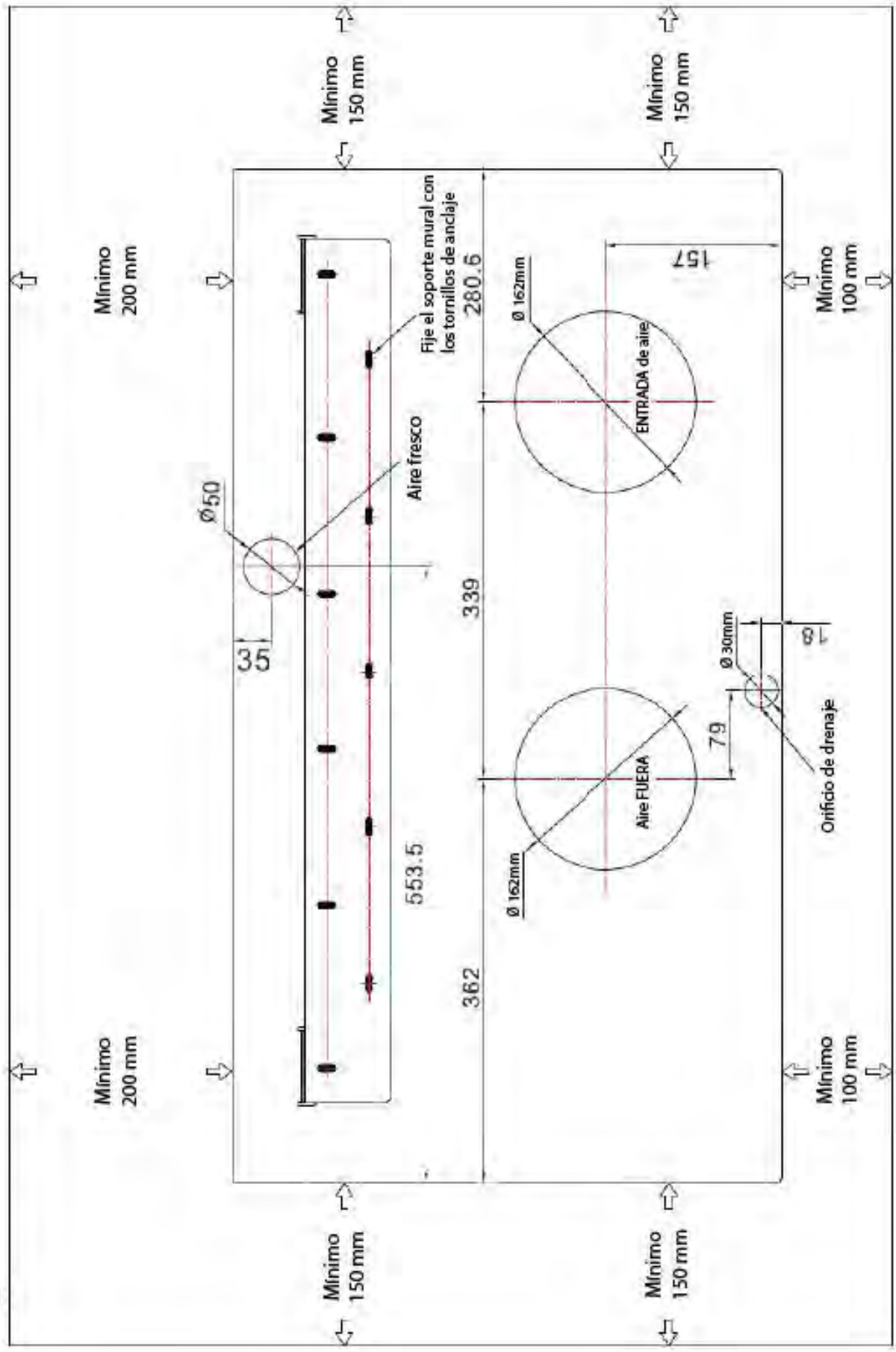

## 2.3 PERFORACIÓN DE LA PARED (P5)

Nota: si taladra el agujero por encima del nivel del suelo, asegúrese de que existe una zona asegurada y de que la zona exterior está supervisada mientras se taladran los agujeros, hasta que se haya completado la perforación.

### ORIFICIOS DE ENTRADA Y SALIDA

- Esta operación debe realizarse con ayuda de las herramientas adecuadas (taladros con punta de diamante o taladradoras con un alto par de torsión y una velocidad de rotación ajustable).
- Fije la plantilla a la pared con cuidado para verificar la distancia con respecto al suelo y/o al techo y manténgala horizontal con ayuda de un nivel de burbuja.
- Utilice una broca guía para marcar el centro de cada orificio a taladrar.

Utilice un cabezal de perforación con un diámetro de 162 mm para perforar los dos orificios de entrada y salida de aire.



Se recomienda que los orificios tengan una ligera inclinación hacia abajo de 3-5 grados para evitar el reflujos de agua de las tuberías.



Interior

Exterior

## Orificio de drenaje (P6)

Lea atentamente las siguientes instrucciones:

Taladre un orificio de 30 mm de diámetro en la pared, en la posición indicada en la plantilla de papel. El drenaje se produce por gravedad.

**Por este motivo, es esencial que la línea de drenaje tenga una inclinación mínima de 3 grados a lo largo de toda su longitud:**

conecte el tubo de drenaje (desde el terminal de goma) al aire acondicionado (parte inferior del chasis).

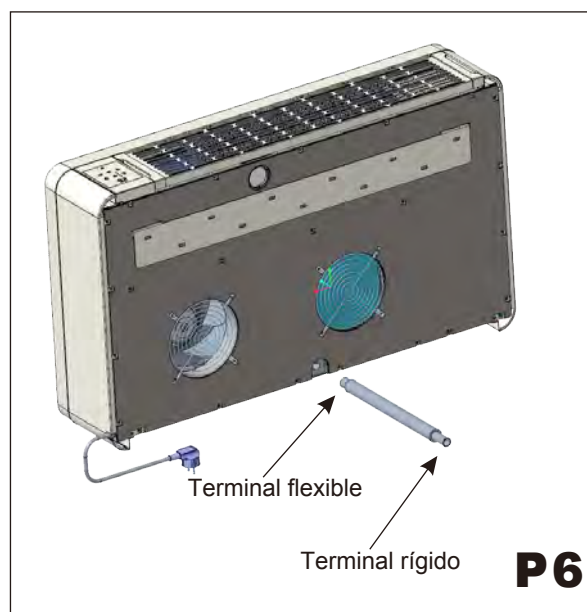

## 2.4 FIJACIÓN DEL SOPORTE (P7)

- Taladre los orificios para anclar el soporte de fijación a la pared utilizando preferentemente los 6 orificios marcados en negro en la plantilla de papel.

Si la pared no es lo suficientemente robusta, aconsejamos utilizar pernos de anclaje adicionales utilizando los orificios marcados en gris en la plantilla de papel.

- Los pernos de anclaje suministrados requieren orificios de 8 mm; la pared debe inspeccionarse para determinar si los pernos suministrados son útiles o si es necesario utilizar otro tipo de anclaje. El fabricante no se responsabiliza en caso de que se subestime la consistencia estructural del anclaje en el momento de la instalación.

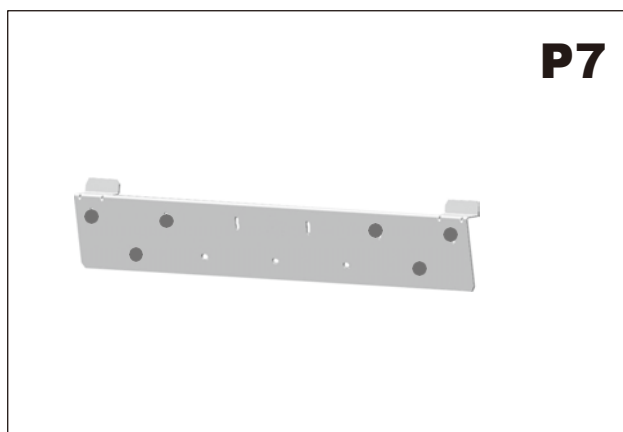

## 2.5 INSTALACIÓN DE LAS TUBERÍAS (P8)

- Después de perforar los orificios, se deben insertar las tuberías de plástico suministradas con el climatizador.
- Enrolle la lámina e insértela en el orificio, prestando atención a la línea de unión, que siempre debe quedar en la posición superior. Recuerde que la lámina debe tener la misma inclinación que los orificios (mín. 3°).
- Inserte los anillos en los orificios.

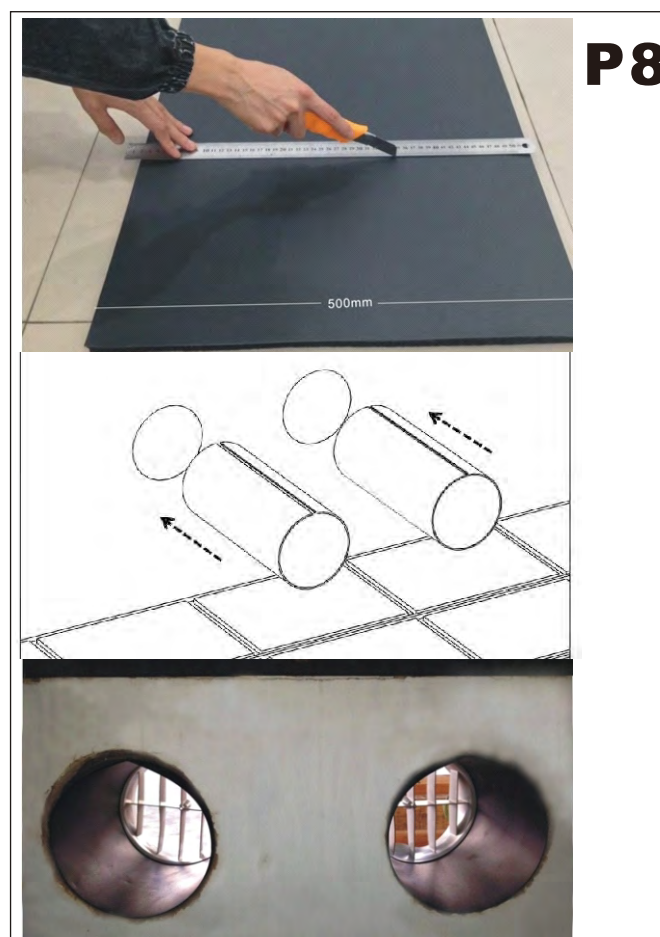

## 2.6 MONTAJE DE LAS REJILLAS (P9, P10, P11, P12)

Para instalar las dos rejillas exteriores, proceda de la siguiente manera: familiarícese con el montaje de la rejilla en el tubo antes de iniciar la instalación.

Inserte las cuerdas en el centro de la rejilla. Una rejilla se coloca en el exterior del tubo y la otra en el interior. El orificio de evacuación de aire es el más grande y, por lo tanto, la rejilla se coloca en el exterior del tubo de evacuación de aire.

Inserte el cable suministrado en el orificio. Doble la rejilla exterior por la mitad sujetando el cable con la mano libre. Inserte el brazo en el interior del tubo con la rejilla y empuje hasta el exterior. Deje que la rejilla se despliegue y tire del cable hacia usted. Una rejilla se coloca en el exterior del tubo y la otra en el interior. Con un poco de paciencia y manipulación, las dos rejillas se adaptarán al extremo de los tubos. Sujete el cable, inserte los dedos entre las aletas y tire de la rejilla hacia usted hasta que se deslice correctamente en el tubo, manteniendo las aletas en posición vertical. Si la rejilla exterior es accesible y no puede retirarse, se recomienda fijarla a la pared con tacos y tornillos de 6 mm de diámetro. Apriete el cordón y fíjelo al saliente de las bridas internas.

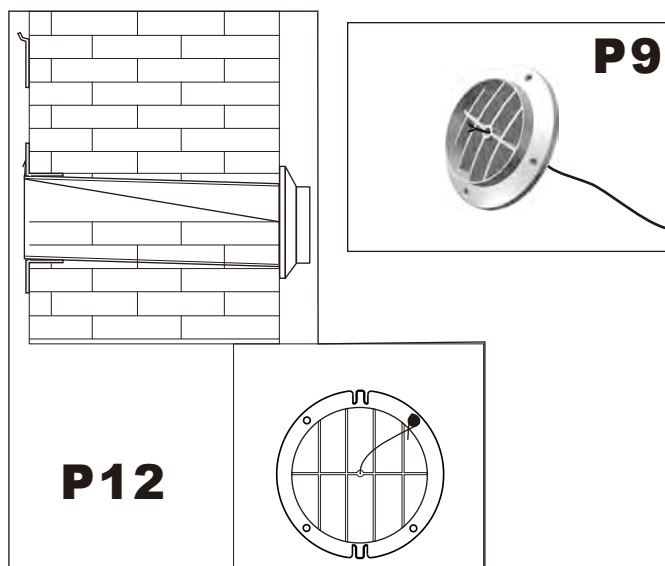

## 2.7 MONTAJE DEL CLIMATIZADOR EN EL SOPORTE (P14, P15)

Después de verificar nuevamente que el soporte de fijación esté firmemente fijado a la pared y que se hayan realizado los preparativos necesarios para la conexión eléctrica y la evacuación de condensados (si corresponde), fije el climatizador a su soporte.

Levántelo sujetándolo por los lados de la parte inferior. Inclínelo ligeramente el climatizador hacia usted para facilitar la operación de fijación en el soporte. Ya puede empujar el climatizador firmemente contra la pared. Inspeccione la instalación cuidadosamente para asegurarse de que el panel posterior de aislamiento descansa firmemente contra la pared, que no haya grietas en la parte posterior del climatizador y que los dos semicírculos de plástico de la parte posterior del climatizador estén colocados dentro de los dos tubos de plástico fijados al interior de la pared.

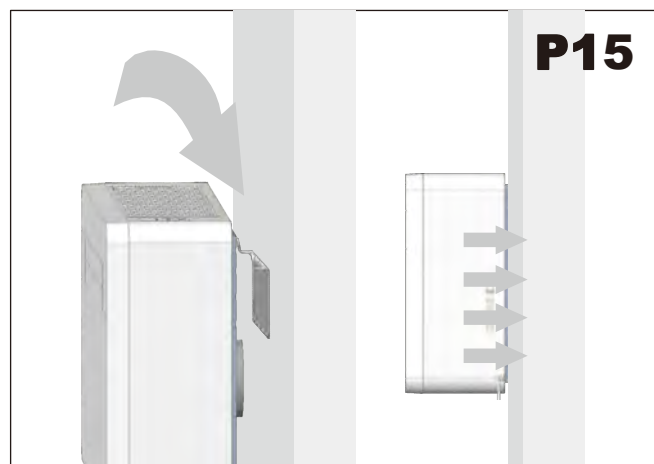
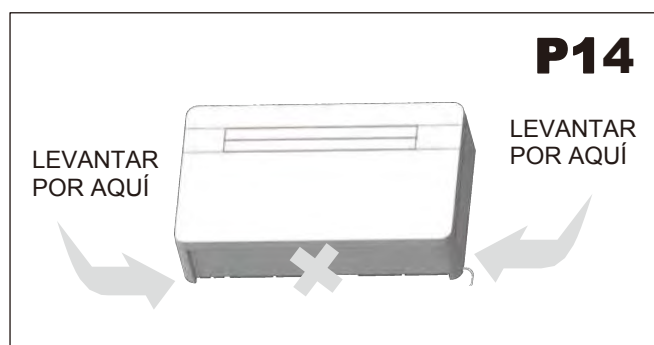

En regiones con temperaturas muy bajas, el agua presente en el tubo de desagüe puede congelarse en invierno. Es posible conectar este tubo al interior de la pared, dirigiéndolo hacia un punto adecuado. (Ver P13)



El aparato no debe instalarse en el cuarto de la colada.

El aparato debe colocarse de tal manera que la toma sea accesible.

El aparato debe instalarse de acuerdo con las normativas nacionales en materia de cableado.

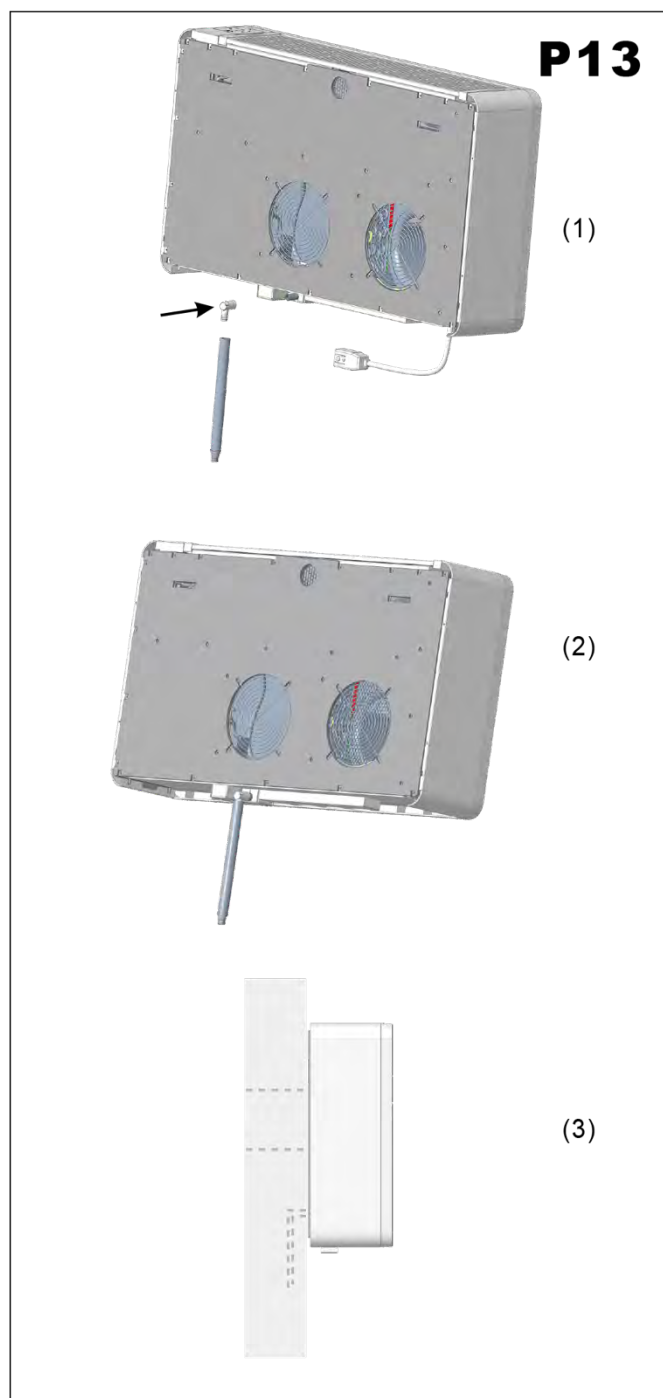

### 3. USO Y MANTENIMIENTO

#### 3.1 INTRODUCCIÓN A LOS ICONOS DE LA PANTALLA LCD

Iconos	Significado	Iconos	Significado
	Auto		Dirección del flujo de aire
	Enfriamiento		Velocidad del ventilador
	Seco		Sueño
	Ventilador		Ventilador automático
	Calefacción		Temperatura
	Luz (solo opcional)		Reloj
	Calefacción (solo opcional)		Temporizador
	Bloquear		

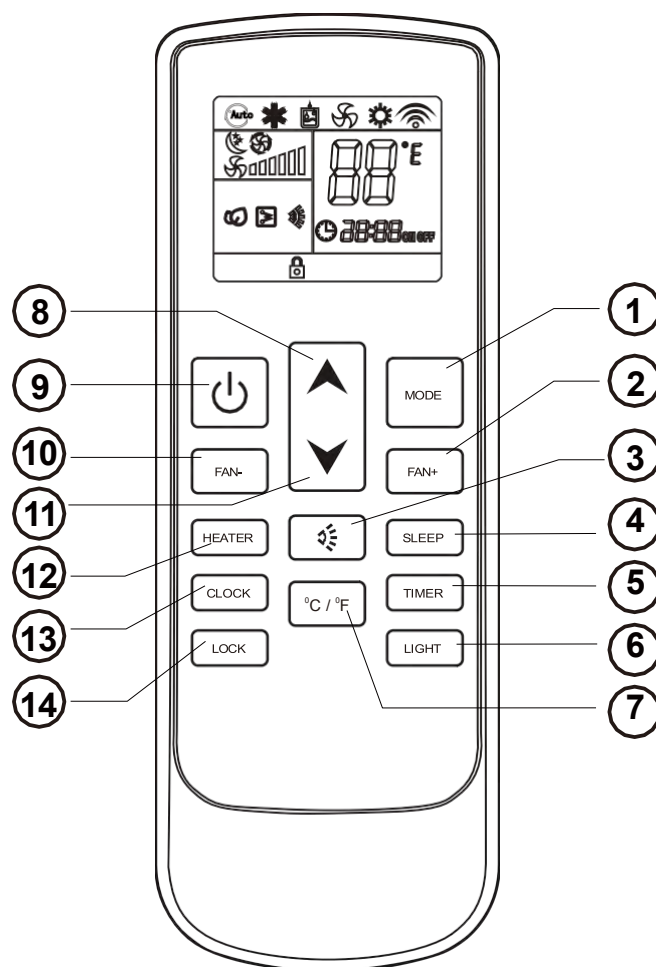

#### 3.2 FUNCIONES DEL MANDO A DISTANCIA

1. **BOTÓN MODE:** permite ajustar el modo de funcionamiento del climatizador.
2. **BOTÓN DE VELOCIDAD DEL VENTILADOR:** Permite ajustar la velocidad del ventilador.
3. **BOTÓN DE ORIENTACIÓN DEL FLUJO DE AIRE:** permite ajustar la dirección del flujo de aire.
4. **BOTÓN SLEEP:** regula automáticamente la temperatura de ajuste en función de la regla circadiana.
5. **BOTÓN TIMER:** Permite ajustar la hora a la que se pone en marcha el climatizador. Ajuste la hora a la que se apaga el climatizador.
6. **BOTÓN LIGHT** (solo opcional): Enciende la luz o UPI si el aparato está equipado con esta función.
7. **BOTÓN TEMP:** Ajusta la unidad de temperatura en °C o °F.
8. **BOTÓN UP:** Aumentar la temperatura y la duración.
9. **BOTÓN ON/OFF:** Encender o apagar el climatizador.
10. **BOTÓN FAN SPEED:** Ajustar la velocidad del ventilador (reducir).
11. **BOTÓN DOWN:** Reduce la temperatura y la duración.
12. **BOTÓN HEATER** (solo opcional): Activa el calefactor eléctrico integrado para aumentar el rendimiento de la calefacción cuando las temperaturas exteriores sean inferiores a 50 °C y se necesite calor adicional.
13. **BOTÓN CLOCK:** Ajuste del reloj.
14. **BOTÓN LOCK:** Bloquea el mando a distancia.



### 3.3 MODO CALEFACCIÓN

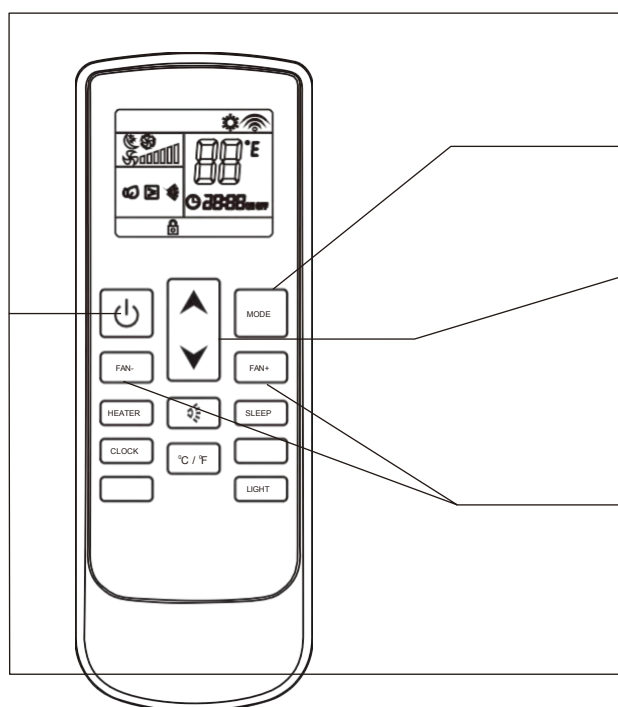

#### Secuencia de las operaciones

**1**

Pulse el botón ON/OFF «  », el climatizador se enciende, funcionará en modo memoria.





**2**

Pulse el botón MODE, ajuste el modo de calefacción, «  » el climatizador funcionará en modo calefacción.

**3**

Pulse el botón UP «  » o DOWN «  », para regular la temperatura de ajuste.

**4**

Pulse el botón VELOCIDAD DEL VENTILADOR «FAN+» o «FAN-» para ajustar la velocidad del ventilador, «  » es velocidad baja, «  » es velocidad media, «  » es velocidad alta, «  » es velocidad automática. Para el ventilador automático, la velocidad se selecciona en función de la diferencia entre la temperatura ambiente y la temperatura establecida.

**5**

Pulse el botón ON/OFF «  » del climatizador. La próxima vez que pulse este botón, el climatizador funcionará en este modo en memoria.

### 3.4 MODO ENFRIAMIENTO

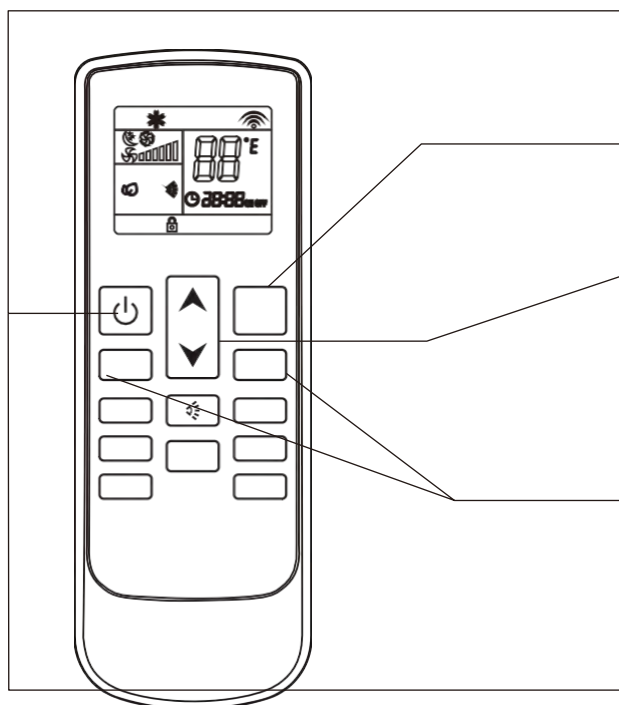

#### Secuencia de las operaciones

**1**

Pulse el botón ON/OFF «  », el climatizador se enciende, funcionará en modo memoria.





**2**

Pulse el botón MODE, ajuste el modo de refrigeración, «  » el climatizador funcionará en modo refrigeración.

**3**

Pulse el botón UP «  » o DOWN «  », para regular la temperatura de ajuste.

**4**

Pulse el botón VELOCIDAD DEL VENTILADOR «FAN+» o «FAN-» para ajustar la velocidad del ventilador, «  » es velocidad baja, «  » es velocidad media, «  » es velocidad alta, «  » es velocidad automática. Para el ventilador automático, la velocidad se selecciona en función de la diferencia entre la temperatura ambiente y la temperatura establecida.

**5**

Pulse el botón ON/OFF «  » del climatizador. La próxima vez que pulse este botón, el climatizador funcionará en este modo en memoria.

### 3.5 MODO SECO

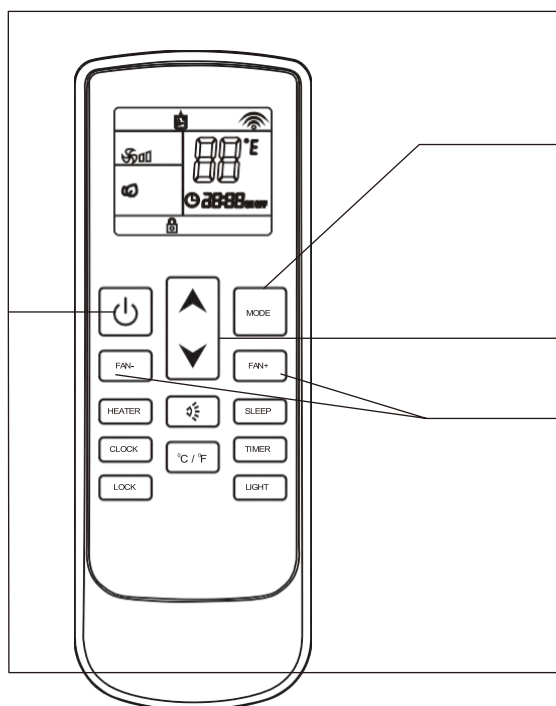

#### Secuencia de las operaciones

- 1** Pulse el botón **ON/OFF** « », el climatizador se enciende, funcionará en modo memoria.
- 2** Pulse el botón **MODE**, ajuste el modo de secado « » el climatizador funcionará en modo deshumidificación.
- 3** Pulse el botón **UP** « » o **DOWN** « », para regular la temperatura de ajuste.
- 4** El botón **FAN SPEED** «FAN+» o «FAN-» está desactivado, la velocidad del ventilador interior sigue siendo baja en modo seco.
- 5** Pulse el botón **ON/OFF** « » del climatizador. La próxima vez que pulse este botón, el climatizador funcionará en este modo en memoria.

### 3.6 MODO VENTILADOR

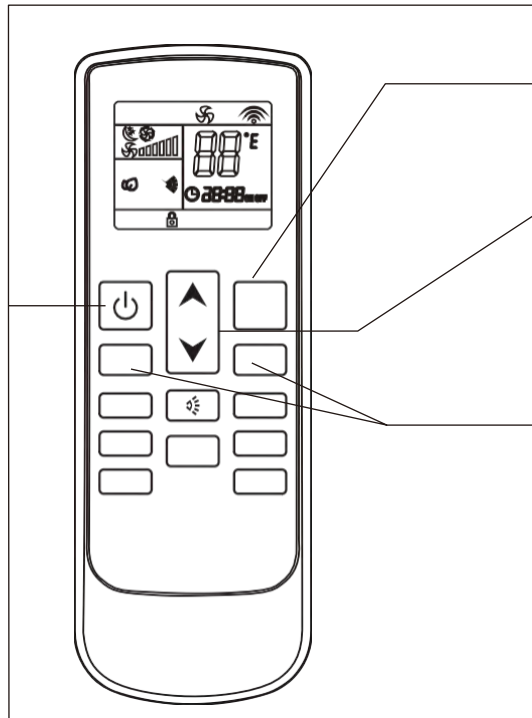

#### Secuencia de las operaciones

- 1** Pulse el botón **ON/OFF** « », el climatizador se enciende, funcionará en modo memoria.
- 2** Pulse el botón **MODE**, ajuste el modo en ventilador, « » el climatizador funcionará en modo ventilador.
- 3** Pulse el botón **UP** « » o **DOWN** « », para regular la temperatura de ajuste.
- 4** Pulse el botón **VELOCIDAD DEL VENTILADOR** «FAN+» o «FAN-». La velocidad del ventilador puede ajustarse como sigue: para velocidad baja, para velocidad media, para velocidad alta, para velocidad automática. Para el ventilador automático, la velocidad se selecciona en función de la diferencia entre la temperatura ambiente y el ajuste. Temperatura ambiente - ajuste > 5°C velocidad alta. Temperatura ambiente - ajuste > 3°C velocidad media. Temperatura ambiente - ajuste > 1°C velocidad baja.
- 5** Pulse el botón **ON/OFF** « » del climatizador. La próxima vez que pulse este botón, el climatizador funcionará en este modo en memoria.



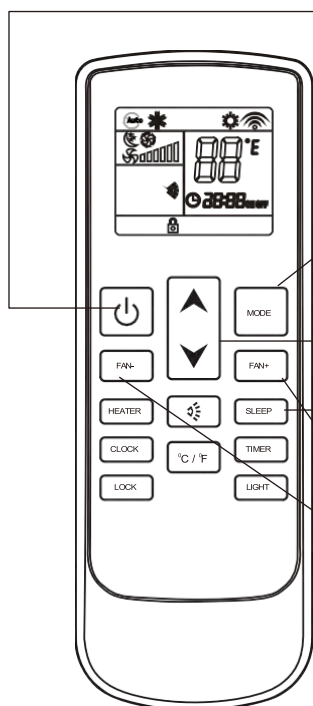

### 3.7 MODO SLEEP

#### Secuencia de las operaciones

**1**

Pulse el botón ON/OFF «», el climatizador se enciende, funcionará en modo memoria.

**2**

Pulse el botón MODE, ajuste el modo en cool «» / heat «» (heat pump) / auto «», el climatizador funcionará en modo ajuste.

**3**

Pulse el botón UP «» o DOWN «», para regular la temperatura de ajuste.

**4**

Pulse el botón SLEEP, este icono aparecerá en la pantalla LCD, la función «sueño» está activada; vuelva a pulsar este botón para cancelar la función «sueño».

**5**

Si se inicia la función de puesta en espera, la velocidad del ventilador pasa a ser constante y baja.

### 3.8 MODO AUTO

#### Secuencia de las operaciones

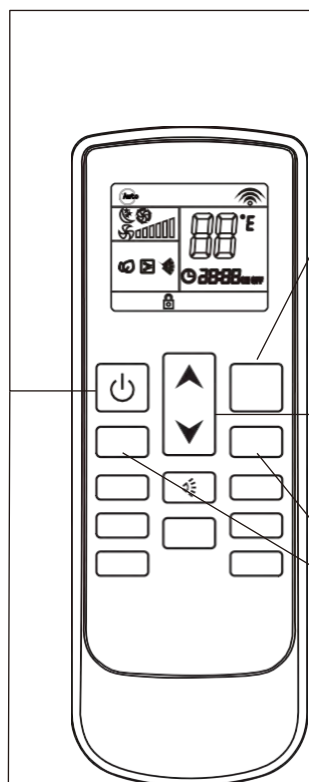

**1**

Pulse el botón ON/OFF «», el climatizador se enciende, funcionará en modo memoria.





**2**

Pulse el botón MODE, ajuste el modo en auto "  ", el climatizador funcionará en modo automático. (Referencia al "funcionamiento de emergencia")

**3**

En función de la diferencia entre la temperatura ambiente y la temperatura programada, se selecciona automáticamente el modo de funcionamiento (frío, calor, ventilador). Los botones de regulación de la temperatura ARRIBA «» y ABAJO «» se desactivan. Cuando la temperatura ambiente es  $\leq 20^{\circ}\text{C}$ , el aparato funciona en modo calefacción. Cuando la temperatura ambiente está entre  $20^{\circ}\text{C}$  y  $25^{\circ}\text{C}$ , el aparato funciona en modo ventilación. Cuando la temperatura ambiente es  $\geq 25^{\circ}\text{C}$ , el aparato funciona en modo refrigeración.

**4**

Pulse el botón VELOCIDAD DEL VENTILADOR «FAN+» o «FAN-» para ajustar la velocidad del ventilador, «» es velocidad baja, «» es velocidad media, «» es velocidad alta, «» es velocidad automática. Para el ventilador automático, la velocidad se selecciona en función de la diferencia entre la temperatura ambiente y la temperatura establecida.

**5**

Pulse el botón ON/OFF «» para apagar el climatizador. La próxima vez que pulse este botón, el climatizador funcionará en este modo en memoria.

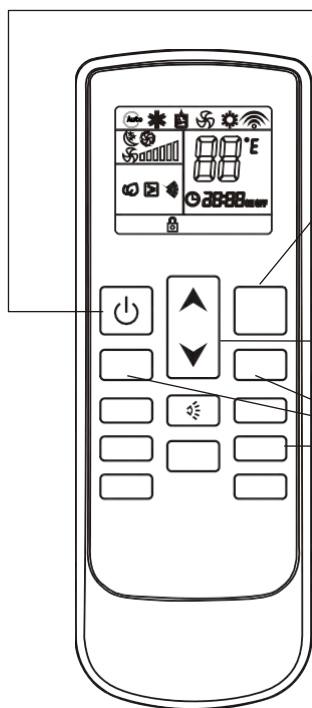

### 3.9 FUNCIÓN TIMER OFF









#### Secuencia de las operaciones

**1** Pulse el botón ON/OFF «  », el climatizador se enciende, funcionará en modo memoria.

**2** Pulse la tecla **MODO** para seleccionar el modo que desee.

**3** Pulse el botón **UP** «  » o **DOWN** «  », para regular la temperatura de ajuste.

**4** Pulse el botón VELOCIDAD DEL VENTILADOR «FAN+» o «FAN-» para ajustar la velocidad del ventilador, «  » es velocidad baja, «  » es velocidad media, «  » es velocidad alta, «  » es velocidad automática. Para el ventilador automático, la velocidad se selecciona en función de la diferencia entre la temperatura ambiente y la temperatura establecida.

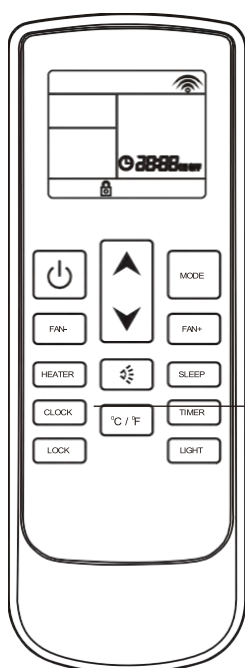

**5** Pulse el botón **TIME** «TIMER» y ajuste la hora de apagado del climatizador. Pulse el botón «  » ajustando 1 hora cada vez; Pulse el botón «  » ajustando hasta 10 minutos cada vez; pulse el botón del temporizador para confirmar los datos introducidos. Una vez transcurrido el tiempo, el climatizador se apaga automáticamente. Si vuelve a pulsar este botón (TIMER ON) antes de que se apague el climatizador, el ajuste del temporizador se cancelará.

### 3.10 FUNCIÓN TIMER ON



#### Secuencia de las operaciones

**1** El climatizador está apagado.







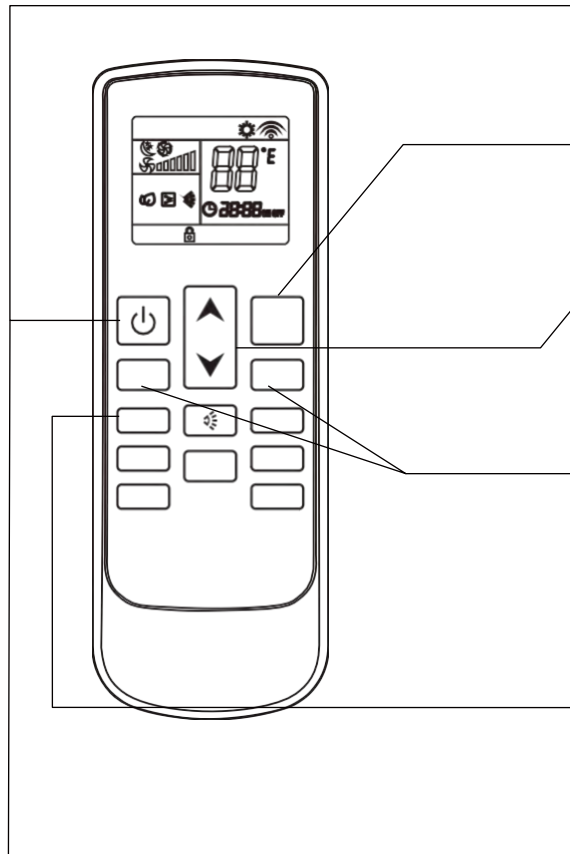

**2** Pulse el botón **TIME** «TIMER» para ajustar la hora de encendido del aire acondicionado. Pulse cada vez el botón «  » para ajustar hasta 1 hora. Pulse cada vez el botón «  » para ajustar hasta 10 minutos. Ajuste del funcionamiento del **MODO**, **TEMPERATURA**, etc. Pulse el botón del temporizador para confirmar la fecha introducida. Cuando haya llegado la hora, el acondicionador de aire se pondrá en marcha automáticamente. Si vuelve a pulsar el botón **TIMER ON**, se cancelará el ajuste del temporizador.



### 3.11 FUNCIÓN DE CALEFACCIÓN ELÉCTRICA (solo opcional)

#### Secuencia de las operaciones



- 1** Pulse el botón ON/OFF «  », el climatizador se enciende, funcionará en modo memoria.
- 2** Pulse el botón MODE para ajustar el modo de calefacción «  », el aparato funcionará en modo calefacción.
- 3** Pulse el botón UP «  » o DOWN «  », para regular la temperatura de ajuste.
- 4** Pulse el botón VELOCIDAD DEL VENTILADOR «FAN+» o «FAN-» para ajustar la velocidad del ventilador, «  » es velocidad baja, «  » es velocidad media, «  » es velocidad alta, «  » es velocidad automática.  
Para el ventilador automático, la velocidad se selecciona en función de la diferencia entre la temperatura ambiente y la temperatura establecida.
- 5** Pulse el botón de CALEFACCIÓN ELÉCTRICA del asistente « HEATER », el icono aparecerá en la pantalla LCD se iniciará la calefacción del asistente. vuelva a pulsar este botón para detener la calefacción del asistente
- 6** Pulse el botón ON/OFF «  » para apagar el climatizador.  
La próxima vez que pulse este botón, el climatizador funcionará en este modo en memoria.

### 3.12 FUNCIÓN DE CONTROL A BORDO

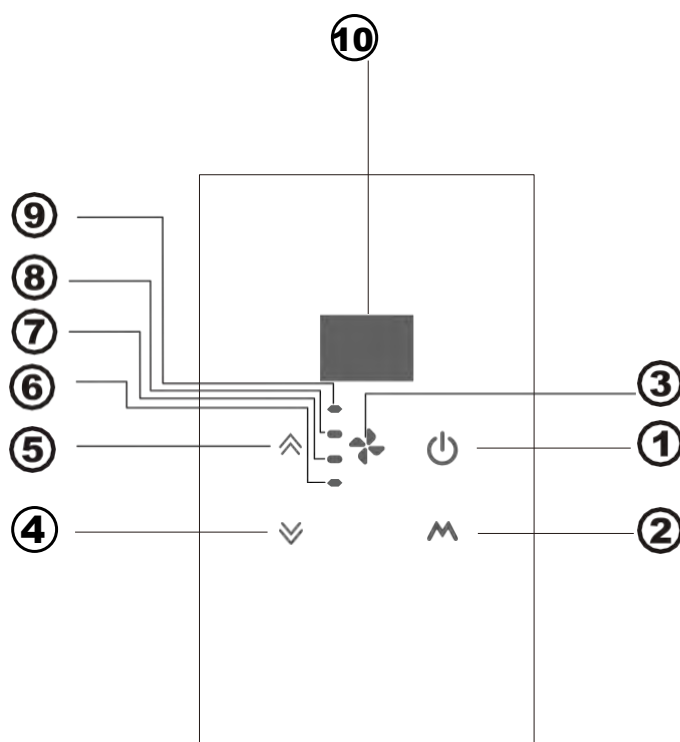

- ① **BOTÓN ON/OFF:** Encender o apagar el climatizador.
- ② **BOTÓN MODE:** Ajustar el modo de funcionamiento del climatizador.
- ③ **BOTÓN FAN SPEED:** Ajustar la velocidad del ventilador.
- ④ **BOTÓN DOWN:** Reducir la temperatura y la duración.
- ⑤ **BOTÓN UP:** Aumentar la temperatura y la duración.
- ⑥ **LED DE ALTA VELOCIDAD:** Señala el estado de funcionamiento a velocidad alta.
- ⑦ **LED DE VELOCIDAD MEDIA:** Señala el estado de funcionamiento a velocidad media.
- ⑧ **LED DE VELOCIDAD BAJA:** Señala el estado de funcionamiento a velocidad baja.
- ⑨ **LED AUTO FAN:** Señala el estado del ventilador automático.

Si selecciona la velocidad AUTO, la velocidad del ventilador depende de la temperatura ambiente y de la temperatura de ajuste.

Temperatura ambiente - temperatura de ajuste  $> 5^{\circ}\text{C}$ , velocidad alta.

Temperatura ambiente - temperatura de ajuste  $> 3^{\circ}\text{C}$ , velocidad media.

Temperatura ambiente - temperatura de ajuste  $> 1^{\circ}\text{C}$ , velocidad baja.

#### ⑩ **Ventana de visualización de la temperatura**

La pantalla muestra la temperatura de ajuste y la temperatura ambiente. Después de ajustar la temperatura de ajuste, la temperatura de ajuste parpadeará durante 15 minutos en la pantalla y, a continuación, la pantalla mostrará la temperatura ambiente durante 70 segundos. A continuación, la pantalla se apaga hasta el siguiente ajuste.

### 3.13 SISTEMA DE AIRE FRESCO

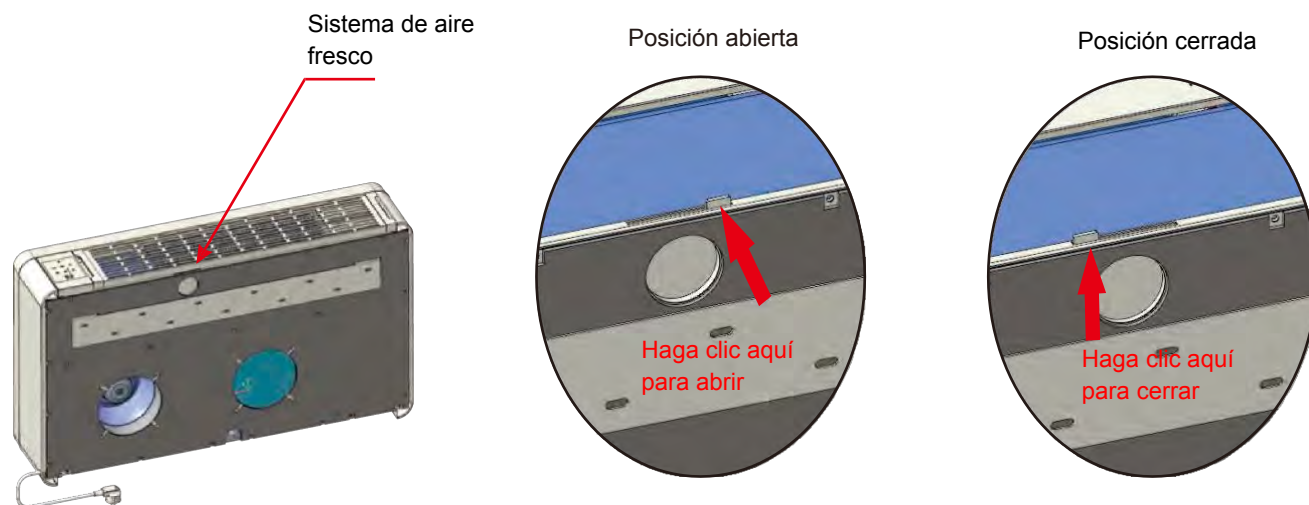

Quando el sistema de aire fresco está abierto, el climatizador renueva automáticamente el aire de la habitación: de esta manera, entra aire fresco y limpio en la habitación.

Puede abrir o cerrar el sistema de aire fresco en cualquier momento.

Si el sistema de aire fresco está cerrado, el rendimiento del climatizador es mayor. Por lo tanto, recomendamos mantener el sistema de aire fresco cerrado y abrirlo solo durante unos minutos al día.

### 3.14 INSTALAR Y CAMBIAR LA BATERÍA

- Abra la tapa de la batería, sujete el gancho y tire ligeramente hacia arriba.
- Inserte la pila (AAA, uds.), el positivo debe coincidir con la marca en la superficie de plástico.
- Vuelva a colocar la tapa de la batería.
- Inspección: si se pulsa el botón ON/OFF «» y no se muestra ningún icono, vuelva a instalar la batería.

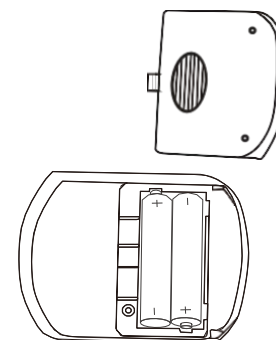

### 3.15 MANTENIMIENTO (P15, P16, P17, P18)

#### La limpieza de los filtros:

Los filtros deben limpiarse regularmente para que el climatizador funcione eficazmente.

Limpe los filtros cada dos semanas. Cómo proceder:

- Desconecte el climatizador de la fuente de alimentación.
- Extraiga la rejilla del filtro (P15) en la misma dirección que la flecha.  
Retire el filtro, como se muestra en P17.  
Proceda a lavarlo (no use agua caliente) y, una vez secado, vuelva a colocarlo de la misma manera.

**ADVERTENCIA:** No utilice el climatizador sin filtro, ya que podría dañar gravemente el aparato.

#### Limpeza exterior:

- Desconecte el climatizador de la fuente de alimentación.
- Limpie las superficies exteriores con un paño húmedo únicamente.
- No utilice paños abrasivos y/o disolventes, ya que podrían dañar las superficies.
- No utilice paños o esponjas demasiado húmedos, ya que la acumulación de agua podría dañar el climatizador y comprometer la seguridad.

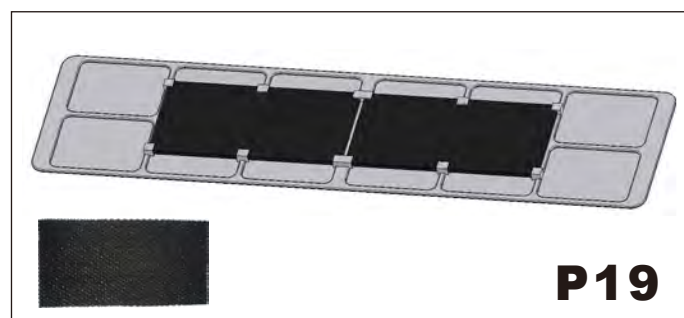
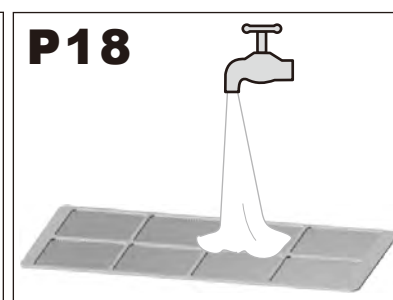
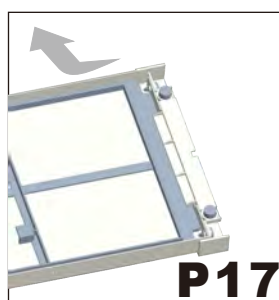
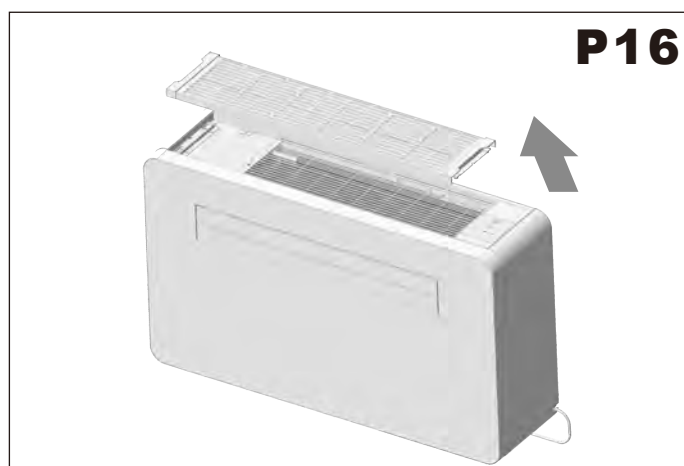
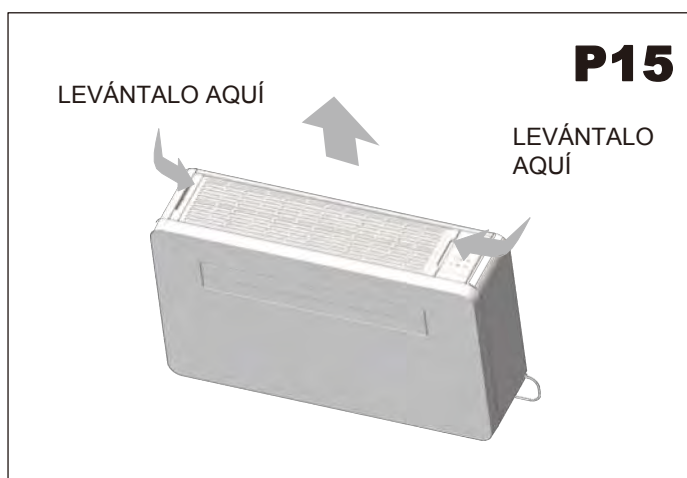

#### Filtro de carbon activo

La unidad incluye un filtro de carbón activo, que no solo tiene la función de eliminar los materiales en suspensión que tiene un filtro mecánico común, sino que también puede eliminar materiales extraños como cloro libre, olores, colores y materiales tóxicos, difíciles de filtrar utilizando los métodos convencionales.

Gracias al filtro de carbón activo, el aire ambiente es fresco y bueno para la salud.

Es aconsejable cambiar los filtros cada tres meses, ya que no es posible lavarlos o limpiarlos.



### 3.16 PROBLEMA RESOLUCIÓN

#### Posibles causas del problema

- El climatizador no funciona.
- El climatizador no enfría la habitación.
- Olor extraño en la habitación. Del climatizador salen gotas de agua.
- El mando a distancia no funciona.
- El climatizador no funciona durante 3 minutos cuando se enciende.



Si el cable de alimentación está dañado, debe ser reemplazado por el fabricante, su agente de servicio o personas con una cualificación similar para evitar cualquier peligro.

#### Posibles soluciones

1. Ajuste incorrecto del temporizador/Comprobar.
  2. Problemas de alimentación eléctrica/Llamar al centro de servicio.
  3. El filtro puede estar sucio/Límpielo.
  4. La temperatura de la habitación es demasiado alta/Espere a que la temperatura baje.
  5. La temperatura no está correctamente ajustada/Comprobar.
  6. Las rejillas pueden estar obstruidas/Compruebe y elimine los posibles obstáculos.
- Humedad en la habitación, procedente de paredes, alfombras, muebles u otros elementos similares.
  - Mala instalación del climatizador.
  - Conexión incorrecta de la tubería de evacuación.
  - Baterías agotadas.
  - Inserción incorrecta de las pilas en el interior del mando a distancia.
  - Protección del climatizador. Espere 3 minutos y el climatizador volverá a funcionar.

La temperatura máxima de funcionamiento del climatizador (refrigeración máxima: exterior DB 43°C/ WB 26°C, interior DB 32°C/ WB 23°C; calefacción mínima: exterior DB -5°C/ WB -6°C, DB 20°C en el interior).

Este aparato no está diseñado para ser utilizado por personas (incluidos niños) con capacidades físicas, sensoriales o mentales reducidas, o con falta de experiencia y conocimientos, a menos que hayan recibido supervisión o instrucciones relativas al uso del aparato por parte de una persona responsable de su seguridad.

Se debe vigilar a los niños para que no jueguen con el aparato.

#### Como deshacerse de aparatos eléctricos y electrónicos viejos

1. Si en un producto aparece el símbolo de un contenedor de basura tachado, significa que este se acoge a la Directiva 2002/96/EC.
2. Los aparatos eléctricos no se deben desechar junto con los residuos domésticos, sino a través de puntos de recogida designados por el gobierno o las autoridades locales.
3. La correcta recogida y tratamiento de los dispositivos inservibles contribuye a evitar riesgos potenciales para el medio ambiente y la salud pública.
4. Para obtener más información sobre cómo deshacerse de sus aparatos eléctricos y electrónicos viejos, póngase en contacto con su ayuntamiento, el servicio de recogida de basuras o el establecimiento donde adquirió el producto.



## Lista de códigos de error

Códigos mostrados en el LED del monitor	Defectos
A1	Fallo EE de la máquina de interior
A2	Fallo del ventilador interior
A4	Fallo del sensor de temperatura de la bobina interior
A5	Fallo del sensor de temperatura ambiente interior
E5	Fallo de conmutación de la válvula de cuatro vías
E6	Deficiencia de flúor
A8	Fallo EE en exteriores
b4	Arranque anormal del compresor (fallo de fase, inversión)
b5	Fallo de desfase del compresor
b6	Fallo del módulo IPM
b8	Fallo del sensor de temperatura del escape
C2	Fallo del sensor de temperatura de la bobina exterior
C3	Fallo del sensor de temperatura ambiente exterior
C4	Fallo del ventilador exterior de CC
d1	Apagado de protección contra corriente alterna en máquinas de exterior
d2	Apagado por protección de fase del compresor (inverso)
d3	Protección contra voltaje de CA demasiado alto/bajo en máquinas para exteriores
d4	Protección contra sobretensión/subtensión del busbar de CC
d5	Apagado por protección contra temperatura excesivamente alta del IPM
d6	Apagado por sobrecalentamiento de la temperatura de escape
d7	Apagado de la protección anticongelante de la bobina interior de refrigeración
d8	Apagado por protección contra sobrecalentamiento de la bobina exterior de refrigeración
E1	Apagado por protección contra sobrecalentamiento de la bobina exterior de refrigeración
E2	Apagado por protección contra temperatura ambiente exterior demasiado baja
E3	Apagado por protección contra temperatura ambiente exterior demasiado alta
C5	Protección contra sobretensión de barras colectoras accionadas
C6	Protección contra subtensión de barras colectoras accionadas
C7	Fallo por sobrecorriente en la fase de conducción
C8	Muestreo de corriente de fase anormal



## Fresho 12 HP

Ar condicionado monobloco reversível de parede

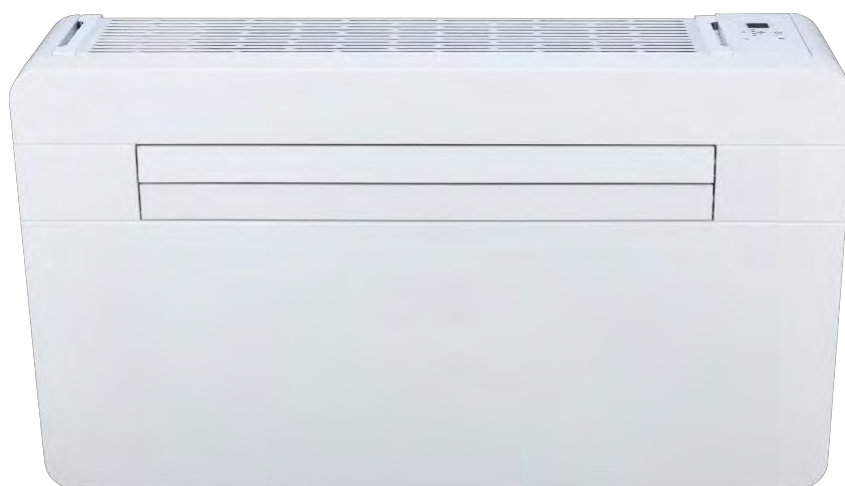

### MANUAL DE INSTALAÇÃO E UTILIZAÇÃO

Antes de instalar e utilizar este ar condicionado, leia atentamente todas as instruções.

# ÍNDICE

## 1. INFORMAÇÕES GERAIS

- 1.1 INTRODUÇÃO
- 1.2 INSTRUÇÕES IMPORTANTES DE SEGURANÇA
- 1.3 RECUPERAÇÃO DE BENS
- 1.4 MANUSEAMENTO
- 1.5 LISTA DE ACESSÓRIOS
- 1.6 CARACTERÍSTICAS TÉCNICAS

## 2. INSTALAÇÃO





- 2.1 POSICIONAMENTO DO AR CONDICIONADO
- 2.2 MODELO DE PAPEL
- 2.3 PERFURAR A PAREDE
- 2.4 FIXAÇÃO DO SUPORTE
- 2.5 INSTALAÇÃO DOS TUBOS
- 2.6 COLOCAÇÃO DAS GRELHAS
- 2.7 MONTAGEM DO AR CONDICIONADO NO SUPORTE

## 3. UTILIZAÇÃO E MANUTENÇÃO

- 3.1 INTRODUÇÃO DOS ÍCONES LCD
- 3.2 FUNÇÕES DO CONTROLO REMOTO
- 3.3 MODO DE AQUECIMENTO
- 3.4 MODO DE ARREFECIMENTO
- 3.5 MODO SECO
- 3.6 MODO VENTILADOR
- 3.7 MODO DE SUSPENSÃO
- 3.8 MODO AUTOMÁTICO
- 3.9 FUNÇÃO DE PARAGEM DO TEMPORIZADOR
- 3.10 FUNÇÃO DO TEMPORIZADOR
- 3.11 FUNÇÃO DE AQUECIMENTO ELÉTRICO
- 3.12 FUNÇÃO DE CONTROLO A BORDO
- 3.13 SISTEMA DE AR FRESCO
- 3.14 INSTALAÇÃO E SUBSTITUIÇÃO DA BATERIA
- 3.15 MANUTENÇÃO
- 3.16 RESOLUÇÃO DE PROBLEMAS

## 1. INFORMACIÓN GENERAL

### COMO PRECAUÇÃO DE SEGURANÇA

	<b>AVISO</b>	ESTE SÍMBOLO INDICA QUE ESTE APARELHO UTILIZA UM REFRIGERANTE INFLAMÁVEL. SE O REFRIGERANTE VAZAR E FOR EXPOSTO A UMA FONTE DE IGNIÇÃO EXTERNA, EXISTE RISCO DE INCÊNDIO.
	<b>CUIDADO</b>	ESTE SÍMBOLO QUE O MANUAL DE OPERAÇÃO DEVE SER LIDO ATENTAMENTE.
	<b>CUIDADO</b>	ESTE SÍMBOLO INDICA QUE O EQUIPAMENTO DEVE SER MANUSEADO POR UM TÉCNICO DE MANUTENÇÃO DE ACORDO COM O MANUAL DE INSTALAÇÃO.
	<b>CUIDADO</b>	ESTE SÍMBOLO INDICA QUE ESTÃO DISPONÍVEIS INFORMAÇÕES, TAL COMO O MANUAL DE OPERAÇÃO OU O MANUAL DE INSTALAÇÃO.

Este aparelho pode ser utilizado por crianças a partir dos 8 anos de idade e por pessoas com capacidades físicas reduzidas, com deficiências sensoriais ou mentais ou com falta de experiência e de conhecimentos, se forem supervisionadas ou receberem instruções relativas à utilização segura do aparelho e compreenderem os riscos envolvidos.

As crianças pequenas devem ser supervisionadas para garantir que não brincam com o aparelho.



### **ADVERTÊNCIA**

Não utilize outros meios para além dos recomendados pelo fabricante para acelerar o processo de degelo ou para limpar o aparelho.

O aparelho deve ser armazenado num local onde não existam fontes de ignição em funcionamento contínuo (por exemplo, chamas abertas, um aparelho a gás em funcionamento ou radiador elétrico em funcionamento).

Não furar ou queimar.

É importante lembrar que os refrigerantes podem ser inodoros.

O aparelho deve ser armazenado num local bem ventilado, em que a dimensão do espaço corresponda à superfície prevista para o funcionamento;

- Um aviso que indica que o aparelho deve ser armazenado num local onde não haja chamas abertas em funcionamento contínuo (por exemplo, um aparelho a gás em funcionamento) nem fontes de ignição (por exemplo, um aquecedor elétrico em funcionamento).

O aparelho deve ser armazenado de forma a evitar danos mecânicos.

Deve ser assegurado o cumprimento dos regulamentos nacionais relativos ao gás;

A área mínima de aplicação desta máquina é de 15 m. Certifique-se de que não existem obstáculos à frente da máquina e que as aberturas de ventilação não estão obstruídas.

A manutenção só deve ser efetuada de acordo com as recomendações do fabricante.

Qualquer pessoa que tenha de trabalhar num circuito de refrigeração deve ser titular de um certificado válido emitido por uma autoridade de avaliação acreditada pelo setor, autorizando a sua competência para manusear refrigerantes em segurança, de acordo com um padrão do setor especificação de avaliação reconhecida.

A manutenção só deve ser efetuada de acordo com as recomendações do fabricante do equipamento. A manutenção e as reparações que exijam a assistência de outras pessoas qualificadas devem ser efetuadas sob a supervisão da pessoa competente para utilizar o equipamento refrigerantes inflamáveis.

Antes de proceder à manutenção do aparelho

### **Verificações no local:**

Antes de começar a trabalhar em sistemas que contenham refrigerantes inflamáveis, é necessário efetuar verificações de segurança para garantir que o risco de ignição é reduzido ao mínimo. Antes de efetuar qualquer intervenção no sistema de refrigeração, devem ser tomadas as seguintes precauções.

### **Procedimento de trabalho:**

As intervenções são efetuadas no contexto de um procedimento controlado para minimizar o risco de presença de gases ou vapores inflamáveis durante a sua execução.

### **Zona de trabalho geral:**

Todo o pessoal de manutenção e outras pessoas que trabalham na zona local devem ser informados da natureza do trabalho que está a ser realizado. Deve ser evitado o trabalho em espaços confinados. A zona em redor do espaço de trabalho deve ser isolada. Certifique-se de que as condições no interior da zona são seguras, controlando os materiais inflamáveis.

### **Verificação da presença de refrigerante:**

A zona deve ser verificada com um detetor de refrigerante adequado antes e durante as intervenções, para garantir que o técnico está ciente da existência de atmosferas potencialmente inflamáveis. Certifique-se de que o equipamento de deteção de fugas utilizado é adequado para utilização com refrigerantes inflamáveis, ou seja, não produz faíscas, está devidamente selado ou é intrinsecamente seguro.

### **Presença de um extintor de incêndio:**

Se for necessário efetuar intervenções a quente no equipamento de refrigeração ou em peças associadas, deve estar imediatamente disponível um equipamento adequado de extinção de incêndios. Deve existir um extintor de pó ou CO<sub>2</sub> perto da zona de carga.

**Nenhuma fonte de ignição:**

As pessoas que efetuem intervenções num sistema de refrigeração que envolva a exposição de tubagens que contenham ou tenham contido um refrigerante inflamável não devem utilizar fontes de ignição suscetíveis de criar um risco de incêndio ou explosão. Todas as fontes de ignição possíveis, incluindo cigarros, devem ser mantidas afastadas do local de trabalho.

La instalação, reparação, remoção e eliminação, durante as quais o refrigerante inflamável pode ser libertado para o espaço circundante. Antes do início das intervenções, a zona em redor do equipamento deve ser inspecionada para garantir que não existe qualquer risco de inflamabilidade ou de ignição.

Certifique-se de que a zona está ao ar livre ou devidamente ventilada antes de entrar no sistema ou de efetuar intervenções a quente. Deve ser mantida alguma ventilação durante as intervenções. A ventilação deve permitir que o refrigerante libertado se disperse com segurança e, de preferência, seja expelido para a atmosfera.

**Verificações do equipamento de refrigeração:**

Quando os componentes elétricos são substituídos, devem ser adequados à utilização a que se destinam e cumprir as especificações corretas. As instruções de manutenção e reparação do fabricante devem ser sempre respeitadas. Em caso de dúvida, consulte o serviço técnico do fabricante para obter assistência. As seguintes verificações devem ser efetuadas para instalações que utilizem refrigerantes inflamáveis:

- O tamanho da carga corresponde ao tamanho da peça onde estão instaladas as peças que contêm o refrigerante.
- O equipamento de ventilação e as saídas de ar estão a funcionar corretamente e não estão obstruídos.
- Se for utilizado um circuito de refrigeração indireto, a presença de refrigerante deve ser verificada no circuito secundário.
- A marcação do equipamento está visível e legível. As marcações e os sinais ilegíveis devem ser corrigidos.
- Os tubos ou componentes de refrigeração estão instalados num local onde não sejam suscetíveis de ser expostos a uma substância que possa corroer os componentes que contêm refrigerante, a menos que os componentes sejam feitos de materiais

intrinsecamente resistentes à corrosão ou estejam adequadamente protegidos contra a corrosão.

**Verificações do equipamento elétrico:**

A reparação e a manutenção dos componentes elétricos devem incluir verificações de segurança iniciais e procedimentos de inspeção dos componentes. Se houver uma avaria que possa comprometer a segurança, não deve ser ligada qualquer fonte de alimentação ao circuito até que o problema tenha sido resolvido de forma satisfatória. Se a avaria não puder ser retificada imediatamente, mas for necessário continuar a funcionar, deve ser utilizada uma solução temporária adequada. Esta solução deve ser comunicada ao proprietário do equipamento para que todas as partes sejam informadas.

Nos controlos de segurança iniciais deve verificar se os condensadores estão descarregados: esta operação deve ser realizada com segurança para evitar qualquer risco de faíscas, não há componentes elétricos ou cabos sob tensão expostos durante o carregamento, a recuperação ou a purga do sistema, há continuidade da ligação à terra.

**Reparo dos componentes selados:**

Durante a reparação de componentes selados, todas as fontes de alimentação devem ser desligadas do equipamento que está a intervencionado antes de remover as tampas seladas, etc. Se for absolutamente necessário manter a alimentação elétrica do equipamento durante a manutenção, deve ser colocado um dispositivo de deteção de fugas em funcionamento contínuo no ponto mais crítico para avisar o pessoal da empresa de uma situação potencialmente perigosa.

Deve ser dada especial atenção aos seguintes elementos:

Certifique-se de que as intervenções nos componentes elétricos não alteram o invólucro de modo a afetar o nível de proteção. Estas incluem danos nos cabos, número excessivo de ligações, terminais não conformes com as especificações originais, danos nas juntas de vedação, montagem incorreta dos prensa-cabos, etc.

Certifique-se de que o aparelho está montado de forma segura. Certifique-se de que as juntas ou os materiais de vedação não estão degradados ao ponto de não conseguirem impedir a entrada de atmosferas inflamáveis.

*NOTA: A utilização de masticado à base de silicone pode prejudicar a eficácia de certos tipos de equipamento de deteção de fugas. Não é necessário isolar os componentes de segurança intrínseca antes de intervir nos mesmos.*

### **Reparação de componentes de segurança intrínseca:**

Não aplique cargas indutivas ou capacitivas permanentes ao circuito sem se certificar de que não excedem a tensão e a corrente permitidas para o equipamento utilizado. Os componentes de segurança intrínseca são os únicos tipos de componentes nos quais se pode trabalhar sob tensão na presença de uma atmosfera inflamável. O dispositivo de teste deve ser de um calibre adequado.

Substitua os componentes apenas por peças especificadas pelo fabricante. Outras peças podem provocar a ignição do refrigerante na atmosfera em resultado de uma fuga.

### **Cablagem:**

Verifique se a cablagem não está sujeita a desgaste, corrosão, pressão excessiva, vibrações, arestas vivas ou qualquer outro efeito ambiental negativo. A verificação deve também ter em conta os efeitos do envelhecimento ou das vibrações contínuas provenientes de fontes como compressores ou ventiladores.

### **Deteção de refrigerantes inflamáveis:**

Em nenhuma circunstância devem ser utilizadas fontes potenciais de ignição para procurar ou detetar fugas de refrigerante. Não deve ser utilizado um maçarico de halogenetos (ou qualquer outro detetor que utilize uma chama aberta).

### **Métodos de deteção de fugas:**

Os seguintes métodos de deteção de fugas são considerados aceitáveis para sistemas que contêm refrigerantes inflamáveis.

Devem ser utilizados detetores eletrónicos de fugas para detetar refrigerantes inflamáveis, mas a sua sensibilidade pode ser insuficiente ou exigir uma recalibração (o equipamento de deteção deve ser calibrado numa zona sem refrigerante). (Certifique-se de que o detetor não é uma fonte potencial de

ignição e que é adequado para o refrigerante utilizado. O equipamento de deteção de fugas deve ser definido numa percentagem do LFL (Limite inferior de inflamabilidade) do refrigerante e deve ser calibrado de acordo com o refrigerante utilizado e confirmada a percentagem adequada de gás (25% no máximo).

Os líquidos de deteção de fugas são adequados para a maioria dos refrigerantes, mas a utilização de detergentes que contenham cloro deve ser evitada, uma vez que o cloro pode reagir com o refrigerante e corroer a tubagem de cobre.

Se suspeitar de uma fuga, todas as chamas abertas devem ser removidas/extintas.

Se houver uma fuga de refrigerante que exija soldadura, todo o refrigerante deve ser recuperado do sistema ou isolado (através de válvulas de corte) numa parte do sistema afastada da fuga. O azoto isento de oxigénio (OFN) deve então ser purgado para o sistema antes e durante o processo de brasagem.

### **Remoção e drenagem:**

Ao entrar no circuito do refrigerante para efetuar reparações - ou por qualquer outro motivo - devem ser utilizados os procedimentos convencionais. No entanto, é importante seguir as melhores práticas, uma vez que a inflamabilidade é um fator a ter em conta.

Aplica-se o seguinte procedimento:

- eliminar o refrigerante.
- purgar o circuito com gás inerte.
- Drenar.
- purgar novamente com gás inerte.
- abrir o circuito por corte ou soldadura.

A carga de refrigerante deve ser recuperada para as garrafas de recuperação apropriadas. O sistema deve ser "lavado" com OFN para tornar a unidade segura. Este processo pode ter de ser repetido várias vezes. Não deve ser utilizado ar comprimido ou oxigénio para esta operação.

A lavagem é efetuada quebrando o vácuo no sistema com OFN e continuando a encher até ser atingida a pressão de funcionamento, drenando depois para a atmosfera e, finalmente, puxando para baixo até ao vácuo. Este processo deve ser repetido até que não haja mais refrigerante no sistema. Quando a última carga de OFN for utilizada, o sistema deve ser purgado até à pressão atmosférica para permitir o seu funcionamento.

Esta operação é absolutamente indispensável para a realização de operações de brasagem na tubagem. Certifique-se de que a saída da bomba de vácuo não está próxima de uma fonte de ignição e que existe ventilação.

### **Procedimentos de carregamento:**

Além dos procedimentos de carregamento convencionais, devem ser cumpridos os seguintes requisitos.

- Certifique-se de que não há contaminação dos vários refrigerantes quando se utiliza o equipamento de carga. Os tubos ou as condutas devem ser tão curtos quanto possível para minimizar a quantidade de refrigerante que contêm.

- As garrafas devem ser mantidas na posição vertical.

- Certifique-se de que o sistema de refrigeração está ligado à terra antes de carregar o sistema com refrigerante.

- Rotule o sistema quando o carregamento estiver concluído (se ainda não o tiver feito).

- Preste muita atenção para não encher demasiado o sistema de refrigeração.

Antes de recarregar o sistema, este deve ser submetido a um teste de pressão com o OFN. O sistema deve ser testado quanto a fugas no final do carregamento, mas antes da colocação em funcionamento. Deve ser efetuado um teste de estanquidade de acompanhamento antes de abandonar o local.

### **Desmantelamento:**

Antes de efetuar este procedimento, é essencial que o técnico conheça bem o equipamento e todos os seus detalhes. É aconselhável garantir que todos os refrigerantes são recuperados em segurança. Antes da operação ser efetuada, deve ser recolhida uma amostra do óleo e do refrigerante para o caso de ser necessária uma análise antes da reutilização do refrigerante recuperado. É essencial que a alimentação elétrica esteja disponível antes do início da operação.

a) Familiarize-se com o equipamento e o seu funcionamento.

b) Isole eletricamente o sistema.

c) Antes de iniciar o procedimento, certifique-se de que:

- está disponível equipamento de manuseamento mecânico, se necessário, para manusear as garrafas de refrigerante.

- todos os equipamentos de proteção individual estão disponíveis e são utilizados corretamente.
  - o processo de recuperação é supervisionado em permanência por uma pessoa competente.
  - o equipamento de recuperação e as garrafas cumprem as normas adequadas.
- d) Bombeie o sistema de refrigeração, se possível.
- e) Se não for possível criar vácuo, deve ser feito um coletor para que o refrigerante possa ser removido das várias partes do sistema.
- f) Certifique-se de que a garrafa se encontra na balança antes de efetuar a recuperação.
- g) Ligue a máquina de recuperação e utilize-a de acordo com as instruções do fabricante.
- h) Não encha demasiado as garrafas. (Não mais de 80% do volume da carga líquida).
- i) Não exceda a pressão máxima de funcionamento da garrafa, mesmo que temporariamente.
- j) Quando as garrafas estiverem corretamente cheias e o processo estiver concluído, certifique-se de que as garrafas e o equipamento são rapidamente retirados do local e que todas as válvulas de isolamento do equipamento estão fechadas.
- k) O refrigerante recuperado não deve ser carregado noutra sistema de refrigeração, a menos que tenha sido limpo e verificado.

### **Recuperação:**

Ao remover o refrigerante de um sistema, seja para manutenção ou desativação, é aconselhável garantir que todos os refrigerantes são eliminados de forma segura.

Ao transferir refrigerante para garrafas, certifique-se de que apenas são utilizadas garrafas de recuperação de refrigerante adequadas. Certifique-se de que está disponível o número correto de garrafas para conter a carga total do sistema. Todas as garrafas a utilizar são designadas e rotuladas para o refrigerante recuperado (ou seja, garrafas especiais para recuperação de refrigerante). As garrafas devem estar equipadas com uma válvula de descompressão e os acessórios necessários, válvulas de corte em bom estado de funcionamento. As garrafas de recuperação vazias devem ser drenadas e, se possível, arrefecidas antes da recuperação.

O equipamento de recuperação deve estar em bom estado de funcionamento, acompanhado de um conjunto de instruções sobre o equipamento disponível e deve ser adequado para a recuperação de refrigerantes inflamáveis.

Além disso, deve estar disponível um conjunto de balanças calibradas e em bom estado de funcionamento. Os tubos devem estar completos, ter ligações estanques e estar em bom estado. Antes de utilizar a máquina de recuperação, verifique se está em boas condições de funcionamento, se foi objeto de uma manutenção adequada e se todos os componentes elétricos associados estão selados para evitar a ignição em caso de fuga de refrigerante. Em caso de dúvida, consulte o fabricante.

O refrigerante recuperado deve ser devolvido ao fornecedor de refrigerante na garrafa de recuperação correta e deve ser elaborada a nota de transferência de resíduos correspondente. Não misture refrigerantes nas unidades de recuperação e especialmente nas garrafas.

Se os compressores ou os óleos dos compressores tiverem de ser removidos, certifique-se de que foram drenados até um nível aceitável, de modo a garantir que não fica qualquer refrigerante inflamável no lubrificante. O processo de drenagem deve ser efetuado antes de o compressor ser devolvido aos fornecedores. Para acelerar este processo, só deve ser utilizado o aquecimento elétrico do corpo do compressor.

Quando o óleo é drenado de um sistema, esta operação deve ser efetuada com toda a segurança.

## 1.1 INTRODUÇÃO

NOTA: não deite fora a embalagem até que o ar condicionado tenha sido instalado.

Depois de remover a embalagem, verifique se todo o conteúdo está intacto e completo. (Ver lista de acessórios). Se faltarem peças, contacte o seu revendedor.

Este ar condicionado foi concebido para arrefecer ou aquecer o ar de uma divisão e só deve ser utilizado para este fim.

O fabricante não pode ser responsabilizado por danos materiais ou ferimentos em pessoas ou animais causados por uma instalação incorreta, regulação, manutenção ou utilização inadequada.

Este ar condicionado contém refrigerante R32: no final da sua vida útil, deve ser eliminado de forma ecológica.

O ar condicionado deve cumprir os regulamentos rigorosos que regem a reciclagem deste produto, pelo que deve ter cuidado ao eliminá-lo. Contacte as autoridades locais para obter orientações sobre os regulamentos.

Não ligue o ar condicionado até estar completamente montado e instalado na sua posição de funcionamento correta.

Antes de ligar o aparelho, verificar se está corretamente ligado à terra, em conformidade com a legislação em vigor no país em causa.

## 1.2 INSTRUÇÕES DE SEGURANÇA IMPORTANTES



Ao utilizar equipamento elétrico, devem ser sempre observadas as precauções básicas de segurança:

Não coloque objetos sobre o aparelho nem permita que objetos obstruam as aberturas de entrada e de saída. É necessária extrema cautela quando o aparelho é utilizado por ou perto de crianças ou animais domésticos, e quando é deixado sem vigilância.

A observar:

Antes de utilizar o ar condicionado, retire-o da embalagem e verifique se está em boas condições.

Não permita que as crianças brinquem com as embalagens, como os sacos de plástico.

Não utilize um produto com um cabo ou ficha danificados, ou se o ar condicionado estiver a funcionar mal, tiver caído ou estiver danificado de alguma forma.

Para evitar qualquer risco, entregue o ar condicionado a um centro de assistência autorizado para ser examinado e reparado.

Não tente reparar ou ajustar as funções elétricas ou mecânicas deste ar condicionado, pois isso pode invalidar a garantia.

O aparelho deve ser sempre alimentado por uma fonte de energia cuja tensão, frequência e relação sejam idênticas às indicadas na placa de identificação do aparelho.

Este ar condicionado não se destina a ser utilizado em locais húmidos ou molhados.

Não coloque o ar condicionado perto de uma chama aberta, de um aparelho de cozinha ou de aquecimento, ou de uma superfície quente.

Não deixe o cabo de alimentação pendurado na borda de uma mesa ou balcão. Coloque o cabo de alimentação longe de uma área onde possa tropeçar. Nunca coloque o cabo de alimentação debaixo de um tapete ou carpete. Não utilize o ar condicionado em áreas onde sejam utilizados ou armazenados gasolina, tinta ou outros líquidos inflamáveis.

Não efetue qualquer limpeza ou manutenção e não aceda a quaisquer peças internas até que o ar condicionado tenha sido desligado da rede elétrica.

Não modifique os dispositivos de segurança ou de controlo sem a autorização e as instruções do fabricante do ar condicionado.

Não puxe, remova ou torça o cabo elétrico ligado ao ar condicionado, mesmo que esteja desligado da rede elétrica. Evite o contacto direto prolongado com o fluxo de ar do ar condicionado e deixar a divisão sem ventilação durante longos períodos.

Qualquer trabalho de reparação ou manutenção deve ser efetuado por um técnico de manutenção ou por técnicos qualificados, de acordo com as instruções dadas neste manual. Não modifique o aparelho, pois isso pode levar a situações perigosas e o fabricante do aparelho não será responsável por quaisquer danos ou ferimentos causados.

Este manual de instruções é parte integrante do aparelho e deve, por isso, ser guardado cuidadosamente e enviado com o aparelho em caso de transferência para outro proprietário, utilizador ou instalador.

Em caso de danos ou perda do manual, solicite a sua substituição.

### 1.3 RECEÇÃO DE MERCADORIAS

O ar condicionado é entregue numa embalagem protetora e é acompanhado por um manual de instruções. Este manual é parte integrante do ar condicionado e deve ser lido cuidadosamente e guardado num local seguro.

Quando o ar condicionado for desembalado, verifique se o ar condicionado e todos os acessórios estão completos e intactos.

### 1.4 MANUSEAMENTO

Tenha plena consciência do peso do ar condicionado antes de o tentar levantar. Tome todas as precauções necessárias para evitar danificar o produto ou causar ferimentos.

É aconselhável não retirar a embalagem até que o ar condicionado tenha sido colocado no local de instalação.

Retire cuidadosamente as tiras adesivas colocadas no ar condicionado.

Os materiais de embalagem devem ser eliminados corretamente e mantidos fora do alcance das crianças, uma vez que constituem uma fonte potencial de perigo.

### 1.5 LISTA DE ACESSÓRIOS (P0)

1. SUPORTE DE FIXAÇÃO
2. CONTROLO REMOTO
3. SUPORTE DO CONTROLO REMOTO
4. TUBO DE DRENAGEM
5. GRELHA EXTERIOR
6. FOLHA DE PLÁSTICO TUBO DE AR
7. KIT DE PARAFUSOS
8. CABO DE FIXAÇÃO DAS GRELHAS
9. MANUAL DE INSTRUÇÕES
10. GABARITO DE PAPEL PARA PERFURAÇÃO DE PAREDES (Ver página)
11. ADAPTADOR DE DRENAGEM INTERIOR

**Este produto só pode ser ligado a uma fonte de alimentação cuja impedância do sistema não exceda 0,193 ohm. Se necessário, consulte o seu fornecedor para obter informações sobre a impedância do sistema.**

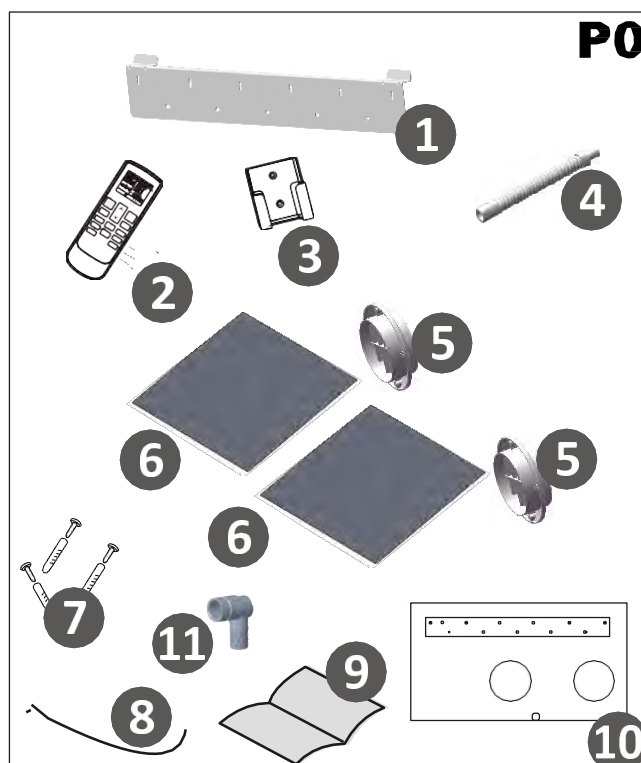

Este produto foi fabricado em conformidade com a Diretiva 2006/95/CE e as alterações 92/31/CEE e 93/68/CEE.



Os resíduos de produtos elétricos não devem ser eliminados juntamente com o lixo doméstico. Devem ser reciclados onde existam instalações para o efeito. Consulte as autoridades locais ou o revendedor para obter conselhos sobre reciclagem.



**As pilhas utilizadas no controle remoto contêm materiais perigosos para o ambiente. Devem ser retiradas do controle remoto quando chegarem ao fim da sua vida útil e eliminadas de forma responsável.**

## 1.6 CARACTERÍSTICAS TÉCNICAS (P1, P2)

Modelo	Fresho 12HP
Capacidade de arrefecimento* W	2500
Capacidade de aquecimento* W	2500
Aquecedor elétrico* W	-
Capacidade de água quente** W	-
Tensão nominal (V/Hz)	230/50
Potência absorvida no arrefecimento* (W)	760
Corrente absorvida no arrefecimento* (A)	3.4
Potência absorvida no aquecimento* (W)	628
Corrente absorvida no aquecimento* (A)	2.83
Caudal de ar (m³/h)	400
Capacidade de desumidificação* (L/24h)	16.08
Temperatura opcional (controlo remoto)	18-30°C
Fusível (T3.15L)	250V
Refrigerante	R32
Potencial de aquecimento global (PAG)	675
Dimensões A/L/P (mm)	543 x 935 x 198
Peso (kg)	35

\* Os dados acima podem ser modificados para melhorar o desempenho.

### CONDIÇÕES DE TESTE PADRÃO -EN 14511-

- Condições de funcionamento no modo de arrefecimento e desumidificação
  - Interior 27°C DB, 19°C WB
  - Exterior 35°C DB, 24°C WB
- Condições de funcionamento no modo de aquecimento
  - Exterior 7°C DB, 6°C WB
  - Interior 20°C DB

Acende-se: alimentação elétrica

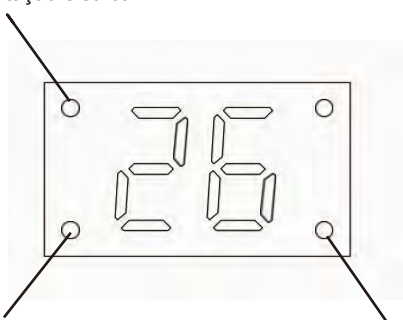

Acende-se: o modo noturno está ativado

Acende-se: o compressor está a funcionar

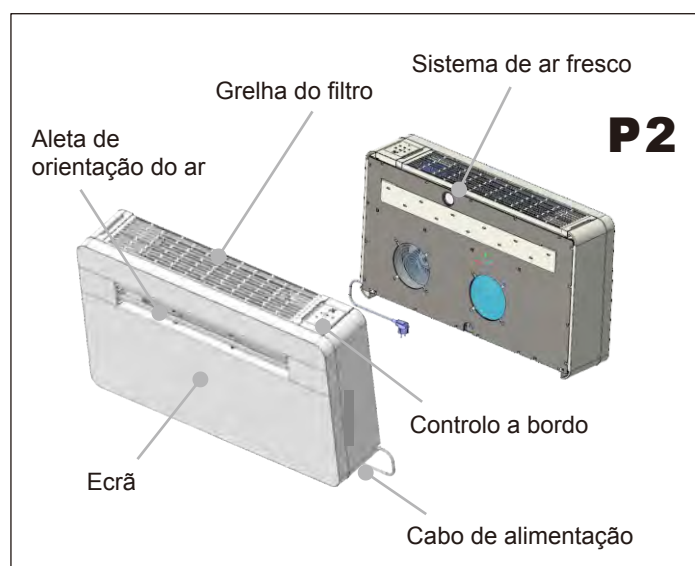
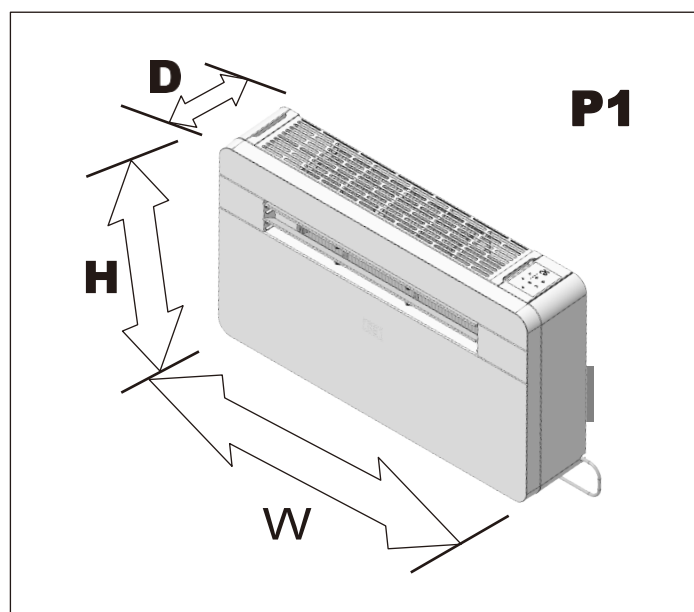

O ecrã mostra a temperatura definida e a temperatura ambiente.

Depois de definir a temperatura, esta pisca 15 vezes no ecrã e, em seguida, o ecrã apresenta a temperatura ambiente durante 70 segundos.

Em seguida, o ecrã apaga-se até que seja efetuada a próxima definição.

## 2. INSTALAÇÃO

### 2.1 POSICIONAMENTO DO AR CONDICIONADO (P3)

Para garantir o melhor desempenho possível do seu ar condicionado e evitar avarias ou riscos, é necessário posicioná-lo corretamente. Siga as orientações e instruções abaixo na íntegra, caso contrário poderá ter problemas de instalação.

- O ar condicionado deve ser instalado numa parede com acesso ao exterior com um mínimo de 2 metros de espaço livre para o exterior.
- O ar condicionado deve ser instalado com espaço à sua volta, conforme indicado na página 15.
- A parede em que o ar condicionado é instalado deve ser sólida e capaz de suportar o peso do ar condicionado.

Depois de determinar o melhor local para a instalação, como descrito acima, verifique se a parede pode ser perfurada na área escolhida sem interferir com outras estruturas ou instalações (vigas, pilares, tubos, fios, etc.).

Certifique-se também de que não existem obstáculos no exterior da parede que possam impedir a circulação de ar através dos furos feitos, por exemplo: plantas e suas folhas, ripas ou painéis, tubos de drenagem, transbordos e grelhas, etc.). Qualquer obstáculo pode impedir que o ar condicionado funcione corretamente.

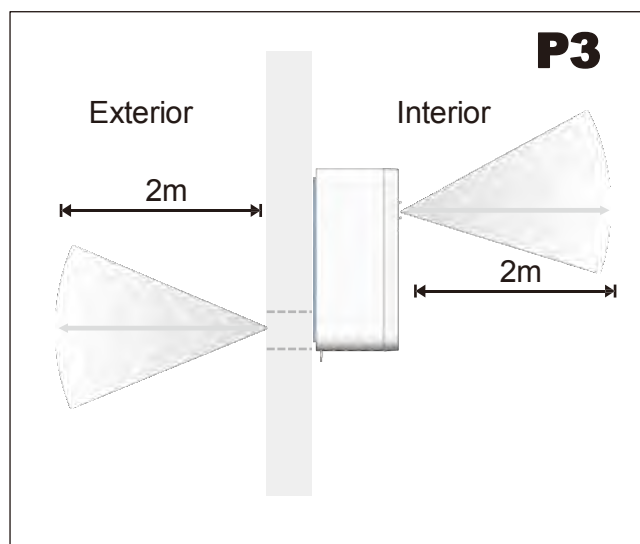

### 2.2 MODELO DE PAPEL (P4)

Fixe o gabarito na parede depois de verificar cuidadosamente as instruções seguintes.

- Não faça quaisquer furos até ter a certeza de que não existem obstáculos na área que pretende perfurar e que não existem obstruções que possam ser escondidos pela construção da parede, por exemplo:  
Cablagem elétrica, canalizações de água e gás ou suporte de lintéis ou vigas.
- Certifique-se de que utiliza um nível de bolha de ar, uma vez que o ar condicionado deve estar nivelado.
- Siga as instruções de instalação na íntegra.

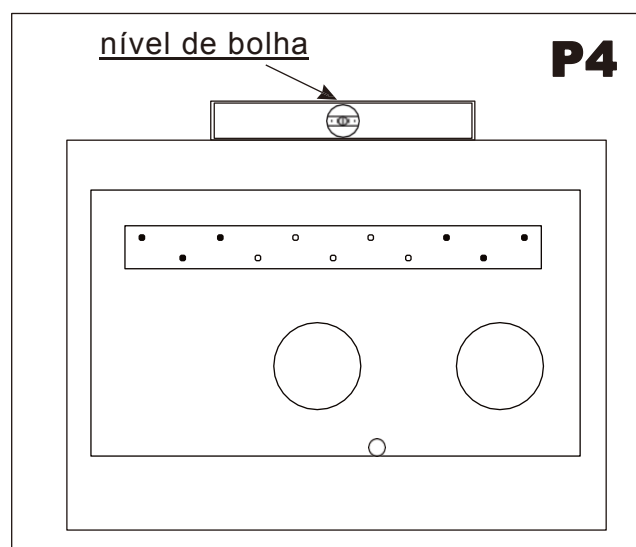

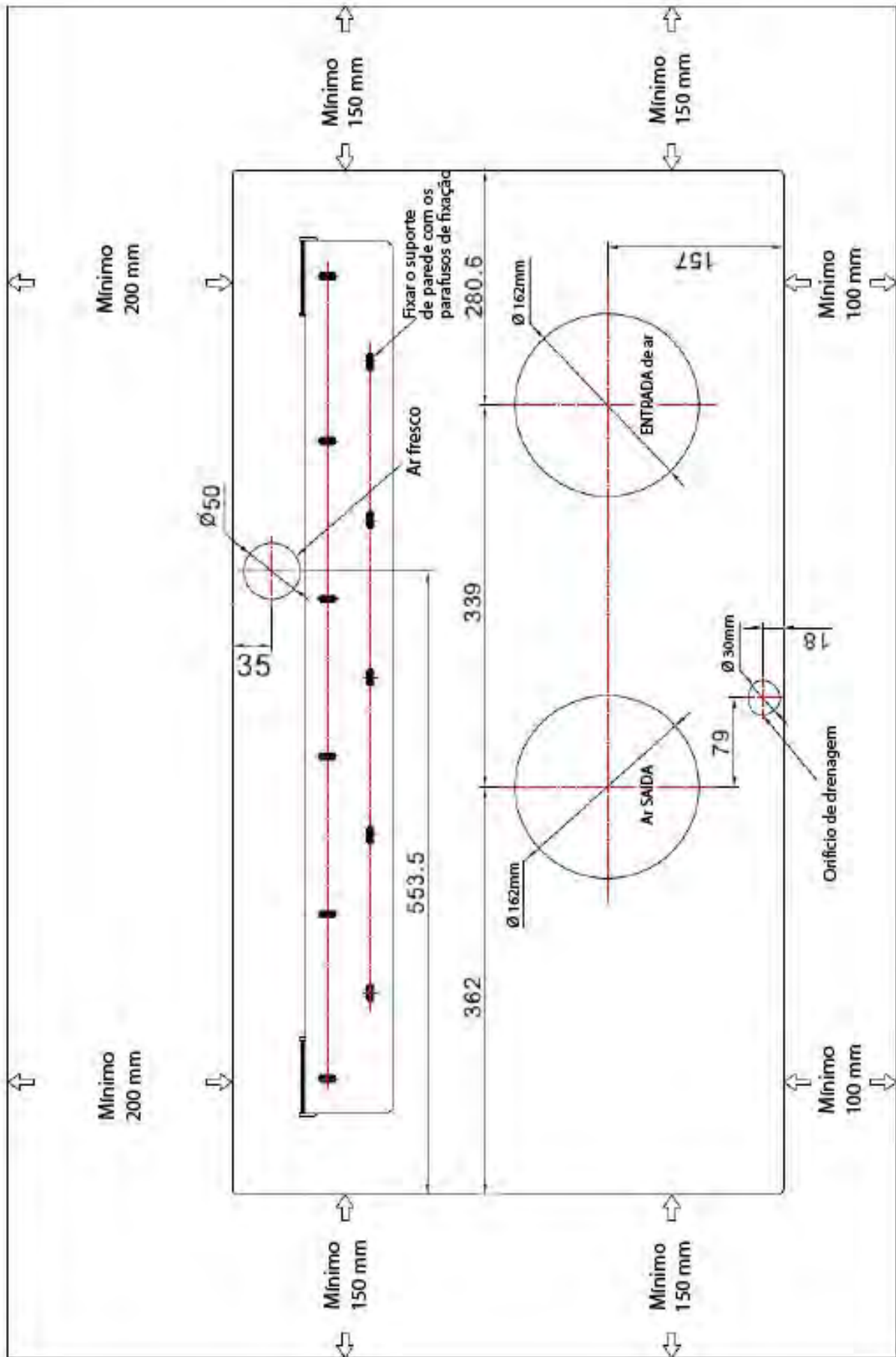

### 2.3 PERFURAR A PAREDE (P5)

Nota: se estiver a fazer o furo acima do nível do solo, certifique-se de que existe uma zona segura e de que a zona exterior é vigiada enquanto os furos estão a ser feitos e até à conclusão da perfuração.

#### FUROS DE ENTRADA E SAÍDA

- Esta operação deve ser efetuada com as ferramentas adequadas (brocas de ponta diamantada ou brocas de núcleo com binário elevado e velocidade regulável).
- Fixe o gabarito na parede, tendo o cuidado de verificar a distância ao chão e/ou ao teto, e mantenha-o nivelado com um nível de bolha.
- Utilize uma broca piloto para marcar o centro de cada furo a fazer.

Utilize uma cabeça de perfuração de núcleo com 162 mm de diâmetro para fazer os dois furos de entrada e saída de ar.



Recomenda-se que os furos tenham uma ligeira inclinação para baixo de 3-5 graus para evitar qualquer refluxo de água dos tubos.



### Furo de drenagem (P6)

Leia atentamente as instruções a seguir:

faça um furo na parede com 30 mm de diâmetro na posição indicada no molde de papel. A drenagem ocorre por gravidade.

**Por esse motivo, é essencial que a linha de drenagem tenha uma inclinação mínima de 3 graus ao longo de todo o seu comprimento:**

conecte o tubo de drenagem (da extremidade de borracha) ao ar condicionado (parte inferior do chassis)

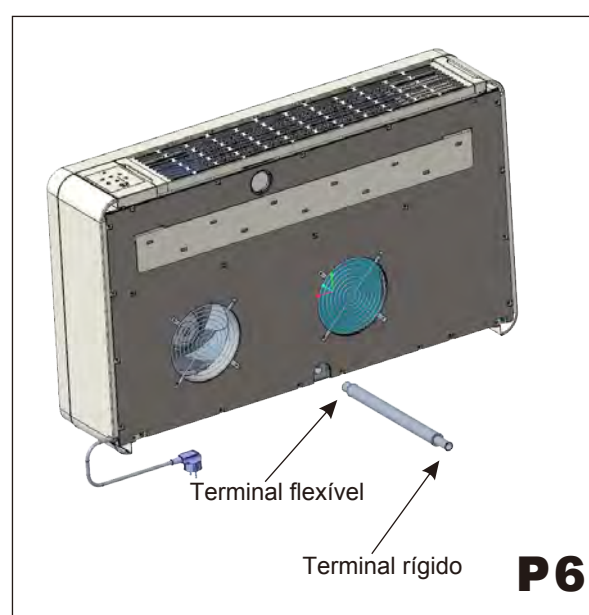

## 2.4 FIXAÇÃO DO SUPORTE (P7)

Faça os furos para ancorar o suporte de fixação na parede, de preferência utilizando os 6 furos marcados a preto no gabarito de papel.

Se a parede não for suficientemente forte, é aconselhável utilizar parafusos de ancoragem adicionais utilizando os furos indicados a cinzento no gabarito de papel.

Os parafusos de ancoragem fornecidos requerem furos de 8 mm, a parede deve ser inspecionada para determinar se os parafusos fornecidos são úteis ou se é necessário utilizar outro tipo de ancoragem. O fabricante não se responsabiliza se a consistência estrutural da ancoragem for subestimada aquando da instalação.

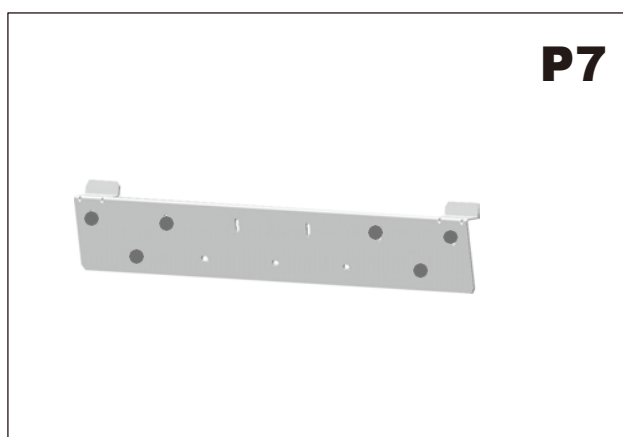

## 2.5 INSTALAÇÃO DOS TUBOS (P8)

- Uma vez feitos os furos, devem ser inseridos os tubos de plástico fornecidos com o ar condicionado.
- Enrole a folha e insira-a no furo, prestando atenção à linha de junção, que deve estar sempre na posição superior. Não se esqueça de que a folha deve estar no mesmo ângulo que os furos (mínimo 3°).
- Insira os anéis nos furos.

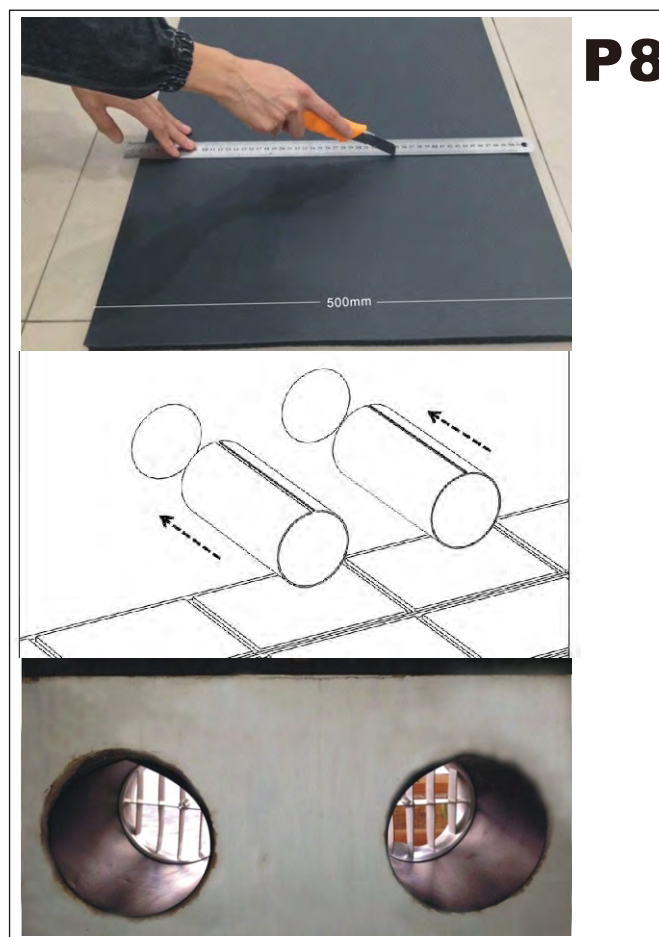

## 2.6 MONTAGEM DAS GRELHAS (P9, P10, P11, P12)

Para instalar as duas grelhas exteriores, proceda da seguinte forma: familiarize-se com a montagem da grelha no tubo antes de a instalar.

Insira os cabos no centro da grelha. Uma grelha é colocada no exterior do tubo e a outra no interior. O orifício de descarga de ar é a maior, pelo que a grelha é posicionada no exterior do tubo de descarga de ar. Insira o cabo fornecido no orifício. Dobre a grelha exterior ao meio, agarrando o cabo com a mão livre. Insira o braço no interior do tubo com a grelha e empurre para fora. Deixe a grelha desdobrar-se e puxe o cabo na sua direção. Uma grelha é colocada no exterior do tubo e a outra no interior. Com um pouco de paciência e manuseamento, as duas grelhas encaixam nas extremidades dos tubos. Segure o cabo, introduza os dedos entre as aletas e puxe a grelha na sua direção até esta deslizar corretamente para o tubo, mantendo as aletas na posição vertical. Se a grelha exterior estiver acessível e não puder ser retirada, recomendamos que a fixe à parede com cavilhas e parafusos de 6 mm de diâmetro. Aperte o cabo e fixe-o nas saliências das flanges internas.

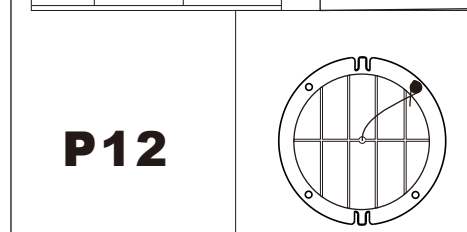
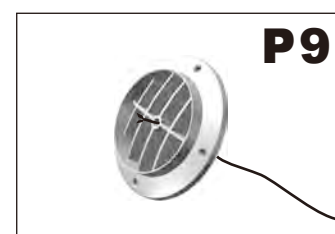
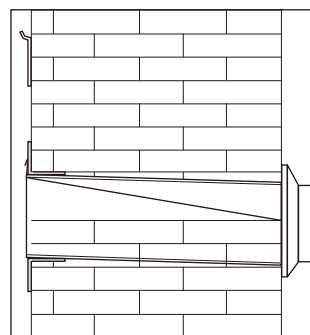

## 2.7 MONTAGEM DO AR CONDICIONADO NO SUPORTE (P14, P15)

Depois de verificar mais uma vez que o suporte de fixação está bem fixo à parede e que foram feitos os preparativos necessários para a ligação elétrica e para a drenagem de condensados (se aplicável), fixe o ar condicionado ao suporte.

Levante-o, segurando-o pelos lados na parte inferior. Incline ligeiramente o ar condicionado na sua direção para facilitar a sua fixação ao suporte. O ar condicionado pode agora ser empurrado firmemente contra a parede. Inspeccione cuidadosamente a instalação para se certificar de que o painel traseiro isolado assenta firmemente contra a parede, que não existem fendas na parte de trás do ar condicionado e que os dois semicírculos de plástico na parte de trás do ar condicionado estão colocados dentro dos dois tubos de plástico fixados no interior da parede.

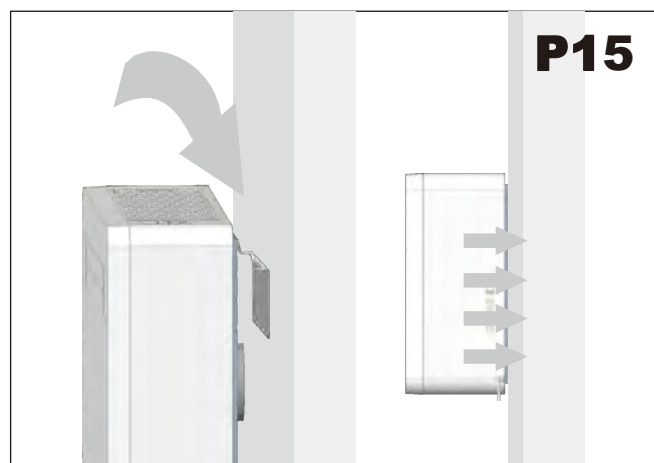
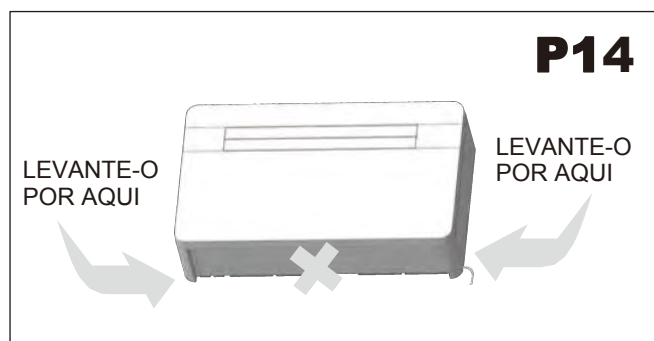

Em regiões onde as temperaturas são muito baixas, a água presente no tubo de escoamento pode congelar no inverno. É possível ligar este tubo no interior da parede, direcionando-o para um ponto adequado. (Ver P13)



O aparelho não deve ser instalado na lavandaria.





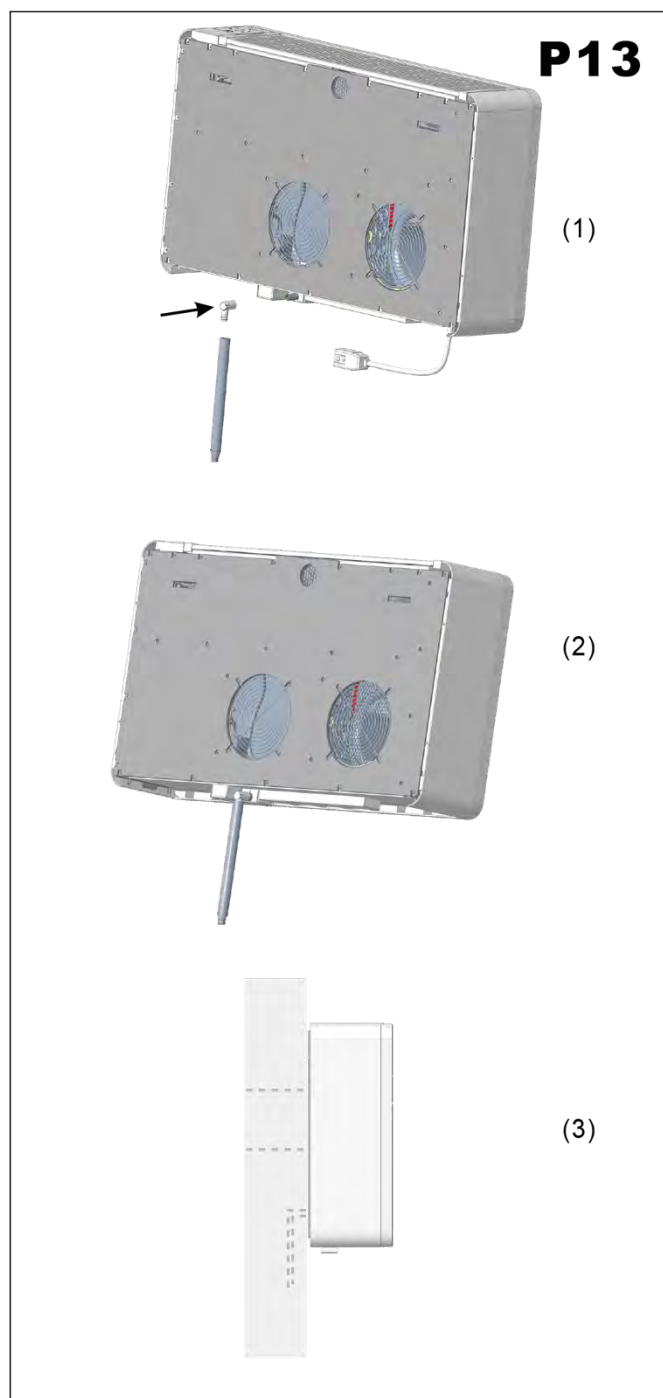









O aparelho deve ser colocado de forma que a ficha esteja acessível.

O aparelho deve ser instalado de acordo com os regulamentos nacionais de cablagem.



### 3. UTILIZAÇÃO E MANUTENÇÃO

#### 3.1 INTRODUÇÃO AOS ÍCONES DO LCD

Ícones	Significado	Ícones	Significado
	Auto		Direção do fluxo de ar
	Arrefecimento		Velocidade do ventilador
	Seco		Suspensão
	Ventilador		Ventilador automático
	Aquecimento		Temp
	Luz (apenas como opção)		Relógio
	Aquecimento (apenas como opção)		Temporizador
	Bloquear		

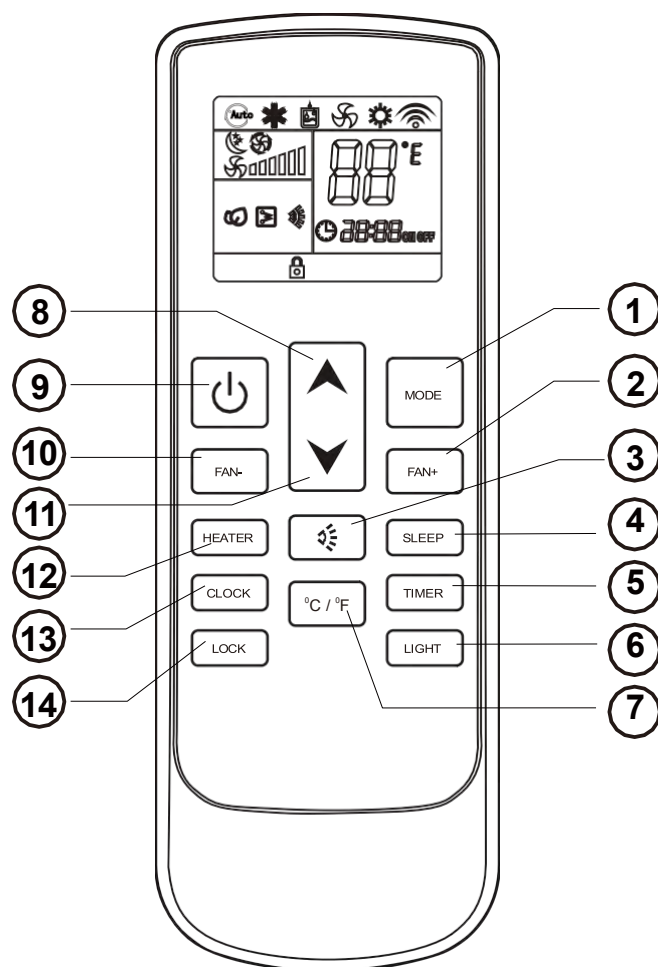

#### 3.2 CONTROLO REMOTO FUNÇÕES

- BOTÃO MODO:** permite definir o modo de funcionamento do ar condicionado.
- BOTÃO DE VELOCIDADE DO VENTILADOR:** permite definir a velocidade do ventilador.
- BOTÃO DE ORIENTAÇÃO DO FLUXO DE AR:** permite definir a direção do fluxo de ar.
- BOTÃO SUSPENDER:** define automaticamente a temperatura definida de acordo com o ciclo circadiano.
- BOTÃO DO TEMPORIZADOR:** permite definir a hora a que o ar condicionado arranca. Permite definir a hora a que o ar condicionado para.
- BOTÃO DA LUZ (apenas como opção):** acende a luz ou UPI se o dispositivo estiver equipado com esta função.
- BOTÃO TEMP:** define a temperatura em °C ou °F.
- BOTÃO UP:** aumenta a temperatura e a duração.
- BOTÃO ON/OFF:** liga ou desliga o ar condicionado.
- BOTÓN FAN SPEED:** define a velocidade do ventilador para baixo.
- BOTÃO DOWN:** diminui a temperatura e a duração.
- BOTÃO DE AQUECIMENTO ELÉTRICO (apenas como opção):** ativa o aquecimento elétrico integrado para aumentar o desempenho do aquecimento quando as temperaturas exteriores são inferiores a 5°C e é necessário calor adicional.
- BOTÃO DO RELÓGIO:** define o relógio.
- BOTÃO DE BLOQUEIO:** bloqueia o controlo remoto.



### 3.3 MODO DE AQUECIMENTO

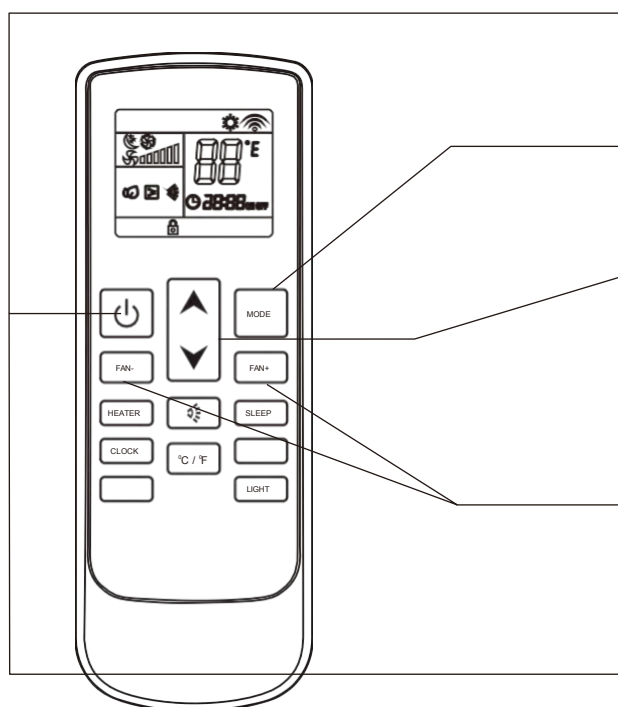

#### Sequência das operações

**1**

Prima o botão ON/OFF "  ", para ligar o ar condicionado, que funcionará no modo de memória.





**2**

Prima o botão **MODE** para definir o modo de aquecimento  , o ar condicionado funcionará no modo de aquecimento.

**3**

Prima o botão **UP** "  " ou **DOWN** "  ". para regular a temperatura definida.

**4**

Prima o botão VELOCIDADE DA VENTONHA "FAN+" ou "FAN-" para ajustar a velocidade da ventoinha, "  " é velocidade baixa, "  " é velocidade média, "  " é velocidade alta, "  " é velocidade automática. Para o ventilador automático, a velocidade é escolhida pela diferença entre a temperatura ambiente e a temperatura definida.

**5**

Prima o botão **ON/OFF** "  " do ar condicionado. Na próxima vez que premir este botão, o ar condicionado funcionará neste modo de memória.

### 3.4 MODO DE ARREFECIMENTO

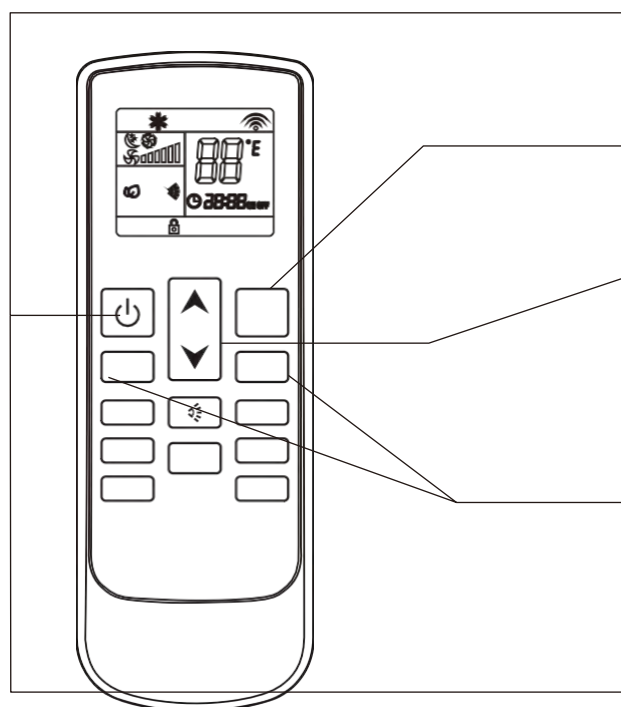

#### Sequência das operações

**1**

Prima o botão ON/OFF "  ", para ligar o ar condicionado, que funcionará no modo de memória.





**2**

Prima o botão **MODE**, para definir o modo de arrefecimento "  ", o ar condicionado funcionará no modo de arrefecimento.

**3**

Prima o botão **UP** "  " ou **DOWN** "  ". para regular a temperatura definida.

**4**

Prima o botão VELOCIDADE DA VENTONHA "FAN+" ou "FAN-" para ajustar a velocidade da ventoinha, "  " é velocidade baixa, "  " é velocidade média, "  " é velocidade alta, "  " é velocidade automática. Para o ventilador automático, a velocidade é escolhida pela diferença entre a temperatura ambiente e a temperatura definida.

**5**

Prima o botão **ON/OFF** "  " do ar condicionado. Na próxima vez que premir este botão, o ar condicionado funcionará neste modo de memória.

### 3.5 MODO SECO

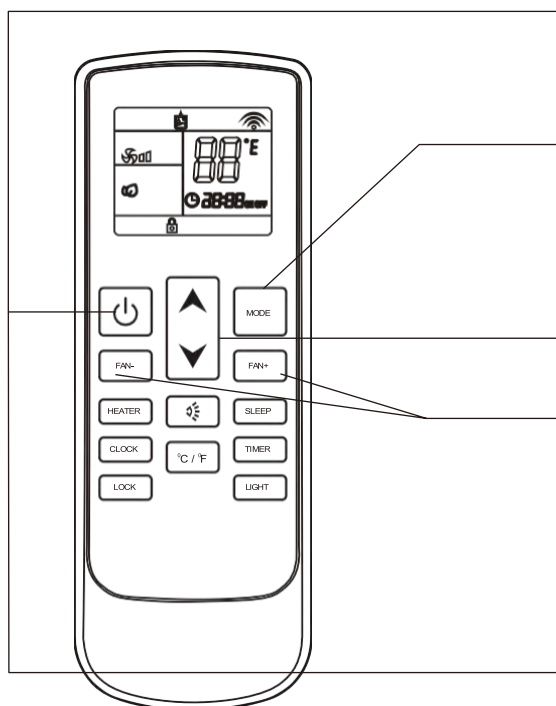

#### Sequência das operações

**1**

Prima o botão ON/OFF "  ", para ligar o ar condicionado, que funcionará no modo de memória.

**2**

Prima o botão MODE para definir o modo seco "  ", o ar condicionado funcionará no modo de desumidificação.

**3**

Prima o botão UP "  " ou DOWN "  ". para regular a temperatura definida.

**4**

Botão FAN SPEED " FAN+ " ou " FAN- " está desativado, a velocidade do ventilador interior é sempre baixa no modo seco.

**5**

Prima o botão ON/OFF "  " do ar condicionado.  
Na próxima vez que premir este botão, o ar condicionado funcionará neste modo de memória.

### 3.6 MODO FAN

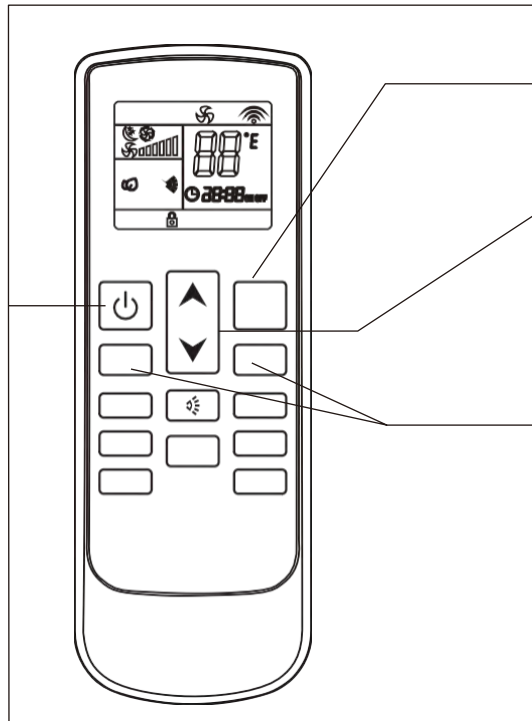

**1**

Prima o botão ON/OFF "  ", para ligar o ar condicionado, que funcionará no modo de memória.





**2**

Prima o botão MODE para definir o modo do ventilador "  ", o ar condicionado funcionará no modo ventilador.

**3**

Prima o botão UP "  " ou DOWN "  ". para regular a temperatura definida.

**4**

Prima o botão VELOCIDADE DA VENTONHA "FAN+" ou "FAN-" para ajustar a velocidade da ventoinha, "  " é velocidade baixa, "  " é velocidade média, "  " é velocidade alta, "  " é velocidade automática.

Para a ventoinha automática, a velocidade é selecionada de acordo com a diferença de temperatura.

Temperatura ambiente - temperatura definida > 5 °C  
velocidade alta.

Temperatura ambiente - temperatura definida > 3 °C  
velocidade média.

Temperatura ambiente - temperatura definida > 1°C  
velocidade baixa.

**5**

Prima o botão ON/OFF "  " do ar condicionado.  
Na próxima vez que premir este botão, o ar condicionado funcionará neste modo de memória.

### 3.7 MODO DE SUSPENSÃO

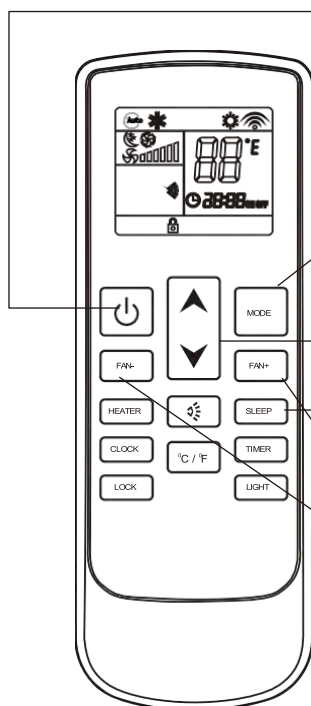

#### Sequência das operações

- 1** Prima o botão ON/OFF " ", para ligar o ar condicionado, que funcionará no modo de memória.
- 2** Prima o botão MODE para definir o modo cool " " / heat " " (heatpump) / auto " " o ar condicionado funcionará no modo de configuração.
- 3** Prima o botão UP " " ou DOWN " ". para regular a temperatura definida.
- 4** Prima o botão de SUSPENSAO, este ícone é exibido no ecrã LCD, a função de suspensão é ativada; prima este botão novamente para cancelar a função de suspensão.
- 5** Se a função de espera estiver ativada, a velocidade do ventilador é constante e baixa.

### 3.8 MODO AUTOMÁTICO

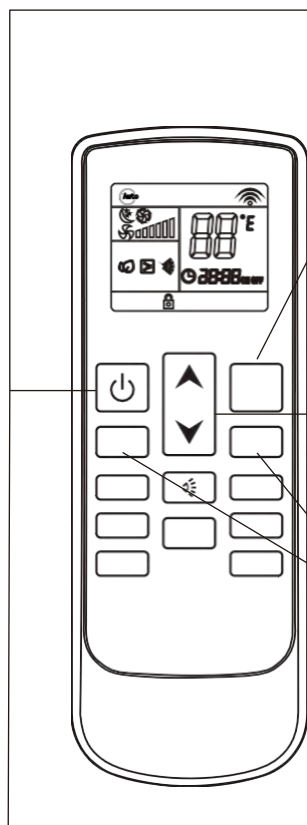

#### Sequência das operações

- 1** Prima o botão ON/OFF " ", para ligar o ar condicionado, que funcionará no modo de memória.
- 2** Prima o botão MODE, definir o modo para auto " ", o ar condicionado funcionará em modo automático (Referência a 'funcionamento de emergência').
- 3** Em função da diferença entre a temperatura ambiente e a temperatura definida, o modo de funcionamento (arrefecimento, aquecimento, ventoinha) é automaticamente selecionado. Os botões de regulação da temperatura UP " " e DOWN " " são desactivados. Quando a temperatura ambiente é  $\leq 20^{\circ}\text{C}$ , o aparelho funciona em modo de aquecimento. Quando a temperatura ambiente se situa entre  $20^{\circ}\text{C}$  e  $25^{\circ}\text{C}$ , o aparelho funciona em modo de ventilação. Quando a temperatura ambiente é  $\geq 25^{\circ}\text{C}$ , o aparelho funciona em modo de arrefecimento.
- 4** Prima o botão VELOCIDADE DA VENTOINHA "FAN+" ou "FAN-" para ajustar a velocidade da ventoinha, " " é velocidade baixa, " " é velocidade média, " " é velocidade alta, " " é velocidade automática. Para o ventilador automático, a velocidade é escolhida pela diferença entre a temperatura ambiente e a temperatura definida.
- 5** Prima o botão ON/OFF " " para desligar ar condicionado.  
Na próxima vez que premir este botão, o ar condicionado funcionará neste modo de memória.

### 3.9 FUNÇÃO OFF TEMPORIZADOR

#### Sequência das operações

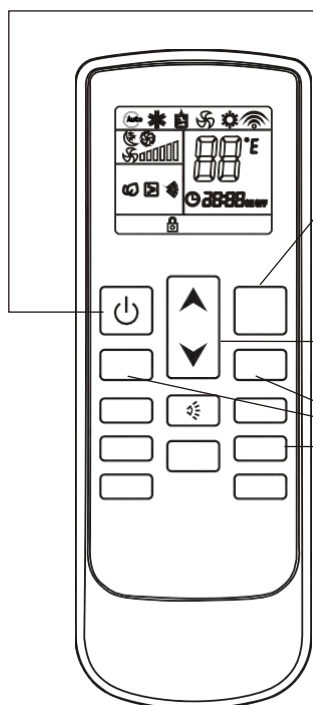

**1**

Prima o botão ON/OFF " ", para ligar o ar condicionado, que funcionará no modo de memória.

**2**

Prima a tecla MODE para selecionar o modo pretendido.

**3**

Prima o botão UP " " ou DOWN " ". para regular a temperatura definida.

**4**

Prima o botão VELOCIDADE DA VENTOINHA "FAN+" ou "FAN-" para ajustar a velocidade da ventoinha, " " é velocidade baixa, " " é velocidade média, " " é velocidade alta, " " é velocidade automática. Para o ventilador automático, a velocidade é escolhida pela diferença entre a temperatura ambiente e a temperatura definida.

**5**

Prima o botão TIME "TIMER" e defina a hora a que o ar condicionado se desliga. Prima o botão " " para definir 1 hora de cada vez; Prima o botão " " para definir até 10 minutos de cada vez; prima o botão do temporizador para confirmar os dados introduzidos. Depois de decorrido o tempo, o ar condicionado desliga-se automaticamente. Se premir novamente este botão (TEMPORIZADOR LIGADO) antes de o ar condicionado se desligar, a definição do temporizador será cancelada.

### 3.10 FUNÇÃO ON TEMPORIZADOR

#### Sequência das operações

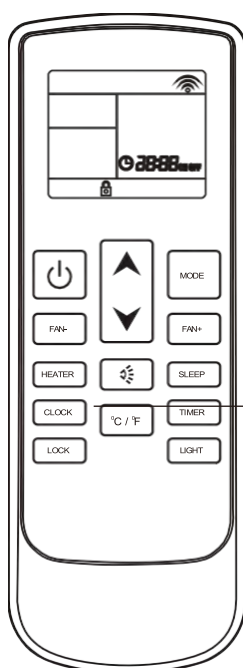

**1**

O ar condicionado está desligado.







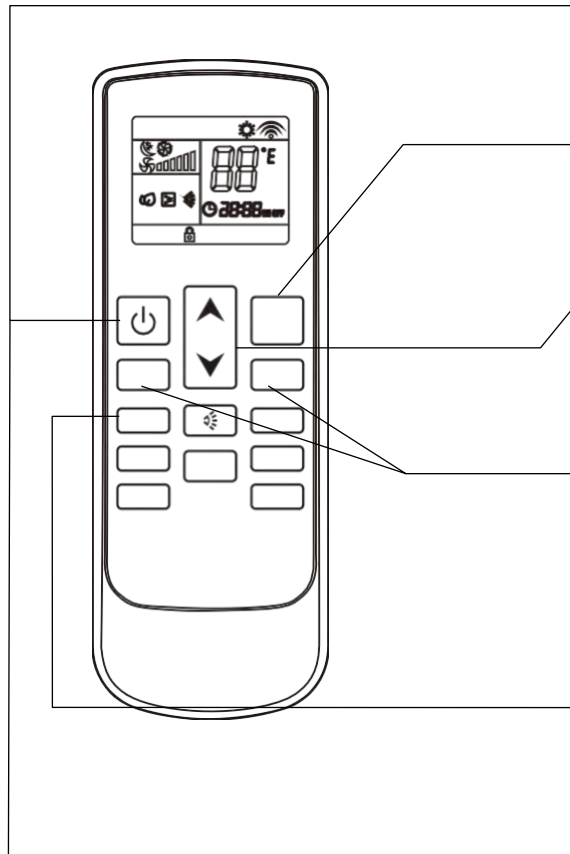

**2**

Prima o botão TIME "TIMER" para definir a hora de funcionamento do ar condicionado. Prima o botão " " de cada vez para definir até 1 hora. Prima o botão " " de cada vez para definir até 10 minutos. Definir o funcionamento de MODO, TEMPERATURA, etc. Prima o botão do temporizador para confirmar a data introduzida. Quando a hora for atingida, o ar condicionado arranca automaticamente. Se premir novamente o botão TIMER ON, a definição do temporizador é cancelada.

### 3.11 FUNÇÃO DE AQUECIMENTO ELÉTRICO (apenas como opção)

#### Sequência das operações



- 1** Prima o botão ON/OFF "  ", para ligar o ar condicionado, que funcionará no modo de memória.
- 2** Premir o botão MODE para definir o modo de aquecimento "  ", o aparelho passa a funcionar no modo de aquecimento.
- 3** Prima o botão UP "  " ou DOWN "  ".  
para regular a temperatura definida.
- 4** Prima o botão VELOCIDADE DA VENTONINHA "FAN+" ou "FAN-" para ajustar a velocidade da ventoinha, "  " é velocidade baixa, "  " é velocidade média, "  " é velocidade alta, "  " é velocidade automática.  
Para o ventilador automático, a velocidade é escolhida pela diferença entre a temperatura ambiente e a temperatura definida.
- 5** Prima o botão AQUECEDOR ELÉCTRICO no assistente "AQUECEDOR", o ícone aparecerá no ecrã LCD e o aquecimento do assistente começará. Prima novamente este botão para parar o aquecimento do assistente.
- 6** Prima o botão ON/OFF "  " para desligar ar condicionado.  
Na próxima vez que premir este botão, o ar condicionado funcionará neste modo de memória.

### 3.12 FUNÇÃO DE CONTROLO A BORDO

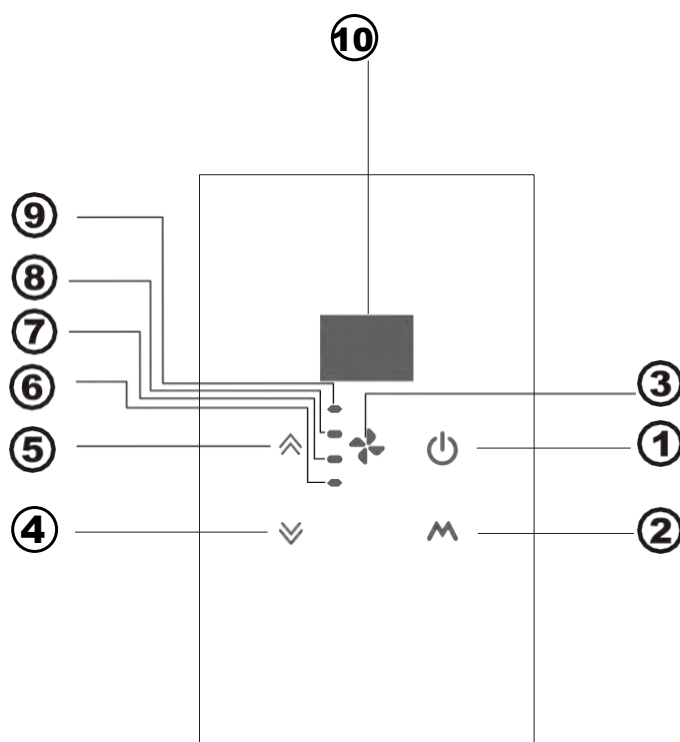

- ① BOTÃO **ON/OFF**: liga ou desliga o ar condicionado.
- ② BOTÃO **MODE**: define o modo de funcionamento do ar condicionado.
- ③ BOTÃO **FAN SPEED**: define a velocidade do ventilador.
- ④ BOTÃO **DOWN**: diminui a temperatura e a duração.
- ⑤ BOTÃO **UP**: aumenta a temperatura e a duração.
- ⑥ **LED DE VELOCIDADE ALTA**: indica o estado de funcionamento à velocidade alta.
- ⑦ **LED DE VELOCIDADE MÉDIA**: indica o estado de funcionamento à velocidade média.
- ⑧ **LED DE VELOCIDADE BAIXA**: indica o estado de funcionamento à velocidade baixa.
- ⑨ **LED AUTO FAN**: indica o estado do ventilador automático.

Se seleccionar a velocidade AUTOMÁTICA, a velocidade do ventilador depende da temperatura ambiente e da temperatura definida.

Temperatura ambiente - temperatura de regulação  $> 5^{\circ}\text{C}$ , velocidade alta.

Temperatura ambiente - temperatura de regulação  $> 3^{\circ}\text{C}$ , velocidade média.

Temperatura ambiente - temperatura de regulação  $> 1^{\circ}\text{C}$ , velocidade baixa.

#### ⑩ **Janela de visualização da temperatura**

O ecrã mostra a temperatura definida e a temperatura ambiente. Depois de regular a temperatura definida, a temperatura definida pisca 15 minutos no ecrã e, em seguida, o ecrã mostra a temperatura ambiente durante 70 segundos. Em seguida, o ecrã apaga-se até que seja efetuada a próxima definição.

### 3.13 SISTEMA DE AR FRESCO

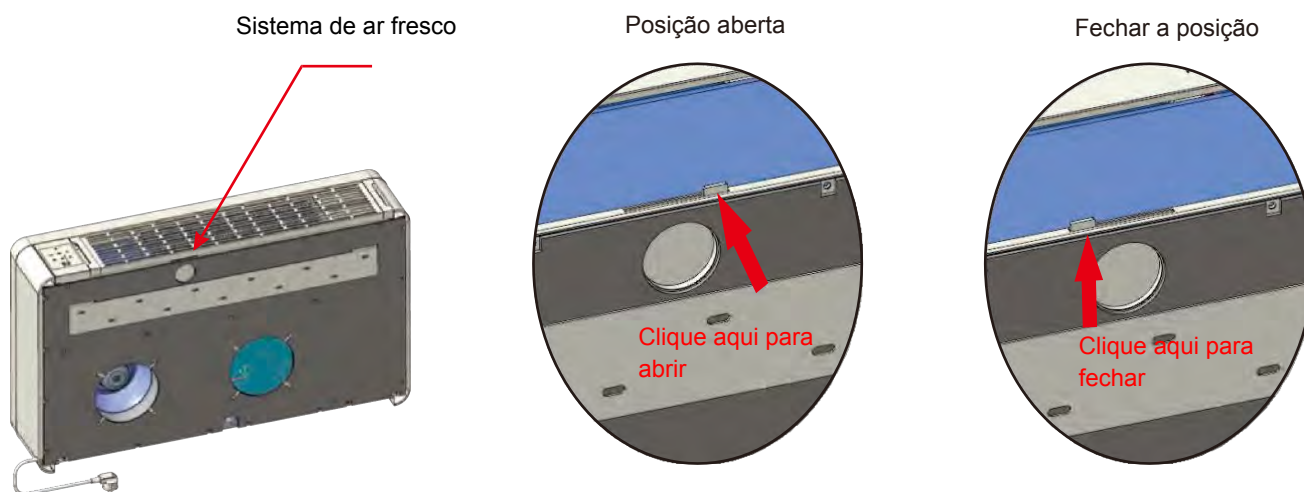

Quando o sistema de ar fresco está aberto, o ar condicionado muda automaticamente o ar na divisão: entra ar fresco e limpo na divisão.

Pode abrir ou fechar o sistema de ar fresco a qualquer momento.

Se o sistema de ar fresco estiver fechado, o desempenho do ar condicionado será superior. Portanto, recomendamos manter o sistema de ar fresco fechado e abri-lo apenas durante alguns minutos por dia.

### 3.14 INSTALAÇÃO E SUBSTITUIÇÃO DA BATERIA

- Abra a tampa da bateria, segure o gancho e puxe ligeiramente para cima.
- Insira a pilha (AAA, 2pecs), o lado positivo deve ser idêntico à marca na superfície de plástico.
- Volte a instalar a tampa da bateria.
- Inspeção: se premir o botão ON/OFF "⏻".  
Nenhum ícone é exibido, por favor, reinstale a bateria.

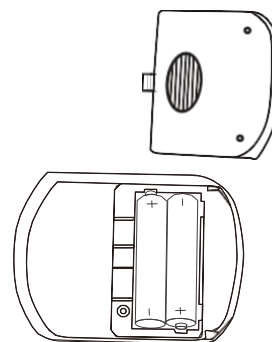

### 3.15 MANUTENÇÃO (P15, P16, P17, P18)

#### Limpeza dos filtros:

Os filtros têm de ser limpos regularmente para que o ar condicionado funcione de forma eficiente.

Limpe os filtros a cada duas semanas. Como proceder:

- Desligue o ar condicionado da alimentação elétrica.
- Extraia a grelha do filtro (P15) na mesma direção que a seta.

Remova o filtro, conforme mostrado em P17. Lave-o (não utilize água quente) e, depois de seco, volte a colocá-lo no lugar da mesma forma.

**ATENÇÃO:** não utilize o ar condicionado sem filtro, pois pode causar danos graves no mesmo.

#### Limpeza exterior:

- Desligue o ar condicionado da alimentação elétrica.
- Limpe as superfícies exteriores apenas com um pano húmido.
- Não utilize panos abrasivos e/ou solventes, pois estes podem danificar as superfícies.
- Não utilize panos ou esponjas demasiado húmidas, pois a estagnação da água pode danificar o ar condicionado e comprometer a segurança.

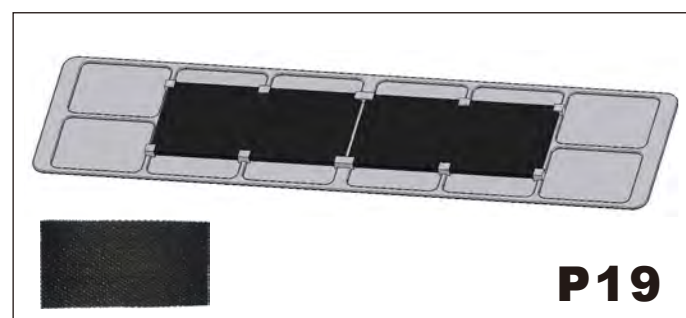
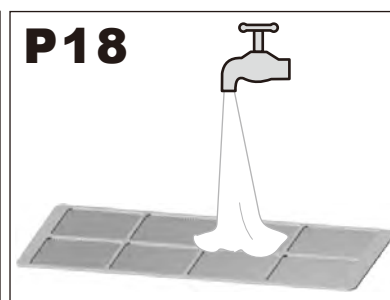
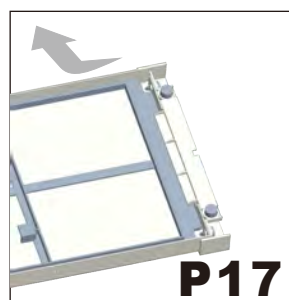
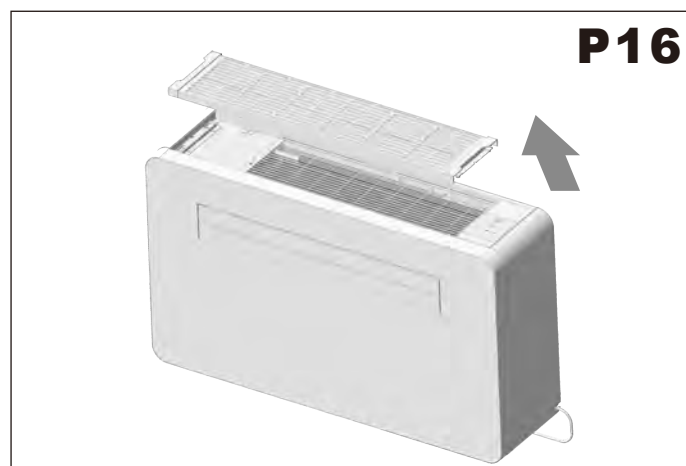

#### Filtro de carvão ativado

A unidade inclui um filtro de carvão ativado, que não só tem a função de remover as matérias em suspensão que um filtro mecânico comum tem, mas também pode remover matérias estranhas como o cloro livre, odores, cores e matérias tóxicas que são difíceis de filtrar utilizando abordagens convencionais.

Graças ao filtro de carvão ativado, o ar ambiente é fresco e saudável.

É aconselhável mudá-los de três em três meses, uma vez que não podem ser lavados ou limpos.



### 3.16 RESOLUÇÃO DE PROBLEMAS

#### Problema possíveis causas

- O ar condicionado não funciona.
- O ar condicionado não arrefece a divisão
- Cheiro estranho na divisão. Gotejamento de água do ar condicionado.
- O controlo remoto não funciona.
- O ar condicionado não funciona durante 3 minutos quando é ligado.

#### Soluções possíveis

1. Definição incorreta do temporizador/Verifique.
2. Problemas com a alimentação elétrica/Ligue para o centro de assistência.
3. O filtro pode estar entupido/Limpe-o.
4. A temperatura ambiente da divisão é demasiado alta/Espere que a temperatura baixe.
5. A temperatura não está definida corretamente/Verifique.
6. As grelhas podem estar obstruídas/Verifique e remova quaisquer obstruções.
  - Humidade na divisão, proveniente das paredes, tapetes, mobiliário ou afins.
  - Instalação inadequada do ar condicionado.
  - Ligação incorreta do tubo de drenagem.
  - Pilhas descarregadas.
  - Pilhas inseridas incorretamente no interior do controlo remoto.
  - Proteção do ar condicionado. Aguarde 3 minutos e o ar condicionado voltará a arrancar.



Se o cabo de alimentação estiver danificado, deve ser substituído pelo fabricante, pelo seu agente de assistência ou por uma pessoa com qualificações semelhantes, para evitar qualquer perigo.

A temperatura máxima de funcionamento do ar condicionado (arrefecimento máximo: exterior DB 43°C/ WB 26°C, interior DB 32°C/ WB 23°C; aquecimento mínimo: exterior DB -5°C/ WB -6°C, DB 20°C no interior).

Este aparelho não se destina a ser utilizado por pessoas (incluindo crianças) com capacidades físicas, sensoriais ou mentais reduzidas ou com falta de experiência e conhecimento, a menos que sejam supervisionadas ou recebam instruções relativas à utilização do aparelho por uma pessoa responsável pela sua segurança.

As crianças devem ser supervisionadas para garantir que não brincam com o aparelho.

#### Eliminação do seu antigo aparelho

1. Quando este símbolo de caixote do lixo com uma cruz em cima estiver afixado a um produto, significa que o produto se encontra abrangido pela Diretiva Europeia 2002/96/EC.
2. Todos os produtos elétricos e eletrónicos devem ser eliminados separadamente do lixo doméstico através de pontos de recolha designados para o efeito pelo governo ou pelas autoridades locais.
3. A eliminação correta do seu aparelho antigo ajuda a evitar potenciais consequências negativas para o ambiente e para a saúde humana.
4. Para obter informações mais detalhadas acerca da eliminação do seu aparelho antigo, contacte as autoridades locais, um serviço de eliminação de resíduos ou a loja onde comprou o produto.



## Lista de códigos de erro

Códigos exibidos no LED do monitor	Falhas
A1	Falha EE na máquina interior
A2	Falha no ventilador interno
A4	Falha no sensor de temperatura da bobina interna
A5	Falha no sensor de temperatura ambiente interior
E5	Falha na comutação da válvula de quatro vias
E6	Deficiência de flúor
A8	Falha EE exterior
b4	Arranque anormal do compressor (falha de fase, inversão)
b5	Falha de desfasamento do compressor
b6	Falha no módulo IPM
b8	Falha no sensor de temperatura do escape
C2	Falha no sensor de temperatura da bobina exterior
C3	Falha no sensor de temperatura ambiente exterior
C4	Falha no ventilador DC externo
d1	Desligamento de proteção contra corrente CA da máquina externa
d2	Desligamento da proteção de corrente de fase do compressor (inverso)
d3	Proteção contra tensão CA excessiva/baixa em máquinas externas
d4	Proteção contra tensão excessiva/baixa tensão no barramento CC
d5	Desligamento de proteção contra temperatura excessivamente alta do IPM
d6	Desligamento por proteção contra superaquecimento da temperatura do escape
d7	Desligamento da proteção anticongelante da bobina interna de refrigeração
d8	Desligamento por proteção contra sobreaquecimento da bobina exterior de refrigeração
E1	Desligamento por proteção contra sobreaquecimento da bobina exterior de refrigeração
E2	Desligamento por proteção contra temperatura ambiente exterior demasiado baixa
E3	Desligamento por proteção contra temperatura ambiente exterior excessivamente elevada
C5	Proteção contra sobretensão do barramento condutor
C6	Proteção contra subtensão do barramento condutor
C7	Falha de sobrecorrente da corrente da fase acionada
C8	Amostragem de corrente de fase anormal



## Fresho 12 HP

Condizionatore monoblocco reversibile a parete

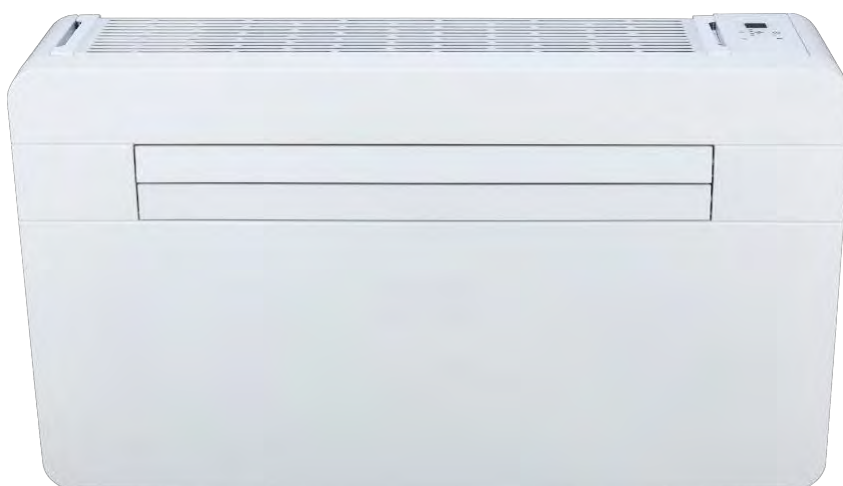

### **MANUALE PER L'INSTALLAZIONE E L'USO**

Prima di installare e utilizzare questo climatizzatore, leggere attentamente tutte le istruzioni.

# INDICE

## 1. INFORMAZIONI GENERALI

- 1.1 INTRODUZIONE
- 1.2 IMPORTANTI ISTRUZIONI DI SICUREZZA
- 1.3 RICEVIMENTO DELLA MERCE
- 1.4 MANUTENZIONE
- 1.5 ELENCO DEGLI ACCESSORI
- 1.6 SPECIFICHE TECNICHE

## 2. INSTALLAZIONE





- 2.1 POSIZIONAMENTO DEL CLIMATIZZATORE
- 2.2 DIMA DI CARTA
- 2.3 FORI NELLA PARETE
- 2.4 FISSAGGIO DEL SUPPORTO
- 2.5 INSTALLAZIONE DEI TUBI
- 2.6 MONTAGGIO DELLE GRIGLIE
- 2.7 MONTAGGIO DEL CLIMATIZZATORE SUL SUPPORTO

## 3. USO E MANUTENZIONE

- 3.1 PRESENTAZIONE DELLE ICONE DEL DISPLAY LCD
- 3.2 FUNZIONI DEL TELECOMANDO
- 3.3 MODALITÀ RISCALDAMENTO
- 3.4 MODALITÀ RAFFREDDAMENTO
- 3.5 MODALITÀ DRY
- 3.6 MODALITÀ VENTILATORE
- 3.7 MODALITÀ SLEEP
- 3.8 MODALITÀ AUTOMATICA
- 3.9 FUNZIONE SPEGNIMENTO TIMER
- 3.10 FUNZIONE ACCENSIONE TIMER
- 3.11 FUNZIONE RISCALDAMENTO ELETTRICO
- 3.12 FUNZIONE DI CONTROLLO A BORDO
- 3.13 SISTEMA DI ARIA FRESCA
- 3.14 INSTALLAZIONE E SOSTITUZIONE DELLA BATTERIA
- 3.15 MANUTENZIONE
- 3.16 RISOLUZIONE DEI PROBLEMI

## 1. INFORMAZIONI GENERALI

### COME MISURA DI SICUREZZA

	<b>AVVERTENZA</b>	QUESTO SIMBOLO INDICA CHE QUESTO APPARECCHIO UTILIZZA UN REFRIGERANTE INFIAMMABILE. IN CASO DI FUORIUSCITA DEL REFRIGERANTE E DI ESPOSIZIONE A UNA FONTE DI IGNIZIONE ESTERNA, ESISTE IL RISCHIO DI INCENDIO.
	<b>ATTENZIONE</b>	QUESTO SIMBOLO INDICA CHE IL MANUALE DI ISTRUZIONI DEVE ESSERE LETTO ATTENTAMENTE.
	<b>ATTENZIONE</b>	QUESTO SIMBOLO INDICA CHE IL PERSONALE DI ASSISTENZA DEVE MANEGGIARE QUESTA APPARECCHIATURA FACENDO RIFERIMENTO AL MANUALE DI INSTALLAZIONE.
	<b>ATTENZIONE</b>	QUESTO SIMBOLO INDICA CHE SONO DISPONIBILI INFORMAZIONI COME IL MANUALE DI ISTRUZIONI O IL MANUALE DI INSTALLAZIONE.

Questo apparecchio può essere utilizzato da bambini di età pari o superiore a 8 anni e da persone con ridotte capacità fisiche, sensoriali o mentali o con mancanza di esperienza e conoscenza, a condizione che tali persone siano state supervisionate o istruite sull'uso sicuro dell'apparecchio e che ne comprendano i rischi connessi.

I bambini devono essere sorvegliati per assicurarsi che non giochino con l'apparecchio.



### AVVERTENZA

Non utilizzare mezzi diversi da quelli consigliati dal produttore per accelerare il processo di scongelamento o per pulire l'apparecchio.

Il dispositivo deve essere conservato in una stanza priva di fonti di innesco in funzionamento permanente (ad esempio fiamme libere, apparecchio a gas o radiatore elettrico acceso).

Non forare o bruciare.

Si tenga presente il fatto che i refrigeranti possono essere inodori.

L'apparecchio deve essere conservato in un'area ben ventilata in cui le dimensioni della stanza corrispondano all'area specificata per il funzionamento.

L'apparecchio deve essere conservato in modo da evitare danni meccanici.

Deve essere rispettata la conformità alle norme nazionali in materia di gas.

L'area minima di applicazione di questa macchina è di 15 m. Assicurarsi che non vi siano ostacoli di fronte alla macchina e che le aperture di ventilazione non siano ostruite.

La manutenzione deve essere eseguita solo come raccomandato dal produttore.

Chiunque debba lavorare su un circuito di refrigerazione deve essere in possesso di un certificato valido rilasciato da un organismo di certificazione accreditato dal settore, che ne certifica la competenza nella gestione dei refrigeranti in sicurezza.

La manutenzione deve essere eseguita come raccomandato dal produttore del dispositivo. La manutenzione e le riparazioni che richiedono l'assistenza di altre persone qualificate devono essere eseguite sotto la supervisione della persona competente nell'uso di refrigeranti infiammabili.

Prima di effettuare la manutenzione dell'apparecchio

### Controlli nell'area:

Prima di iniziare a lavorare sugli impianti contenenti refrigeranti infiammabili, sono necessari controlli di sicurezza per garantire che il rischio di incendio sia ridotto al minimo. Per le riparazioni dell'impianto frigorifero, devono essere prese le seguenti precauzioni prima di eseguire qualsiasi intervento sul medesimo.

### Procedura di lavoro:

I lavori devono essere intrapresi nell'ambito di una procedura controllata in modo da ridurre al minimo il rischio di presenza di gas o vapori infiammabili durante l'esecuzione dei medesimi.

### Area di lavoro generale:

Tutto il personale addetto alla manutenzione e le altre persone che lavorano nell'area devono essere istruiti sulla natura del lavoro svolto. Evitare di lavorare in spazi confinati. La zona intorno all'area di lavoro deve essere isolata. Assicurarsi che le condizioni all'interno dell'area siano state rese sicure mediante il controllo dei materiali infiammabili.

### Verifica della presenza di refrigerante:

L'area deve essere controllata con un apposito rilevatore di refrigerante prima e durante i lavori, al fine di garantire che il tecnico sia a conoscenza dell'esistenza di atmosfere potenzialmente infiammabili. Assicurarsi che l'apparecchiatura di rilevamento delle perdite utilizzata sia adatta per l'uso con refrigeranti infiammabili, cioè priva di scintille, adeguatamente sigillata o intrinsecamente sicura.

### Presenza di un estintore:

Se deve essere eseguita una lavorazione a caldo sull'apparecchiatura di refrigerazione o in eventuali parti associati, devono essere a portata di mano adeguate attrezzature antincendio. Tenere un estintore a polvere o a CO<sub>2</sub> vicino alla zona di carico.

**Nessuna fonte di innesco:**

Nessuna persona che svolga lavori in relazione a un impianto di refrigerazione che comporti la messa a nudo di una tubazione contenente o che abbia contenuto in precedenza un refrigerante infiammabile deve utilizzare fonti di innesco che possano comportare il rischio di incendio o di esplosione. Tutte le possibili fonti di innesco, comprese le sigarette, devono essere sufficientemente lontane dal luogo di installazione, riparazione, rimozione e smaltimento, operazioni durante le quali è possibile che il refrigerante infiammabile venga rilasciato nello spazio circostante. Prima dell'inizio dei lavori, l'area intorno all'apparecchiatura deve essere studiata per garantire che non vi siano rischi di infiammabilità o di innesco.

Assicurarsi che l'area sia all'aperto o adeguatamente ventilata prima di entrare nell'impianto o di eseguire lavori a caldo. Un certo grado di ventilazione deve essere mantenuto per tutta la durata dei lavori. La ventilazione deve consentire di disperdere in modo sicuro qualsiasi refrigerante rilasciato e, preferibilmente, di espellerlo nell'atmosfera.

**Controlli dell'apparecchiatura di refrigerazione:**

Quando i componenti elettrici vengono sostituiti, devono essere adatti all'uso previsto e soddisfare le specifiche corrette. Le linee guida per la manutenzione e l'assistenza del produttore devono essere costantemente rispettate. In caso di dubbio, consultare il servizio tecnico del produttore per ricevere assistenza. Per gli impianti che utilizzano refrigeranti infiammabili devono essere eseguiti i seguenti controlli:

- la dimensione della carica deve corrispondere alle dimensioni della stanza in cui sono installate le parti contenenti il refrigerante.
- le macchine di ventilazione e le uscite devono funzionare correttamente e non essere ostruite.
- se viene utilizzato un circuito di refrigerazione indiretto, deve essere verificata la presenza di fluido refrigerante nel circuito secondario.
- la marcatura dell'apparecchiatura deve rimanere visibile e leggibile. Le marcature e i pannelli illeggibili devono essere corretti.
- le tubazioni o i componenti di refrigerazione devono essere installati in un luogo in cui non rischiano di essere esposti a sostanze che potrebbero corrodere i componenti contenenti refrigerante, a meno che i

componenti non siano costruiti con materiali intrinsecamente resistenti alla corrosione o siano adeguatamente protetti dalla corrosione.

**Controlli degli apparecchi elettrici:**

Gli interventi di riparazione e manutenzione dei componenti elettrici devono includere i controlli di sicurezza iniziali e procedure di ispezione dei componenti. In presenza di un guasto che potrebbe compromettere la sicurezza, non si deve collegare alcun alimentatore al circuito fino a quando il problema non viene risolto in modo soddisfacente. Se non è possibile rimediare immediatamente al guasto, ma è necessario continuare l'operazione, occorre utilizzare una soluzione temporanea adeguata. Tale soluzione deve essere segnalata al proprietario dell'apparecchiatura in modo che tutte le parti siano informate.

I controlli di sicurezza iniziali includono:

lo scarico dei condensatori: tale operazione deve essere eseguita in modo sicuro per evitare il rischio di scintille, la verifica che nessun componente o cablaggio elettrico sotto tensione sia esposto durante il caricamento, il recupero del refrigerante o lo spurgo dell'impianto, la verifica della continuità della messa a terra.

**Riparazione dei componenti sigillati:**

Durante le riparazioni di componenti sigillati, tutte le alimentazioni elettriche devono essere scollegate dall'apparecchiatura su cui si sta lavorando prima di rimuovere i coperchi sigillati, ecc. Se è assolutamente necessario mantenere l'alimentazione elettrica dell'apparecchiatura durante la manutenzione, occorre posizionare nel punto più critico un dispositivo di rilevamento delle perdite costantemente funzionante per avvisare il personale dell'azienda

di una situazione potenzialmente pericolosa.

Si prega di prestare particolare attenzione ai seguenti aspetti:

Assicurarsi che gli interventi sui componenti elettrici non modifichino l'involucro in modo tale da influire sul livello di protezione. Menzioniamo ad esempio i danni ai cavi, il numero eccessivo di connessioni, dei terminali non conformi alle specifiche originali, danni alle guarnizioni di tenuta, montaggio errato dei pressacavi, ecc.

Assicurarsi che l'apparecchio sia montato in modo sicuro. Assicurarsi che le guarnizioni o i materiali di tenuta non siano degradati al punto da non poter più impedire la penetrazione di atmosfere infiammabili. *NOTA: L'uso di sigillanti a base di silicone può influire sull'efficacia di alcuni tipi di apparecchiature per il rilevamento delle perdite. Non è necessario isolare i componenti a sicurezza intrinseca prima di intervenire su di essi.*

### **Riparazione dei componenti a sicurezza intrinseca:**

Non applicare carichi permanenti induttivi o capacitivi al circuito senza assicurarsi che non superino la tensione e l'intensità consentite per l'apparecchiatura utilizzata. I componenti a sicurezza intrinseca sono gli unici tipi di componenti su cui è possibile lavorare sotto tensione in presenza di un'atmosfera infiammabile. L'apparecchio di prova deve essere di calibro adeguato.

Sostituire i componenti solo con parti specificate dal produttore. Altre parti possono causare l'accensione del refrigerante nell'atmosfera a seguito di una perdita.

### **Cablaggio:**

Verificare che il cablaggio non sia soggetto a usura, corrosione, pressione eccessiva, vibrazioni, spigoli vivi o altri effetti ambientali negativi. La verifica deve prendere in considerazione anche gli effetti dell'invecchiamento o vibrazioni continue provenienti da fonti come compressori o ventilatori.

### **Rilevamento di refrigeranti infiammabili:**

In nessun caso devono essere utilizzate potenziali fonti di innesco per la ricerca o il rilevamento di perdite di refrigerante. Non utilizzare una torcia ad alogenuri (o qualsiasi altro rilevatore che utilizzi una fiamma libera).

### **Metodi di rilevamento delle perdite:**

I seguenti metodi di rilevamento delle perdite sono considerati accettabili per gli impianti contenenti refrigeranti infiammabili.

Per rilevare i refrigeranti infiammabili devono essere utilizzati rilevatori di perdite elettronici, ma la loro sensibilità può essere insufficiente o richiedere una nuova calibrazione (l'apparecchiatura di rilevamento deve essere calibrata in un'area priva di refrigerante). (Assicurarsi che il rilevatore non sia una potenziale fonte di innesco e che sia adatto al fluido refrigerante utilizzato.) L'apparecchiatura di rilevamento delle

perdite deve essere impostata su una percentuale di LFL del refrigerante e deve essere calibrata in base al refrigerante utilizzato e deve essere confermata la percentuale di gas appropriata (massimo 25%).

I liquidi di rilevamento perdite sono adatti per essere utilizzati con la maggior parte dei refrigeranti, ma deve essere evitato l'uso di detergenti contenenti cloro in quanto il cloro può reagire con il refrigerante e corrodere le tubazioni in rame.

Se si sospetta una perdita, tutte le fiamme libere devono essere rimosse/spente.

Se si riscontra una perdita di refrigerante che richiede brasatura, deve essere recuperato oppure isolato tutto il refrigerante nell'impianto (mediante valvole di intercettazione) in una parte dell'impianto lontana dalla perdita. Occorre poi spurgare l'impianto con azoto privo di ossigeno (OFN) prima e durante il processo di brasatura.

### **Asportazione e scarico:**

Quando si entra nel circuito del refrigerante per effettuare riparazioni (o per qualsiasi altro motivo) devono essere utilizzate delle procedure convenzionali. Tuttavia, è importante seguire le migliori pratiche perché l'infiammabilità è un fattore da prendere in considerazione.

Applicare con precisione la seguente procedura:

- Eliminare il refrigerante.
- Spurgare il circuito con gas inerte.
- Scaricare.
- Spurgare nuovamente con gas inerte.
- Aprire il circuito tagliandolo o brasandolo.

La carica di refrigerante deve essere recuperata nelle apposite bombole di recupero. L'impianto deve essere "sciacquato" con azoto privo di ossigeno per rendere sicura l'unità. È possibile che la procedura debba essere ripetuta più volte. Non utilizzare aria compressa o ossigeno per questa operazione.

Il risciacquo viene eseguito rompendo il vuoto nell'impianto con azoto privo di ossigeno e continuando a riempire fino al raggiungimento della pressione di lavoro, quindi scaricando in atmosfera e infine tirando verso il basso fino al vuoto. Questo processo deve essere ripetuto fino a quando non vi è più refrigerante nell'impianto.

Quando viene utilizzata l'ultima carica di azoto privo di ossigeno, l'impianto deve essere spurgato fino a raggiungere la pressione atmosferica per consentire l'esecuzione del lavoro. Questa operazione è assolutamente vitale se occorre eseguire operazioni di brasatura sulle tubazioni. Assicurarsi che l'uscita della pompa del vuoto non sia in prossimità di una fonte di innesco e che sia disponibile una buona ventilazione.

### Procedure di caricamento:

Oltre alle procedure di caricamento convenzionali, è necessario rispettare i seguenti requisiti.

- Assicurarsi che non vi siano contaminazioni dei vari refrigeranti quando si utilizza l'apparecchiatura di carica. I tubi o i condotti devono essere il più brevi possibile per ridurre al minimo la quantità di refrigerante in essi contenuta.

- Le bombole devono essere mantenute in posizione verticale.

- Assicurarsi che l'impianto di refrigerazione sia collegato a terra prima di caricarlo con refrigerante.

- Etichettare l'impianto al termine del caricamento (se non è già stato fatto).

- È necessario fare molta attenzione a non riempire eccessivamente l'impianto di refrigerazione.

Prima di ricaricare l'impianto, testare la pressione con l'azoto privo di ossigeno. L'impianto deve essere sottoposto a prova di tenuta al termine del caricamento, ma prima della messa in funzione. Prima di lasciare il sito occorre eseguire un'ulteriore prova di tenuta.

### Smantellamento:

Prima di eseguire questa procedura, è essenziale che il tecnico abbia acquisito completa dimestichezza con l'apparecchiatura e tutti i suoi dettagli. Si raccomanda di assicurarsi che tutti i refrigeranti siano recuperati in sicurezza. Prima di effettuare l'operazione, prelevare un campione di olio e di refrigerante per l'eventualità che siano necessarie analisi prima del riutilizzo del refrigerante recuperato. È essenziale che l'alimentazione elettrica sia disponibile prima dell'inizio dell'operazione.

- a) Acquisire familiarità con l'apparecchiatura e il suo funzionamento.
- b) Isolare l'impianto dal punto di vista elettrico.
- c) Prima di avviare la procedura, assicurarsi che
  - siano disponibili attrezzature di movimentazione meccanica, se necessario, per la movimentazione delle bombole di refrigerante.
  - siano disponibili tutti i dispositivi di protezione individuale e che siano utilizzati correttamente.

- il processo di recupero sia supervisionato in ogni momento da una persona competente.
  - le attrezzature di recupero e le bombole siano conformi agli standard appropriati.
- d) Se possibile, pompare l'impianto di refrigerazione.
  - e) Se non è possibile creare il vuoto, è necessario realizzare un collettore in modo che il refrigerante possa essere rimosso dalle varie parti dell'impianto.
  - f) Assicurarsi che il cilindro sia posizionato sulla bilancia prima che avvenga il recupero.
  - g) Avviare la macchina di recupero e utilizzarla secondo le istruzioni del produttore.
  - h) Non riempire eccessivamente le bombole (non più dell'80% del volume della carica liquida).
  - i) Non superare la pressione massima di esercizio della bombola, nemmeno temporaneamente.
  - j) Quando le bombole sono state riempite correttamente e il processo è completato, assicurarsi che le bombole e le attrezzature vengano rapidamente rimosse dal sito e che tutte le valvole di isolamento dell'apparecchiatura siano chiuse.
  - k) Il refrigerante recuperato non deve essere caricato in un altro sistema di refrigerazione se non è stato pulito e controllato.

### Recupero:

Quando si rimuove il refrigerante da un impianto, sia per la manutenzione che per la messa fuori servizio, si raccomanda di assicurarsi che tutti i refrigeranti siano smaltiti in modo sicuro.

Durante il trasferimento del refrigerante nelle bombole, assicurarsi di utilizzare solo bombole di recupero del refrigerante appropriate. Assicurarsi che sia disponibile il numero corretto di bombole per accogliere la carica totale dell'impianto. Tutte le bombole da utilizzare sono designate per il refrigerante recuperato ed etichettate per tale fluido (ovvero deve trattarsi di bombole speciali per il recupero del refrigerante). Le bombole devono essere munite di valvola limitatrice di pressione e delle valvole di intercettazione necessarie in buono stato di funzionamento. Le bombole di recupero vuote vengono scaricate e, se possibile, raffreddate prima del recupero.

L'apparecchiatura di recupero deve essere in buone condizioni di funzionamento, accompagnata da una serie di istruzioni relative all'apparecchiatura disponibile e deve essere adatta al recupero di refrigeranti infiammabili.

Inoltre, deve essere disponibile un set di bilance calibrate e ben funzionanti. I tubi devono essere completi, dotati di raccordi a tenuta stagna e in buone condizioni. Prima di utilizzare la macchina di recupero, verificare che sia in buone condizioni di funzionamento, che sia stata sottoposta a corretta manutenzione e che tutti i componenti elettrici associati siano sigillati al fine evitare l'innesco in caso di perdite di refrigerante. In caso di dubbio, consultare il produttore.

Il fluido refrigerante recuperato deve essere restituito al fornitore del refrigerante nel cilindro di recupero corretto e deve essere compilata la relativa bolla di spedizione dei rifiuti. Non mescolare i refrigeranti nelle unità di recupero e soprattutto nelle bombole.

Se occorre rimuovere i compressori o gli oli del compressore, assicurarsi che siano stati scaricati a un livello accettabile per evitare che rimanga del refrigerante infiammabile nel lubrificante. Il processo di scarico deve essere eseguito prima di restituire il compressore ai fornitori. Per accelerare questo processo si può utilizzare solo il riscaldamento elettrico del corpo del compressore.

L'operazione di scarico dell'olio da un impianto deve essere effettuata in sicurezza.

## 1.1 INTRODUZIONE

**NOTA BENE:** non smaltire l'imballaggio fino a quando l'installazione del climatizzatore non è stata completata.

Dopo averlo estratto dalla confezione, verificare che tutto il contenuto sia intatto e completo. (Vedere l'elenco degli accessori). In caso di parti mancanti, contattare il proprio rivenditore.

Questo climatizzatore è stato progettato per raffreddare o riscaldare l'aria di una stanza e deve essere utilizzato esclusivamente per tale scopo.

Il produttore non può essere ritenuto responsabile per danni materiali o lesioni arrecate a persone o animali a causa di installazione, regolazione e manutenzione scorrette o di uso improprio.

Questo climatizzatore contiene refrigerante R32: al termine della sua vita utile, lo smaltimento deve avvenire nel rispetto dell'ambiente.

Il climatizzatore deve essere trattato in maniera conforme alle severe normative che regolano il riciclo di questa categoria di articoli: si prega di operare con prudenza al momento dello smaltimento. Rivolgersi all'autorità locale per consigli in tal senso.

Non accendere il climatizzatore prima di averlo completamente assemblato e installato nella sua corretta posizione di funzionamento.

Prima dell'accensione, assicurarsi che sia correttamente collegato a terra, in conformità con la legislazione in vigore nel paese interessato.

## 1.2 IMPORTANTI ISTRUZIONI DI SICUREZZA



Quando si utilizzano apparecchi elettrici, occorre sempre rispettare le misure di sicurezza di base:

Non appoggiare oggetti sull'apparecchio e non lasciare che qualche oggetto ostruisca le aperture di ingresso e di uscita. Si deve prestare la massima attenzione quando l'apparecchio viene utilizzato da o in prossimità di bambini o animali domestici e quando viene lasciato in funzione incustodito.

**Nota bene:**

prima di utilizzare il prodotto, estrarre il climatizzatore dalla confezione e verificare che sia in buone condizioni.

Non lasciare che i bambini giochino con gli imballaggi, ad esempio con i sacchetti di plastica.

Non utilizzare un prodotto se il cavo o la spina sono danneggiati, oppure se il climatizzatore non funziona correttamente, è caduto o è stato danneggiato in qualche modo.

Portare il climatizzatore a un centro di assistenza autorizzato per l'esame e la riparazione per evitare qualsiasi rischio.

Non tentare di riparare o di regolare le funzioni elettriche o meccaniche di questo climatizzatore, pena l'annullamento della validità della garanzia.

L'apparecchio deve essere sempre alimentato da una fonte di energia la cui tensione, frequenza e i cui dati nominali siano identici a quelli indicati sulla targhetta di identificazione dell'apparecchio.

Questo climatizzatore non è destinato all'uso in luoghi umidi o bagnati.

Non posizionare il climatizzatore vicino a una fiamma libera, a un apparecchio di cottura o di riscaldamento o a una superficie calda.

Non lasciare che il cavo di alimentazione penzoli sul bordo di un tavolo o di un piano di lavoro. Posizionare il cavo di alimentazione lontano da un'area in cui chi passa potrebbe inciampare.

Non posizionare mai il cavo di alimentazione sotto un tappeto o una moquette. Non azionare il climatizzatore in luoghi in cui sono utilizzati o conservati benzina, vernice o altri liquidi infiammabili. Non effettuare alcuna pulizia o manutenzione e non accedere alle parti interne fino a quando il climatizzatore non è stato disconnesso dalla rete elettrica.

Non modificare i dispositivi di sicurezza o di regolazione senza l'autorizzazione e le istruzioni del produttore del climatizzatore.

Non tirare, rimuovere o attorcigliare il cavo elettrico collegato al climatizzatore, anche se è scollegato dalla rete elettrica. Evitare il contatto diretto prolungato con il flusso d'aria del climatizzatore. Evitare di tenere la stanza sia chiusa senza aerazione per un lungo periodo.

Gli interventi di riparazione o manutenzione devono essere eseguiti da un tecnico di manutenzione o da personale qualificato, in conformità con le istruzioni fornite in questo opuscolo. Non modificare l'apparecchio, in quanto l'operazione potrebbe creare situazioni pericolose e il produttore dell'apparecchio non sarà responsabile di eventuali danni o lesioni causati.

Questo libretto di istruzioni è parte integrante dell'apparecchio e deve quindi essere conservato con cura e accompagnare l'apparecchio in caso di trasferimento ad altro proprietario o utente o a un altro installatore.

In caso di danneggiamento o smarrimento, si prega di richiederne un altro.

### 1.3 RICEVIMENTO DELLA MERCE

Il climatizzatore viene consegnato in una confezione protettiva ed è accompagnato da un manuale di istruzioni. Tale manuale è parte integrante del climatizzatore e deve quindi essere letto con attenzione e conservato.

Dopo la rimozione dell'imballaggio, verificare che il climatizzatore e tutti gli accessori siano completi e intatti.

### 1.4 MANIPOLAZIONE

Conviene essere pienamente consapevoli del peso del climatizzatore prima di provare a sollevarlo. Prendere tutte le precauzioni necessarie per evitare danni al prodotto o lesioni fisiche.

È consigliabile rimuovere la confezione solo quando il climatizzatore è stato posizionato nel punto di installazione.

Rimuovere delicatamente le strisce adesive poste sul climatizzatore.

Gli elementi di imballaggio devono essere smaltiti correttamente e non devono essere lasciati alla portata dei bambini, in quanto costituiscono una potenziale fonte di pericolo.

### 1.5 ELENCO DEGLI ACCESSORI (P0)

1. STAFFA DI SUPPORTO
2. TELECOMANDO
3. SUPPORTO DEL TELECOMANDO
4. TUBO DI SCARICO
5. GRIGLIA ESTERNA
6. FOGLIO DI PLASTICA TUBO ARIA
7. KIT VITI
8. CAVO DI FISSAGGIO DELLA GRIGLIA
9. MANUALE DI ISTRUZIONI
10. DIMA DI CARTA PER LA FORATURA DELLE PARETI (Vedere pagina)
11. ADATTATORE DI DRENAGGIO INTERNO

**Questo prodotto può essere collegato solo a una fonte di alimentazione la cui impedenza di sistema non superi 0,193 ohm. Se necessario, consultare il proprio fornitore per informazioni sull'impedenza del sistema.**

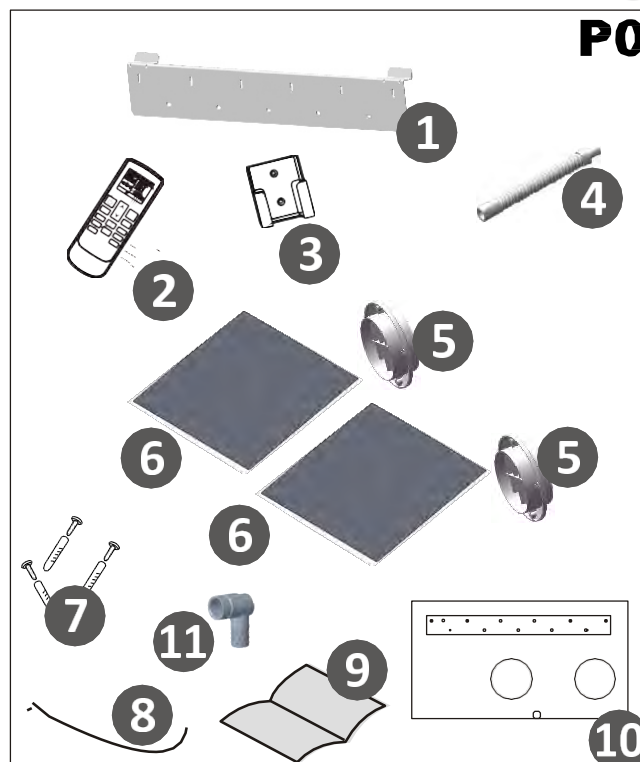

Questo prodotto è stato fabbricato in conformità alla direttiva 2006/95/CE e agli emendamenti 92/31/CEE e 93/68/CEE.



I rifiuti di prodotti elettrici (RAEE) non devono essere smaltiti con i rifiuti domestici. Si prega di effettuarne il riciclaggio ove vi siano strutture apposite. Rivolgersi alle autorità locali o al rivenditore per consigli sul riciclo.



**Le batterie utilizzate nel telecomando contengono materiali pericolosi per l'ambiente. Devono essere rimosse dal telecomando quando arrivano a fine vita e smaltite in modo responsabile.**

## 1.6 SPECIFICHE TECNICHE (P1, P2)

Modello	Fresho 12HP
Capacità di raffreddamento* W	2500
Capacità di riscaldamento* W	2500
Riscaldatore elettrico* W	-
Capacità acqua calda** W	-
Tensione nominale (V/Hz)	230/50
Potenza assorbita in raffreddamento* (W)	760
Corrente assorbita in raffreddamento* (A)	3.4
Potenza assorbita in riscaldamento* (W)	628
Corrente assorbita in riscaldamento* (A)	2.83
Flusso d'aria (m³/h)	400
Capacità di deumidificazione* (L/24h)	16.08
Temperatura opzionale (telecomando)	18-30°C
Fusibile (T3.15L)	250V
Refrigerante	R32
Potenziale di riscaldamento globale (GWP)	675
Dimensioni A/L/P (mm)	543 x 935 x 198
Peso (kg)	35

\*I dati di cui sopra potrebbero essere modificati per migliorare le prestazioni.

### CONDIZIONI DI PROVA STANDARD -EN 14511-

- Condizioni di funzionamento in modalità raffreddamento e deumidificazione
  - Interno 27°C DB, 19°C WB
  - Esterno 35°C DB, 24°C WB
- Condizioni di funzionamento in modalità riscaldamento
  - Esterno 7°C DB, 6°C WB
  - Interno 20°C DB

Acceso: Alimentazione

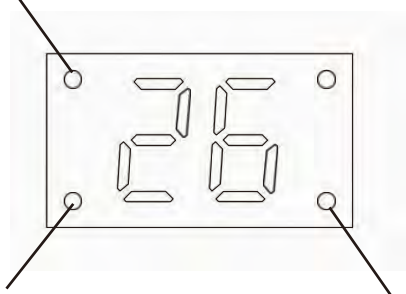

Acceso: Modalità notte attiva

Acceso: Compressore in funzione

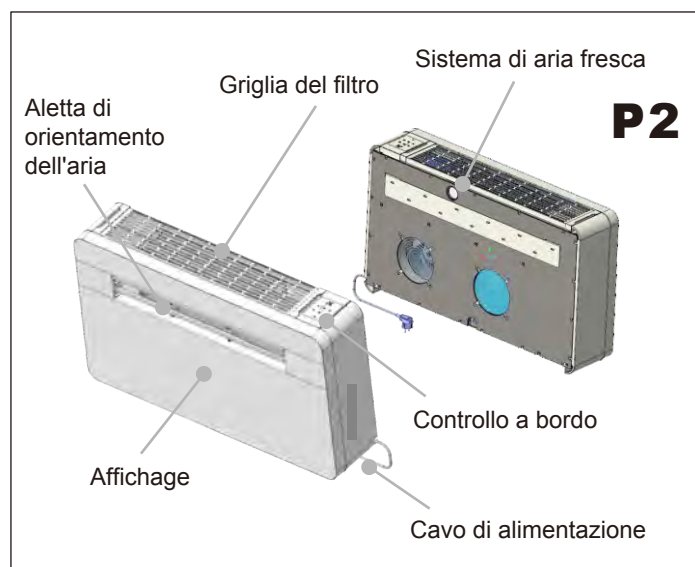
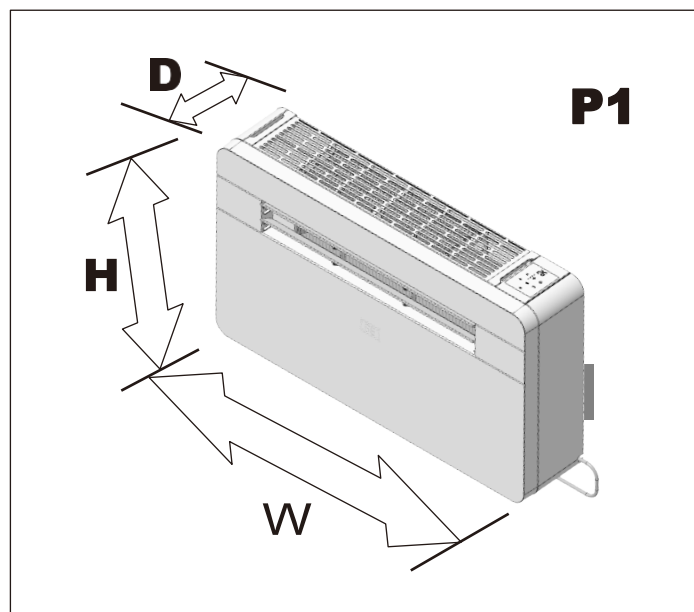

Il display mostra la temperatura di regolazione e la temperatura ambiente.

Dopo aver impostato la temperatura, essa compare lampeggiando per 15 volte sul display, in seguito il display visualizza la temperatura ambiente per 70 secondi.

Poi lo schermo si spegne fino alla successiva operazione di impostazione.

## 2. INSTALLAZIONE

### 2.1 POSIZIONAMENTO DEL CLIMATIZZATORE (P3)

Affinché il climatizzatore sia il più efficiente possibile e per evitare guasti o rischi, è necessario posizionarlo in maniera corretta. Si prega di seguire tutte le linee guida e le istruzioni riportate di seguito, per non incorrere in problemi di installazione.

- Il climatizzatore deve essere installato su una parete con accesso verso l'esterno con un minimo di 2 metri di spazio libero verso l'esterno.
- Il climatizzatore deve essere installato lasciando spazio tutto intorno, come illustrato a pagina 15.
- La parete su cui è installato il climatizzatore deve essere solida e in grado di sostenerne il peso.

Dopo aver stabilito qual è il luogo migliore per l'installazione come descritto sopra, verificare che sia possibile forare la parete nell'area scelta senza interferire con altre strutture o impianti (travi, pilastri, tubi, fili, ecc.).

Assicurarsi inoltre che non vi siano ostacoli all'esterno del muro che potrebbero ostacolare la circolazione dell'aria attraverso i fori praticati, ad esempio: piante e foglie, listelli o pannelli, tubi di scarico, troppopieni e griglie, ecc.) Eventuali ostacoli potrebbero compromettere il corretto funzionamento del climatizzatore.

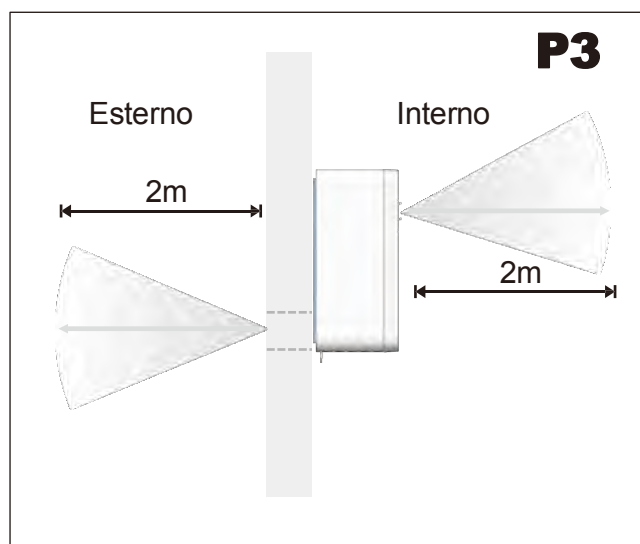

### 2.2 DIMA DI CARTA (P4)

Fissare la dima alla parete dopo aver attentamente verificato le seguenti linee guida.

- Non praticare alcun foro prima di essersi assicurati che non vi siano ostacoli nell'area che si desidera forare, né ostruzioni che potrebbero essere nascoste dalla costruzione del muro, ad esempio: cavi elettrici, tubi dell'acqua e del gas o supporti di architravi o travi.
- Utilizzare una livella a bolla, in quanto il climatizzatore deve essere a livello.
- Seguire le istruzioni per l'installazione nella loro interezza.

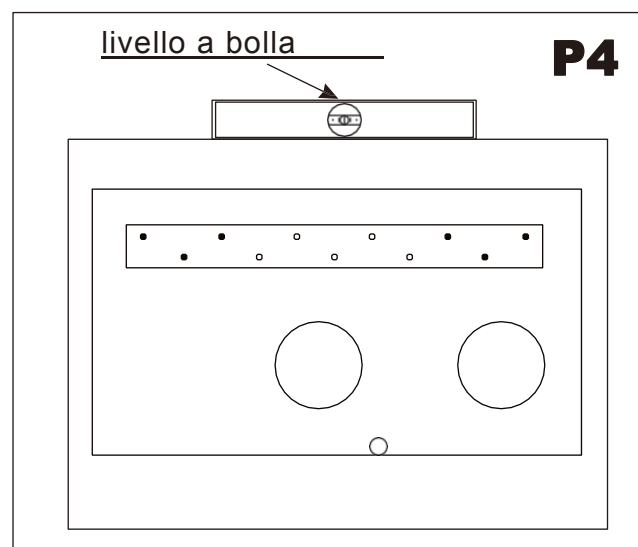



## 2.3 FORI NELLA PARETE (P5)

Nota bene: se si pratica il foro al di sopra del livello del piano terra, assicurarsi che si tratti di una zona protetta e che l'area esterna sia monitorata durante la perforazione dei fori, fino al completamento della perforazione.

### FORI DI ASPIRAZIONE ED ESPULSIONE

- Questa operazione deve essere eseguita con gli strumenti appropriati (punte da trapano diamantate o carotatrici con coppia di torsione elevata e velocità di rotazione regolabile).
- Fissare la dima alla parete avendo cura di verificare la distanza dal pavimento e/o dal soffitto e mantenerla orizzontale con l'ausilio di una livella a bolla.
- Utilizzare una punta pilota per segnare il centro di ogni foro da praticare,

Utilizzare una testa di carotaggio con un diametro di 162 mm per praticare i due fori di ingresso e di scarico dell'aria.



Si raccomanda che i fori abbiano una leggera inclinazione verso il basso di 3-5 gradi per evitare il riflusso di acqua dalle tubazioni.



Interno

Esterno

## Foro di drenaggio (P6)

Leggere attentamente le seguenti istruzioni:

praticare un foro di 30 mm di diametro nella parete nella posizione indicata nella dima di carta. Il drenaggio avviene per gravità.

**Per questo motivo, è essenziale che la linea di scarico abbia un'inclinazione minima verso il basso di almeno 3 gradi su tutta la sua lunghezza:**

collegare il tubo di scarico (dal terminale in gomma) al condizionatore (parte inferiore del telaio)

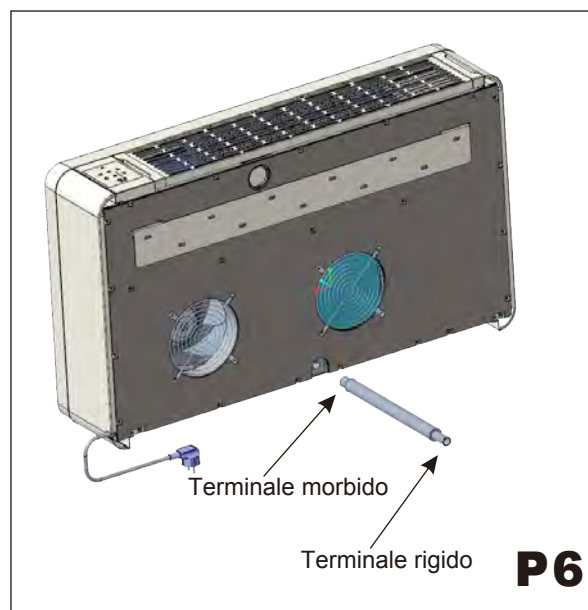

## 2.4 FISSAGGIO DEL SUPPORTO (P7)

- Praticare i fori per ancorare il supporto di fissaggio alla parete utilizzando preferibilmente i 6 fori indicati in nero sulla dima di carta.  
Se la parete non è abbastanza solida, è consigliabile utilizzare bulloni di ancoraggio aggiuntivi utilizzando i fori indicati in grigio sulla dima di carta.
- I bulloni di ancoraggio forniti richiedono fori da 8 mm, la parete deve essere ispezionata per stabilire se i bulloni forniti sono utili oppure se è necessario utilizzare un altro tipo di ancoraggio. Il produttore non è responsabile per la sottovalutazione della consistenza strutturale dell'ancoraggio al momento dell'installazione.

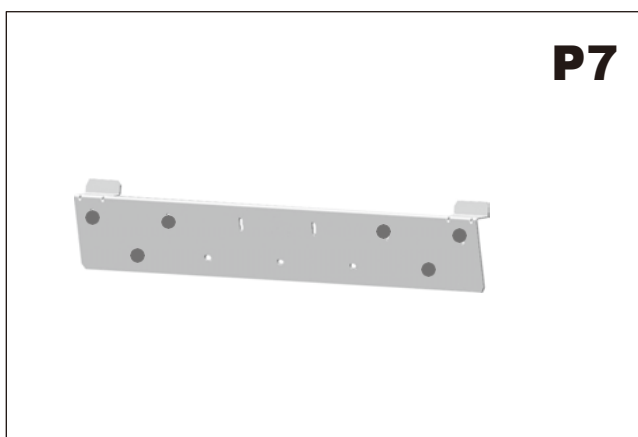

## 2.5 INSTALLAZIONE DEI TUBI (P8)

- Dopo aver praticato i fori, devono essere inseriti i tubi di plastica forniti con il climatizzatore.
- Arrotolare il foglio e inserirlo nel foro, prestando attenzione alla linea di giunzione, che deve essere sempre in posizione superiore. Non dimenticare che il foglio deve avere la stessa inclinazione dei fori (min 3°).
- Inserire gli anelli nei fori.

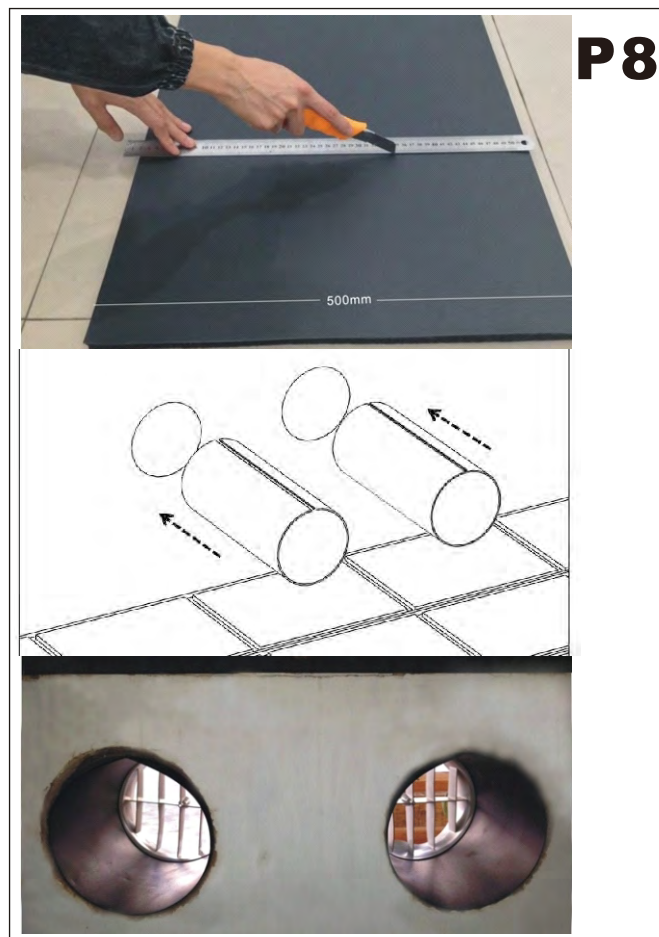

## 2.6 MONTAGGIO DELLE GRIGLIE (P9, P10, P11, P12)

Per installare le due griglie esterne, procedere come segue: acquisire familiarità con il montaggio della griglia sul tubo prima di installarlo. Inserire le corde al centro della griglia. Una griglia si posiziona all'esterno del tubo e l'altra all'interno. L'orifizio di scarico dell'aria è il più grande e la griglia si trova quindi all'esterno del tubo di scarico dell'aria. Inserire nel foro il cavo in dotazione. Piegare la griglia esterna a metà afferrando il cavo con la mano libera. Inserire il braccio all'interno del tubo con la griglia e spingere verso l'esterno. Lasciare che la griglia si dispieghi e tirare il cavo verso di sé. Una griglia si posiziona all'esterno del tubo e l'altra all'interno. Con un po' di pazienza e di manipolazione, le due griglie si adatteranno all'estremità dei tubi. Afferrare il cavo, inserire le dita tra le alette e tirare la griglia verso di sé fino a quando non è scivolata correttamente nel tubo, mantenendo le alette in posizione verticale. Se la griglia esterna è accessibile e non può essere rimossa, si consiglia di fissarla alla parete con tasselli e viti da 6 mm di diametro. Stringere il cavo e fissarlo alla protuberanza sulle flange interne.

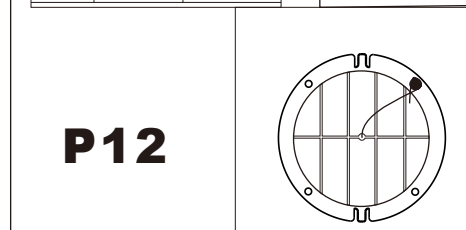
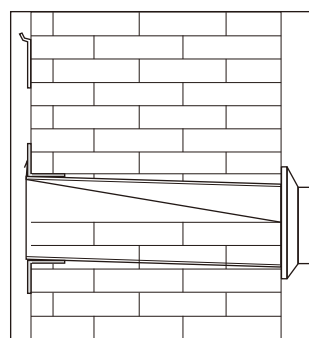

## 2.7 MONTAGGIO DEL CLIMATIZZATORE SUL SUPPORTO (P14, P15)

Dopo aver nuovamente verificato che il supporto di fissaggio sia fissato saldamente alla parete e che siano stati effettuati i preparativi necessari per il collegamento elettrico e lo scarico della condensa (se presente), fissare il climatizzatore al suo supporto.

Sollevarlo tenendolo per i lati in basso. Inclinare leggermente il climatizzatore verso di sé per facilitare l'operazione di fissaggio sul supporto. A questo punto il climatizzatore può essere spinto saldamente contro la parete. Ispezionare con attenzione l'impianto per assicurarsi che il pannello posteriore isolante si appoggi saldamente alla parete, che non vi siano crepe sul retro del climatizzatore e che i due semicerchi di plastica sul retro del climatizzatore siano posizionati all'interno dei due tubi di plastica fissati all'interno della parete.

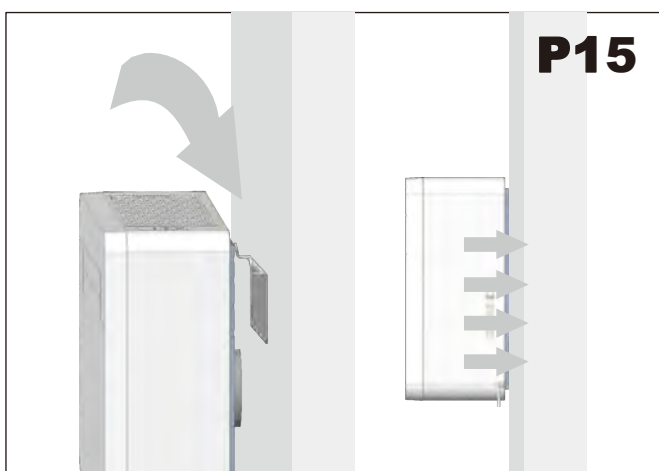
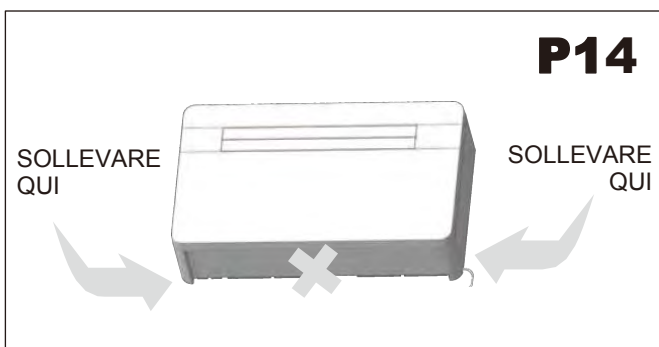

Nelle regioni con temperature molto basse, l'acqua presente nel tubo di scarico potrebbe congelarsi durante l'inverno. È possibile collegare questo tubo all'interno della parete, indirizzandolo verso un punto adeguato. (Vedi P13)



L'apparecchio non deve essere installato in una lavanderia.





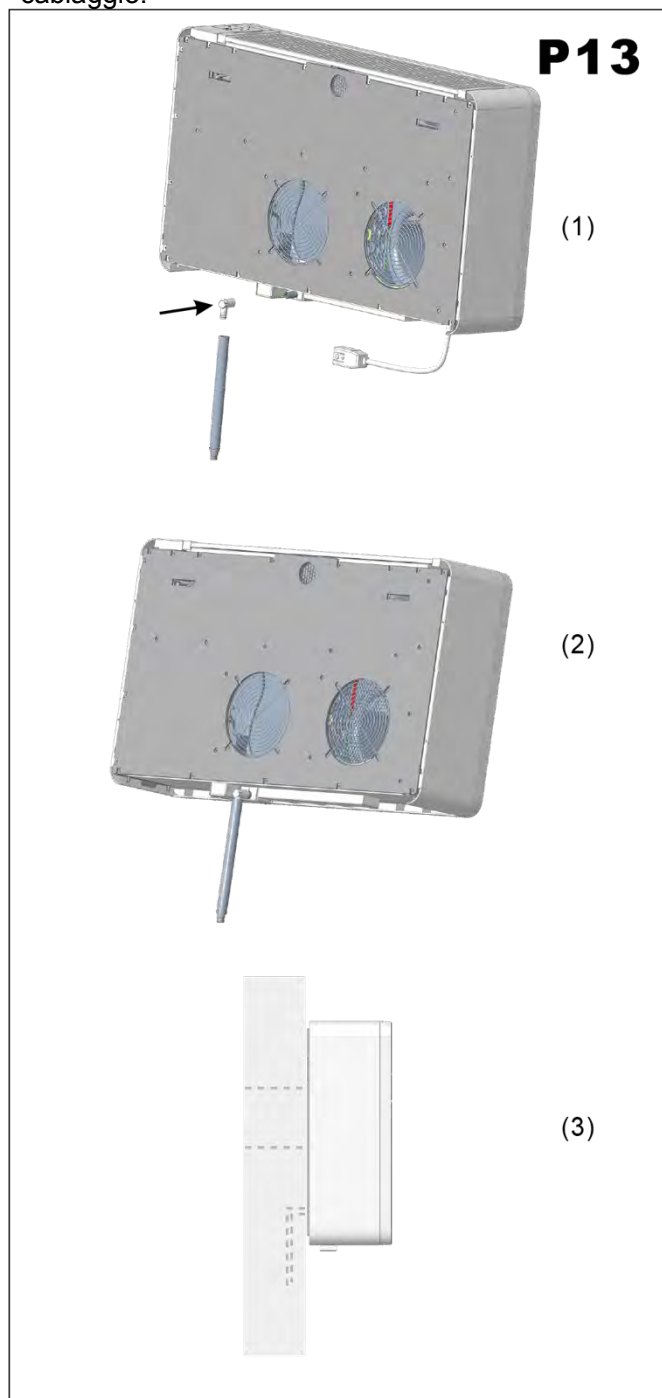









L'apparecchio deve essere posizionato in modo che la presa sia accessibile.

L'apparecchio deve essere installato in maniera conforme alle norme nazionali in materia di cablaggio.



### 3. USO E MANUTENZIONE

#### 3.1 PRESENTAZIONE DELLE ICONE DEL DISPLAY LCD

Icone	Significato	Icone	Significato
	Auto		Direzione del flusso d'aria
	Raffreddamento		Velocità della ventola
	Asciugatura		Sleep
	Ventola		Ventola automatica
	Riscaldamento		Temp
	Luce (solo opzionale)		Orologio
	Riscaldamento (solo opzionale)		Timer
	Blocco		

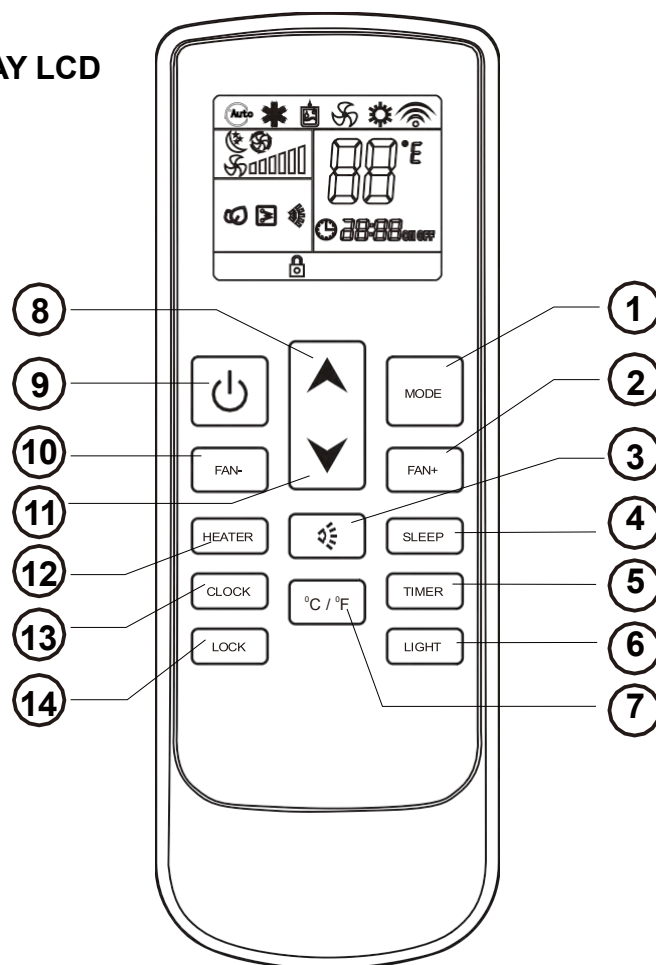

#### 3.2 FUNZIONI DEL TELECOMANDO

1. PULSANTE **MODE**: consente di impostare la modalità di funzionamento del climatizzatore.
2. PULSANTE **VELOCITÀ DELLA VENTOLA**: consente di impostare la velocità della ventola.
3. PULSANTE **DI ORIENTAMENTO DEL FLUSSO D'ARIA**: consente di impostare la direzione del flusso d'aria.
4. PULSANTE **SLEEP**: adegua automaticamente la temperatura di regolazione in base alla regola circadiana.
5. PULSANTE DE **TIMER**: consente di impostare l'orario di avvio del climatizzatore. Imposta l'orario di arresto del climatizzatore.
6. PULSANTE **ILLUMINAZIONE** (solo opzionale): accende la luce o l'UPI se l'apparecchio è dotato di questa funzione.
7. PULSANTE **TEMP**: imposta l'unità di temperatura su °C o °F.
8. PULSANTE **UP**: aumenta la temperatura e la durata.
9. PULSANTE **ON/OFF**: accende o spegne il climatizzatore.
10. PULSANTE **FAN SPEED**: imposta la velocità della ventola.
11. PULSANTE **DOWN**: riduce la temperatura e la durata.
12. PULSANTE **RISCALDAMENTO ELETTRICO** (solo opzionale): attiva il riscaldamento elettrico integrato per aumentare le prestazioni di riscaldamento quando le temperature esterne sono inferiori a 5°C ed è necessario calore aggiuntivo.
13. PULSANTE **OROLOGIO**: regolazione dell'orologio.
14. PULSANTE **DI BLOCCO**: blocca il telecomando.



### 3.3 MODALITÀ RISCALDAMENTO

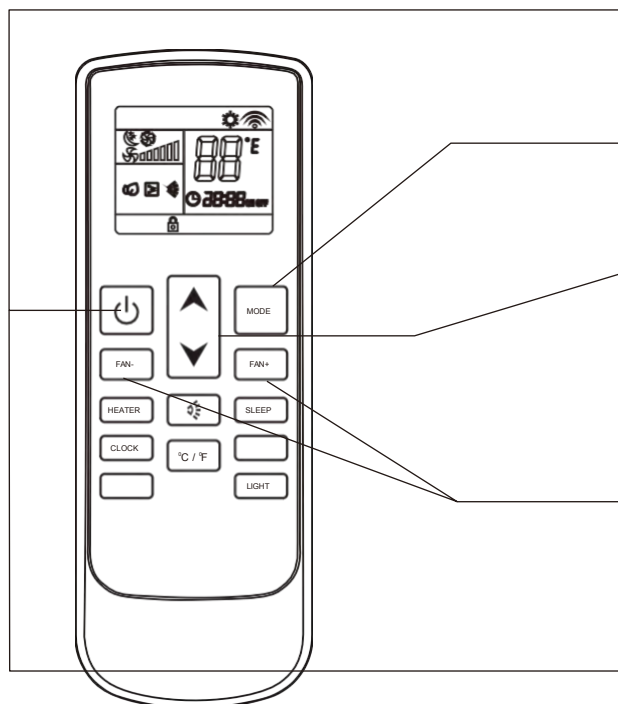

#### Sequenza delle operazioni

**1**

Premere il pulsante ON/OFF "⏻", accendere il climatizzatore, funzionerà nella modalità registrata in memoria.

**2**

Premere il pulsante MODE, impostare la modalità di riscaldamento "⚙️", il climatizzatore funzionerà in modalità riscaldamento.

**3**

Premere il pulsante UP "▲" o DOWN "▼" per modificare la temperatura di regolazione.

**4**

Premere il pulsante VELOCITÀ VENTILATORE "VENTILATORE+" o "VENTILATORE-" per impostare la velocità del ventilatore, "🌀" è bassa velocità, "🌀🌀" è media velocità, "🌀🌀🌀" è alta velocità, "🌀🌀🌀" è velocità automatica. Per gli appassionati di auto, la velocità viene scelta in base alla differenza tra la temperatura ambiente e la temperatura impostata.

**5**

Premere il pulsante ON/OFF "⏻" del climatizzatore. La volta successiva che si premerà il suddetto pulsante, il climatizzatore funzionerà in questa modalità registrata in memoria.

### 3.4 MODALITÀ RAFFREDDAMENTO

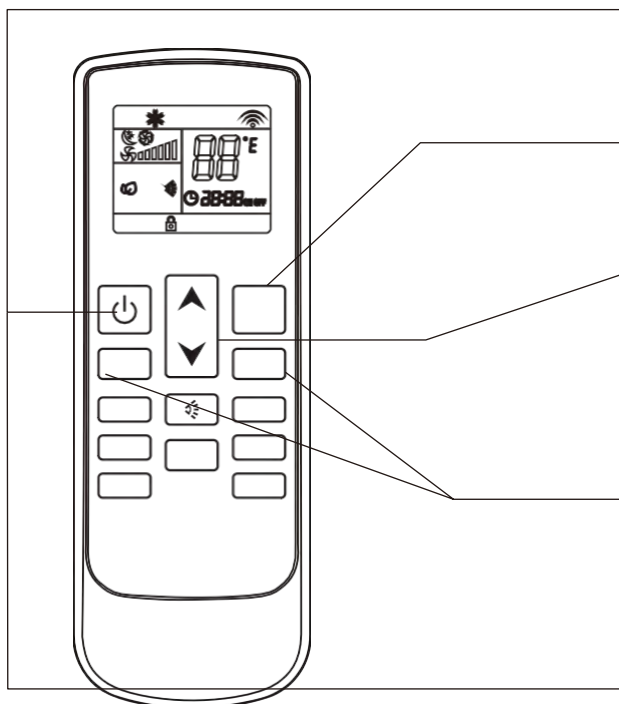

#### Sequenza delle operazioni

**1**

Premere il pulsante ON/OFF "⏻", accendere il climatizzatore, funzionerà nella modalità registrata in memoria.

**2**

Premere il pulsante MODE, impostare la modalità di raffreddamento su "❄️" e il condizionatore d'aria funzionerà in modalità di raffreddamento.

**3**

Premere il pulsante UP "▲" o DOWN "▼" per modificare la temperatura di regolazione.

**4**

Premere il pulsante VELOCITÀ VENTILATORE "VENTILATORE+" o "VENTILATORE-" per impostare la velocità del ventilatore, "🌀" è bassa velocità, "🌀🌀" è media velocità, "🌀🌀🌀" è alta velocità, "🌀🌀🌀" è velocità automatica. Per gli appassionati di auto, la velocità viene scelta in base alla differenza tra la temperatura ambiente e la temperatura impostata.

**5**

Premere il pulsante ON/OFF "⏻" del climatizzatore. La volta successiva che si premerà il suddetto pulsante, il climatizzatore funzionerà in questa modalità registrata in memoria.

### 3.5 MODALITÀ DRY

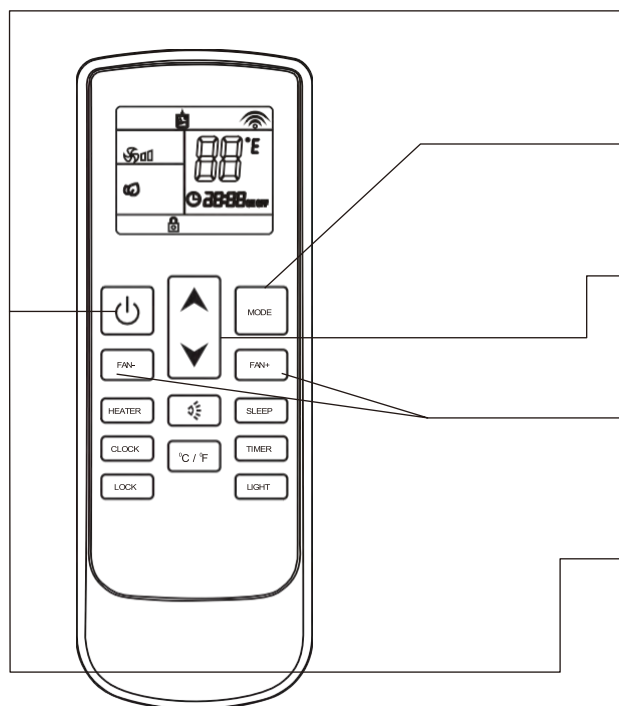

#### Sequenza delle operazioni

- 1** Premere il pulsante ON/OFF "⏻", accendere il climatizzatore, funzionerà nella modalità registrata in memoria.
- 2** Premere il pulsante MODE, impostare la modalità di asciugatura su "☀" e il condizionatore d'aria funzionerà in modalità di deumidificazione.
- 3** Premere il pulsante UP "▲" o DOWN "▼" per modificare la temperatura di regolazione.
- 4** Velocità del ventilatore Il pulsante "VENTILATORE+" o "VENTILATORE-" è disattivato. E disattivato, la velocità del ventilatore interno è sempre bassa in modalità secca.
- 5** Premere il pulsante ON/OFF "⏻" del climatizzatore. La volta successiva che si premerà il suddetto pulsante, il climatizzatore funzionerà in questa modalità registrata in memoria.

### 3.6 MODALITÀ VENTILATORE

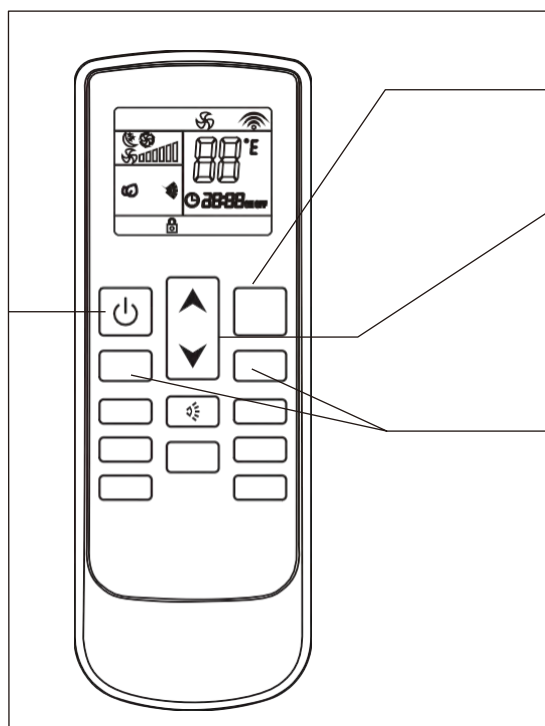





#### Sequenza delle operazioni

- 1** Premere il pulsante ON/OFF "⏻", accendere il climatizzatore, funzionerà nella modalità registrata in memoria.
- 2** Premere il pulsante MODE, impostare la modalità su fan "☪", il condizionatore d'aria funzionerà in modalità fan.
- 3** Premere il pulsante UP "▲" o DOWN "▼" per modificare la temperatura di regolazione.
- 4** Premere il pulsante VELOCITÀ VENTILATORE "FAN+" o "FAN-". La velocità del ventilatore può essere impostata come segue: "☪" per la bassa velocità, "☪☪☪" per la media velocità, "☪☪☪☪☪" per l'alta velocità, "☪☪☪☪☪☪☪" per la velocità automatica. Per il ventilatore automatico, la velocità viene selezionata in base alla differenza tra la temperatura ambiente e l'impostazione.  
 Temperatura ambiente - impostazione > 5°C velocità alta.  
 Temperatura ambiente - impostazione > 3°C velocità media.  
 Temperatura ambiente - impostazione > 1°C velocità bassa.
- 5** Premere il pulsante ON/OFF "⏻" del climatizzatore. La volta successiva che si premerà il suddetto pulsante, il climatizzatore funzionerà in questa modalità registrata in memoria.

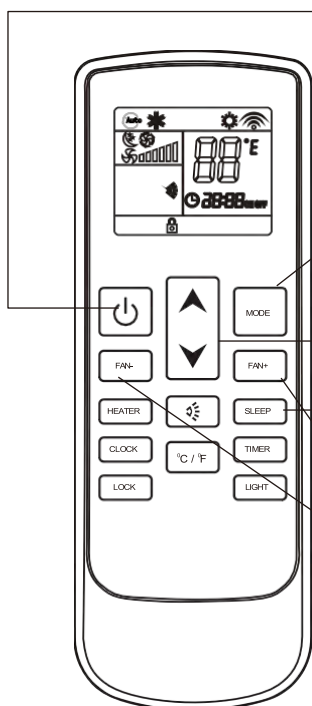
### 3.7 MODALITÀ SLEEP

#### Sequenza delle operazioni



- 1** Premere il pulsante ON/OFF "  ",accendere il climatizzatore, funzionerà nella modalità registrata in memoria.
- 2** Premere il pulsante MODE, impostare la modalità su cool\*  / heat  (pompa di calore)/ auto  "Auto", il condizionatore d'aria funzionerà in modalità di impostazione.
- 3** Premere il pulsante UP "  " o DOWN "  " per modificare la temperatura di regolazione.
- 4** Premere il pulsante SLEEP, sullo schermo LCD appare l'icona , la funzione sleep è attivata. Premere nuovamente per annullare la funzione sleep.
- 5** Se la funzione di standby è attivata, la velocità del ventilatore è costante e bassa.

### 3.8 MODALITÀ AUTOMATICA

#### Sequenza delle operazioni

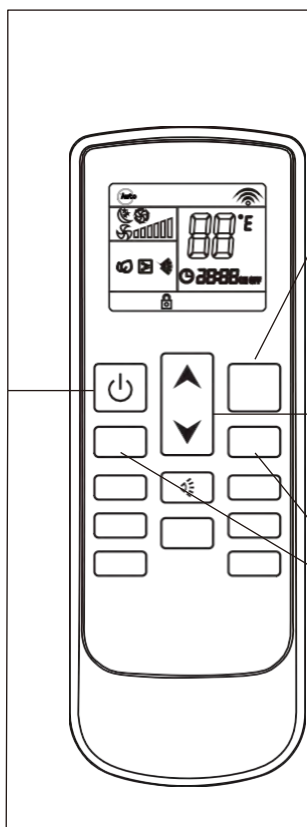

- 1** Premere il pulsante ON/OFF "  ",accendere il climatizzatore funzionerà nella modalità registrata in memoria.
- 2** Premere il pulsante MODE, impostare la modalità su auto "  ", il condizionatore d'aria funzionerà in modalità automatica (riferimento al 'funzionamento di emergenza").
- 3** In base alla differenza tra la temperatura ambiente e la temperatura impostata, viene selezionata automaticamente la modalità di funzionamento (fresco, caldo, ventilatore). I pulsanti di regolazione della temperatura SU "  " e GIÙ "  " sono disattivati. Quando la temperatura ambiente è ≤ 20°C, l'apparecchio funziona in modalità riscaldamento. Quando la temperatura ambiente è compresa tra 20°C e 25°C, l'apparecchio funziona in modalità di ventilazione. Quando la temperatura ambiente è ≥25°C, l'apparecchio funziona in modalità di raffreddamento.
- 4** Premere il pulsante VELOCITÀ VENTILATORE "VENTILATORE+" o "VENTILATORE-" per impostare la velocità del ventilatore, "  " è bassa velocità, "  " è media velocità, "  " è alta velocità "  " è velocità automatica. Per gli appassionati di auto, la velocità viene scelta in base alla differenza tra la temperatura ambiente e la temperatura impostata.
- 5** Premere il pulsante ON/OFF "  " per spegnere il climatizzatore. La volta successiva che si premerà il suddetto pulsante, il climatizzatore funzionerà in questa modalità registrata in memoria.

### 3.9 FUNZIONE SPEGNIMENTO TIMER

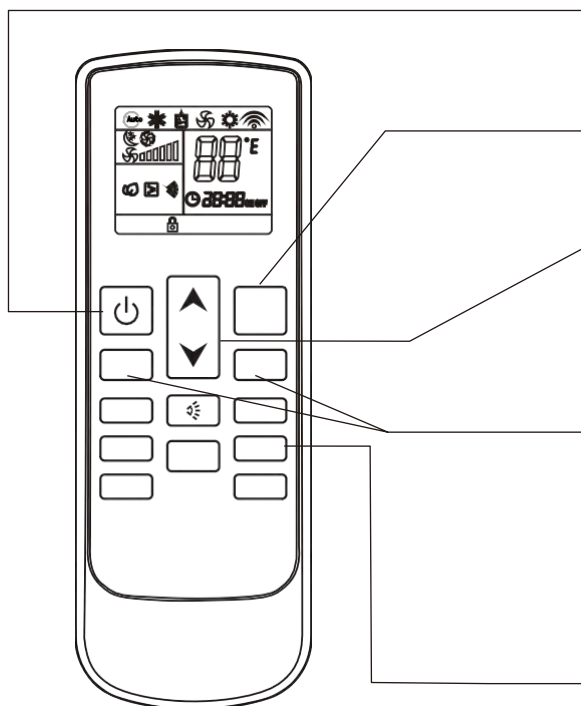

#### Sequenza delle operazioni

- 1** Premere il pulsante ON/OFF "⏻", accendere il climatizzatore, funzionerà nella modalità registrata in memoria.
- 2** Premere il pulsante MODE per selezionare la modalità desiderata.
- 3** Premere il pulsante UP "▲" o DOWN "▼" per modificare la temperatura di regolazione.
- 4** Premere il pulsante VELOCITÀ VENTILATORE "VENTILATORE+" o "VENTILATORE-" per impostare la velocità del ventilatore, "🌀" è bassa velocità, "🌀🌀" è media velocità, "🌀🌀🌀" è alta velocità "🌀" è velocità automatica. Per gli appassionati di auto, la velocità viene scelta in base alla differenza tra la temperatura ambiente e la temperatura impostata.
- 5** Premere il pulsante "TIMER" e impostare il tempo di arresto del condizionatore d'aria. Premere ogni volta il tasto "▲" per impostare fino a 1 ora, premere ogni volta il tasto "▼" per impostare fino a 10 minuti. Premere il pulsante del timer per confermare i dati inseriti. Allo scadere del tempo, il condizionatore d'aria si spegne automaticamente. Se si preme nuovamente questo pulsante prima che il condizionatore si spenga, l'impostazione del timer viene annullata.

### 3.10 FUNZIONE ACCENSIONE TIMER

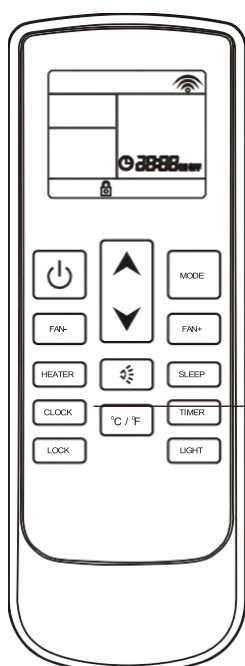

#### Sequenza delle operazioni

- 1** Il condizionatore è spento.
- 2** Premere il pulsante "TIMER" per impostare l'ora di accensione del condizionatore d'aria. Premere ogni volta il tasto "▲" per impostare fino a 1 ora. Premere ogni volta il tasto "▼" per impostare fino a 10 minuti. Impostazione del funzionamento di MODO, TEMPERATURA, ecc. Premere il pulsante del timer per confermare la data inserita. Quando l'ora è arrivata, il condizionatore d'aria si avvia automaticamente. Se si preme nuovamente il tasto TIMER ON, l'impostazione TIMER ON viene annullata.

### 3.11 FUNZIONE RISCALDAMENTO ELETTRICO (solo opzionale)

#### Sequenza delle operazioni



- 1** Premere il pulsante ON/OFF "⏻", accendere il climatizzatore, funzionerà nella modalità registrata in memoria.
- 2** Premere il pulsante MODE per impostare la modalità di riscaldamento "⚙️", l'apparecchio funzionerà in modalità riscaldamento.
- 3** Premere il pulsante UP "▲" o DOWN "▼" per modificare la temperatura di regolazione.
- 4** Premere il pulsante VELOCITÀ VENTILATORE "VENTILATORE+" o "VENTILATORE-" per impostare la velocità del ventilatore, "🌀" è bassa velocità, "🌀🌀" è media velocità, "🌀🌀🌀" è alta velocità, "🌀" è velocità automatica. Per gli appassionati di auto, la velocità viene scelta in base alla differenza tra la temperatura ambiente e la temperatura impostata.
- 5** Premere il pulsante del riscaldamento elettrico assistito "HEATER", l'icona apparirà sullo schermo LCD e il riscaldamento assistito si avvierà. Premere nuovamente questo pulsante per interrompere il riscaldamento assistito.
- 6** Premere il pulsante ON/OFF "⏻" per spegnere il climatizzatore. La volta successiva che si premerà il suddetto pulsante, il climatizzatore funzionerà in questa modalità registrata in memoria.

### 3.12 FUNZIONE DI CONTROLLO A BORDO

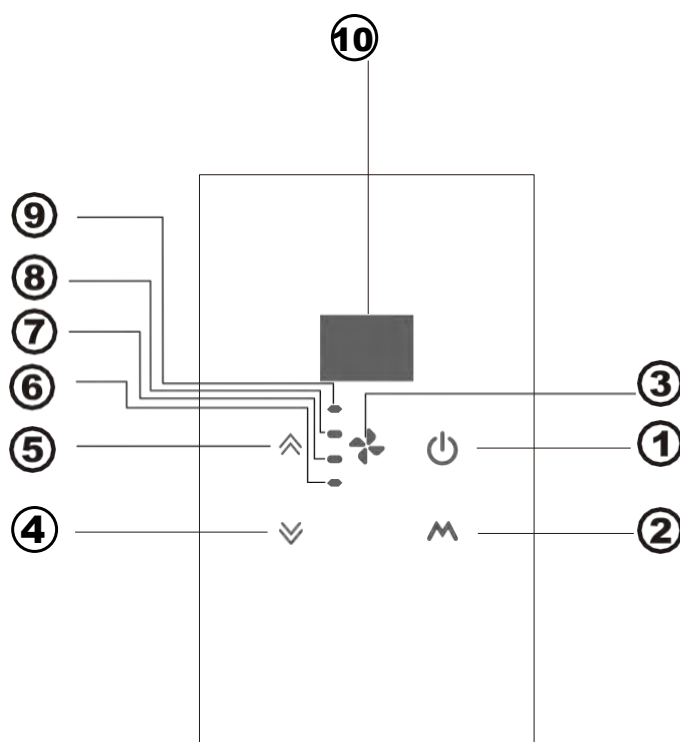

- ① PULSANTE **ON/OFF**: accende o spegne il climatizzatore.
- ② PULSANTE **MODE**: regola la modalità di funzionamento del climatizzatore.
- ③ PULSANTE **FAN SPEED**: regola la velocità del ventilatore.
- ④ PULSANTE **DOWN**: riduce la temperatura e la durata.
- ⑤ PULSANTE **UP**: aumenta la temperatura e la durata.
- ⑥ **LED ALTA VELOCITÀ**: segnala lo stato di funzionamento dell'alta velocità.
- ⑦ **LED MEDIA VELOCITÀ**: segnala lo stato di funzionamento a media velocità.
- ⑧ **LED BASSA VELOCITÀ**: segnala lo stato di funzionamento a bassa velocità.
- ⑨ **LED AUTO FAN**: segnala lo stato del ventilatore automatico.

Se si seleziona la velocità AUTO, la velocità della ventola dipende dalla temperatura ambiente e dalla temperatura di regolazione.

Temperatura ambiente - temperatura di impostazione  $>5^{\circ}\text{C}$ , velocità alta.

Temperatura ambiente - temperatura di impostazione  $>3^{\circ}\text{C}$ , velocità media.

Temperatura ambiente - temperatura di impostazione  $>1^{\circ}\text{C}$ , velocità bassa.

#### ⑩ **Finestra di visualizzazione della temperatura**

Il display mostra la temperatura di regolazione e la temperatura ambiente. Dopo essere stata impostata, la temperatura di regolazione lampeggia per 15 minuti sul display, in seguito il display visualizza la temperatura ambiente per 70 secondi. Poi lo schermo si spegne fino alla successiva operazione di impostazione.

### 3.13 SISTEMA DI ARIA FRESCA

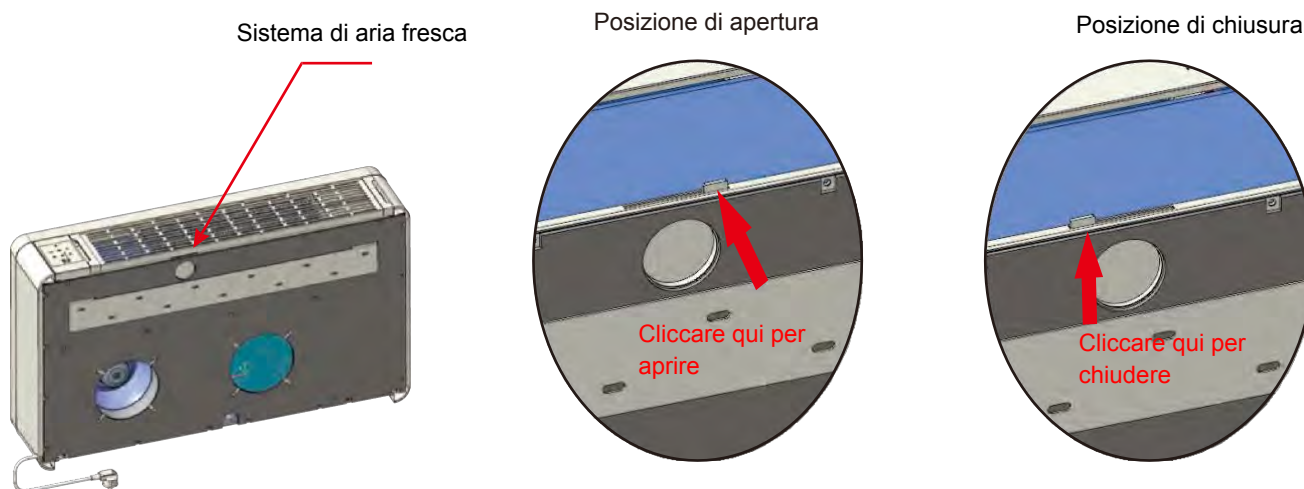

Quando il sistema di aria fresca è aperto, il climatizzatore cambia automaticamente l'aria nella stanza: in questo modo entra aria fresca e pulita.

È possibile aprire o chiudere il sistema di aria fresca in qualsiasi momento.

Se il sistema di aria fresca è chiuso, le prestazioni del climatizzatore sono migliori. Si consiglia pertanto di tenere chiuso il sistema di aria fresca e di aprirlo solo per pochi minuti al giorno.

### 3.14 INSTALLAZIONE E SOSTITUZIONE DELLA BATTERIA

- Aprire l'alloggiamento della batteria, tenere il gancio e tirare leggermente verso l'alto.
- Inserire 2 batterie (AAA), il polo positivo deve essere posizionato dove si trova lo stesso segno sulla superficie di plastica.
- Reinstallare il coperchio della batteria.
- Ispezione: se, quando si preme il pulsante ON/OFF "  " non viene visualizzata alcuna icona, reinstallare la batteria.

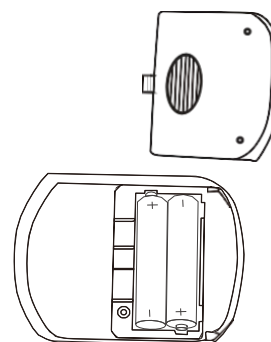

### 3.15 MANUTENZIONE (P15, P16, P17, P18)

#### Pulizia dei filtri:

I filtri devono essere puliti regolarmente in modo che il climatizzatore funzioni in modo efficiente.

Pulire i filtri ogni due settimane. Come procedere:

- Scollegare il climatizzatore dall'alimentazione elettrica.
- Estrarre la griglia del filtro (P15) nella stessa direzione della freccia.

Rimuovere il filtro come mostrato in P17.

Effettuare il lavaggio (non utilizzare acqua calda) e, una volta asciutto, riposizionarlo allo stesso modo.

**ATTENZIONE:** non utilizzare il climatizzatore senza filtro: potrebbe arrecare seri danni al climatizzatore.

#### Pulizia esterna:

- Scollegare il climatizzatore dall'alimentazione elettrica.
- Pulire le superfici esterne solo con un panno umido.
- Non utilizzare panni abrasivi e/o solventi in quanto potrebbero danneggiare le superfici.
- Non utilizzare panni o spugne troppo bagnati, in quanto il ristagno d'acqua potrebbe danneggiare il climatizzatore e compromettere la sicurezza.

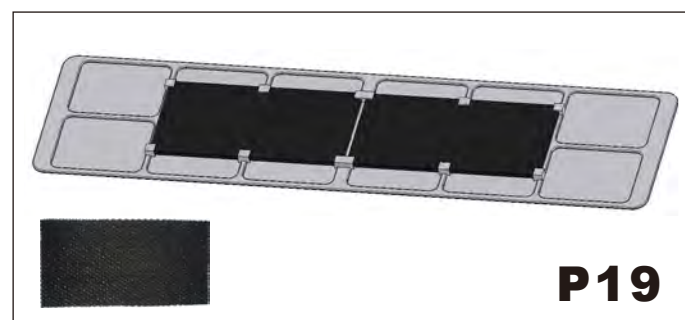
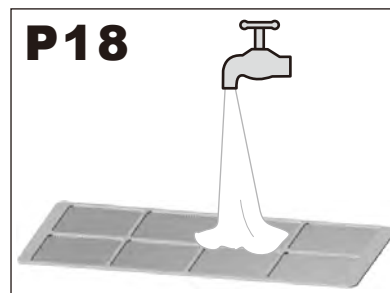
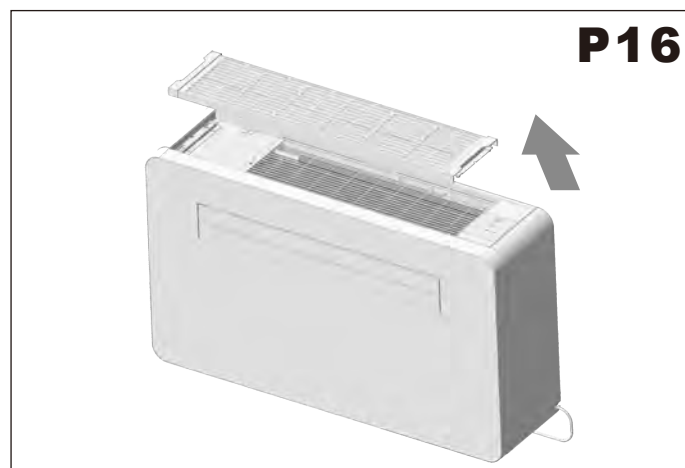
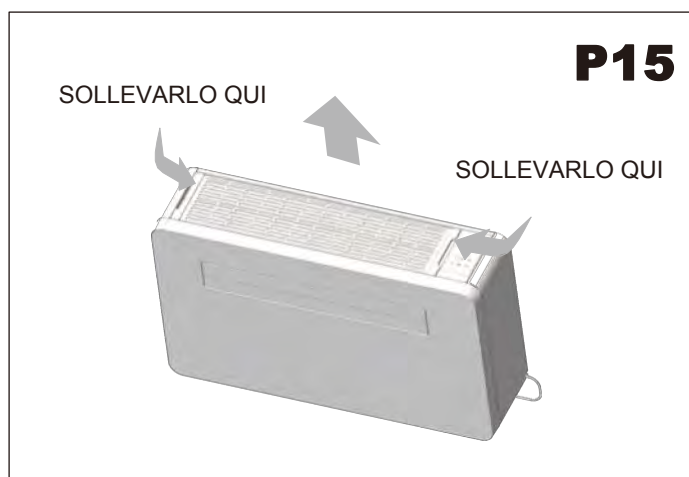

#### Filtro a carboni attivi

L'unità comprende un filtro a carboni attivi, che non solo ha la funzione di rimuovere il materiale in sospensione presente in un normale filtro meccanico, ma può anche rimuovere materiali estranei come cloro libero, odori, colori e materiali tossici che sono difficili da filtrare utilizzando gli strumenti convenzionali.

Grazie al filtro a carboni attivi, l'aria ambiente è fresca e sana.

È consigliabile cambiarli ogni tre mesi, poiché non è possibile lavarli o pulirli.

### 3.16 RISOLUZIONE DEI PROBLEMI

#### Problema possibili cause

- Il climatizzatore non funziona.
- Il climatizzatore non raffredda la stanza
- Odore strano nella stanza. Dal climatizzatore fuoriescono gocce d'acqua.
- Il telecomando non funziona.
- Il climatizzatore non funziona per 3 minuti quando viene avviato.

#### Possibili soluzioni

1. Errata impostazione del timer/Verificare.
  2. Problemi di alimentazione elettrica/Chiamare il centro di assistenza.
  3. Il filtro potrebbe essere sporco/Pulirlo.
  4. La temperatura ambiente è troppo alta/Attendere che la temperatura scenda.
  5. La temperatura non è impostata correttamente/Verificare.
  6. Le griglie possono essere ostruite/Verificare ed eliminare eventuali ostacoli.
- Umidità nella stanza, proveniente da pareti, tappeti, arredi o altri elementi simili.
  - Errata installazione del climatizzatore.
  - Errato collegamento del tubo di scarico.
  - Batterie esaurite.
  - Errato inserimento delle batterie all'interno del telecomando.
  - Protezione del climatizzatore. Attendere 3 minuti: il climatizzatore tornerà a funzionare.



Se il cavo di alimentazione è danneggiato, deve essere sostituito dal produttore, da un suo tecnico autorizzato o da personale altrettanto qualificato, al fine di evitare qualsiasi pericolo.

La temperatura massima di funzionamento del climatizzatore (raffreddamento massimo: esterno DB 43°C/WB 26°C, interno DB 32°C/WB 23°C; riscaldamento minimo: esterno DB -5°C/WB -6°C, interno DB 20°C).

L'apparecchio non è destinato a essere utilizzato da persone (bambini compresi) con ridotte capacità fisiche, sensoriali e mentali, o con mancanza di esperienza o conoscenza, a meno che non siano supervisionate o abbiano ricevuto istruzioni specifiche sull'uso del dispositivo da parte di una persona responsabile della loro sicurezza.

I bambini devono essere sorvegliati per assicurarsi che non giochino con l'apparecchio.

#### Smaltimento delle apparecchiature obsolete

1. Quando su n prodotto è riportato il simbolo di un bidone della spazzatura sbarrato da una croce significa che il prodotto è coperto dalla Direttiva Europea 2002/96/EC.
2. Tutti i prodotti elettrici ed elettronici dovrebbero essere smaltiti separatamente rispetto alla raccolta differenziata municipale, mediante impianti di raccolta specifici designati dal governo o dalle autorità locali.
3. Il corretto smaltimento delle apparecchiature obsolete contribuisce a prevenire possibili conseguenze negative sulla salute umana e sull'ambiente.
4. Per informazioni più dettagliate sullo smaltimento delle apparecchiature obsolete, contattare il comune, il servizio di smaltimento rifiuti o il negozio in cui è stato acquistato il prodotto.



**Elenco dei codici di errore**

Codici visualizzati sul LED del monitor	Difetti
A1	Guasto EE macchina interna
A2	Guasto ventilatore interno
A4	Guasto al sensore della temperatura della serpentina interna
A5	Guasto al sensore della temperatura ambiente interna
E5	Guasto alla commutazione della valvola a quattro vie
E6	Difetto da carenza di fluoro
A8	Guasto EE esterno
b4	Avvio anomalo del compressore (mancata fase, inversione)
b5	Avvio anomalo del compressore (guasto di fase, inversione)
b6	Guasto nel modulo IPM
b8	Guasto al sensore della temperatura dello scarico
C2	Guasto al sensore di temperatura della bobina esterna
C3	Guasto al sensore della temperatura ambiente esterna
C4	Guasto ventilatore DC esterno
d1	Spegnimento per protezione da corrente alternata per macchine da esterno
d2	Spegnimento protezione corrente fase compressore (inverso)
d3	Protezione da tensione CA troppo alta/bassa per macchine da esterno
d4	Protezione da tensione eccessiva/insufficiente della barra colletttrice CC
d5	Spegnimento IPM per protezione da temperatura eccessiva
d6	Spegnimento per protezione da surriscaldamento della temperatura di scarico
d7	Spegnimento protezione antigelo serpentina interna
d8	Spegnimento per protezione da surriscaldamento della serpentina esterna di raffreddamento
E1	Spegnimento per protezione da surriscaldamento della serpentina esterna di raffreddamento
E2	Spegnimento per protezione da temperatura ambiente esterna troppo bassa
E3	Spegnimento per protezione da temperatura ambiente esterna troppo elevata
C5	Protezione da sovratensione per sbarre colletttrici azionate
C6	Protezione da sottotensione per sbarre colletttrici azionate
C7	Guasto da sovracorrente nella fase di spinta
C8	Campionamento anomalo della corrente di fase



## **Fresho 12 HP**

### **Omkeerbare monoblok wandairconditioner**



## **INSTALLATIE- EN GEBRUIKSHANDLEIDING**

Lees alle instructies zorgvuldig door voordat u deze airconditioner installeert en gebruikt.

# INHOUD

## 1. ALGEMENE INFORMATIE

- 1.1 INLEIDING
- 1.2 BELANGRIJKE VEILIGHEIDSINSTRUCTIES
- 1.3 TERUGGAVE VAN GOEDEREN
- 1.4 HANTERING
- 1.5 LIJST MET ACCESSOIRES
- 1.6 TECHNISCHE GEGEVENS

## 2. INSTALLATIE





- 2.1 PLAATSING VAN DE AIRCONDITIONER
- 2.2 PAPIEREN SJABLOON
- 2.3 DE MUUR BOREN
- 2.4 BEVESTIGING VAN DE STEUN
- 2.5 INSTALLATIE VAN DE SLANGEN
- 2.6 MONTAGE VAN DE ROOSTERS
- 2.7 MONTAGE VAN DE AIRCONDITIONER OP DE STEUN

## 3. GEBRUIK EN ONDERHOUD

- 3.1 INLEIDING VAN DE LCD-PICTOGRAMMEN
- 3.2 FUNCTIES VAN DE AFSTANDBEDIENING
- 3.3 VERWARMINGSMODUS
- 3.4 KOELMODUS
- 3.5 DROOGMODUS
- 3.6 VENTILATORIJST
- 3.7 SLAAPMODUS
- 3.8 AUTOMATISCHE MODUS
- 3.9 TIMER-UITSCHAKELFUNCTIE
- 3.10 TIMERFUNCTIE
- 3.11 ELEKTRISCHE VERWARMINGSFUNCTIE
- 3.12 BEDIENING OP HET APPARAAT
- 3.13 FRISSE LUCHT-SYSTEEM
- 3.14 BATTERIJ PLAATSEN EN VERVANGEN
- 3.15 ONDERHOUD
- 3.16 PROBLEEM EN OPLOSSING

## 1. ALGEMENE INFORMATIE

### ALS VEILIGHEIDSMATREGEN

	<b>WAARSCHU -WING</b>	DIT SYMBOL DUIDT AAN DAT DIT APPARAAT EEN BRANDBARE KOELMIDDEL GEBRUIKT. ALS HET KOELMIDDEL LEKT EN IN CONTACT KOMT MET EEN EXTERNE ONTSTEKINGSBRON, BESTAAT ER BRANDGEVAAR.
	<b>LET OP</b>	DIT SYMBOL DUIDT AAN DAT DE GEBRUIKSAANWIJZING ZORGVULDIG MOET WORDEN GELEZEN.
	<b>LET OP</b>	DIT SYMBOL DUIDT AAN DAT DEZE APPARATUUR DOOR SERVICEPERSONEEL MOET WORDEN GEBRUIKT VOLGENS DE INSTALLATIEHANDLEIDING.
	<b>LET OP</b>	DIT SYMBOL DUIDT AAN DAT ER INFORMATIE BESCHIKBAAR IS, ZOALS DE GEBRUIKSAANWIJZING OF DE INSTALLATIEHANDLEIDING.

Het apparaat is niet toegankelijk voor het grote publiek.

Dit apparaat kan worden gebruikt door kinderen van 8 jaar en ouder en personen met een verminderde fysieke, zintuiglijke of mentale capaciteit of met een gebrek aan ervaring en kennis, mits zij onder toezicht staan of instructies hebben gekregen over het veilige gebruik van het apparaat en de risico's begrijpen.

Kinderen moeten worden gecontroleerd om ervoor te zorgen dat ze niet met het apparaat spelen.



## WAARSCHUWING

Gebruik geen andere middelen dan die welke door de fabrikant worden aanbevolen om het ontdooiproces te versnellen of om het apparaat te reinigen. Het apparaat moet worden opgeslagen in een ruimte zonder permanent aanwezige ontstekingsbronnen (bijvoorbeeld open vuur, werkende gasapparaten of elektrische radiatoren). Niet doorboren of verbranden. Houd er rekening mee dat koelmiddelen reukloos kunnen zijn.

Het apparaat moet worden opgeslagen in een goed geventileerde ruimte waarvan de grootte overeenkomt met het voor het gebruik gespecificeerde oppervlak;

- een waarschuwing dat het apparaat moet worden opgeslagen in een ruimte zonder open vuur (bijvoorbeeld een werkend gasapparaat) en ontstekingsbronnen (bijvoorbeeld een werkende elektrische verwarming). Het apparaat moet zo worden opgeslagen dat mechanische schade wordt voorkomen.

De nationale gasvoorschriften moeten worden nageleefd. De minimale toepassingszone van deze machine is 15 m. Zorg ervoor dat er geen obstakels voor de machine staan en dat de ventilatieopeningen niet worden geblokkeerd. Onderhoud mag alleen worden uitgevoerd volgens de aanbevelingen van de fabrikant.

Iedereen die aan een koelcircuit werkt of zich daarin begeeft, moet in het bezit zijn van een geldig certificaat afgegeven door een certificeringsinstantie.

De door de industrie geaccrediteerde beoordelingsinstantie die hun bekwaamheid om veilig met koelmiddelen om te gaan overeenkomstig een industriernorm of een erkende beoordelingsspecificatie certificeert.

Onderhoud mag alleen worden uitgevoerd volgens de aanbevelingen van de fabrikant van de apparatuur. Onderhoud en reparaties waarvoor de hulp van andere gekwalificeerde personen nodig is, moeten worden uitgevoerd onder toezicht van de persoon die bekwaam is in het gebruik van apparatuur met brandbare koelmiddelen.

Voordat u onderhoud aan het apparaat uitvoert

### Controles in de omgeving:

Voordat u aan systemen met brandbare koelmiddelen gaat werken, moet u veiligheidscontroles uitvoeren om ervoor te zorgen dat het risico op ontbranding tot een minimum wordt beperkt. Bij reparaties aan het koelsysteem moeten de volgende voorzorgsmaatregelen worden genomen voordat u werkzaamheden aan het systeem uitvoert.

### Werkwijze:

De werkzaamheden worden uitgevoerd volgens een gecontroleerde procedure om het risico van de aanwezigheid van ontvlambare gassen of dampen tijdens de uitvoering van de werkzaamheden tot een minimum te beperken.

### Algemene werkzone:

Al het onderhoudspersoneel en andere personen die in de omgeving werken, moeten op de hoogte worden gebracht van de aard van de werkzaamheden. Werken in besloten ruimtes moet worden vermeden. De ruimte rondom de werkplek moet worden afgeschermd. Zorg ervoor dat de omstandigheden binnen de ruimte veilig zijn door te controleren of er geen brandbare materialen aanwezig zijn.

### Controle op de aanwezigheid van koelmiddel:

De zone moet voor en tijdens de werkzaamheden worden gecontroleerd met een geschikte koelmiddeldetector om ervoor te zorgen dat de technicus zich bewust is van de aanwezigheid van potentieel ontvlambare atmosferen. Zorg ervoor dat de gebruikte lekdetectieapparatuur geschikt is voor gebruik met brandbare koelmiddelen, d.w.z. vonkvrij, goed afgedicht of intrinsiek veilig.

### Aanwezigheid van een brandblusser:

Als er heet werk moet worden uitgevoerd aan koelapparatuur of aanverwante onderdelen, moet er geschikte brandblusapparatuur binnen handbereik aanwezig zijn. Een poeder- of CO<sub>2</sub>-brandblusser moet in de buurt van de laadruimte aanwezig zijn.

### **Geen ontstekingsbronnen:**

Personen die werkzaamheden uitvoeren aan een koelsysteem waarbij leidingen bloot komen te liggen die een ontvlambaar koelmiddel bevatten of hebben bevat, mogen geen ontstekingsbronnen gebruiken die brand of explosie kunnen veroorzaken. Alle mogelijke ontstekingsbronnen, inclusief sigaretten, moeten voldoende ver van de werkplek worden gehouden.

Installatie, reparatie, verwijdering en afvoer, waarbij ontvlambaar koelmiddel in de omgeving kan vrijkomen. Voordat met de werkzaamheden wordt begonnen, moet de omgeving van de apparatuur worden gecontroleerd om er zeker van te zijn dat er geen ontvlambaarheids- of ontstekingsgevaar bestaat.

Zorg ervoor dat de ruimte goed geventileerd is voordat u het systeem betreedt of heet werk uitvoert. Tijdens de werkzaamheden moet voor voldoende ventilatie worden gezorgd. De ventilatie moet ervoor zorgen dat vrijkomend koelmiddel veilig kan worden verspreid en bij voorkeur in de atmosfeer kan worden afgevoerd.

### **Controles van koelapparatuur:**

Wanneer elektrische onderdelen worden vervangen, moeten deze geschikt zijn voor het beoogde gebruik en aan de juiste specificaties voldoen. De onderhouds- en servicevoorschriften van de fabrikant moeten te allen tijde worden opgevolgd. Raadpleeg bij twijfel de technische dienst van de fabrikant voor hulp. De volgende controles moeten worden uitgevoerd voor installaties die brandbare koelmiddelen gebruiken:

- de grootte van de lading komt overeen met de grootte van de ruimte waarin de onderdelen die het koelmiddel bevatten, zijn geïnstalleerd.
- de ventilatiemachines en uitlaten werken correct en zijn niet verstopt.
- als een indirect koelcircuit wordt gebruikt, moet worden gecontroleerd of er koelmiddel in het secundaire circuit aanwezig is.
- de markering van de apparatuur blijft zichtbaar en leesbaar. Onleesbare markeringen en borden moeten worden gecorrigeerd.
- koelleidingen of -onderdelen zijn zodanig geïnstalleerd dat zij niet worden blootgesteld aan stoffen die corrosie van de onderdelen die koelmiddel bevatten kunnen veroorzaken, tenzij de onderdelen zijn vervaardigd van inherent corrosiebestendige materialen of op passende wijze tegen corrosie zijn beschermd.

### **Controle van elektrische apparaten:**

Reparaties en onderhoud aan elektrische componenten moeten worden uitgevoerd met inbegrip van initiële veiligheidscontroles en inspectieprocedures voor de componenten. Als er een defect is dat de veiligheid in gevaar kan brengen, mag er geen stroom worden aangesloten op het circuit totdat het probleem naar tevredenheid is opgelost. Als het defect niet onmiddellijk kan worden verholpen, maar het apparaat moet blijven functioneren, moet een geschikte tijdelijke oplossing worden toegepast. Deze oplossing moet worden gemeld aan de eigenaar van de apparatuur, zodat alle partijen op de hoogte zijn.

De eerste veiligheidscontroles omvatten het ontladen van de condensatoren: dit moet op een veilige manier gebeuren om elk risico op vonken te voorkomen, dat er geen onderdelen of elektrische bedrading onder spanning blootgesteld worden tijdens het laden, herstellen of ontluchten van het systeem, en dat de aarding continu is.

### **Reparatie van afgedichte onderdelen:**

Bij reparaties aan afgedichte onderdelen moeten alle voedingen worden losgekoppeld van de apparatuur waaraan wordt gewerkt voordat afgedichte deksels enz. worden verwijderd. Als het absoluut noodzakelijk is om de stroomtoevoer naar de apparatuur tijdens het onderhoud in stand te houden, moet op de meest kritieke plaats een continu werkende lekdetectie-inrichting worden geplaatst om het personeel van het bedrijf te waarschuwen voor een potentieel gevaarlijke situatie.

Er moet bijzondere aandacht worden besteed aan het volgende:

- Zorg ervoor dat ingrepen aan elektrische componenten de behuizing niet zodanig veranderen dat de beschermingsgraad wordt aangetast. Het gaat hierbij met name om beschadigingen aan kabels, een te groot aantal aansluitingen, aansluitingen die niet voldoen aan de oorspronkelijke specificaties, beschadigingen aan afdichtingen, onjuiste montage van kabelwartels enz.
- Zorg ervoor dat het apparaat veilig is gemonteerd.

Zorg ervoor dat afdichtingen of afdichtingsmaterialen niet zodanig zijn aangetast dat ze het binnendringen van ontvlambare atmosferen niet meer kunnen voorkomen. Reserveonderdelen moeten beschikbaar zijn.

Opmerking: *Het gebruik van siliconenkit kan de werking van bepaalde soorten lekdetectieapparatuur nadelig beïnvloeden. Het is niet nodig om intrinsiek veilige onderdelen te isoleren voordat u eraan werkt.*

#### **Reparatie van intrinsiek veilige componenten:**

Breng geen permanente inductieve of capacatieve belastingen aan op het circuit zonder ervoor te zorgen dat deze de toegestane spanning en stroomsterkte voor de gebruikte apparatuur niet overschrijden. Intrinsiek veilige componenten zijn de enige soorten componenten waaraan onder spanning mag worden gewerkt in een ontvlambare atmosfeer. Het testapparaat moet van een geschikt type zijn. Vervang componenten alleen door onderdelen die door de fabrikant zijn gespecificeerd. Andere onderdelen kunnen leiden tot ontbranding van het koelmiddel in de atmosfeer als gevolg van een lek.

#### **Bedrading:**

Controleer of de bedrading niet wordt blootgesteld aan slijtage, corrosie, overmatige druk, trillingen, scherpe randen of andere negatieve omgevingsinvloeden. Bij de controle moet ook rekening worden gehouden met de effecten van veroudering of voortdurende trillingen van bronnen zoals compressoren of ventilatoren.

#### **Detectie van brandbare koelmiddelen:**

In geen geval mogen potentiële ontstekingsbronnen worden gebruikt voor het opsporen of detecteren van koelmiddellekken. Een halogeenbrander (of een andere detector die gebruikmaakt van een open vlam) mag niet worden gebruikt.

#### **Methoden voor het opsporen van lekken:**

De volgende methoden voor het opsporen van lekken worden aanvaardbaar geacht voor systemen die brandbare koelmiddelen bevatten.

Elektronische lekdetectoren moeten worden gebruikt om brandbare koelmiddelen op te sporen, maar hun gevoeligheid kan onvoldoende zijn of een nieuwe kalibratie vereisen (de detectieapparatuur moet worden gekalibreerd in een ruimte die vrij is van koelmiddelen). (Zorg ervoor dat de detector geen potentiële ontstekingsbron is en geschikt is voor het gebruikte koelmiddel. De lekdetectieapparatuur moet worden ingesteld op een percentage van de LFL van het koelmiddel en moet worden gekalibreerd voor het gebruikte koelmiddel en het juiste gaspercentage (maximaal 25 %) moet worden bevestigd.

Lekdetectievloeistoffen zijn geschikt voor de meeste koelmiddelen, maar het gebruik van chloorhoudende reinigingsmiddelen moet worden vermeden, omdat chloor kan reageren met het koelmiddel en de koperen leidingen kan aantasten.

Als er een lek wordt vermoed, moeten alle open vlammen worden verwijderd/gedoofd.

Als er een koelmiddellek wordt vastgesteld dat gesoldeerd moet worden, moet al het koelmiddel uit het systeem worden teruggewonnen of (met afsluitkleppen) worden geïsoleerd in een deel van het systeem dat ver van het lek verwijderd is. Vervolgens moet tijdens het soldeerproces zuurstofvrije stikstof (OFN) in het systeem worden geblazen.

#### **Verwijdering en afvoer:**

Wanneer u het koelmiddelcircuit binnengaat om reparaties uit te voeren - of om welke andere reden dan ook - moeten de gebruikelijke procedures worden gevolgd. Het is echter belangrijk om de beste praktijken te volgen, aangezien ontvlambaarheid een factor is waarmee rekening moet worden gehouden.

De volgende procedure wordt toegepast:

- Verwijder het koelmiddel.
- Spoel het circuit door met inert gas.
- Ontlucht.
- Spoel opnieuw door met inert gas.
- Open het circuit door het af te sluiten of te solderen.

Het koelmiddel moet worden opgevangen in geschikte opvangflessen. Het systeem moet worden "gespoeld" met OFN om de eenheid veilig te maken. Dit proces moet mogelijk meerdere keren worden herhaald. Voor deze taak mag geen perslucht of zuurstof worden gebruikt.

Het spoelen gebeurt door het vacuüm in het systeem te verbreken met OFN en te blijven vullen totdat de werkdruk is bereikt, vervolgens af te voeren naar de atmosfeer en ten slotte terug te trekken tot een vacuüm. Dit proces moet worden herhaald totdat er geen koelmiddel meer in het systeem aanwezig is. Wanneer de laatste lading OFN is gebruikt, moet het systeem worden ontlucht tot atmosferische druk om het werk mogelijk te maken. Deze handeling is absoluut noodzakelijk als er wordt gesoldeerd.

Er moeten werkzaamheden aan de leidingen worden uitgevoerd. Zorg ervoor dat de uitlaat van de vacuümpomp niet in de buurt van een ontstekingsbron komt en dat er ventilatie aanwezig is.

### Laadprocedures:

Naast de gebruikelijke laadprocedures moeten de volgende vereisten worden nageleefd.

- Zorg ervoor dat er geen verontreiniging van de verschillende koelmiddelen plaatsvindt tijdens het gebruik van de vulapparatuur. Leidingen of slangen moeten zo kort mogelijk zijn om de hoeveelheid koelmiddel die ze bevatten tot een minimum te beperken.

- Flessen moeten rechtop worden bewaard.

- Zorg ervoor dat het koelsysteem geaard is voordat het systeem met koelmiddel wordt gevuld.

- Label het systeem wanneer het vullen is voltooid (indien nog niet gedaan).

- Let er goed op dat het koelsysteem niet te vol wordt gevuld.

Voordat het systeem opnieuw wordt gevuld, moet het met OFN worden onderworpen aan een druktest. Het systeem moet aan het einde van het vullen, maar vóór ingebruikname, worden getest op lekken. Voordat de locatie wordt verlaten, moet een vervolg lekttest worden uitgevoerd.

### Declassificatie:

Voordat deze procedure wordt uitgevoerd, is het essentieel dat de technicus volledig bekend is met de apparatuur en alle details ervan. Het wordt aanbevolen om ervoor te zorgen dat alle koelmiddelen veilig worden teruggewonnen. Voordat de taak wordt uitgevoerd, moet een monster van de olie en het koelmiddel worden genomen voor het geval dat een analyse nodig is voordat het teruggewonnen koelmiddel opnieuw kan worden gebruikt. Het is essentieel dat de stroomvoorziening beschikbaar is voordat met de taak wordt begonnen.

a) Maak uzelf vertrouwd met de apparatuur en de werking ervan.

b) Sluit het systeem elektrisch af.

c) Voordat u met de procedure begint, moet u ervoor zorgen dat

- er is indien nodig mechanische apparatuur beschikbaar voor het hanteren van koelgasflessen.
- alle persoonlijke beschermingsmiddelen zijn beschikbaar en worden correct gebruikt.
- het terugwinningsproces wordt te allen tijde onder toezicht van een bevoegd persoon uitgevoerd.

- de terugwinningsapparatuur en flessen voldoen aan de toepasselijke normen.

d) Pompt u het koelsysteem leeg, indien mogelijk.

e) Als het niet mogelijk is om het systeem vacuüm te maken, moet u een verzamelbak maken zodat het koelmiddel uit de verschillende delen van het systeem kan worden verwijderd.

f) Zorg ervoor dat de cilinder op de weegschaal staat voordat u met de terugwinning begint.

g) Start de terugwinningsmachine en gebruik deze volgens de instructies van de fabrikant.

h) Vul de flessen niet te vol. (Niet meer dan 80% van het vloeistofvolume).

i) Overschrijd de maximale werkdruk van de fles niet, ook niet tijdelijk.

j) Wanneer de flessen correct zijn gevuld en het proces is voltooid, moet u ervoor zorgen dat de flessen en de apparatuur snel van de locatie worden verwijderd en dat alle afsluitkleppen van de apparatuur zijn gesloten.

k) Het teruggewonnen koelmiddel mag niet in een ander koelsysteem worden gebruikt als het niet is gereinigd en gecontroleerd.

### Terugwinning:

Bij het verwijderen van koelmiddel uit een systeem, of dit nu voor onderhoudsdoeleinden of voor buitengebruikstelling is, moet ervoor worden gezorgd dat alle koelmiddelen op een veilige manier worden verwijderd.

Gebruik bij het overbrengen van koelmiddel naar flessen uitsluitend geschikte flessen voor het terugwinnen van koelmiddel. Zorg ervoor dat er voldoende flessen beschikbaar zijn om de totale inhoud van het systeem op te vangen. Alle te gebruiken flessen moeten geschikt zijn voor het teruggewonnen koelmiddel en als zodanig zijn geëtiketteerd (d.w.z. speciale flessen voor het terugwinnen van koelmiddel). De flessen moeten zijn uitgerust met een overdrukventiel en de nodige accessoires, met goed werkende afsluitkleppen. Lege terugwinningsflessen worden geleegd en, indien mogelijk, gekoeld vóór terugwinning.

De terugwinningsapparatuur moet in goede staat verkeren, vergezeld gaan van een set instructies over de beschikbare apparatuur en geschikt zijn voor de terugwinning van brandbare koelmiddelen.

Bovendien moet een set gekalibreerde weegschalen beschikbaar en in goede staat verkeren. De leidingen moeten compleet zijn, voorzien van lekdichte koppelingen en in goede staat verkeren. Controleer vóór gebruik van de terugwinningsmachine of deze in goede staat verkeert, correct is onderhouden en of alle bijbehorende elektrische onderdelen zijn afgedicht om ontbranding bij koelmiddellekkage te voorkomen. Raadpleeg bij twijfel de fabrikant.

Het teruggewonnen koelmiddel moet in de juiste terugwinningscilinder worden teruggestuurd naar de leverancier van het koelmiddel en er moet een afvaloverdrachtsformulier worden opgesteld. Koelmiddelen mogen niet worden gemengd in terugwinningsunits en zeker niet in flessen.

Als compressoren of compressorolie moeten worden verwijderd, moet ervoor worden gezorgd dat deze tot een aanvaardbaar niveau zijn afgevoerd om te garanderen dat er geen ontvlambaar koelmiddel in het smeermiddel achterblijft. Het afvoeren moet worden uitgevoerd voordat de compressor naar de leveranciers wordt teruggestuurd. Alleen de elektrische verwarming van het compressorhuis mag worden gebruikt om dit proces te versnellen.

## 1.1 INLEIDING

LET OP: Gooi de verpakking niet weg voordat de installatie van de airconditioner is voltooid.

Controleer na het verwijderen van de verpakking of alle onderdelen intact en compleet zijn. (Zie de lijst met accessoires). Neem contact op met uw dealer als er onderdelen ontbreken.

Deze airconditioner is ontworpen om de lucht in een ruimte te koelen of te verwarmen en mag alleen voor dit doel worden gebruikt.

De fabrikant kan niet aansprakelijk worden gesteld voor materiële schade of letsel aan personen of dieren als gevolg van onjuiste installatie, onjuiste instelling, onjuist onderhoud of onjuist gebruik.

Deze airconditioner bevat koelmiddel R32: aan het einde van de levensduur moet deze airconditioner op een milieuvriendelijke manier worden afgevoerd. De airconditioner moet voldoen aan de strenge voorschriften voor recycling van dit product. Wees voorzichtig bij het afvoeren. Neem contact op met de lokale autoriteiten voor advies over de voorschriften.

Schakel de airconditioner niet in voordat deze volledig is gemonteerd en in de juiste positie is geïnstalleerd. Controleer voordat u het apparaat in gebruik neemt of het correct is geaard, in overeenstemming met de geldende wetgeving in het betreffende land.

## 1.2 BELANGRIJKE VEILIGHEIDSINSTRUCTIES



Bij het gebruik van elektrische apparaten moeten altijd de basisveiligheidsmaatregelen in acht worden genomen:

Plaats geen voorwerpen op het apparaat en zorg ervoor dat de in- en uitgangen niet worden geblokkeerd. Wees uiterst voorzichtig wanneer het apparaat wordt gebruikt door of in de buurt van kinderen of huisdieren, en wanneer het zonder toezicht wordt achtergelaten.

Let op:

Haal het airconditioningapparaat uit de verpakking voordat u het gebruikt en controleer of het in goede staat is.

Laat kinderen niet spelen met de verpakking, bijvoorbeeld plastic zakken.

Gebruik het product niet als het snoer of de stekker beschadigd is, of als de airconditioner niet goed werkt, is gevallen of op enige wijze is beschadigd.

Stuur de airconditioner terug naar een erkend servicecentrum voor onderzoek en reparatie om elk risico te voorkomen.

Probeer de elektrische of mechanische functies van deze airconditioner niet te repareren of af te stellen, anders vervalt de garantie.

Het apparaat moet altijd worden aangesloten op een stroombron met dezelfde spanning, frequentie en fase als aangegeven op het typeplaatje van het apparaat. Deze airconditioner is niet bedoeld voor gebruik in vochtige of natte ruimtes.

Plaats de airconditioner niet in de buurt van open vuur, kook- of verwarmingstoestellen of hete oppervlakken.

Laat het netsnoer niet over de rand van een tafel of aanrecht hangen. Houd het netsnoer uit de buurt van plaatsen waar iemand erover kan struikelen.

Leg het netsnoer nooit onder een tapijt of vloerkleed. Gebruik de airconditioner niet op plaatsen waar benzine, verf of andere brandbare vloeistoffen worden gebruikt of opgeslagen.

Voer geen reinigings- of onderhoudswerkzaamheden uit en open geen interne onderdelen voordat de airconditioner van het elektriciteitsnet is losgekoppeld.

Wijzig de veiligheids- of regelapparatuur niet zonder toestemming en instructies van de fabrikant van de airconditioner.

Trek niet aan, verwijder of verdraai de elektriciteitskabel die op de airconditioner is aangesloten, zelfs niet als deze is losgekoppeld van het elektriciteitsnet. Vermijd langdurig direct contact met de luchtstroom van de airconditioner en sluit de ruimte niet af zonder ventilatie gedurende langere tijd.

Reparaties of onderhoudswerkzaamheden moeten worden uitgevoerd door een onderhoudstechnicus of door een gekwalificeerde technici, in overeenstemming met de instructies in deze handleiding. Wijzig het apparaat niet, aangezien dit gevaarlijke situaties kan veroorzaken en de fabrikant van het apparaat niet aansprakelijk is voor schade of letsel.

Deze handleiding maakt integraal deel uit van het apparaat en moet daarom zorgvuldig worden bewaard en bij het apparaat worden gevoegd bij overdracht aan een andere eigenaar of gebruiker of bij installatie door een andere installateur.

Als de handleiding beschadigd is of zoekraakt, vraag dan om een nieuwe.

### 1.3 TERUGGAVE VAN GOEDEREN

De airconditioner wordt geleverd in een beschermende verpakking en wordt vergezeld van een handleiding. Deze handleiding maakt integraal deel uit van de airconditioner en moet daarom aandachtig worden gelezen en bewaard.

Controleer bij het uitpakken van de airconditioner of de airconditioner en alle accessoires compleet en onbeschadigd zijn.

### 1.4 HANTERING

Wees u volledig bewust van het gewicht van de airconditioner voordat u deze probeert op te tillen. Neem alle nodige voorzorgsmaatregelen om schade aan het product of letsel te voorkomen.

Het wordt aanbevolen om de verpakking pas te verwijderen wanneer de airconditioner op de installatieplaats is geplaatst. Verwijder voorzichtig de plakband van de airconditioner.

Verpakkingsmateriaal moet op de juiste wijze worden afgevoerd en buiten het bereik van kinderen worden gehouden, omdat het een potentieel gevaar vormt.

### 1.5 LIJST MET ACCESSOIRES (P0)

1. BEVESTIGINGSHOLDER
2. AFSTANDBEDIENING
3. HOUDER VOOR AFSTANDBEDIENING
4. AFVOERSLAANG
5. BUITENROOSTER
6. PLASTIC FOLIE LUCHTSLAANG
7. SCHROEFENSET
8. BEVESTIGINGSKABEL VOOR DE ROOSTER
9. GEBRUIKSAANWIJZING
10. PAPIEREN SJABLON VOOR HET BOREN IN MUREN (zie pagina)
11. ADAPTER VOOR BINNENAFVOER

Dit product mag alleen worden aangesloten op een voedingsbron met een systeemimpedantie van maximaal 0,193 ohm. Raadpleeg indien nodig uw leverancier voor informatie over de systeemimpedantie.

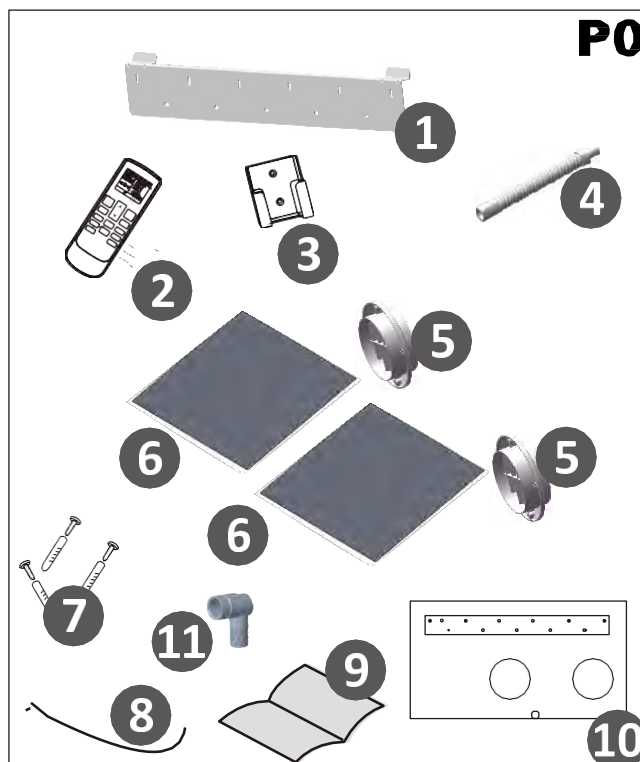

Dit product is vervaardigd in overeenstemming met richtlijn 2006/95/EG en de wijzigingen 92/31/EEG en 93/68/EEG.



Elektrisch afval mag niet bij het huishoudelijk afval worden weggegooid. Het moet worden gerecycled waar daarvoor voorzieningen zijn. Neem contact op met uw lokale overheid of de verkoper voor advies over recycling.



De batterijen in de afstandsbediening bevatten materialen die schadelijk zijn voor het milieu. Ze moeten uit de afstandsbediening worden verwijderd wanneer ze leeg zijn en op een verantwoorde manier worden afgevoerd.

## 1.6 TECHNISCHE GEGEVENS (P1, P2)

Model	Fresho 12HP
Koelvermogen* W	2500
Verwarmingsvermogen* W	2500
Elektrische verwarming* W	-
Warmwatercapaciteit** W	-
Nominale spanning (V/Hz)	230/50
Opgenomen vermogen bij koeling* (W)	760
Stroomverbruik tijdens koeling* (A)	3.4
Opgenomen vermogen bij verwarmen* (W)	628
Stroomverbruik bij verwarmen* (A)	2.83
Luchtdebiet (m <sup>3</sup> /h)	400
Ontvochtigingscapaciteit* (L/24 uur)	16.08
Optionele temperatuur (afstandsbediening)	18-30°C
Zekering (T3.15L)	250V
Koelmiddel	R32
Globale opwarmingspotentieel (GWP)	675
Afmetingen H/L/D (mm)	543 x 935 x 198
Gewicht (kg)	35

\* De bovenstaande gegevens kunnen worden gewijzigd om de prestaties te verbeteren.

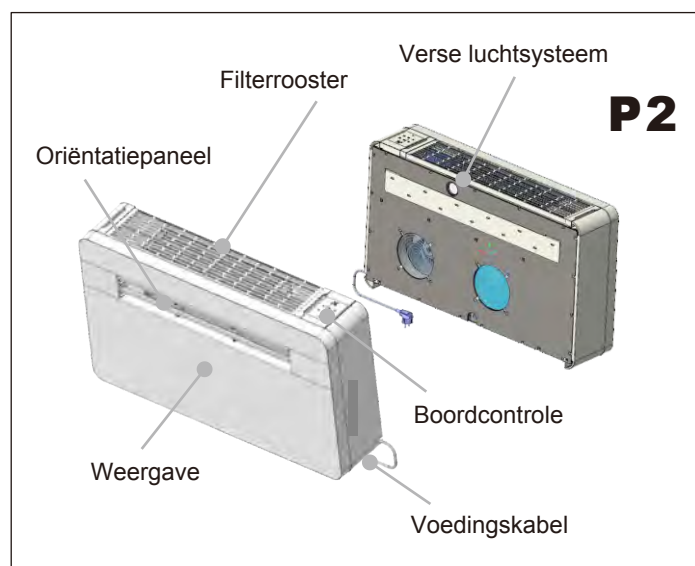
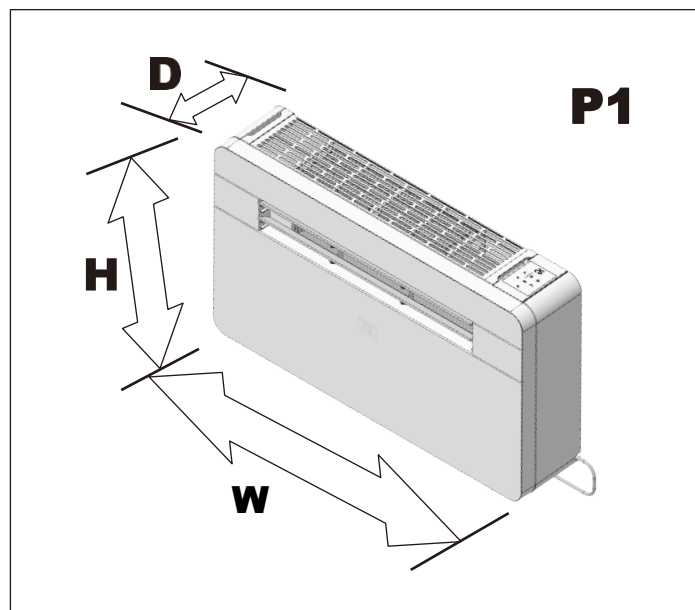

### STANDAARD TESTOMSTANDIGHEDEN - EN 14511-

- Bedrijfsomstandigheden in koel- en ontvochtigingsmodus
  - Binnen 27°C DB, 19°C WB
  - Buiten 35°C DB, 24°C WB
- Bedrijfsomstandigheden in verwarmingsmodus
  - Buiten 7°C DB, 6°C WB
  - Binnen 20°C DB

Licht brandt: voeding.

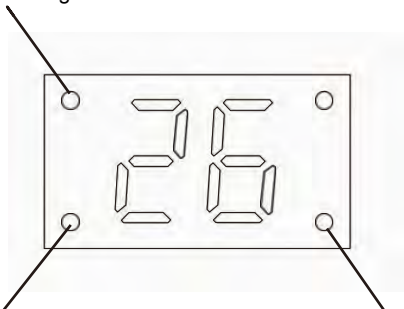

Licht brandt: de nachtmodus is geactiveerd.

Gaat branden: de compressor is in werking.

Het display geeft de ingestelde temperatuur en de omgevingstemperatuur weer.

Nadat de temperatuur is ingesteld, knippert deze 15 keer op het display, waarna het display gedurende 70 seconden de omgevingstemperatuur weergeeft. Vervolgens wordt het display uitgeschakeld totdat de volgende instelling wordt uitgevoerd.

## 2. INSTALLATIE

### 2.1 PLAATSING VAN DE AIRCONDITIONER (P3)

Om uw airconditioner zo goed mogelijk te laten werken en storingen of risico's te voorkomen, moet u hem correct plaatsen. Volg de onderstaande richtlijnen en instructies nauwkeurig op, anders kunt u problemen bij de installatie ondervinden.

- De airconditioner moet worden geïnstalleerd op een buitenmuur met toegang naar buiten en met minimaal 2 meter vrije ruimte naar buiten.
- De airconditioner moet worden geïnstalleerd met voldoende ruimte rondom, zoals aangegeven in het papieren model.
- De muur waarop de airconditioner wordt geïnstalleerd, moet stevig zijn en het gewicht van de airconditioner kunnen dragen.

Nadat u de beste plaats voor de installatie hebt bepaald zoals hierboven beschreven, controleert u of de muur op de gekozen plaats kan worden doorboord zonder andere constructies of installaties (balken, pilaren, leidingen, kabels enz.) te beschadigen.

Zorg er ook voor dat er geen obstakels buiten de muur zijn die de luchtstroom door de geboorde gaten kunnen belemmeren, bijvoorbeeld: planten en hun bladeren, latten of panelen, afvoerbuizen, overloopgaten en roosters, enz. Elk obstakel kan de goede werking van de airconditioner belemmeren.

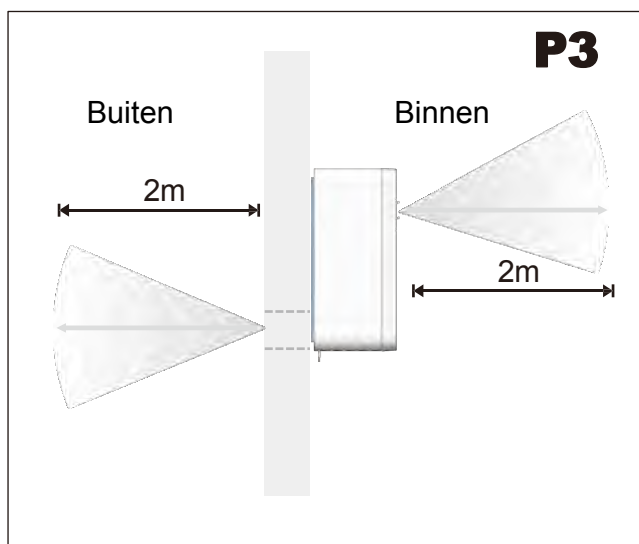

### 2.2 PAPIEREN SJABLOON (P4)

Bevestig de sjabloon aan de muur nadat u de volgende richtlijnen zorgvuldig hebt gecontroleerd.

- Boor geen gaten voordat u zich ervan heeft verzekerd dat er geen obstakels zijn in het gebied waar u wilt boren en dat er geen obstructies zijn die verborgen kunnen zijn door de constructie van de muur, bijvoorbeeld:  
Elektrische bedrading, water- en gasleidingen of steunen voor lateien of balken.
- Gebruik een waterpas, want de airconditioner moet waterpas staan.
- Volg de installatie-instructies volledig op.

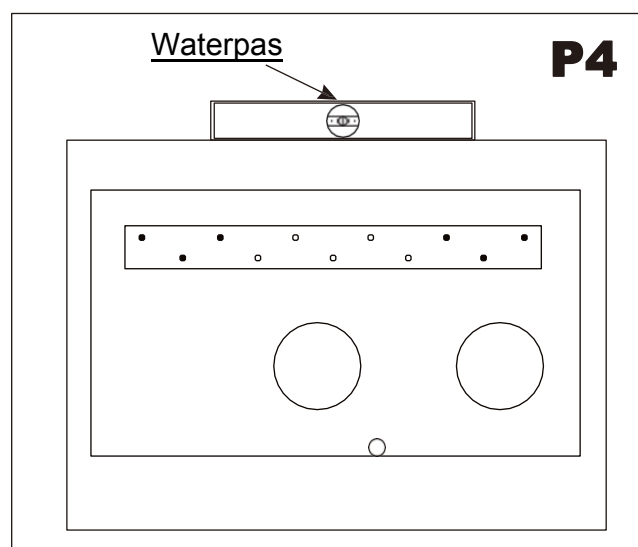

NL

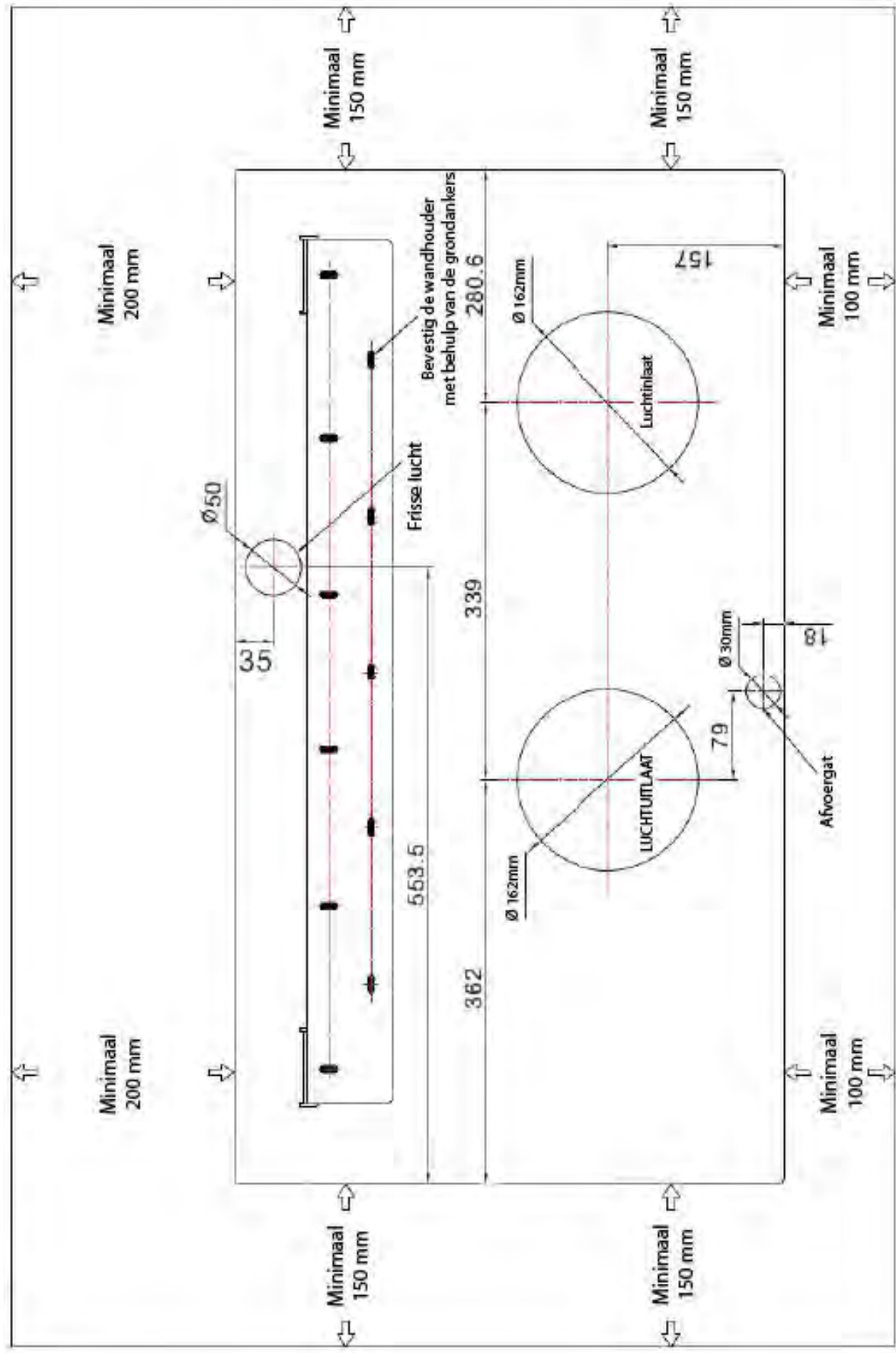

### 2.3 DE MUUR BOREN (P5)

Opmerking: als u het gat boven het niveau van de begane grond boort, zorg er dan voor dat een gebied veilig is en dat het buitengebied tijdens het boren van de gaten wordt bewaakt, totdat het boren is voltooid.

#### INLAAT- EN UITLAATGATEN

- Deze handeling moet worden uitgevoerd met behulp van het juiste gereedschap (diamantboren of kernboormachines met een hoog koppel en een instelbare rotatiesnelheid).
- Bevestig de mal aan de muur en controleer daarbij de afstand tot de vloer en/of het plafond. Houd de mal horizontaal met behulp van een waterpas.
- Gebruik een voorboor om het midden van elk te boren gat te markeren.

Gebruik een boorkop met een diameter van 162 mm om de twee luchtinlaat- en -uitlaatgaten te boren.

 Het wordt aanbevolen om de gaten een lichte helling van 3-5 graden naar beneden te geven om terugstroming van water uit de leidingen te voorkomen.

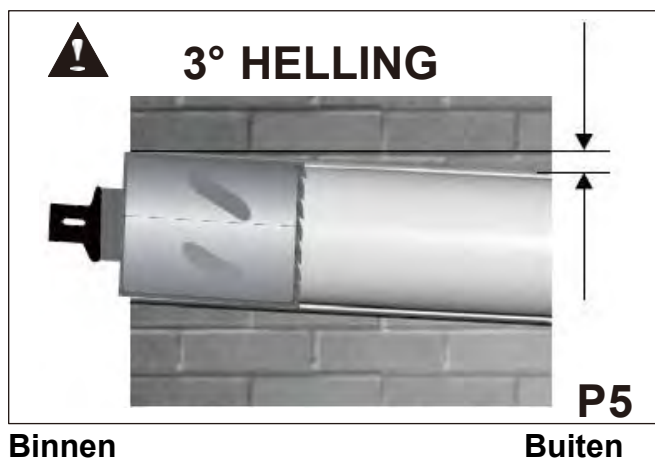

### Afvoergat (P6)

Lees de volgende instructies zorgvuldig door:

boor een gat met een diameter van 30 mm in de muur op de plaats die op het papieren sjabloon is aangegeven. De afvoer gebeurt door middel van zwaartekracht.

**Daarom is het essentieel dat de afvoerleiding over de gehele lengte een minimale helling van ten minste 3 graden heeft:**

sluit de afvoerleiding (vanaf de rubberen aansluiting) aan op de airconditioner (onderkant van het chassis).

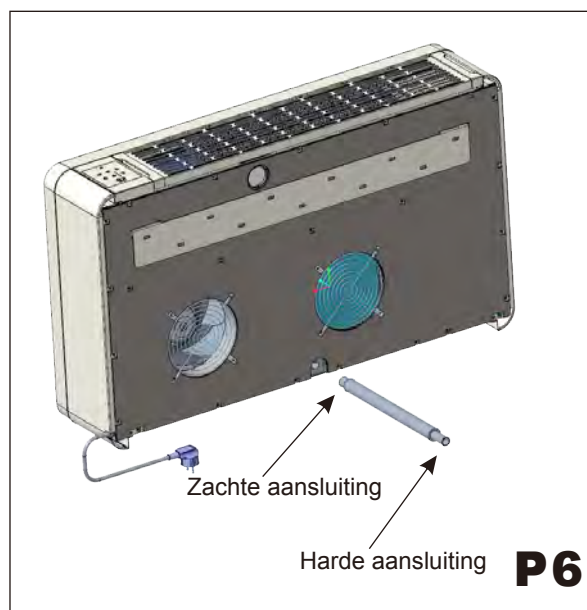

## 2.4 BEVESTIGING VAN DE STEUN (P7)

- Boor de gaten om de bevestigingsbeugel aan de muur te verankeren, bij voorkeur via de 6 gaten die in het zwart op de papieren sjabloon zijn aangegeven.  
Als de muur niet stevig genoeg is, is het raadzaam om extra ankerbouten te gebruiken via de gaten die in het grijs op de papieren sjabloon zijn aangegeven.
- Voor de meegeleverde ankerbouten zijn gaten van 8 mm nodig. Controleer de muur om te bepalen of de meegeleverde bouten geschikt zijn of dat een ander type verankering nodig is. De fabrikant is niet aansprakelijk voor een onderschatting van de structurele stevigheid van de verankering op het moment van installatie.

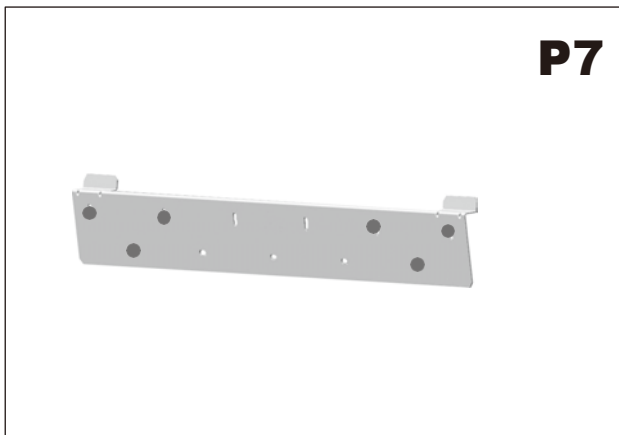

## 2.5 INSTALLATIE VAN DE SLANGEN (P8)

- Nadat u de gaten hebt geboord, moet u de plastic buizen die bij de airconditioner zijn geleverd, erin steken.
- Rol het vel op en steek het in het gat, waarbij u let op de verbindingsslijn, die altijd aan de bovenkant moet zitten. Vergeet niet dat het vel dezelfde helling moet hebben als de gaten (min. 3°).
- Steek de ringen in de gaten.

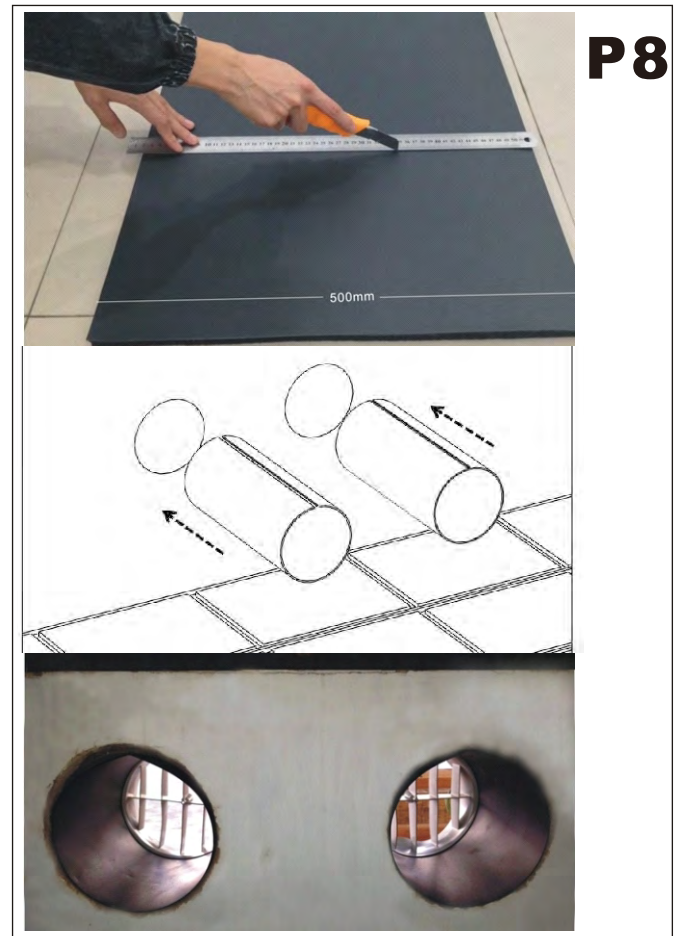

## 2.6 MONTAGE VAN DE ROOSTERS (P9, P10, P11, P12)

Ga als volgt te werk om de twee buitenroosters te installeren: maak uzelf vertrouwd met de montage van het rooster op de buis voordat u het installeert. Steek de koorden in het midden van het rooster. Eén rooster wordt aan de buitenkant van de buis geplaatst en het andere aan de binnenkant. De luchtafvoeropening is het grootst en daarom wordt het rooster aan de buitenkant van de luchtafvoerbuis geplaatst.

Steek het meegeleverde koord in het gat. Vouw het buitenrooster dubbel door het koord met uw vrije hand vast te pakken. Steek uw arm in de buis met het rooster en duw het naar buiten. Laat het rooster openvouwen en trek het koord naar u toe. Eén rooster komt aan de buitenkant van de buis en het andere aan de binnenkant. Met een beetje geduld en handigheid passen beide roosters op het uiteinde van de buizen. Pak het koord vast, steek uw vingers tussen de vinnen en trek het rooster naar u toe totdat het goed in de buis is geschoven, waarbij u de vinnen rechtop houdt. Als het buitenrooster toegankelijk is en niet kan worden verwijderd, wordt aanbevolen om het met pluggen en schroeven met een diameter van 6 mm aan de muur te bevestigen. Trek het koord strak en bevestig het aan de nok op de binnenflenzen.

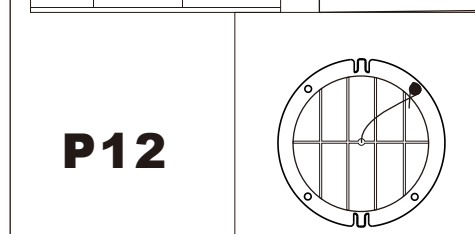
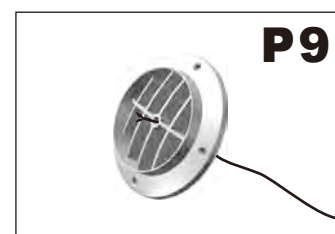
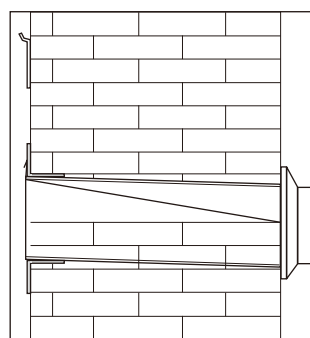

## 2.7 MONTAGE VAN DE AIRCONDITIONER OP DE STEUN (P14, P15)

Nadat u nogmaals hebt gecontroleerd of de bevestigingsbeugel stevig aan de muur is bevestigd en de nodige voorbereidingen voor de elektrische aansluiting en de condensafvoer (indien van toepassing) zijn getroffen, bevestigt u de airconditioner aan de beugel. Til het apparaat op door het aan de onderkant vast te houden. Kantel de airconditioner iets naar u toe om het bevestigen aan de beugel te vergemakkelijken.

De airconditioner kan nu stevig tegen de muur worden gedrukt. Controleer de installatie zorgvuldig om er zeker van te zijn dat het isolerende achterpaneel stevig tegen de muur rust, dat er geen scheuren aan de achterkant van de airconditioner zijn en dat de twee plastic halve cirkels aan de achterkant van de airconditioner binnen de twee plastic buizen zijn geplaatst die aan de binnenkant van de muur zijn bevestigd.

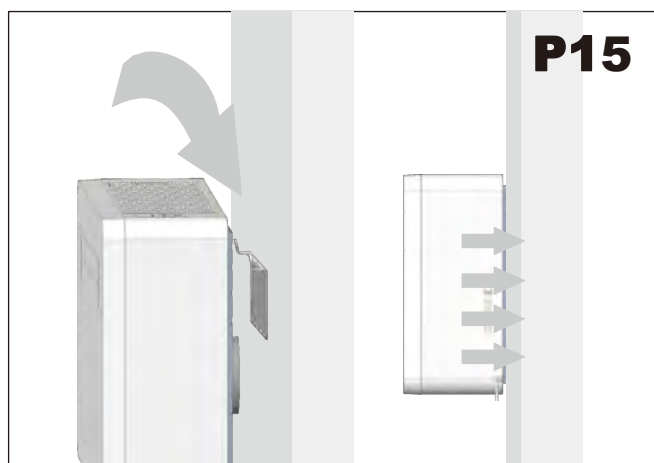
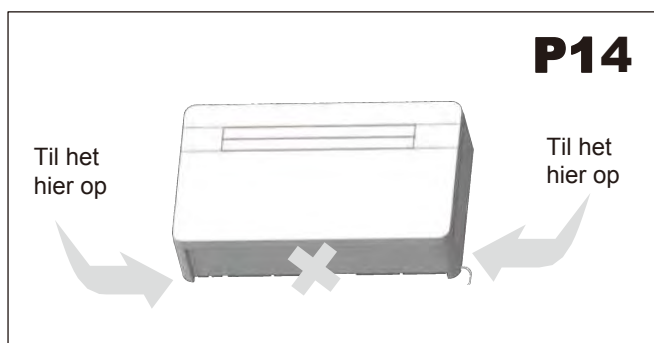

In gebieden met zeer lage temperaturen kan het water in de afvoerleiding in de winter bevriezen. Het is mogelijk om deze leiding binnen de muur aan te sluiten en naar een geschikt punt te leiden. (Zie P13)



Het apparaat mag niet in de wasruimte worden geïnstalleerd.





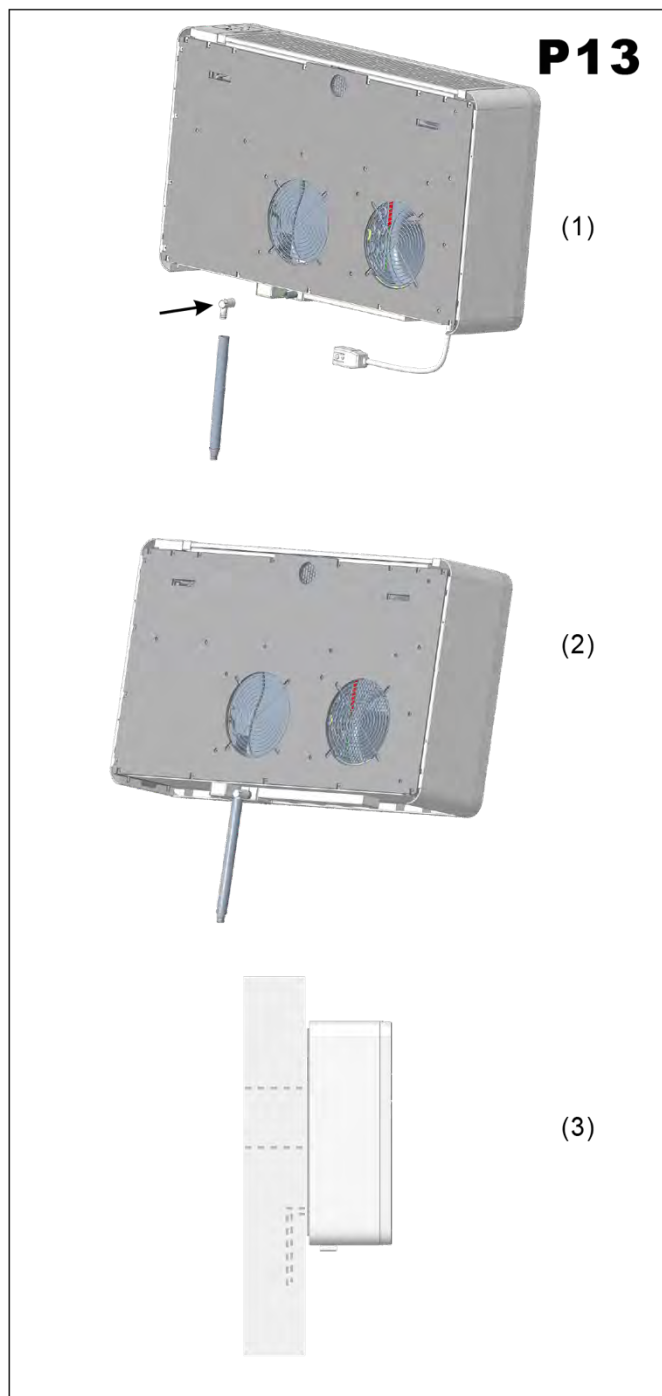









Het apparaat moet zo worden geplaatst dat het stopcontact toegankelijk is.

Het apparaat moet worden geïnstalleerd in overeenstemming met de nationale voorschriften voor bedrading.



### 3. GEBRUIK EN ONDERHOUD

#### 3.1 INLEIDING VAN DE LCD-PICTOGRAMMEN

Symbolen	Betekenis	Symbolen	Betekenis
	Auto		Luchtstroom richting
	Koeling		Ventilatorsnelheid
	Droog		Slaapstand
	Ventilator		Automatische ventilator
	Verwarming		Tijd
	Licht (alleen optioneel)		Klok
	Verwarming (alleen optioneel)		Timer
	Vergrendelen		



#### 3.2 FUNCTIES VAN DE AFSTANDSBEDIENING

- MODUS-KNOP:** hiermee kunt u de bedrijfsmodus van de airconditioner instellen.
- VENTILATORSNELHEID +-KNOP:** hiermee kunt u de ventilatorsnelheid verhogen.
- DEKSELORIËNTATIE-KNOP:** hiermee kunt u de richting van de luchtstroom instellen.
- SLAAPMODUS-KNOP:** past de ingestelde temperatuur automatisch aan op basis van het circadiane ritme.
- TIMER-KNOP:** hiermee kunt u instellen hoe laat de airconditioner start. Stel in hoe laat de airconditioner moet stoppen.
- VERLICHTINGSKNOP** (alleen optioneel): schakelt het licht of de UPI in als het apparaat met deze functie is uitgerust.
- TIJDSKNOP:** stelt de temperatuureenheid in op °C of °F.
- VERHOOGINGSKNOP:** verhoogt de temperatuur en de duur.
- AAN/UIT-KNOP:** Schakelt de airconditioner in of uit.
- VENTILATORSNELHEID --KNOP:** Vermindert de ventilatorsnelheid.
- VERMINDERINGS-KNOP:** Vermindert de temperatuur en de duur.
- KNOP ELEKTRISCHE VERWARMING** (alleen optioneel): Activeert de ingebouwde elektrische verwarming om de verwarmingsprestaties te verhogen wanneer de buitentemperatuur lager is dan 5°C en extra warmte nodig is.
- KNOP KLOK:** Instelling van de klok.
- VERGRENDELKNOP:** Vergrendelt de afstandsbediening.

### 3.3 VERWARMINGSMODUS

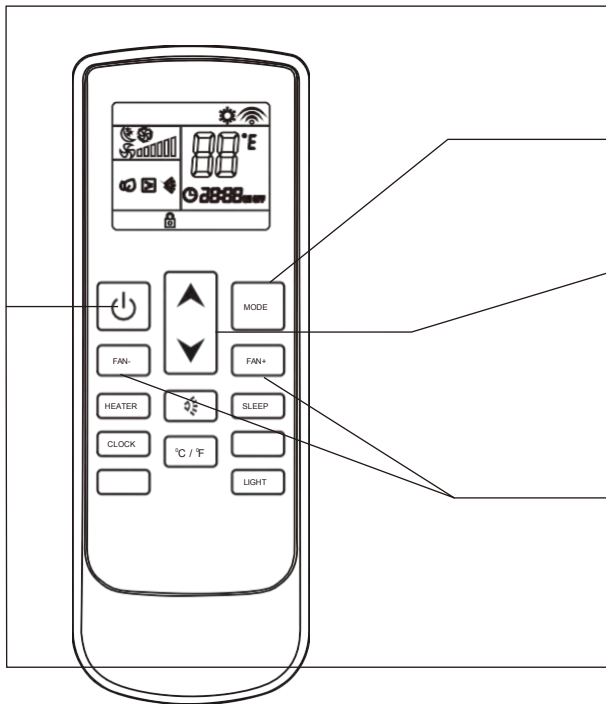

#### Volgorde van de handelingen

**1**

Druk op de AAN/UIT-knop “”, schakel de airconditioner in, deze zal in de geheugenmodus werken.





**2**

Druk op de MODE-knop, stel de verwarmingsmodus “” in, de airconditioner werkt in de verwarmingsmodus.

**3**

Druk op de knop UP “” of DOWN “” om de ingestelde temperatuur aan te passen.

**4**

Druk op de knop FAN SPEED “FAN+” of “FAN-” om de ventilatorsnelheid in te stellen, “” is een lage snelheid, “” is een gemiddelde snelheid en “” is een hoge snelheid, “” is automatische snelheid. Voor autoliefhebbers wordt de snelheid gekozen op basis van het verschil tussen de kamertemperatuur en de ingestelde temperatuur.

**5**

Druk op de AAN/UIT-knop “” van de airconditioner. De volgende keer dat u op deze knop drukt, werkt de airconditioner in de geheugenmodus.

### 3.4 KOELMODUS

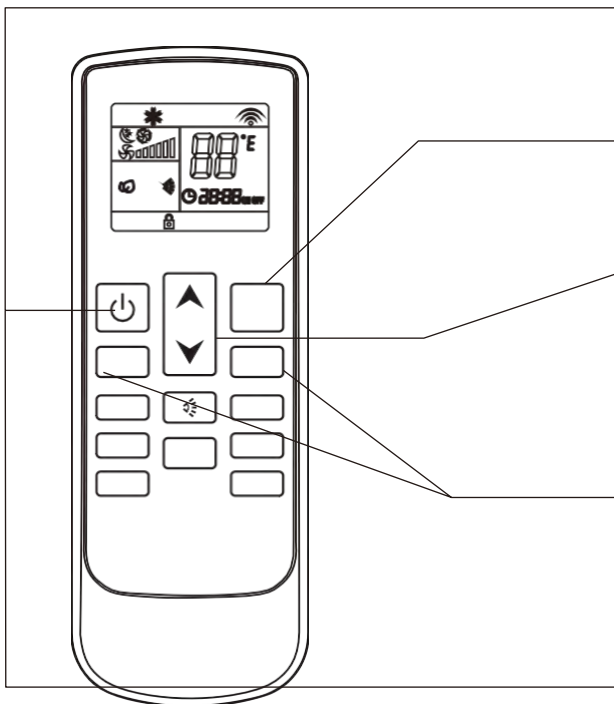

#### Volgorde van de handelingen

**1**

Druk op de AAN/UIT-knop “”, schakel de airconditioner in, deze zal in de geheugenmodus werken.





**2**

Druk op de MODE-knop, stel de koelmodus “” in, de airconditioner werkt in de koelmodus.

**3**

Druk op de knop UP “” of DOWN “” om de ingestelde temperatuur aan te passen.

**4**

Druk op de knop FAN SPEED “FAN+” of “FAN-” om de ventilatorsnelheid in te stellen, “” is een lage snelheid, “” is een gemiddelde snelheid en “” is een hoge snelheid, “” is automatische snelheid. Voor autoliefhebbers wordt de snelheid gekozen op basis van het verschil tussen de kamertemperatuur en de ingestelde temperatuur.

**5**

Druk op de AAN/UIT-knop “” van de airconditioner. De volgende keer dat u op deze knop drukt, werkt de airconditioner in de geheugenmodus.

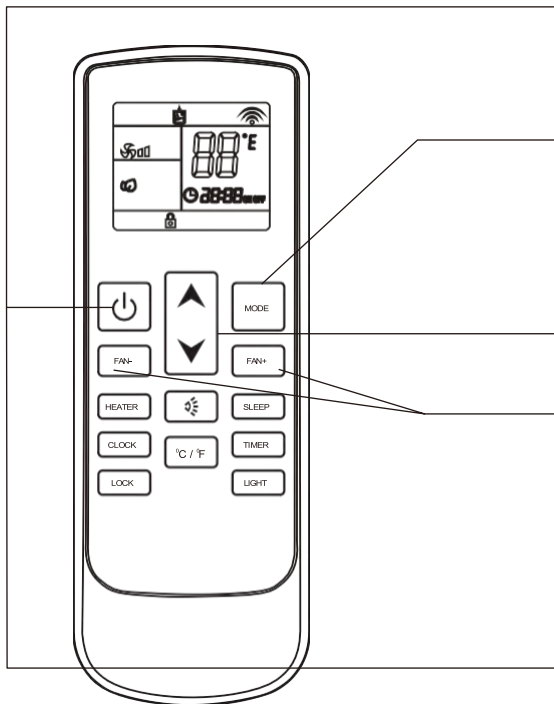

### 3.5 DROOGMODUS



#### Volgorde van de handelingen

**1** Druk op de AAN/UIT-knop “”, schakel de airconditioner in, deze zal in de geheugenmodus werken.

**2** Druk op de MODE-knop, stel de droogmodus “” in, de airconditioner werkt in de ontvochtigingsmodus.

**3** Druk op de knop UP “” of DOWN “” om de ingestelde temperatuur aan te passen.

**4** **FAN SPEED-toets** “FAN+” of “FAN-” is uitgeschakeld, de snelheid van de binnenventilator is altijd laag in de droogstand.

**5** Druk op de AAN/UIT-knop “” van de airconditioner.  
De volgende keer dat u op deze knop drukt, werkt de airconditioner in de geheugenmodus.

### 3.6 VENTILATORIJSTMODUS

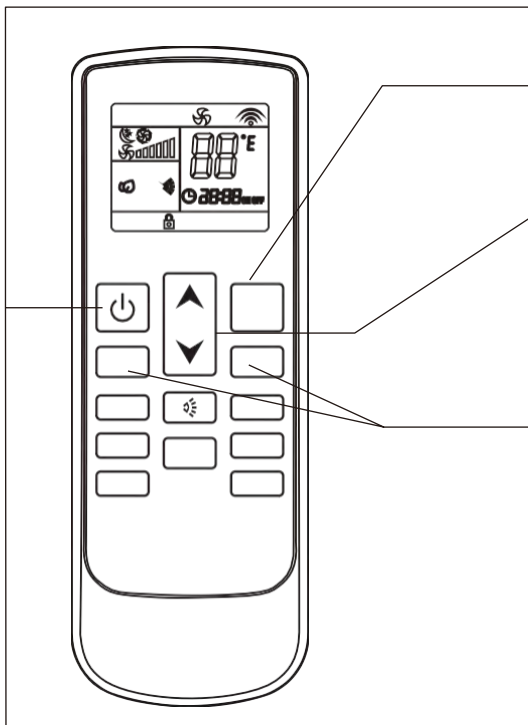

#### Volgorde van de handelingen

**1** Druk op de AAN/UIT-knop “”, schakel de airconditioner in, deze zal in de geheugenmodus werken.

**2** Druk op de MODE-knop, stel de modus in op ventilator “”, de airconditioner werkt dan in ventilatiemodus.

**3** Druk op de knop UP “” of DOWN “” om de ingestelde temperatuur aan te passen.

**4** Druk op de toets FAN SPEED “FAN+” of “FAN-”. De ventilatorsnelheid kan als volgt worden ingesteld: “” voor een lage snelheid, “” voor een gemiddelde snelheid, “” voor een hoge snelheid, “” voor een automatische snelheid.  
Bij automatische ventilator wordt de snelheid gekozen op basis van het verschil tussen de omgevingstemperatuur en de ingestelde temperatuur. Omgevingstemperatuur – ingestelde temperatuur > 5°C hoge snelheid.  
Omgevingstemperatuur – ingestelde temperatuur > 3°C gemiddelde snelheid.  
Omgevingstemperatuur – ingestelde temperatuur > 1°C lage snelheid.



**5** Druk op de AAN/UIT-knop “” van de airconditioner.  
De volgende keer dat u op deze knop drukt, werkt de airconditioner in de geheugenmodus.

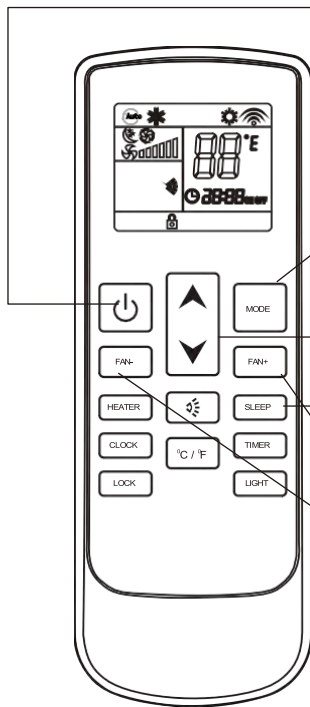

### 3.7 SLAAPMODUS

#### Volgorde van de handelingen



**1** Druk op de AAN/UIT-knop “”, schakel de airconditioner in, deze zal in de geheugenmodus werken.

**2** Druk op de MODE-knop, stel de modus in op cool “” / heat “” (heatpump)/ auto “”, de airconditioner werkt nu in de instellingsmodus.

**3** Druk op de knop UP “” of DOWN “” om de ingestelde temperatuur aan te passen.

**4** Druk op de SLEEP-toets, dit pictogram verschijnt op het LCD-scherm en de slaapstand is geactiveerd. Druk nogmaals op deze toets om de slaapstand te annuleren.

**5** Als de stand-byfunctie is geactiveerd, is de ventilatorsnelheid constant en laag.



### 3.8 AUTOMATISCHE MODUS

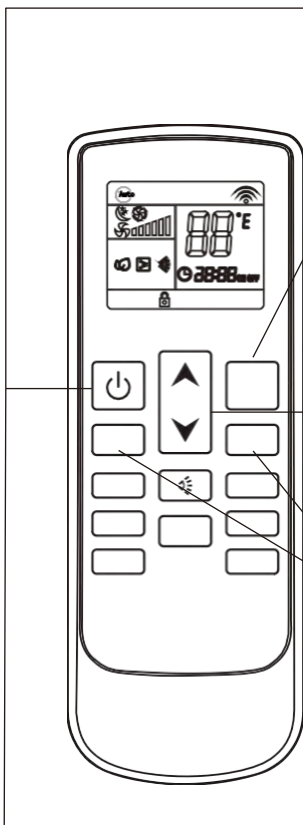



#### Volgorde van de handelingen



**1** Druk op de AAN/UIT-knop “”, schakel de airconditioner in, deze zal in de geheugenmodus werken.

**2** Druk op de MODE-knop, stel de modus in op automatisch “”, de airconditioner werkt in de automatische modus. (Zie “noodbedrijf”)

**3** Afhankelijk van het verschil tussen de kamertemperatuur en de ingestelde temperatuur wordt automatisch de bedrijfsmodus gekozen (koelen, verwarmen, ventileren). De temperatuurregelknoppen UP “” en DOWN “” zijn uitgeschakeld. Wanneer de kamertemperatuur  $\leq 20^{\circ}\text{C}$  is, werkt het apparaat in de verwarmingsmodus. Wanneer de kamertemperatuur tussen  $20^{\circ}\text{C}$  en  $25^{\circ}\text{C}$  ligt, werkt het apparaat in de ventilatiemodus. Wanneer de kamertemperatuur  $\geq 25^{\circ}\text{C}$  is, werkt het apparaat in de koelmodus.



**4** Druk op de knop FAN SPEED “FAN+” of “FAN-” om de ventilatorsnelheid in te stellen, “” is een lage snelheid, “” is een gemiddelde snelheid en “” is een hoge snelheid, “” is automatische snelheid. Voor autoliefhebbers wordt de snelheid gekozen op basis van het verschil tussen de kamertemperatuur en de ingestelde temperatuur.

**5** Druk op de AAN/UIT-knop “” om de airconditioner uit te schakelen. De volgende keer dat u op deze knop drukt, werkt de airconditioner in de geheugenmodus.

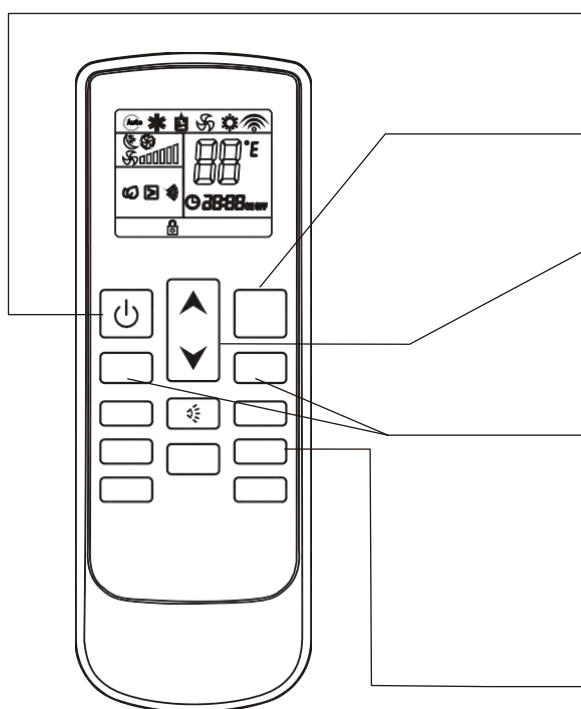
### 3.9 TIMERFUNCTIE OFF



#### Volgorde van de handelingen

- 1** Druk op de AAN/UIT-knop “”, schakel de airconditioner in, deze zal in de geheugenmodus werken.
- 2** Druk op de MODE-toets om de gewenste modus te selecteren.
- 3** Druk op de knop UP “” of DOWN “” om de ingestelde temperatuur aan te passen.
- 4** Druk op de knop FAN SPEED “FAN+” of “FAN-” om de ventilatorsnelheid in te stellen, “” is een lage snelheid, “” is een gemiddelde snelheid en “” is een hoge snelheid, “” is automatische snelheid. Voor autoliefhebbers wordt de snelheid gekozen op basis van het verschil tussen de kamertemperatuur en de ingestelde temperatuur.
- 5** Druk op de toets TIME “TIMER” en stel de uitschakeltijd van de airconditioner in. Druk telkens op de knop “” om de uren in te stellen tot 1 uur, druk telkens op de knop “” om de minuten in te stellen tot 10 minuten. Druk op de timer-knop om de ingevoerde gegevens te bevestigen. Zodra de tijd is verstreken, schakelt de airconditioner automatisch uit. Als u deze knop opnieuw indrukt voordat de airconditioner is uitgeschakeld, wordt de timerinstelling geannuleerd.

### 3.10 TIMERFUNCTIE ON

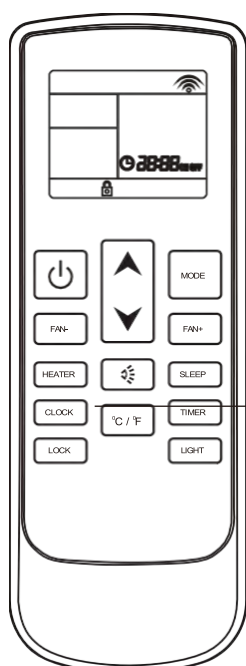









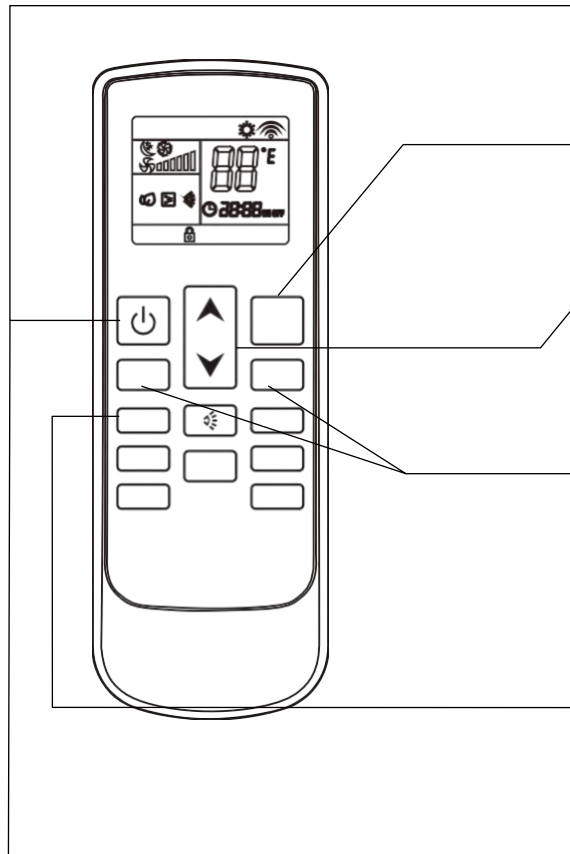

#### Volgorde van de handelingen

- 1** De airconditioning is uitgeschakeld.
- 2** Druk op de toets TIME “TIMER” om het tijdstip in te stellen waarop de airconditioner wordt ingeschakeld. Druk telkens op de toets “” om de tijd in te stellen tot 1 uur. Druk telkens op de toets “” om de minuten in te stellen tot maximaal 10 minuten. Stel de MODE, TEMPERATUUR enz. in. Druk op de timerknop om de ingevoerde datum te bevestigen. Wanneer de ingestelde tijd is verstreken, start de airconditioner automatisch. Als u nogmaals op de toets TIMER ON drukt, wordt de instelling TIMER ON geannuleerd.

### 3.11 ELEKTRISCHE VERWARMINGSFUNCTIE (alleen optioneel)

#### Volgorde van de handelingen



- 1** Druk op de AAN/UIT-knop “”, schakel de airconditioner in, deze zal in de geheugenmodus werken.
- 2** Druk op de MODE-toets om de modus in te stellen op verwarming “”, het apparaat werkt dan in de verwarmingsmodus.
- 3** Druk op de knop UP “” of DOWN “” om de ingestelde temperatuur aan te passen.
- 4** Druk op de knop FAN SPEED “FAN+” of “FAN-” om de ventilatorsnelheid in te stellen, “” is een lage snelheid, “” is een gemiddelde snelheid en “” is een hoge snelheid, “” is automatische snelheid. Voor autoliefhebbers wordt de snelheid gekozen op basis van het verschil tussen de kamertemperatuur en de ingestelde temperatuur.
- 5** Druk op de knop voor elektrische verwarming van de assistent “HEATER”, het pictogram verschijnt op het LCD-scherm en de verwarming van de assistent start. Druk nogmaals op deze knop om de verwarming van de assistent uit te schakelen.
- 6** Druk op de AAN/UIT-knop “” om de airconditioner uit te schakelen. De volgende keer dat u op deze knop drukt, werkt de airconditioner in de geheugenmodus.

### 3.12 BEDIENING OP HET APPARAAT

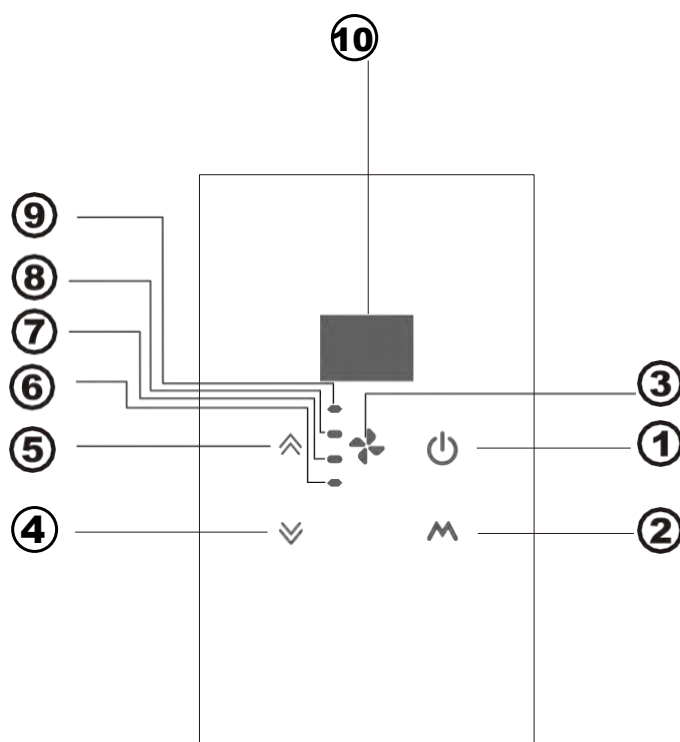

- ① **AAN/UIT-KNOP:** Schakelt de airconditioner in of uit.
- ② **MODUSKNOP:** Stelt de bedrijfsmodus van de airconditioner in.
- ③ **VENTILATORSNELHEIDSKNOP:** Regelt de snelheid van de ventilator.
- ④ **KNOP OMLAAG:** Verlaagt de temperatuur en de duur.
- ⑤ **KNOP OMHOOG:** Verhoogt de temperatuur en de duur.
- ⑥ **HOGESNELHEID LED:** Geeft de bedrijfsstatus van de hoge snelheid aan.
- ⑦ **MIDDELHOGESNELHEID LED:** Geeft de bedrijfsstatus van de gemiddelde snelheid aan.
- ⑧ **LAGESNELHEID LED:** Geeft de bedrijfsstatus van de lage snelheid aan.
- ⑨ **AUTO-VENTILATOR LED:** Geeft de status van de automatische ventilator aan.

Als u de snelheid AUTO selecteert, is de ventilatorsnelheid afhankelijk van de omgevingstemperatuur en de ingestelde temperatuur.

Kamertemperatuur-insteltemperatuur > 5°C, hoge snelheid,

Kamertemperatuur-insteltemperatuur > 3°C, gemiddelde snelheid,

Kamertemperatuur-insteltemperatuur > 1°C, lage snelheid.

#### ⑩ **Temperatuurweergavevenster**

Het display geeft de ingestelde temperatuur en de kamertemperatuur weer. Nadat u de ingestelde temperatuur hebt aangepast, knippert de ingestelde temperatuur 15 minuten op het display, waarna het display 70 seconden lang de kamertemperatuur weergeeft. Vervolgens wordt het display uitgeschakeld tot de volgende instelling.

### 3.13 FRISSE LUCHT SYSTEEM

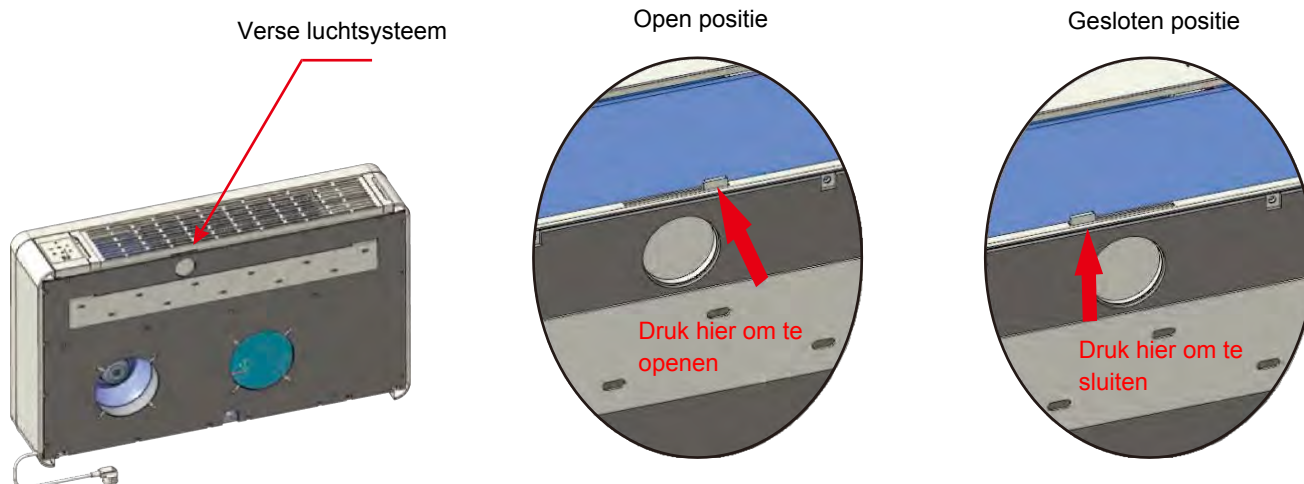

Wanneer het frisse luchtsysteem is geopend, ververs de airconditioner automatisch de lucht in de ruimte: zo komt er frisse, schone lucht de ruimte binnen.

U kunt het frisse luchtsysteem op elk moment openen of sluiten.

Als het frisse luchtsysteem gesloten is, presteert de airconditioner beter. Wij raden u daarom aan het frisse luchtsysteem gesloten te houden en slechts enkele minuten per dag te openen.

### 3.14 BATTERIJ PLAATSEN EN VERVANGEN

- Open het batterijklepje, houd de haak vast en trek deze lichtjes omhoog.
- Plaats de batterij (AAA, 2 stuks), de pluspool moet overeenkomen met de markering op het plastic oppervlak.
- Plaats het batterijdeksel terug.
- Controle: als u op de AAN/UIT-knop “” drukt. Er wordt geen pictogram weergegeven, plaats de batterij opnieuw.

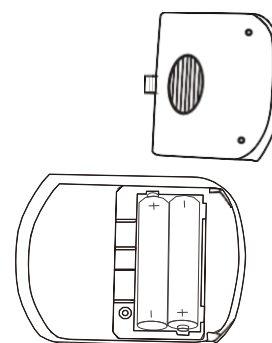

### 3.15 ONDERHOUD (P15, P16, P17, P18)

#### Reiniging van de filters:

De filters moeten regelmatig worden gereinigd om de airconditioner efficiënt te laten werken.

Reinig de filters om de twee weken.

Hoe gaat u te werk:

- Haal de stekker van de airconditioner uit het stopcontact.
- Trek het filterrooster (P15) in de richting van de pijl naar buiten.
- Verwijder het filter zoals aangegeven in P17.
- Was het filter (gebruik geen warm water) en plaats het na het drogen weer op dezelfde manier terug.

LET OP: Gebruik de airconditioner niet zonder filter, omdat dit ernstige schade aan de airconditioner kan veroorzaken.

#### Reiniging van de buitenkant:

- Koppel de airconditioner los van de stroomvoorziening.
- Reinig de buitenoppervlakken uitsluitend met een vochtige doek.
- Gebruik geen schurende doeken en/of oplosmiddelen, omdat deze de oppervlakken kunnen beschadigen.
- Gebruik geen te natte doeken of sponzen, omdat stilstaand water de airconditioner kan beschadigen en de veiligheid in gevaar kan brengen.

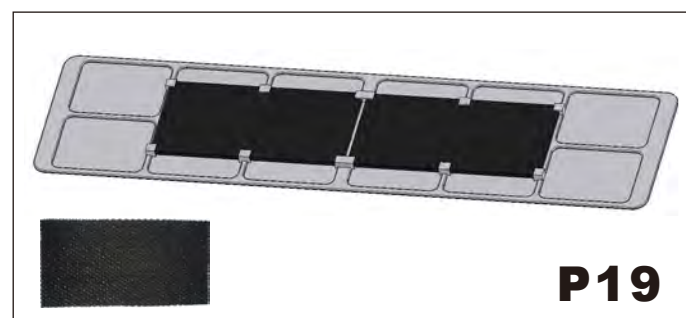
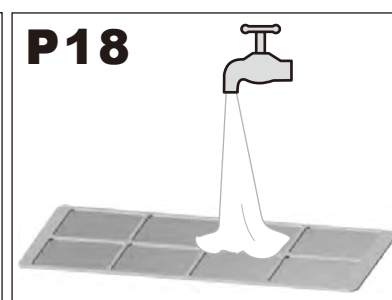
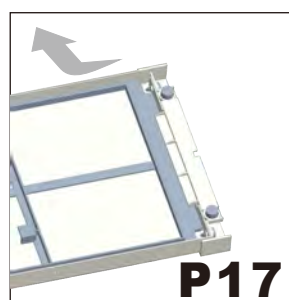
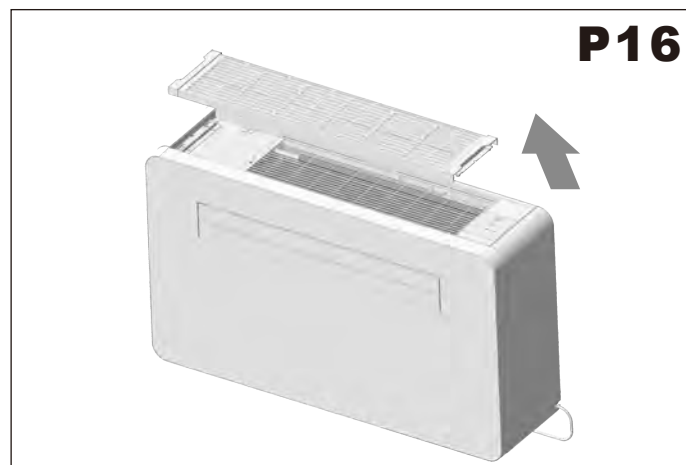
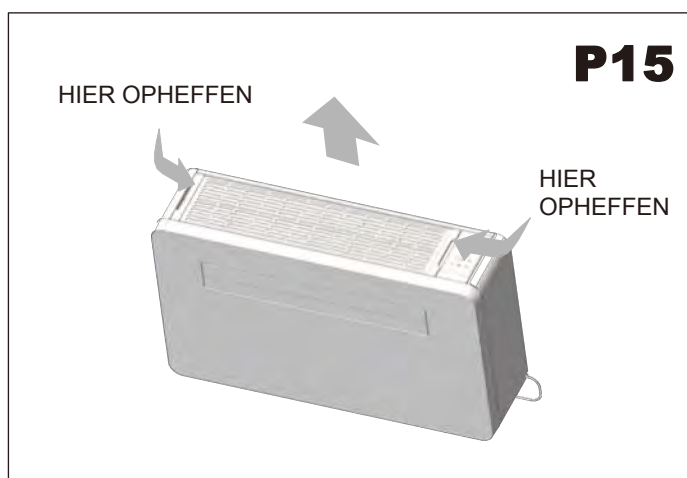

#### Actieve koolfilter

Het apparaat bevat een actieve koolfilter, die niet alleen de functie heeft om zwevende deeltjes te verwijderen zoals een gewone mechanische filter, maar ook vreemde stoffen zoals vrij chloor, geuren, kleuren en giftige stoffen kan verwijderen, die moeilijk te filteren zijn met conventionele methoden.

Dankzij het actieve koolfilter is de omgevingslucht fris en gezond.

Het wordt aanbevolen om ze om de drie maanden te vervangen, omdat ze niet kunnen worden gewassen of gereinigd.

### 3.16 PROBLEEM EN OPLOSSING

#### Probleem/mogelijke oorzaken

- De airconditioner werkt niet.
- De airconditioner koelt de kamer niet.
- Vreemde geur in de kamer. Er druppelt water uit de airconditioner.
- De afstandsbediening werkt niet.
- De airconditioner werkt niet gedurende 3 minuten nadat hij is ingeschakeld.

#### Mogelijke oplossingen

1. Verkeerde instelling van de timer/ Controleer.
  2. Problemen met de stroomvoorziening/ Neem contact op met de klantenservice.
  3. Het filter is mogelijk vervuild/ Reinig het filter.
  4. De kamertemperatuur is te hoog/Wacht tot de temperatuur daalt.
  5. De temperatuur is niet correct ingesteld/ Controleer.
  6. De roosters zijn mogelijk verstopt/ Controleer en verwijder eventuele obstakels.
- Vochtigheid in de kamer, afkomstig van muren, tapijten, meubels of soortgelijke elementen.
  - Verkeerde installatie van de airconditioner.
  - Verkeerde aansluiting van de afvoerbuis.
  - Batterijen leeg.
  - De batterijen zijn verkeerd in de afstandsbediening geplaatst.
  - Beveiliging van de airconditioner. Wacht 3 minuten en de airconditioner zal weer gaan werken.



Als het netsnoer beschadigd is, moet het door de fabrikant, zijn servicevertegenwoordiger of een persoon met een vergelijkbare kwalificatie worden vervangen om gevaar te voorkomen.

De maximale bedrijfstemperatuur van de airconditioner (maximale koeling: buiten DB 43°C/WB 26°C, binnen DB 32°C/WB 23°C, minimale verwarming: buiten DB -5°C/WB -6°C, binnen DB 20°C).

Dit apparaat is niet bedoeld voor gebruik door personen (inclusief kinderen) met verminderde fysieke, zintuiglijke of mentale capaciteiten, of met een gebrek aan ervaring en kennis, tenzij zij onder toezicht staan van of instructies hebben gekregen over het gebruik van het apparaat door een persoon die verantwoordelijk is voor hun veiligheid.

Kinderen moeten worden gecontroleerd om ervoor te zorgen dat ze niet met het apparaat spelen.

#### Afvoer van uw oude apparaat

1. Wanneer dit symbool met een doorgestreepte afvalbak op een product staat, betekent dit dat het product valt onder de Europese richtlijn 2002/96/EG.
2. Alle elektrische en elektronische producten moeten gescheiden van het huishoudelijk afval worden afgevoerd via speciale inzamelingspunten die door de overheid of de lokale autoriteiten zijn aangewezen.
3. Door uw oude apparaat op de juiste manier af te voeren, helpt u mogelijke negatieve gevolgen voor het milieu en de gezondheid te voorkomen.
4. Neem voor meer informatie over het afvoeren van uw oude apparaat contact op met uw gemeente, de afvalverwerkingsdienst of de winkel waar u het product hebt gekocht.



## Lijst met foutcodes

Codes weergegeven op de LED-monitor	Fouten
A1	EE-storing bij binnenmachine
A2	Storing binnenventilator
A4	Storing binnenste spoeltemperatuursensor
A5	Storing in de sensor voor de binnentemperatuur
E5	Vierwegklep commutatiefout
E6	Fluortekortfout
A8	EE-storing buiten
b4	Compressor start abnormaal (fasefout, omgekeerd)
b5	Compressor niet synchroon
b6	IPM-module defect
b8	Storing uitlaatgastemperatuursensor
C2	Fout in buitentemperatuursensor
C3	Storing buitentemperatuursensor
C4	Storing in DC-ventilator buiten
d1	AC-stroombeveiliging voor buitenmachines
d2	Compressorfase-stroombeveiliging uitschakeling (omgekeerd)
d3	Bescherming tegen te hoge/te lage wisselspanning voor machines voor buitengebruik
d4	DC-busbar-spanning te hoog/te laag spanningsbeveiliging
d5	IPM-uitschakeling bij te hoge temperatuur
d6	Uitschakeling bij oververhitting van de uitlaatgassen
d7	Koeling binnenunit, antivriesbeveiliging, uitschakeling
d8	Oververhittingsbeveiliging met uitschakeling van de buitenkoelspiraal
E1	Oververhittingsbeveiliging met uitschakeling van de buitenkoelspiraal
E2	Uitschakeling bij te lage buitentemperatuur
E3	Uitschakeling bij te hoge buitentemperatuur
C5	Aangedreven railoverspanningsbeveiliging
C6	Aangedreven busbar onderspanningsbeveiliging
C7	Overstroomfout in de aangestuurde fase
C8	Abnormale fasestroombemonstering



## **Fresho 12 HP**

Monoblokowa klimatyzacja ścienna z funkcją odwróconego chłodzenia

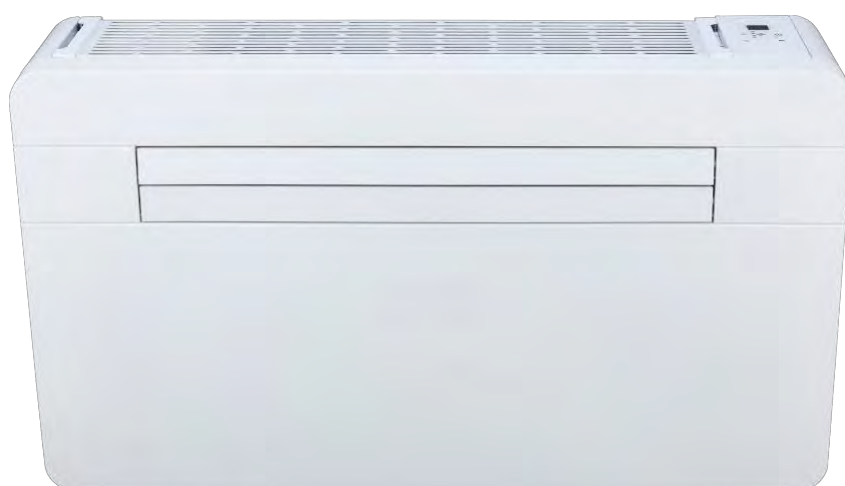

### **INSTRUKCJA INSTALACJI I OBSŁUGI**

Przed zainstalowaniem i użyciem klimatyzatora należy uważnie przeczytać wszystkie instrukcje.

# SPIS TREŚCI

## 1. INFORMACJE OGÓLNE

- 1.1 WPROWADZENIE
- 1.2 WAŻNE WYTYCZNE BEZPIECZEŃSTWA
- 1.3 ODBIÓR TOWARU
- 1.4 TRANSPORT
- 1.5 WYKAZ AKCESORIÓW
- 1.6 DANE TECHNICZNE

## 2. INSTALACJA





- 2.1 POZYCJONOWANIE KLIMATYZATORA
- 2.2 WZÓR PAPIERU
- 2.3 WYWIERCENIE OTWORÓW W ŚCIANIE
- 2.4 MOCOWANIE STOJAKA
- 2.5 INSTALACJA RUR
- 2.6 MONTAŻ Kratek
- 2.7 MONTAŻ KLIMATYZATORA NA WSPORNIKU

## 3. UŻYTKOWANIE I KONSERWACJA

- 3.1 WPROWADZENIE IKON LCD
- 3.2 FUNKCJE PILOTA ZDALNEGO STEROWANIA
- 3.3 TRYB OGRZEWANIA
- 3.4 TRYB CHŁODZENIA
- 3.5 TRYB OSUSZANIA
- 3.6 TRYB WENTYLACJI
- 3.7 TRYB CZUWANIA
- 3.8 TRYB AUTOMATYCZNY
- 3.9 FUNKCJA TIMER WYŁ.
- 3.10 FUNKCJA TIMER WŁ.
- 3.11 FUNKCJA OGRZEWANIA ELEKTRYCZNEGO (tylko opcja)
- 3.12 FUNKCJA STEROWANIA NA POKŁADZIE
- 3.13 SYSTEM ŚWIEŻEGO POWIETRZA
- 3.14 INSTALACJA I WYMIANA BATERII
- 3.15 KONSERWACJA
- 3.16 ROZWIĄZYWANIE PROBLEMÓW

## 1. INFORMACJE OGÓLNE

### JAKO ŚRODEK OSTROŻNOŚCI

	<b>OSTRZEŻENIE</b>	SYMBOL TEN OZNACZA, ŻE URZĄDZENIE WYKORZYSTUJE ŁATWOPALNY CZYNNIK CHŁODNICZY. W PRZYPADKU WYCIECZKI CZYNNIKA CHŁODNICZEGO I WYSTĄPIENIA ZASILANIA ZE ZEWNĄTRZ MOŻE DOJŚĆ DO POŻARU.
	<b>UWAGA</b>	SYMBOL TEN OZNACZA, ŻE NALEŻY UWAŻNIE PRZECZYTAĆ INSTRUKCJĘ OBSŁUGI.
	<b>UWAGA</b>	SYMBOL TEN OZNACZA, ŻE URZĄDZENIE POWINIEN OBSŁUGIWAĆ PERSONEL SERWISOWY ZGODNIE Z INSTRUKCJĄ INSTALACJI.
	<b>UWAGA</b>	TEN SYMBOL OZNACZA, ŻE INFORMACJE SĄ DOSTĘPNE W INSTRUKCJI OBSŁUGI LUB INSTRUKCJI INSTALACJI.

Urządzenie nie jest dostępne dla ogółu społeczeństwa.

Urządzenie może być używane przez dzieci w wieku powyżej 8 lat oraz osoby o ograniczonej sprawności fizycznej, zmniejszonej zdolności postrzegania lub rozumowania, a także osoby niedoświadczone lub nieposiadające odpowiedniej wiedzy, pod warunkiem że są nadzorowane lub otrzymały instrukcje dotyczące bezpiecznego użytkowania urządzenia i rozumieją związane z tym ryzyko.

Należy pilnować dzieci, aby nie bawiły się urządzeniem.



Nie palę

## OSTRZEŻENIE

Nie używaj żadnych innych środków niż zalecane przez producenta w celu przyspieszenia procesu rozmrażania lub czyszczenia. Urządzenie należy przechowywać w pomieszczeniu wolnym od stałych źródeł ognia (np. otwartego ognia, działających urządzeń gazowych lub elektrycznych grzejników). Nie wiercić ani nie palić.

Należy pamiętać, że czynniki chłodnicze mogą być bezwonne.

Urządzenie należy przechowywać w dobrze wentylowanym miejscu, którego wielkość odpowiada powierzchni określonej dla pracy urządzenia;

- ostrzeżenie, że urządzenie należy przechowywać w pomieszczeniu wolnym od stałych źródeł ognia (np. działających urządzeń gazowych) i źródeł zapłonu (np. działających grzejników elektrycznych).

Urządzenie należy przechowywać w sposób uniemożliwiający jego uszkodzenie mechaniczne.

Należy przestrzegać krajowych przepisów dotyczących gazu.

Minimalny obszar zastosowania tego urządzenia wynosi 15 m. Należy upewnić się, że przed urządzeniem nie ma żadnych przeszkód, a otwory wentylacyjne nie są zasłonięte.

Konserwacja powinna być przeprowadzana wyłącznie zgodnie z zaleceniami producenta.

Wszelkie osoby pracujące przy układzie chłodniczym lub mające do niego dostęp muszą posiadać ważne świadectwo wydane przez jednostkę certyfikującą.

Organ oceniający akredytowany przez branżę, który potwierdza kompetencje w zakresie bezpiecznego obchodzenia się z czynnikami chłodniczymi zgodnie z normą branżową lub uznaną specyfikacją oceny.

Konserwacja powinna być przeprowadzana wyłącznie zgodnie z zaleceniami producenta sprzętu. Konserwacja i naprawy wymagające pomocy innych wykwalifikowanych osób powinny być przeprowadzane pod nadzorem osoby kompetentnej w zakresie obsługi sprzętu wykorzystującego łatwopalne czynniki chłodnicze.

Przed przystąpieniem do konserwacji urządzenia

### Kontrole w regionie:

Przed rozpoczęciem pracy przy systemach zawierających łatwopalne czynniki chłodnicze należy przeprowadzić kontrole bezpieczeństwa w celu zminimalizowania ryzyka zapłonu. W przypadku napraw systemu chłodniczego przed przystąpieniem do prac należy podjąć następujące środki ostrożności.

### Procedura pracy:

Prace należy wykonywać w ramach kontrolowanej procedury, tak aby zminimalizować ryzyko obecności gazów lub oparów łatwopalnych podczas wykonywania prac.

### Ogólny obszar roboczy:

Wszyscy pracownicy obsługi technicznej i inne osoby pracujące w pobliżu muszą być poinformowani o charakterze wykonywanych prac. Należy unikać pracy w przestrzeniach zamkniętych. Obszar wokół miejsca pracy należy odizolować. Należy upewnić się, że warunki w obszarze zostały zabezpieczone poprzez kontrolę materiałów łatwopalnych.

### Sprawdzenie obecności czynnika chłodniczego:

Przed rozpoczęciem i w trakcie prac należy sprawdzić obszar za pomocą odpowiedniego detektora czynnika chłodniczego, aby upewnić się, że technik jest świadomy istnienia potencjalnie łatwopalnej atmosfery. Należy upewnić się, że stosowane urządzenia do wykrywania wycieków są przystosowane do stosowania z łatwopalnymi czynnikami chłodniczymi, tzn. nieiskrzące, odpowiednio uszczelnione lub iskrobezpieczne.

### Obecność gaśnicy:

Jeśli na urządzeniach chłodniczych lub jakichkolwiek powiązanych elementach mają być wykonywane prace gorące, w zasięgu ręki musi znajdować się odpowiedni sprzęt gaśniczy. W pobliżu miejsca ładowania musi znajdować się gaśnica proszkowa lub gaśnica CO<sub>2</sub>.

**Brak źródeł zapłonu:**

Żadna osoba wykonująca prace związane z systemem chłodniczym, wymagające odsłonięcia rur zawierających lub zawierających wcześniej łatwopalny czynnik chłodniczy, nie może używać źródeł zapłonu w sposób stwarzający ryzyko pożaru lub wybuchu. Wszystkie możliwe źródła zapłonu, w tym papierosy, muszą znajdować się w odpowiedniej odległości od miejsca pracy.

Instalacja, naprawa, demontaż i utylizacja, podczas których może dojść do uwolnienia łatwopalnego czynnika chłodniczego do otoczenia. Przed rozpoczęciem prac należy sprawdzić obszar wokół urządzenia, aby upewnić się, że nie ma ryzyka zapłonu lub wybuchu.

Przed wejściem do systemu lub rozpoczęciem prac gorących należy upewnić się, że obszar jest otwarty lub odpowiednio wentylowany. Podczas trwania prac należy zapewnić odpowiednią wentylację. Wentylacja powinna umożliwiać bezpieczne rozproszenie uwolnionego czynnika chłodniczego, a najlepiej jego wydalenie do atmosfery.

**Kontrole urządzeń chłodniczych:**

W przypadku wymiany elementów elektrycznych należy upewnić się, że są one dostosowane do przeznaczenia i spełniają odpowiednie wymagania. Należy zawsze przestrzegać instrukcji konserwacji i obsługi producenta. W razie wątpliwości należy skontaktować się z działem technicznym producenta w celu uzyskania pomocy. W przypadku instalacji wykorzystujących łatwopalne czynniki chłodnicze należy przeprowadzić następujące kontrole:

- wielkość ładunku odpowiada wielkości pomieszczenia, w którym zainstalowano elementy zawierające czynnik chłodniczy.
- urządzenia wentylacyjne i wyloty działają prawidłowo i nie są zatkane.
- w przypadku stosowania pośredniego obiegu chłodniczego należy sprawdzić obecność czynnika chłodniczego w obwodzie wtórnym.
- oznakowanie urządzenia jest widoczne i czytelne. Nieczytelne oznaczenia i tabliczki należy poprawić.
- rury lub elementy chłodnicze są zainstalowane w miejscu, w którym nie są narażone na działanie substancji mogących powodować korozję elementów zawierających czynnik chłodniczy, chyba że elementy te są wykonane z materiałów odpornych na korozję lub są odpowiednio zabezpieczone przed korozją.

**Kontrole urządzeń elektrycznych:**

Naprawa i konserwacja elementów elektrycznych musi obejmować wstępne kontrole bezpieczeństwa i procedury kontroli elementów. W przypadku wystąpienia usterki mogącej zagrazić bezpieczeństwu, nie wolno podłączać zasilania do obwodu do czasu usunięcia usterki w sposób zadowalający. Jeśli usterki nie można natychmiast usunąć, ale konieczna jest dalsza eksploatacja, należy zastosować odpowiednie rozwiązanie tymczasowe. Rozwiązanie to należy zgłosić właścicielowi sprzętu, aby wszystkie strony były poinformowane.

Wstępne kontrole bezpieczeństwa obejmują sprawdzenie, czy kondensatory są rozładowane: czynność tę należy wykonać w sposób bezpieczny, aby uniknąć ryzyka iskrzenia, czy podczas ładowania, odzyskiwania lub opróżniania systemu żadne elementy ani przewody elektryczne nie są odsłonięte, oraz czy zapewniono ciągłość uziemienia.

**Naprawa elementów uszczelnionych:**

Podczas naprawy elementów uszczelnionych należy odłączyć wszystkie źródła zasilania od urządzenia, na którym wykonywana jest naprawa, przed zdjęciem uszczelnionych pokryw itp. Jeśli podczas konserwacji konieczne jest utrzymanie zasilania elektrycznego urządzenia, w najbardziej newralgicznym miejscu należy umieścić stale działające urządzenie wykrywające wycieki, które ostrzega personel zakładu o potencjalnie niebezpiecznej sytuacji.

Szczególną uwagę należy zwrócić na następujące elementy:

- Należy upewnić się, że ingerencja w elementy elektryczne nie spowoduje zmiany obudowy w sposób wpływający na poziom ochrony. Dotyczy to w szczególności uszkodzeń przewodów, nadmiernej liczby połączeń, zacisków niezgodnych z oryginalnymi specyfikacjami, uszkodzeń uszczelnień, nieprawidłowego montażu przepuszek kablowych itp.
- Należy upewnić się, że urządzenie jest zamontowane w bezpieczny sposób.

Upewnić się, że uszczelki lub materiały uszczelniające nie są w stanie, w którym nie są w stanie zapobiec przedostawaniu się gazów palnych. Części zamienne muszą być dostępne.

*Uwaga: Stosowanie uszczelniaaczy silikonowych może negatywnie wpływać na skuteczność niektórych rodzajów urządzeń wykrywających wycieki. Nie ma konieczności izolowania elementów bezpieczeństwa przed przystąpieniem do ich konserwacji.*

### **Naprawa elementów iskrobezpiecznych:**

Nie należy podłączać do obwodu stałych obciążeń indukcyjnych lub pojemnościowych bez upewnienia się, że nie przekraczają one napięcia i natężenia prądu dopuszczalnego dla używanego urządzenia. Elementy iskrobezpieczne są jedynymi typami elementów, na których można pracować pod napięciem w atmosferze łatwopalnej. Urządzenie testujące musi mieć odpowiednią klasę.

Wymieniać komponenty wyłącznie na części określone przez producenta. Inne części mogą spowodować zapłon czynnika chłodniczego w atmosferze w wyniku wycieku.

### **Okablowanie:**

Należy sprawdzić, czy okablowanie nie będzie narażone na zużycie, korozję, nadmierne ciśnienie, wibracje, ostre krawędzie lub inne niekorzystne czynniki środowiskowe. Kontrola powinna również uwzględniać wpływ starzenia się lub ciągłych wibracji pochodzących ze źródeł takich jak sprężarki lub wentylatory.

### **Wykrywanie łatwopalnych czynników chłodniczych:**

W żadnym wypadku nie wolno używać potencjalnych źródeł zapłonu do poszukiwania lub wykrywania wycieków czynnika chłodniczego. Nie wolno używać palnika halogenowego (ani żadnego innego detektora wykorzystującego otwarty płomień).

### **Metody wykrywania wycieków:**

Następujące metody wykrywania wycieków są uznawane za dopuszczalne w przypadku systemów zawierających łatwopalne czynniki chłodnicze.

Do wykrywania łatwopalnych czynników chłodniczych należy stosować elektroniczne wykrywacze wycieków, ale ich czułość może być niewystarczająca lub może wymagać ponownej kalibracji (urządzenia wykrywające należy kalibrować w strefie wolnej od czynnika chłodniczego).

(Należy upewnić się, że czujnik nie jest potencjalnym źródłem zapłonu i że jest dostosowany do stosowanego czynnika chłodniczego. Urządzenia do wykrywania wycieków muszą być ustawione na wartość procentową LFL czynnika chłodniczego i muszą być skalibrowane zgodnie z używanym czynnikiem chłodniczym, a odpowiedni procent gazu (maksymalnie 25%) musi zostać potwierdzony.

Płyny do wykrywania wycieków są odpowiednie dla większości czynników chłodniczych, ale należy unikać stosowania detergentów zawierających chlor, ponieważ chlor może reagować z czynnikiem chłodniczym i powodować korozję rur miedzianych. W przypadku podejrzenia wycieku należy usunąć/ ugasić wszystkie otwarte źródła ognia.

W przypadku stwierdzenia wycieku czynnika chłodniczego wymagającego lutowania, cały czynnik chłodniczy należy odzyskać z systemu lub odizolować (za pomocą zaworów odcinających) w części systemu oddalonej od miejsca wycieku. Następnie przed i podczas procesu lutowania należy przedmuchać system azotem beztlenowym (OFN).

### **Usuwanie i utylizacja:**

W przypadku wejścia do obwodu chłodniczego w celu przeprowadzenia napraw – lub z jakiegokolwiek innego powodu – należy stosować standardowe procedury. Należy jednak przestrzegać najlepszych praktyk, ponieważ należy wziąć pod uwagę łatwopalność.

Należy stosować następującą procedurę:

- Usunąć czynnik chłodniczy.
  - Przepłukać obwód gazem obojętnym.
  - Opróżnić.
  - Ponownie przepłukać gazem obojętnym.
  - Otworzyć obwód poprzez odcięcie lub lutowanie.
- Czynnik chłodniczy należy odzyskać do odpowiednich butli do odzyskiwania. Układ należy „przepłukać” gazem OFN, aby zapewnić bezpieczeństwo urządzenia. Proces ten może wymagać kilkukrotnego powtórzenia. Do tego zadania nie wolno używać sprężonego powietrza ani tlenu.

Płukanie przeprowadza się poprzez rozbicie próżni w układzie za pomocą OFN i kontynuowanie napełniania do momentu osiągnięcia ciśnienia roboczego, a następnie spuszczenie do atmosfery i wreszcie obniżenie ciśnienia do próżni. Proces ten należy powtarzać do momentu, aż w układzie nie będzie już czynnika chłodniczego. Po zużyciu ostatniej porcji OFN system należy opróżnić do ciśnienia atmosferycznego, aby umożliwić pracę. Czynność ta jest absolutnie niezbędna w przypadku lutowania.

Należy przeprowadzić prace związane z instalacją rurociągów. Upewnić się, że wylot pompy próżniowej nie znajduje się w pobliżu źródła zapłonu i że zapewniono wentylację.

### Procedury załadunku:

Oprócz standardowych procedur załadunku należy przestrzegać następujących wymagań.

- Należy upewnić się, że podczas użytkowania sprzętu do ładowania nie dochodzi do zanieczyszczenia różnych czynników chłodniczych. Rury lub przewody powinny być jak najkrótsze, aby zminimalizować ilość czynnika chłodniczego w nich zawartego.
  - Butle należy przechowywać w pozycji pionowej.
  - Przed napełnieniem systemu czynnikiem chłodniczym należy upewnić się, że system chłodniczy jest uziemiony.
  - Po zakończeniu napełniania należy oznakować system (jeśli nie zostało to jeszcze zrobione).
  - Należy bardzo uważać, aby nie przepełnić systemu chłodniczego.
- Przed ponownym napełnieniem układu należy poddać go próbie ciśnieniowej z użyciem OFN. Po zakończeniu napełniania, ale przed uruchomieniem, należy przeprowadzić próbę szczelności układu. Przed opuszczeniem miejsca pracy należy przeprowadzić kontrolną próbę szczelności.

### Wycofanie z eksploatacji:

Przed wykonaniem tej procedury technik musi doskonale znać urządzenie i wszystkie jego szczegóły. Zaleca się upewnienie się, że wszystkie czynniki chłodnicze zostały bezpiecznie odzyskane. Przed wykonaniem zadania należy pobrać próbkę oleju i czynnika chłodniczego na wypadek konieczności przeprowadzenia analizy przed ponownym użyciem odzyskanego czynnika chłodniczego. Przed rozpoczęciem zadania konieczne jest zapewnienie zasilania elektrycznego.

- a) Zapoznać się z wyposażeniem i jego działaniem.
- b) Odłączyć system od zasilania elektrycznego.
- c) Przed rozpoczęciem procedury upewnić się, że
  - w razie potrzeby dostępne są urządzenia do mechanicznego przenoszenia butli z czynnikiem chłodniczym.
  - wszystkie środki ochrony indywidualnej są dostępne i używane prawidłowo.
  - proces odzyskiwania jest przez cały czas nadzorowany przez kompetentną osobę.

• urządzenia do odzyskiwania i butle są zgodne z odpowiednimi normami.

- d) W miarę możliwości należy opróżnić układ chłodniczy.
- e) Jeśli nie jest możliwe wytworzenie próżni, należy wykonać kolektor, aby umożliwić usunięcie czynnika chłodniczego z różnych części układu.
- f) Przed rozpoczęciem odzyskiwania upewnić się, że butla znajduje się na wadze.
- g) Uruchomić urządzenie do odzyskiwania i używać go zgodnie z instrukcją producenta.
- h) Nie przepełniać butli. (Nie więcej niż 80% objętości płynnego ładunku).
- i) Nie przekraczać maksymalnego ciśnienia roboczego butli, nawet tymczasowo.
- j) Po prawidłowym napełnieniu butelek i zakończeniu procesu należy upewnić się, że butelki i sprzęt zostały szybko usunięte z miejsca pracy, a wszystkie zawory odcinające sprzęt są zamknięte.
- k) Odzyskany czynnik chłodniczy nie może być ponownie wprowadzony do innego układu chłodniczego, jeśli nie został oczyszczony i sprawdzony.

### Odzysk:

Podczas usuwania czynnika chłodniczego z systemu, czy to w celu konserwacji, czy wycofania z eksploatacji, zaleca się upewnienie się, że wszystkie czynniki chłodnicze zostały bezpiecznie usunięte.

Podczas przenoszenia czynnika chłodniczego do butli należy używać wyłącznie odpowiednich butli do odzyskiwania czynnika chłodniczego. Należy upewnić się, że dostępna jest odpowiednia liczba butli, aby pomieścić całkowitą zawartość układu. Wszystkie butle, które mają być użyte, są przeznaczone do odzyskiwania czynnika chłodniczego i oznaczone jako przeznaczone do tego celu (tj. specjalne butle do odzyskiwania czynnika chłodniczego). Butle muszą być wyposażone w zawór nadciśnieniowy i niezbędne akcesoria, z zaworami odcinającymi w dobrym stanie technicznym. Puste butle do odzyskiwania należy opróżnić i, jeśli to możliwe, schłodzić przed odzyskaniem.

Urządzenia do odzyskiwania muszą być w dobrym stanie technicznym, wyposażone w instrukcję obsługi i dostosowane do odzyskiwania łatwopalnych czynników chłodniczych.

Ponadto należy zapewnić zestaw sprawnych i kalibrowanych wag. Rury muszą być kompletne, wyposażone w szczelne złącza i w dobrym stanie. Przed użyciem urządzenia do odzyskiwania należy sprawdzić, czy jest ono w dobrym stanie technicznym, czy było prawidłowo konserwowane i czy wszystkie związane z nim elementy elektryczne są uszczelnione, aby zapobiec zapłonowi w przypadku wycieku czynnika chłodniczego. W razie wątpliwości należy skonsultować się z producentem. Odzyskany czynnik chłodniczy należy zwrócić dostawcy czynnika chłodniczego w odpowiednim pojemniku do odzysku i sporządzić odpowiedni dokument przekazania odpadów. Nie mieszać czynników chłodniczych w urządzeniach do odzyskiwania, a zwłaszcza w butlach.

Jeśli kompresory lub oleje kompresorowe muszą zostać usunięte, należy upewnić się, że zostały one opróżnione do akceptowalnego poziomu, aby zapewnić, że w smarze nie pozostały żadne łatwopalne czynniki chłodnicze. Proces opróżniania należy przeprowadzić przed zwrotem kompresora do dostawców. Do przyspieszenia tego procesu należy używać wyłącznie elektrycznego ogrzewania korpusu kompresora.

Opróżnianie oleju z systemu należy przeprowadzać w sposób bezpieczny.

## 1.1 WPROWADZENIE

**UWAGA:** Nie wyrzucaj opakowania przed zakończeniem instalacji klimatyzatora.

Po wyjęciu z opakowania sprawdź, czy cała zawartość jest nienaruszona i kompletna. (Zobacz listę akcesoriów). W przypadku braku części skontaktuj się ze sprzedawcą.

Ten klimatyzator został zaprojektowany do chłodzenia lub ogrzewania powietrza w pomieszczeniu i powinien być używany wyłącznie w tym celu.

Producent nie ponosi odpowiedzialności za szkody materialne lub obrażenia osób lub zwierząt spowodowane nieprawidłową instalacją, regulacją, konserwacją lub niewłaściwym użytkowaniem.

Ten klimatyzator zawiera czynnik chłodniczy R32: po zakończeniu okresu użytkowania klimatyzator należy utylizować w sposób przyjazny dla środowiska.

Klimatyzator musi być zgodny z surowymi przepisami dotyczącymi recyklingu tego produktu, dlatego należy zachować ostrożność podczas utylizacji. Aby uzyskać informacje na temat przepisów, należy skontaktować się z lokalnymi władzami.

Nie włączaj klimatyzatora przed całkowitym złożeniem i zainstalowaniem go w prawidłowej pozycji roboczej. Przed włączeniem urządzenia sprawdź, czy jest ono prawidłowo uziemione, zgodnie z przepisami obowiązującymi w danym kraju.

## 1.2 WAŻNE WYTYCZNE BEZPIECZEŃSTWA



Podczas korzystania z urządzeń elektrycznych należy zawsze przestrzegać podstawowych środków bezpieczeństwa:

Nie należy umieszczać żadnych przedmiotów na urządzeniu ani blokować otworów wlotowych i wylotowych. Należy zachować szczególną ostrożność, gdy urządzenie jest używane przez dzieci lub zwierzęta domowe lub znajduje się w ich pobliżu, a także gdy pozostawia się je bez nadzoru.

**Uwaga:**

Przed użyciem produktu należy wyjąć klimatyzator z opakowania i sprawdzić, czy jest w dobrym stanie.

Nie należy pozwalać dzieciom bawić się opakowaniami, np. plastikowymi torbami.

Nie należy używać produktu, którego przewód lub wtyczka są uszkodzone, lub jeśli klimatyzator działa nieprawidłowo, upadł lub został w jakikolwiek sposób uszkodzony.

W celu uniknięcia ryzyka należy zwrócić klimatyzator do autoryzowanego centrum serwisowego w celu sprawdzenia i naprawy.

Nie należy próbować naprawiać ani regulować funkcji elektrycznych lub mechanicznych tego klimatyzatora, ponieważ spowoduje to utratę gwarancji.

Urządzenie musi być zawsze zasilane z źródła energii o napięciu, częstotliwości i współczynniku identycznym z wartościami podanymi na tabliczce znamionowej urządzenia.

Klimatyzator nie jest przeznaczony do użytku w wilgotnych lub mokrych miejscach.

Nie umieszczaj klimatyzatora w pobliżu otwartego ognia, urządzeń do gotowania lub ogrzewania ani gorących powierzchni.

Nie pozwól, aby przewód zasilający zwisał z krawędzi stołu lub blatu. Uszeregować przewód zasilający z dala od miejsc, w których można się o niego potknąć.

Nigdy nie umieszczać przewodu zasilającego pod dywanem lub wykładziną. Nie używać klimatyzatora w miejscach, w których używane lub przechowywane są benzyna, farby lub inne łatwopalne płyny.

Nie należy czyścić ani konserwować urządzenia ani nie należy otwierać jego części wewnętrznych, dopóki klimatyzator nie zostanie odłączony od zasilania elektrycznego.

Nie należy modyfikować urządzeń zabezpieczających ani regulacyjnych bez zgody i instrukcji producenta klimatyzatora.

Nie ciągnąć, nie wyciągać ani nie skręcać przewodu elektrycznego podłączonego do klimatyzatora, nawet jeśli jest on odłączony od zasilania. Należy unikać długotrwałego bezpośredniego kontaktu z strumieniem powietrza klimatyzatora oraz zamykania pomieszczenia bez wentylacji na dłuższy czas.

Naprawy lub konserwację należy powierzać serwisowi lub wykwalifikowanym technikom, zgodnie z instrukcjami zawartymi w niniejszej instrukcji obsługi. Nie modyfikować urządzenia, ponieważ może to spowodować niebezpieczne sytuacje, a producent urządzenia nie ponosi odpowiedzialności za spowodowane szkody lub obrażenia.

Niniejsza instrukcja obsługi stanowi integralną część urządzenia i dlatego należy ją przechowywać w bezpiecznym miejscu oraz przekazać wraz z urządzeniem w przypadku przeniesienia własności lub użytkownika przez inną osobę lub innego instalatora.

W przypadku uszkodzenia lub zgubienia instrukcji należy poprosić o nową.



### 1.3 ODBIÓR TOWARU

Klimatyzator jest dostarczany w opakowaniu ochronnym wraz z instrukcją obsługi. Instrukcja ta stanowi integralną część klimatyzatora i dlatego należy ją uważnie przeczytać i zachować.

Po rozpakowaniu klimatyzatora należy sprawdzić, czy klimatyzator i wszystkie akcesoria są kompletne i nieuszkodzone.

### 1.4 OBSŁUGA

Przed podniesieniem klimatyzatora należy dokładnie sprawdzić jego wagę. Należy podjąć wszelkie niezbędne środki ostrożności, aby uniknąć uszkodzenia produktu lub obrażeń ciała.

Opakowanie należy zdjąć dopiero po umieszczeniu klimatyzatora w miejscu instalacji. Delikatnie usunąć taśmy klejące z klimatyzatora.

Elementy opakowania należy utylizować w odpowiedni sposób i nie pozostawiać w zasięgu dzieci, ponieważ stanowią one potencjalne źródło zagrożenia.

### 1.5 WYKAZ AKCESORIÓW (P0)

1. UCHWYT MOCUJĄCY
2. PILOT
3. UCHWYT PILOTA
4. RURKA ODPROWADZAJĄCA
5. KRATKA ZEWNĘTRZNA
6. FOLIA PLASTIKOWA RURKA POWIETRZNA
7. ZESTAW ŚRUB
8. SZNUR MOCUJĄCY KRATĘ
9. INSTRUKCJA OBSŁUGI
10. SZABLON PAPIEROWY DO WIERTANIA ŚCIAN (patrz strona)
11. ADAPTER DO ODPROWADZANIA WODY WEWNĘTRZNEJ

Ten produkt można podłączyć wyłącznie do źródła zasilania, którego impedancja systemu nie przekracza 0,193 oma. W razie potrzeby należy skontaktować się z dostawcą w celu uzyskania informacji na temat impedancji systemu.

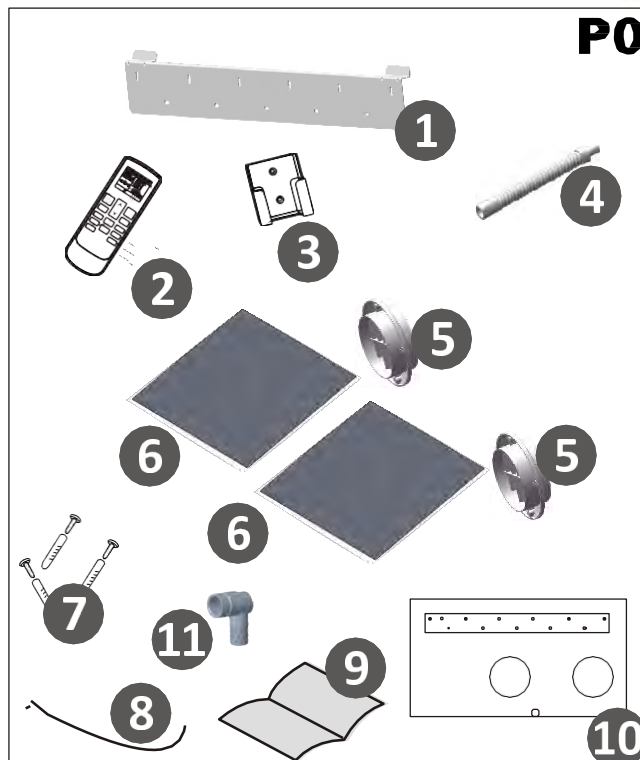

Produkt ten został wyprodukowany zgodnie z dyrektywą 2006/95/WE oraz zmianami 92/31/EWG i 93/68/EWG.



Odpady elektryczne nie mogą być wyrzucane wraz z odpadami komunalnymi. Należy je poddać recyklingowi w odpowiednich zakładach. Informacje na temat recyklingu można uzyskać u lokalnych władz lub sprzedawcy.

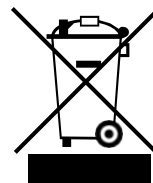

Baterie używane w pilocie zawierają materiały niebezpieczne dla środowiska. Należy je wyjąć z pilota po wyczerpaniu i utylizować w odpowiedni sposób.

## 1.6 DANE TECHNICZNE (P1, P2)

Model	Fresho 12HP
Moc chłodnicza* W	2500
Moc grzewcza* W	2500
Ogrzewanie elektryczne* W	-
Pojemność zbiornika ciepłej wody** W	-
Napięcie znamionowe (V/Hz)	230/50
Pobór mocy podczas chłodzenia* (W)	760
Prąd pobierany podczas chłodzenia* (A)	3.4
Moc pobierana podczas ogrzewania* (W)	628
Pobór prądu podczas ogrzewania* (A)	2.83
Przepływ powietrza (m <sup>3</sup> /h)	400
Wydajność osuszania* (l/24h)	16.08
Opcjonalna temperatura (zdalne sterowanie)	18-30°C
Bezpiecznik (T3.15L)	250V
Chłodziwo	R32
Potencjał globalnego ocieplenia (PGO)	675
Wymiary wys./dl./gl. (mm)	543 x 935 x 198
Waga (kg)	35

\* Powyższe dane mogą ulec zmianie w celu poprawy wydajności.

### CONDITIONS D'ESSAI STANDARD -EN 14511-

- Warunki pracy w trybie chłodzenia i osuszania
  - Wnętrze 27°C DB, 19°C WB
  - Zewnętrzne 35°C DB, 24°C WB
- Warunki pracy w trybie ogrzewania
  - Zewnętrzne 7°C DB, 6°C WB
  - Wnętrze 20°C DB

Zapala się: zasilanie.

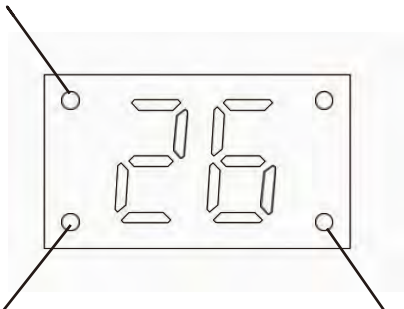

Świeci się: tryb nocny jest włączony.

Świeci się: kompresor pracuje.

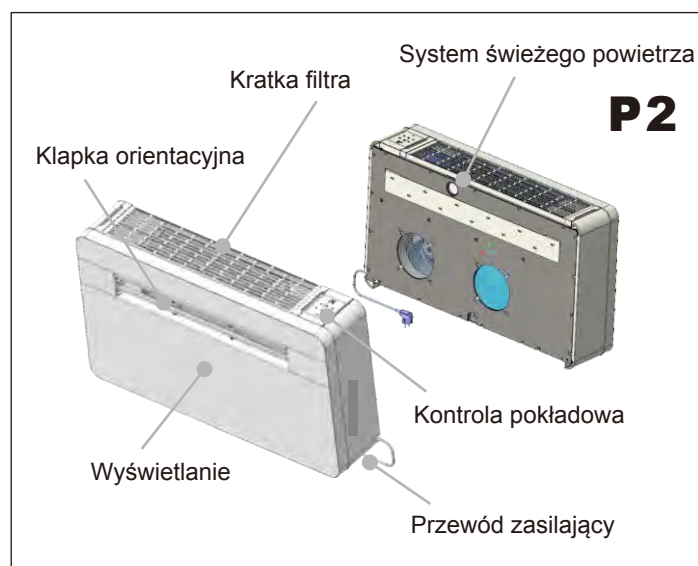
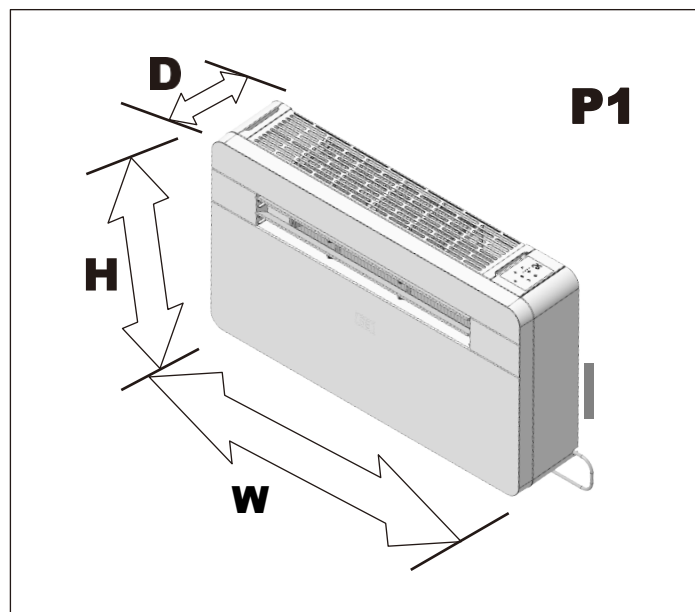

Na wyświetlaczu pojawia się temperatura zadana i temperatura otoczenia.

Po ustawieniu temperatury na wyświetlaczu miga ona 15 razy, a następnie przez 70 sekund wyświetlana jest temperatura otoczenia.

Następnie wyświetlacz gaśnie do momentu następczej regulacji.

## 2. INSTALACJA

### 2.1 POZYCJONOWANIE KLIMATYZATORA (P3)

Aby klimatyzator działał jak najwydajniej i aby uniknąć awarii lub zagrożeń, należy go prawidłowo ustawić. Należy ściśle przestrzegać poniższych wytycznych i instrukcji, w przeciwnym razie mogą wystąpić problemy z instalacją.

- Klimatyzator należy zainstalować na ścianie zewnętrznej z dostępem do zewnątrz i co najmniej 2 metrami wolnej przestrzeni na zewnątrz.
- Klimatyzator należy zainstalować, pozostawiając wolną przestrzeń dookoła, zgodnie z rysunkiem na papierowym szablonie.
- Ściana, na której montowany jest klimatyzator, musi być solidna i wytrzymać ciężar urządzenia.

Po ustaleniu najlepszego miejsca montażu zgodnie z powyższym opisem, sprawdź, czy w wybranym miejscu można wywiercić otwór w ścianie bez naruszania innych konstrukcji lub instalacji (belki, słupki, rury, przewody itp.).

Należy również upewnić się, że na zewnątrz ściany nie ma żadnych przeszkód, które mogłyby utrudniać przepływ powietrza przez wywiercone otwory, np. rośliny i ich liście, listwy lub panele, rury odpływowe, przelewy i kratki itp. Wszelkie przeszkody mogą zakłócać prawidłowe działanie klimatyzatora.

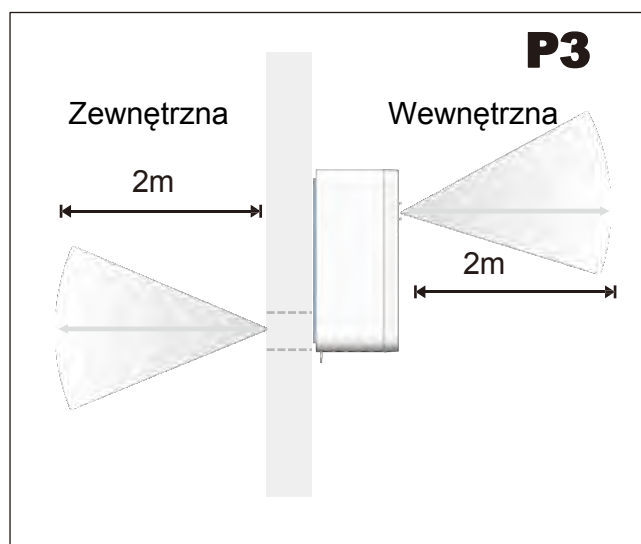

### 2.2 WZÓR PAPIERU (P4)

Przymocuj szablon do ściany po dokładnym sprawdzeniu poniższych wskazówek.

- Nie wierć żadnych otworów, dopóki nie upewnisz się, że w miejscu, w którym chcesz wiercić, nie ma żadnych przeszkód ani elementów, które mogłyby być ukryte w konstrukcji ściany, np. instalacja elektryczna, przewody wodne i gazowe lub wsporniki nadproża lub belek.
- Należy używać poziomicy, ponieważ klimatyzator musi być ustawiony poziomo.
- Należy postępować zgodnie z instrukcją montażu.

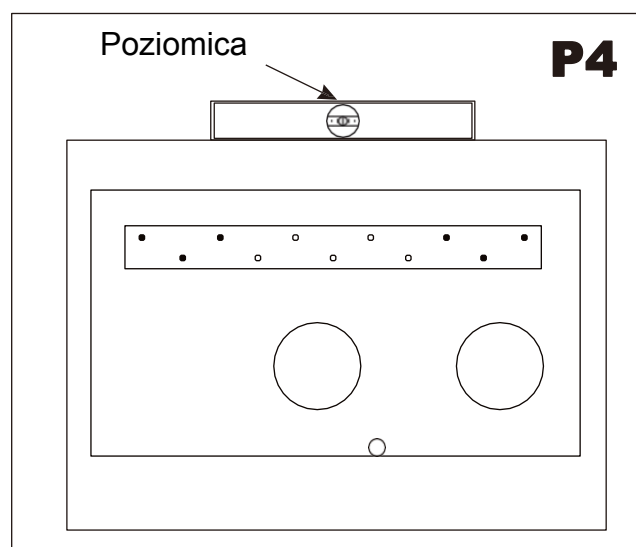

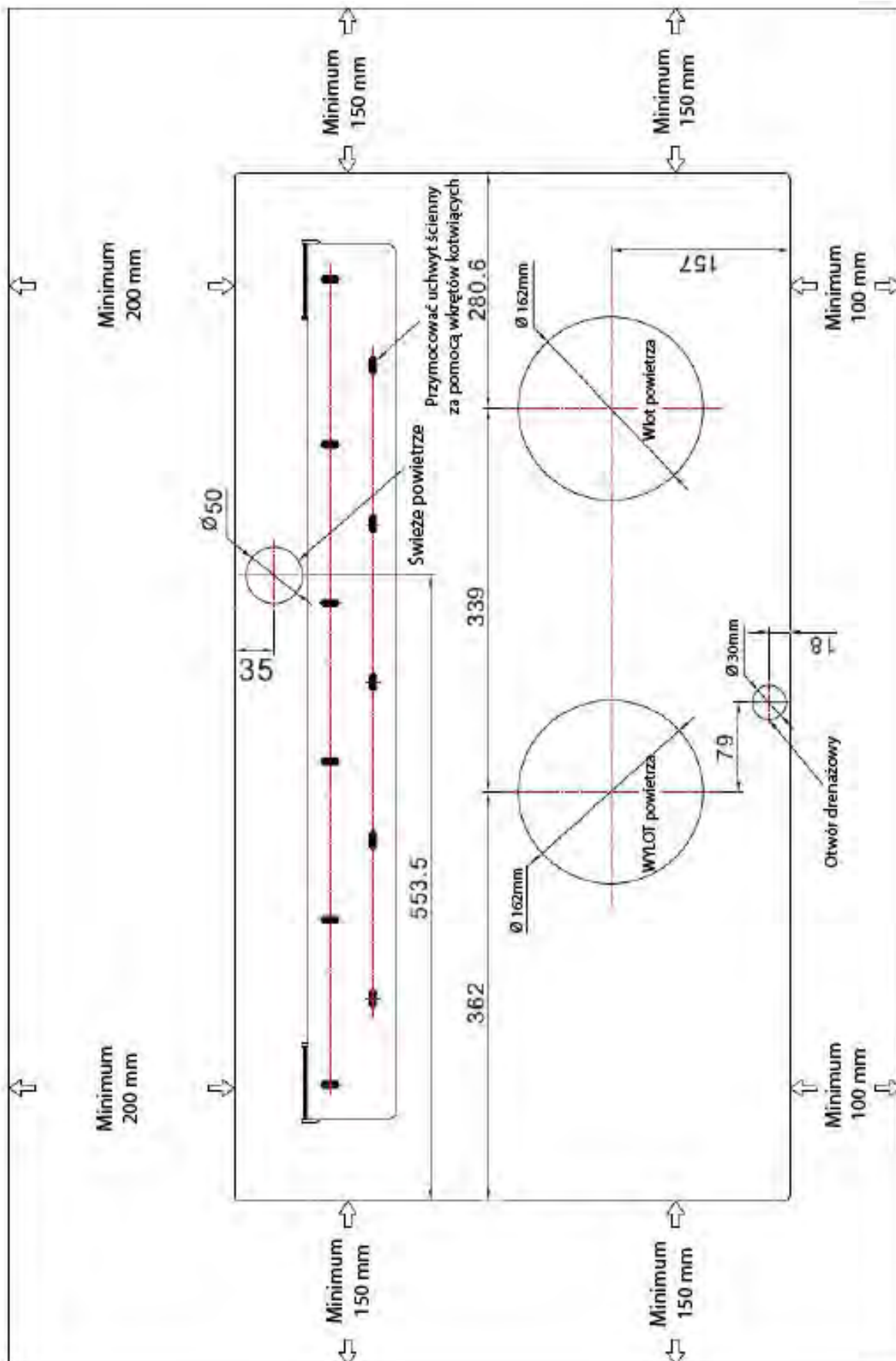

## 2.3 WYWIERCIE OTWORÓW W ŚCIANIE (P5)

Uwaga: jeśli otwór wiercony jest powyżej poziomu parteru, należy zapewnić bezpieczeństwo w okolicy i nadzór nad terenem zewnętrznym podczas wiercenia otworów, aż do zakończenia wiercenia.

### OTWORY Wlotowe i Wylotowe

- Operację tę należy wykonać przy użyciu odpowiednich narzędzi (wierła diamentowe lub wiertarki udarowe o wysokim momencie obrotowym i regulowanej prędkości obrotowej).
- Przymocować szablon do ściany, zwracając uwagę na odległość od podłogi i/lub sufitu, i utrzymać go w pozycji poziomej za pomocą poziomicy.
- Za pomocą wiertła pilota zaznaczyć środek każdego otworu, który ma zostać wywiercony.

Użyj wiertła rdzeniowego o średnicy 162 mm, aby wywiercić dwa otwory wlotowe i wylotowe powietrza.

 Zaleca się, aby otwory były lekko nachylone w dół pod kątem 3-5 stopni, aby zapobiec cofaniu się wody z rur.

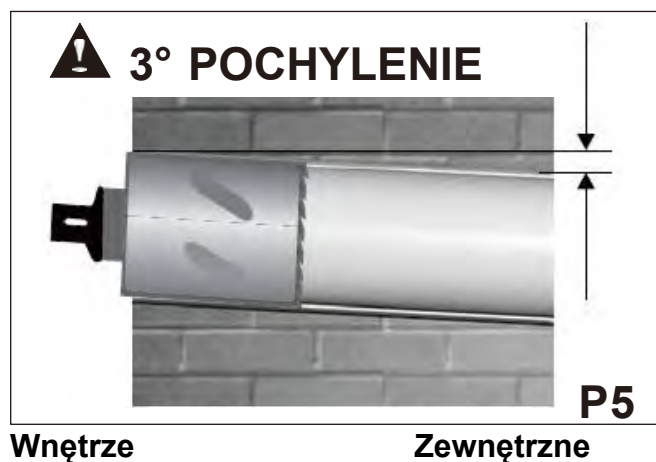

## Otwór drenażowy (P6)

Proszę uważnie przeczytać poniższe instrukcje:

wywiercić otwór o średnicy 30 mm w ścianie w miejscu zaznaczonym na papierowym szablonie. Odprowadzanie wody odbywa się grawitacyjnie.

**Z tego powodu bardzo ważne jest, aby przewód odprowadzający miał minimalne nachylenie w dół wynoszące co najmniej 3 stopnie na całej długości:**

podłączyć rurę odprowadzającą (od gumowego końcówki) do klimatyzatora (spód obudowy)

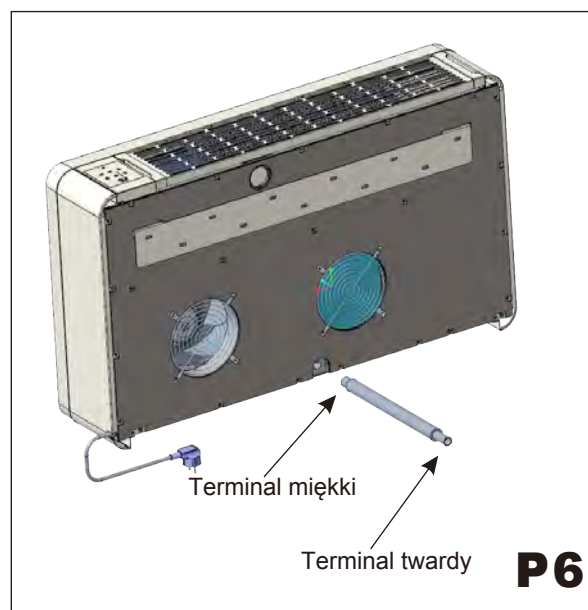

## 2.4 MOCOWANIE STOJAKA (P7)

- Wywierć otwory do zamocowania wspornika do ściany, najlepiej korzystając z 6 otworów zaznaczonych na czarno na papierowej szablonie.

Jeśli ściana nie jest wystarczająco mocna, zaleca się użycie dodatkowych śrub kotwiących, korzystając z otworów zaznaczonych na szaro na papierowej szablonie.

- Dostarczone śruby kotwiące wymagają otworów o średnicy 8 mm. Należy sprawdzić ścianę, aby ustalić, czy dostarczone śruby są odpowiednie, czy też konieczne jest użycie innego rodzaju kotew. Producent nie ponosi odpowiedzialności za niedoszacowanie wytrzymałości konstrukcji kotew podczas montażu.

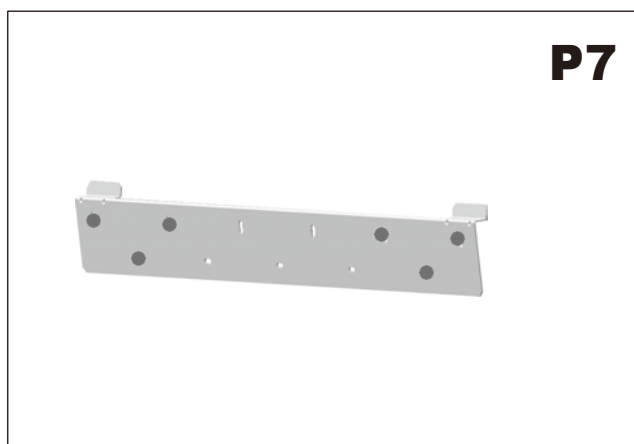

## 2.5 INSTALACJA RUR (P8)

- Po wywierceniu otworów należy włożyć do nich plastikowe rurki dostarczone wraz z klimatyzatorem.
- Zwinąć folię i włożyć ją do otworu, zwracając uwagę na linię połączenia, która zawsze musi znajdować się w górnej pozycji. Należy pamiętać, że folia musi mieć takie samo nachylenie jak otwory (min. 3°).
- Włożyć pierścienie do otworów.

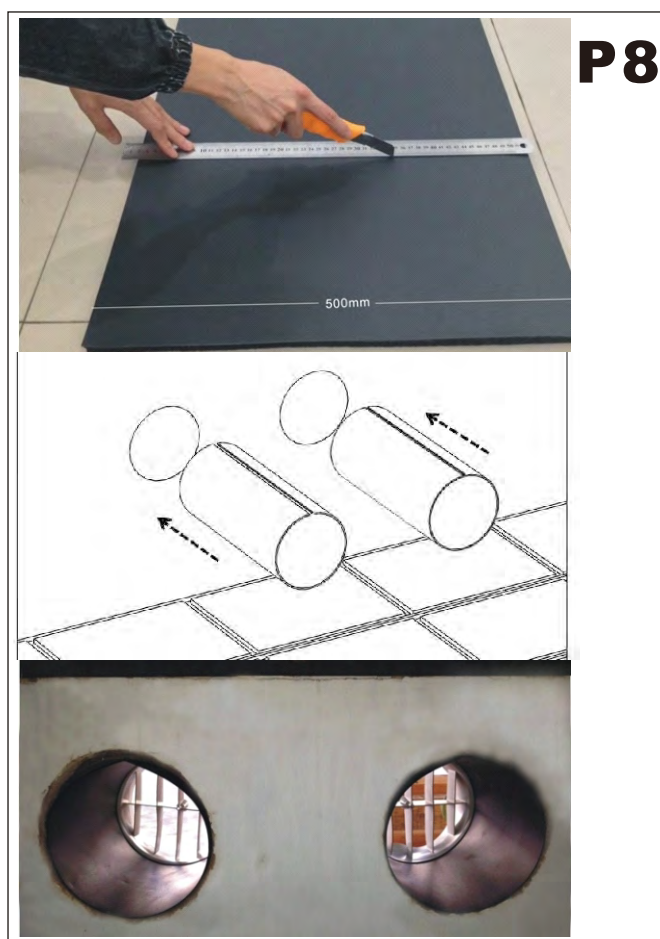

## 2.6 MONTAŻ Kratek (P9, P10, P11, P12)

Aby zamontować dwie zewnętrzne kratki, należy postępować w następujący sposób: przed montażem należy zapoznać się z montażem kratki na rurze.

Włóż sznurki do środka kratki. Jedna kratka znajduje się na zewnątrz rury, a druga wewnątrz. Otwór wentylacyjny jest największy, dlatego kratka znajduje się na zewnątrz rury wentylacyjnej.

Włóż dostarczony sznurek do otworu. Zagnij zewnętrzną kratkę na pół, chwytając sznurek wolną ręką. Włóż rękę do rury wraz z kratką i popchnij ją na zewnątrz. Pozwól kratce się rozłożyć i pociągnij sznurek do siebie. Jedna kratka znajduje się na zewnątrz rury, a druga wewnątrz. Przy odrobinie cierpliwości i zręczności obie kratki dopasują się do końcówek rur. Chwyć linkę, wsuń palce między żebra i pociągnij kratkę do siebie, aż zostanie prawidłowo wsunięta do rury, utrzymując żebra w pozycji pionowej. Jeśli zewnętrzna kratka jest dostępna i nie można jej zdjąć, zaleca się przymocowanie jej do ściany za pomocą kołków i śrub o średnicy 6 mm. Zacisnąć sznurek i przymocować go do wypukłości na wewnętrznych kołnierzach.

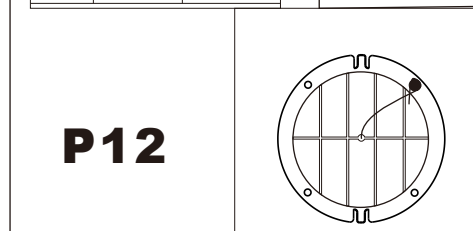
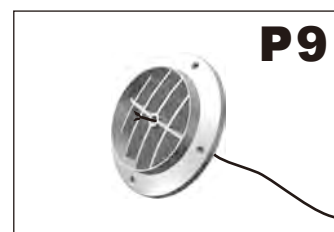
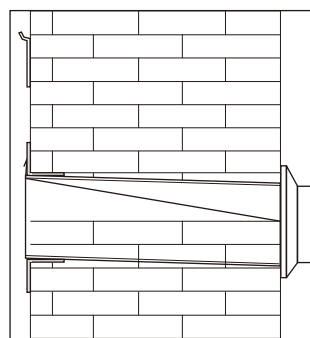

## 2.7 MONTAŻ KLIMATYZATORA NA WSPORNIKU (P14, P15)

Po ponownym sprawdzeniu, czy uchwyt montażowy jest solidnie przymocowany do ściany i czy wykonano niezbędne przygotowania do podłączenia elektrycznego i odprowadzenia skroplin (jeśli dotyczy), zamocuj klimatyzator do uchwytu. Podnieś go, trzymając za dolne boki. Lekko przechyl klimatyzator w swoją stronę, aby ułatwić zamocowanie go do uchwytu.

Klimatyzator można teraz mocno docisnąć do ściany. Dokładnie sprawdź instalację, aby upewnić się, że izolacyjna płyta tylna przylega ściśle do ściany, nie ma pęknięć z tyłu klimatyzatora, a dwa półkola z tworzywa sztucznego z tyłu klimatyzatora znajdują się wewnątrz dwóch rur z tworzywa sztucznego przymocowanych do ściany.

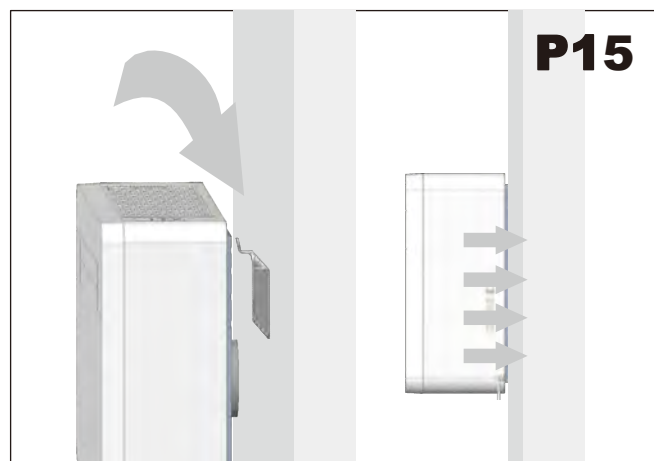
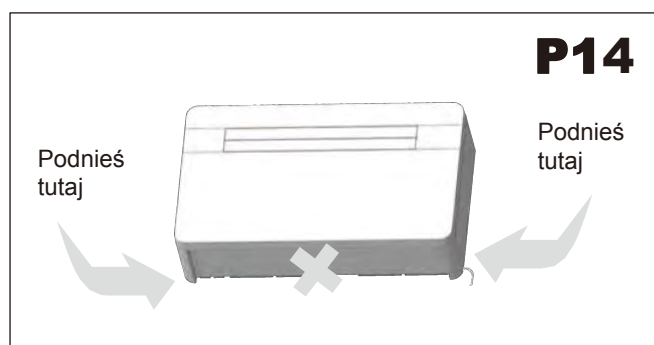

W regionach, gdzie temperatury są bardzo niskie, woda znajdująca się w rurze odpływowej może zamrznąć zimą. Rurę tę można podłączyć wewnątrz ściany, kierując ją w odpowiednie miejsce. (Zobacz P13)





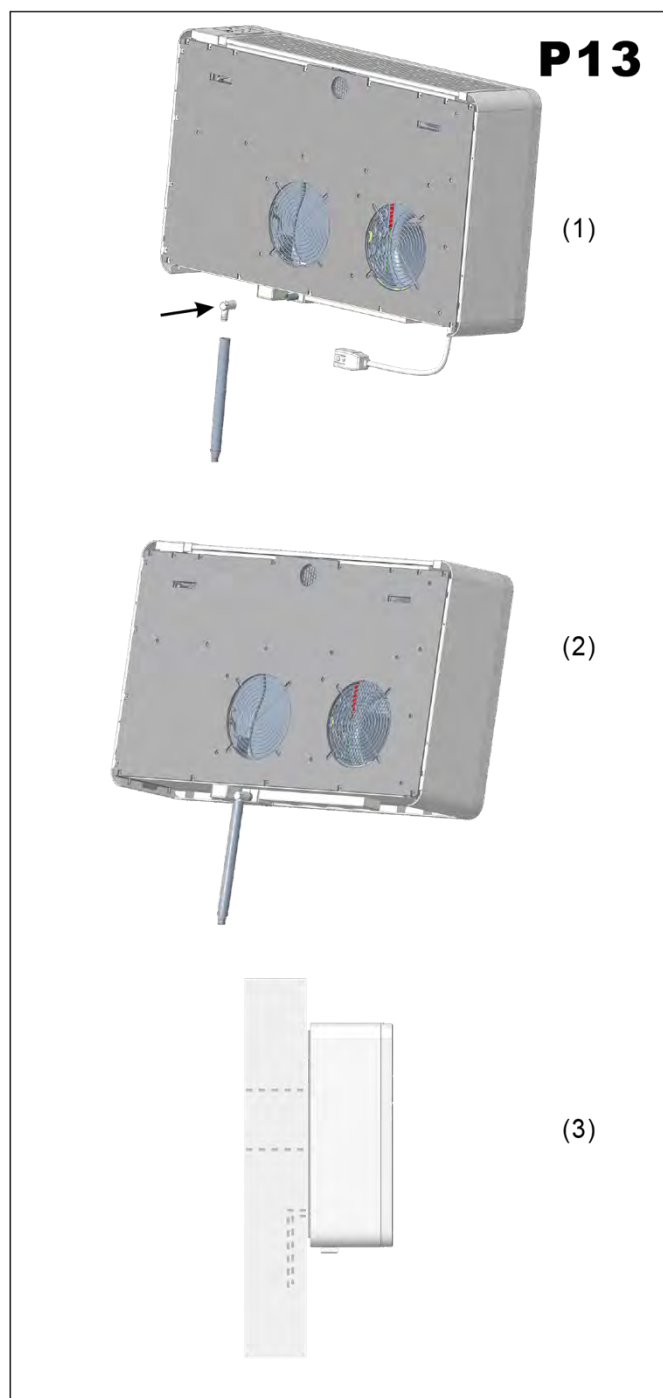











Urządzenia nie wolno instalować w pralni.  
 Urządzenie należy ustawić w taki sposób, aby gniazdko było dostępne.  
 Urządzenie należy zainstalować zgodnie z krajowymi przepisami dotyczącymi okablowania.



### 3. UŻYTKOWANIE I KONSERWACJA

#### 3.1 WPROWADZENIE IKON LCD

Ikony	Znaczenie	Ikony	Znaczenie
	Auto		Kierunek przepływu powietrza
	Chłodzenie		Prędkość wentylatora
	Suchy		Tryb czuwania
	Wentylator		Automatyczny wentylator
	Ogrzewanie		Temperatura
	Światło (tylko opcjonalnie)		Zegar
	Ogrzewanie (tylko opcjonalnie)		Timera
	Blokada		

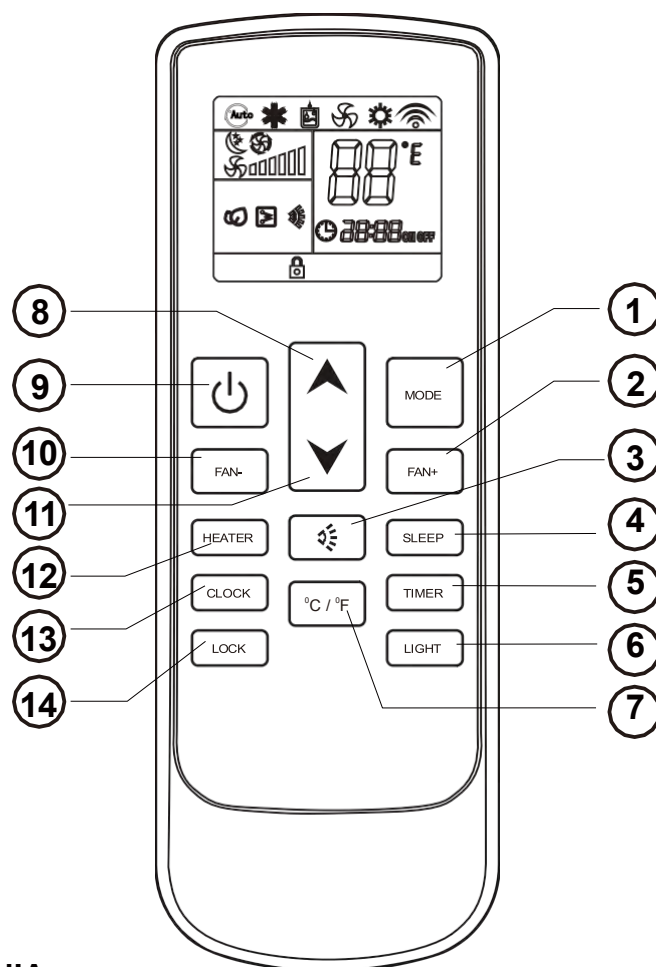

#### 3.2 FUNKCJE PILOTA ZDALNEGO STEROWANIA

1. PRZYCISK **TRYBU**: umożliwia ustawienie trybu pracy klimatyzatora.
2. PRZYCISK **PRĘDKOŚCI WENTYLATORA +**: umożliwia zwiększenie prędkości wentylatora.
3. PRZYCISK **ORIENTACJI POKRYWY**: umożliwia ustawienie kierunku przepływu powietrza.
4. PRZYCISK **STANDBY**: automatycznie dostosowuje temperaturę zgodnie z rytmem dobowym.
5. PRZYCISK **TIMER**: pozwala ustawić godzinę włączenia klimatyzatora.  
Ustawić godzinę wyłączenia klimatyzatora.
6. PRZYCISK **OŚWIETLENIA** (tylko opcjonalnie): włącza światło lub UPI, jeśli urządzenie jest wyposażone w tę funkcję.
7. PRZYCISK **TEMPERATURA**: ustawia jednostkę temperatury na °C lub °F.
8. PRZYCISK **ZWIĘKSZ**: zwiększa temperaturę i czas.
9. PRZYCISK **ON/OFF**: Włącza lub wyłącza klimatyzator.
10. PRZYCISK **PRĘDKOŚĆ WENTYLATORA -**: Zmniejsza prędkość wentylatora.
11. PRZYCISK **ZMNIEJSZANIE**: Zmniejsza temperaturę i czas pracy.
12. PRZYCISK **OGREWANIA ELEKTRYCZNEGO** (tylko w opcji): Włącza wbudowane ogrzewanie elektryczne w celu zwiększenia wydajności ogrzewania, gdy temperatura zewnętrzna spadnie poniżej 5°C i potrzebne jest dodatkowe ciepło.
13. PRZYCISK **ZEGARA**: Ustawianie zegara.
14. PRZYCISK **BLOKADY**: Blokuje pilota.

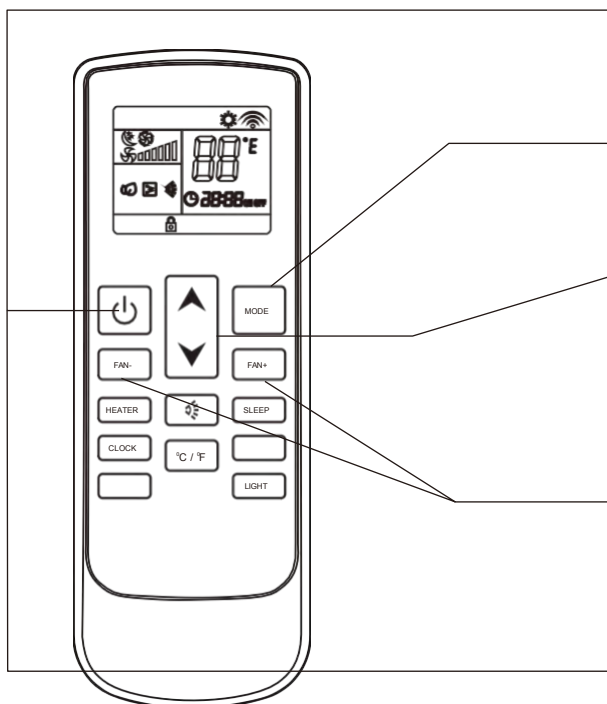

### 3.3 TRYB OGRZEWANIA







#### Sekwencja operacji

**1** Naciśnij przycisk ON/OFF „”, włącz klimatyzator, będzie on działał w trybie pamięci.

**2** Naciśnij przycisk MODE, ustaw tryb ogrzewania „”, klimatyzator będzie działał w trybie ogrzewania.

**3** Naciśnij przycisk UP „” lub DOWN „”, aby dostosować temperaturę nastawy.

**4** Naciśnij przycisk FAN SPEED „FAN+” lub „FAN-”, aby ustawić prędkość wentylatora, „” oznacza niską prędkość, „” oznacza średnią prędkość, a „” oznacza wysoką prędkość, „” oznacza prędkość automatyczną. W przypadku wentylatora automatycznego prędkość jest wybierana na podstawie różnicy między temperaturą pokojową a temperaturą ustawioną.

**5** Naciśnij przycisk ON/OFF „” klimatyzatora. Przy następnym naciśnięciu tego przycisku klimatyzator zacznie działać w trybie pamięci.

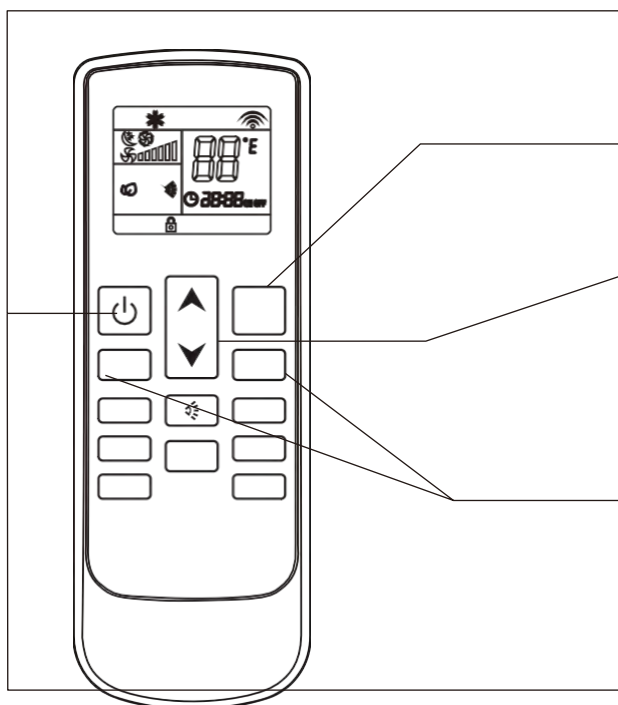

### 3.4 TRYB CHŁODZENIA







#### Sekwencja operacji

**1** Naciśnij przycisk ON/OFF „”, włącz klimatyzator, będzie on działał w trybie pamięci.

**2** Naciśnij przycisk MODE, ustaw tryb chłodzenia „”, klimatyzator będzie pracował w trybie chłodzenia.

**3** Naciśnij przycisk UP „” lub DOWN „”, aby dostosować temperaturę nastawy.

**4** Naciśnij przycisk FAN SPEED „FAN+” lub „FAN-”, aby ustawić prędkość wentylatora, „” oznacza niską prędkość, „” oznacza średnią prędkość, a „” oznacza wysoką prędkość, „” oznacza prędkość automatyczną. W przypadku wentylatora automatycznego prędkość jest wybierana na podstawie różnicy między temperaturą pokojową a temperaturą ustawioną.

**5** Naciśnij przycisk ON/OFF „” klimatyzatora. Przy następnym naciśnięciu tego przycisku klimatyzator zacznie działać w trybie pamięci.

### 3.5 TRYB OSUSZANIA

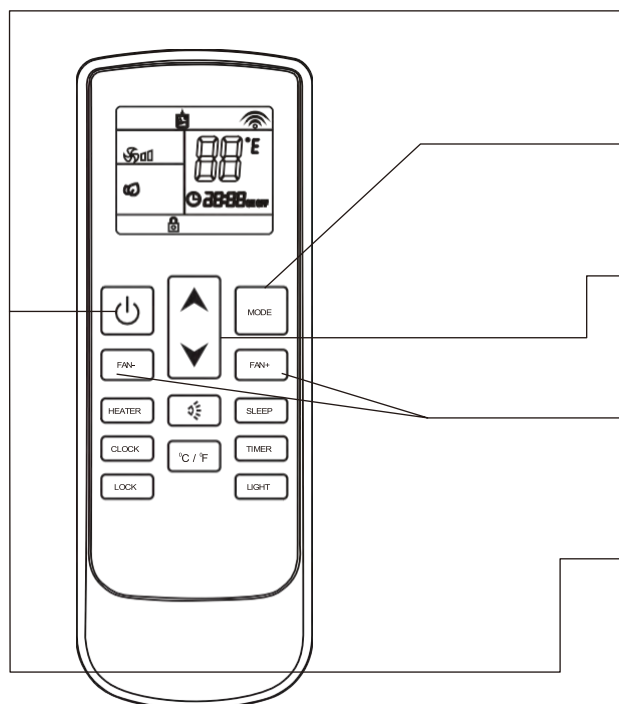







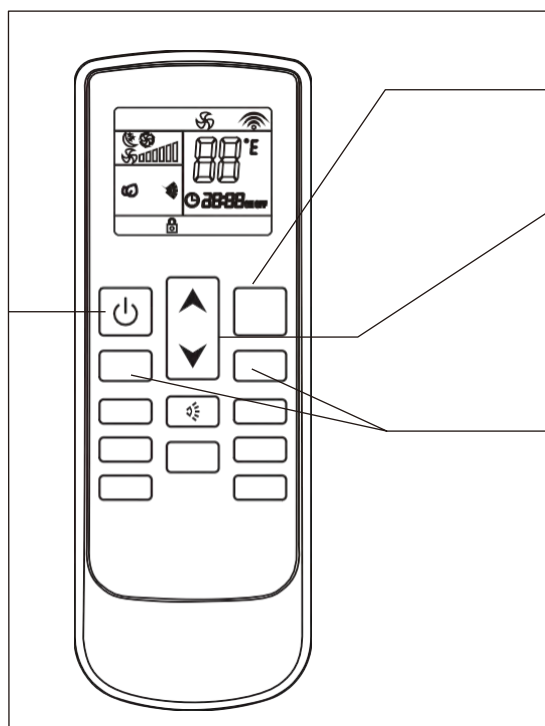

#### Sekwencja operacji

- 1** Naciśnij przycisk ON/OFF „”, włącz klimatyzator, będzie on działał w trybie pamięci.
- 2** Naciśnij przycisk MODE, ustaw tryb suszenia „”, klimatyzator będzie pracował w trybie osuszania.
- 3** Naciśnij przycisk UP „” lub DOWN „”, aby dostosować temperaturę nastawy.
- 4** Przycisk **FAN SPEED** „FAN+” lub „FAN-” jest wyłączony, prędkość wentylatora wewnętrznego jest zawsze niska w trybie osuszania.
- 5** Naciśnij przycisk ON/OFF „” klimatyzatora. Przy następnym naciśnięciu tego przycisku klimatyzator zacznie działać w trybie pamięci.

### 3.6 TRYB WENTYLACJI



#### Sekwencja operacji

- 1** Naciśnij przycisk ON/OFF „”, włącz klimatyzator, będzie on działał w trybie pamięci.
- 2** Naciśnij przycisk MODE, ustaw tryb wentylatora „”, klimatyzator będzie działał w trybie wentylatora.
- 3** Naciśnij przycisk UP „” lub DOWN „”, aby dostosować temperaturę nastawy.
- 4** Naciśnij przycisk FAN SPEED „FAN+” lub „FAN-”. Prędkość wentylatora można regulować w następujący sposób: „” dla niskiej prędkości, „” dla średniej prędkości, „” dla wysokiej prędkości, „” dla prędkości automatycznej.  
W przypadku wentylatora automatycznego prędkość jest wybierana w zależności od różnicy między temperaturą otoczenia a ustawieniem.  
Temperatura otoczenia – ustawienie > 5°C prędkość wysoka.  
Temperatura otoczenia – ustawienie > 3°C prędkość średnia.  
Temperatura otoczenia – ustawienie > 1°C prędkość niska.
- 5** Naciśnij przycisk ON/OFF „” klimatyzatora. Przy następnym naciśnięciu tego przycisku klimatyzator zacznie działać w trybie pamięci.

### 3.7 TRYB CZUWANIA

#### Sekwencja operacji

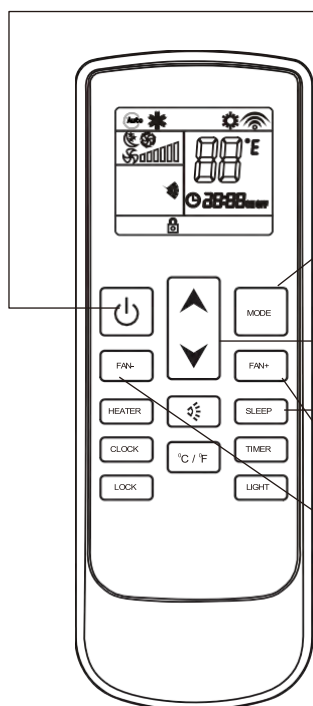







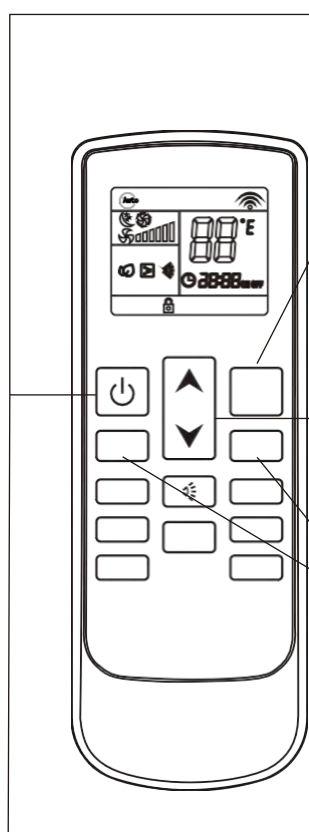

- 1** Naciśnij przycisk ON/OFF „”, włącz klimatyzator, będzie on działał w trybie pamięci.
- 2** Naciśnij przycisk MODE, ustaw tryb na chłodzenie „” / ogrzewanie „” (pompa ciepła)/ auto „”, klimatyzator będzie działał w trybie regulacji.
- 3** Naciśnij przycisk UP „” lub DOWN „”, aby dostosować temperaturę nastawy.
- 4** Naciśnij przycisk SLEEP, na wyświetlaczu LCD pojawi się ta ikona, funkcja uśpienia zostanie włączona. Naciśnij ponownie ten przycisk, aby wyłączyć funkcję uśpienia.
- 5** Jeśli funkcja czuwania jest włączona, prędkość wentylatora jest stała i niska.

### 3.8 TRYB AUTOMATYCZNY

#### Sekwencja operacji









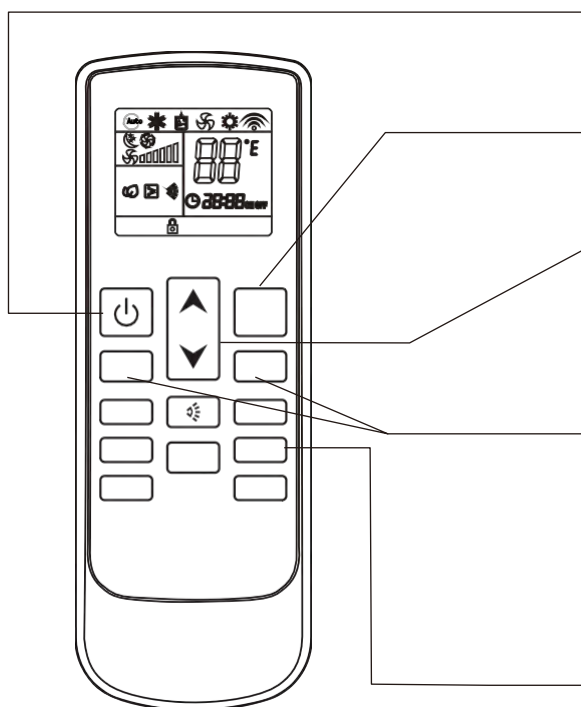

- 1** Naciśnij przycisk ON/OFF „”, włącz klimatyzator, będzie on działał w trybie pamięci.
- 2** Naciśnij przycisk MODE, ustaw tryb na auto „”, klimatyzator będzie działał w trybie automatycznym. (Odniesienie do „działania awaryjnego”)
- 3** W zależności od różnicy między temperaturą w pomieszczeniu a temperaturą zadaną automatycznie wybierany jest tryb pracy (chłodzenie, ogrzewanie, wentylacja). Przyciski regulacji temperatury UP „” i DOWN „” są wyłączone. Gdy temperatura w pomieszczeniu wynosi  $\leq 20^{\circ}\text{C}$ , urządzenie pracuje w trybie ogrzewania. Gdy temperatura w pomieszczeniu wynosi od  $20^{\circ}\text{C}$  do  $25^{\circ}\text{C}$ , urządzenie pracuje w trybie wentylacji. Gdy temperatura otoczenia wynosi  $\geq 25^{\circ}\text{C}$ , urządzenie pracuje w trybie chłodzenia.
- 4** Naciśnij przycisk FAN SPEED „FAN+” lub „FAN-”, aby ustawić prędkość wentylatora, „” oznacza niską prędkość, „” oznacza średnią prędkość, a „” oznacza wysoką prędkość, „” oznacza prędkość automatyczną. W przypadku wentylatora automatycznego prędkość jest wybierana na podstawie różnicy między temperaturą pokojową a temperaturą ustawioną.
- 5** Naciśnij przycisk ON/OFF „”, aby wyłączyć klimatyzator. Przy następnym naciśnięciu tego przycisku klimatyzator zacznie działać w trybie pamięci.

### 3.9 FUNKCJA TIMER WYŁ.

#### Sekwencja operacji





- 1** Naciśnij przycisk ON/OFF „”, włącz klimatyzator, będzie on działał w trybie pamięci.
- 2** Naciśnij przycisk MODE, aby wybrać żądany tryb.
- 3** Naciśnij przycisk UP „” lub DOWN „”, aby dostosować temperaturę nastawy.
- 4** Naciśnij przycisk FAN SPEED „FAN+” lub „FAN-”, aby ustawić prędkość wentylatora, „” oznacza niską prędkość, „” oznacza średnią prędkość, a „” oznacza wysoką prędkość, „” oznacza prędkość automatyczną. W przypadku wentylatora automatycznego prędkość jest wybierana na podstawie różnicy między temperaturą pokojową a temperaturą ustawioną.
- 5** Naciśnij przycisk TIME „TIMER” i ustaw czas wyłączenia klimatyzatora. Naciśnij przycisk „” za każdym razem, ustawiając czas do 1 godziny, a następnie naciśnij przycisk „” za każdym razem, ustawiając czas do 10 minut. Naciśnij przycisk timera, aby potwierdzić wprowadzone dane. Po upływie ustawionego czasu klimatyzator wyłączy się automatycznie. Jeśli naciśniesz ten przycisk ponownie przed wyłączeniem klimatyzatora, ustawienie timera zostanie anulowane.

### 3.10 FUNKCJA TIMER WŁ.

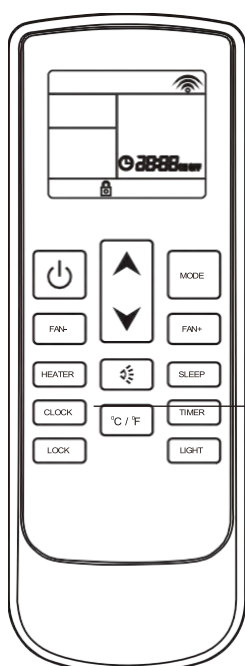
#### Sekwencja operacji









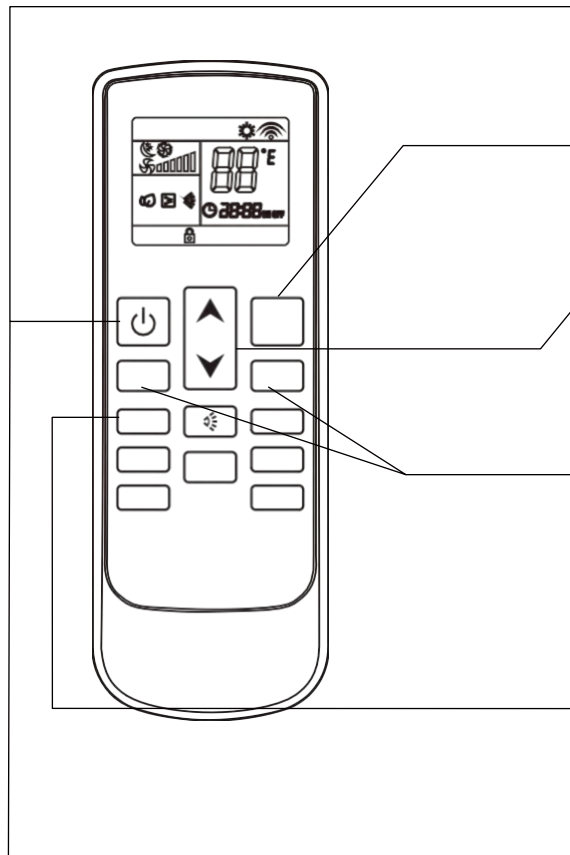

- 1** Klimatyzacja jest wyłączona.
- 2** Naciśnij przycisk TIME „TIMER”, aby ustawić godzinę włączenia klimatyzatora. Naciśnij przycisk „” za każdym razem, ustawiając czas do 1 godziny. Naciśnij przycisk „”, ustawiając czas do 10 minut. Ustaw tryb pracy, temperaturę itp. Naciśnij przycisk timera, aby potwierdzić wprowadzoną datę. Po upływie ustawionego czasu klimatyzator włączy się automatycznie. Ponowne naciśnięcie przycisku TIMER ON spowoduje anulowanie ustawienia TIMER ON.

### 3.11 FUNKCJA OGRZEWANIA ELEKTRYCZNEGO (tylko opcja)

#### Sekwencja operacji



- 1** Naciśnij przycisk ON/OFF „”, włącz klimatyzator, będzie on działał w trybie pamięci.
- 2** Naciśnij przycisk MODE, aby ustawić tryb ogrzewania „”, urządzenie będzie wtedy pracować w trybie ogrzewania.
- 3** Naciśnij przycisk UP „” lub DOWN „”, aby dostosować temperaturę nastawy.
- 4** Naciśnij przycisk FAN SPEED „FAN+” lub „FAN-”, aby ustawić prędkość wentylatora, „” oznacza niską prędkość, „” oznacza średnią prędkość, a „” oznacza wysoką prędkość, „” oznacza prędkość automatyczną. W przypadku wentylatora automatycznego prędkość jest wybierana na podstawie różnicy między temperaturą pokojową a temperaturą ustawioną.
- 5** Naciśnij przycisk ogrzewania elektrycznego asystenta „HEATER”, ikona pojawi się na wyświetlaczu LCD, ogrzewanie asystenta zostanie uruchomione. Naciśnij ponownie ten przycisk, aby wyłączyć ogrzewanie asystenta.
- 6** Naciśnij przycisk ON/OFF „”, aby wyłączyć klimatyzator.  
Przy następnym naciśnięciu tego przycisku klimatyzator zacznie działać w trybie pamięci.

### 3.12 FUNKCJA STEROWANIA NA POKŁADZIE

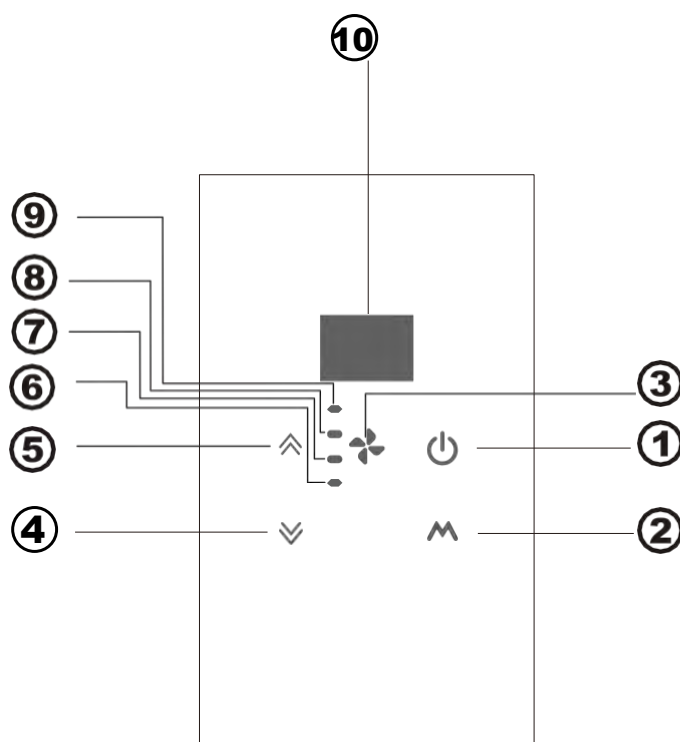

- ① **PRZYCISK ON/OFF:** Włącza lub wyłącza klimatyzator.
- ② **PRZYCISK MODE:** Ustawia tryb pracy klimatyzatora.
- ③ **PRZYCISK FAN SPEED:** Reguluje prędkość wentylatora.
- ④ **PRZYCISK DOWN:** Obniża temperaturę i czas.
- ⑤ **PRZYCISK UP:** Podwyższa temperaturę i czas.
- ⑥ **DIODOWY WSKAŹNIK HIGH SPEED:** Sygnalizuje stan pracy przy wysokiej prędkości.
- ⑦ **DIODOWY WSKAŹNIK MIDDLE SPEED:** Sygnalizuje stan pracy przy średniej prędkości.
- ⑧ **DIODOWY WSKAŹNIK LOW SPEED:** Sygnalizuje stan pracy przy niskiej prędkości.
- ⑨ **DIODOWY WSKAŹNIK AUTO-FAN:** Sygnalizuje stan pracy wentylatora automatycznego.

Jeśli wybierzesz prędkość AUTO, prędkość wentylatora zależy od temperatury otoczenia i temperatury zadanej.

Temperatura pokojowa – temperatura ustawiona > 5°C, wysoka prędkość,

Temperatura pokojowa – temperatura ustawiona > 3°C, średnia prędkość,

Temperatura pokojowa – temperatura ustawiona > 1°C, niska prędkość.

#### ⑩ **Okno wyświetlania temperatury**

Na wyświetlaczu pojawia się temperatura zadana i temperatura otoczenia. Po ustawieniu temperatury zadanej, temperatura zadana miga na wyświetlaczu przez 15 minut, a następnie wyświetlana jest temperatura otoczenia przez 70 sekund. Następnie wyświetlacz gaśnie do momentu następnej regulacji.

### 3.13 SYSTEM ŚWIEŻEGO POWIETRZA

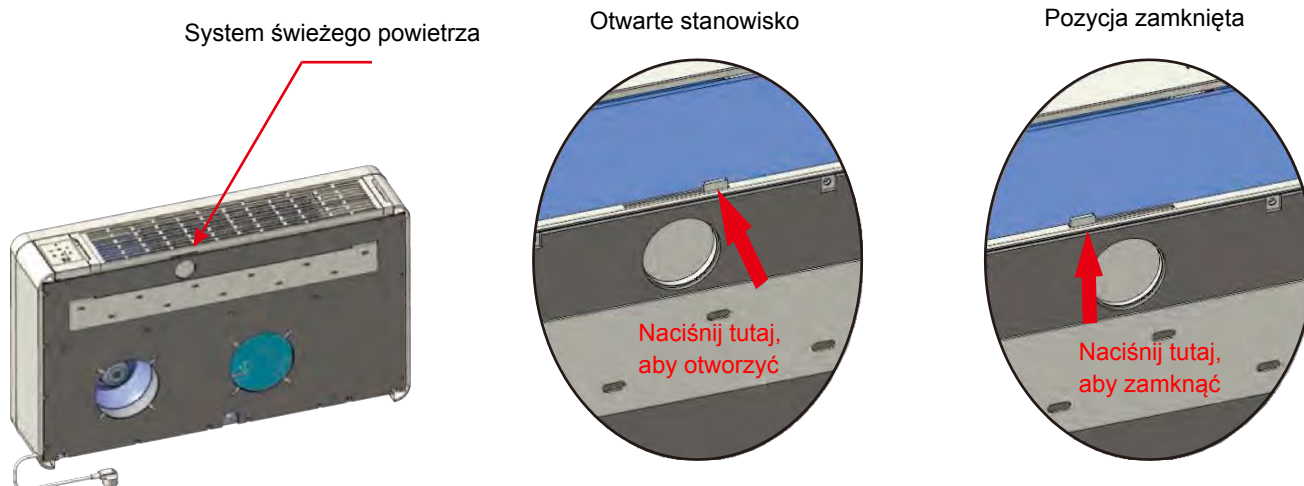

Gdy system świeżego powietrza jest otwarty, klimatyzator automatycznie wymienia powietrze w pomieszczeniu: w ten sposób do pomieszczenia dostaje się świeże i czyste powietrze.

System świeżego powietrza można otworzyć lub zamknąć w dowolnym momencie.

Gdy system świeżego powietrza jest zamknięty, wydajność klimatyzatora jest wyższa. Dlatego zalecamy pozostawienie systemu świeżego powietrza zamkniętego i otwieranie go tylko na kilka minut dziennie.

### 3.14 INSTALACJA I WYMIANA BATERII

- Otwórz pokrywę baterii, chwyc haczyk i delikatnie pociągnij do góry.
- Włóż baterię (AAA, 2 sztuki), biegun dodatni musi być zgodny z oznaczeniem na plastikowej powierzchni.
- Załóż pokrywę baterii.
- Sprawdź: naciśnij przycisk ON/OFF „”.
- Jeśli nie wyświetla się żadna ikona, włóż baterię ponownie.

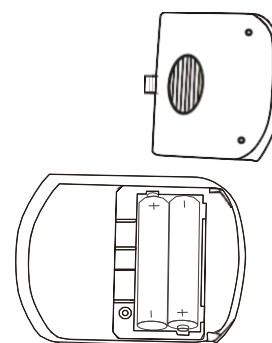

### 3.15 KONSERWACJA (P15, P16, P17, P18)

#### Czyszczenie filtrów:

Filtry należy regularnie czyścić, aby klimatyzator działał wydajnie.

Filtry należy czyścić co dwa tygodnie.  
Jak to zrobić:

- Odłącz klimatyzator od zasilania elektrycznego.
- Wyjmij kratkę filtra (P15) w kierunku wskazanym strzałką.
- Wyjmij filtr zgodnie z instrukcją w P17.
- Umyj (nie używaj gorącej wody) i po wyschnięciu włóż z powrotem na miejsce.

**UWAGA:** Nie używaj klimatyzatora bez filtra, ponieważ może to spowodować poważne uszkodzenie urządzenia.

#### De buitenreiniging :

- Odłącz klimatyzator od zasilania.
- Wyczyść zewnętrzne powierzchnie wyłącznie wilgotną ściereczką.
- Nie używaj ściernych ściereczek ani rozpuszczalników, ponieważ mogą one uszkodzić powierzchnie.
- Nie używaj zbyt mokrych ściereczek ani gąbek, ponieważ stojąca woda może uszkodzić klimatyzator i zagrazić bezpieczeństwu.

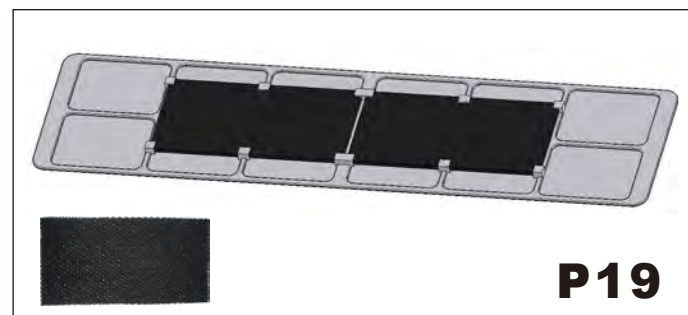
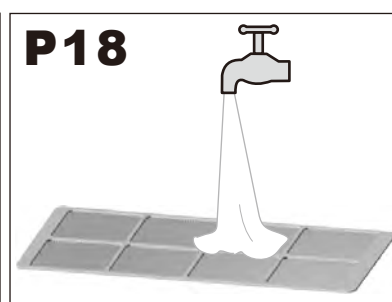
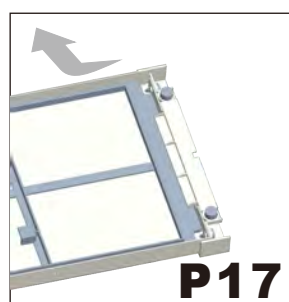
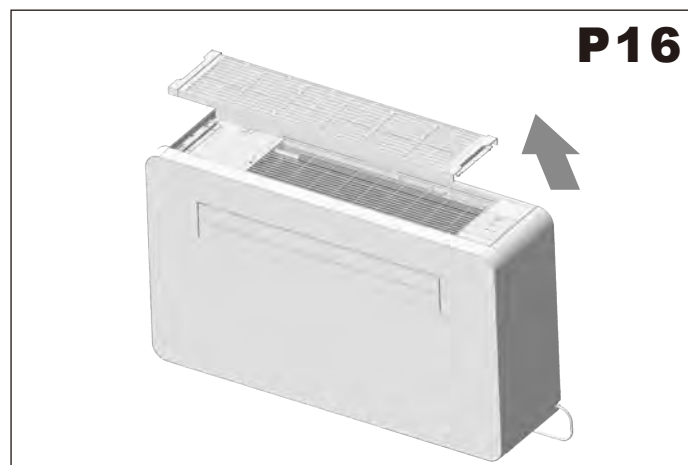
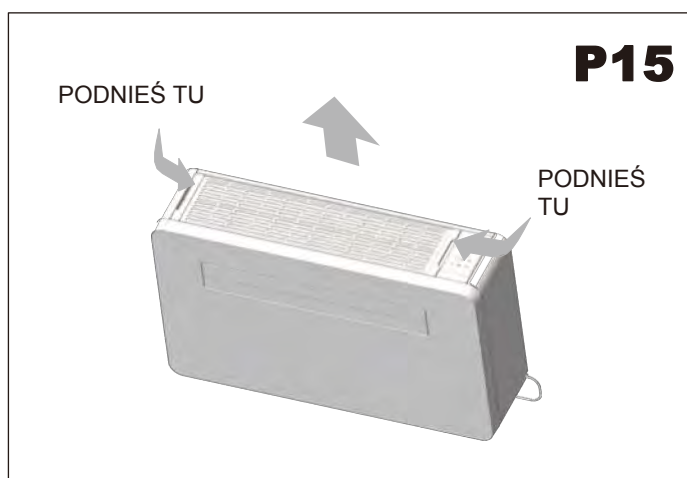

#### Filtr z węglem aktywnym

Urządzenie zawiera filtr z węglem aktywnym, który nie tylko usuwa cząsteczki zawieszone w powietrzu, jak zwykły filtr mechaniczny, ale także usuwa substancje obce, takie jak wolny chlor, zapachy, barwniki i substancje toksyczne, które są trudne do odfiltrowania konwencjonalnymi metodami.

Dzięki filtrowi z węglem aktywnym powietrze w otoczeniu jest świeże i zdrowe.

Zaleca się wymianę filtrów co trzy miesiące, ponieważ nie można ich myć ani czyścić.

### 3.16 ROZWIĄZYWANIE PROBLEMÓW

#### Problemy/możliwe przyczyny

- Klimatyzator nie działa.
- Klimatyzator nie chłodzi pomieszczenia.
- Dziwny zapach w pomieszczeniu. Z klimatyzatora kapie woda.
- Pilot nie działa.
- Klimatyzator nie działa przez 3 minuty po włączeniu.

#### Możliwe rozwiązania

1. Nieprawidłowe ustawienie timera/ Sprawdź.
  2. Problemy z zasilaniem elektrycznym/ Skontaktuj się z centrum serwisowym.
  3. Filtr może być zanieczyszczony/ Wyczyść go.
  4. Temperatura w pomieszczeniu jest zbyt wysoka/ Poczekaj, aż temperatura spadnie.
  5. Temperatura nie jest prawidłowo ustawiona/ Sprawdź.
  6. Kratki mogą być zatkane/ Sprawdź i usuń ewentualne przeszkody.
- Wilgoć w pomieszczeniu, pochodząca ze ścian, dywanów, mebli lub innych podobnych elementów.
  - Nieprawidłowa instalacja klimatyzatora.
  - Nieprawidłowe podłączenie węża odprowadzającego.
  - Wyczerpane baterie.
  - Nieprawidłowe włożenie baterii do pilota.
  - Zabezpieczenie klimatyzatora. Oczekaj 3 minuty, a klimatyzator ponownie zacznie działać.



Jeśli przewód zasilający jest uszkodzony, należy go wymienić przez producenta, jego przedstawiciela serwisowego lub osobę o podobnych kwalifikacjach, aby uniknąć niebezpieczeństwa.

Maksymalna temperatura pracy klimatyzatora (maksymalne chłodzenie: na zewnątrz DB 43°C/ WB 26°C, wewnątrz DB 32°C/ WB 23°C, minimalne ogrzewanie: na zewnątrz DB -5°C/ WB -6°C, wewnątrz DB 20°C).

Urządzenie nie jest przeznaczone do użytku przez osoby (w tym dzieci) o ograniczonych zdolnościach fizycznych, sensorycznych lub umysłowych lub osoby, które nie mają doświadczenia i wiedzy, chyba że są nadzorowane lub otrzymały instrukcje dotyczące użytkowania urządzenia od osoby odpowiedzialnej za ich bezpieczeństwo. Należy pilnować dzieci, aby nie bawiły się urządzeniem.

#### Utylizacja starego urządzenia

1. Symbol przekreślonego kosza na produkcie oznacza, że produkt jest objęty dyrektywą europejską 2002/96/WE.
2. Wszystkie produkty elektryczne i elektroniczne należy utylizować oddzielnie od odpadów komunalnych, w specjalnych punktach zbiórki wyznaczonych przez rząd lub władze lokalne.
3. Prawidłowa utylizacja starego urządzenia pomoże zapobiec potencjalnym negatywnym skutkom dla środowiska i zdrowia ludzkiego.
4. Aby uzyskać bardziej szczegółowe informacje na temat utylizacji starego urządzenia, należy skontaktować się z gminą, firmą zajmującą się utylizacją odpadów lub sklepem, w którym zakupiono produkt.



## Lista kodów błędów

Kody wyświetlane na monitorze LED	Usterki
A1	Usterka EE urządzenia wewnętrznego
A2	Usterka wentylatora wewnętrznego
A4	Usterka czujnika temperatury węzownicy wewnętrznej
A5	Usterka czujnika temperatury otoczenia wewnątrz pomieszczenia
E5	Usterka przełączania zaworu czterodrogowego
E6	Niedobór fluoru
A8	Usterka EE na zewnątrz
b4	Nieprawidłowy rozruch sprężarki (awaria fazy, odwrócenie)
b5	Usterka kompresora spowodowana brakiem synchronizacji
b6	Usterka modułu IPM
b8	Usterka czujnika temperatury spalin
C2	Usterka czujnika temperatury skraplacza zewnętrznego
C3	Usterka czujnika temperatury otoczenia zewnętrznego
C4	Usterka wentylatora zewnętrznego DC
d1	Zewnętrzne wyłączenie zabezpieczające przed prądem przemiennym
d2	Wyłączenie zabezpieczenia prądu fazowego sprężarki (odwrócone)
d3	Zewnętrzna ochrona przed zbyt wysokim/zbyt niskim napięciem prądu przemiennego
d4	Zabezpieczenie przed zbyt wysokim/zbyt niskim napięciem szyny zbiorczej DC
d5	Wyłączenie zabezpieczenia przed zbyt wysoką temperaturą IPM
d6	Wyłączenie zabezpieczenia przed przegrzaniem temperatury spalin
d7	Wyłączenie zabezpieczenia przed zamarzaniem wewnętrznej cewki chłodzącej
d8	Wyłączenie zabezpieczenia przed przegrzaniem zewnętrznej cewki chłodzącej
E1	Wyłączenie zabezpieczenia przed przegrzaniem zewnętrznej cewki chłodzącej
E2	Wyłączenie urządzenia w przypadku zbyt niskiej temperatury otoczenia na zewnątrz
E3	Wyłączenie zabezpieczenia przed zbyt wysoką temperaturą otoczenia na zewnątrz
C5	Zabezpieczenie przed przepięciem szyny zbiorczej
C6	Zabezpieczenie przed zbyt niskim napięciem szyny zbiorczej
C7	Prąd fazowy przekraczający prąd zwalniający wyzwalacza
C8	Nieprawidłowe próbkowanie prądu fazowego



## **Fresho 12 HP**

### **Monobloková reverzibilní nástěnná klimatizace**



## **INSTALAČNÍ A OBSLUHOVACÍ PŘÍRUČKA**

Před instalací a použitím tohoto klimatizačního zařízení si pečlivě přečtěte všechny pokyny.

# SOUHRN

## 1. OBECNÉ INFORMACE

- 1.1 ÚVOD
- 1.2 DŮLEŽITÉ BEZPEČNOSTNÍ POKYNY
- 1.3 VYZVEDNUTÍ ZBOŽÍ
- 1.4 MANIPULACE
- 1.5 SEZNAM PŘÍSLUŠENSTVÍ
- 1.6 TECHNICKÉ ÚDAJE

## 2. INSTALACE





- 2.1 UMÍSTĚNÍ KLIMATIZACE
- 2.2 VZOROVÝ NÁKRES
- 2.3 VRTÁNÍ DO STĚNY
- 2.4 UPEVNĚNÍ DRŽÁKU
- 2.5 INSTALACE POTRUBÍ
- 2.6 MONTÁŽ MŘÍŽEK
- 2.7 MONTÁŽ KLIMATIZACE NA DRŽÁK

## 3. POUŽÍVÁNÍ A ÚDRŽBA

- 3.1 ÚVOD DO SYMBOLŮ LCD
- 3.2 FUNKCE DÁLKOVÉ OVLADAČE
- 3.3 REŽIM VYTÁPĚNÍ
- 3.4 REŽIM CHLAZENÍ
- 3.5 REŽIM VYSOUŠENÍ
- 3.6 REŽIM VĚTRÁNÍ
- 3.7 REŽIM POČKÁNÍ
- 3.8 REŽIM AUTOMATICKÝ
- 3.9 FUNKCE ČASOVÁM SPÍNAČ VYPNUTÝ
- 3.10 FUNKCE ČASOVÁM SPÍNAČ ZAPNUTÝ
- 3.11 FUNKCE ELEKTRICKÉHO VYTÁPĚNÍ
- 3.12 FUNKCE OVLÁDÁNÍ NA PANELU
- 3.13 SYSTÉM ČISTÉHO VZDUCHU
- 3.14 VLOŽENÍ A VÝMĚNA BATERIE
- 3.15 ÚDRŽBA
- 3.16 ŘEŠENÍ PROBLÉMŮ

## 1. OBECNÉ INFORMACE

### Z BEZPEČNOSTNÍCH DŮVODŮ

	<b>UPOZORNĚNÍ</b>	TENTO SYMBOL OZNAČUJE, ŽE TOTO ZAŘÍZENÍ POUŽÍVÁ HOŘKÉ CHLADIVO. V PŘÍPADĚ ÚNIKU CHLADIVA A VYSTAVENÍ EXTERNÍMU ZDROJI ZÁPALU HROZÍ NEBEZPEČÍ POŽÁRU.
	<b>POZOR</b>	TENTO SYMBOL OZNAMUJE, ŽE JE TŘEBA PEČLIVĚ PŘEČÍST NÁVOD K POUŽITÍ.
	<b>POZOR</b>	TENTO SYMBOL OZNAMUJE, ŽE OBSLUHOVACÍ PERSONÁL MUSÍ TOTO ZAŘÍZENÍ POUŽÍVAT V SOULADU S INSTALAČNÍM NÁVODEM.
	<b>POZOR</b>	TENTO SYMBOL OZNAČUJE, ŽE JSOU K DISPOZICI DALŠÍ INFORMACE, JAKO JE NÁVOD K POUŽITÍ NEBO INSTALAČNÍ PŘÍRUČKA.

Zařízení není přístupné široké veřejnosti.

Toto zařízení mohou používat děti od 8 let a osoby se sníženou fyzickou, smyslovou nebo mentální schopností nebo s nedostatečnými zkušenostmi a znalostmi, pokud byly poučeny o bezpečném používání zařízení a rozumí rizikům, která s ním souvisejí.

Děti musí být pod dohledem, aby se zajistilo, že si se zařízením nehrají.



## UPOZORNĚNÍ

K urychlení odmrazování nebo čištění nepoužívejte jiné prostředky než ty, které doporučuje výrobce. Zařízení musí být skladováno v místnosti bez trvale zapnutých zdrojů vznícení (např. otevřený oheň, zapnutý plynový spotřebič nebo elektrický radiátor). Nevrtat ani nespalovat. Je třeba si uvědomit, že chladiva mohou být bez zápachu.

Zařízení musí být skladováno na dobře větraném místě, kde velikost místnosti odpovídá ploše určené pro provoz;

- varování, že zařízení musí být skladováno v místnosti bez trvale zapálených otevřených plamenů (např. v provozu plynové spotřebiče) a zdrojů vznícení (např. v provozu elektrické topení).

Zařízení musí být skladováno tak, aby nedošlo k jeho mechanickému poškození.

Musí být dodrženy národní předpisy týkající se plynu.

Minimální plocha pro použití tohoto zařízení je 15 m. Zajistěte, aby před zařízením nebyly žádné překážky a aby nebyly ucpané ventilační otvory.

Údržba musí být prováděna pouze podle doporučení výrobce.

Každá osoba, která pracuje na chladicím okruhu nebo do něj vstupuje, musí mít platný certifikát vydaný certifikačním orgánem.

Ohodnocující orgán akreditovaný průmyslem, který potvrzuje jejich způsobilost k bezpečné manipulaci s chladivem v souladu s průmyslovou normou nebo uznávanou hodnotící specifikací.

Údržba musí být prováděna pouze podle doporučení výrobce zařízení. Údržba a opravy vyžadující pomoc dalších kvalifikovaných osob musí být prováděny pod dohledem osoby kompetentní v používání hořlavých chladiv.

Před zahájením údržby zařízení

### Kontroly v dané oblasti:

Před zahájením prací na systémech obsahujících hořlavá chladiva je nutné provést bezpečnostní kontroly, aby se minimalizovalo riziko vznícení. Při opravách chladicího systému je nutné před zahájením prací na systému dodržovat následující bezpečnostní opatření.

### Pracovní postup:

Práce se provádějí v rámci kontrolovaného postupu tak, aby se minimalizovalo riziko přítomnosti hořlavých plynů nebo par během provádění prací.

### Obecná pracovní zóna:

Veškerý personál údržby a další osoby pracující v dané oblasti musí být informovány o povaze prováděných prací. Je třeba se vyvarovat práce v uzavřených prostorech. Oblast kolem pracovního prostoru musí být izolována. Zajistěte, aby podmínky uvnitř oblasti byly bezpečné, a to kontrolou hořlavých materiálů.

### Kontrola přítomnosti chladiva:

Oblast musí být před zahájením a během provádění prací zkontrolována pomocí vhodného detektoru chladiva, aby se zajistilo, že technik je si vědom existence potenciálně hořlavé atmosféry. Ujistěte se, že použité zařízení pro detekci úniků je vhodné pro použití s hořlavými chladivem, tj. bez jisker, správně utěsněné nebo jiskrově bezpečné.

### Přítomnost hasicího přístroje:

Pokud se na chladicím zařízení nebo jakékoli související součásti provádějí práce za tepla, musí být po ruce vhodné hasicí zařízení. V blízkosti místa plnění musí být práškový nebo CO<sub>2</sub> hasicí přístroj.

### **Žádné zdroje vznícení:**

Žádná osoba provádějící práce související s chladicím systémem, při nichž dochází k odhalení potrubí obsahujícího nebo obsahujícího hořlavé chladivo, nesmí používat zdroje vznícení, které by mohly způsobit požár nebo výbuch. Všechny možné zdroje vznícení, včetně cigaret, musí být dostatečně vzdáleny od pracoviště.

Instalace, opravy, demontáž a likvidace, při nichž může dojít k úniku hořlavého chladiva do okolního prostoru. Před zahájením prací je třeba zkontrolovat prostor kolem zařízení, aby se zajistilo, že nehrozí nebezpečí vznícení nebo vzplanutí.

Před vstupem do systému nebo prováděním prací za tepla se ujistěte, že je prostor dobře větraný nebo že je zajištěno dostatečné větrání. Během prací musí být zajištěno dostatečné větrání. Větrání musí umožňovat bezpečné rozptýlení veškerého uniklého chladiva, nejlépe jeho odvod do ovzduší.

### **Kontroly chladicího zařízení:**

Při výměně elektrických součástí musí být nové součásti vhodné pro dané použití a splňovat správné specifikace. Vždy je třeba dodržovat pokyny výrobce pro údržbu a servis. V případě pochybností se obraťte na technický servis výrobce. U zařízení používajících hořlavá chladiva je třeba provést následující kontroly:

- velikost nákladu odpovídá velikosti místnosti, ve které jsou zařízení obsahující chladivo instalována.
- ventilační zařízení a výstupy fungují správně a nejsou ucpané.
- je-li použit nepřímý chladicí okruh, je třeba zkontrolovat přítomnost chladiva v sekundárním okruhu.
- označení zařízení je viditelné a čitelné. Nečitelné označení a štítky musí být opraveny.
- trubky nebo součásti chladicího zařízení jsou instalovány tak, aby nebyly vystaveny látkám, které by mohly způsobit korozi součástí obsahujících chladivo, pokud nejsou tyto součásti vyrobeny z materiálů, které jsou samy o sobě odolné proti korozi, nebo nejsou proti korozi náležitě chráněny.

### **Kontroly elektrických zařízení:**

Opravy a údržba elektrických součástí musí zahrnovat počáteční bezpečnostní kontroly a postupy kontroly součástí. Pokud existuje závada, která by mohla ohrozit bezpečnost, nesmí být do obvodu připojeno žádné napájení, dokud nebude problém uspokojivě vyřešen. Pokud závadu nelze okamžitě odstranit, ale je nutné pokračovat v provozu, je třeba použít vhodné provizorní řešení. Toto řešení musí být nahlášeno vlastníkovi zařízení, aby byly informovány všechny strany.

Počáteční bezpečnostní kontroly zahrnují vybití kondenzátorů: tento úkon musí být proveden bezpečně, aby se zabránilo riziku vzniku jisker, aby při nabíjení, regeneraci nebo vypouštění systému nebyly odkryty žádné součásti nebo elektrické vedení pod napětím a aby byla zajištěna spojitost uzemnění.

### **Opravy utěsněných součástí:**

Při opravách utěsněných součástí musí být před sejmutím utěsněných krytů atd. odpojeny všechny zdroje elektrického napájení zařízení, na kterém se pracuje. Je-li naprosto nezbytné udržovat zařízení během údržby pod napětím, musí být na nejkritičtějších místě umístěno trvale funkční zařízení pro detekci úniku, které upozorní personál podniku na potenciálně nebezpečnou situaci.

Zvláštní pozornost je věnována následujícím prvkům:

- Dbejte na to, aby zásahy do elektrických součástí nezměnily kryt tak, že by byla ovlivněna úroveň ochrany. Jedná se zejména o poškození kabelů, nadměrný počet připojení, svorky, které neodpovídají původním specifikacím, poškození těsnění, nesprávnou montáž kabelových průchodek atd.
- Zajistěte, aby bylo zařízení bezpečně namontováno.

Zajistěte, aby těsnění nebo těsnicí materiály nebyly poškozeny natolik, že by nemohly zabránit pronikání hořlavých plynů. Náhradní díly musí být k dispozici.

*Poznámka: Použití silikonového tmelu může snížit účinnost některých typů zařízení pro detekci úniků. Před zásahy do bezpečnostních součástí není nutné je izolovat.*

### **Oprava bezpečnostních součástí:**

Na obvod nepoužívejte trvalé indukční nebo kapacitní zátěže, aniž byste se ujistili, že nepřekračují napětí a proud povolené pro použité zařízení. Bezpečnostní komponenty jsou jediné typy komponent, na kterých lze pracovat pod napětím v hořlavé atmosféře. Zkušební zařízení musí být vhodné pro dané napětí.

Komponenty vyměňujte pouze za díly specifikované výrobcem. Jiné díly mohou v případě úniku způsobit vznícení chladiva v atmosféře.

### **Zapojení:**

Zkontrolujte, zda zapojení nebude vystaveno opotřebením, korozi, nadměrnému tlaku, vibracím, ostrým hranám nebo jiným nepříznivým vlivům prostředí. Kontrola musí také zohlednit účinky stárnutí nebo trvalých vibrací pocházejících ze zdrojů, jako jsou kompresory nebo ventilátory.

### **Detekce hořlavých chladiv:**

V žádném případě nesmí být k vyhledávání nebo detekci úniků chladiva použity potenciální zdroje vznícení. Nesmí být použit halogenidový hořák (ani žádný jiný detektor využívající otevřený plamen).

### **Metody detekce úniků:**

Následující metody detekce úniků jsou považovány za přijatelné pro systémy obsahující hořlavá chladiva.

K detekci hořlavých chladiv je třeba používat elektronické detektory úniku, ale jejich citlivost může být nedostatečná nebo může vyžadovat nové kalibrování (detekční zařízení musí být kalibrováno v oblasti bez chladiva). (Ujistěte se, že detektor není potenciálním zdrojem vznícení a že je vhodný pro použité chladivo. Detekční zařízení musí být nastaveno na procento LFL chladiva a musí být kalibrováno podle použitého chladiva a musí být potvrzeno, že je použito správné procento plynu (maximálně 25 %).

Kapaliny pro detekci úniků jsou vhodné pro většinu chladiv, ale je třeba se vyvarovat použití čisticích prostředků obsahujících chlor, protože chlor může reagovat s chladivem a korodovat měděné potrubí. Pokud máte podezření na únik, odstraňte/uhas všechny otevřené plameny.

Pokud je zjištěna únik chladiva vyžadující pájení, musí být veškeré chladivo ze systému odebráno nebo izolováno (pomocí uzavíracích ventilů) v části systému vzdálené od úniku. Před a během procesu pájení musí být do systému vpuštěn dusík bez kyslíku (OFN).

### **Odstranění a likvidace:**

Při vstupu do chladicího okruhu za účelem opravy – nebo z jakéhokoli jiného důvodu – je nutné postupovat podle obvyklých postupů. Je však důležité dodržovat osvědčené postupy, protože je třeba brát v úvahu hořlavost.

Platí následující postup:

- Odstraňte chladivo.
- Propláchněte okruh inertním plynem.
- Vypusťte.
- Znovu vypláchněte inertním plynem.
- Otevřete okruh odpojením nebo pájením.

Chladivo musí být zachyceno do vhodných sběrných lahví. Systém musí být „propláchnut“ OFN, aby byla jednotka bezpečná. Tento proces může být nutné několikrát opakovat. K tomuto účelu nesmí být použit stlačený vzduch ani kyslík.

Propláchnutí se provádí tak, že se vakuum v systému naruší pomocí OFN a pokračuje se v plnění, dokud není dosaženo pracovního tlaku, poté se vypustí do atmosféry a nakonec se vakuum sníží na nulovou hodnotu. Tento proces se musí opakovat, dokud v systému nezůstane žádné chladivo. Po použití poslední dávky OFN musí být systém vyprázdněn na atmosférický tlak, aby mohl pracovat. Tato operace je naprosto nezbytná, pokud se na potrubí mají provádět pájecí práce. Dbejte na to, aby výstup vakuové pumpy nebyl v blízkosti zdroje vznícení a aby bylo k dispozici větrání.

### Postupy nakládky:

Kromě obvyklých postupů nakládky je třeba dodržovat následující požadavky.

- Při používání plnicího zařízení dbejte na to, aby nedošlo ke kontaminaci různých chladiv. Hadice nebo potrubí musí být co nejkratší, aby se minimalizovalo množství chladiva, které obsahují.
- Lahve musí být udržovány ve svislé poloze.
- Před naplněním systému chladivem se ujistěte, že je chladicí systém uzemněn.
- Po dokončení plnění označte systém štítkem (pokud již není označen).
- Dbejte na to, aby chladicí systém nebyl přeplněn. Před opětovným naplněním systému musí být systém podroben tlakové zkoušce s OFN. Na konci plnění, ale před uvedením do provozu, musí být systém podroben zkoušce těsnosti. Před opuštěním pracoviště musí být provedena následná zkouška těsnosti.

### Vyřazení z provozu:

Před provedením tohoto postupu je nezbytné, aby technik dokonale znal zařízení a všechny jeho detaily. Doporučuje se zajistit, aby byla všechna chladiva bezpečně získána zpět. Před provedením úkolu je třeba odebrat vzorek oleje a chladiva pro případ, že by před opětovným použitím zpětně získaného chladiva byla nutná analýza. Před zahájením úkolu je nezbytné zajistit napájení elektrickou energií.

- a) Seznamte se s vybavením a jeho fungováním.
- b) Elektricky odpojte systém.
- c) Před zahájením postupu se ujistěte, že
  - v případě potřeby je k dispozici mechanické manipulační zařízení pro manipulaci s lahvemi s chladivem.
  - je k dispozici veškeré osobní ochranné vybavení, které se používá správným způsobem.
  - proces zpětného získávání je neustále pod dohledem kompetentní osoby.
  - zařízení pro zpětné získávání a lahve splňují příslušné normy.

- d) Pokud je to možné, vyprázdněte chladicí systém.
- e) Pokud není možné vytvořit vakuum, je třeba vyrobit sběrač, aby bylo možné chladivo odstranit z různých částí systému.
- f) Před zahájením regenerace se ujistěte, že je láhev umístěna na váze.
- g) Spusťte rekuperační zařízení a používejte jej v souladu s pokyny výrobce.
- h) Lahve nepřepínejte. (Maximálně 80 % objemu kapaliny).
- i) Nepřekračujte maximální pracovní tlak láhve, ani dočasně.
- j) Po správném naplnění lahví a dokončení procesu zajistěte, aby byly lahve a zařízení rychle odstraněny z místa a aby byly uzavřeny všechny uzavírací ventily zařízení.
- k) Získané chladivo nesmí být naplněno do jiného chladicího systému, pokud nebylo vyčištěno a zkontrolováno.

### Zpětné získávání:

Při odstraňování chladiva ze systému, ať už za účelem údržby nebo vyřazení z provozu, je doporučeno zajistit, aby byla všechna chladiva bezpečně odstraněna.

Při přenosu chladiva do lahví je nutné používat pouze vhodné lahve pro zpětné získávání chladiva. Zajistěte, aby byl k dispozici správný počet lahví pro uložení celkového množství chladiva v systému. Všechny použité lahve musí být určeny pro zpětně získávané chladivo a označeny pro tuto látku (tj. speciální lahve pro zpětné získávání chladiva). Lahve musí být vybaveny přetlakovým ventilem a potřebným příslušenstvím, včetně funkčních uzavíracích ventilů. Prázdné zpětnovratné lahve se před zpětným získáváním vyprázdní a pokud možno ochladí.

Regenerovací zařízení musí být v dobrém provozním stavu, musí být opatřeno sadou pokynů týkajících se dostupného zařízení a musí být vhodné pro regeneraci hořlavých chladiv.

Kromě toho musí být k dispozici sada kalibrovaných vah v dobrém provozním stavu. Potrubí musí být kompletní, vybavené těsnými spojkami a v dobrém stavu.

Před použitím zařízení pro zpětné získávání zkontrolujte, zda je v dobrém provozním stavu, zda bylo správně udržováno a zda jsou všechny související elektrické součásti utěsněny, aby se zabránilo vznícení v případě úniku chladiva. V případě pochybností se obraťte na výrobce.

Získané chladivo musí být vráceno dodavateli chladiva v příslušné nádobě pro zpětné získání a musí být vystaven příslušný doklad o předání odpadu. Chladiva nesmí být mísená v jednotkách pro zpětné získání a zejména ne v lahvích.

Pokud je nutné demontovat kompresory nebo kompresorové oleje, je třeba se ujistit, že byly vyprázdněny na přijatelnou úroveň, aby se zajistilo, že v mazivu nezůstalo žádné hořlavé chladivo. Proces vyprázdnění musí být proveden před vrácením kompresoru dodavateli. K urychlení tohoto procesu smí být použito pouze elektrické vyhřívání těla kompresoru.

Při vypouštění oleje ze systému je nutné postupovat bezpečně.

## 1.1 ÚVOD

**UPOZORNĚNÍ:** Neodhazujte obal, dokud není instalace klimatizačního zařízení dokončena.

Po odstranění obalu zkontrolujte, zda je veškerý obsah neporušený a kompletní. (Viz seznam příslušenství). V případě, že některé díly chybí, kontaktujte svého prodejce.

Tento klimatizační přístroj je určen k chlazení nebo ohřevu vzduchu v místnosti a smí být používán pouze k tomuto účelu.

Výrobce nenes odpovědnost za škody na majetku nebo zranění osob či zvířat způsobené nesprávnou instalací, nastavením, údržbou nebo nesprávným používáním.

Tento klimatizační přístroj obsahuje chladivo R32: na konci jeho životnosti musí být tento klimatizační přístroj zlikvidován v souladu s předpisy na ochranu životního prostředí.

Klimatizační přístroj musí být v souladu s přísnými předpisy pro recyklaci tohoto produktu, při likvidaci buďte opatrní. Ohledně předpisů se obraťte na místní úřady.

Klimatizační jednotku nezapínejte, dokud není zcela smontována a nainstalována ve správné provozní poloze. Před zapnutím zařízení zkontrolujte, zda je správně uzemněno v souladu s platnými předpisy dané země.

## 1.2 DŮLEŽITÉ BEZPEČNOSTNÍ POKYNY



Při používání elektrických spotřebičů je třeba vždy dodržovat základní bezpečnostní opatření:

Na spotřebič nepokládejte žádné předměty a nezakrývejte vstupní a výstupní otvory. Zvláštní opatrnost je třeba dbát při používání spotřebiče v blízkosti dětí nebo domácích zvířat a při jeho ponechání v provozu bez dozoru.

**Upozornění:**

Před použitím produktu vyjměte klimatizaci z obalu a zkontrolujte, zda je v dobrém stavu.

Nenechávejte děti hrát si s obaly, například s plastovými sáčky.

Nepoužívejte výrobek, jehož kabel nebo zástrčka jsou poškozené, nebo pokud klimatizace nefunguje správně, spadla nebo byla jakýmkoli způsobem poškozena.

Klimatizaci zašlete do autorizovaného servisu k prohlídce a opravě, aby se předešlo jakémukoli riziku.

Nepokoušejte se opravovat nebo seřizovat elektrické nebo mechanické funkce tohoto klimatizačního zařízení, jinak dojde ke zrušení záruky.

Zařízení musí být vždy napájeno ze zdroje energie, jehož napětí, frekvence a poměr jsou stejné jako hodnoty uvedené na typovém štítku zařízení.

Tento klimatizační přístroj není určen k použití ve vlhkých nebo mokrych prostorách.

Klimatizační jednotku neumísťujte do blízkosti otevřeného ohně, varných nebo topných zařízení ani horkých povrchů.

Nenechávejte napájecí kabel viset přes okraj stolu nebo pultu. Napájecí kabel umístěte mimo dosah osob, které by o něj mohly zakopnout.

Nikdy neumísťujte napájecí kabel pod koberec nebo koberec. Nepoužívejte klimatizaci v místech, kde se používají nebo skladují benzín, barvy nebo jiné hořlavé kapaliny.

Nečistěte ani neprovádějte údržbu a nevstupujte do vnitřních částí, dokud není klimatizace odpojena od elektrické sítě.

Bez povolení a pokynů výrobce klimatizace nemějte bezpečnostní nebo regulační zařízení.

Netahejte, neodstraňujte ani neohýbejte elektrický kabel připojený ke klimatizační jednotce, ani když je odpojen od elektrické sítě. Zabraňte dlouhodobému přímému kontaktu s proudem vzduchu z klimatizační jednotky a dlouhodobému uzavření místnosti bez větrání.

Opravy nebo údržbu musí provádět servisní technik nebo kvalifikovaný technik v souladu s pokyny uvedenými v této příručce. Neupravujte zařízení, protože byste mohli způsobit nebezpečné situace a výrobce zařízení nebude odpovědný za způsobené škody nebo zranění.

Tato příručka s pokyny je nedílnou součástí zařízení, proto ji pečlivě uschovejte a přiložte k zařízení v případě, že bude předáno jinému majiteli nebo uživateli nebo jinému instalačnímu technikovi.

V případě poškození nebo ztráty příručky si vyžádejte novou.

### 1.3 VYZVEDNUTÍ ZBOŽÍ

Klimatizační jednotka je dodávána v ochranném obalu a je k ní přiložen návod k použití. Tento návod je nedílnou součástí klimatizační jednotky, proto si jej pečlivě přečtěte a uschovejte.

Po vybalení klimatizační jednotky zkontrolujte, zda je klimatizační jednotka a veškeré příslušenství kompletní a nepoškozené.

### 1.4 MANIPULACE

Před zvedáním klimatizační jednotky si uvědomte její hmotnost. Přijměte všechna nezbytná opatření, abyste zabránili poškození výrobku nebo zranění.

Obalový materiál odstraňujte až po umístění klimatizační jednotky na místo instalace. Opatrně odstraňte lepicí pásky z klimatizační jednotky.

Obalové materiály musí být řádně zlikvidovány a nesmí být ponechány v dosahu dětí, protože představují potenciální zdroj nebezpečí.

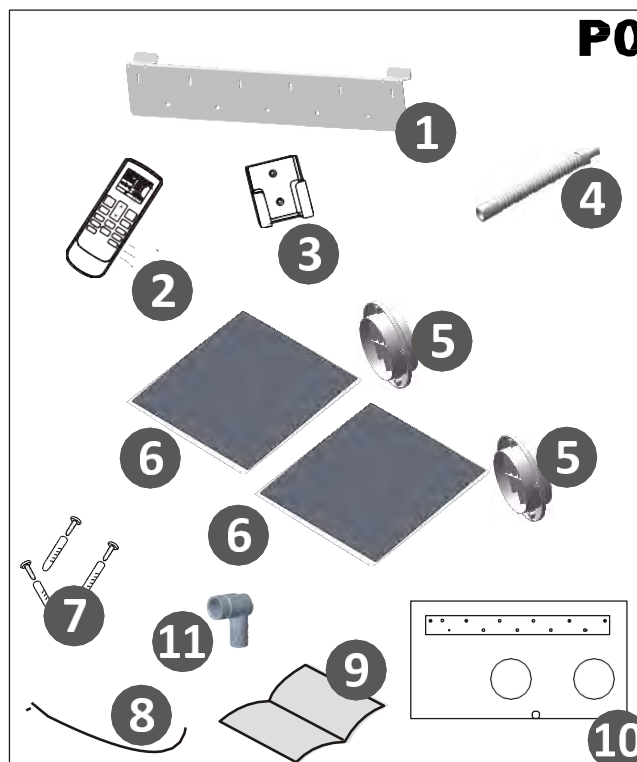

### 1.5 SEZNAM PŘÍSLUŠENSTVÍ (P0)

1. MONTÁŽNÍ DRŽÁK
2. DÁLKOVÉ OVLÁDÁNÍ
3. DRŽÁK DÁLKOVÉHO OVLÁDÁNÍ
4. ODVODŇOVACÍ HADICE
5. VNĚJŠÍ MŘÍŽKA
6. PLASTOVÁ FÓLIE VZDUCHOVÁ TRUBKA
7. SADA ŠROUBŮ
8. UPEVŇOVACÍ ŠNŮRA MŘÍŽKY
9. NÁVOD K POUŽITÍ
10. PAPIROVÁ ŠABLONA PRO VRTÁNÍ DO STĚN (viz strana)
11. ADAPTÉR PRO VNITŘNÍ ODVODNĚNÍ

**Tento produkt lze připojit pouze k napájecímu zdroji, jehož systémová impedance nepřesahuje 0,193 ohmu. V případě potřeby se obraťte na svého dodavatele a vyžádejte si informace o systémové impedanci.**

Tento výrobek byl vyroben v souladu se směrnicí 2006/95/ES a dodatky 92/31/EHS a 93/68/EHS.



Elektrický odpad nesmí být vyhazován spolu s běžným domovními odpady. Je třeba jej recyklovat v příslušných zařízeních. Informace o recyklaci získáte u místních úřadů nebo u prodejce.



**Baterie použité v dálkovém ovladači obsahují materiály škodlivé pro životní prostředí. Po skončení životnosti je nutné je z dálkového ovladače vyjmout a zodpovědně zlikvidovat.**

## 1.6 TECHNICKÉ ÚDAJE (P1, P2)

Model	Fresho 12HP
Chladicí výkon* W	2500
Topný výkon* W	2500
Elektrické topení* W	-
Objem ohřevu vody** W	-
Jmenovité napětí (V/Hz)	230/50
Příkon při chlazení* (W)	760
Příkon při chlazení* (A)	3.4
Příkon při ohřevu* (W)	628
Příkon při ohřevu* (A)	2.83
Průtok vzduchu (m3/h)	400
Odvlhčovací výkon* (l/24 h)	16.08
Volitelná teplota (dálkové ovládání)	18-30°C
Pojistka (T3.15L)	250V
Chladivo	R32
Globální oteplovací potenciál (GWP)	675
Rozměry V/Š/H (mm)	543 x 935 x 198
Hmotnost (kg)	35

\* Výše uvedené údaje mohou být změněny za účelem zlepšení výkonu.

### STANDARDNÍ ZKOUŠEBNÍ PODMÍNKY – EN 14511-

- Provozní podmínky v režimu chlazení a odvlhčování
  - Vnitřní teplota 27°C DB, 19°C WB
  - Venkovní teplota 35°C DB, 24°C WB
- Provozní podmínky v režimu vytápění
  - Venkovní teplota 7°C DB, 6°C WB
  - Vnitřní teplota 20°C DB

Rozsvítí se: napájení.

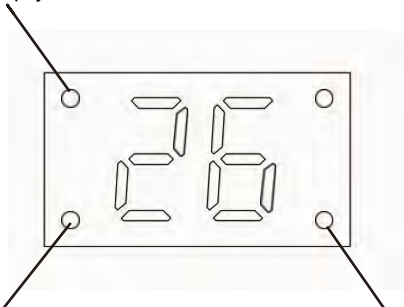

Rozsvítí se: noční režim je aktivován.

Rozsvítí se: kompresor je v provozu.

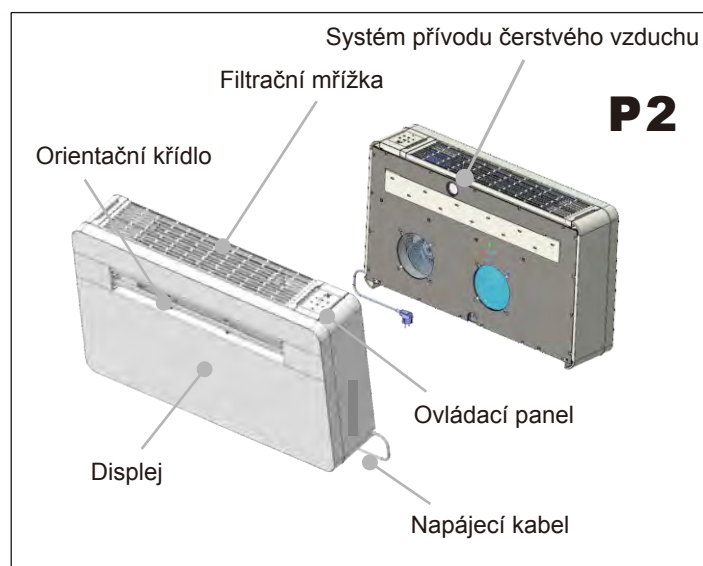
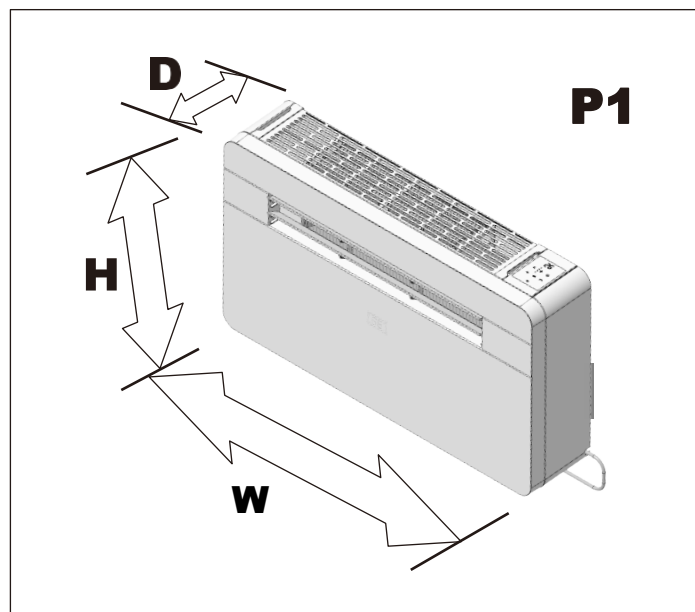

Na displeji se zobrazí nastavená teplota a teplota okolí.

Po nastavení teploty bliká nastavená teplota na displeji 15krát a poté se na displeji po dobu 70 sekund zobrazí teplota okolí.

Poté se displej vypne až do dalšího nastavení.

## 2. INSTALACE

### 2.1 UMÍSTĚNÍ KLIMATIZACE (P3)

Aby vaše klimatizační jednotka fungovala co nejlépe a aby se předešlo poruchám nebo rizikům, je nutné ji správně umístit. Dodržujte všechny níže uvedené pokyny a instrukce, jinak může dojít k problémům s instalací.

- Klimatizační jednotka musí být instalována na vnější stěně s přístupem ven a minimálně 2 metry volného prostoru směrem ven.
- Klimatizační jednotka musí být instalována tak, aby kolem ní byl volný prostor, jak je znázorněno na papírovém modelu.
- Stěna, na kterou je klimatizační jednotka instalována, musí být pevná a schopná unést hmotnost klimatizační jednotky.

Po určení nejlepšího místa pro instalaci, jak je popsáno výše, zkontrolujte, zda lze stěnu v vybraném místě provrtat, aniž by došlo k narušení jiných konstrukcí nebo instalací (trámy, sloupy, trubky, dráty atd.).

Zajistěte také, aby mimo stěnu nebyly žádné překážky, které by mohly bránit proudění vzduchu skrz vyvrtané otvory, například: rostliny a jejich listy, latě nebo panely, odtokové trubky, přepadové otvory a mřížky atd. Jakákoli překážka by mohla narušit správnou funkci klimatizačního zařízení.

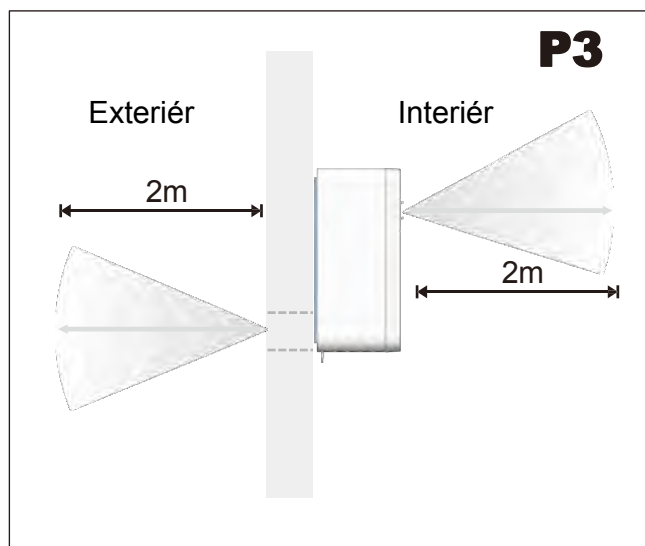

### 2.2 VZOROVÝ NÁKRES (P4)

Šablonu připevněte ke zdi po pečlivém zkontrolování následujících pokynů.

- Než začnete vrtat, ujistěte se, že v místě, kde chcete vrtat, nejsou žádné překážky a že zde nejsou žádné skryté konstrukční prvky, které by mohly bránit instalaci, například: elektrické rozvody, vodovodní a plynové potrubí nebo nosníky.
- Použijte vodováhu, protože klimatizační jednotka musí být vyrovnaná.
- Postupujte podle všech pokynů k instalaci.

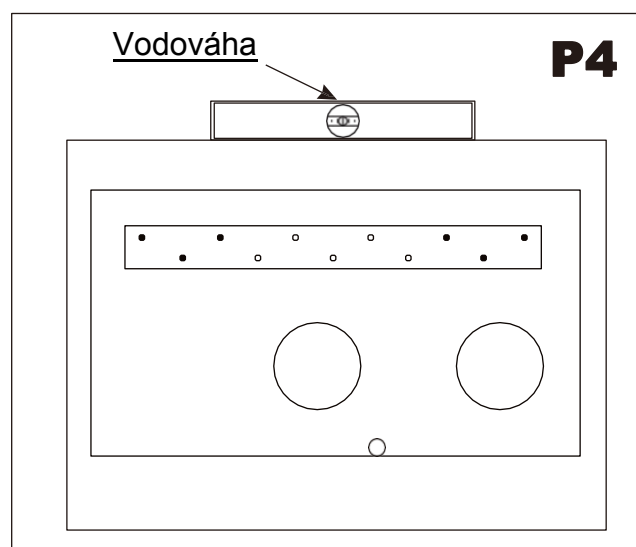

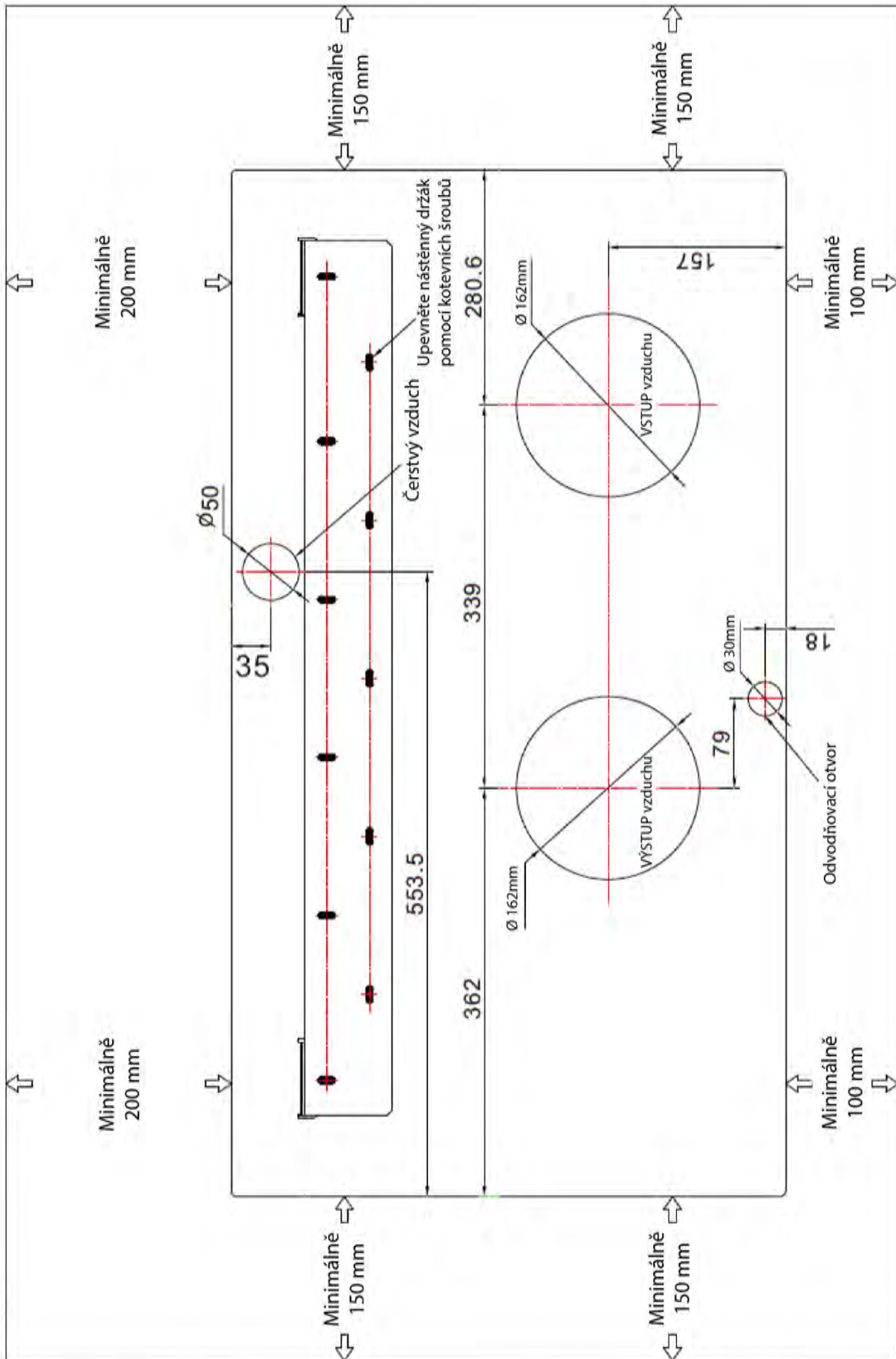

### 2.3 VRTÁNÍ DO STĚNY (P5)

Poznámka: Pokud vrtáte otvor nad úroveň přízemí, zajistěte bezpečnost a dohlížejte na vnější prostor během vrtání otvorů, dokud není vrtání dokončeno.

#### VSTUPNÍ A VÝSTUPNÍ OTVORY

- Tento úkon musí být proveden pomocí vhodného náradí (diamantové vrtáky nebo jádrové vrtáčky s vysokým točivým momentem a nastavitelnou rychlostí otáčení).
- Šablonu připevněte ke zdi a zkontrolujte vzdálenost od podlahy a/nebo stropu a udržujte ji vodorovně pomocí vodováhy.
- Pomocí pilotního vrtáku označte střed každého otvoru, který má být vyvrtán.

K vyvrtání dvou otvorů pro přívod a odvod vzduchu použijte vrtací hlavici o průměru 162 mm.

 Doporučuje se, aby otvory měly mírný sklon dolů o 3–5 stupňů, aby se zabránilo zpětnému toku vody z potrubí.



Interiér

Exteriér

### ODVODŇOVACÍ OTVOR (P6)

Pečlivě si přečtěte následující pokyny: do zdi vyvrtejte otvor o průměru 30 mm na místě vyznačeném na papírové šabloně. Odvodnění se provádí gravitací.

**Z tohoto důvodu je nezbytné, aby odtoková trubka měla po celé délce sklon minimálně 3 stupně:** připojte odtokovou trubku (od gumové koncovky) k klimatizační jednotce (spodní část rámu).

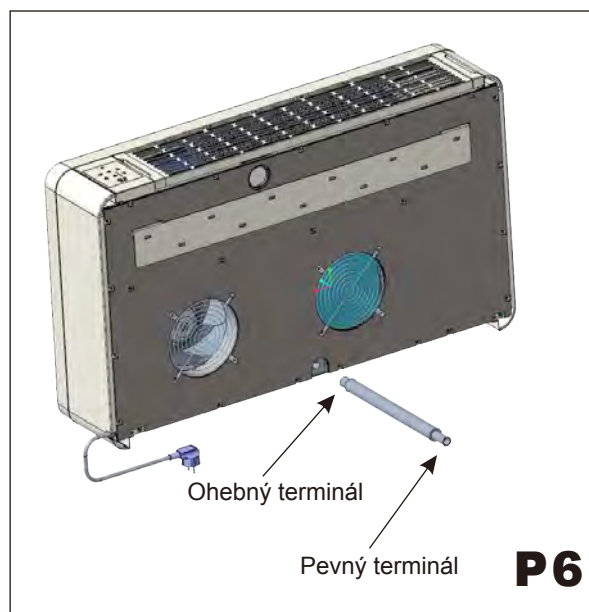

## 2.4 UPEVNĚNÍ DRŽÁKU (P7)

- Vyvrtejte otvory pro upevnění držáku na zeď, nejlépe podle 6 černých otvorů vyznačených na papírové šabloně.  
Pokud zeď není dostatečně pevná, doporučujeme použít další kotevní šrouby podle šedých otvorů vyznačených na papírové šabloně.
- Dodané kotevní šrouby vyžadují otvory o průměru 8 mm. Zkontrolujte stěnu, abyste zjistili, zda jsou dodané šrouby vhodné, nebo zda je nutné použít jiný typ kotvení. Výrobce nenes odpovědnost za podcenění konstrukční pevnosti kotvení v době instalace.

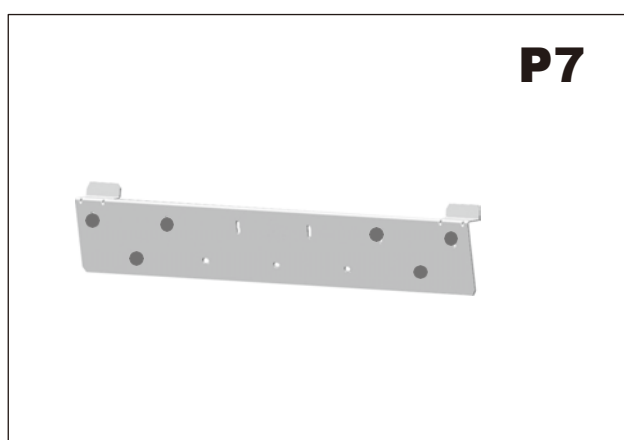

## 2.5 INSTALACE POTRUBÍ (P8)

- Po vyvrtání otvorů do nich zasuňte plastové trubky dodané s klimatizací.
- Srolujte fólii a zasuňte ji do otvoru, přičemž dávejte pozor na spojovací čáru, která musí být vždy nahoře. Nezapomeňte, že fólie musí mít stejný sklon jako otvory (min. 3°).
- Vložte kroužky do otvorů.

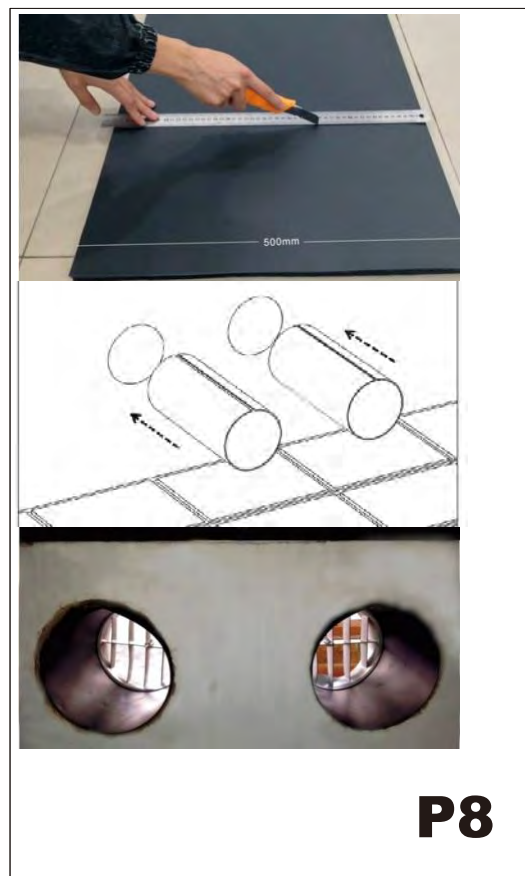

## 2.6 MONTÁŽ MŘÍŽEK (P9, P10, P11, P12)

Pro instalaci obou vnějších mřížek postupujte následovně: před instalací se seznamte s montáží mřížky na trubku. Vložte šňůry do středu mřížky. Jedna mřížka se umístí na vnější stranu trubky a druhá na vnitřní stranu. Otvor pro odvod vzduchu je největší, proto se mřížka umístí na vnější stranu trubky pro odvod vzduchu. Vložte dodanou šňůru do otvoru. Ohněte vnější mřížku na polovinu a uchopte šňůru volnou rukou. Vložte ruku do trubky s mřížkou a zatlačte směrem ven. Nechte mřížku rozložit a zatáhněte za šňůru směrem k sobě. Jedna mřížka je umístěna na vnější straně trubky a druhá na vnitřní straně. S trochou trpělivosti a zručnosti se obě mřížky přizpůsobí koncům trubek. Uchopte šňůru, vložte prsty mezi lamely a zatáhněte mřížku k sobě, až správně zaskočí do trubky, přičemž lamely udržujte ve svislé poloze. Pokud je vnější mřížka přístupná a nelze ji vyjmout, doporučujeme ji připevnit ke zdi pomocí hmoždinek a šroubů o průměru 6 mm. Utáhněte šňůru a připevněte ji k výstupku na vnitřních přírubách.

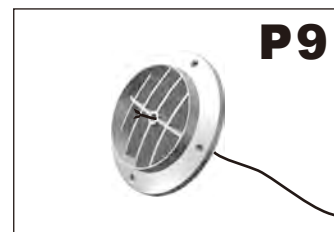
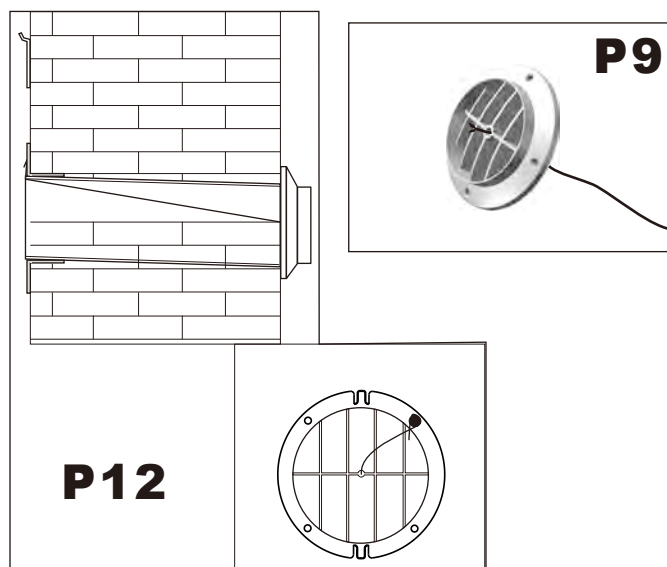

## 2.7 MONTÁŽ KLIMATIZACE NA DRŽÁK (P14, P15)

Po opětovném zkontrolování, zda je montážní držák pevně připevněn ke stěně a zda byly provedeny nezbytné přípravy pro připojení k elektrické síti a odvod kondenzátu (je-li to nutné), připevněte klimatizační jednotku k držáku. Zvedněte ji za spodní části po stranách. Klimatizační jednotku mírně nakloňte směrem k sobě, aby se snáze připevnila k držáku.

Klimatizační jednotku nyní můžete pevně přitlačit ke stěně. Pečlivě zkontrolujte instalaci, aby se zadní izolační panel pevně opíral o stěnu, aby na zadní straně klimatizační jednotky nebyly žádné praskliny a aby oba plastové půlkruhy na zadní straně klimatizační jednotky byly umístěny uvnitř dvou plastových trubek připevněných uvnitř stěny.

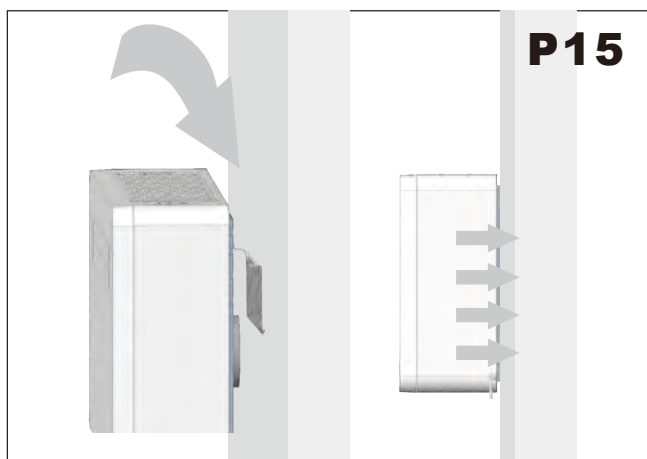
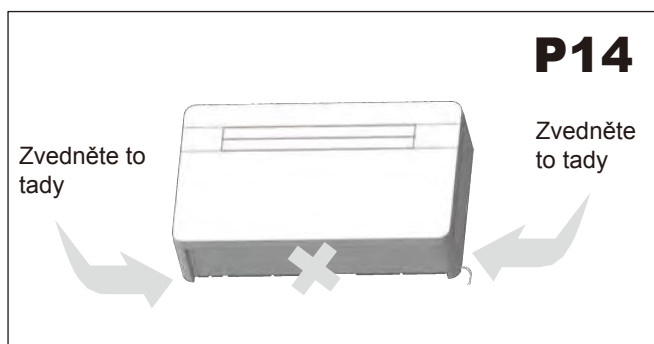

V oblastech s velmi nízkými teplotami může voda v odtokové trubce v zimě zamrznout. Tuto trubku je možné připojit uvnitř zdi a nasměrovat ji na vhodné místo. (Viz P13)



Zařízení nesmí být instalováno v prádelně.

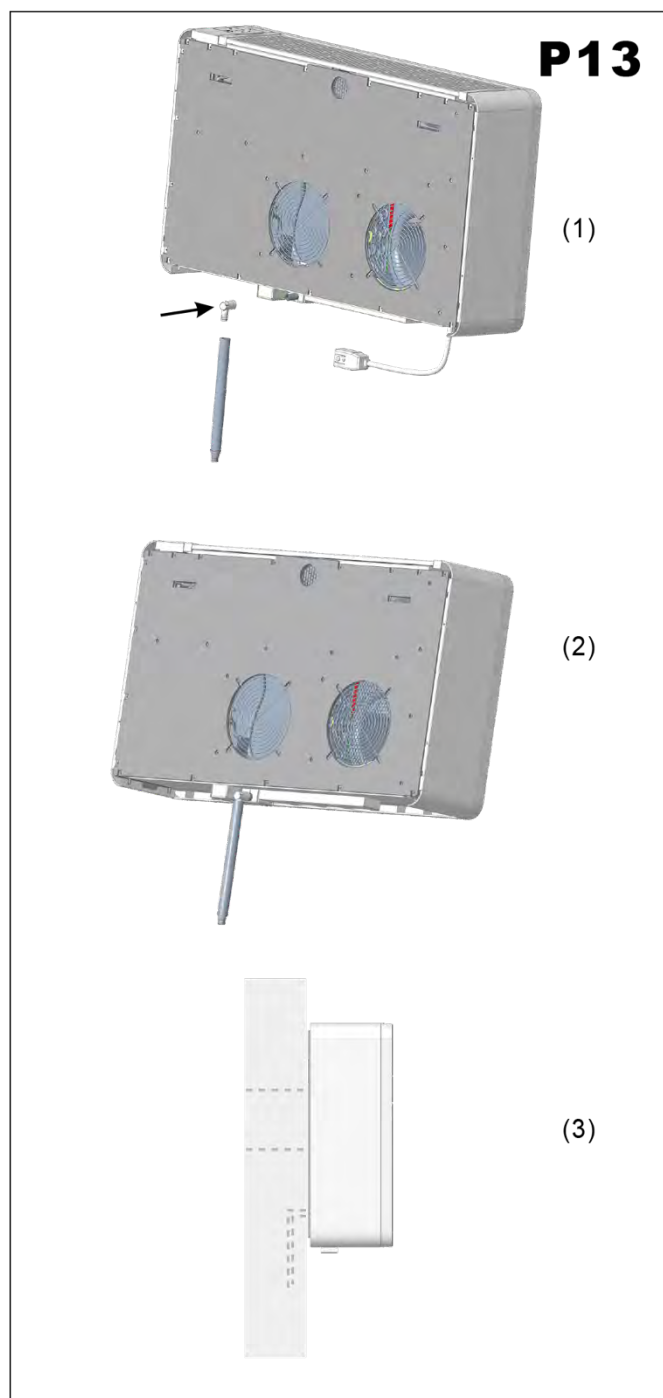

Zařízení musí být umístěno tak, aby byla přístupná zásuvka.

Zařízení musí být instalováno v souladu s národními předpisy pro elektroinstalaci.



### 3. POUŽÍVÁNÍ A ÚDRŽBA

#### 3.1 ÚVOD DO SYMBOLŮ LCD

Ikony	Význam	Ikony	Význam
	Auto		Směr proudění vzduchu
	Chlazení		Rychlost ventilátoru
	Suché		Režim spánku
	Ventilátor		Automatický ventilátor
	Topení		Teplota
	Světlo (pouze volitelně)		Hodiny
	Topení (pouze volitelně)		Časovač
	Zámek		

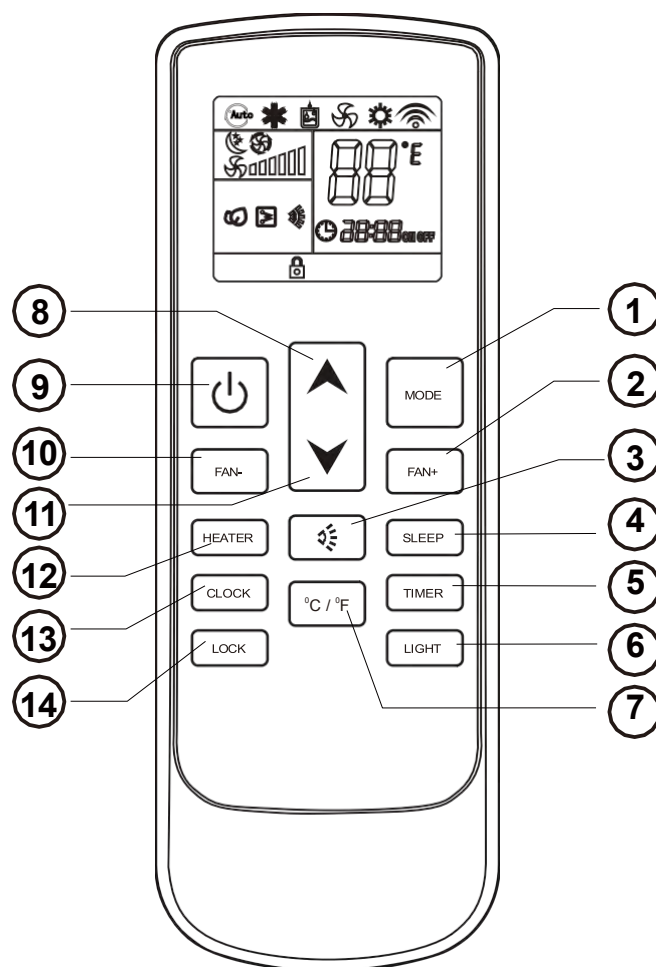

#### 3.2 FUNKCE DÁLKOVÉ OVLADAČE

1. TLAČÍTKO **MODE**: slouží k nastavení provozního režimu klimatizace.
2. TLAČÍTKO **RYCHLOST VENTILÁTORU +**: slouží ke zvýšení rychlosti ventilátoru.
3. TLAČÍTKO **PRO ORIENTACI KRYTU**: slouží k nastavení směru proudění vzduchu.
4. TLAČÍTKO **SPÁNEK**: automaticky nastavuje teplotu podle cirkadiánního rytmu.
5. TLAČÍTKO **ČASOVAČ**: slouží k nastavení času, kdy se klimatizace spustí.  
Nastavte čas, kdy se klimatizace vypne.
6. TLAČÍTKO **OSVĚTLENÍ** (pouze volitelně): Rozsvítí světlo nebo UPI, pokud je zařízení touto funkcí vybaveno.
7. TLAČÍTKO **TEPLOTA**: Nastavte jednotku teploty na °C nebo °F.
8. TLAČÍTKO **ZVÝŠENÍ**: Zvýší teplotu a dobu.
9. TLAČÍTKO **ON/OFF**: Zapne nebo vypne klimatizaci.
10. TLAČÍTKO **RYCHLOST VENTILÁTORU -**: Snižuje rychlost ventilátoru.
11. TLAČÍTKO **SNÍŽENÍ**: Snižuje teplotu a dobu.
12. TLAČÍTKO **ELEKTRICKÉHO VYTÁPĚNÍ** (pouze volitelně): Zapíná integrované elektrické vytápění pro zvýšení topného výkonu, když venkovní teploty klesnou pod 50°C a je potřeba dodatečné teplo.
13. TLAČÍTKO **HODIN**: Nastavení hodin.
14. TLAČÍTKO **ZAMČENÍ**: Zamkne dálkový ovladač.

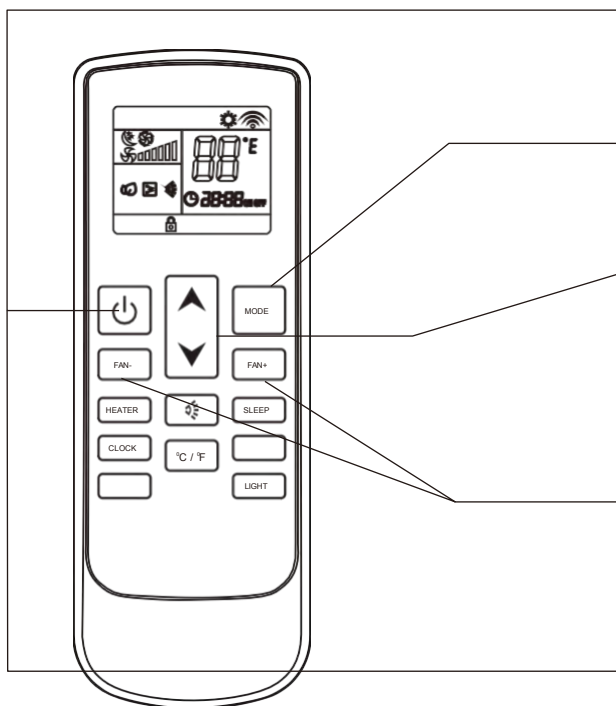

### 3.3 REŽIM VYTÁPĚNÍ







#### Pořadí operací

**1** Stiskněte tlačítko ON/OFF „“, zapněte klimatizaci a ta bude fungovat v paměťovém režimu.

**2** Stiskněte tlačítko MODE, nastavte režim vytápění „“, klimatizace bude pracovat v režimu vytápění.

**3** Stiskněte tlačítko UP „“ nebo DOWN „“, abyste nastavili požadovanou teplotu.

**4** Stiskněte tlačítko FAN SPEED „FAN+“ nebo „FAN-“ pro nastavení rychlosti ventilátoru, „“ znamená nízkou rychlost, „“ znamená střední rychlost a „“ znamená vysokou rychlost, „“ znamená automatickou rychlost. U automatického ventilátoru se rychlost volí podle rozdílu mezi okolní teplotou a nastavenou teplotou.

**5** Stiskněte tlačítko ON/OFF „“ na klimatizační jednotce.  
Při dalším stisknutí tohoto tlačítka se klimatizace spustí v paměťovém režimu.

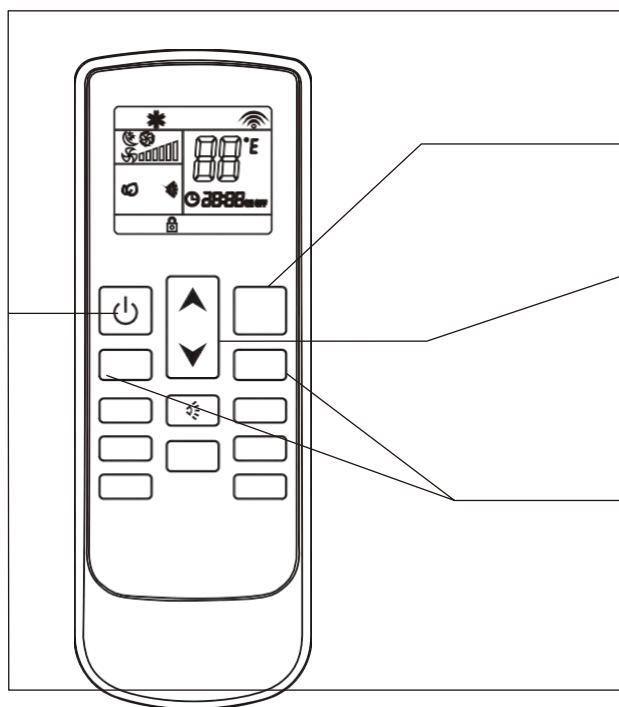

### 3.4 REŽIM CHLAZENÍ







#### Pořadí operací

**1** Stiskněte tlačítko ON/OFF „“, zapněte klimatizaci a ta bude fungovat v paměťovém režimu.

**2** Stiskněte tlačítko MODE, nastavte režim chlazení „“ a klimatizace bude pracovat v režimu chlazení.

**3** Stiskněte tlačítko UP „“ nebo DOWN „“, abyste nastavili požadovanou teplotu.

**4** Stiskněte tlačítko FAN SPEED „FAN+“ nebo „FAN-“ pro nastavení rychlosti ventilátoru, „“ znamená nízkou rychlost, „“ znamená střední rychlost a „“ znamená vysokou rychlost, „“ znamená automatickou rychlost. U automatického ventilátoru se rychlost volí podle rozdílu mezi okolní teplotou a nastavenou teplotou.

**5** Stiskněte tlačítko ON/OFF „“ na klimatizační jednotce.  
Při dalším stisknutí tohoto tlačítka se klimatizace spustí v paměťovém režimu.

### 3.5 REŽIM VYSOUŠENÍ

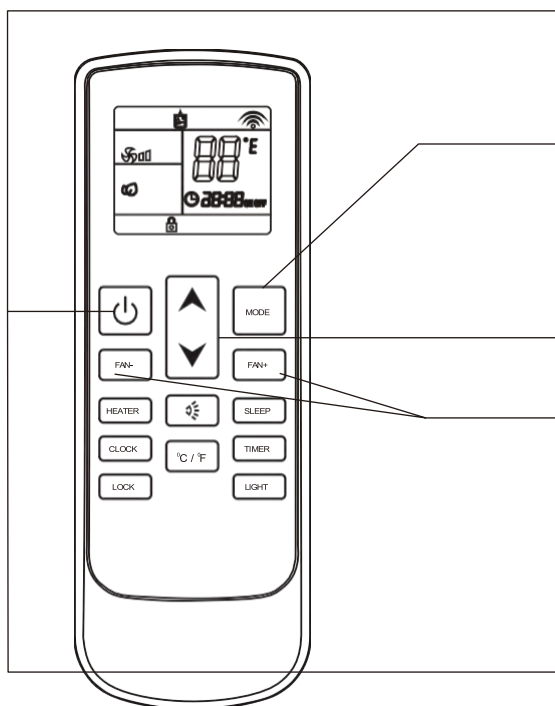

#### Pořadí operací

- 1** Stiskněte tlačítko ON/OFF „“, zapněte klimatizaci a ta bude fungovat v paměťovém režimu.
- 2** Stiskněte tlačítko MODE, nastavte režim sušení „“, klimatizace bude pracovat v režimu odvlhčování.
- 3** Stiskněte tlačítko UP „“ nebo DOWN „“, abyste nastavili požadovanou teplotu.
- 4** Tlačítko **FAN SPEED** „FAN+“ nebo „FAN-“ je deaktivováno, rychlost vnitřního ventilátoru je v režimu vysoušení vždy nízká.
- 5** Stiskněte tlačítko ON/OFF „“ na klimatizační jednotce.  
Při dalším stisknutí tohoto tlačítka se klimatizace spustí v paměťovém režimu.

### 3.6 REŽIM VĚTRÁNÍ

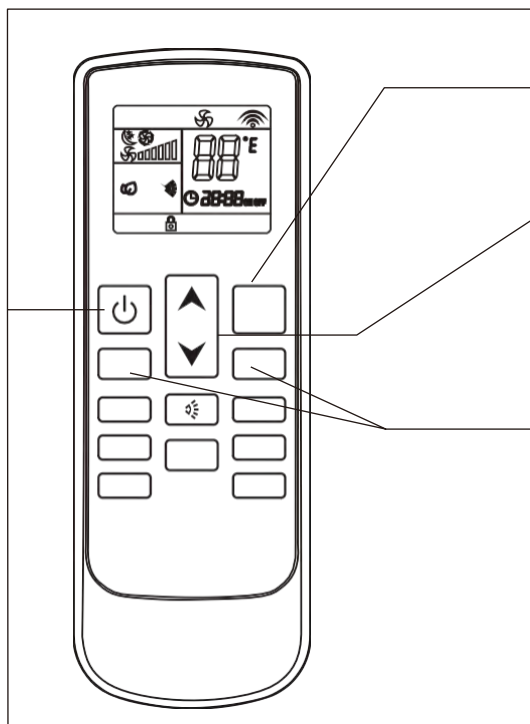





#### Pořadí operací

- 1** Stiskněte tlačítko ON/OFF „“, zapněte klimatizaci a ta bude fungovat v paměťovém režimu.
- 2** Stiskněte tlačítko MODE, nastavte režim na ventilátor „“, klimatizace bude fungovat v režimu ventilátoru.
- 3** Stiskněte tlačítko UP „“ nebo DOWN „“, abyste nastavili požadovanou teplotu.
- 4** Stiskněte tlačítko FAN SPEED „FAN+“ nebo „FAN-“. Rychlost ventilátoru lze nastavit následovně: „“ pro nízkou rychlost, „“ pro střední rychlost, „“ pro vysokou rychlost, „“ pro automatickou rychlost. U automatického ventilátoru se rychlost volí podle rozdílu mezi okolní teplotou a nastavenou teplotou.  
Okolní teplota – nastavená teplota > 5°C vysoká rychlost.  
Okolní teplota – nastavená teplota > 3°C střední rychlost.  
Okolní teplota – nastavená teplota > 1°C nízká rychlost.
- 5** Stiskněte tlačítko ON/OFF „“ na klimatizační jednotce.  
Při dalším stisknutí tohoto tlačítka se klimatizace spustí v paměťovém režimu.

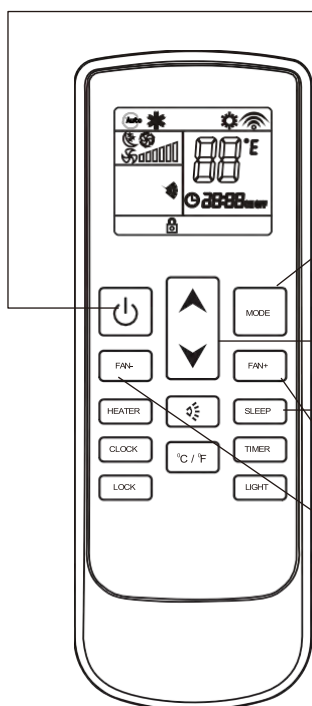
### 3.7 REŽIM POČKÁNÍ

#### Pořadí operací









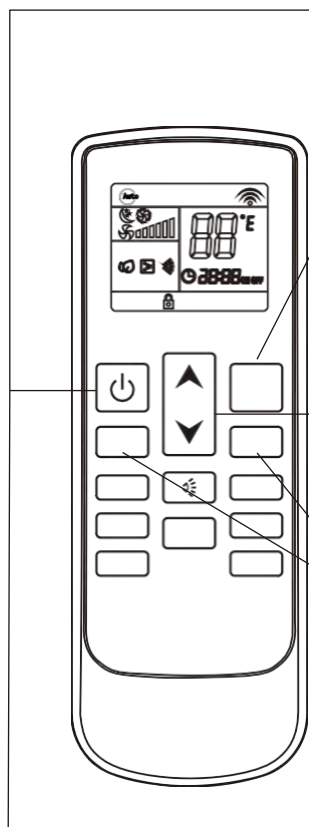

- 1** Stiskněte tlačítko ON/OFF „“, zapněte klimatizaci a ta bude fungovat v paměťovém režimu.
- 2** Stiskněte tlačítko MODE, nastavte režim na cool „“ / heat „“ (heatpump)/ auto „“, klimatizace bude fungovat v nastaveném režimu.
- 3** Stiskněte tlačítko UP „“ nebo DOWN „“, abyste nastavili požadovanou teplotu.
- 4** Stiskněte tlačítko SLEEP, na LCD displeji se zobrazí tato ikona a funkce pohotovostního režimu je aktivována. Stisknutím tohoto tlačítka funkci pohotovostního režimu zrušíte.
- 5** Pokud je spuštěna funkce pohotovostního režimu, je rychlost ventilátoru konstantní a nízká.

### 3.8 REŽIM AUTOMATICKÝ

#### Pořadí operací









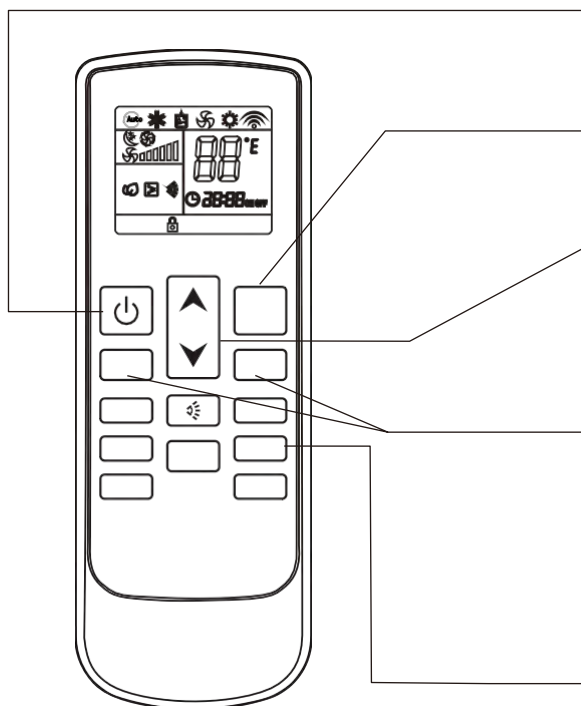

- 1** Stiskněte tlačítko ON/OFF „“, zapněte klimatizaci a ta bude fungovat v paměťovém režimu.
- 2** Stiskněte tlačítko MODE, nastavte režim na automatický „“, klimatizace pracuje v automatickém režimu. (Odkaz na „nouzový provoz“)
- 3** V závislosti na rozdílu mezi teplotou v místnosti a nastavenou teplotou se automaticky zvolí provozní režim (chlazení, topení, ventilátor). Tlačítka pro nastavení teploty UP „“ a DOWN „“ jsou deaktivována. Pokud je teplota v místnosti  $\leq 20^{\circ}\text{C}$ , zařízení pracuje v režimu topení. Pokud je teplota v místnosti mezi  $20^{\circ}\text{C}$  a  $25^{\circ}\text{C}$ , zařízení pracuje v režimu ventilace. Pokud je teplota v místnosti  $\geq 25^{\circ}\text{C}$ , zařízení pracuje v režimu chlazení.
- 4** Stiskněte tlačítko FAN SPEED „FAN+“ nebo „FAN-“ pro nastavení rychlosti ventilátoru, „“ znamená nízkou rychlost, „“ znamená střední rychlost a „“ znamená vysokou rychlost, „“ znamená automatickou rychlost. U automatického ventilátoru se rychlost volí podle rozdílu mezi okolní teplotou a nastavenou teplotou.
- 5** Stiskněte tlačítko ON/OFF „“, aby se klimatizace vypnula. Při dalším stisknutí tohoto tlačítka se klimatizace spustí v paměťovém režimu.

### 3.9 FUNKCE ČASOVÁM SPÍNAČ VYPNUTÝ

#### Pořadí operací





- 1** Stiskněte tlačítko ON/OFF „“, zapněte klimatizaci a ta bude fungovat v paměťovém režimu.
- 2** Stiskněte tlačítko MODE a vyberte požadovaný režim.
- 3** Stiskněte tlačítko UP „“ nebo DOWN „“, abyste nastavili požadovanou teplotu.
- 4** Stiskněte tlačítko FAN SPEED „FAN+“ nebo „FAN-“ pro nastavení rychlosti ventilátoru, „“ znamená nízkou rychlost, „“ znamená střední rychlost a „“ znamená vysokou rychlost, „“ znamená automatickou rychlost. U automatického ventilátoru se rychlost volí podle rozdílu mezi okolní teplotou a nastavenou teplotou.
- 5** Stiskněte tlačítko TIME „TIMER“ a nastavte čas vypnutí klimatizace. Stiskněte tlačítko „“ pokaždé, až nastavíte 1 hodinu. Stiskněte tlačítko „“ pokaždé, až nastavíte 10 minut. Stiskněte tlačítko časovače pro potvrzení zadaných údajů. Po uplynutí nastaveného času se klimatizace automaticky vypne. Pokud stisknete toto tlačítko znovu před vypnutím klimatizace, nastavení časovače se zruší.

### 3.10 FUNKCE ČASOVÁM SPÍNAČ ZAPNUTÝ

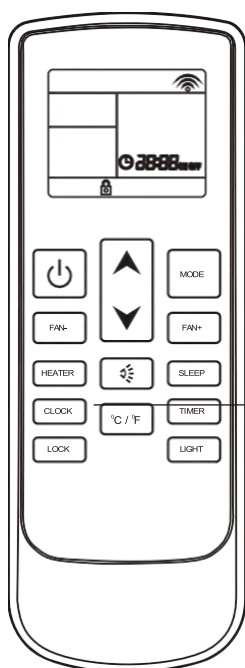
#### Pořadí operací









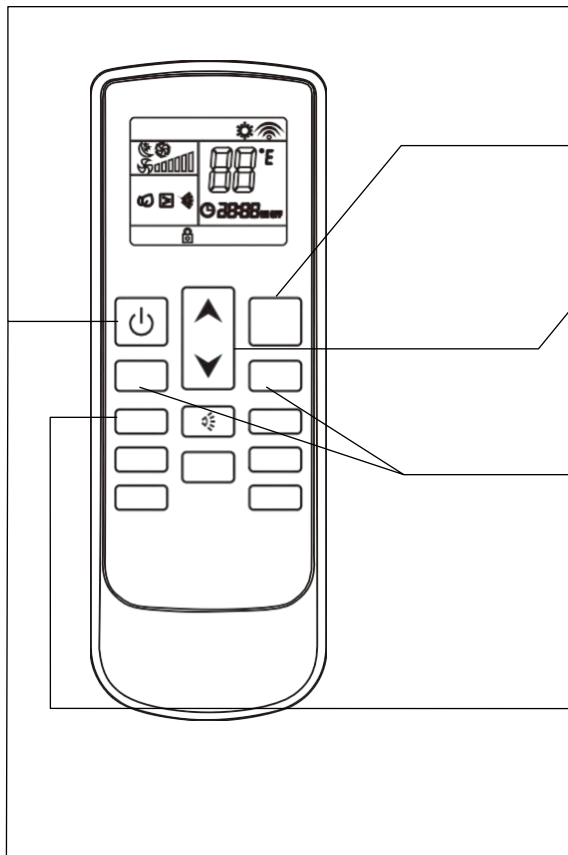

- 1** Klimatizace je vypnutá.
- 2** Stiskněte tlačítko TIME „TIMER“ a nastavte čas, kdy se klimatizace zapne. Stiskněte tlačítko „“ pokaždé, až nastavíte 1 hodinu. Stiskněte tlačítko „“ pokaždé, až nastavíte 10 minut. Nastavte režim MODE, teplotu TEMP, atd. Stiskněte tlačítko časovače pro potvrzení zadaného data. Po uplynutí nastaveného času se klimatizace automaticky spustí. Pokud stisknete tlačítko TIMER ON znovu, nastavení TIMER ON se zruší.

### 3.11 FUNKCE ELEKTRICKÉHO VYTÁPĚNÍ (pouze volitelně)

#### Pořadí operací



- 1** Stiskněte tlačítko ON/OFF „“, zapněte klimatizaci a ta bude fungovat v paměťovém režimu.
- 2** Stiskněte tlačítko MODE pro nastavení režimu na vytápění „“, přístroj bude pracovat v režimu vytápění.
- 3** Stiskněte tlačítko UP „“ nebo DOWN „“, abyste nastavili požadovanou teplotu.
- 4** Stiskněte tlačítko FAN SPEED „FAN+“ nebo „FAN-“ pro nastavení rychlosti ventilátoru, „“ znamená nízkou rychlost, „“ znamená střední rychlost a „“ znamená vysokou rychlost, „“ znamená automatickou rychlost. U automatického ventilátoru se rychlost volí podle rozdílu mezi okolní teplotou a nastavenou teplotou.
- 5** Stiskněte tlačítko elektrického ohřevu pomocníka „HEATER“, na LCD displeji se zobrazí ikona a ohřev pomocníka se spustí. Dalším stisknutím tohoto tlačítka ohřev pomocníka zastavíte.
- 6** Stiskněte tlačítko ON/OFF „“, aby se klimatizace vypnula. Při dalším stisknutí tohoto tlačítka se klimatizace spustí v paměťovém režimu.

### 3.12 FUNKCE OVLÁDÁNÍ NA PANELU

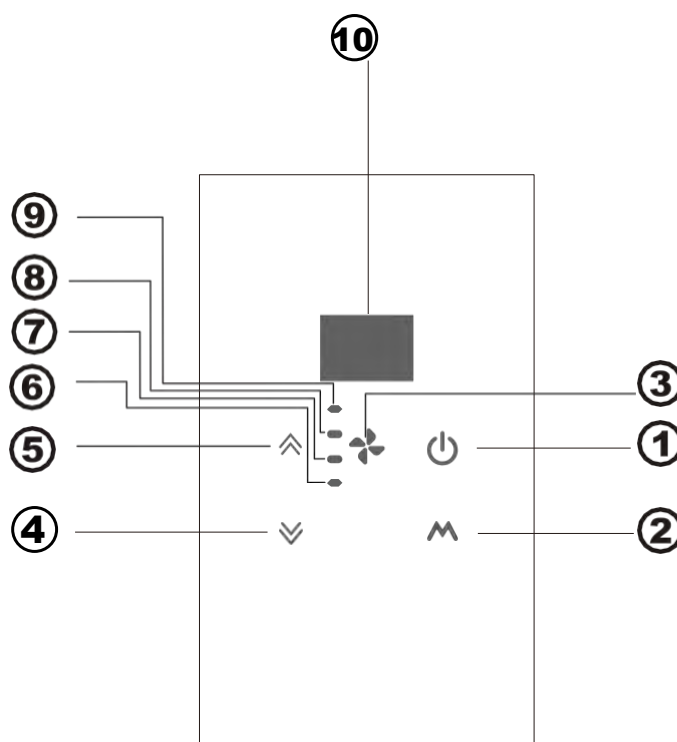

- ① **TLAČÍTKO ON/OFF:** Zapíná nebo vypíná klimatizaci.
- ② **TLAČÍTKO MODE:** Nastavuje provozní režim klimatizace.
- ③ **TLAČÍTKO FAN SPEED:** Nastavuje rychlost ventilátoru.
- ④ **TLAČÍTKO DOWN:** Snižuje teplotu a dobu provozu.
- ⑤ **TLAČÍTKO UP:** Zvyšuje teplotu a dobu provozu.
- ⑥ **LED HIGH SPEED:** Signalizuje provozní stav vysoké rychlosti.
- ⑦ **LED MIDDLE SPEED:** Signalizuje provozní stav střední rychlosti.
- ⑧ **LED LOW SPEED:** Signalizuje provozní stav nízké rychlosti.
- ⑨ **LED AUTO-FAN:** Signalizuje stav automatického ventilátoru.

Pokud zvolíte rychlost AUTO, rychlost ventilátoru závisí na okolní teplotě a nastavené teplotě.

Okolní teplota – nastavená teplota > 5°C, vysoká rychlost,

Okolní teplota – nastavená teplota > 3°C, střední rychlost,

Okolní teplota – nastavená teplota > 1°C, nízká rychlost.

#### ⑩ **Okno pro zobrazení teploty**

Na displeji se zobrazí nastavená teplota a teplota okolí. Po nastavení teploty bude nastavená teplota na displeji blikat po dobu 15 minut, poté se na displeji zobrazí teplota okolí po dobu 70 sekund. Poté se displej vypne až do dalšího nastavení.

### 3.13 SYSTÉM ČISTÉHO VZDUCHU

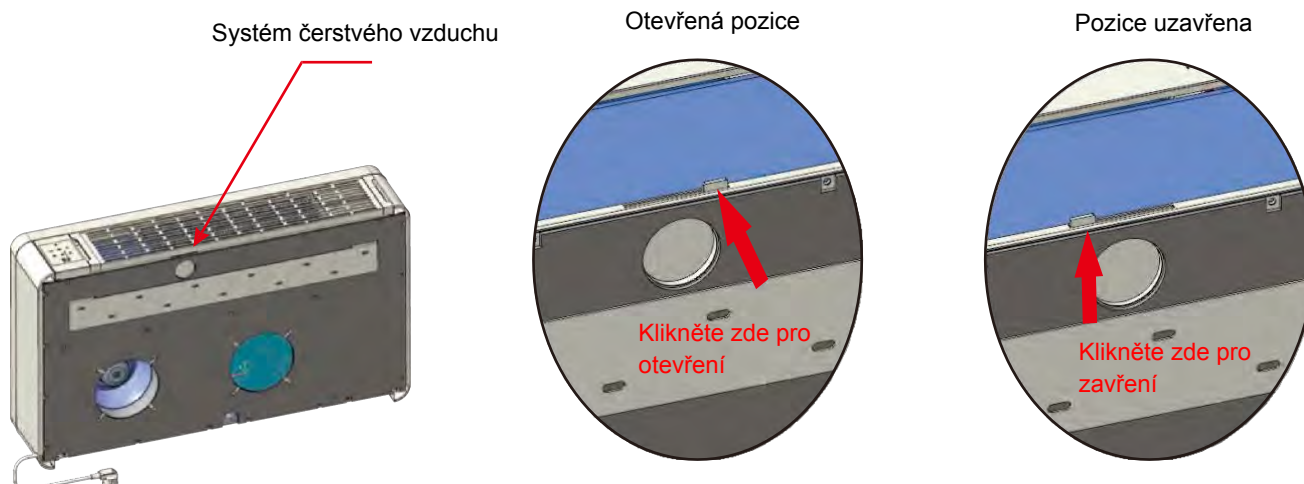

Když je systém přívodu čerstvého vzduchu otevřený, klimatizace automaticky vymění vzduch v místnosti: tímto způsobem se do místnosti dostává čerstvý a čistý vzduch.

Systém přívodu čerstvého vzduchu můžete kdykoli otevřít nebo zavřít.

Pokud je systém přívodu čerstvého vzduchu uzavřen, je výkon klimatizace vyšší. Doporučujeme proto systém přívodu čerstvého vzduchu udržovat uzavřený a otevírat jej pouze na několik minut denně.

### 3.14 VLOŽENÍ A VÝMĚNA BATERIE

- Otevřete kryt baterie, uchopte háček a lehce zatáhněte nahoru.
- Vložte baterii (AAA, 2 ks), kladný pól musí odpovídat značce na plastovém povrchu.
- Nasadte zpět kryt baterie.
- Kontrola: stiskněte tlačítko ON/OFF „“. Pokud se nezobrazí žádná ikona, vložte baterii znovu.

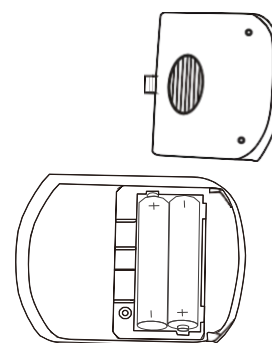

### 3.15 ÚDRŽBA (P15, P16, P17, P18)

#### Čištění filtrů:

Filtry je třeba pravidelně čistit, aby klimatizace fungovala efektivně.

Filtry čistěte každé dva týdny.

Postup:

- Odpojte klimatizaci od napájení.
- Vytáhněte mřížku filtru (P15) ve směru šipky.
- Vyjměte filtr podle pokynů v bodě P17. Filtr omyjte (nepoužívejte horkou vodu) a po vysušení vložte zpět na místo.

**UPOZORNĚNÍ:** Nepoužívejte klimatizaci bez filtru, mohlo by dojít k vážnému poškození klimatizace.

#### Vnější čištění:

- Odpojte klimatizační jednotku od napájení.
- Vnější povrchy čistěte pouze vlhkým hadříkem.
- Nepoužívejte abrazivní hadry a/nebo rozpouštědla, protože by mohly poškodit povrchy.
- Nepoužívejte příliš mokré hadry nebo houbičky, protože stojatá voda by mohla poškodit klimatizaci a ohrozit bezpečnost.

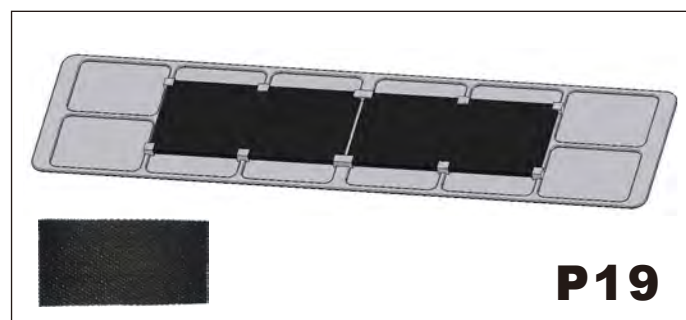
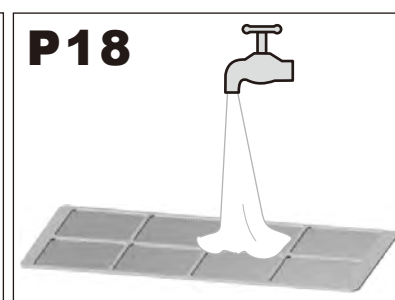
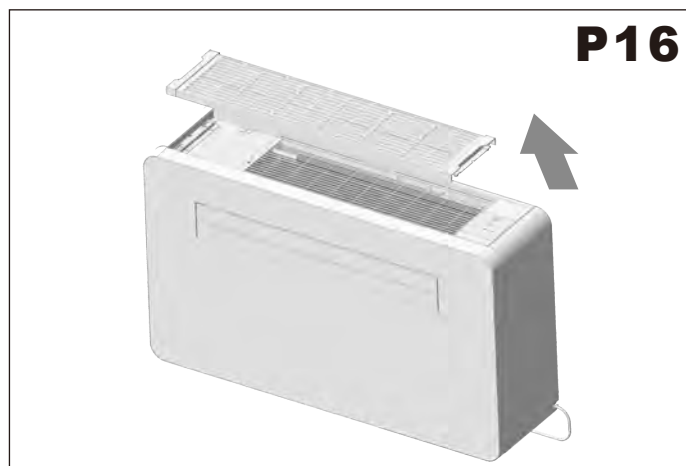
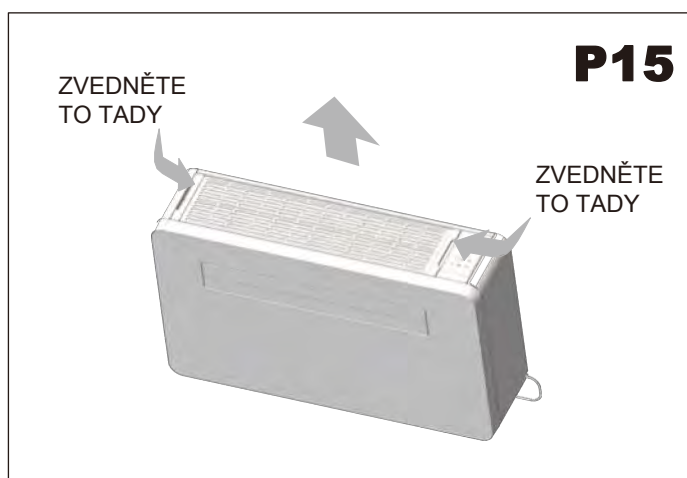

#### Aktivní uhlíkový filtr

Jednotka obsahuje aktivní uhlíkový filtr, který nejenže odstraňuje suspendované látky jako běžný mechanický filtr, ale také odstraňuje cizí látky, jako je volný chlor, pachy, barvy a toxické látky, které je obtížné filtrovat běžnými metodami.

Díky filtru s aktivním uhlím je vzduch v místnosti svěží a zdravý.

Doporučujeme je vyměňovat každé tři měsíce, protože je nelze umýt ani vyčistit.

### 3.16 ŘEŠENÍ PROBLÉMŮ

#### Problémy/možné příčiny

- Klimatizace nefunguje.
- Klimatizace nechladí místnost.
- V pokoji je cítit zvláštní zápach. Z klimatizace kape voda.
- Dálkové ovládání nefunguje.
- Klimatizace po zapnutí nefunguje po dobu 3 minut.

#### Možné řešení

1. Nesprávné nastavení časovače/ Zkontrolujte.
2. Problémy s napájením/ Kontaktujte servisní středisko.
3. Filtr je možná znečištěný/ Vyčistěte jej.
4. Teplota v místnosti je příliš vysoká/Počkejte, až teplota klesne.
5. Teplota není správně nastavena/Zkontrolujte.
6. Mřížky mohou být ucpané/ Zkontrolujte a odstraňte případné překážky.
  - Vlhkost v místnosti pocházející ze stěn, koberců, nábytku nebo jiných podobných prvků.
  - Nesprávná instalace klimatizace.
  - Nesprávné připojení odvodního potrubí.
  - Vybitá baterie.
  - Nesprávné vložení baterií do dálkového ovladače.
  - Ochrana klimatizace. Počkejte 3 minuty a klimatizace se znovu spustí.



Pokud je napájecí kabel poškozen, musí být vyměněn výrobcem, jeho servisním zástupcem nebo osobou s podobnou kvalifikací, aby se předešlo nebezpečí.

Maximální provozní teplota klimatizačního zařízení (maximální chlazení: venkovní DB 43°C/WB 26°C, vnitřní DB 32°C/WB 23°C, minimální vytápění: venkovní DB -5°C/WB -6°C, vnitřní DB 20°C).

Tento přístroj není určen k použití osobami (včetně dětí) s omezenými fyzickými, smyslovými nebo duševními schopnostmi nebo osobami bez zkušeností a znalostí, pokud jim není zajištěn dohled nebo poučení o používání přístroje osobou odpovědnou za jejich bezpečnost.

Děti musí být pod dohledem, aby se zajistilo, že si se zařízením nehrají.

#### Likvidace zastaralých zařízení

1. Pokud je na výrobku vyobrazen symbol přeškrtnuté popelnice, znamená to, že se na výrobek vztahuje směrnice EU 2002/96/ES.
2. Veškerá elektrická a elektronická zařízení a součásti musí být zlikvidovány ve sběrných místech určených národními nebo místními úřady.
3. Správná likvidace zastaralých zařízení pomáhá předcházet škodlivým účinkům na lidské zdraví a životní prostředí.
4. Další informace o likvidaci zastaralých zařízení získáte na obecním úřadě, u odpadové služby nebo v obchodě, kde byl výrobek zakoupen.



## Seznam chybových kódů

Kódy zobrazené na LED kontrolce	Vady
A1	Chyba EE u zařízení pro vnitřní použití
A2	Porucha vnitřního ventilátoru
A4	Porucha snímače teploty vnitřní cívky
A5	Porucha snímače vnitřní teploty
E5	Porucha spínání čtyřcestného ventilu
E6	Nedostatek fluoru
A8	Vnější chyba EE
b4	Abnormální spuštění kompresoru (porucha fáze, obrácení)
b5	Porucha desynchronizace kompresoru
b6	Porucha modulu IPM
b8	Porucha snímače teploty výfukových plynů
C2	Porucha teplotního čidla vnější cívky
C3	Porucha snímače venkovní teploty
C4	Porucha venkovního ventilátoru se stejnosměrným proudem
d1	Ochranná vypínací zařízení proti střídavému proudu pro venkovní stroje
d2	Ochranné odpojení fáze kompresoru (inverzní)
d3	Ochrana proti příliš vysokému/nízkému napětí venkovní klimatizace
d4	Ochrana proti příliš vysokému/nízkému napětí sběrnice DC
d5	Ochranná pojistka proti přehřátí IPM
d6	Vypnutí z důvodu přehřátí výfukových plynů
d7	Vypnutí nemrznoucí ochrany vnitřní chladicí spirály
d8	Ochrana proti přehřátí vnějšího chladicího spirálového výměníku
E1	Ochrana proti přehřátí vnějšího chladicího spirálového výměníku
E2	Ochranná funkce při příliš nízké venkovní teplotě
E3	Ochranná funkce při příliš vysoké venkovní teplotě
C5	Ochrana proti přepětí hnacích sběrnic
C6	Ochrana proti podpětí hnacích sběrnic
C7	Porucha nadproudu fáze
C8	Vzorkování abnormálního fázového proudu



MULTI-THERMIQUE SAS  
300 ROUTE DE CERTINES  
01250 MONTAGNAT – FRANCE

