

DÉSHUMIDIFICATEUR DMI50

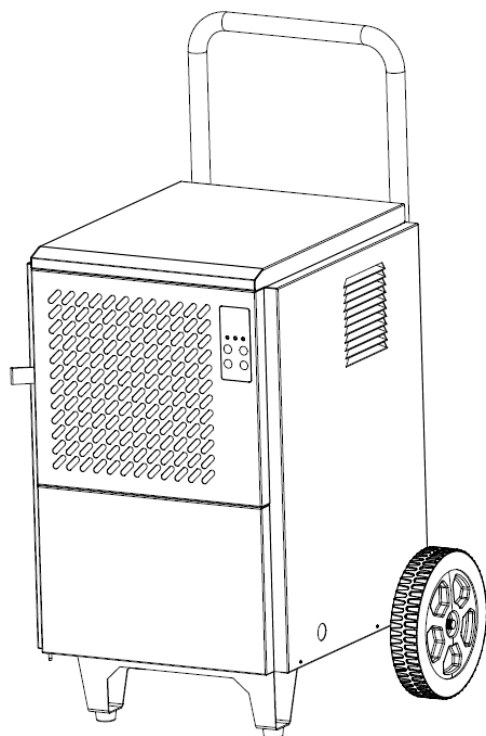

Manuel d'utilisation



Nous vous remercions d'avoir acheté ce produit.
Pour en assurer une utilisation sûre, correcte et efficace,
veuillez lire attentivement le présent manuel et veiller à le conserver.

Sommaire

Sommaire	1
Structure du produit.....	3
Méthodes de montage.....	4
Présentation du produit.....	6
Mode d'emploi du Panneau de contrôle.....	6
Description des fonctions	7
Précautions d'emploi	10
Dépannage	11
Conseils spéciaux pour l'utilisateur :	12
Caractéristiques techniques.....	13

DÉSHUMIDIFICATEUR DMI50

MESURES DE SÉCURITÉ IMPORTANTES

Cet appareil peut être utilisé par des enfants à partir de 8 ans, et des personnes dont les capacités physiques, sensorielles ou mentales sont réduites, si elles ont reçu une formation concernant l'utilisation de l'appareil en toute sécurité et qu'ils comprennent les risques encourus.

Les enfants ne doivent pas jouer avec l'appareil.

Le nettoyage et l'entretien par l'utilisateur ne doivent pas être effectués par des enfants sans surveillance.

Si le cordon d'alimentation est endommagé, il doit être remplacé par le fabricant, un agent de maintenance ou une personne de qualification similaire afin d'éviter tout danger.

AVERTISSEMENT

N'utilisez aucun outil pour accélérer le processus de dégivrage ou pour nettoyer, autres que ceux recommandés par le fabricant.

L'appareil doit être stocké dans une pièce sans point chaud (par exemple : flammes nues, appareil à gaz ou chauffage électrique en fonctionnement).

Ne pas percer ou brûler.

Sachez que les réfrigérants peuvent ne pas avoir d'odeur.

Cet appareil est destiné à être utilisé par des utilisateurs experts ou formés dans l'industrie légère et dans les fermes, ou par des personnes non spécialisées dans les locaux commerciaux.

DÉSHUMIDIFICATEUR DMI50

Structure du produit

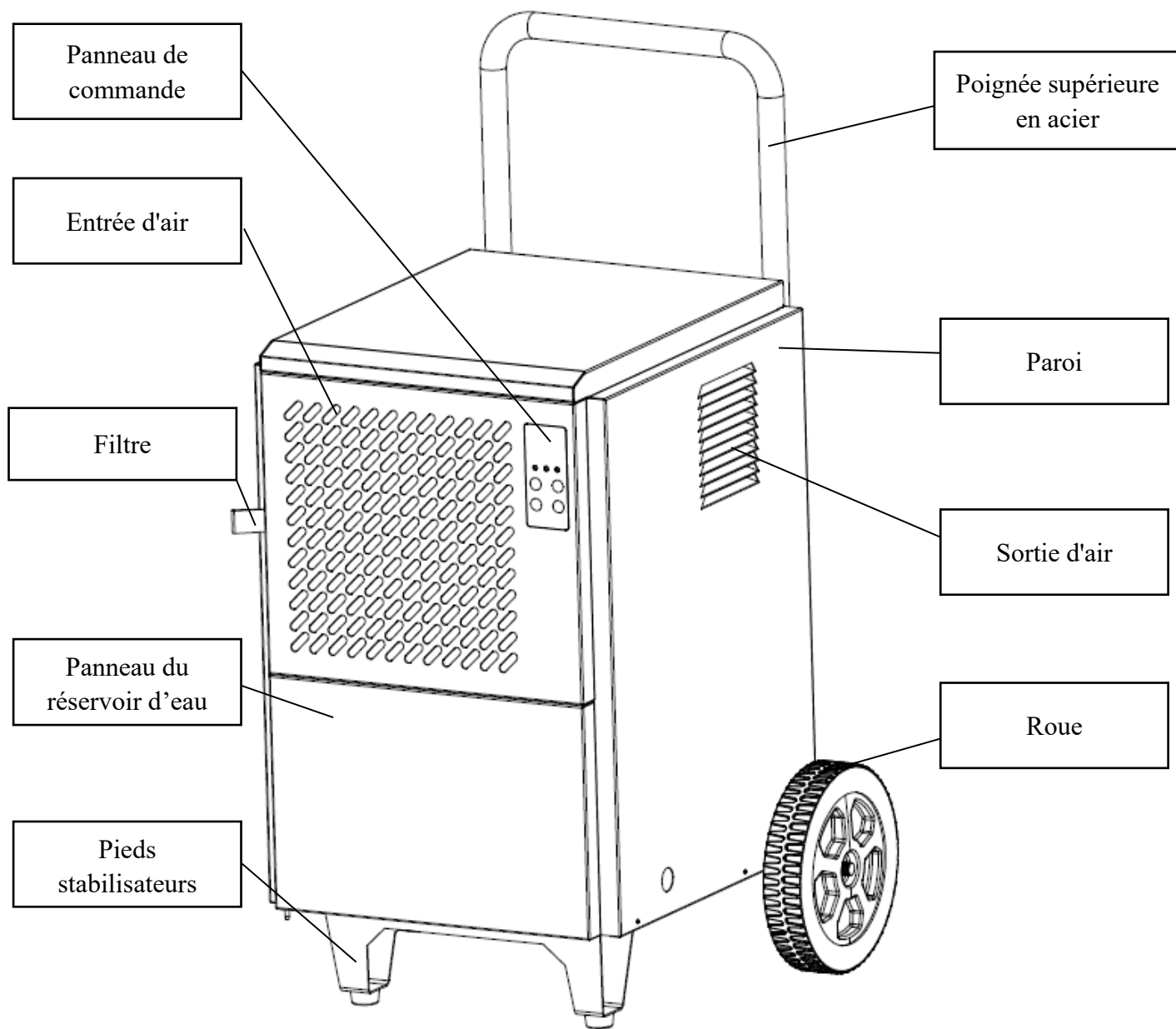

DÉSHUMIDIFICATEUR DMI50

Méthodes de montage

1. Méthode d'installation des roues : sortir le corps de l'appareil, l'axe des roues, les roues et les vis du carton d'emballage, et incliner le corps de la machine. Comme illustré sur la Fig. 1, fixer l'axe des roues sur le corps de machine avec 4 vis en direction du centre de la machine et fixer une roue de chaque côté de l'axe. Une fois les roues fixées, remettre l'appareil en position verticale.

2. Méthode d'installation de la poignée supérieure en acier : comme illustré sur la Fig. 2, visser les deux vis sur le haut de l'appareil, tourner la poignée supérieure en acier à 180 degrés, et fixer la conduite supérieure en acier avec les vis en vissant vers l'intérieur.

***Attention : Une fois l'installation terminée, attendre 2 heures avant d'utiliser la machine.**

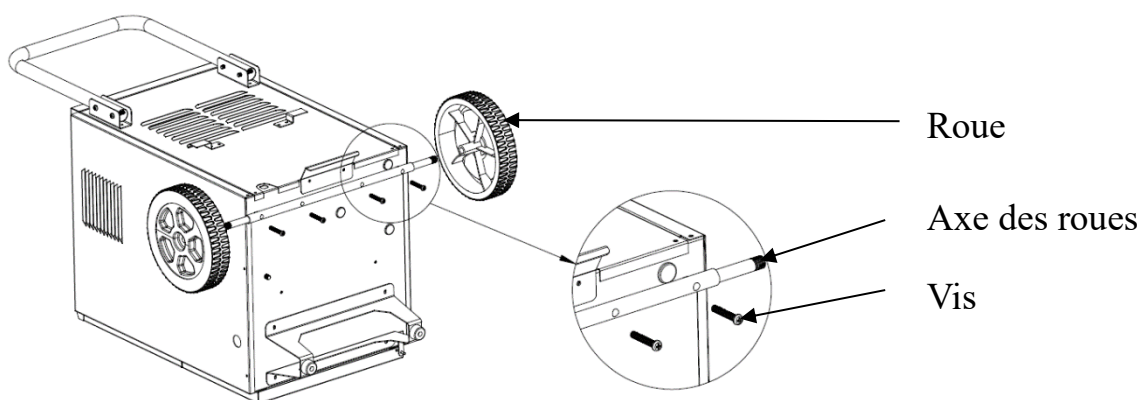

(Fig. 1)

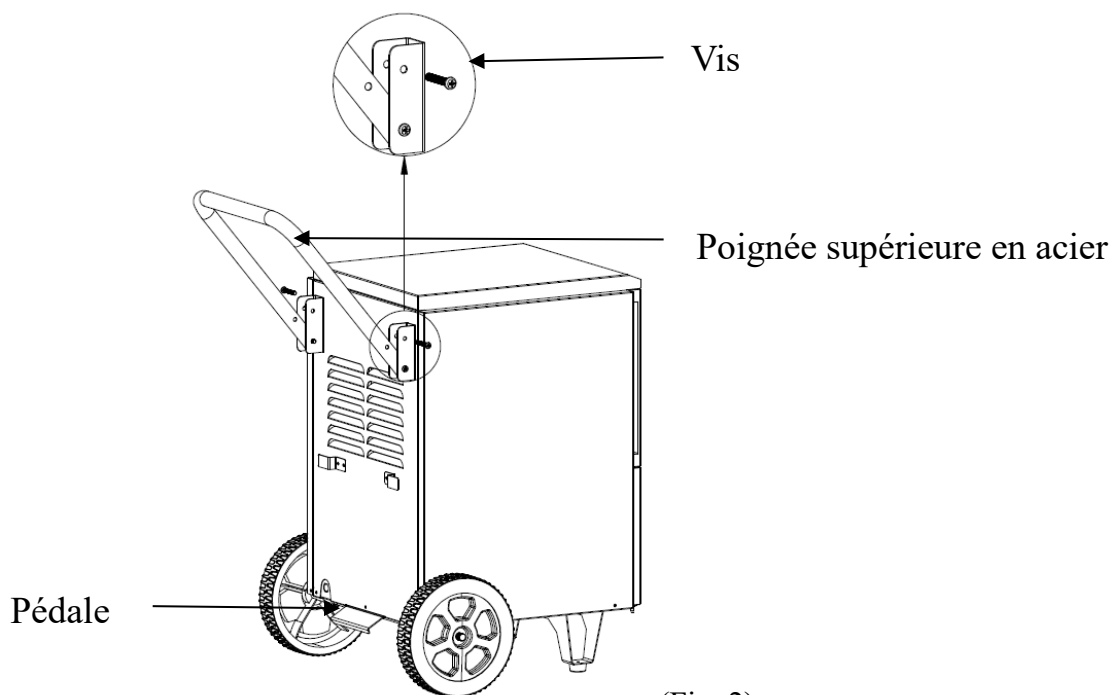

(Fig. 2)

DÉSHUMIDIFICATEUR DMI50

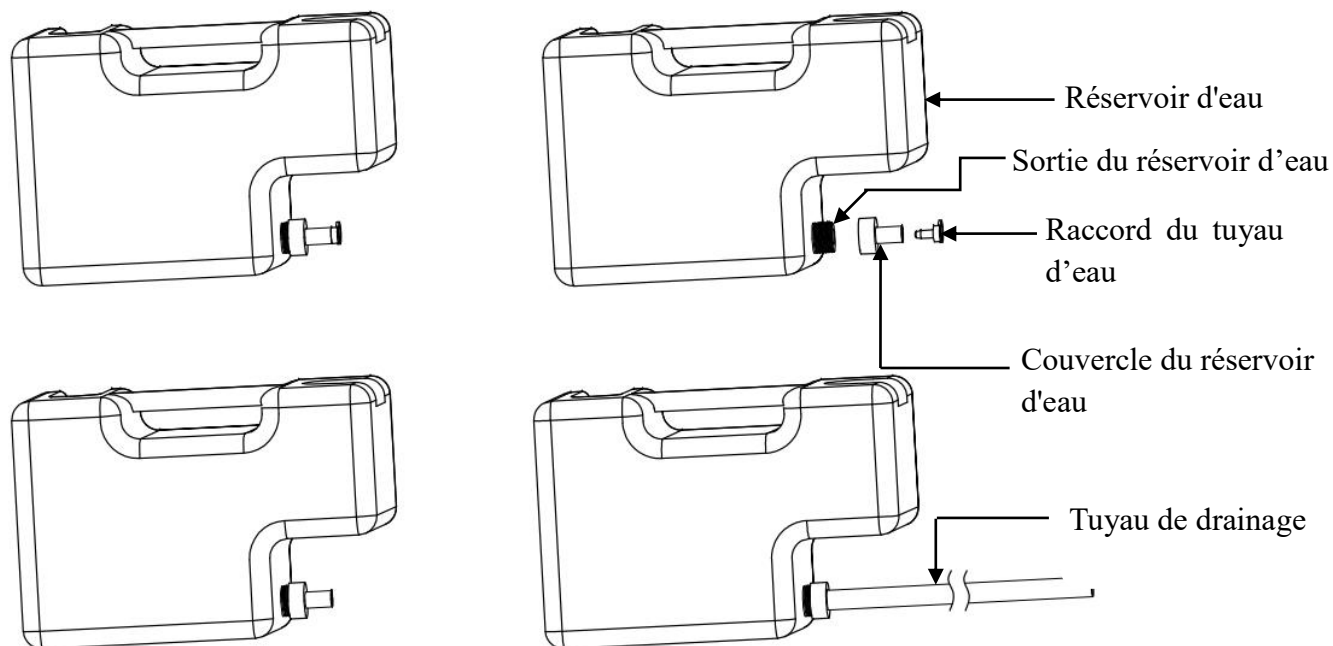

(Fig. 3)

3. Utilisation du réservoir d'eau : vous pouvez utiliser le réservoir d'eau de deux façons. I) Usage direct. Lorsque le réservoir d'eau est plein, la machine s'arrête automatiquement et passe en mode veille, la LED affiche le signal « Full Water / Réservoir d'eau plein » et la machine émet un signal sonore. Une fois le réservoir d'eau vidé et remis en place, le déshumidificateur est de nouveau opérationnel. II) Drainage en continu comme illustré sur la Fig. 3, pour assurer le fonctionnement du réservoir d'eau, vous devez prendre le réservoir d'eau, dévisser le couvercle, percer un trou d'évacuation, revisser le couvercle et raccorder le tuyau de vidange.

***Astuce :** En mode Drainage continu, le tuyau de drainage ne doit pas être plus élevé que le réservoir d'eau.

Mise en garde : Si le cordon d'alimentation est endommagé, il doit être remplacé par un agent professionnel nommé par le fabricant, le service d'entretien ou des services similaires.

DÉSHUMIDIFICATEUR DMI50

Présentation du produit

Pièces de base : Compresseurs rotatifs GMCC / GREE intégrés pour des performances accrues et une consommation énergétique réduite par rapport à un compresseur alternatif de puissance frigorifique identique.

Astuces : Pour un maintien en bonne santé des utilisateurs, une bonne protection des meubles et d'autres éléments intérieurs, mais également pour réaliser des économies d'énergie, le taux d'humidité recommandé est de 50% à 70%, à condition qu'aucune exigence particulière n'ait été déterminée.

Mode d'emploi du Panneau de contrôle

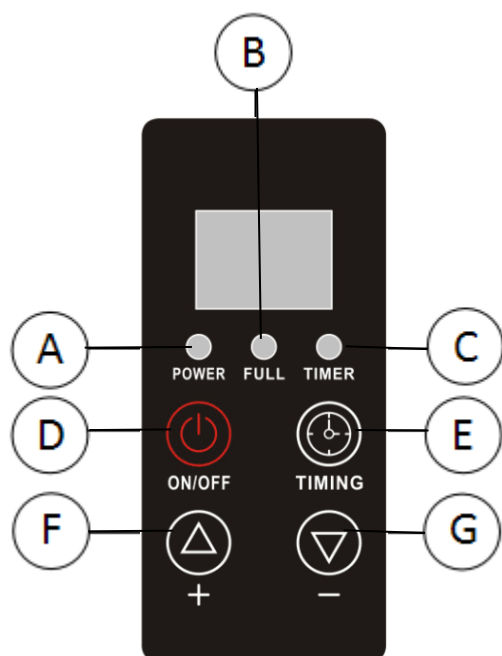

(A) Voyant d'alimentation lumineux

(B) Indicateur lumineux pour réservoir d'eau plein

(C) Voyant de minuterie

(D) Réglage ON / OFF

(E) Réglage de la minuterie

(F) Bouton « Augmente »

(G) Bouton « Diminue »

DÉSHUMIDIFICATEUR DMI50

Boutons	Instructions de fonctionnement
ON/OFF	Passage de la mise en marche à l'arrêt, et inversement, à chaque pression
+	Définir des valeurs de réglage différentes selon les différents statuts 1、 Augmenter le point de consigne d'humidité (10% à 95%) 2、 Augmenter le temps (heures) défini (00 à 24)
-	Définir des valeurs de réglage différentes selon les différents statuts 1、 Réduire le point de consigne d'humidité (10% à 95%) 2、 Réduire le temps (heures) défini (00 à 24)
Minuterie	Appuyer brièvement sur le bouton pour lancer un cycle de Déterminer le statut On/Off de la minuterie et Quitter

Description des fonctions

1. Réglage de l'humidité

Lorsque le taux d'humidité ambiante est inférieur de 3% par rapport à la valeur définie, le compresseur cesse de fonctionner, le ventilateur continue à fonctionner 3 minutes et s'arrête ; et quand le taux d'humidité est 3% supérieur à la valeur définie, le ventilateur et le compresseur redémarrent.

Remarque

- Lorsque le taux d'humidité est défini à la valeur minimale, le mode Déshumidification en continu est enclenché
- En cas de défaillance du capteur d'humidité, la machine passe en mode Déshumidification en continu
- En cas de défaillance du capteur de l'échangeur, la machine passe en mode Dégivrage avec minuterie (voir le mode Dégivrage)
- En cas de commande d'arrêt, le ventilateur cesse de fonctionner au bout de 10 secondes.

2. Fonction de protection

- Une fois arrêté, le temps nécessaire au démarrage du compresseur est de 3 minutes. Le mode démarrage rapide est disponible lors de la première mise sous tension.
- Mémoire de la mise hors tension : En cas de panne de courant brusque ou débranchement accidentel de la prise, le système archivera automatiquement l'état de fonctionnement juste avant l'incident, et conservera cet état pour la prochaine mise sous tension.
- Protection en cas de réservoir d'eau plein : Lorsque le réservoir d'eau est plein, le déshumidificateur s'arrête automatiquement et passe en mode Veille, la LED affiche le signal lumineux « Full Water / Réservoir d'eau plein » et la machine émet un signal sonore.

DÉSHUMIDIFICATEUR DMI50

3. Mode Dégivrage

Mode Dégivrage	Description	
Dégivrage automatique	Capteur en état normal	<p>1. Si le compresseur fonctionne en permanence depuis plus de 20 minutes, la température de l'échangeur est constamment en-dessous de 0 degré pendant plus de 30 minutes : la machine enclenche le mode Dégivrage.</p> <p>2. Si la température de l'échangeur est supérieure de 5 degrés en permanence pendant plus de 90 secondes, ou le mode Dégivrage est enclenché depuis plus de 8 minutes, alors le mode Dégivrage est désactivé.</p>
Défaillances de dégivrage	Défaillances du capteur de l'échangeur	<p>1. Si la température ambiante est supérieure à 25°C, le mode Dégivrage ne sera jamais enclenché ;</p> <p>2. Si la température ambiante est inférieure à 25°C, mais supérieure à 15°C, le compresseur fonctionne en permanence pendant 30 minutes et le mode Dégivrage fonctionne, quant à lui, pendant 10 minutes ;</p> <p>3. Lorsque la température ambiante est inférieure à 15°C et supérieure à 4°C, le compresseur fonctionne en permanence pendant 20 minutes, alors que le mode Dégivrage fonctionne quant à lui pendant 12 minutes ;</p>
	Défaillances du capteur Température / Déshumidification	<p>1. Le compresseur fonctionne en permanence pendant plus de 20 minutes ; température de l'échangeur est inférieure à 0°C en continu depuis plus de 20 minutes ; alors la machine enclenche le mode Dégivrage ;</p> <p>2. La température de la bobine est supérieure de 5 degrés en permanence pendant plus de 90 secondes ; ou le mode Dégivrage est enclenché depuis plus de 25 minutes, alors le mode Dégivrage est désactivé.</p>
	Capteur d'échangeur et défauts de capteur temp-humidité	Le compresseur fonctionne en permanence pendant plus de 40 minutes, le mode Dégivrage pendant 10 minutes.

DÉSHUMIDIFICATEUR DMI50

4. Définir la fonction Marche/arrêt

Quand la machine est sous tension, vous pouvez régler la minuterie pour la mise hors tension ; et quand elle est éteinte, vous pouvez régler la minuterie pour la mise sous tension. Le réglage de la minuterie pour la mise hors et sous tension enclenche alors un cycle en mode Minuterie.

A. Réglage de la minuterie pour la mise sous tension : Quand la machine est hors tension, appuyer sur le bouton « Timing / Minuterie ». Alors que l'icône « Timing On / Minuterie activée » est en surbrillance et que le temps est en surbrillance dans la zone concernée, appuyer sur « + » ou « - » pour régler la minuterie. La machine émet un son lorsque le bouton est enfoncé. Lorsque le temps défini augmente ou diminue de « 1 », maintenir le bouton appuyé pendant 2 secondes permet d'augmenter ou de diminuer le temps. Au moment de régler la valeur requise, en cas d'inaction pendant 10 secondes, le déshumidificateur accepte le nouveau réglage et l'icône « Timing On » est en surbrillance (heure allant de 0 à 24H, avec 0H par défaut) ;

B. Réglage de la minuterie pour la mise hors tension : Quand la machine est sous tension, appuyer sur le bouton « Timing / Minuterie ». Alors que l'icône « Timing Off / Minuterie désactivée » est en surbrillance et que le temps est en surbrillance dans la zone concernée, appuyer sur « + » ou « - » pour régler la minuterie. La machine émet un son lorsque le bouton est enfoncé. Lorsque le temps défini augmente ou diminue de « 1 », maintenir le bouton appuyé pendant 2 secondes permet d'augmenter ou de diminuer le temps. Au moment de régler la valeur requise, en cas d'inaction pendant 10 secondes, le déshumidificateur accepte le nouveau réglage et l'icône « Timing On » est en surbrillance (heure allant de 0 à 24H, avec 0H par défaut) ;

DÉSHUMIDIFICATEUR DMI50

Précautions d'emploi

Ne pas réparer ou débrancher vous-même l'appareil

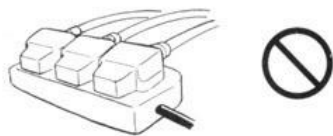

Ne pas placer l'appareil à proximité d'une source de chaleur, comme un poêle



Ne pas utiliser l'appareil dans une pièce où il serait exposé à la lumière directe du soleil



Couper l'alimentation et débrancher l'appareil avant de le nettoyer



Ne pas placer l'appareil à proximité de produits chimiques



Bon emplacement

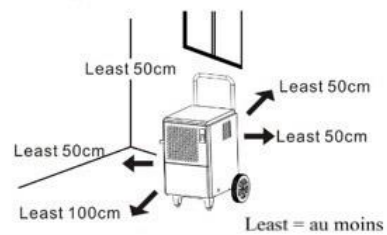

Couper l'alimentation et débrancher l'appareil en cas d'incident

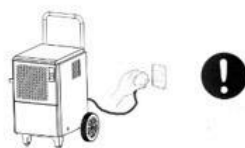

Les enfants et les personnes souffrant d'une incapacité quelconque ne devraient pas utiliser l'appareil sans surveillance



Cette unité est dotée de branchements et prises spécifiques. Ne pas utiliser de rallonges ou dispositifs de branchement portables.



Ne pas placer cet appareil à proximité d'une source d'eau

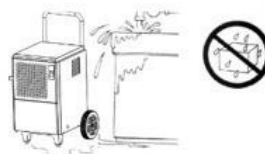

DÉSHUMIDIFICATEUR DMI50

Dépannage

1. En cas de défaillance du déshumidificateur, veuillez couper immédiatement l'alimentation, débrancher la prise et vérifier les éléments suivants :

Pannes	Analyse des causes		Méthodes d'élimination
Fonctionnement impossible	Statut de type Absence d'alimentation	Panne de courant ou prise indisponible	Vérifier le bon fonctionnement de l'alimentation
		Si la prise est bien branchée	Brancher l'alimentation électrique dans la prise
		Fusible du panneau électrique grillé	Remplacer le fusible
		Transformateur du tableau électrique cassé	Remplacer le transformateur
	Statut de type Alimentation fonctionnant normalement	Taux d'humidité environnementale inférieur à la valeur définie	Régler à nouveau en fonction des conditions
		Si le réservoir d'eau est bien placé	Placer le réservoir d'eau dans la bonne position
Si la machine est entièrement en mode Dégivrage		Attendre l'achèvement du processus de dégivrage	
Effet de déshumidification insatisfaisant	Présence d'un obstacle au niveau de la buse d'entrée / sortie d'air		Retirer l'obstacle
	Si la porte et la fenêtre sont ouvertes		Fermer la porte et la fenêtre
	Si la température intérieure est trop basse		Ne pas faire fonctionner le déshumidificateur
Bruit important	Si le sol est ferme et plat		Replacer le déshumidificateur
	Le déshumidificateur est instable		Replacer le déshumidificateur de manière continue
Fuite d'eau	Inclinaison		Ajuster le déshumidificateur pour être à plat
	Tuyau de vidange obstrué / sortie obstruée		Démonter la plaque avant pour éliminer les impuretés
E1	Défaillance de la bobine		Tourner pour enclencher le dégivrage, et annuler la fonction de défaillance du système. Il peut être restauré.
E2/E3	Défaillance du capteur d'humidité et de température		Remplacer le capteur d'humidité et de température
EE	Fuite de réfrigérant		Démarrer la machine après avoir attendu un certain temps. Demander l'aide de professionnels si le signal « EE » reste affiché

2. Si les méthodes présentées ne permettent toujours pas de résoudre les problèmes, nous vous invitons à contacter directement le fabricant ou ses agents. Ne pas démonter vous-même le déshumidificateur.

3. Il est normal d'entendre le bruit de la circulation du fluide réfrigérant lorsque le déshumidificateur fonctionne.

4. Il est normal de sentir de la chaleur rejetée par la buse de sortie d'air.

DÉSHUMIDIFICATEUR DMI50

Conseils spéciaux pour l'utilisateur :

1. En tant que pièce de précision, le capteur d'humidité peut être endommagé lorsqu'il est utilisé dans un environnement contenant gaz corrosifs et poussières.
2. Alors que le déshumidificateur ne peut résister aux explosions, il est interdit de l'utiliser dans un environnement aux exigences particulières comme les pièces remplies de gaz combustibles / explosifs, de poussières, de produits chimiques ou de produits biologiques.
3. Les dommages causés par l'utilisation du déshumidificateur dans un environnement tel que ceux décrits ci-dessus ne sont pas couverts par la garantie.
4. Les mesures de mise à la terre doivent être respectées lors de l'installation du déshumidificateur pour assurer la sécurité lors de l'utilisation.
5. Comme de l'eau peut être expulsée de la machine après un certain temps d'utilisation, une attention particulière doit être accordée aux mesures d'assèchement.
6. Afin de minimiser les défaillances et de maximiser la durée de vie de l'appareil, appuyer délicatement sur les différents boutons.
7. L'écart entre le taux d'humidité figurant sur le capteur et le taux d'humidité réel est normal, en raison de l'impact de l'emplacement, de l'environnement et de la température.
8. Étant donné que l'air refroidi est séché par le condenseur avant d'être évacué pendant le fonctionnement du déshumidificateur, il est normal que l'air déchargé soit plus chaud que celui de l'environnement.
9. Comme l'effet de déshumidification est associé à la température et à l'humidité de l'environnement, plus la température et le taux d'humidité sont élevés, plus l'effet de déshumidification devrait normalement être important ; alors que plus la température et le taux d'humidité sont bas, plus l'effet de déshumidification devrait normalement être faible.



Élimination correcte de ce produit

■ Ce marquage indique que ce produit ne doit pas être éliminé avec les autres déchets ménagers dans toute l'Union européenne. Pour éviter tout dommage éventuel à l'environnement ou à la santé humaine dû à une élimination incontrôlée des déchets, recyclez-le de manière responsable afin de promouvoir la réutilisation durable des ressources matérielles.

Pour retourner votre appareil usagé, veuillez utiliser les systèmes de recyclage et de collecte ou contacter le détaillant chez qui le produit a été acheté. Ils peuvent prendre en charge ce produit pour un recyclage respectueux de l'environnement.

DÉSHUMIDIFICATEUR DMI50

Caractéristiques techniques

Modèle	DMI50
Alimentation	220-240V CA (50Hz)
Capacité de déshumidification	50 litres/jour (30°C RH80%)
	30 litres/jour (27°C RH60%)
Puissance absorbée nominale	900W (30°C RH80%) 750W (27°C RH60%)
Courant nominal	4 A (30°C RH80%) 3,4 A (27°C RH60%)
Pression d'aspiration maxi	1.0 MPa
Pression de sortie maxi	2.5 MPa
Frigorigène	R290 / 200g
Poids net	32 kg
Dimensions du produit	495 x 480 x 658mm
Température de fonctionnement	5°C~35°C

DÉSHUMIDIFICATEUR DMI50

Déclaration de conformité

La société AXELAIR déclare que les produits mentionnés ci-dessous :

- DÉSHUMIDIFICATEUR Ref. DMI50
- DÉSHUMIDIFICATEUR Ref. DMI80

Sont conformes aux exigences des directives européennes et normes harmonisées suivantes :

MD directive 2006/42/EC

EMC directive 2014/30/EU

RoHS directive 2011/65/EU & (EU)2015/863

Standard:

EN 60335-1:2012/A15 :2021

EN 60335-2-40:2003/A13:2012

EN 62233:2008

EN 55014-1:2017/A11 :2020

EN 55014-2:2015

EN IEC 61000-3-2:2019

EN 61000-3-3:2013/A1:2019

EN 61000-3-3 :2013/A2 :2021

Dossiers techniques disponibles auprès de Monsieur Lionel GRES



Lionel GRES

Président Directeur Général - Chairman and managing director

St Quentin Fallavier 27/11/2023

Importé par **Axelair**
VENTILATION 

Axelair - 65, rue de Luzais - 38 070 SAINT-QUENTIN-FALLAVIER
04 74 82 19 35 www.axelair-ventilation.fr



Made in PRC