



*Dakota*

<b>FR</b>	Ventilateur colonne (Notice originale)
<b>EN</b>	Column fan (Original manual translation)
<b>DE</b>	Säulenventilator (Übersetzung aus dem Original-Anleitung)
<b>ES</b>	Columna ventilador (Traducción del manual de instrucciones originale)
<b>IT</b>	Ventilatore colonna (Traduzione dell'avvertenza originale)
<b>PT</b>	Ventilador coluna (Tradução do livro de instruções original)
<b>NL</b>	Zuil ventilator (Vertaling van de originele instructies)
<b>EL</b>	ΑΝΕΜΙΣΤΗΡΑΣ ΚΟΛΟΝΑ (ΜΕΤΑΦΡΑΣΗ ΑΠΟ ΤΙΣ ΠΡΩΤΟΤΥΠΕΣ ΟΔΗΓΙΕΣ)
<b>PL</b>	Wentylator kolumna (Tłumaczenie z oryginalnej instrukcji)
<b>FI</b>	Pylväsilmastointilaite (Käännös alkuperäisestä ohjeet)
<b>SV</b>	Pelarfäkt (Översättning från originalinstruktioner)
<b>BU</b>	Вентилятор колона (Превод на оригиналната инструкция)
<b>DA</b>	Søjleventilator (Oversættelse fra oprindelige brugsanvisning)
<b>RO</b>	Ventilator coloană (Traducere din instrucțiunile originale)
<b>RU</b>	Вентилятор колонна (Перевод с оригинальной инструкции)
<b>TU</b>	Dikine duran vantilatör (Orijinal talimatlar çeviri)
<b>CS</b>	Sloupový ventilátor (Překlad z originálního návodu)
<b>SK</b>	Stĺpcový ventilátor (Preklad z originálneho návodu)
<b>HE</b>	תנורקמ תוארהמ סוגרת) מאורר עמודי
<b>AR</b>	(قيلصلألا تاميلعلتلا نم قمجرتلا) مروحۃ تهوية عمودية
<b>HU</b>	Oszlopos ventilátor (Fordítás az eredeti utasítások)
<b>SL</b>	Ventilator na stojalu (Prevod iz izvirnih navodil)
<b>ET</b>	Gareniskais ventilators (Tõlge originaal juhiseid)
<b>LV</b>	Vertikaalventilaator (Tulkojumā no instrukcijas oriģinālvalodā)
<b>LT</b>	Kolonijinis ventiliatorius (Vertimas iš originalių instrukcijas)
<b>HR</b>	Ventilator stupca (Izvoru obavijest)



© FAR GROUP EUROPE

112310-5-1-20251014



farelek.fr



2 min

A

Description et repérage des organes de la machine / Description and location of machine parts / Beschreibung und Kennzeichnung der Maschinenteile / Descripción y localización de los elementos de la máquina / Descrizione e localizzazione degli organi della macchina / Descrição e identificação dos órgãos da máquina / Beschrijving en plaatsbepaling / Laitteen osien kuvaus ja sijainti gen van de onderdelen van de machine / Opis i oznaczenie elementów urządzenia / Beskrivning och märkning av maskinens delar / описание и местоположение на частите на машината / Beskrivelse og nummerering af maskinens organer / Descrierea și identificarea organelor de masina / описание и маркировка элементов машины / Makinenin organien kuvaukset ja sijainti / Popis a umístění dílů stroje / Popis a umiestnenie dielov stroja / המבנה והמיקום של מכללי המכונה / Описание и местоположение частей машины / Popis i umiestnění dílů stroje / A gép alkotóelemeinek leírása és beazonosítása / Opis in oznaka sklopov stroja / Masina osade kirjeldus ja eristamine / Masinas dalu apraksts un uzstādīšana / Mašinos elementu aprašymas ir krypties nustatymas / Opis i identifikacija komponenti stroja

B

Contenu du carton / Contents of box / Inhalt der Verpackung / Contenido del cartón / Contenuto della scatola / Conteúdo da caixa / Inhoud van het karton / Zawartość opakowania / Laatikon sisältö / Innehåll i kartongen / съдържание на кутията / Pakkassens indhold / Continutul cartonului / содержимое коробки / Kartonun içeriği / Montáž stroje / Montáž stroja / תכולה של תיבת הקרטון / محتوی الكارتونة / A doboz tartalma / Vsebina kartona / Karbi sisu / Kastes saturs / Kartono sudetis / Sadržaj kartona

C

Assemblage de la machine / Assembling the machine / Zusammenbau der Maschine / Ensamblaje de la máquina / Assemblaggio della macchina / Montagem da máquina / Assemblage van de machine / Montaz maszyny / Laitteen asennus / Monteringen av maskinen / събиране на машината / Samling af maskinen / Asamblarea masinii / сборка машины / Makinenin montaji / Nastavení stroje / Nastavenie stroja / הרבנת המכונה / تجميع أجزاء الآلة / A gép összeszerelése / Sestava stroja / Masina kokkupanek / Mašinas montaža / Mašinos surinkimas / Sastavljanje stroja

D

Fonctionnalité de la machine / Functions of the machine / Funktionen der Maschine / Funcionalidad de la máquina / Funzionalità della macchina / Funcionalidade da máquina / Functionaliteit van de machine / Funkcje maszyny / Laitteen käyttö / Maskinens funktion / функциониране на машината / Maskinens virkemåde / Functionarea masinii / функциональность машины / Makinenin käyttökäyttö / Funkcje stroje / Funkcje stroja / הכשרת המכונה / أجزاء الآلة / A gép működése / Funkcionalnost stroja / Masina funktsionaausus / Mašinos funkcionalitate / Mašinos funkcionalitatis / Funkcionalnost stroja





Description et  
repérage des organes  
de la machine  
Description and  
location of machine  
parts

# A



Contenu du carton  
Contents of box

# C



Points de collecte sur [www.quefairedemesdechets.fr](http://www.quefairedemesdechets.fr)  
Privilégiez la réparation ou le don de votre appareil !





Assemblage de la machine  
Machine assembly

D

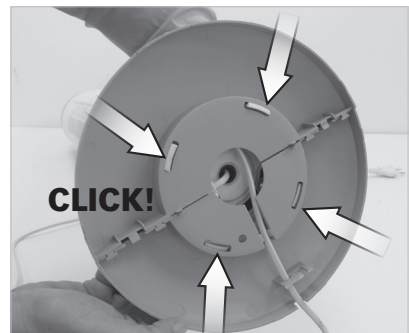
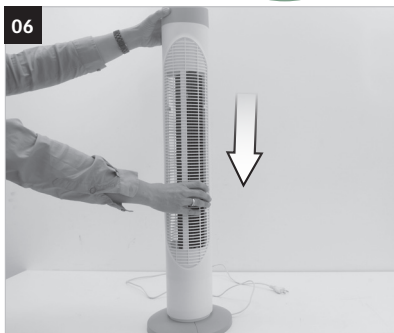
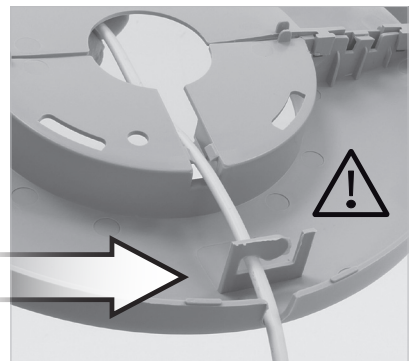
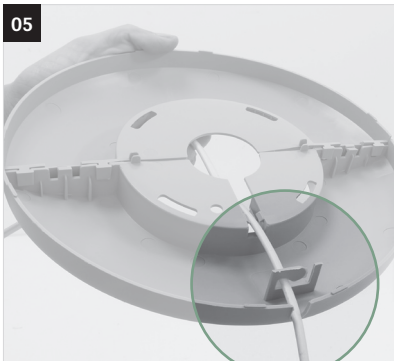
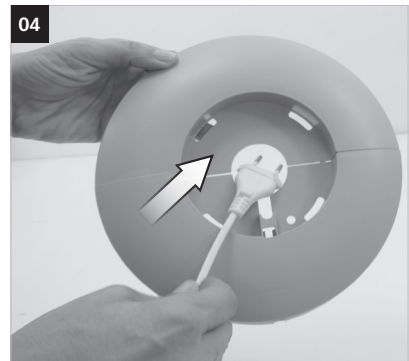
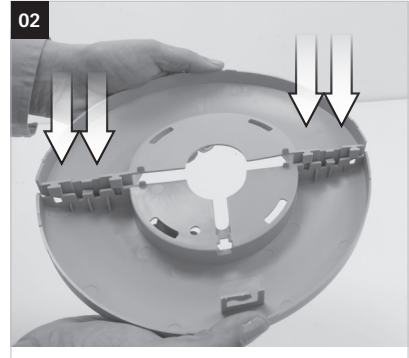



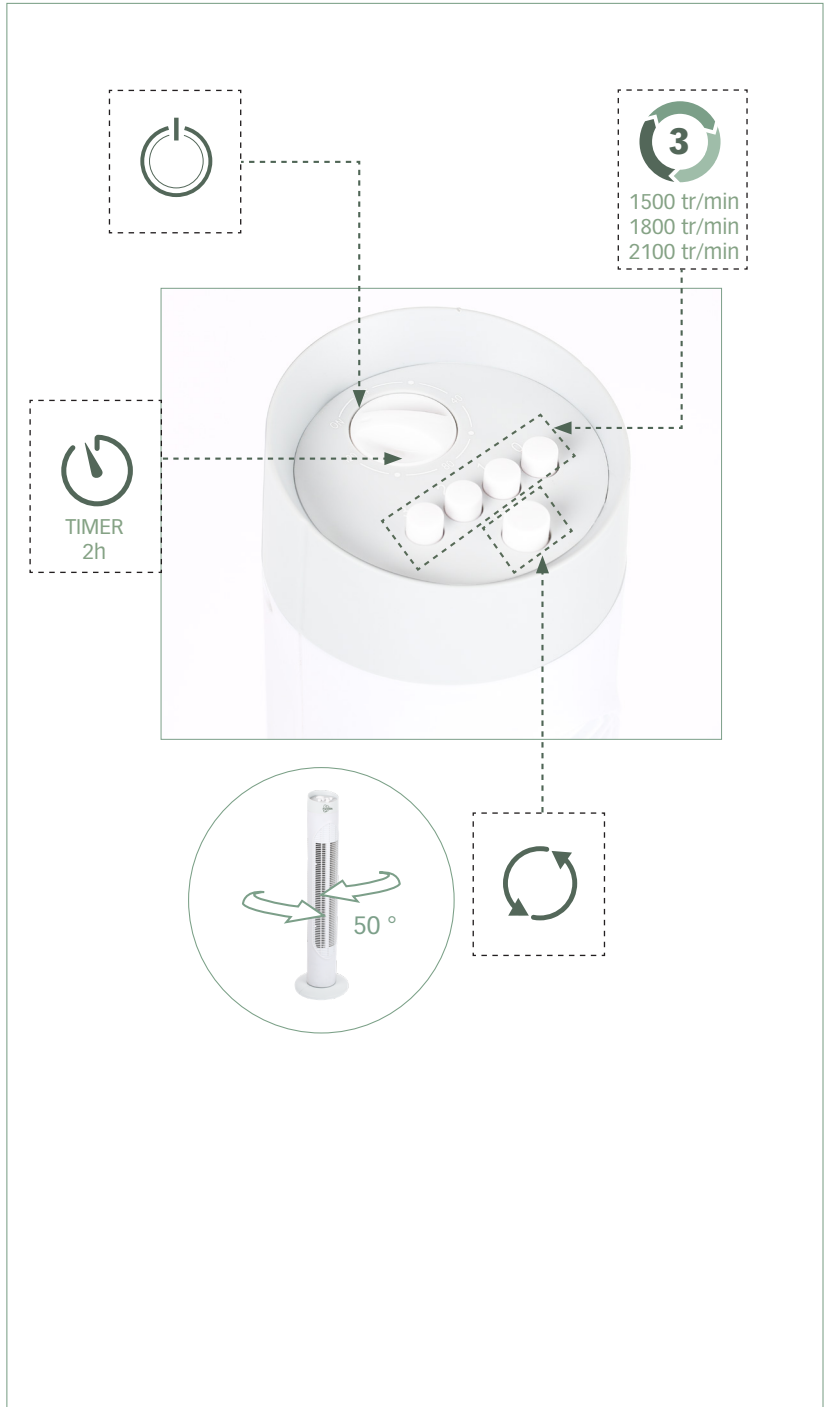

Fonctionnalité de la machine  
Functions of the machine

# D





	<p>Tension et fréquence assignée: Nominal frequency and power: Spannung und Frequenz: Tensión y frecuencia fijada: Tensione e frequenza assegnata: Tensão e frequência fixa: Aangewezen spanning en frequentie: ΟΝΟΜΑΣΤΙΚΗ ΤΑΣΗ ΚΑΙ ΣΥΧΝΟΤΗΤΑ: Napięcie i częstotliwość przydzielona: Jännite ja määrätty taajuus: Angiven spänning och frekvens: Anført spænding og frekvens: Tensiune și frecvență de lucru:</p>	<p><b>Заданное напряжение и частота:</b> Tahsis gerilimi ve frekansı: Stanovené napětí a frekvence: Stanovené napätie a frekvencia: מתח ותדר מוקצב. الغليطية والذبذبة المبرمجة. Névleges feszültség és frekvencia: Napetost in določena frekvenca: <b>Консумирано напрежение и честота :</b> <b>Määratud pinge ja sagedus</b> <b>Nustatyta įtampa ir dažnis</b> <b>Noteiktais spriegums un frekvence.</b> Napon i nazivna frekvencija:</p>	<p>230 V ~ 50 Hz</p>
---	--	--	----------------------

	<p>Puissance assignée: Nominal power: Leerlaufdrehzahl: Potencia fijada: Potenza assegnata: Potência assinada: Onbelast toerental: ΟΝΟΜΑΣΤΙΚΗ ΙΣΧΥΣ: Prędkość na biegu jałowym: Teho: Angiven effekt: Anført styrke: Putere de lucru:</p>	<p><b>Заданная мощность:</b> Tahsis edilen güç: Stanovený výkon: Predpísaný výkon: כוח מוקצב. القدرة المبرمجة. Névleges teljesítmény : Določena jakost: <b>Консумирана мощност:</b> <b>Määratud võimsus.</b> <b>Nustatyta galia</b> <b>Noteiktā jauda</b> Nazivna snaga:</p>	<p>50 W</p>
---	---	--	-------------

	<p>Vitesse à vide: No-load speed: Drehzahl unbelastet: Velocidad vacía: Velocità a vuoto: Velocidade no vácuo: Leerlaufdrehzahl: ΤΑΧΥΤΗΤΑ ΑΔΡΑΝΕΙΑΣ: Prędkość bez bciążenia: Tyhjäkäyntinopeus Tomgångshastighet: Hastighed i ubelastet tilstand: Viteza în gol:</p>	<p><b>Скорость вращения на холостом ходу:</b> Boşalma hızı: Rychlost naprázdno: Rychlost při chode naprázdno: מהירות ריק. السرعة على الفارغ. Úres sebesség: Prosti tek: <b>Скорост на празни обороти:</b> <b>Kiirus tühikäigul</b> <b>Tuščio prietaiso greitis</b> <b>Tukšgaitas ātrums</b> Brzina praznog hoda:</p>	<p>1500 - 1800 - 2100 min<sup>-1</sup></p>
--	--	--	--

	<p>Lire les instructions avant usage : Read the instructions before use : Vor Einsatz des Geräts Anweisung lesen : Léase las instrucciones antes de usar : Leggere le istruzioni prima dell'uso : Ler as instruções antes da utilização : Lees voor het gebruik de instructies : ΔΙΑΒΑΣΤΕ ΤΙΣ ΟΔΗΓΙΕΣ ΠΡΙΝ ΑΠΟ ΤΗ ΧΡΗΣΗ : Zapoznać się instrukcją przed użyciem : Lue ohjeet ennen käyttöä : Läs anvisningarna före användning : læs instruktionerne før brug Înainte de utilizare, cititi instructiunile :</p>	<p><b>Внимательно прочитайте следующие инструкции :</b> Kullanmadan talimatları okuyunuz : Pozorně si přečtete následující pokyny : Pred použitím si prečítajte pokyny : זרם חילופי اقرأ التعليمات قبل الاستخدام. használat előtt olvassuk el az utasítást : Pred uporabo preberite ustrezna navodila <b>Прочетете указанията за употреба :</b> <b>Enne kasutamist lugege instruksiooni</b> <b>Prieš naudojimą perskaityti instrukciją</b> <b>izlasīt instrukcijas pirms lietošanas</b> Pročitati upute prije uporabe:</p>	<p>X</p>
---	---	--	----------





	Conformité européenne Conforms to EC standards : CE-Konformität : Cumple con las directivas CE : Conforme alle norme CE : Conforme às normas CE : Voldoet aan de EG-normen : ΕΥΡΩΠΑΪΚΗ ΣΥΜΜΟΡΦΩΣΗ Zgodność z normami CE : EU-standardien mukainen : EU-standardien mukainen : Overholder EU standarderne : Conform cu norme europene:	<b>соответствие европейским стандартам:</b> Avrupa uygunluk : evropská shoda : európska dohoda : התאמה לתקנים האירופיים مطابق للمواصفات الأوروبية. evropska ustreznost : európai megfeleléség : <b>Съответствие с европейските норми :</b> Euroopa Liidu vastavusmärk Europinių normų atitikima Atbilstība Eiropas standartiem Evropska sukladnost	X
--	---	--	---

	Danger : Danger : Gefahr : Peligro : Pericolo : Perigo : Gevaar : ΚΙΝΔΥΝΟΣ: Niebezpieczeństwo : Vaara : Fara : Fare : Pericol :	<b>Опасно :</b> Tehlike : Nebezpečí : Nebezpečnost : סכנה. خطر. Veszély : Nevarnost: <b>Опасност :</b> <b>Oht</b> <b>Pavojus</b> Bistamība Opasnost:	X
--	---	--	---

	Classe d'isolement : 2 Insulation class : 2 Isolierung Klasse : 2 Aislamiento clase : 2 Isolamento classe : 2 Isolamento classe : 2 Isolatie Klasse : 2 ΚΑΤΗΓΟΡΙΑ ΜΟΝΩΣΗΣ: 2 Izolacja Klasy : 2 Eristysluokka : 2 Isolering Klass : 2 Isoleringsklasse : 2 Clasă izolație : 2	<b>Класс изоляции : 2</b> Yalitim derecesi : 2 Třída izolace : 2 Izolačný systém : 2 סוג בידוד 2. فئة العزل 2. Szigetelési osztály : 2 Razred izolacije : 2 <b>Инструмент Класс : 2</b> <b>Isolatsiooniklass : 2</b> <b>Izoliācijas rūšis : 2</b> <b>Izolācijas klase : 2</b> Izolacija klasa: 2	X
--	---	--	---

Exigences d'écoconception - Ecodesign requirements	
Exigences relatives aux informations sur le produit - Product information requirements	
Débit maximum du ventilateur (F) - Maximum fan flow rate (F)	20,32 m³/min
Puissance absorbée du ventilateur (P) - Fan power input (P)	45,60 W
Valeur de service (SV) - Service value (SV)	0,43 (m³/min)/W
Norme de mesure pour la valeur de service - Measurement standard for service value	0.23 W
Consommation électrique en veille (P <sub>SB</sub> ) - Standby power consumption (P <sub>SB</sub> )	0 W
Niveau de puissance sonore du ventilateur (L <sub>WA</sub> ) - Fan sound power level (L <sub>WA</sub> )	53,19 dB (A)
Vitesse maximale de l'air (C) - Maximum air velocity (C)	2,51 meters/min
Consommation électrique saisonnière (Q) - Seasonal electricity consumption (Q)	15,49 kWh/a





DAKOTA

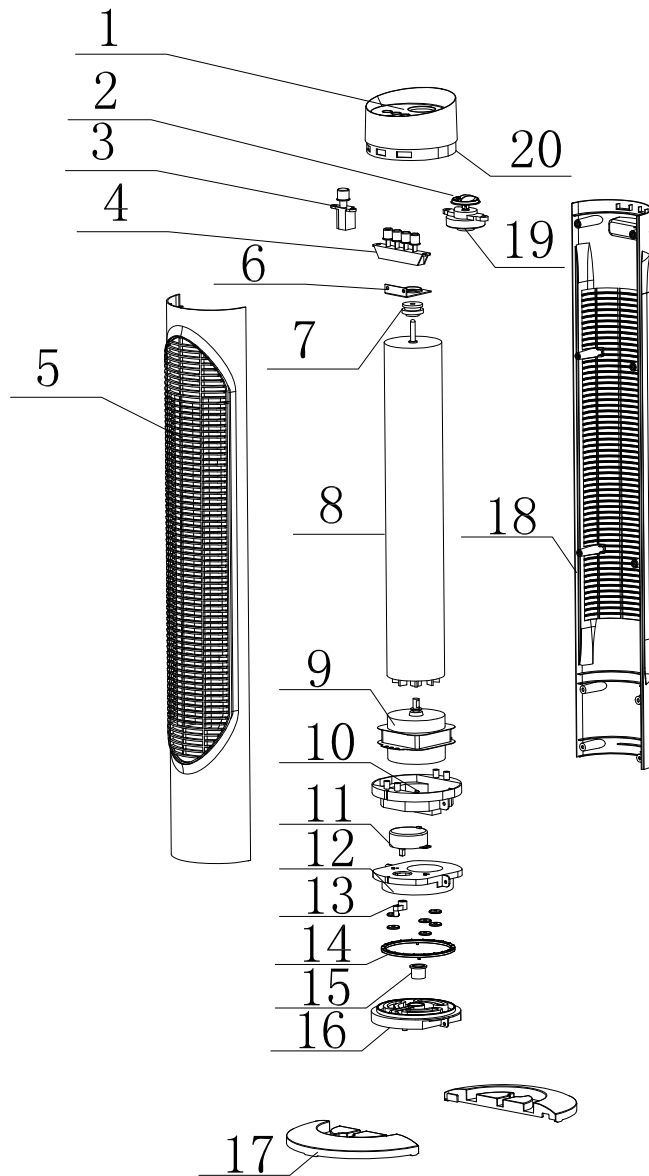





DECLARATION DE CONFORMITE  
 VERKLARING VAN OVEREENSTEMMING  
 DECLARACION DE CONFORMIDAD  
 DICHIARAZIONE DI CONFORMITA  
 KONFORMITÄSERKLÄRUNG  
 DECLARATION CONFORMITY  
 DECLARAÇÃO DE CONFORMIDADE  
 DEKLARACJA ZGODNOSCI Z NORMAMI  
 OM ÖVERENSSTÄMMELSE  
 VAATIMUSTENMUKAISUUSVAKUUTUS  
 ÖVERENSSTEMMELSESERKLÆRING  
 ΔΗΛΩΣΗ ΣΥΜΜΟΡΦΩΣΗΣ  
 DECLARAȚIE DE CONFORMITATE

VYHLÁSENIE ZHODY  
 Декларация соответствия  
 הצהרת תואמת  
 Uygunluk beyanı  
 التصريح بالخطابفة  
 PROHLÁŠENÍ SHODY  
 EGYZESÉGI NYILATKOZAT  
 Декларация за съответствие с нормите  
 IZJAVA O SKLADNOSTI  
 DEKLARACIJA  
 ATITIKTIES DEKLARACIJA  
 KINNITUS  
 IZJAVA O SUKLADNOSTI

**Le soussigné,**  
 Ondergetekende,  
 Der Unterzeichner,  
 O abaixo assinado,  
 Undertecknad,  
 Долуподписаният  
 Undertegnede  
 Subsemnătuț,  
 Я, нижеподписавшийся,  
 Imzalayan,  
 Niže podepsany,  
 Toliau pasirašęs

**Déclare par la présente que,**  
 Verklaart hiermede dat,  
 Erklärt hiermit daß,  
 Declara pela presente que,  
 Förklarar härmed att  
 Заявлява с настоящото  
 erklærer hermed, at  
 Declar prin prezenta că,  
 настоящим подтверждаю, что  
 Mevcut belgeye beyan ediliyor ki,  
 timto prohlasuje, že,  
 Pareiskia, kad,

Personne autorisée à constituer  
 le dossier technique :  
 Christophe HUREL



FAR GROUP EUROPE  
 192, Avenue Yves Farge  
 37700 St. Pierre-des-Corps  
 FRANCE

El suscrito,  
 Il sottoscritto,  
 The undersigned,  
 Níneį podpisany  
 Allekirjoittanut,  
 Ο ΚΑΤΩΘΙ ΥΠΟΓΡΑΜΜΕΝΟΣ,  
 Nižšie podpisany  
 התחת מטה  
 الحق وأندناه  
 Alulírott,  
 Podpisani,  
 Apakšā pārkstījies  
 allkirjutanu  
 Dolje potpisani,

Declaro por la presente, que,  
 Dichiare che,  
 Declares that,  
 Oświadczam niniejszym, że  
 Ilmoitetaan täten että,  
 ΔΙΑ ΤΟΥ ΠΑΡΟΝΤΟΣ ΔΗΛΩΝΕΙ ΟΤΙ,  
 tymto vyhlasuje, že  
 ממהיר בה כן  
 یصريح استنادا على ذلك  
 Pāreiskia, kad,  
 Ar so apliecinā, ka,  
 Kinnitab, et  
 izjavljuje u ovom dokumentu da je

Ventilateur / Fan / Ventilator / Ventilador / Ventilatore / Ventilator / Ventilator / Auemisthrax / Wentylator / Flakt /  
 Tuuletin / **вентилятор** / Ventilator / Ventilator / **Потолочный вентилятор** / Tavan ventilatör /  
 Stropní ventilátor / Stropný ventilátor / مزوحة تهوية سقفية / מארר תקרה / Plafonventilátor /  
 Stropni ventilator / Laeventilator / Švytuojantis ventiliatorius / Svarstigais ventilators

**code**

FARELEK / DAKOTA / 112310 / SEMO

**Est conforme et satisfait aux directives et normes CE,**  
 In overeenstemming is met en Voldoet aan EG richtlijnen,  
 Den følgende EU-Bestimmungen entspricht,  
 Respeita e está em conformidade com as normas CE,  
 Överensstämmer med och uppfyller EG-standarder,  
 Съответства и отговаря европейските норми  
**Er i overensstemmelse med og overholder EU standarderne**  
 Este conform și satisfăce normele CE  
 полностью соответствует и удовлетворяет  
 требованиям стандартов EC  
**CE şartlara uygundur,**  
 odpovídá normám ES.  
 Atitinka ir atitinka EB direktyvas ir standartus,

Cumple con la directivas de la CE,  
 E conforme alle direttive CEE,  
 Complies with the EEC directives and standards,  
 Odpowiada normom UE,  
 Täyttää EU-vaatimukset,  
 zodpovedá normám ES.  
 מתאים ועונה לתקני CE  
 بأن المواصفات يطابق و يلبى معايير مجموعة الدول الأوروبية  
 kielegiti a CE szabványok előírásait.  
 Je v skladu z in izpolnjuje norme Evropske skupnosti.  
 Atbilst un atbilst EK direktīvas un standartus.  
 Vastab ja vastab EU direktiividele ja standarditele,  
 Sukladan i ispunjava direktive i standarde CE,

2011/65/EU & 2015/863/EU 2014/30/EU 2014/35/EU 2009/125/EC  
 EN 60335-1:2012+A11:2014 +A13:2017+A1:2019+A14:2019+A2:2019+A15:2021  
 EN 60335-2-80:2003+A1:2004+A2:2009  
 EN 62233:2008  
 EN IEC 55014-1:2021  
 EN IEC 55014-2:2021  
 EN IEC 61000-3-2:2019+A1:2021  
 EN 61000-3-3:2013+A1:2019+A2:2021

EN IEC 60879:2019  
 EN IEC 60704-2-7:2020  
 EN IEC 60704-1:2021  
 EN 50564:2011

Christophe HUREL,  
 Président Directeur Général  
 20/09/2025  
 Fait à St. Pierre-des-Corps



## GARANTIE - WARRANTY

# 2 ANS GARANTIE

### FR. GARANTIE

Cet outil est garanti contractuellement contre tout vice de construction et de matière, à compter de la date de vente à l'utilisateur et sur simple présentation du ticket de caisse. La garantie consiste à remplacer les parties défectueuses. Cette garantie n'est pas applicable en cas d'exploitation non conforme aux normes de l'appareil, ni en cas de dommages causés par des interventions non autorisées ou par négligence de la part de l'acheteur. La garantie ne s'applique pas sur les dommages causés par une défaillance de l'outil.

### DE. GARANTIE

Die Garantiezeit für dieses Gerät in bezug auf Konstruktions- und Materialfehler beträgt lt. Vertrag bei Vorlage des Kassensbons. Die Garantieleistung besteht im Ersatz schadhafter Teile. Die Garantie erlischt bei einem Einsatz des Geräts, der nicht normentsprechend ist, bei Schäden, die auf unsachgemäße Eingriffe zurückzuführen sind bzw. bei Nachlässigkeit seitens des Käufers. Die Garantie erstreckt sich nicht auf Schäden, die auf Fehlfunktionen des Geräts zurückzuführen sind.

### IT. GARANZIA

Quest' attrezzo è garantito per contratto contro qualsiasi difetto di costruzione e di materia, a partire dalla data di vendita all' utente e su semplice presentazione dello scontrino. La garanzia consiste nel sostituire le parti difettose. Questa garanzia non è applicabile in caso di sfruttamento non conforme alle norme dell' apparecchio, né in caso di danni causati da interventi non autorizzati o da negligenza da parte dell' acquirente. La garanzia non si applica ai danni causati da un' avaria dell' attrezzo.

### EN. GARANTIE

This tool is guaranteed, in writing, against any defect in manufacture or parts from the date of sale, upon simple presentation of the sales slip. The guarantee is limited to the replacement of faulty parts. This guarantee is not applicable in the event of usage which is not conform with the intended usage of the apparatus, nor in the event of damage caused by unauthorised servicing or negligence on behalf of the purchaser. This guarantee does not apply to any damage caused by

the failure of this tool.

### ES. GARANTIA

Esta herramienta se garantiza contractualmente contra todo defecto de construcción y materia, a partir de la fecha de venta a l' usuario y sobre simple presentación del recibo de caja. La garantía consiste en sustituir a las partes defectuosas. Esta garantía no es aplicable en caso de explotación no conforme a las normas del aparato, ni en caso de daños causados por intervenciones no autorizadas o por negligencia por parte del comprador. La garantía no se aplica sobre los daños causados por un fallo del herramienta.

### NL. GARANTIE

Dit gereedschap heeft een garantie tegen constructiefouten en materiaaldefecten, die geldig is vanaf de aankoopdatum door de gebruiker, op vertoning van de kassabon. De garantie betreft de vervanging van de defecte onderdelen. Deze garantie is niet van toepassing indien het apparaat niet volgens de normen gebruikt is, noch in geval van schade veroorzaakt door oneigenlijk gebruik of nalatigheid van de koper. De garantie is niet van toepassing op schade voortvloeiend uit een defect van het gereedschap.

### PT. GARANTIA

Esta ferramenta tem uma garantia contratual contra qualquer defeito de construção e de material, a partir da data de venda ao utilizador e sobre simples apresentação do talão da caixa. A garantia consiste em substituir as partes defeituosas. Esta garantia não é aplicável no caso de exploração não conforme às normas do aparelho, nem em caso de danos causados pelas intervenções não autorizadas ou por negligência da parte do comprador. A garantia não se aplica para os danos causados por uma falha da ferramenta.

### EL. ΕΓΓΥΗΣΗ

ΑΥΤΟ ΤΟ ΕΡΓΑΛΕΙΟ ΕΙΝΑΙ ΣΥΜΒΑΤΙΚΑ ΕΓΓΥΗΜΕΝΟ ΓΙΑ ΟΠΟΙΟΔΗΠΟΤΕ ΚΑΤΑΣΚΕΥΑΣΤΙΚΟ ΚΑΙ ΥΛΙΚΟ ΕΛΑΤΤΩΜΑ, ΑΠΟ ΤΗΝ ΗΜΕΡΟΜΗΝΙΑ ΠΩΛΗΣΗΣ ΣΤΟΝ ΧΡΗΣΤΗ ΚΑΙ ΜΕ ΤΗΝ ΕΠΙΔΕΙΞΗ ΤΗΣ ΑΠΟΔΕΙΞΗΣ ΠΩΛΗΣΗΣ. Η ΕΓΓΥΗΣΗ ΣΥΝΙΣΤΑΤΑΙ ΣΤΗΝ ΑΝΤΙΚΑΤΑΣΤΑΣΗ ΤΩΝ ΕΛΑΤΤΩΜΑΤΙΚΩΝ ΕΞΑΡΤΗΜΑΤΩΝ. ΑΥΤΗ Η ΕΓΓΥΗΣΗ ΔΕΝ ΙΣΧΥΕΙ ΣΕ ΠΕΡΙΠΤΩΣΗ ΛΕΙΤΟΥΡΓΙΑΣ ΠΟΥ ΔΕΝ ΣΥΜΜΟΡΦΩΝΕΤΑΙ ΜΕ ΤΑ ΠΡΟΤΥΠΑ ΤΗΣ ΣΥΣΚΕΥΗΣ, ΟΥΤΕ ΣΕ ΠΕΡΙΠΤΩΣΗ ΖΗΜΙΑΣ ΠΟΥ ΠΡΟΚΑΛΕΙΤΑΙ ΑΠΟ ΜΗ ΕΞΟΥΣΙΟΔΟΤΗΜΕΝΕΣ ΕΠΕΜΒΑΣΕΙΣ Ή ΑΜΕΛΕΙΑ ΕΚ ΜΕΡΟΥΣ ΤΟΥ ΑΓΟΡΑΣΤΗ. Η ΕΓΓΥΗΣΗ ΔΕΝ ΙΣΧΥΕΙ ΓΙΑ ΖΗΜΙΕΣ ΠΟΥ ΠΡΟΚΑΛΟΥΝΤΑΙ ΑΠΟ ΑΣΤΟΧΙΑ ΕΡΓΑΛΕΙΟΥ.

### PL. GWARANCJA

Narz dzie jest objte gwarancją

na wszelkie wady konstrukcyjne i materiałowe, licząc od daty sprzedaży użytkownikowi i po okazaniu paragonu kasowego. Gwarancja obejmuje wymianę cz.ści wybrakowanych. Gwarancja nie znajduje zastosowania w przypadku użytkowania niezgodnego z normami urzadzzenia, ani w przypadku szkód spowodowanych działaniami niedozwolonymi lub zaniebdaniami ze strony nabywcy. Gwarancja nie obejmuje szkód powstających z powodu upadku urzadzzenia.

### SV. GARANTI

Detta verktyg har en avtalsenlig garanti mot konstruktions och materialfel, från och med tidpunkten för användarens inköp och genom uppvisning av kassakvittot. Garantin består i att ersätta de bristfälliga delarna. Denna garanti gäller inte om användningen inte motsvarar apparatens standarder, inte heller vid skador som orsakas av ej tillåtna ingrepp eller på grund av koparens vårdslöshet. Garantin gäller inte forskador som orsakats av att verktyget fungerat bristfälligt.

### FI. TAKUU

Tämän laitteen takuu on voimassa sopimuksenmukaisesti kattaen kaikki rakennne- ja materiaaliiviat lukien ostopäivästä kassakuitista vastaan. Takuu sisältää viallisten osien korvaamisen. Takuu ei korvaa ohjeiden vastaista käyttöä eikä valtuuttamattomien henkilöiden käsittelystä tai ostajan huolimattomuudesta aiheutuneita vahinkoja. Takuu ei vastaa myöskään toimintahäiriöistä aiheutuneita vahinkoja.

### BU. Гаранция

Този инструмент е под договорна гаранция срещу всякакъв дефект в изработката и използваните материали, считано от датата на продажба на потребителя и само срещу представяне на касовата бележка. Гаранционното обслужване се състои в замяна на дефектните части. Настоящата гаранция не е валидна когато апаратът се използва по начин, несъответстващ на стандарта за работа с него, както и в случай на щети, нанесени от неоторизирани лица, или вследствие на проявена небрежност от страна потребителя. Гаранцията не покрива щети, произтекли вследствие на техническа неизправност на апарата.

### DA. GARANTI

Dette værktøj er dækket af en garantikontrakt for konstruktions- og materialefejl, som gælder fra købsdatoen ved visning af kassabonen. Garantien består i at udskifte de defekte dele. Garantien dækker ikke fejl opstået som følge af anvendelse, som ikke overholder

## SERVICE APRÈS VENTE - AFTER SALE SERVICE

FARGROUP EUROPE - 192, Avenue Yves Farge - 37700 St. Pierre-des-Corps - FRANCE

farmgroup@farmgroup.net



## GARANTIE - WARRANTY

# 2 ANS

**GARANTIE**

standarderne for apparatet, eller skader opstået ved ikke autoriserede indgreb eller sløshed fra brugerens side. Garantien dækker ikke skader opstået, fordi værktøjet har svigtet.

### RO. GARANTIE

Acest aparat este garantat din punct de vedere contractual împotriva tuturor vicijilor de construcție și de material, începând de la data vânzării lui către utilizator și la simpla prezentare a bolului de casa. Garanția constă în înlocuirea componentelor defecte. Această garanție nu se aplică în cazul exploatarei în alt mod decât cel recomandat de normele aparatului și nici în caz de stricăciuni provocate de intervenții neautorizate sau prin neglijența cumpărătorului. Garanția nu se aplică asupra pagbelor cauzate de o defectare a aparatului.

### RU. ГАРАНТИЯ

Данное изделие обладает силой контракта, имеющей, покрывающей все возможные дефекты изготовления и материала. Гарантия вступает в силу с даты продажи изделия пользователю, для этого достаточно сохранить и предъявить полученный в кассе чек. Гарантия обязывает изготовителя заменить дефектные части изделия. В случае несоответствия нормам использования изделия, несанкционированного демонтажа или ремонта или небрежного обращения действие гарантии прекращается. Гарантия не покрывает ущерб, возникшего в результате сбоев в работе изделия.

### TU. GARANTI

Bu arac, satis tarihinden itibaren, kullanicinin sadece vezne alindisini sunmasiyin tum uretim ve malzeme hatasina karsi garantilidir. Garanti eksik olan kisimlari degistirmek icindir. Bu garanti aracin sartlarina uygun olmayan isleme durumunda, izin verilmeyen kullanimlardan kaynaklanan hasarlarda veya alicinin istegi durumunda uygulanmaz. Garanti malzemenin bir eksikliginden meydana gelen bir zararda uygulanmaz.

### CS. ZÁRUKA

Pro tento nástroj platí smluvní záruka na všechny výrobní a materiálové vady od data prodeje uživateli a na základě předložení pokladního bloku. Záruka spočívá ve výměně vadných částí. Tato záruka neplatí

v případě použití přístroje, které neodpovídá normám, ani v případě škod způsobených nepovolenými zásahy nebo nedbalostí ze strany kupujícího. Záruka se nevztahuje na škody způsobené zavadlou nástroje.

### SK. ZÁRUKA

Pre tento nástroj platí zmluvná záruka na všetky výrobné a materiálové chyby od dátumu predaja užívateľovi a na základe predloženia pokladničného bloku. Záruka spočíva vo výmene chybných častí. Táto záruka neplatí v prípade použitia prístroja, ktoré nezodpovedá normám, ani v prípade škod spôsobených nepovolenými zásahmi alebo nedbalosťou zo strany kupujúceho. Záruka sa nevztahuje na škody spôsobené poruchou nástroja.

### HE. תחבולה

יגמף לכל תיווח תוירחאב הסוכמ הז ילכ שמתשמל הריכמה סוים רמוחהו רוצייה תללו תוירחאה. הפוקה הז תגהבו הניא זו תוירחא. סימוגם סיקלח תפלקה סניקתב דמוע וניאש דויבב שומיש לא להלח יתלב תוברעתמה האצותב סרגנש קזג לא, תוירחאה. הנוקה דצמ תונלשר וא תישורמ לשבמ האצותב סרגנש קזג הסכמ הניא ילכ

### AR. الضمان

على مجرد تقديم بطاقة الشراء يتعدى من تاريخ البيع الى المشتري ويناء عيب فني التصدي عوفى الجوال. اعتباراً ان هذه الاعادة مضمونة تعاقدى من أي الجهاز، ولا في حالة تعرضه لانتقادات حالة الاستخدام غير المطابق لمعايير لا يكون هذا الضمان قابلاً للتطبيق فني. تزل الضمان فإس سبباً لاجزاء الاعاطة لا ينطبق الضمان على الخرد الزات عن مخرصة او في حالة الادمال من قبل المشتري ناتجة عن عمليات تعديل غير

### HU. GARANCIA

Erre a szerszámra szerződéses garanciát vállalunk bármilyen gyártási és anyaghiba felmerése eseteire a fogászati részert történt eladás napjától számítva, a penztrai blokk egyszerű felmutatása ellenében. A garancia a hibás alkatrészek cseréjére terjed ki. Ez a garancia nem érvényes, ha a készüléket nem rendeltetésszerűen használták, sem illetéktelen beavatkozások, vagy a vásárló hanyagsága okozta karok eseten. A garancia nem fedezi azokat a karokat, melyeket a szerszám hibás működése okozott.

### SI. GARANCIJA

To orodje je z garancijsko pogodbo zasciteno proti vsem napakam v izdelavi in v sestavnem materialu od datuma prodaje naprej in ta velja ob predložitvi blagajniškega računa. Garancija velja za zamenjavo delov z napako. Ta garancija ne velja za uporabo orodja, ki ni v skladu z normami, predpisanimi za omejeno orodje in za primere okvar, ki nastanejo zaradi nedovoljenih posegov

na orodju ali zaradi malomarnege rokovanja kupca. Garancija ne velja za škodo, ki jo lahko povzroci okvara orodja.

### ET. GARANTII

See tööriist kuulub lepingu järgi garantiremonti arvestades alalise muutmise paevast ja kasutatseki alusel kasutatajale koigi konstruktsioonilise materjalivigade puhul. Garantii seisneb defektsete osade vahetamises. See garantii ei kehti aparadi normide ebatavalise eiramise puhul ega ostja poolt keelatud viisil kasutamise või hooletusjätmisest tulenevate kahjude korral. Garantii ei kehti seadme defektidest põhjustatud kahjude puhul

### LV. GARANTĪJA

Sis prietaisās vira uztkirināmas kaip itin geros kokybės, nuo jo pardavimo datos iki jo panaudojimo, ir jam vira suteikiamas garantinis talonas. Garantijos metu galima pakeisti atsiradusius trumplaiakius gedimus. Si garantija detaikoma esant netinkamam naudojimui ar nesilaikant reikiam sio aparato vartojimo instrukciju, tai pat paciam pirkeju ji sugadinus. Garantija taip pat netalkoma, prietaisa naudojant ne pagal paskirti ir ji apgadinus

### LT. GARANTUJA

Sim darbarikam ir liguma noteikta garantija visiem defektumi, kas saistas ar konstrukciju un materialu, sakot ar pardosanas datumu, kad masinu pardod lietotajam un vienkarši uzradot kases ceku. Garantija ieklaui bojoto dalu nomainu. Si garantija nav deriga, ja aparats nav lietots saskana ar drošibas noteikumiem, ne gadījumos ja bojajumi radusies nesankcionetas lejauksanas gadījumā vai arī pircēja nolaidības dēļ. Garantija nav derīga, ja bojajumi radusies darbarika defekta dēļ

### HR. JAMSTVO

Ovaj alat ima ugovorno jamstvo u slucaju bilo kakvih nedostataka u konstrukciji i materijalu, od datuma prodaje korisniku uz jednostavno predocenje racuna. Jamstvo se sastoji u zamjeni neispravnih dijelova. Ovo se jamstvo ne primjenjuje u slucaju uporabe i eksploatacije koja nije sukladna standardima uređaja, niti u slucaju štete uzrokovane neovlastenim intervencijama ili nemarom kupca. Jamstvo se ne primjenjuje na štetu uzrokovanu nekim nedostatkom alata.

## SERVICE APRÈS VENTE - AFTER SALE SERVICE

FARGROUP EUROPE - 192, Avenue Yves Farge - 37700 St. Pierre-des-Corps - FRANCE  
fargroup@fargroup.net



## FAR GROUP EUROPE

Une société du groupe **SIGMA**

192, Avenue Yves Farge  
37700 St. Pierre-des-Corps  
FRANCE

[farelek.fr](http://farelek.fr)

