

Hisense

Barre de son 2.1CH avec caisson de basse sans fil

Modèle : HS2100



 **Dolby Audio**

 **Bluetooth®**

HDMI™
HIGH-DEFINITION MULTIMEDIA INTERFACE

dts

MANUEL D'UTILISATION



Avant d'utiliser la barre de son, veuillez lire attentivement ce manuel et le conserver pour référence ultérieure.

Contenu

1. Consignes de sécurité	3
1.1 Sécurité.....	3
1.2 Avertissement	4
2. Contenu de la boîte	5
3. Schéma du produit.....	6
3.1 Unité principale.....	6
3.2 Caisson de basse sans fil.....	6
3.3 Télécommande.....	7
4. Préparatifs.....	7
4.1 Préparer la télécommande.....	7
4.2 Remplacer les piles de la télécommande.....	7
4.3 Placement et montage	8
4.4 Montage mural (si vous utilisez l'option-B)	8
5. Connexions	9
5.1 Utiliser la prise HDMI ARC.....	9
5.2 Utiliser la prise OPTICAL	9
5.3 Utiliser la prise AUX.....	9
5.4 Branchement électrique.....	10
6. Association avec le caisson de basse	10
6.1 Association automatique.....	10
6.2 Association manuelle	10
6.3 Utiliser la fonction Hisense EzPlay	10
7. Fonctionnement de base	11
7.1 Veille/MARCHE.....	11
7.2 Mise en veille automatique/réveil automatique	11
7.3 Sélection des modes.....	11
7.4 Réglage du volume	11
7.5 Activation/désactivation du son ambiophonique.....	12
7.6 Sélectionnez l'effet égaliseur (EQ)	12
7.7 Régler les graves et les aigus	12
7.8 Réglez la luminosité.....	12
7.9 Réinitialisation d'usine.....	12
8. Fonctionnement AUX/OPTICAL/HDMI ARC.....	12
9. Fonctionnement USB	12
10. Fonctionnement avec source Bluetooth	13
11. Dépannage.....	14
12. Spécifications	15

1. Consignes de sécurité



Le symbole éclair avec une flèche dans un triangle équilatéral est destiné à alerter l'utilisateur de la présence d'une tension dangereuse non isolée dans le capot du produit qui peut être d'une ampleur suffisante pour constituer un risque de décharge électrique pour les personnes.



Le point d'exclamation dans un triangle équilatéral est destiné à alerter l'utilisateur de la présence d'instructions importantes d'utilisation et de maintenance dans la documentation accompagnant l'appareil.

1.1 Sécurité

- 1 **Lisez ces instructions** – Toutes les consignes de sécurité et de fonctionnement doivent être lues avant d'utiliser ce produit.
- 2 **Conservez ces instructions** – Les instructions de sécurité et de fonctionnement doivent être conservées pour référence ultérieure.
- 3 **Respectez tous les avertissements** – Tous les avertissements sur cet appareil et dans les instructions d'utilisation doivent être respectés.
- 4 **Suivez toutes les instructions** – Toutes les instructions et consignes d'utilisation doivent être suivies.
- 5 **N'utilisez pas cet appareil près de l'eau** – L'appareil ne doit jamais être utilisé près de l'eau ou de l'humidité, tel que dans un sous-sol humide ou près d'une piscine ou similaires.
- 6 **Nettoyez l'appareil uniquement à l'aide d'un chiffon sec.**
- 7 **Ne bloquez pas les ouvertures de ventilation.** Installez l'appareil en suivant les instructions du fabricant.
- 8 Ne placez pas l'appareil près d'une source de chaleur, tels que des radiateurs, des bouches d'air chaud, des gazinières ou tout autre appareil (y compris des amplificateurs) qui produisent de la chaleur.
- 9 N'éliminez pas la fonction de sécurité de la fiche polarisée ni de la prise de terre. Une prise polarisée possède deux lames avec une plus large que l'autre. Une prise avec terre possède deux lames et une troisième broche pour la masse. La lame plus large et la troisième broche sont là pour votre sécurité. Si la prise fournie ne rentre pas dans votre prise murale, prenez contact avec un électricien pour le remplacement de la prise.
- 10 Protégez le cordon d'alimentation de tout piétinement et empêchez qu'il soit pincé, et plus particulièrement au niveau des prises de courant et de l'endroit où il est branché à l'appareil.
- 11 Utilisez uniquement des fixations/accessoires recommandés par le fabricant.
- 12  Utilisez uniquement un chariot, socle, trépied, support ou table spécifiés par le fabricant ou vendu avec l'appareil. Lorsqu'un chariot ou rack est utilisé, soyez prudent quand vous déplacez l'ensemble chariot/appareil de manière à éviter les blessures en cas de chute.
- 13 Débranchez l'appareil en cas d'orage ou lorsqu'il est inutilisé pendant de longues périodes.
- 14 Confiez toute réparation à un personnel qualifié. Une réparation est nécessaire lorsque l'appareil a été endommagé d'une manière ou d'une autre, tels que lorsque le cordon d'alimentation ou la fiche sont endommagés, du liquide a été renversé, des objets sont tombés à l'intérieur, l'appareil a été exposé à la pluie ou à l'humidité, qu'il ne fonctionne pas correctement ou qu'il est tombé.
- 15 Cette unité est un appareil électrique à double isolation de Classe II. Il a été conçu de telle sorte qu'il ne nécessite pas une connexion à la terre pour la sécurité électrique.
- 16 L'appareil ne doit pas être exposé à des égouttements ou des éclaboussures. Aucun objet rempli de liquide, tel qu'un vase, ne doit être placé sur l'appareil.
- 17 La distance minimale autour de l'appareil pour une ventilation suffisante est de 5 cm.
- 18 Ne pas entraver la ventilation en recouvrant les ouvertures de ventilation avec des objets tels que journaux, nappes de table, rideaux, etc.
- 19 Ne pas placer de sources de flammes nues, comme des chandelles, sur le produit.
- 20 Les piles doivent être recyclées ou mises au rebut conformément aux directives nationales et locales.
- 21 Utiliser l'appareil dans des climats tempérés ou tropicaux.

Attention :

- L'utilisation de dispositifs de commande ou de réglage ou l'exécution de procédures autres que celles décrites dans le présent document peut entraîner une exposition dangereuse aux rayonnements ou toute autre opération non sécuritaire.
- Afin de réduire le risque d'incendie ou d'électrocution, ne pas exposer cet appareil à la pluie ou à l'humidité. Cet appareil ne doit pas être exposé à des égouttements ou éclaboussures, ni des objets remplis de liquides, tels que des vases, ne doivent être placés sur l'appareil.
- Si la fiche secteur ou le coupleur de l'appareil est utilisé comme sectionneur, ce dispositif doit toujours rester facilement accessible.
- Le fait de remplacer la pile par une autre pile qui ne convient pas présente un risque d'explosion. Remplacer uniquement par une pile de type identique ou équivalent.

1.2 Avertissement

- La pile (piles ou un ensemble de piles) ne doit pas être exposée à une chaleur excessive, tel que le soleil, le feu ou similaire.
- Avant de faire fonctionner ce système, vérifier que sa tension est identique à celle de l'alimentation électrique locale.
- Ne pas placer cet appareil à proximité de champs magnétiques puissants.
- Ne pas placer cet appareil sur l'amplificateur ou le récepteur.
- Ne pas placer cet appareil à proximité d'endroits humides car l'humidité affectera la durée de vie de la tête laser.
- Si un objet solide ou du liquide tombe dans le système, débrancher le système et le faire vérifier par un personnel qualifié avant de le remettre en marche.
- Ne pas tenter de nettoyer l'appareil avec des solvants chimiques car cela pourrait endommager la surface. Utiliser un chiffon propre, sec ou légèrement humide.
- Pour débrancher la fiche du cordon d'alimentation de la prise murale, toujours tirer directement sur la fiche, ne jamais tirer sur le cordon.
- Tout changement ou modification de cet appareil non expressément approuvé par la partie responsable de la conformité annulera le droit de l'utilisateur d'utiliser l'appareil.
- L'étiquette des caractéristiques nominales est collée sur la face inférieure ou arrière de l'appareil.

MISE EN GARDE relative aux piles

Pour éviter les fuites des piles qui pourraient entraîner des blessures corporelles, des dommages matériels ou endommager l'appareil :

- Installer toutes les piles correctement, + et - comme indiqué sur l'appareil.
- Ne pas mélanger des piles usagées et neuves.
- Ne pas mélanger des piles alcalines, standard (carbone-zinc) ou rechargeables (Ni-Cd, Ni-MH, etc.).
- Retirer les piles lorsque l'appareil n'est pas utilisé pendant une longue période.



Mise au rebut de ce produit. Ce pictogramme indique que ce produit ne doit pas être jeté avec les autres déchets ménagers dans toute l'Europe. Afin de prévenir toute nuisance possible à l'environnement ou à la santé humaine causée par une élimination incontrôlée des déchets, recyclez ce produit de manière responsable pour promouvoir la réutilisation durable des ressources matérielles. Pour retourner votre appareil usagé, veuillez utiliser les systèmes de reprise et de collecte ou contactez le revendeur où vous avez acheté le produit. Le revendeur peut emmener ce produit pour son recyclage propre et sûr.

XinYang (Hong Kong) Co., Ltd. déclare par la présente que le type d'équipement radio est conforme à la Directive 2014/53/UE ainsi qu'au Règlement britannique de 2017 relatif aux équipements radio. La Déclaration de conformité (DoC) complète peut être consultée en saisissant le nom du modèle du produit à l'adresse : <https://global.hisense.com/support/certificate-download/>.

Représentant autorisé dans l'UE :

Gorenje gospodinjiski aparati, d.o.o.

Adresse : Partizanska cesta 12, 3320Velenje, Slovenija

E-mail : info@gorenje.com

Le nom du modèle pour les barres de son et enceintes festives se trouve sur l'étiquette signalétique, tandis que pour les télécommandes Bluetooth, il figure sur l'étiquette du produit ou à l'intérieur du couvercle du compartiment à piles.



2. Contenu de la boîte



Unité principale

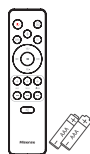

Télécommande
Piles AAA × 2 *

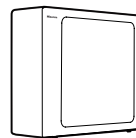

Caisson de basse sans fil

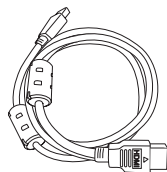

Câble HDMI



Cordon d'alimentation CA *

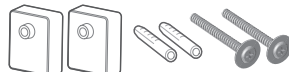
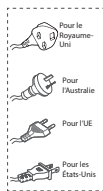

Kit du support mural

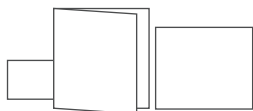

Carte de garantie/Guide de démarrage rapide/
Guide pour la fixation murale

- * Le nombre de cordons d'alimentation fournis et le type de prise varient selon les régions.
- * Les piles AAA ne sont pas disponibles dans certains endroits. Les piles ne sont pas incluses en Colombie et doivent être achetées.
- Les images, illustrations et dessins présentés dans ce manuel d'utilisation sont uniquement fournis à titre indicatif, l'apparence réelle du produit peut varier.

3. Schéma du produit

3.1 Unité principale

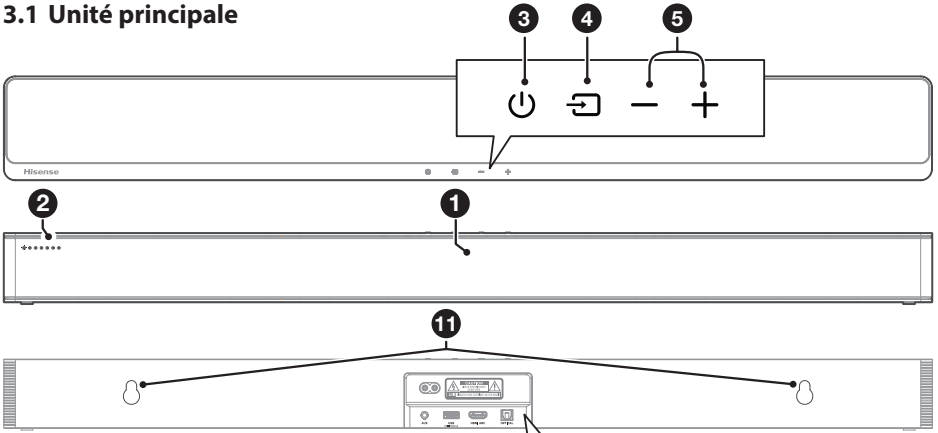

① **Capteur de télécommande**
Permet de recevoir le signal de la télécommande.

② **Voyants DEL**

Lampe	Mode
● Rouge	Veille
● Vert	AUX
● Bleu	BT (Bluetooth)
● Orange	OPTIQUE
● Blanc	HDMI ARC
● Jaune	USB

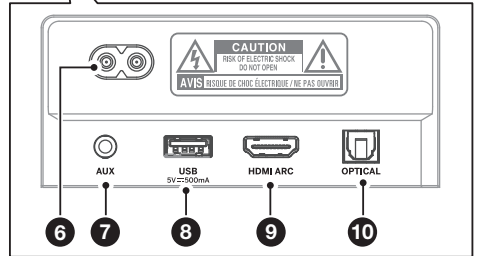

③ **() Bouton (MARCHÉ/ARRÊT)**
Basculer la barre de son entre le mode ACTIVER et le mode Veille.

④ **() Bouton (SOURCE)**
Permet de sélectionner la fonction de lecture.

⑤ **+ / - Touches (Volume)**
Permettent d'augmenter/diminuer le volume.

⑥ **Prise AC~**
Branchez ici le câble d'alimentation.

⑦ **Prise AUX**
Permet de connecter un périphérique audio externe.

⑧ **Prise USB**
Insérez le périphérique USB pour lire de la musique.

⑨ **Prise HDMI ARC**
Permet de se connecter à un téléviseur via un câble HDMI.

⑩ **Prise OPTICAL**
Permet la connexion à une sortie audio optique sur le téléviseur.

⑪ **Points de fixation murale**

3.2 Caisson de basse sans fil

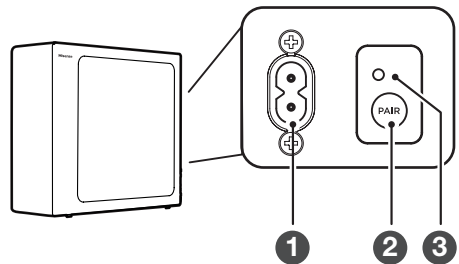

① **Cordon d'alimentation CA**
Connecter à l'alimentation électrique.

② **Bouton PAIR**
Appuyez pour activer la fonction d'appariement entre l'unité principale et le caisson de basse.

③ **Voyant PAIR**
Le voyant cesse de clignoter une fois que le caisson de basse est associé avec la barre de son.

3.3 Télécommande

- ① Permet de commuter l'appareil entre le mode MARCHÉ et le mode VEILLE.
- ② Sélectionnez le mode de lecture.
- ③ **SURR** Permet d'activer/de désactiver le son ambiophonique.
- ④ Permet de sélectionner le mode Bluetooth. Appuyez et maintenez enfoncé le bouton (BT) pour activer la fonction d'appariement en mode Bluetooth ou pour déconnecter le périphérique Bluetooth apparié existant.
- ⑤ **EQ** Permet de sélectionner un effet sonore prédéfini.
- ⑥ Permet de passer à la piste précédente/suivante en mode BT/USB.
- ⑦ **VOL+ / VOL-** Permet d'augmenter/diminuer le volume.
- ⑧ Lecture/pause/reprise de la lecture en mode BT/USB.
- ⑨ **BASS +/-** Permet de régler le niveau des basses.
- ⑩ **TREBLE +/-** Permet de régler le niveau des aigus.
- ⑪ **DIMMER +/-** Réglez la luminosité de l'écran.
- ⑫ Couper le son ou reprendre le volume.

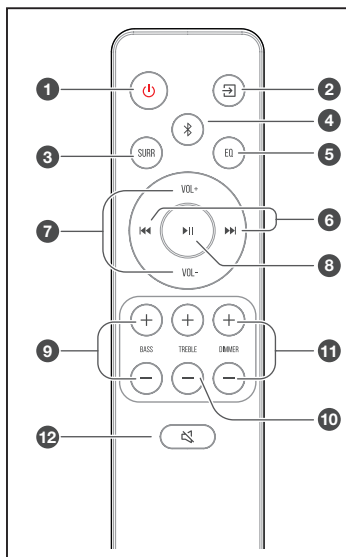

4. Préparatifs

4.1 Préparer la télécommande

La télécommande permet de commander l'appareil à distance.

- Même si la télécommande fonctionne dans la zone effective 19,7 pieds (6 m), les commandes de la télécommande peuvent être perturbées si des obstacles entre l'appareil et la télécommande sont présents.
- Si la télécommande est actionnée à proximité d'autres produits qui génèrent des rayons infrarouges ou si d'autres dispositifs de commande à distance à l'aide de rayons infrarouges sont utilisés à proximité, elle pourrait fonctionner de manière incorrecte. Et de même, les autres produits peuvent fonctionner de manière incorrecte.

4.2 Remplacer les piles de la télécommande

- 1 Appuyez et faites glisser le couvercle arrière pour ouvrir le compartiment des piles de la télécommande.
- 2 Insérez deux piles **AAA**. Veillez à faire correspondre les extrémités (+) et (-) des piles avec les extrémités (+) et (-) indiquées dans le compartiment à piles.
- 3 Fermez le couvercle du compartiment à piles.

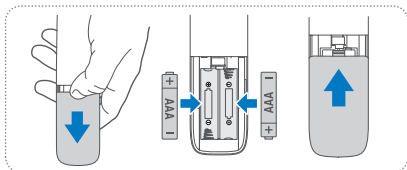

Précautions concernant les piles

- Veillez à insérer les piles en respectant les polarités positive « ⊕ » et négative « ⊖ ».
- Utilisez des piles du même type. N'utilisez jamais plusieurs types de piles ensemble.
- Il est possible d'utiliser des piles rechargeables ou non rechargeables. Reportez-vous aux précautions figurant sur leurs étiquettes.
- Faites attention à vos ongles lorsque vous retirez le couvercle du compartiment à piles et les piles.
- Ne laissez pas tomber la télécommande.
- Ne laissez rien heurter la télécommande.
- Ne renversez pas d'eau ou de liquide sur la télécommande.
- Ne placez pas la télécommande sur un objet humide.
- Ne placez pas la télécommande sous les rayons directs du soleil ou à proximité de sources de chaleur excessive.
- Retirez les piles de la télécommande lorsqu'elle n'est pas utilisée pendant une longue période, car la corrosion ou une fuite des piles pourrait se produire et entraîner des blessures corporelles, des dommages matériels ou un incendie.
- N'utilisez pas d'autres piles que celles spécifiées.
- Ne mélangez pas des piles neuves avec des piles usagées.
- Ne rechargez jamais une pile si vous n'êtes pas sûr qu'il s'agit d'une pile rechargeable.

4.3 Placement et montage

Position

- A Si votre téléviseur est placé sur une table, vous pouvez placer l'appareil sur la table directement devant le support de téléviseur, au centre de l'écran du téléviseur.
- B Si votre téléviseur est fixé à un mur, vous pouvez installer l'appareil sur le mur directement sous l'écran du téléviseur.

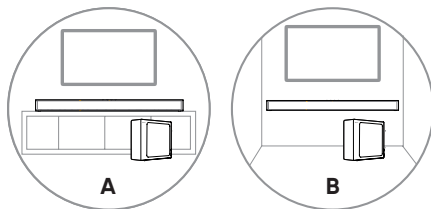

4.4 Montage mural (si vous utilisez l'option-B)

Remarques :

- L'installation doit être effectuée par un personnel qualifié. Un montage incorrect peut entraîner des blessures et des pertes matérielles (si vous avez l'intention d'installer ce produit vous-même, vous devez vérifier la présence d'installations tels que le câblage électrique et la plomberie qui pourraient se trouver à l'intérieur des murs). Il est de la responsabilité de l'installateur de vérifier que le mur pourra soutenir sans danger la charge totale de l'appareil et des supports muraux.
- Des outils supplémentaires (non inclus) sont nécessaires pour l'installation.
- Ne pas trop serrer les vis.
- Gardez ce manuel pour référence ultérieure.
- Utilisez un détecteur électronique pour vérifier le type de mur avant de percer et de réaliser le montage.

AVERTISSEMENT

- Pour éviter les blessures, cet appareil doit être solidement fixé au sol/mur en conformité avec les instructions d'installation.
- Hauteur de montage mural suggérée : $\leq 1,5$ mètre.

1. Percez dans le mur 2 trous parallèles (de \varnothing 5,5-6 mm chacun, selon le type de mur). La distance entre les trous doit être de **580 mm**.
2. Insérez les chevilles fournies dans les deux trous sur le mur. Insérez les vis du support mural fournies à travers les supports de fixation murale dans les chevilles du mur. Fixez et serrez les vis sur le mur.
3. Accrochez l'appareil sur les supports de fixation murale.

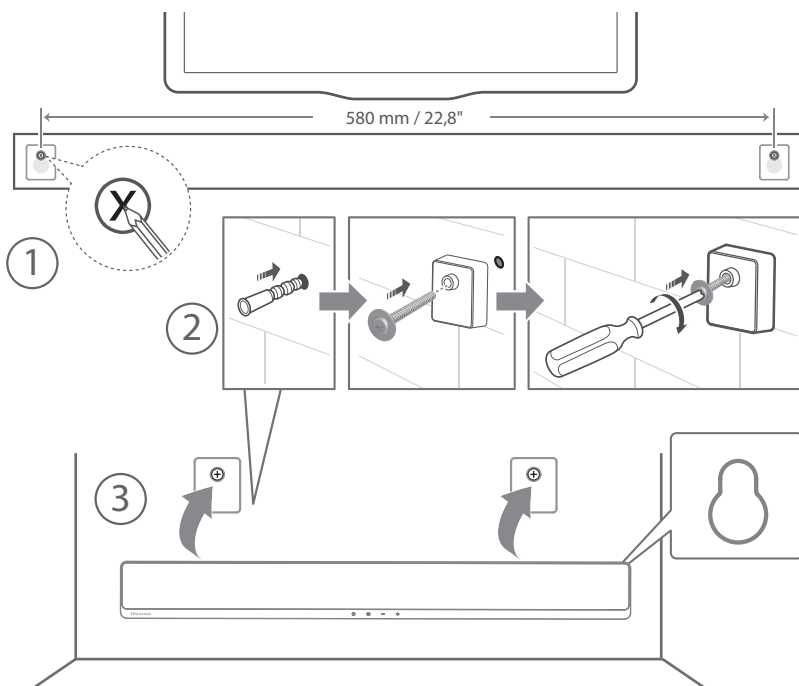

5. Connexions

5.1 Utiliser la prise HDMI ARC

La fonction ARC (Audio Return Channel) vous permet d'envoyer l'audio de votre téléviseur compatible avec la norme ARC à votre barre de son à travers une seule connexion HDMI. Pour utiliser la fonction ARC, veuillez vérifier que votre téléviseur est compatible avec la fonction ARC et HDMI-CEC, et paramétrez-le en conséquence. Lorsqu'il est correctement paramétré, vous pouvez utiliser la télécommande du téléviseur pour régler le volume (VOL + /- et Muet) de la barre de son.

- Branchez le câble HDMI de la prise **HDMI ARC** de l'unité à la prise HDMI (ARC) de votre téléviseur compatible ARC. Appuyez ensuite sur la télécommande pour sélectionner **HDMI ARC**.

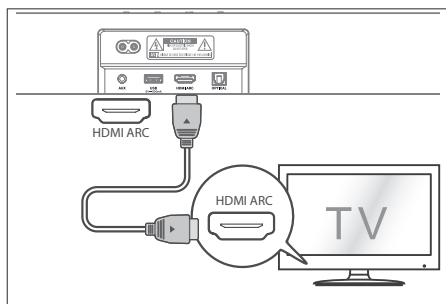

Conseils :

- Votre téléviseur doit être compatible avec les fonctions HDMI-CEC et ARC. Les fonctions HDMI-CEC et ARC doivent être activées.
- La méthode de réglage des fonctions HDMI-CEC et ARC peut varier d'un téléviseur à l'autre. Pour plus de détails sur la fonction ARC, veuillez-vous reporter au manuel de votre téléviseur.
- Seul le câble HDMI 1.4 ou supérieur peut prendre en charge la fonction ARC.

5.2 Utiliser la prise OPTICAL

- Connectez un câble OPTIQUE à la prise OPTICAL OUT (SORTIE OPTIQUE) de votre téléviseur, puis connectez le câble à la prise **OPTICAL** de l'unité.

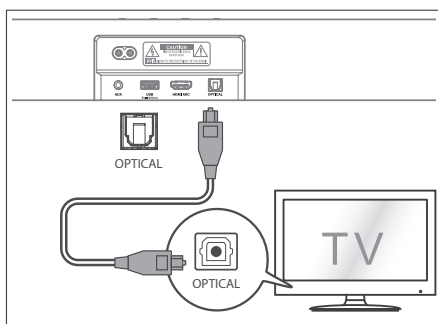

Conseils : La barre de son peut ne pas être en mesure de décoder tous les formats audio numériques à partir de la source d'entrée. Dans de tels cas, la barre de son ne produira pas de son. Ceci n'est PAS un défaut. Veuillez à ce que le réglage audio de la source de signal (par exemple TV, console de jeux, lecteur DVD, etc.) soit réglé sur **PCM** ou **Dolby Digital** (reportez-vous au manuel de l'utilisateur du périphérique source de signal pour les détails du réglage audio) avec entrée HDMI ARC / optique.

5.3 Utiliser la prise AUX

- Utilisez un câble audio de 3,5 mm à 3,5 mm pour connecter la prise Casque du téléviseur ou de l'appareil audio externe à la prise **AUX** de l'appareil.
- Utilisez un câble audio RCA vers 3,5 mm pour connecter la prise de sortie audio du téléviseur et la prise **AUX** de l'appareil.

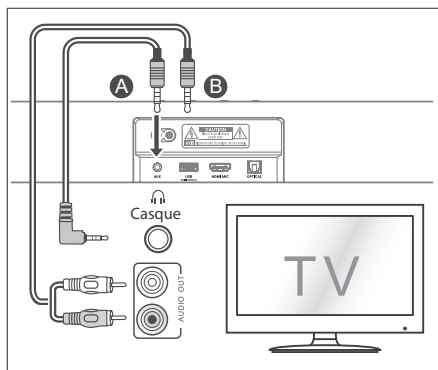

5.4 Branchement électrique

Risque d'endommager le produit !

- Assurez-vous que la tension d'alimentation correspond à la tension imprimée sur la face antérieure ou inférieure de l'unité.
- Avant de connecter le câble d'alimentation, veuillez-vous assurer que vous avez effectué toutes les autres connexions.

Barre de son

- Branchez le câble d'alimentation sur la prise **AC ~** de la barre de son puis à la prise secteur.

Caisson de basse

- Branchez le câble secteur à la prise **AC ~** du caisson de basse, puis à une prise secteur.

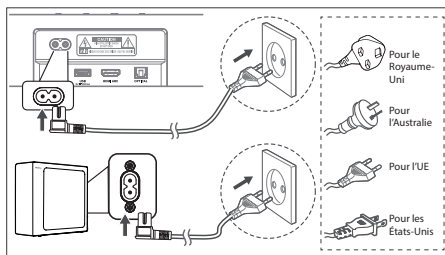

* Le nombre de cordons d'alimentation fournis et le type de prise varient selon les régions.

6. Association avec le caisson de basse

6.1 Association automatique

Le caisson de basse et la barre de son s'apparient automatiquement lorsque les deux appareils sont branchés sur les prises secteur et mis sous tension. Aucun câble n'est nécessaire pour connecter les deux appareils.

- Déterminez l'état en fonction de l'indicateur du caisson de basse sans fil.

Lampe	État
Clignotement rapide	Caisson de basse en mode appariement
Clignotement lent	Connexion/Appariement échoué
Toujours allumé	Connecté/Appariement réussi

REMARQUES :

- N'appuyez pas sur le bouton **PAIR** du caisson de basse, sauf pour l'appariement manuel.
- Si l'association automatique échoue, associez manuellement le caisson de basse à la barre de son.

6.2 Association manuelle

1. Assurez-vous que tous les câbles sont bien connectés et que la barre de son est en mode veille.
2. Appuyez et maintenez enfoncé le bouton **PAIR** au dos du caisson de basse pendant quelques secondes. Le caisson de basse passera en mode appariement et l'indicateur d'appariement clignotera rapidement.
3. Appuyez sur la touche **⏻** de la barre de son ou de la télécommande pour activer la barre de son.
4. Maintenez enfoncée la touche **⏻** de la barre de son ou de la télécommande pendant quelques secondes.
5. Une fois la connexion sans fil réussie, l'indicateur d'appariement s'allume.
6. Si le voyant d'appariement clignote, la connexion sans fil a échoué. Débranchez le câble du caisson de basse, puis rebranchez le câble principal après 4 minutes. Répétez les étapes 1 à 4.

REMARQUES :

- Si la connexion sans fil échoue à nouveau, vérifiez s'il y a un conflit ou une forte interférence (par exemple, une interférence provenant d'un appareil électronique) autour de l'emplacement. Éliminez ces conflits ou interférences fortes et répétez les procédures ci-dessus.
- Le caisson de basse doit se trouver à moins de 6 m (19,7 pieds) de la barre de son dans un endroit ouvert.
- Si la barre de son n'est pas connectée au caisson de basse et qu'elle est activée, le voyant **POWER** [Alimentation] clignote. Suivez l'étape 1 à 4 ci-dessus pour associer le caisson de basse à la barre de son.

6.3 Utiliser la fonction Hisense EzPlay

Pour Hisense EzPlay, lorsque la barre de son se connecte à un téléviseur Hisense via HDMI ARC, le menu de réglage de la barre de son apparaît sur le téléviseur et vous pouvez contrôler ce menu via la télécommande de votre téléviseur pour régler la plupart des fonctionnalités de la barre de son.

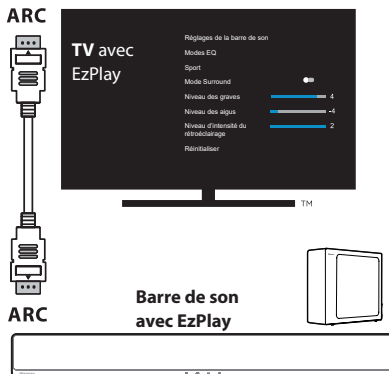

Exemple de menu TV (différents modèles peuvent avoir des menus différents) :

Réglage--Son--Réglage de la barre de son.

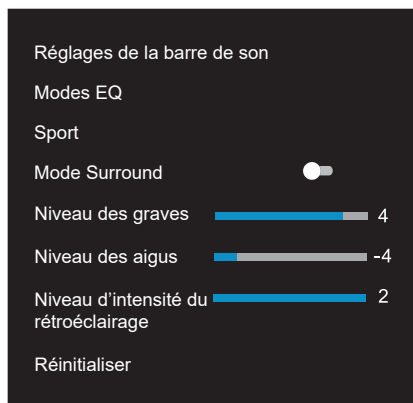



Remarques :

- Cette fonction est uniquement disponible lorsque la barre de son et le téléviseur prennent en charge Hisense Ezplay.
- Cette fonction nécessite une barre de son et un téléviseur connectés via HDMI ARC, et l'activation du CEC sur le téléviseur.
- Si chaque réglage est correct, lors de la première connexion, une astuce s'affiche sur l'écran du téléviseur pour vous guider dans le menu de réglage de la barre de son.

7. Fonctionnement de base

7.1 Veille/MARCHE

Lorsque vous connectez l'unité principale à la prise secteur pour la première fois, elle est en mode Veille.



- Appuyez sur le bouton  de l'appareil ou de la télécommande pour allumer l'appareil.
- Appuyez à nouveau sur le bouton  pour remettre l'appareil en mode VEILLE.
- Débranchez la fiche secteur de la prise de courant si vous voulez éteindre complètement l'appareil.

7.2 Mise en veille automatique/réveil automatique

[Mise en veille automatique] La barre de son passe automatiquement en mode veille après environ 15 minutes si le téléviseur ou la barre de son externe est déconnecté et éteint.



[Réveil automatique] Si un téléviseur ou un périphérique externe est connecté (prise AUX/OPTIQUE), l'appareil s'allume automatiquement lorsque le téléviseur ou le périphérique externe est allumé.

Mise en veille automatique MARCHE/ARRÊT

Passer la barre de son en mode optique, double-cliquez sur les touches  (x2) et  (x2) sur la télécommande pour activer et désactiver la mise en veille automatique :

Mise en veille automatique	
Activer	Votre barre de son a été programmée pour passer automatiquement en mode veille lorsqu'aucun son n'est détecté pendant 15 minutes.
Désactiver	Vous pouvez désactiver la mise en veille automatique pour que votre barre de son continue de fonctionner.

Activer et désactiver le réveil automatique :

Allumez la barre de son, appuyez simultanément sur les touches  [] [] sur la barre de son pour activer et désactiver le réveil automatique :



Réveil automatique	
Activer	La barre de son se réveillera automatiquement lorsqu'une entrée audio est détectée.
Désactiver	La barre de son ne se réveille pas automatiquement.

7.3 Sélection des modes

- Appuyez plusieurs fois sur la touche  (SOURCE) de l'appareil ou sur la la télécommande pour sélectionner le mode souhaité.
- Le voyant lumineux à l'avant de l'unité principale indique le mode actuellement utilisé.

 Lampe	Mode
● Rouge	Veille
● Vert	AUX
● Bleu	BT (Bluetooth)
● Orange	OPTIQUE
● Blanc	HDMI ARC
● Jaune	USB

7.4 Réglage du volume

- Appuyez sur les touches **VOL+** / **VOL-** de l'appareil ou de la télécommande pour régler le volume.
- Si vous souhaitez désactiver le son, appuyez sur la touche  (MUET) de la télécommande. Appuyez de nouveau sur la touche  (MUET) ou appuyez sur les touches **VOL+/-** pour reprendre l'écoute normale.

7.5 Activation/désactivation du son ambiophonique

- Appuyez sur le bouton **SURR** de la télécommande pour activer le son d'ambiance. Appuyez à nouveau sur ce bouton pour activer le son ambiophonique.

7.6 Sélectionnez l'effet égaliseur (EQ)

- Pendant la lecture, appuyez sur la touche **EQ** sur la télécommande pour sélectionner l'un des différents réglages d'égalisation prédéfinis : **musique, film, nouvelles, jeu, sport, nuit**.

7.7 Régler les graves et les aigus

- Appuyez sur le bouton **BASS +/-** de la télécommande pour régler le niveau des basses.
- Appuyez sur le bouton **TREBLE +/-** de la télécommande pour régler le niveau des aigus.

7.8 Réglez la luminosité

- Appuyez sur les boutons **DIMMER +/-** de la télécommande pour sélectionner le niveau de luminosité.

7.9 Réinitialisation d'usine

Réinitialisez l'appareil aux paramètres par défaut.

- Basculez la barre de son en mode optique, appuyez et maintenez la touche [⏻] sur la barre de son. La barre de son entrera en mode de réinitialisation d'usine et passera à l'état de veille.

MODE	PAR DÉFAUT
SOURCE	OPTIQUE
Volume	30
Surround	ACTIVER
Variateur	MAX
Bass [Graves]	0
Treble [Aigus]	0
EQ [Égaliseur]	Musique
Réveil automatique	DÉSACTIVER
Mise en veille automatique	ACTIVER

8. Fonctionnement AUX/OPTICAL/HDMI ARC

- Assurez-vous que l'appareil est connecté au téléviseur ou à un périphérique audio.
- Appuyez plusieurs fois sur le bouton  de l'appareil ou de la télécommande pour sélectionner le mode **AUX, OPTIQUE, HDMI ARC**.
- Utilisez directement votre appareil audio pour les fonctions de lecture.
- Appuyez sur la touche **VOL +/-** pour régler le volume au niveau désiré.

Conseils : La barre de son peut ne pas être en mesure de décoder tous les formats audio numériques à partir de la source d'entrée. Dans de tels cas, la barre de son ne produira pas de son. Ceci n'est PAS un défaut. Veillez à ce que le réglage audio de la source de signal (par exemple TV, console de jeux, lecteur DVD, etc.) soit réglé sur **PCM** ou **Dolby Digital** (reportez-vous au manuel de l'utilisateur du périphérique source de signal pour les détails du réglage audio) avec entrée HDMI ARC / OPTIQUE.

9. Fonctionnement USB

- Insérez le périphérique USB.

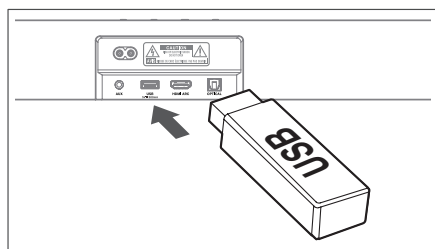

- Appuyez plusieurs fois sur le bouton  de l'appareil ou de la télécommande pour sélectionner le mode **USB**.
- Pendant la lecture :

 Démarrer, mettre en pause ou reprendre la lecture

 Passer à la page précédente ou suivante



Conseils :

- L'appareil peut prendre en charge des périphériques USB avec jusqu'à 32 Go de mémoire.
- Cette unité peut lire des fichiers WAV / WMA / MP3 / FLAC.
- Il est possible que ce produit ne soit pas compatible avec certains types de périphériques de stockage USB.
- Si vous utilisez un câble d'extension USB, un concentrateur USB ou un lecteur de carte multifonctions USB, il est possible que le périphérique de stockage USB ne soit pas reconnu.
- Ne retirez pas le périphérique de stockage USB pendant la lecture des fichiers.

10. Fonctionnement avec source Bluetooth

Connectez la barre de son à votre appareil Bluetooth (iPad, iPhone, iPod touch, téléphone Android ou ordinateur portable) par Bluetooth, puis écoutez les fichiers audio stockés sur l'appareil grâce aux haut-parleurs de la barre de son.

Première association

- 1 Appuyez plusieurs fois sur la touche  (SOURCE) de l'appareil ou sur la touche  de la télécommande pour sélectionner le mode **Bluetooth**. L'indicateur bleu clignotera lentement et le voyant blanc du cheval de course roulera.
 - 2 Activez votre appareil Bluetooth et sélectionnez le mode de recherche.
 - 3 Sélectionnez « **Hisense HS2100** » dans la liste d'appariement. Après l'invite audio, le système est connecté avec succès et l'indicateur bleu s'allume en continu.
- Si vous souhaitez connecter votre barre de son à un autre appareil Bluetooth, maintenez enfoncée la touche  sur la télécommande pour déconnecter l'appareil Bluetooth actuellement connecté. Suivez les étapes 2-3 pour associer votre appareil Bluetooth.

Pour déconnecter la fonction Bluetooth, vous pouvez :

- Passer à une autre fonction de l'unité.

- Désactivez la fonction de votre périphérique Bluetooth.
- Appuyez longuement sur la touche , l'appareil Bluetooth sera déconnecté de la barre de son.

Écouter de la musique à partir d'un périphérique Bluetooth

- Si le périphérique Bluetooth connecté prend en charge la fonction Advanced Audio Distribution Profile (A2DP), vous pouvez écouter sur la barre de son la musique stockée sur l'appareil.
 - Si l'appareil prend également en charge le profil de télécommande audio-vidéo (AVRCP), vous pouvez utiliser la télécommande du lecteur pour écouter de la musique stockée sur l'appareil.
1. Associez votre appareil avec le lecteur.
 2. Lisez la musique stockée sur votre appareil (s'il est compatible avec la norme A2DP).
 3. Utilisez la télécommande fournie pour contrôler la lecture (s'il est compatible avec la norme AVRCP).

 Démarrer, mettre en pause ou reprendre la lecture

 Passer à la page précédente ou suivante

Conseils :

- La portée opérationnelle entre la barre de son et l'appareil est d'environ 8 mètres.
- Avant de connecter un appareil Bluetooth® à la barre de son, assurez-vous de connaître les capacités de l'appareil.
- La compatibilité avec tous les appareils Bluetooth® n'est pas garantie.
- Tout obstacle entre l'appareil et la barre de son peut réduire la portée opérationnelle.
- Éloignez ce lecteur d'autres appareils électroniques susceptibles de provoquer des interférences.
- Le lecteur se déconnectera également lorsque votre appareil sort de la zone de fonctionnement.

11. Dépannage

Pour garder la validité de la garantie, n'essayez jamais de réparer le système. Si vous rencontrez des problèmes lors de l'utilisation de cet appareil, vérifiez les points suivants avant de faire appel au SAV.



Pas d'alimentation

- Veillez à ce que le cordon secteur de l'appareil soit correctement branché.
- Assurez-vous qu'il y a du courant sur la prise secteur.
- Appuyez sur le bouton de veille pour allumer l'appareil.

La télécommande ne fonctionne pas

- Avant d'appuyer sur une touche de lecture, veuillez d'abord sélectionner la source adéquate.
- Réduire la distance entre la télécommande et l'appareil.
- Vérifiez que la polarité (+/-) des piles a été respectée.
- Remplacez les piles.
- Dirigez la télécommande directement vers le capteur situé à l'avant de l'appareil.

Pas de son

- Assurez-vous que l'appareil n'est pas mis en sourdine. Appuyez sur les touches  ou VOL+/- pour reprendre l'écoute normale.
- Appuyez sur la touche  de l'unité ou de la télécommande pour passer la barre de son en mode veille. Appuyez ensuite sur la touche  à nouveau pour activer la barre de son.
- Débranchez la barre de son et le caisson de basse de la prise secteur, puis rebranchez-les. Activez la barre de son.
- Assurez-vous que le réglage audio de la source d'entrée (par exemple, le téléviseur, la console de jeux, le lecteur DVD, etc.) est réglé sur le mode PCM ou Dolby Digital lors de l'utilisation d'une connexion numérique (par exemple, HDMI, OPTIQUE, COAXIALE).
- Le caisson de basse est hors de portée, veuillez rapprocher le caisson de basse de la barre de son. Assurez-vous que le caisson de basse est à moins de 5 m de la barre de son (le plus proche sera le mieux).

- La barre de son a peut-être perdu la connexion avec le caisson de basse. Associez à nouveau les unités en suivant les étapes de la section « Associer le caisson de basse sans fil à l'unité principale ».
- L'appareil pourrait ne pas être en mesure de décoder tous les formats audio numériques à partir de la source d'entrée. Dans ce cas, l'appareil coupe le son. Ce n'est PAS un défaut, l'appareil n'est pas mis en sourdine.

Je ne trouve pas le nom Bluetooth de cette unité sur mon dispositif Bluetooth

- Assurez-vous que la fonction Bluetooth est activée sur votre dispositif Bluetooth.
- Veillez à ce que l'appareil soit appairé avec votre périphérique Bluetooth.

La barre de son s'éteint

- Lorsque le niveau du signal d'entrée externe de l'appareil est trop bas, l'appareil s'éteint automatiquement au bout de 15 minutes. Veuillez augmenter le volume de votre périphérique externe.

Le caisson de basse est inactif ou le témoin du caisson de basse ne s'allume pas.

- Veuillez débrancher le cordon d'alimentation de la prise secteur et le rebrancher après 4 minutes pour réinitialiser le caisson de basse.

12. Spécifications

FR

Marque	Hisense
Modèle	HS2100

Barre de son

Alimentation électrique	100-240 V~ 50/60 Hz
Consommation d'énergie	20 W < 0,5 W (Veille)
USB	5 V --- 500 mA USB haute vitesse (2.0) / FAT32 / FAT16 32 Go (max) , WAV / WMA / MP3 / FLAC.
Dimensions (L x H x P)	800 x 60 x 90 mm / 31,5" x 2,4" x 3,5"
Poids net	1,5 kg
Sensibilité d'entrée audio	700 mV
Réponse en fréquence	120 Hz - 20 kHz
Température de fonctionnement	0°C - 45°C

Spécification sans fil

Version/profils Bluetooth Plage de fréquences Bluetooth Puissance d'émission max. Bluetooth	V5.3 (A2DP, AVRCP) 2400 MHz - 2483,5 MHz ≤ 5 dBm
Plage de fréquences sans fil 2,4G Puissance d'émission max. 2,4G	2400 MHz - 2483 MHz ≤ 6 dBm
Type de modulation	GFSK, π/4 DQPSK

Caisson de basse

Alimentation électrique	100-240 V~ 50/60 Hz
Consommation d'énergie	20 W < 0,5 W (Veille)
Dimensions (L x H x P)	110 x 300 x 350 mm / 4,3" x 11,8" x 13,8"
Poids net	3,4 kg
Réponse en fréquence	40 Hz - 120 Hz

Amplificateur (puissance audio max)

Total	240 W
Barre de son	60 W x 2
Caisson de basse	120 W

Télécommande

Distance/Angle	19,7 pieds (6 m) / 30°
Type de batterie	AAA (1,5 V x 2)

- La conception et les spécifications sont sujettes à changement sans préavis.

Trademarks



The Bluetooth® word mark and logos are registered trademarks owned by Bluetooth SIG, Inc. and any use of such marks by Hisense is under license. Other trademarks and trade names are those of their respective owners.



The Adopted Trademarks HDMI, HDMI High-Definition Multimedia Interface, and the HDMI Logo are trademarks or registered trademarks of HDMI Licensing Administrator, Inc. in the United States and other countries.



Manufactured under license from Dolby Laboratories. Dolby, Dolby Audio, and the double-D symbol are trademarks of Dolby Laboratories.



For DTS patents, see <http://patents.dts.com>. Manufactured under license from DTS, Inc. (for companies headquartered in the U.S./Japan/Taiwan) or under license from DTS Licensing Limited (for all other companies). DTS, Digital Surround, Virtual:X, and the DTS logo are registered trademarks or trademarks of DTS, Inc. in the United States and other countries. © 2021 DTS, Inc. ALL RIGHTS RESERVED.



Séparez les éléments avant de trier