

linärie

CUSY

*LJCO250GREEN • LJCO250PINK • LJCO250BLACK
LJCO250BOR • LJCO250BLUE • LJCO250CREAM
LJCO250LEMON*

RÉFRIGÉRATEUR

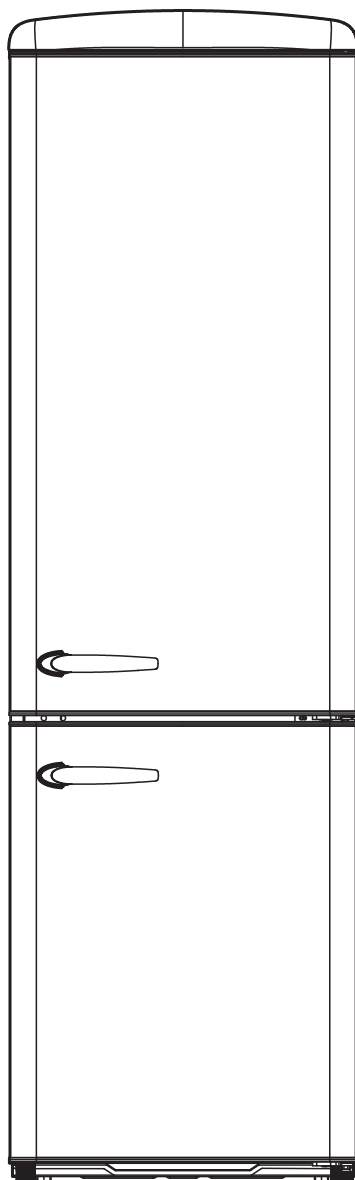

FR

Manuel d'utilisation,
d'installation et d'instructions

www.linärie.fr

Enregistrez
votre
produit
en ligne



Séparez les éléments avant de trier



**CET APPAREIL EST DESTINE A UN USAGE DOMESTIQUE
UNIQUEMENT!**

**Veillez lire attentivement toutes les instructions avant la
première utilisation et conservez-les pour une référence
ultérieure.**

TABLE DES MATIÈRES

1. Introduction	3
2. Fiche technique	4
3. Caractéristiques de la figure du produit	4
4. Instructions pour l'installation	5
5. Fonctionnement	5
6. Nettoyage et entretien	6
7. Résolution des problèmes	6
8. Protection environnementale	7

Informations complémentaires sur les produits, accessoires,
la garantie, les pièces de rechange et les services peuvent être
trouvé sur www.linarie.com.au

1. Introduction

Avertissement

Cet appareil est destiné à être utilisé dans des applications domestiques et similaires, telles que les cuisines de magasins, de bureaux et d'autres environnements de travail, les fermes et les clients d'hôtels, de motels et d'autres environnements de type résidentiel, les chambres d'hôtes, la restauration et d'autres applications similaires non commerciales.

Si le cordon d'alimentation est endommagé, il doit être remplacé par le fabricant, son agent de service ou des personnes de qualification similaire afin d'éviter tout danger.

Ne stockez pas de substances explosives telles que des bombes aérosols contenant un agent propulseur inflammable dans cet appareil. L'appareil doit être débranché après utilisation et avant toute opération d'entretien par l'utilisateur.

AVERTISSEMENT : Veillez à ce que les ouvertures de ventilation, dans l'enceinte de l'appareil ou dans la structure intégrée, ne soient pas obstruées.

AVERTISSEMENT : N'utilisez pas de dispositifs mécaniques ou d'autres moyens pour accélérer le processus de dégivrage, autres que ceux recommandés par le fabricant.

AVERTISSEMENT : Ne pas endommager le circuit du réfrigérant.

AVERTISSEMENT : N'utilisez pas d'appareils électriques à l'intérieur des compartiments de stockage des aliments de l'appareil, sauf s'ils sont du type recommandé par le fabricant.

AVERTISSEMENT : Abandonnez le réfrigérateur conformément aux réglementations locales concernant l'utilisation de gaz de soufflage inflammable et de réfrigérant.

AVERTISSEMENT : Lorsque vous placez l'appareil, assurez-vous que le cordon d'alimentation n'est pas coincé ou endommagé.

AVERTISSEMENT : Ne placez pas de prises de courant multiples ou de blocs d'alimentation portables à l'arrière de l'appareil.

N'utilisez pas de rallonges ou d'adaptateurs non mis à la terre (à deux broches).

DANGER : Risque de piégeage des enfants. Avant de jeter votre ancien réfrigérateur ou congélateur :

-Retirez les portes.

-Laissez les étagères en place afin que les enfants ne puissent pas facilement grimper à l'intérieur.

Le réfrigérateur doit être débranché de la source d'alimentation électrique avant de procéder à l'installation d'un accessoire.

Le réfrigérant et le matériau moussant cyclopentane utilisés pour le réfrigérateur sont inflammables. Par conséquent, lorsque le réfrigérateur est mis au rebut, il doit être tenu à l'écart de toute source de feu et être récupéré par une société de récupération spéciale possédant les qualifications correspondantes, et non être éliminé par combustion, afin d'éviter tout dommage à l'environnement ou tout autre préjudice.

Avertissement ; risque d'incendie / matières inflammables

Pour la norme EN : Cet appareil peut être utilisé par des enfants âgés de 8 ans et plus et par des personnes dont les capacités physiques, sensorielles ou mentales sont réduites ou qui manquent d'expérience et de connaissances, à condition qu'elles aient reçu une surveillance ou des instructions concernant l'utilisation de l'appareil en toute sécurité et qu'elles comprennent les risques encourus. Les enfants ne doivent pas jouer avec l'appareil. Le nettoyage et l'entretien ne doivent pas être effectués par des enfants sans surveillance. Les enfants âgés de 3 à 8 ans sont autorisés à charger et décharger les appareils de réfrigération. Pour la norme IEC : Cet appareil n'est pas destiné à être utilisé par des personnes (y compris des enfants) dont les capacités physiques, sensorielles ou mentales sont réduites, ou qui manquent d'expérience et de connaissances, à moins qu'elles n'aient pu bénéficier d'une surveillance ou d'instructions concernant l'utilisation de l'appareil de la part d'une personne responsable de leur sécurité).

Les enfants doivent être surveillés afin de s'assurer qu'ils ne jouent pas avec l'appareil.

Les instructions doivent comprendre l'essentiel des éléments suivants : Pour éviter la contamination des aliments, veuillez respecter les instructions suivantes :

- L'ouverture prolongée de la porte peut entraîner une augmentation significative de la température dans les compartiments de l'appareil.
- Nettoyez régulièrement les surfaces susceptibles d'entrer en contact avec les aliments et les systèmes d'évacuation accessibles.
- Nettoyer les réservoirs d'eau s'ils n'ont pas été utilisés pendant 48 heures ; rincer le système d'eau raccordé à une source d'eau si l'eau n'a pas été prélevée pendant 5 jours. (note 1)
- Conserver les viandes et poissons crus dans des récipients appropriés au réfrigérateur, de manière qu'ils n'entrent pas en contact avec d'autres aliments et ne s'égouttent pas sur ceux-ci.
- Les compartiments à aliments surgelés à deux étoiles (*-*) conviennent à la conservation d'aliments surgelés, à la conservation ou à la préparation de glaces et à la fabrication de glaçons. (note 2)
- Les compartiments à une (*), deux (*-*) et trois étoiles (*-*-*) ne conviennent pas à la congélation d'aliments frais. (note 3)

Si l'appareil frigorifique reste vide pendant de longues périodes, éteignez-le, dégivrez-le, nettoyez-le, séchez-le et laissez la porte ouverte afin d'éviter la formation de moisissures à l'intérieur de l'appareil.

Note 1,2,3 Veuillez vérifier si cela s'applique en fonction du type de compartiment de votre produit.

Élimination correcte de ce produit

Ce marquage indique que ce produit ne doit pas être éliminé avec les autres déchets ménagers dans l'UE.

Pour éviter que l'élimination incontrôlée des déchets ne nuise à l'environnement ou à la santé humaine, recyclez-les de manière responsable afin de promouvoir la réutilisation durable des ressources matérielles. Pour retourner votre appareil usagé, veuillez utiliser les systèmes de retour et de collecte ou contacter le détaillant où le produit a été acheté. Il pourra reprendre ce produit pour le recycler en toute sécurité pour l'environnement.



2. Caractéristiques du produit

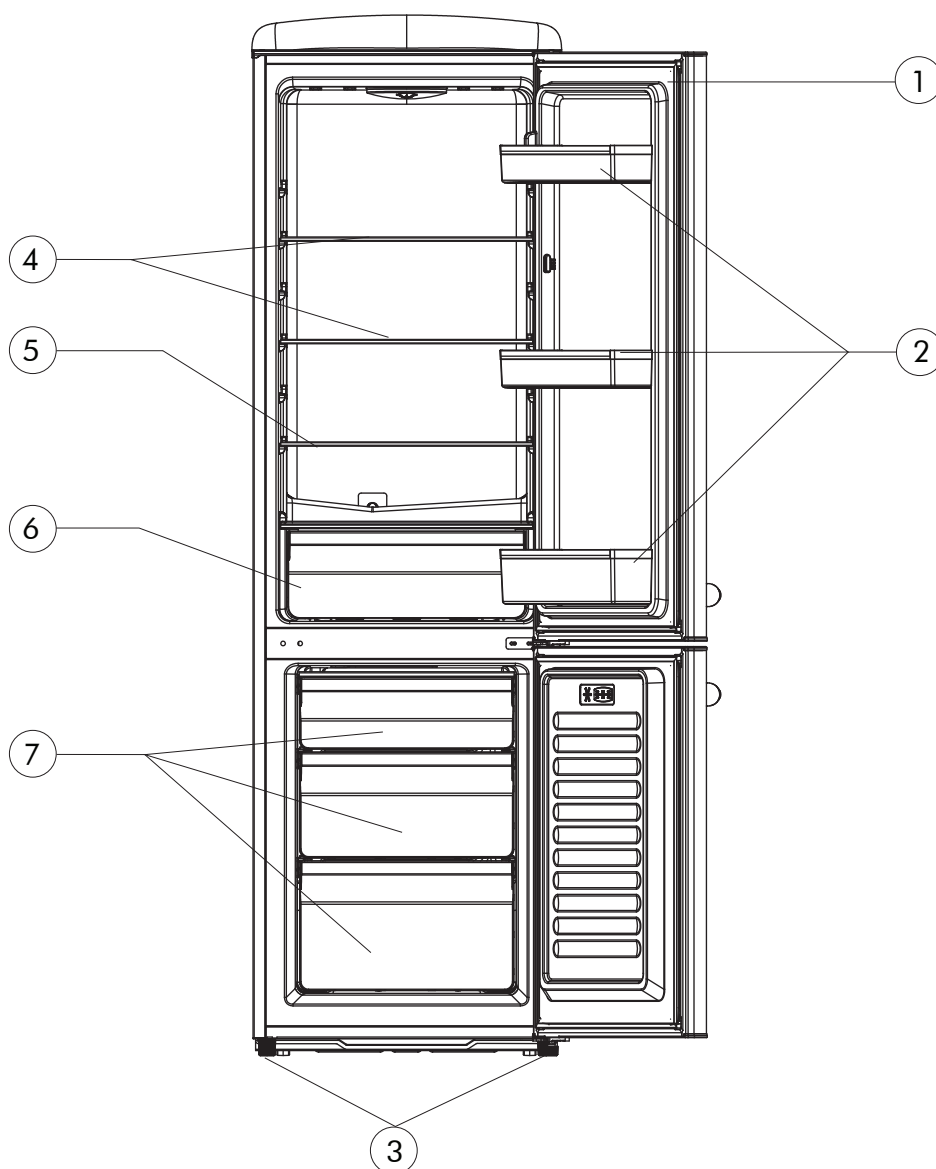

- 1. Joint de porte
- 2. Balconnets de porte
(bac à oeufs à l'intérieur
de l'étagère supérieure)

- 3. Pieds réglables
- 4. Clayettes verre
- 5. Bac à légumes
- 6. Couvercle
- 7. Tiroir de congélation

Remarque : l'illustration est fournie à titre de référence.
Certaines caractéristiques peuvent différer de l'article réel.
Veuillez-vous référer à l'article réel.

4. Instructions pour l'installation

1. Ne pas incliner le réfrigérateur de plus de 45° lorsqu'on le déplace. Ne forcez pas sur des pièces telles que le condenseur, la porte et sa poignée afin d'éviter que le réfrigérateur ne se déforme, sous peine d'en altérer les performances.

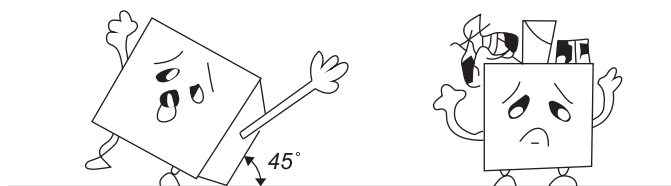

2. Veillez à ce qu'il y ait suffisamment d'espace autour du réfrigérateur pour qu'il puisse fonctionner correctement.

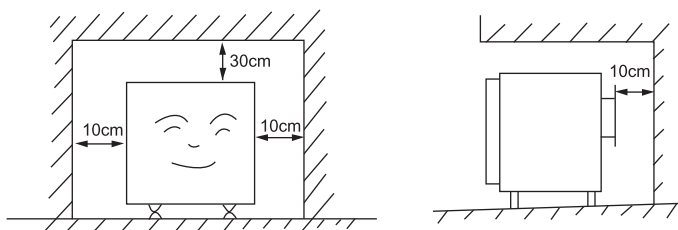

3. Le réfrigérateur doit être conservé à l'abri des températures élevées, du soleil et de l'humidité.

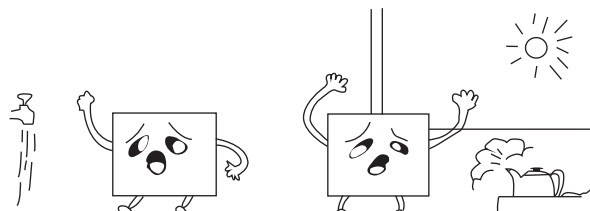

Précautions pour la sécurité

1. Il faut vérifier que la tension utilisée est la même que la tension nominale avant d'utiliser le réfrigérateur.

2. La fiche d'alimentation doit avoir sa propre prise séparée afin d'éviter que le fil électrique ne soit surchauffé par d'autres fiches.

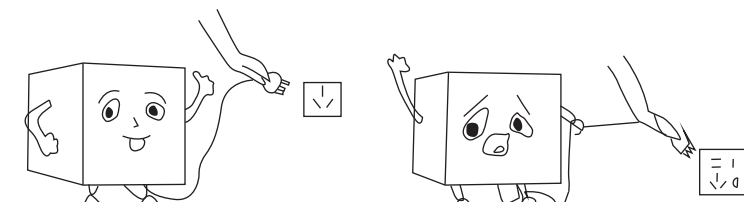

3. Ne pas éclabousser le réfrigérateur avec de l'eau. Cela pourrait entraîner un dysfonctionnement du réfrigérateur ou un choc électrique.

4. Ne stockez pas de matériaux inflammables tels que de l'alcool, de l'essence, du gaz de pétrole liquéfié, de la colle, etc. dans le réfrigérateur.

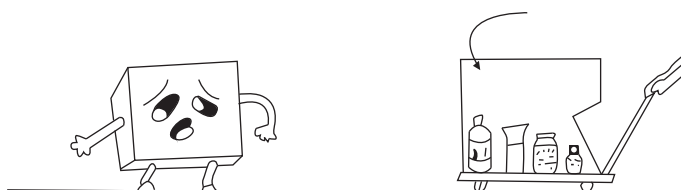

5. Fonctionnement

① Lorsque vous utilisez le réfrigérateur pour la première fois, réglez le cadran thermostatique sur 3, branchez le câble électrique et faites-le fonctionner sans charger d'aliments. Cela prend généralement 2 ou 3 heures. Réglez ensuite la molette thermostatique sur la valeur souhaitée et placez les aliments dans le réfrigérateur.

② La température du réfrigérateur peut être réglée en tournant le cadran thermostatique. Le réglage de la molette thermostatique sur 3-4 est le plus approprié pour un fonctionnement général. Plus le numéro du cadran thermostatique est élevé, plus la capacité de réfrigération est importante.

③ Ne mettez pas trop d'aliments dans le réfrigérateur. Ouvrez la porte moins souvent afin de maintenir la température du réfrigérateur et d'économiser de l'électricité.

④ Lorsque vous fabriquez des glaçons, remplissez le bac à glaçons avec de l'eau potable. Et mettez-le au congélateur. Il faut environ 2 à 3 heures pour faire des glaçons. Les morceaux de glaçons peuvent être retirés en les tournant. N'appuyez pas sur le glaçon de haut en bas, sinon il risque de se briser.

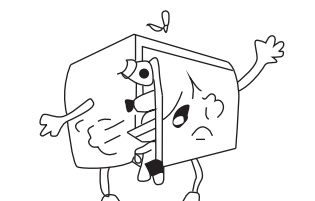

cont. fonctionnement

- ⑤ Le réfrigérateur peut se dégivrer automatiquement. Dégivrez le congélateur lorsque la couche de givre à la surface atteint 3 ou 4 mm. Lors du dégivrage, retirez tous les aliments et l'annexe, réglez le thermostat sur la position 0 et ouvrez la porte. Une fois le givre fondu, jetez l'eau et séchez l'intérieur du réfrigérateur. Le réfrigérateur peut ensuite être remis en marche en réglant le thermostat sur la position souhaitée.

6. Nettoyage et entretien

⚠ WARNING

Lors du dégivrage, n'utilisez jamais d'objets pointus ou métalliques pour enlever le givre à la surface de l'évaporateur, car cela endommagerait l'évaporateur.

- ① Lorsque vous nettoyez le réfrigérateur, débranchez le fil électrique. Frottez-le soigneusement avec un morceau de tissu imbibé de nettoyant neutre, puis essuyez-le à l'eau fraîche.

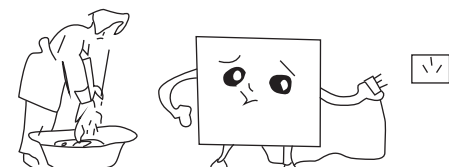

Ne conservez pas de boissons en bouteille dans le compartiment de congélation, afin d'éviter qu'elles ne se brisent et n'endommagent le réfrigérateur.

Rebranchez l'alimentation électrique à un intervalle de plus de dix minutes.

- ② N'utilisez jamais d'acide, de solution chimique, de diluant, d'essence ou d'autres produits similaires pour nettoyer le réfrigérateur, car ils risquent d'endommager la peinture et les pièces en plastique.

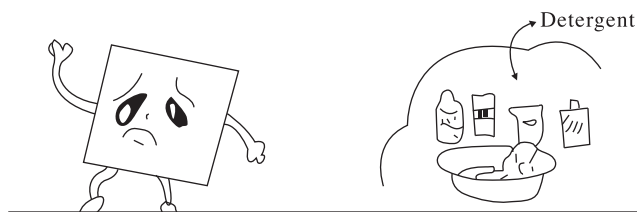

7. Résolution des problèmes

- ① Lorsque le réfrigérateur ne fonctionne pas, assurez-vous que:
- Le courant électrique est fourni et la tension est normale.
 - Le fusible n'est pas grillé.
 - La fiche d'alimentation est bien branchée dans la prise.
- ② Lorsque le réfrigérateur n'est pas assez froid, vérifiez que:
- Le thermostat est correctement réglé
 - Il y a suffisamment d'espace autour du réfrigérateur.
 - Les portes ne sont pas ouvertes trop fréquemment ou trop longtemps.
 - Le réfrigérateur n'est pas exposé à la lumière directe du soleil ou placé près d'une source de chaleur.
 - Il n'y a pas trop d'aliments ni d'aliments chauds dans le réfrigérateur.
- ③ Lorsque les aliments dans le réfrigérateur sont congelés:
- Le thermostat est réglé correctement.
 - Il n'y a pas trop d'aliments dans le réfrigérateur.
- ④ Lorsque le réfrigérateur fonctionne de manière trop bruyante:
- Le réfrigérateur est correctement nivelé.
 - Le réfrigérateur ne touche pas les objets qui l'entourent.
 - Les récipients ou les emballages solides stockés à l'intérieur ne se touchent pas.

Remarque:

Pendant la période d'humidité relative élevée, de l'humidité peut se former à la surface du réfrigérateur. Il ne s'agit pas d'un dysfonctionnement. Vous pouvez simplement l'essuyer vous-même.

Nous promettons cette garantie du réfrigérateur dans deux ans, annexe garantie gratuite en deux ans (depuis le jour de l'achat, avec facture précise).

La facture d'achat est la preuve des garanties, veuillez la consulter. Si vous avez des questions au cours de l'utilisation, veuillez contacter le centre de service technologique local.

8. Protection environnementale

Remarque : Avant de jeter un vieil appareil, éteignez-le et débranchez-le de l'alimentation électrique. Coupez et rendez toute prise inutile. Coupez le câble directement derrière l'appareil pour éviter toute mauvaise utilisation. Celle-ci doit être réalisée par une personne compétente.

Cet appareil est marqué conformément à la directive européenne 2002/96/CE sur les déchets d'équipements électriques et électroniques (DEEE). En vous assurant que ce produit est éliminé correctement, vous aiderez à prévenir les conséquences négatives potentielles pour l'environnement et la santé humaine, qui pourraient autrement être causées par une manipulation inappropriée des déchets de ce produit.

Le symbole sur le produit ou sur les documents accompagnant le produit indique que cet appareil ne doit pas être traité comme un déchet ménager. Au lieu de cela, il doit être remis au point de collecte approprié pour le recyclage des équipements électriques et électroniques.

L'élimination doit être effectuée conformément aux réglementations environnementales locales pour l'élimination des déchets. Pour des informations plus détaillées sur le traitement, la récupération et le recyclage de ce produit, veuillez contacter votre mairie ou votre bureau local de gestion des déchets. Les matériaux d'emballage que nous utilisons sont respectueux de l'environnement et peuvent être recyclés. Veuillez jeter tous les matériaux d'emballage dans le respect de l'environnement.

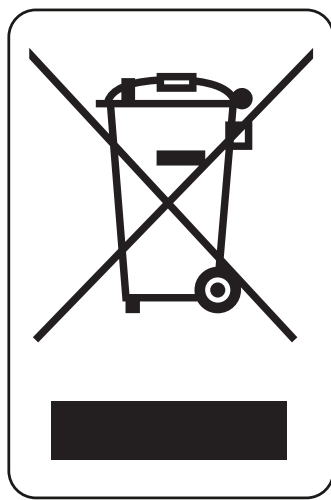

MISE AU REBUT DE L'APPAREIL

Les appareils usagés ne doivent pas être jetés avec les ordures ménagères normales, mais doivent être remis à un centre de collecte et de recyclage des équipements électriques et électroniques. Un symbole figurant sur le produit, le mode d'emploi ou l'emballage indique qu'il est apte au recyclage.



Les matériaux utilisés à l'intérieur de l'appareil sont recyclables et portent des informations à ce sujet. En recyclant des matériaux ou d'autres pièces d'appareils usagés, vous apportez une contribution significative à la protection de notre environnement. Des informations sur le centre d'élimination approprié pour les appareils usagés peuvent être fournies par votre autorité locale.

VOUS VOULEZ EN SAVOIR PLUS ?

Pour plus d'informations sur tous les appareils Linärie,
Ou pour obtenir des informations détaillées sur les
dimensions et l'installation, appelez ou envoyez un
e-mail à notre équipe du service client Ou visitez
notre site Web :

France
contact@linarie.fr
www.linarie.fr

Australia
hello@linarie.com.au
www.linarie.com.au

Follow Us
[@Linärie.Appliances](https://www.instagram.com/Linarie.Appliances)
  

© Linärie

Operating and installation instructions:

Original

✓ Translation

MKZ SALES
3 IMPASSE DES JARDINIERS
77400 LAGNY SUR MARNE

Linärie Contact
contact @linarie.fr
www.linarie.fr



Points de collecte sur www.quefairedemesdechets.fr
Privilégiez la réparation ou le don de votre appareil !

The distribution and duplication of this document, as well as the use and disclosure of its contents are prohibited unless expressly authorised.

These operating and installation instructions have been drawn up with the greatest of care. But it cannot be ruled out that subsequent technical modifications have not yet been incorporated or the relevant content has not yet been adapted. Please accept our apologies in this eventuality. An updated version can be requested from our team. Subject to printing errors and mistakes.

© Linärie

All rights reserved.

linärie

CUSY

*LJCO250GREEN • LJCO250PINK • LJCO250BLACK
LJCO250BOR • LJCO250BLUE • LJCO250CREAM
LJCO250LEMON*

REFRIGERATOR

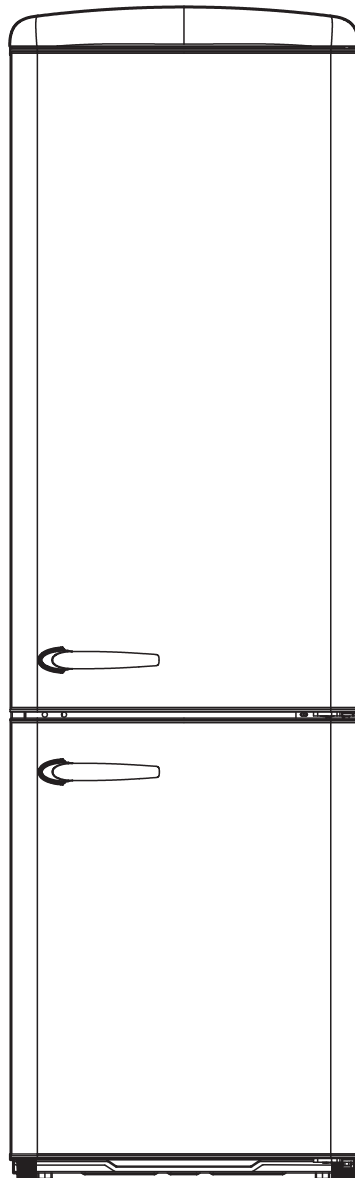

EN Operation, Installation
& Instruction Manual

www.linärie.com.au

Register
your
product
online

CONGRATULATIONS

Congratulations and thank you for choosing Linärie to introduce a new comfort in your home. We are sure you will find your new appliance a pleasure to use and a great asset to your kitchen.

This appliance complies with all relevant safety requirements in Australia. Inappropriate use can, however, lead to personal injury and damage to property.

In order to operate the unit correctly and safely, please read this instruction manual carefully before installation and usage. This user manual which provides you with all required instructions related to safety, installation, use and maintenance of the appliance.

For future reference, please store this booklet in a safe place and ensure that all users are familiar with the contents. Pass them on to any future owner of the appliance.

Record Model & Serial Number

Model:.....

Serial Number

Register your product www.linarie.com.au

IMPORTANT

Adherence to the directions for use in this manual is extremely important for health and safety. Failure to strictly adhere to the requirements in this manual may result in personal injury, property damage and affect your ability to make a claim under Linärie's manufacturer's warranty provided with your product. Products must be used, installed and operated in accordance with this manual. You may not be able to claim on Linärie's manufacturer's warranty in the event that your product fault is due to failure to adhere in this manual.

Correct Conditions of Use

- The appliance is intended for use in the home and similar environments only. It is not intended for commercial use.
- The appliance is not suitable for outdoor use, non-stationary installation.
- This product is use for storing and keeping your food and drinks safe and fresh.

 The electricity connection must be made by a qualified specialist. Installation must comply with the valid standards, regulations and laws. All safety and warning information and the operating and installation instructions must be complied with.

TABLE OF CONTENTS

1. General Information	03	6. Operation	06
1.1 Appliance information		6.1 First use	
2. General Safety Instructions	03	7. Cleaning and maintenance	07
2.1 General safety information		8. Troubleshooting	07
2.2 Safety instruction - Installation		9. Environmental tips	08
2.3 Correction use & Operation	04	9.1 Disposal considerations	
2.4 Disassembling and Disposal		9.2 Disposing your old appliance	
of the Appliance		10. Warranty and After sales	08
2.5 Accessories and Spare parts		10.1 Warranty	
3. Structure illustration	05	10.2 After sales service	
4. Transport and handling	05	10.3 Replacement of spare parts	
5. Installation	06		

Additional information on products, accessories, warranty, replacement parts and services can be found at www.linarie.com.au

1. GENERAL INFORMATION

1.1 Appliance Information

- A damaged appliance can be dangerous. If you find the appliance is damaged or marked, you must report it within 7 days if you wish to claim for damage/marks under the manufacturer's warranty. This does not affect your statutory rights. Do not use a damaged appliance.
- The manufacturer's warranty will be invalidated if the appliance is not repaired by a Linärie approved service technician.
- Faulty components must only be replaced by genuine Linärie spare parts. The manufacturer can only guarantee the safety of the appliance when Linärie replacement parts are used.
- If the power cord is damaged, it must only be replaced by a Linärie authorized service technician or suitably qualified electrician in order to avoid a hazard.
- Linärie cannot be held liable for noncompliance with these instructions, resulting from incorrect or improper use or operation.

2. GENERAL SAFETY INSTRUCTIONS

 The appliance complies with the stipulated safety requirements in France. The user is responsible for appliance cleaning and maintenance as well as its safe use. Improper use can lead to personal injury and damage to property.

2.1 General Safety Instructions

Children and People with Special Needs

WARNING

This appliance is not intended for use by persons (including children) with reduced physical, sensory or mental capabilities, or lack of experience and knowledge, unless they have been given supervision or instruction concerning use of the appliance by a person responsible for their safety.

- The appliance is NOT suitable for use by children without supervision.
- Young children should be supervised near the appliance to ensure they do not play with this appliance.
- Children may be able to wrap themselves in packing material or pull it over their heads with the risk of suffocation. Keep children away from any packing material.

Unauthorized Modifications

Unauthorised modifications can cause the appliance to pose risks. Do not conduct any modifications to the appliance.

Cleaning & Maintenance

The device must be cleaned regularly. Dirt can lead to damage or the buildup of odors.

- Always clean the appliance exactly as indicated in the operating instructions.
- Always ensure the appliance is switched off before cleaning or replacing parts.
- Clean the appliance immediately after any food spillage and the filter regularly to keep the appliance working efficiently.
- There is a risk of fire if cleaning is not carried out as described in these operating instructions.
- Make sure no water penetrates inside the device when cleaning. Do not use a steam cleaning appliance to clean this appliance. The steam could reach electrical components and cause a short circuit.
- In areas which may be subject to infestation by cockroaches or other vermin, pay particular attention to keeping the machine and its surroundings in a clean condition at all times. Any damage which may be caused by cockroaches or other vermin will not be covered by the machine warranty.

2.2 Safety Instructions - Installation

WARNING

The appliance must only be installed and assembled by trained specialists who are familiar with and comply with the standard national regulations and supplementary regulations of ventilation systems.

- In order to avoid any potential hazard, the installation instructions must be followed.
 - Observe all regional regulations for the installation of ventilation systems.
 - During installation, maintenance and repair work, the appliance must be disconnected from the mains electricity supply. It is only completely isolated from the electricity supply when:
 - the mains circuit breaker is switched off, or
 - it is switched off at the wall socket and the plug is withdrawn from the socket.
 - Do not pull the mains connection cable but the mains plug to disconnect your appliance from the mains electricity supply.
 - Do not connect the appliance to the mains electricity supply by a multi-socket unit or an extension lead.
 - Extension leads are a fire hazard and do not guarantee the required safety of the appliance.
 - Tampering with electrical connections or components and mechanical parts is highly dangerous to the user and can cause operational faults.
- Under no circumstances should any other parts of the housing be opened.

- **THIS APPLIANCE MUST BE PROPERLY EARTHED.** It is most important that this basic safety requirement is present and tested regularly and, where there is any doubt, the household wiring system should be inspected
- Due to the special characteristics of the tempered glass, the tempered glass may be exploded at the probability rate of 3‰- 5‰ according to the industrial estimate, while this company will strictly control it within 3‰.

by a qualified electrician.
Linärie cannot be held liable for noncompliance with these instructions, resulting from incorrect or improper use or operation.

2.3 Correct use and Operation

- For safety reasons, this appliance may only be used after it has been built in.
- Reliable and safe operation of this appliance can only be assured if it has been connected to the mains electricity supply.
- Before using the appliance, ensure that all packaging materials are removed from the appliance and make sure that the connection data on the data plate [voltage (V) and frequency (Hz)] indicated on the appliance corresponds to the voltage and frequency of the power supply in your household. Consult a qualified electrician if in doubt.
- **DO NOT** store or spray flammable materials in the appliance or near this appliance while it is in operation (e.g. aerosols).
- Cracks, fissures or fractures in the glass ceramic panels can damage the underlying electronics. Switch off and disconnect the appliance immediately.
- Prevent water ingress. Never sprinkle or flush the cooler using water, nor place the cooler in an area exposed to moisture or water sprinkling, let alone filling the cooler with water, so as to avoid impairment of the electric insulativity of the cooler. Furthermore, failing to follow such requirements may lead to electric shock and fire, or other accidents.
- After the cooler is put into operation, never touch its inner icing surface, especially when your hand is wet; otherwise the skin may stick onto the inner surface to get injured.
- Opening the door for long periods can cause a significant increase of the temperature in the compartments of the appliance.
- Clean regularly surfaces that can come in contact with food and accessible drainage systems. If the refrigerating appliance is left empty for long periods, switch off, defrost, clean, dry, and leave the door open to prevent mould developing within the appliance.

2.4 Disassembling and Disposal of the Appliance

(see the "Environmental Tips" section for best practices on disposing of this appliance).

The device must only be disassembled by trained specialists who are familiar with and comply with the standard national regulations and supplementary regulations of the local utility companies.

Work on electrical components must only be conducted by trained electrical personnel.

2.5 Accessories and Spare parts

Incorrect components can lead to personal injury or damage to the appliance. Only use original Linärie spare parts for repairs.

Modifications, additions or alterations to the appliance can lead to safety risks. If spare parts or accessories from other manufacturers are used, the warranty will be invalidated, and Linärie cannot accept liability.

Please check **www.linarie.com.au** for more information.

3. STRUCTURE ILLUSTRATION

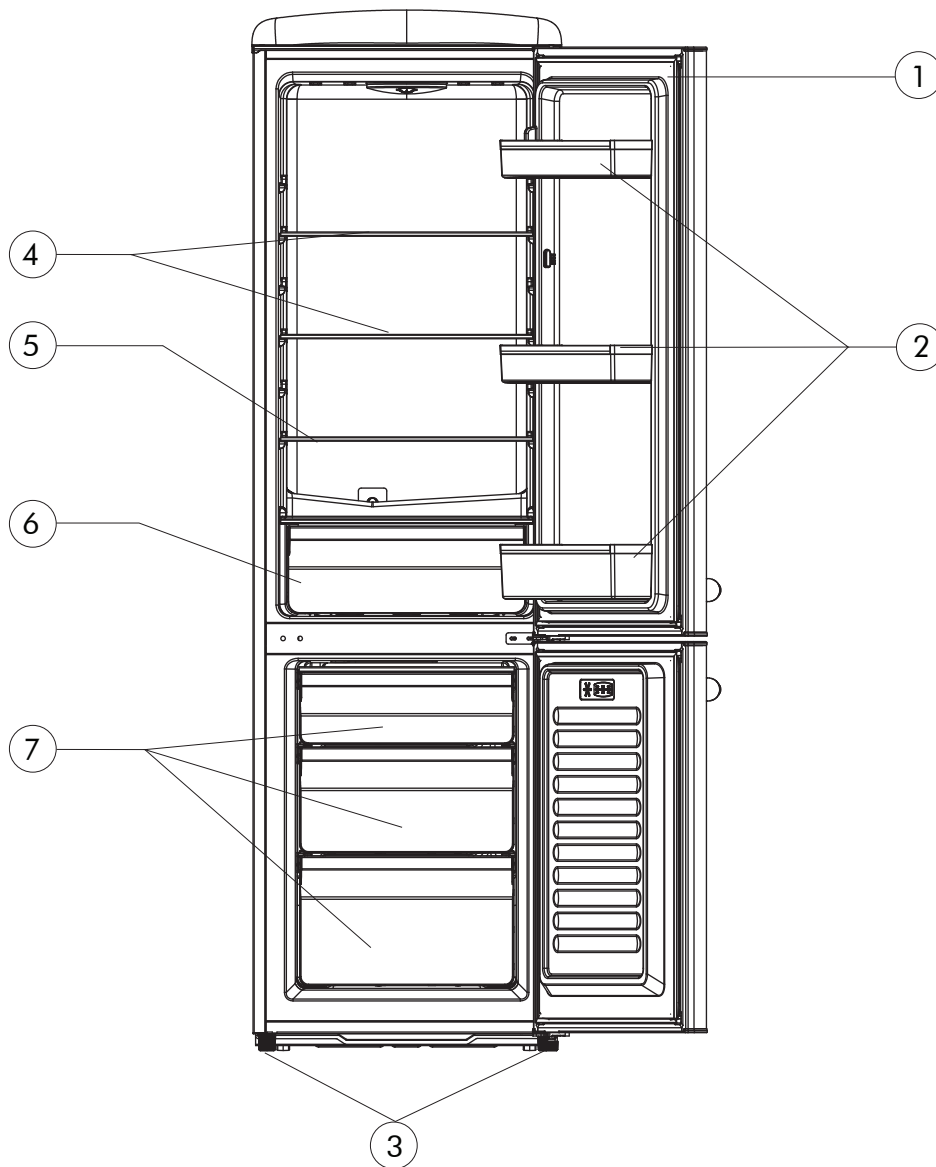

- | | |
|---|--------------------|
| 1. Door gasket | 5. Crisper cover |
| 2. Door shelves(eggs tray inside the upper shelf) | 6. Crisper |
| 3. Adjustable feet | 7. Freezing drawer |
| 4. Layer framework | |

Note: the figure is for your reference.
Some characteristics may differ from real article. Pls refer to real article.

4. TRANSPORT AND HANDING

When transportation, hold the base and lift the refrigerator carefully with an angle inferior at 45 degree.
Never hold the door handle as support. Never place it upside down nor horizontally.
Push refrigerator on its basis and place it thanks to its roller feet.

5. INSTALLATION

1. Do not tilt the refrigerator for more than 45° from upright when moving it. Do not apply any force to any part such as the condenser, the door and its handle in order to prevent the refrigerator from deforming, or else its performance will be influenced.

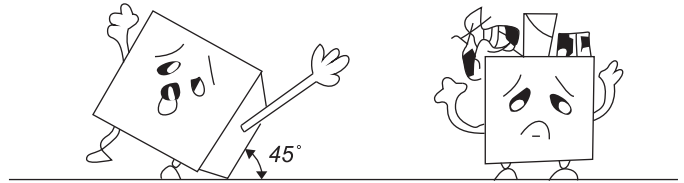

2. Ensure that there is enough space around the refrigerator for it to work well.

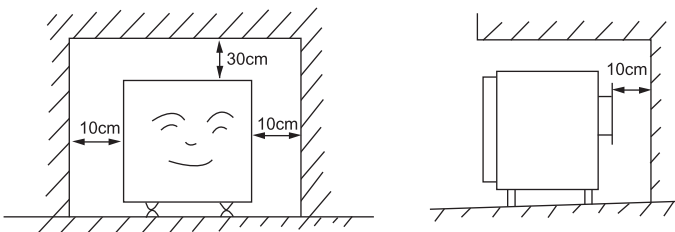

3. The refrigerator should be kept away from high temperature, sunshine or humid conditions.

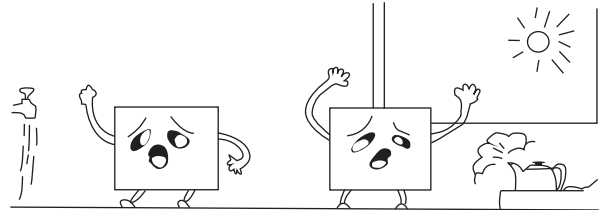

Precautions:

1. It must be checked that the voltage used should be the same as the rated voltage before the refrigerator is used.
2. The power plug should have its own separated socket in order to prevent the electric wire from being over heated by other plugs.
3. Do not splash water on to the refrigerator. Otherwise it may cause malfunctions of the refrigerator or electric shock.
4. Do not store flammable materials such as alcohol, gasoline, LP gas and glue etc, in the refrigerator.

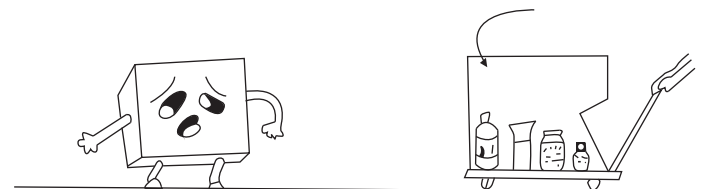
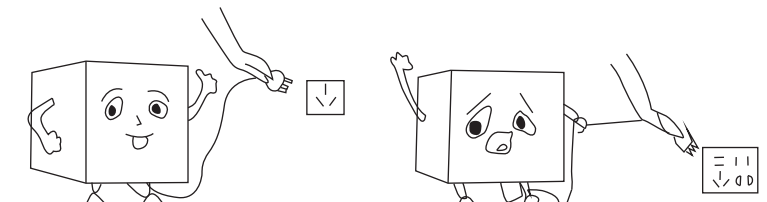

6. OPERATION

6.1 First use

- ① When operating the refrigerator for the first time, set the thermostatic dial at 3, connect the electric wire and run it without loading any food. Usually this takes 2 or 3 hours, then set the thermostat dial at the desired setting and place foods on the refrigerator.
- ② The temperature of the refrigerator can be adjusted by turning the thermostatic dial setting of the thermostatic dial at 3-4 is the most suitable for general operation. The thermostatic dial number higher the refrigeration capability stronger.
- ③ Do not put too many foods in the refrigerator. Open the door lesser in order to maintain the temperature of the refrigerator and save electric consumption.
- ④ When making ice cubes, fill the ice-making case with drinkable water. And put it into the freezer. It takes about 2 or 3 hours to make ice cubes. Pieces of ice cube can be removed by twisting it. Do not press it up and down, otherwise, it may be broken.

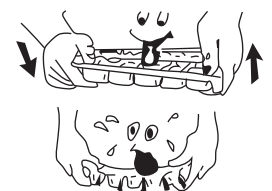
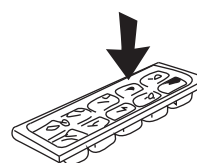
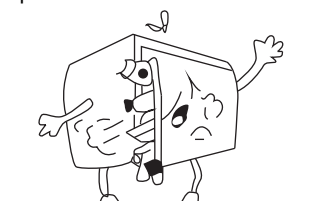

cont. operation

- ⑤ Refrigerator can defrost automatically. Defrost the freezer whenever the layer of frost on the surface reaches 3 or 4mm. When defrosting, remove all foods and appendix, set the thermostat at 0 position and open the door. After the frost has melted, discard the water and dry up the interior of the refrigerator. The refrigerator can then be restarted by turning its thermostat to the desired setting.

7. CLEANING AND MAINTENANCE

WARNING

When defrosting , never use any sharp or metallic objects to remove the frost on the surface of the evaporator as this will damage the evaporator .

- ① When cleaning the refrigerator , disconnect the electric wire. Rub it carefully with a piece of cloth soaked with neutral cleanser, then wipe it clean with fresh water.

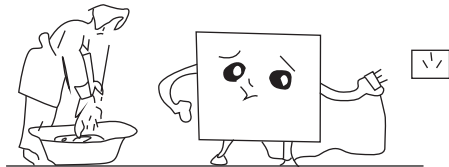

Do not store bottled beverages in the freeing compartment so as to prevent it from being broken and damaging the refrigerator.

Replug the electric power again at an interval of over ten minutes.

- ② Never use acids, chemical solution, thinner, gasoline or the likes to clean the refrigerator because they may damage the painting cover and plastic parts of it.

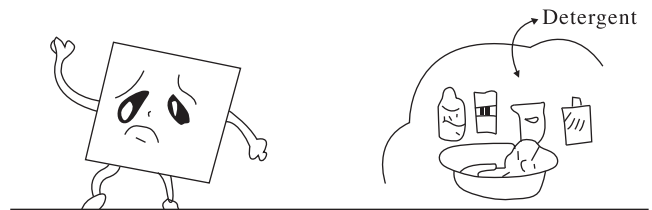

8. TROUBLESHOOTING

- ① When refrigerator does not operate, ensure that:
 - The electric power is supplied and the voltage is normal.
 - The fuse is not burned out.
 - The power plug is plugged in firmly in the socket.
- ② When refrigerator is not cool enough, ensure that:
 - The thermostat is at the correct setting.
 - There are enough space around the refrigerator.
 - The doors are not opened too frequently and for too long.
 - The refrigerator is not under direct sunlight or placed near a heat source.
 - There are not too many foods and hot foods in the refrigerator.
- ③ When the food in the refrigerator are frozen.
 - The thermostat is at the correct setting.
 - There are not too much foods in the refrigerator.
- ④ When the refrigerator operates too noisily.
 - The refrigerator is properly leveled.
 - The refrigerator is not touching objects around it.
 - The containers or solid packages stored inside are not touching each other.

NOTE:

During the period of high relative humidity, moisture may form on the surface of the refrigerator. It is not malfunction, you may just wipe it by yourself. If your refrigerator is still not functioning properly after making the troubleshooting, please contact the maintenance service department.

We promise that refrigerator guarantee in two years, appendix free guarantee in two years (since day of purchase, with accurate invoice).

Purchase invoice is the evidence of guarantee, please keep it. If you have any questions in the course of using the product, you may please contact local technology service center.

9. ENVIRONMENTAL TIPS

Observe all safety and warning information during operation (see the "General Safety Instructions" section).

9.1 Disposal considerations

The transport and protective packaging has been selected from materials which are environmentally friendly for disposal, and can normally be recycled.

Recycling the packaging reduces the use of raw materials in the manufacturing process and also reduces the amount of waste in landfill sites. Ensure that any plastic wrappings, bags etc. are disposed of safely and kept out of the reach of babies and young children. Danger of suffocation.



9.2 Disposing of your old appliance

Electrical devices marked with this label may not be disposed of in domestic waste at the end of their service life.

Electrical and electronic appliances often contain valuable materials. They also contain specific materials, compounds and components, which were essential for their correct function and safety. These could be hazardous to human health and to the environment if disposed of with your domestic waste or if handled incorrectly. Please do not, therefore, dispose of your old appliance with your household waste.

Please dispose of those materials by contacting your local authorities and ask for the correct method of disposal. Please ensure that your old appliance poses no risk to children while being stored prior to disposal.

By disposing of this product in accordance with the regulations, you protect the environment and the health of those around you from negative consequences.



10. WARRANTY & AFTER SALES SERVICE

Observe all safety and warning information during operation (see the "General Safety Instructions" section).

In the event of a fault which you cannot remedy yourself, please contact Linärie.

10.1 Warranty

The manufacturer's warranty for this appliance is 2 years.

10.2 After sales service

The contact details for Linärie are given at the beginning and of these instructions.

When contacting Linärie, please quote the model and serial number of your appliance. These can be found on the data plate, after removing the grease filter.

Record model & serial number

Model:.....

Serial Number:.....

Register your product www.linarie.com.au

10.3 Replacement of spare parts

Incorrect components can lead to personal injury or damage to the appliance. Use only genuine original Linärie spare parts.



Modifications, additions or alterations to the appliance can lead to safety risks. If spare parts or accessories from other manufacturers are used, the warranty will be invalidated, and Linärie cannot accept liability.

Please check www.linarie.com.au for more information.

LIKE TO KNOW MORE?

For further information on all Linärie appliances,
or to obtain detailed dimension and installation
information, phone or email our Customer Care
team or visit our website:

Australia
hello@linarie.com.au
www.linarie.com.au

Follow Us
[@Linärie.Appliances](#)
  

Operating and installation instructions:

Original

√ Translation

Mart Online Services Pty Ltd.
ACN 657 824 050

Linärie Contact
hello@linarie.com.au
www.linarie.com.au

The distribution and duplication of this document, as well as the use and disclosure of its contents are prohibited unless expressly authorised.

These operating and installation instructions have been drawn up with the greatest of care. But it cannot be ruled out that subsequent technical modifications have not yet been incorporated or the relevant content has not yet been adapted. Please accept our apologies in this eventuality. An updated version can be requested from our team. Subject to printing errors and mistakes.

© Linärie

All rights reserved.