

# SCHNEIDER

## LAVE-VAISSELLE TOUT-INTÉGRABLE VOLLINTEGRIERTER GESCHIRRSPÜLER

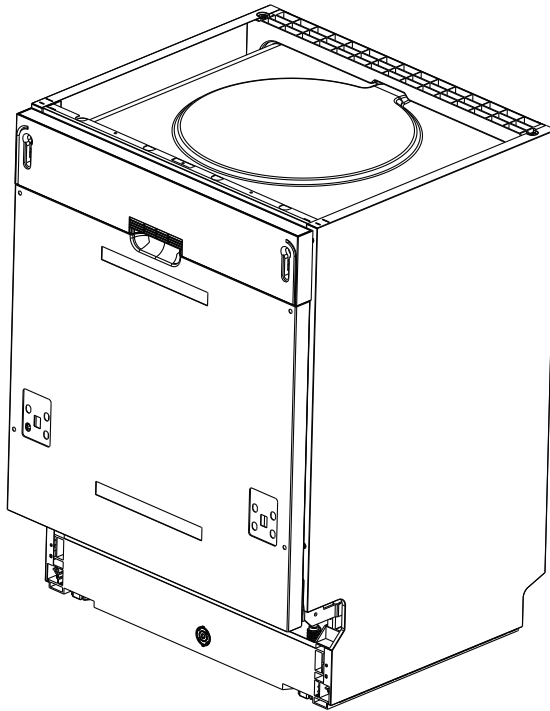

### SCLVI1247-E

#### Notice d'utilisation

Veillez lire attentivement les instructions suivantes avant d'utiliser cet appareil.  
Veillez conserver ces instructions pour toute future référence.

#### Gebrauchsanweisung

Bitte lesen Sie die folgenden Anweisungen sorgfältig durch, bevor Sie dieses Gerät verwenden. Bitte bewahren Sie diese Anweisungen zum späteren Nachschlagen auf.

## CONSIGNES DE SÉCURITÉ



### **AVERTISSEMENT**

**Lors de l'utilisation de votre lave-vaisselle, prenez toutes les précautions indiquées ci-dessous :**

- Cet appareil est destiné à être utilisé dans les ménages.
- Cet appareil peut être utilisé par des enfants âgés de 8 ans et plus ainsi que par des personnes dont les capacités physiques, sensorielles et mentales sont réduites, ou des personnes dénuées d'expérience ou de connaissance, si celles-ci ont bénéficié d'une surveillance ou d'instructions préalables concernant l'utilisation de l'appareil en toute sécurité et comprennent les dangers encourus.

Les enfants ne doivent pas jouer avec l'appareil. Le nettoyage et l'entretien usuel par l'utilisateur ne doivent pas être effectués par des enfants sans surveillance.

(Pour EN60335-1)

- Cet appareil n'est pas conçu pour être utilisé par des personnes (y compris les enfants) dont les capacités physiques, sensorielles ou mentales sont réduites, ou des personnes dénuées d'expérience ou de connaissance, sauf si celles-ci bénéficient d'une surveillance ou ont reçu les instructions préalables concernant l'utilisation de l'appareil, par l'intermédiaire d'une personne responsable de leur sécurité.

(Pour IEC60335-1)

- Les enfants peuvent se blesser avec les matériaux d'emballage !
- Cet appareil est conçu pour un usage domestique, à l'intérieur exclusivement.
- N'immergez jamais l'appareil, le cordon ou la fiche dans de l'eau ni dans tout autre liquide afin d'éviter tout risque d'électrocution.
- Veuillez débrancher l'appareil avant le nettoyage et toute opération d'entretien.
- Utilisez un chiffon doux humecté avec une solution de savon doux et puis utilisez un chiffon sec pour l'essuyer.



## Consignes de mise à la terre

---

- L'appareil doit être mis à la terre. En cas de dysfonctionnement ou de défaillance, la mise à la terre réduira le risque de chocs électriques en fournissant une voie de moindre résistance au courant électrique. Cet appareil comporte un cordon électrique doté d'un conducteur et d'une fiche de mise à la terre.
- La fiche doit être branchée sur une prise de courant appropriée qui est installée et reliée à la terre conformément à tous les codes et règlements locaux.
- Tout branchement abusif du conducteur de mise à la terre peut comporter un risque d'électrocution.
- En cas de doute, faites vérifier la

mise à la terre par un électricien agréé ou un représentant du service après-vente.

- Ne modifiez pas la fiche fournie avec l'appareil si celle-ci ne correspond pas à la prise installée.
- La mise à la terre doit être réalisée par un électricien agréé.
- N'utilisez pas la porte ni le panier du lave-vaisselle comme appui, ne vous asseyez pas et ne montez pas dessus.
- Ne faites pas fonctionner le lave-vaisselle si tous les panneaux de l'enceinte ne sont pas en place.
- Ouvrez la porte très délicatement si le lave-vaisselle est en cours de lavage, car de l'eau pourrait s'en échapper.
- Ne déposez pas d'objets lourds et ne montez pas sur la porte lorsqu'elle

est ouverte. L'appareil pourrait basculer.

- Lorsque vous chargez le lave-vaisselle :
  - 1) Placez les objets coupants de façon à ce qu'ils ne puissent pas endommager le joint de la porte ;
  - 2) Avertissement : Les couteaux et autres ustensiles pointus doivent être placés dans le panier à couverts avec la pointe vers le bas, ou placés en position horizontale.
- Certains détergents pour lave-vaisselle sont fortement alcalins. Ils peuvent être extrêmement dangereux en cas d'ingestion. Évitez tout contact avec la peau et les yeux. Éloignez les enfants du lave-vaisselle lorsque la porte est ouverte.
- Vérifiez que le distributeur de

détergent est vide à la fin du programme de lavage.

- Ne lavez pas d'ustensiles en plastique à moins qu'ils ne soient estampillés étant lavables au lave-vaisselle.
- Pour les articles en plastique ne portant pas d'indications, consultez les recommandations du fabricant.
- N'utilisez que des détergents et produits de rinçage spécifiques pour lave-vaisselle automatique.
- N'utilisez jamais de savon, de détergent à lessive ou de liquide vaisselle dans le lave-vaisselle.
- Ne laissez pas la porte ouverte, car cela peut augmenter le risque de trébuchement.

Afin d'éviter tout danger, si le cordon d'alimentation est endommagé, faites-le remplacer par le fabricant,

un agent agréé ou une personne qualifiée.

- Pendant l'installation, évitez de plier ou d'écraser le câble d'alimentation.
- Ne touchez pas au mécanisme des commandes.
- L'appareil doit être raccordé au robinet principal d'entrée d'eau en utilisant des tuyaux neufs. N'utilisez pas un tuyau usagé.

Si l'appareil n'est pas éteint, il s'éteindra automatiquement au bout de 30 minutes et passera en mode veille pour économiser de l'énergie.

# Mise au rebut

---

---

## Protection de l'environnement et économies

Préservez l'environnement en exploitant les ressources avec parcimonie et en éliminant correctement les matériaux recyclables.

- Pour la mise au rebut de l'emballage et l'appareil, adressez-vous à un centre de collecte. Coupez donc le câble d'alimentation électrique et rendez le dispositif de verrouillage de porte inopérant. 
- Les cartons d'emballage sont fabriqués à partir de papier recyclé et doivent être jetés dans un container pour papier pour pouvoir être recyclés.
- En vous assurant que ce produit est mis au rebut de manière appropriée, vous contribuerez à éviter toute conséquence potentiellement néfaste sur l'environnement et la santé, qu'une élimination inappropriée de celui-ci pourrait autrement provoquer.
- Pour en savoir plus sur le recyclage de ce produit, veuillez contacter votre municipalité locale et le service local de récupération des déchets ménagers.
- **MISE AU REBUT : Ce produit ne peut en aucun cas être jeté dans les déchets non triés. Il doit faire l'objet d'une collecte séparée pour subir un traitement spécial.**

# APERÇU DU PRODUIT

## ❶ IMPORTANT :

Pour obtenir des performances optimales de votre lave-vaisselle, lisez toutes les consignes d'utilisation avant de l'utiliser pour la première fois.

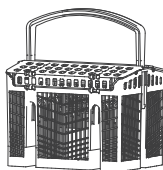
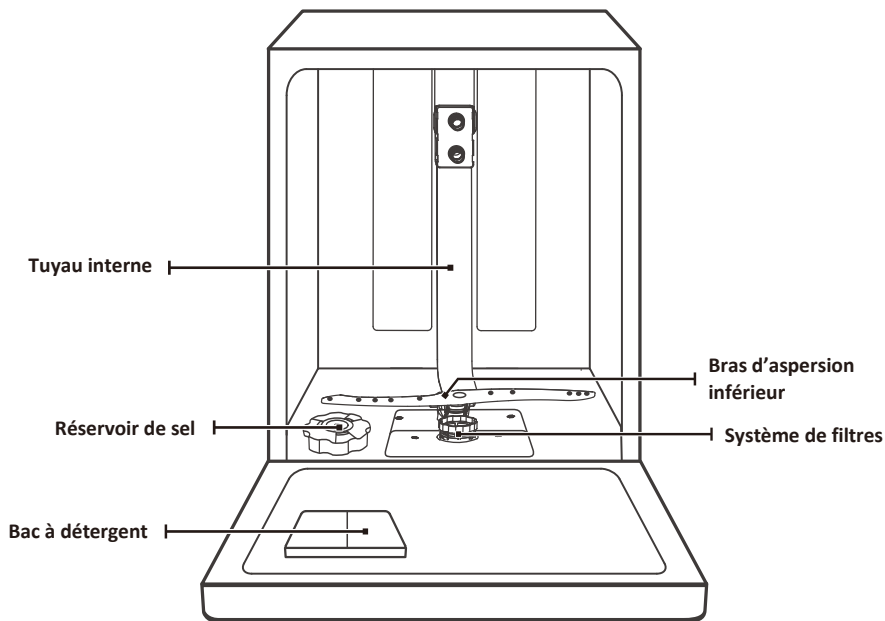

Panier à couverts

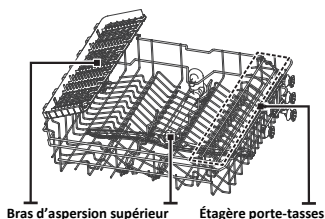

Panier supérieur

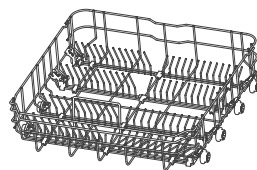

Panier inférieur



## REMARQUE :

Les illustrations sont utilisées uniquement pour référence, les modèles peuvent différer. À titre indicatif seulement.

# UTILISATION DE VOTRE LAVE-VAISSELLE

Avant l'utilisation de votre lave-vaisselle :

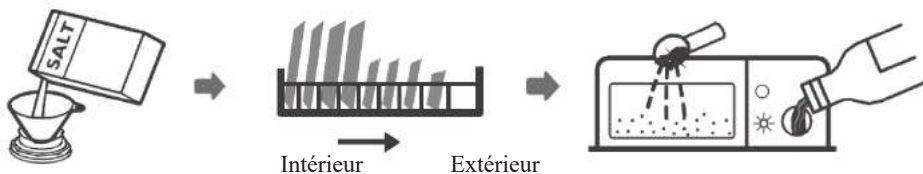

1. Ajustez l'adoucisseur d'eau
2. Ajoutez du sel dans l'adoucisseur
3. Remplissez les paniers
4. Ajoutez le détergent

**Veillez consulter la section 1 « Adoucisseur d'eau » de la PARTIE II : Version spéciale, si vous avez besoin d'ajuster l'adoucisseur d'eau.**

## Remplissage du sel dans l'adoucisseur



### REMARQUE :

Si votre modèle n'est pas équipé d'un adoucisseur d'eau, vous pouvez ignorer ce chapitre.

Utilisez toujours du sel conçu spécialement pour lave-vaisselle.

Le réservoir de sel se trouve sous le panier inférieur et doit être rempli comme suit :



### AVERTISSEMENT

- **Utilisez uniquement du sel conçu spécialement pour lave-vaisselle !**

Tous les autres types de sels non spécifiquement conçus pour une utilisation dans un lave-vaisselle, en particulier le sel de table, pourraient endommager l'adoucisseur d'eau. En cas de dommages causés par l'utilisation d'un sel de type incorrect, le fabricant n'assumera aucune garantie ni responsabilité pour les dommages causés.

- **Ajoutez du sel uniquement avant de démarrer l'un des programmes de lavage.**

Cela empêchera toute corrosion due à la présence de grains de sel ou d'eau salée ayant légèrement débordée au fond de l'appareil.

Veillez suivre les étapes suivantes pour ajouter le sel de lave-vaisselle :

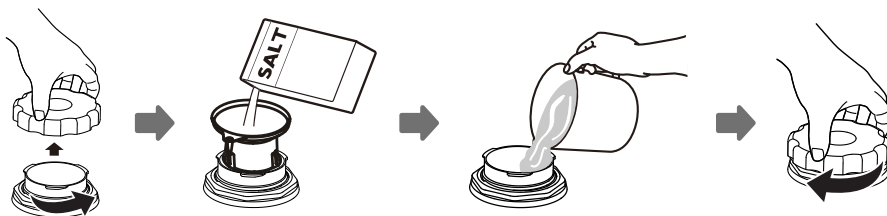

1. Retirez le panier inférieur puis dévissez et enlevez le bouchon du réservoir.
2. Placez le bout de l'entonnoir (fourni) dans l'orifice et versez 1,5 kg de sel environ.
3. Remplissez complètement le réservoir de sel avec de l'eau. Il est normal qu'une petite quantité d'eau déborde du réservoir de sel.
4. Une fois le réservoir rempli, revissez fermement le bouchon.
5. Le voyant d'avertissement du niveau de sel s'éteindra une fois le réservoir rempli de sel.
6. Immédiatement après avoir rempli le réservoir de sel, un programme de lavage doit être démarré (nous conseillons d'utiliser un programme court). Autrement, le système de filtrage, la pompe ou d'autres pièces importantes de la machine pourraient être endommagés par l'eau salée. Ceci ne serait pas couvert par la garantie.



## REMARQUE :

- Le réservoir de sel ne doit être rempli que lorsque voyant (⊞) signalant qu'il n'y a plus de sel s'allume sur le panneau de commande. Il se peut que le voyant reste allumé un certain temps alors que le réservoir est plein, cela dépend de la vitesse à laquelle le sel se dissout.  
Si votre lave-vaisselle ne comporte pas de voyant d'avertissement du niveau de sel sur le panneau de commande (sur certains modèles), vous pouvez savoir à peu près à quel moment vous devez remettre du sel dans l'adoucisseur à partir du nombre de cycles de lavage effectués.
- Si le sel a un peu débordé lors du remplissage, lancez un programme court ou de rinçage pour éliminer l'excès de sel.

# Astuces pour bien utiliser le panier

## Réglage du panier supérieur

### Type 1 :

La hauteur du panier supérieur peut être facilement ajustée pour accueillir des plats plus grands dans le panier supérieur ou inférieur.

Pour régler la hauteur du panier supérieur, suivez les étapes suivantes :

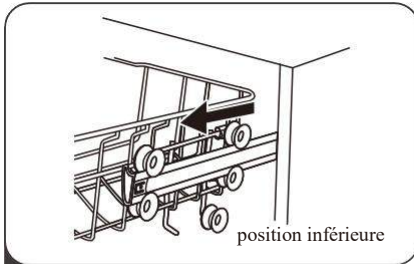

1 Retirez le panier supérieur.

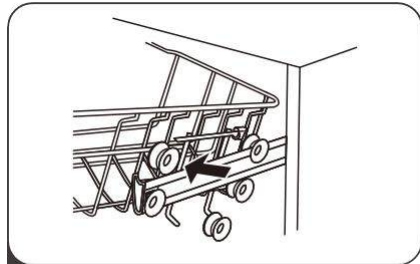

2 Enlevez le panier supérieur.

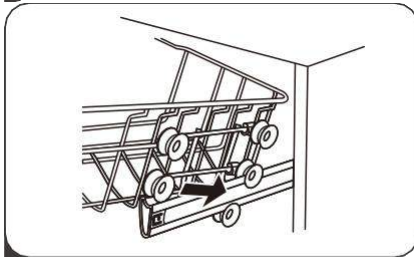

3 Fixez le panier supérieur sur les rouleaux supérieurs ou inférieurs.

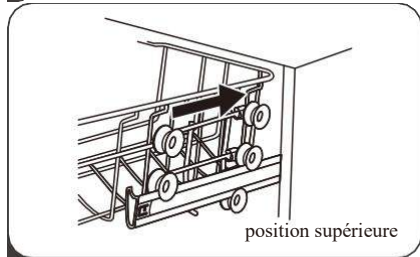

4 Remettez le panier supérieur.

### Type 2 :

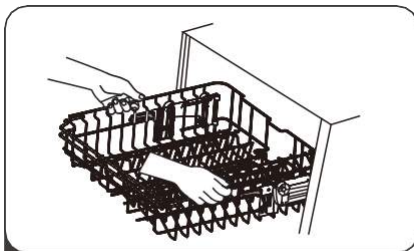

1 Pour soulever le panier supérieur en position plus haute, soulevez-le jusqu'à ce que les deux côtés soient à la même hauteur. Le panier se fixera en place.

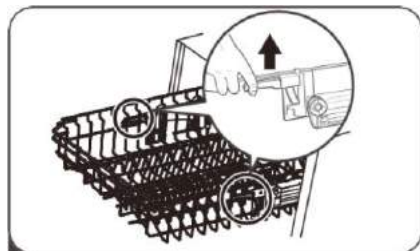

2 Pour abaisser le panier, poussez la poignée vers le bas et relâchez.

## Replier les étagères pour tasses

Pour faire de la place pour les articles plus grands dans le panier du lave-vaisselle, soulevez le panier vers le haut. Vous pouvez alors y poser les grands verres. Vous pouvez également l'enlever lorsque vous ne l'utilisez pas.



## Replier les supports des étagères

Les pointes sont utilisées pour tenir les assiettes et un plateau. Elles peuvent être rabaisées pour faire de la place pour les grands ustensiles de grande dimension.

soulever vers le haut

plier vers l'arrière

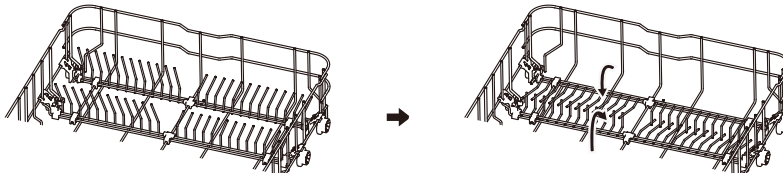

# ENTRETIEN ET NETTOYAGE

## Entretien de l'extérieur de l'appareil

### La porte et le joint de la porte

Nettoyez régulièrement les joints de la porte avec un doux chiffon humide afin d'éliminer les dépôts alimentaires.

Lors du chargement du lave-vaisselle, des résidus alimentaires et de boissons peuvent dégouliner sur les côtés de la porte du lave-vaisselle. Ces surfaces sont situées en dehors de la cuve de lavage et ne peuvent donc pas être atteintes par l'eau des bras d'aspersion. Tout dépôt doit être essuyé avant de fermer la porte.

### Le panneau de commande

Si le nettoyage est nécessaire, le panneau de commande doit être essuyé avec un chiffon légèrement humide **UNIQUEMENT**.

### AVERTISSEMENT

- N'utilisez jamais de produits nettoyants en aérosol pour nettoyer la porte, car cela pourrait endommager le dispositif de verrouillage de la porte et les composants électriques.
- N'utilisez jamais de produits de nettoyage abrasifs ou des tampons à récurer sur les surfaces extérieures qui risqueraient de laisser des marques ou des rayures sur la surface en inox. Certains essuie-tout en papier peuvent également égratigner les surfaces ou laisser des rayures.

## Entretien de l'intérieur de l'appareil

### Système de filtrage

Le système de filtrage à la base de la cuve de lavage retient les gros débris du cycle de lavage. Les gros débris recueillis peuvent bloquer les filtres. Vérifiez l'état des filtres régulièrement et nettoyez-les sous l'eau du robinet si nécessaire. Suivez les étapes ci-dessous pour nettoyer les filtres de la cuve de lavage.

### REMARQUE :

Les illustrations sont utilisées uniquement pour référence, les modèles de système de filtrage et de bras d'aspersion peuvent différer. À titre indicatif seulement.

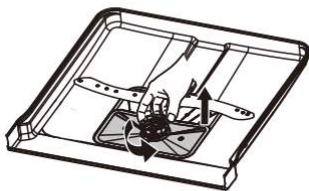

- 1** Tenez le filtre dégrossissant et tournez-le dans le sens inverse des aiguilles d'une montre pour le déverrouiller. Soulevez le filtre vers le haut et hors du lave-vaisselle.

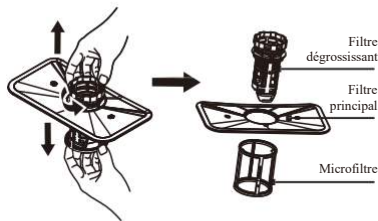

- 2** Le microfiltre peut être retiré du bas du système de filtres. Le filtre dégrossissant peut être détaché du filtre principal en pressant légèrement les languettes sur la partie supérieure et en tirant dessus.

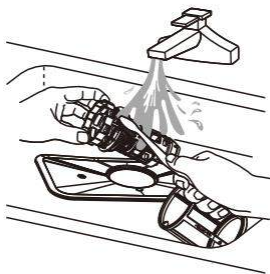

- 3** Les gros résidus alimentaires peuvent être nettoyés en nettoyant le filtre sous l'eau du robinet. Pour un nettoyage plus en profondeur, utilisez une brosse souple de nettoyage.

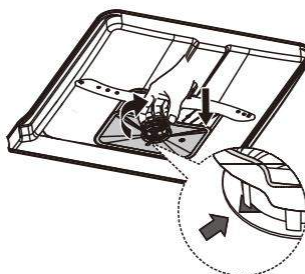

- 4** Assemblez les filtres dans l'ordre inverse du démontage, replacez l'insert du filtre et tournez-le dans le sens des aiguilles d'une montre en direction de la flèche.

## **⚠ AVERTISSEMENT**

- Ne serrez pas trop les filtres. Remettez les filtres en place correctement, sinon des débris grossiers pourraient pénétrer dans le système et le bloquer.
- N'utilisez JAMAIS le lave-vaisselle sans les filtres. Veillez à ce qu'ils soient correctement remis en place pour garantir de bons résultats de lavage et ne pas abîmer la vaisselle et les ustensiles.

## Bras d'aspersion

Il est nécessaire de nettoyer les bras d'aspersion régulièrement pour retirer les produits chimiques présents dans l'eau dure qui peuvent empêcher le bon fonctionnement des jets d'eau et des roulements à billes.

Pour nettoyer les bras d'aspersion, veuillez suivre les consignes suivantes :

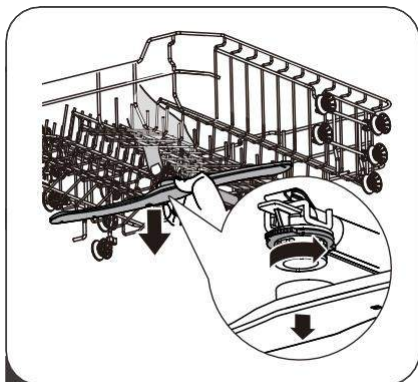

- 1** Pour enlever le bras d'aspersion supérieur, maintenez l'écrou du centre et faites tourner le bras d'aspersion dans le sens des aiguilles d'une montre pour l'ôter.



- 2** Pour enlever le bras d'aspersion inférieur, tirez vers le haut pour le dévisser.

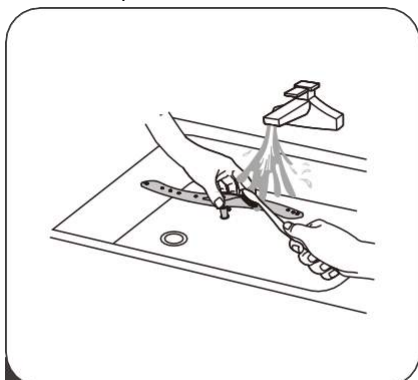

- 3** Nettoyez les bras au savon et à l'eau chaude et utilisez une brosse douce pour nettoyer les orifices des jets. Remettez-les en place après les avoir bien rincés.

# Entretien du lave-vaisselle

---

---

## Précautions contre le gel

Veillez prendre des mesures contre le gel pour protéger votre lave-vaisselle en hiver. Après chaque utilisation de votre lave-vaisselle, veuillez suivre la procédure suivante :

1. Débranchez le courant électrique alimentant le lave-vaisselle.
2. Fermez l'arrivée d'eau et débranchez le tuyau correspondant du robinet d'arrivée d'eau.
3. Évacuez l'eau du tuyau d'arrivée d'eau et du robinet d'adduction d'eau. (Utilisez une bassine pour récupérer l'eau).
4. Rebranchez le tuyau d'arrivée d'eau sur le robinet.
5. Retirez le filtre dans le fond de la cuve et retirez l'eau du puisard avec une éponge.

## Après chaque lavage

Après chaque lavage, fermez le robinet d'arrivée d'eau et laissez la porte entrouverte pour éviter la formation de moisissures et d'odeurs désagréables à l'intérieur de l'appareil.

## Retrait de la fiche de la prise secteur

Débranchez toujours l'appareil avant de procéder à son nettoyage ou à son entretien.

## Éviter les solvants et les produits abrasifs

N'utilisez en aucun cas de produits abrasifs ou de solvants pour nettoyer l'habillage et les éléments en caoutchouc. Utilisez uniquement un chiffon humidifié à l'aide d'une solution d'eau chaude savonneuse.

Pour éliminer les traces ou les taches de la surface intérieure, utilisez un chiffon humidifié à l'aide d'une solution d'eau légèrement vinaigrée, ou à l'aide d'un produit de nettoyage spécial pour lave-vaisselle.

## En cas de non-utilisation pendant une longue période

Il est conseillé d'effectuer un cycle complet à vide, de débrancher l'appareil, de fermer le robinet d'arrivée d'eau et de laisser la porte légèrement entrouverte. Cela permettra de conserver les joints en bon état plus longtemps et empêchera toute formation d'odeurs désagréables à l'intérieur de l'appareil.

## Déplacement de l'appareil

Si l'appareil doit être déplacé, essayez de le maintenir en position verticale. Si cela s'avère absolument nécessaire, couchez-le sur l'arrière.

# CONSIGNES D'INSTALLATION

## AVERTISSEMENT



### **Danger d'électrocution**

Débranchez l'alimentation du secteur avant de procéder à l'installation du lave-vaisselle.

Le non-respect de cette consigne peut provoquer une électrocution, voir la mort.

## **Attention**

L'installation des tuyaux et les branchements électriques doivent être réalisés par des professionnels qualifiés.

## Au sujet du raccordement électrique

## AVERTISSEMENT

Pour votre sécurité personnelle :

- N'utilisez pas de rallonge ou d'adaptateur électrique avec cet appareil.
- En aucune circonstance, vous ne devez couper ou détacher la branche de mise à la terre du cordon d'alimentation.

### **Exigences électriques**

Veillez lire les indications figurant sur la plaque signalétique pour connaître la tension nominale. Branchez le lave-vaisselle sur une alimentation appropriée. Utilisez un fusible de 10A/13A/16A. La présence d'un fusible temporisé ou d'un disjoncteur est préconisée, de même que la présence d'un circuit d'alimentation indépendant pour cet appareil.

### **Raccordements électriques**

Assurez-vous que la tension et la fréquence d'alimentation correspondent à celles indiquées sur la plaque signalétique. Branchez la fiche uniquement sur une prise secteur correctement reliée à la terre. Si la prise électrique à laquelle l'appareil doit être raccordé n'est pas appropriée pour la prise, remplacez la prise, plutôt que d'utiliser un adaptateur ou un autre appareil similaire, car cela pourrait provoquer une surchauffe et des brûlures.

 **Avant d'installer l'appareil, vérifiez que la mise à la terre est effectuée correctement.**

# Approvisionnement en eau et vidange

## Raccordement d'eau froide

Branchez le tuyau d'arrivée d'eau froide sur un embout fileté de 19 mm et assurez-vous que le branchement est fermement serré. Si les tuyaux sont neufs ou s'ils n'ont pas été utilisés pendant un certain temps, laissez l'eau couler pour vérifier que l'eau est propre. Cette précaution est nécessaire pour éviter le blocage de l'entrée d'eau et endommager l'appareil.

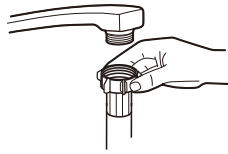

tuyau d'arrivée d'eau ordinaire



tuyau d'arrivée d'eau de sécurité

## Au sujet du tuyau d'arrivée d'eau de sécurité

Le tuyau d'arrivée d'eau de sécurité est à double paroi. Le système du tuyau garantit son intervention en bloquant le débit d'eau en cas de rupture du tuyau d'arrivée d'eau et lorsque l'espace d'air entre le tuyau d'arrivée d'eau et le tuyau ondulé extérieur est rempli d'eau.

### AVERTISSEMENT

Un tuyau fixé à une douche peut exploser s'il est installé sur le même conduit d'alimentation en eau que le lave-vaisselle. Si votre évier en est doté, il est recommandé de déconnecter le tuyau et d'obturer le trou.

## Comment raccorder le tuyau d'arrivée d'eau de sécurité

1. Sortez complètement le tuyau d'arrivée d'eau hors du compartiment de stockage situé à l'arrière du lave-vaisselle.
2. Serrez les vis du tuyau d'arrivée d'eau au robinet fileté de 19 mm.
3. Ouvrez complètement l'arrivée d'eau avant d'utiliser le lave-vaisselle.

## Comment débrancher le tuyau d'arrivée d'eau de sécurité

1. Coupez l'arrivée d'eau.
2. Retirez le tuyau d'arrivée d'eau du robinet.

# Branchement des tuyaux d'évacuation

Insérez le tuyau d'évacuation d'eau dans une conduite d'évacuation, d'un diamètre d'au moins 4 cm, ou laissez couler dans l'évier. Assurez-vous que le tuyau n'est pas tordu ou plié. La hauteur du tuyau d'évacuation doit être inférieure à 1000 mm. L'extrémité ouverte du tuyau ne doit pas être submergée dans l'eau pour éviter les reflux.

⚠ Veuillez bien fixer le tuyau d'évacuation en position A ou en position B.

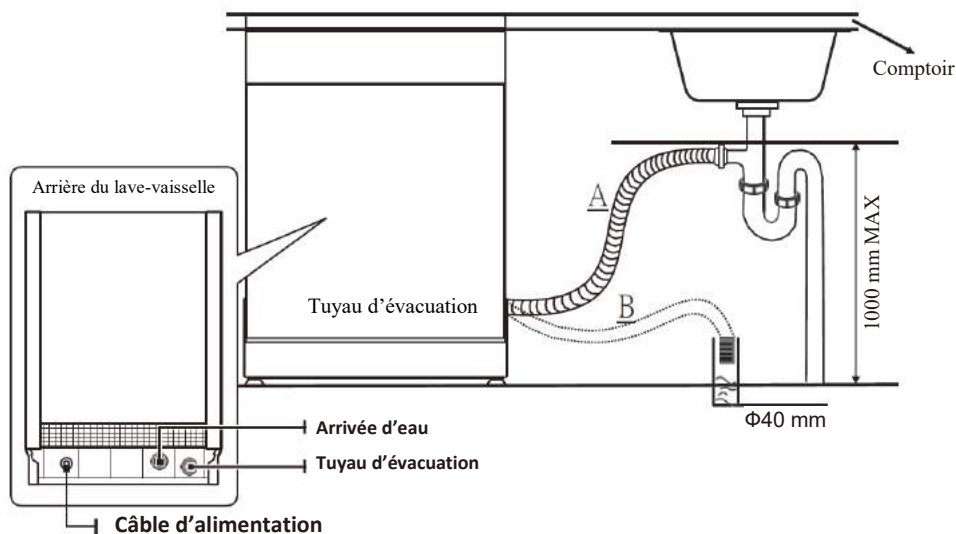

## Comment drainer l'excès d'eau des tuyaux

Si l'évier est placé à une hauteur de 1 m du sol, il n'est pas possible de vider l'excès d'eau des tuyaux directement dans l'évier. Il sera dans ce cas nécessaire de recueillir l'eau dans un bol ou tout autre récipient approprié situé à l'extérieur et à une hauteur inférieure à celle de l'évier.

## Évacuation de l'eau

Raccordez le tuyau d'évacuation. Vérifiez qu'il est installé correctement pour éviter toute fuite éventuelle. Veillez à ce que le tuyau d'évacuation d'eau ne soit pas plié ou écrasé.

## Rallonge de tuyau

Si vous avez besoin d'une rallonge de tuyau, veillez à utiliser un tuyau d'évacuation du même type. Celui-ci ne devra pas dépasser 4 mètres, sous peine de réduire les performances de nettoyage du lave-vaisselle.

## Raccordement au siphon

Le branchement d'évacuation doit être à une hauteur inférieure à 100 cm (maximum) au-dessus du fond du lave-vaisselle. Le tuyau d'évacuation doit être bien fixé en place.

## Mise en place de l'appareil

---

---

Placez le lave-vaisselle dans la position désirée. Sa face arrière doit toucher le mur derrière lui et les côtés se placent le long du mur ou des meubles contigus. Le lave-vaisselle est équipé de tuyaux d'alimentation et d'évacuation d'eau qui peuvent être positionnés soit sur le côté droit soit sur le côté gauche pour faciliter une installation correcte.

### Mise à niveau de l'appareil

Une fois que vous avez mis le lave-vaisselle en place, la hauteur du lave-vaisselle peut être modifiée en ajustant le niveau de vissage des pieds.

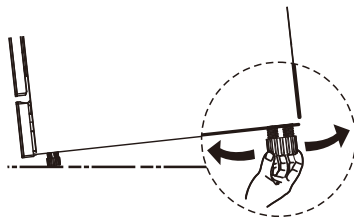

### REMARQUE :

S'appliquent uniquement aux lave-vaisselle en pose libre.

## Pose libre

---

---

### Juxtaposition entre des meubles existants

Le lave-vaisselle a été étudié avec une hauteur standard de 845 mm et peut être ainsi placé entre des meubles de cuisine moderne de même hauteur. Pour obtenir un alignement parfait, agissez sur les pieds réglables.

Le plan supérieur laminé de la machine ne requiert pas d'entretien particulier, car il est résistant à la chaleur, aux rayures et aux taches.

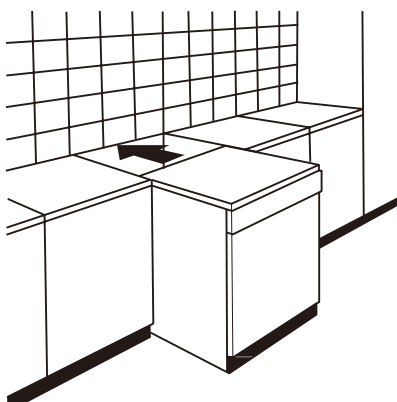

## Sous un plan de travail existant

(installation sous un plan de travail)

Les cuisines modernes disposent d'un plan de travail unique sous lequel viennent s'insérer les meubles de base et les appareils ménagers. Dans ce cas, il suffit de retirer le plan de travail en dévissant les vis qui se trouvent à l'arrière (a).

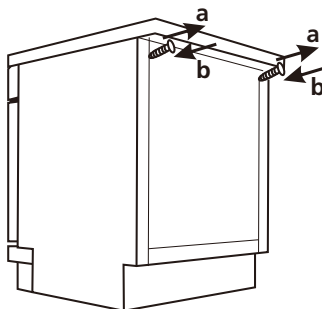

## ⚠ Attention

Après avoir retiré le plan de travail, les vis DOIVENT être vissées de nouveau (b). La hauteur est ainsi réduite à 815 mm comme prévu dans la norme internationale (ISO), et le lave-vaisselle vient s'intégrer parfaitement sous le plan de travail.

## Installation encastrable (pour les modèles intégrés)

### Étape 1 : Choisir le meilleur endroit pour le lave-vaisselle

Le lave-vaisselle doit être installé à proximité d'un robinet d'arrivée d'eau, d'un tuyau d'évacuation et d'une prise d'alimentation déjà existants.

Illustrations des dimensions du meuble et de position d'installation du lave-vaisselle.

1. L'espace compris entre le plan supérieur du lave-vaisselle et la partie supérieure du meuble doit être inférieur à 5 mm ; la porte doit être alignée par rapport aux parois latérales du meuble.

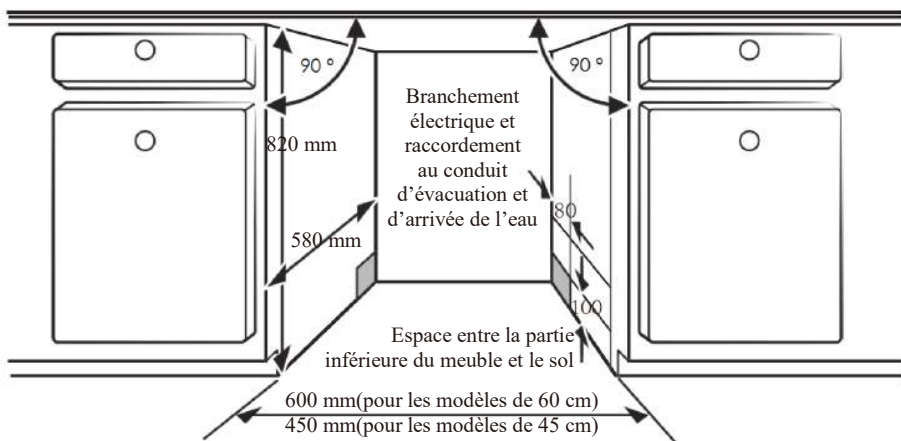

2. Si le lave-vaisselle est installé dans un meuble angulaire, vérifiez qu'il y a suffisamment d'espace disponible pour ouvrir la porte.

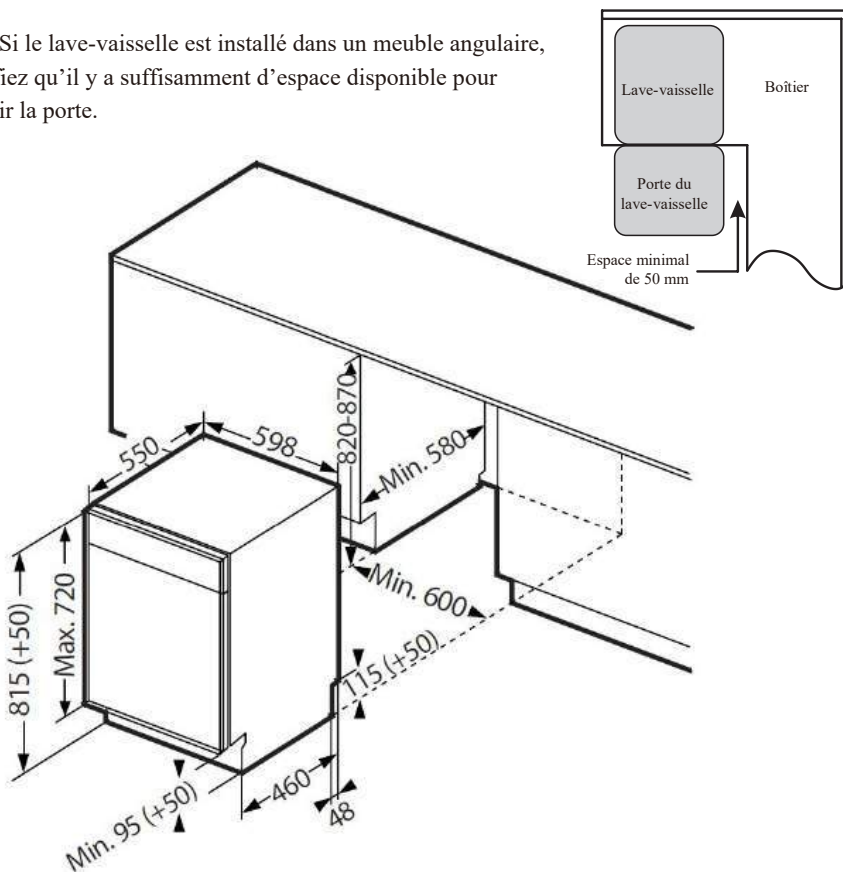

## REMARQUE :

Vous aurez peut-être besoin de percer un autre trou dans le meuble situé en face en fonction de l'emplacement de votre prise électrique.

## Étape 2 : Dimensions et installation du panneau décoratif

Pour la fixation du panneau d'habillage sur la porte du lave-vaisselle, veuillez-vous référer aux explications et au schéma d'installation ci-dessous.

### Modèle semi-intégrable

Séparez les deux bandes velcro A et B, apposez la bande velcro A sur le panneau décoratif en bois et la bande velcro feutrée B sur la porte extérieure du lave-vaisselle (voir figure A). Une fois le panneau positionné, fixez-le sur la face extérieure de la porte à l'aide de vis et de boulons (voir figure B).

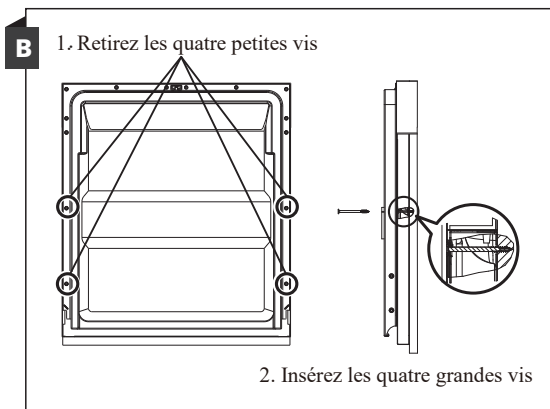
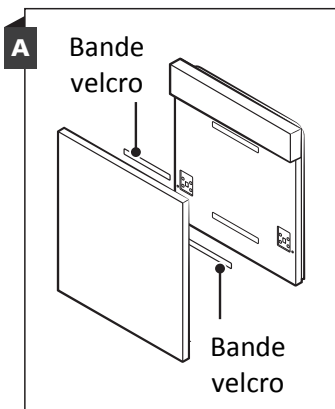

### Modèle tout-intégrable

Installez le crochet sur le panneau décoratif en bois, puis insérez-le dans la fente de la face extérieure de la porte du lave-vaisselle (voir figure A). Une fois le panneau positionné, fixez-le sur la face extérieure de la porte à l'aide de vis et de boulons (voir figure B).

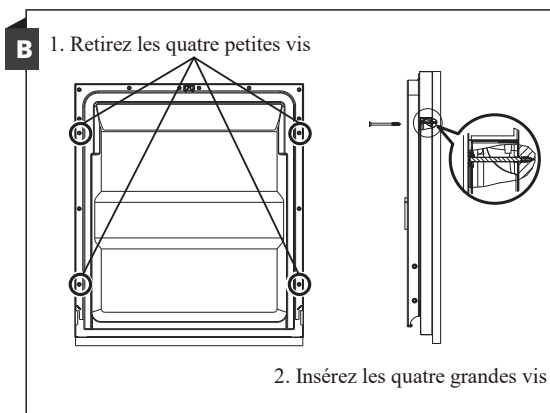
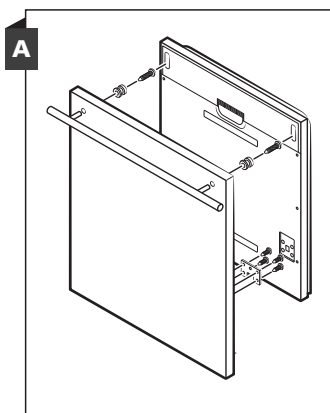

### Étape 3 : Réglage de la tension des ressorts de la porte

1. La tension correcte des ressorts de la porte est réglée en usine. Si vous installez un panneau décoratif, il sera nécessaire de régler à nouveau la tension des ressorts. Tournez la vis de réglage de façon à resserrer ou à relâcher la tension du câble d'acier.

La tension du ressort de la porte est correcte lorsque la porte reste horizontale en position complètement ouverte, et qu'elle se ferme en la poussant légèrement.

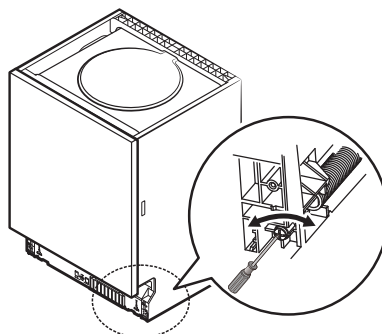

## Étape 4 : Étapes d'installation du lave-vaisselle

**Veillez consulter les étapes d'installation spécifiées sur les dessins d'installation.**

1. Apposez la bande de condensation sous la surface de travail du meuble. Veillez vous assurer que la bande de condensation affleure le bord de la surface de travail. (Étape 2)
2. Connectez le tuyau d'arrivée à l'alimentation en eau froide.
3. Branchez le tuyau d'évacuation.
4. Branchez le câble d'alimentation.
5. Mettez le lave-vaisselle en place. (Étape 4)
6. Nivelez le lave-vaisselle. Le côté arrière peut être réglé à partir de l'avant du lave-vaisselle en tournant la vis qui se trouve au milieu de la base du lave-vaisselle. Pour régler les pieds avant, utilisez un tournevis plat et tournez les pieds avant jusqu'à ce que le lave-vaisselle soit nivelé. (Étape 5 à Étape 6)
7. Installez la porte du meuble sur la porte extérieure du lave-vaisselle. (Étape 7 à Étape 10)
8. Réglez la tension des ressorts de la porte en tournant une clé Allen dans le sens des aiguilles d'une montre pour serrer les ressorts à gauche et à droite de la porte. Ne pas le faire pourrait endommager votre lave-vaisselle. (Étape 11)
9. Le lave-vaisselle doit être bien fixé. Il a deux manières de procéder :
  - A. Plan de travail normal : Insérez le crochet d'installation dans la fente du plan latéral et fixez-le au plan de travail avec les vis à bois.
  - B. Plan de travail en marbre ou en granit : Fixez le côté avec une vis.

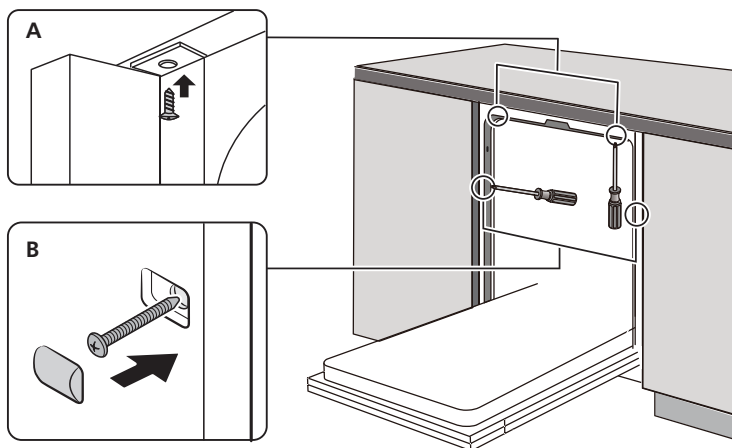

## Étape 5 : Nivelier le lave-vaisselle

Le lave-vaisselle doit être nivelé pour assurer un fonctionnement correct du panier et une performance optimale de lavage.

1. Placez un niveau à bulle sur la porte et sur l'étagère dans le lave-vaisselle comme illustré pour vérifier que le lave-vaisselle est nivelé.
2. Nivelez le lave-vaisselle en ajustant les trois pieds de nivellement individuellement.
3. Lorsque vous nivelez le lave-vaisselle, veuillez faire attention à ne pas faire basculer le lave-vaisselle.

Vérifiez la mise à niveau de l'avant vers l'arrière

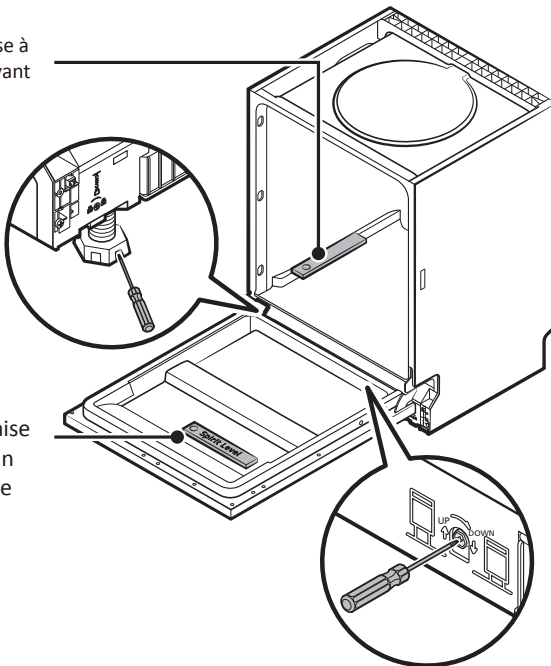

Vérifiez la mise à niveau d'un côté à l'autre



### REMARQUE :

La hauteur maximale de réglage des pieds est de 50 mm.

# GUIDE DE DÉPANNAGE

## Avant de faire appel à un technicien

Consultez les tableaux présentés sur les pages suivantes, cela pourra vous éviter de faire appel à un technicien.

Problème	Causes possibles	Solution
Le lave-vaisselle ne marche pas	Le lave-vaisselle ne démarre pas	Fermez complètement la porte et assurez-vous qu'elle est bien verrouillée.
	L'alimentation électrique ou la ligne électrique n'est pas connectée, l'option Départ différé a été sélectionnée	Vérifiez et branchez l'alimentation électrique Consultez la section Départ différé de ce mode d'emploi pour réinitialiser
	Verrouillage de sécurité enfants activé (modèles sélectionnés)	Désactivez le verrouillage de sécurité enfants, consultez la section de verrouillage enfants de ce mode d'emploi
Le lave-vaisselle émet un bip à la fin du cycle	Cela indique que le cycle de lavage est terminé, le lave-vaisselle émettra un bip	
Le voyant de Produit de Rinçage s'allume	L'écran LED affiche « Lsb »	Ajoutez du produit de rinçage
Le lave-vaisselle est en fonctionnement trop longtemps	Le lave-vaisselle est connecté à l'eau froide	Vérifiez le lave-vaisselle, assurez-vous qu'il est correctement connecté à l'alimentation d'eau chaude
	Le temps de cycle variera en fonction du degré de salissure de la vaisselle	Si la vaisselle est très sale, les cycles automatique, normal, casseroles et poêles seront plus longs
	L'option de désinfection est sélectionnée	Lorsque l'option de désinfection est sélectionnée, le temps de cycle augmentera pour atteindre la température requise de désinfection
Les plats ne sont pas assez propres	La pression d'eau est temporairement faible	Utilisez votre lave-vaisselle lorsque la pression d'eau est normale
	La température de l'eau entrant dans le lave-vaisselle est basse	Assurez-vous que le lave-vaisselle est branché sur l'alimentation en eau chaude. N'essayez pas d'utiliser votre lave-vaisselle lorsque l'eau chaude est utilisée ailleurs dans la maison.

<b>Problème</b>	<b>Causes possibles</b>	<b>Solution</b>
	Les plats sont chargés trop près l'un de l'autre.	Chargez de nouveau la vaisselle selon le manuel d'instructions. Ajoutez le détergent en fonction de la dureté de l'eau et du cycle que vous avez choisi. Utilisez un détergent frais
	Le cycle sélectionné n'est pas adapté aux salissures causées par les aliments.	Choisissez un autre cycle avec un temps de lavage plus long.
	Les bras d'aspersion sont bloqués par certains éléments.	Assurez-vous que le bras d'aspersion tourne librement
Le lave-vaisselle ne marche pas	Le lave-vaisselle ne démarre pas	Fermez complètement la porte et assurez-vous qu'elle est bien verrouillée.
	L'alimentation électrique ou la ligne électrique n'est pas connectée, l'option Départ différé a été sélectionnée	Vérifiez et branchez l'alimentation électrique Consultez la section Départ différé de ce mode d'emploi pour réinitialiser
	Verrouillage de sécurité enfants activé (modèles sélectionnés)	Désactivez le verrouillage de sécurité enfants, consultez la section de verrouillage enfants de ce mode d'emploi
La vaisselle ne sèche pas suffisamment	Le distributeur de liquide de rinçage est vide	Remplissez le distributeur de produit de rinçage ou ajoutez le produit de rinçage.
	Chargement incorrect de la vaisselle	Chargez de nouveau la vaisselle selon le manuel d'instructions.
	Le cycle que vous avez choisi n'inclut pas le séchage	Choisissez le cycle approprié incluant le séchage
La vaisselle présente des tâches et des dépôts de calcaire	La dureté de l'eau est trop élevée	Installez un adoucisseur d'eau si la dureté de l'eau est extrêmement élevée
	Chargement incorrect de la vaisselle	Chargez de nouveau la vaisselle selon le manuel d'instructions.
	Vous utilisez un vieux produit de rinçage	Utilisez un produit de rinçage frais
	Le distributeur de produit de rinçage est vide	Ajoutez le produit de rinçage dans le distributeur

<b>Problème</b>	<b>Causes possibles</b>	<b>Solution</b>
	Vous utilisez une trop grande quantité de détergent	Réduisez la quantité de détergent si vous utilisez de l'eau douce.
	La température d'eau d'entrée excède 158 F	Baissez la température d'eau d'entrée
Vous avez laissé du détergent dans le réservoir de détergent	Le détergent peut être trop vieux	Utilisez un détergent frais
	Le bras d'aspersion est bloqué	Chargez la vaisselle en vous assurant que les bras d'aspersion ne sont pas bloqués.
Le distributeur de détergent ne se ferme pas	Dysfonctionnement du couvercle du distributeur de détergent	Ajoutez le détergent et le produit de rinçage conformément aux indications du manuel.
L'eau reste dans le lave-vaisselle.	Le cycle précédent n'est pas terminé ou a été interrompu.	Sélectionnez le cycle approprié selon les explications du manuel.
Le lave-vaisselle ne se vidange pas correctement	Le circuit de vidange est obstrué	Vérifiez l'entrefer si vous en avez un Assurez-vous que le broyeur de déchets alimentaires est vide si le lave-vaisselle y est connecté
	Le tuyau de vidange est plié	Assurez-vous que le tuyau de vidange est correctement raccordé à l'évier
Présence de mousse dans la cuve	Vous utilisez un détergent non approprié	Assurez-vous de n'utiliser que le détergent pour lave-vaisselle automatique
Fuites de lave-vaisselle	Excès de mousse causé par l'utilisation d'un détergent inadéquat	Assurez-vous de n'utiliser que le détergent pour lave-vaisselle approprié
	Le lave-vaisselle n'est pas équilibré	Équilibrez le lave-vaisselle
Taches noires ou grises sur les plats	Les ustensiles en aluminium se frottent contre les plats.	Réarrangez la vaisselle, assurez-vous que l'eau d'entrée n'est pas inférieure à 120 H
Présence de taches à l'intérieur de la cuve	Salissures de café et de thé	Utilisez un nettoyant spécifique pour les taches pour retirer toutes les salissures
	Taches rougeâtres	Elles sont causées par certains aliments à base de tomates ; seul un cycle de rinçage après le chargement permettra de diminuer la coloration.

Problème	Causes possibles	Solution
Bruits	Ouverture du réservoir pour détergent\ Son de la pompe de vidange	Cela est normal
	Un objet dur s'est introduit dans le module de lavage. Une fois l'objet broyé, le son doit s'arrêter.	Si le bruit persiste après un cycle complet, appelez le service après-vente.
Le lave-vaisselle ne se remplit pas	Le robinet d'eau est fermé.	Vérifiez si le robinet d'eau est ouvert
	Le loquet de porte peut ne pas être correctement fixé.	Assurez-vous que la porte est fermée.

# Chargement des paniers conformément à la norme EN60436 :

## 1. Panier supérieur :

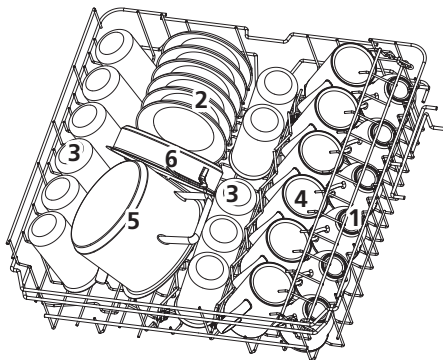

Number	Item
1	Tasses
2	Soucoupes
3	Verres
4	Tasses
5	Petite casserole
6	Marmite

## 2. Panier inférieur :

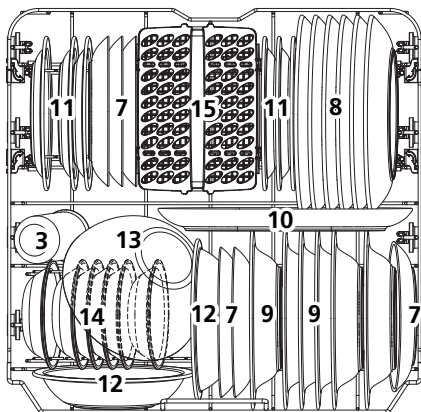

Number	Item
7	Assiettes à dessert
8	Assiettes à dîner
9	Assiettes à soupe
10	Plat de service ovale
11	Plats à dessert mélaminés
12	Bols mélaminés
13	Bols en verre
14	Bols à dessert
15	Panier à couverts

### 3.Support à couverts :

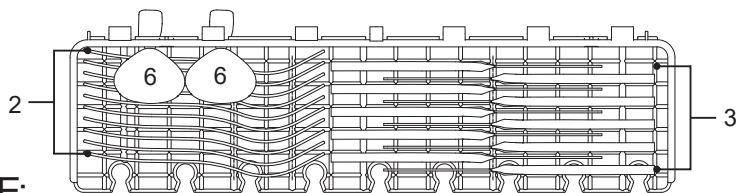

#### NOTE:

Veillez placer la vaisselle légère sur le support du panier supérieur. Le poids total doit être inférieur à 1,5 kg.

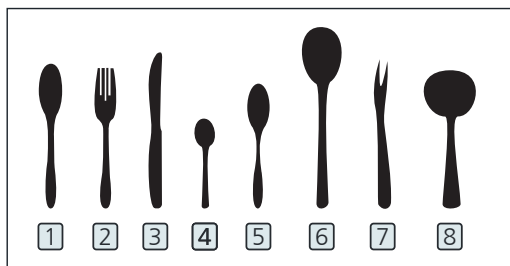
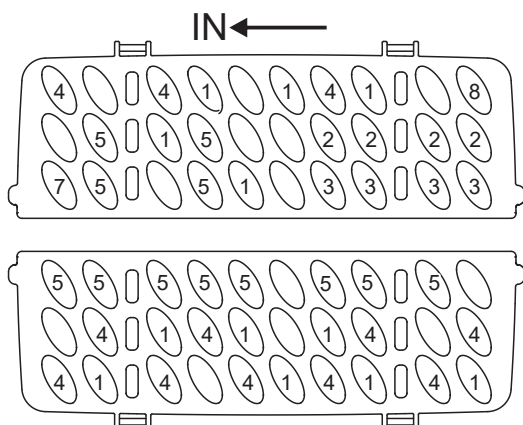

Number	Item
1	Cuillères à soupe
2	Fourchettes
3	Couteaux
4	Cuillères à café
5	Cuillères à dessert
6	Cuillères de service
7	Fourchettes de service
8	Louches

Informations pour les tests de comparabilité conformément à la norme EN60436

Capacité: 13 couverts

Position du panier supérieur: position basse

Programme: ECO

Réglage du produit de rinçage: max

Réglage de l'adoucissant: H3

# GUIDE D'UTILISATION RAPIDE

Pour connaître le mode d'emploi en détail, veuillez lire le contenu correspondant dans le manuel d'utilisation.

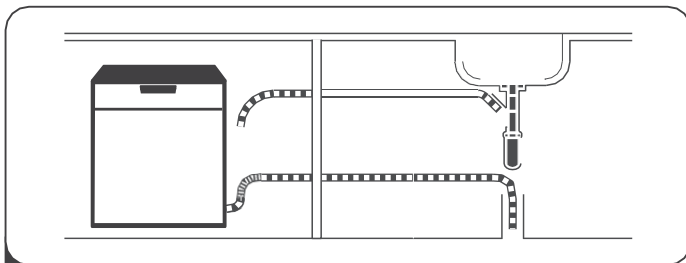

- 1** Installation du lave-vaisselle  
(Veuillez consulter la section 5 « INSTRUCTIONS D'INSTALLATION » de la PARTIE I :  
version générique.)



- 2** Élimination de gros résidus sur les  
couverts

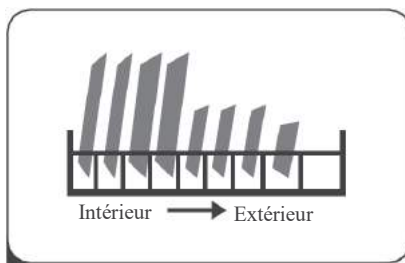

- 3** Chargement des paniers

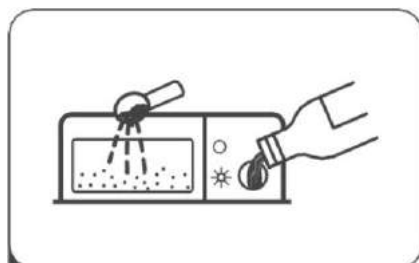

- 4** Chargement du distributeur



- 5** Sélection d'un programme et  
fonctionnement du lave-vaisselle





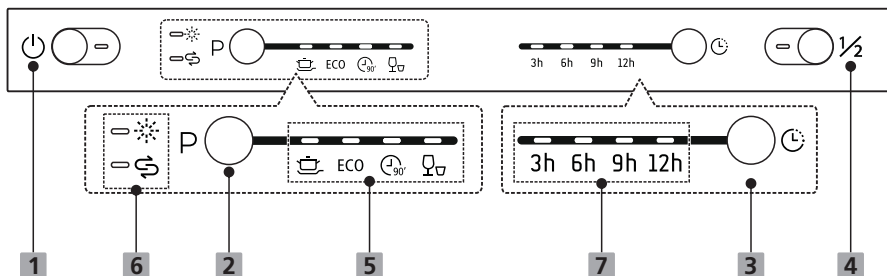

# UTILISATION DE VOTRE LAVE-VAISSELLE

## Fonctionnement du bandeau de commande



<b>1 Alimentation</b>	Appuyez ce bouton pour allumer votre lave-vaisselle, l'écran s'allume.
<b>2 Programme</b>	Appuyez sur ce bouton pour sélectionner le programme de lavage approprié, le voyant correspondant s'allume.
<b>3 Départ différé</b>	Appuyez sur le bouton pour régler le départ différé (3h / 6h / 9h / 12h).
<b>4 Demi-charge</b>	Pour les petites charges, vous pouvez sélectionner l'option demi-charge. Le cycle de lavage se fait uniquement dans le panier supérieur ou dans le panier inférieur et permet ainsi de faire des économies d'énergie. Pour activer cette option, veuillez appuyer sur le bouton demi-charge sur le bandeau de commande.

## Bandeau d'affichage

<p>5 <b>Indicateur de programme</b></p>	<p> Intensif Pour la vaisselle très sale, les marmites, les casseroles, les plats, etc. normalement salis avec des aliments incrustés.</p> <p>ECO ÉCO C'est le programme standard approprié pour les charges normalement sales, telles que les casseroles, les assiettes, les verres et les casseroles légèrement sales.</p> <p> 90 min Pour les couverts normalement sales qui nécessitent un lavage rapide.</p> <p> Rapide Un lavage plus court pour la vaisselle légèrement sale qui n'a pas besoin d'être séchée.</p>
<p>6 <b>Indicateur d'avertissement</b></p>	<p> Produit de rinçage Si l'indicateur «  » est allumé, alors le niveau de produit de rinçage est trop bas, veuillez en ajouter.</p> <p> Sel Si l'indicateur «  » est allumé, alors le niveau de sel est bas, veuillez en ajouter.</p>
<p>7 <b>Départ différé</b></p>	<p>Indique le départ différé (3h / 6h / 9h / 12h).</p>

## Économiser l'énergie

- Si vous respectez ces consignes, votre appareil consommera moins de courant et d'eau.
- Utilisez le programme Eco45° C
- Si vous n'avez que peu de vaisselle à laver, utilisez la fonction addition-nelle demi-charge.

## DétergentDétergent

Découvrez les détergents qui conviennent à votre appareil.

### Détergents appropriés

Utilisez uniquement des détergents qui conviennent à votre lave-vaisselle. Les détergents et les détergents mixtes conviennent tous deux. Pour obtenir des résultats de lavage et de séchage optimaux, utilisez un détergent simple conjointement avec un sel spécial → et du liquide de rinçage → Les détergents modernes sont per-formants ; généralement formulés à faible niveau alcalin, ils contiennent des enzymes. Les enzymes dé-gradent l'amidon et décollent l'albu-men et les protéines. Pour enlever les tâches colorées (p. ex. de thé, de ketchup), ces détergents intègrent des produits blanchissants à base d'oxygène. Remarque : Veuillez respecter les consignes du fabricant de votre détergent.

Détergent	Description
Pastilles	Les pastilles conviennent à toutes les tâches de lavage et ne doivent pas être do-sés. Lorsque utilisées avec des programmes de moins longue durée, les pastilles peuvent échouer à se dis-soudre complètement, lais-sant des résidus de déter-gent à la fin du cycle. Cela risque de compromettre le résultat du nettoyage.
Détergent en poudre	Les détergents en poudre sont recommandés pour les programmes de moins longue durée. Le dosage peut être ajusté selon le degré de souillure.
Détergent liquide	Les détergents liquides fonctionnent plus vite et sont recommandés pour les programmes de plus courte durée sans préla-vage. Les détergents liquides peuvent déborder du com-partiment à détergent bien que ce dernier soit correc-tement fermé. Cela n'est pas un défaut et ne devrait pas être grave si vous res-pectez les consignes sui-vantes : - Sélectionnez exclusivement un programme sans pré-lavage - Ne réglez pas de départ différé pour le démar-rage d programme. Le dosage peut être ajusté selon le degré de souillure.

## Détergents mixtes

Outre les détergents seuls conventionnels, toute une série de produits à fonctions supplémentaires sont proposés sur le marché. Ces produits contiennent, outre le détergent, un produit de rinçage et des succédanés de sel (3 en 1) ainsi que, selon la combinaison (4 en 1, 5 en 1, etc.), des composants supplémentaires destinés p. ex. à protéger le verre ou à redonner du lustre aux ustensiles en acier. En règle générale, les détergents mixtes fonctionnent uniquement avec de l'eau d'une dureté maximale de 37 °fH. Au-delà d'une dureté de l'eau de 37 °fH, vous devez ajouter sel spécial et liquide de rinçage. Pour obtenir des résultats de lavage et de séchage, nous recommandons l'utilisation de sel spécial et liquide de rinçage à partir d'une dureté de l'eau de 25 °fH. Si vous utilisez des détergents mixtes, le programme de lavage s'ajuste automatiquement afin que vous obteniez toujours le meilleur résultat possible de lavage et de séchage.

Détergent	Description
Détergent de vaisselle à la main	Les détergents de vaisselle à la main peuvent entraîner une formation accrue de mousse et endommager l'appareil.
Détergents contenant du chlore	Les résidus de chlore sur la vaisselle peuvent nuire à la santé.

# Adoucisseur d'eau

L'adoucisseur d'eau doit être réglé manuellement à l'aide du cadran de dureté de l'eau. L'adoucisseur d'eau est conçu pour éliminer les minéraux et les sels de l'eau, ce qui aurait un effet néfaste ou négatif sur le fonctionnement de l'appareil.

Plus il y a de minéraux, plus votre eau est dure.

L'adoucisseur d'eau doit être réglé en fonction de la dureté de l'eau de votre région. L'autorité locale en charge de la distribution de l'eau peut vous donner des conseils sur la dureté de l'eau dans votre région.

## Réglage de la consommation de sel

Le lave-vaisselle est conçu de façon à permettre le réglage de la quantité de sel consommée en fonction de la dureté de l'eau utilisée. L'objectif est d'optimiser et de personnaliser le niveau de consommation de sel.

Veillez suivre les étapes ci-dessous pour ajuster la consommation de sel.

1. Allumez le lave-vaisselle.
2. Appuyez sur la touche Programme et maintenez-la enfoncée pendant plus de 5 secondes pour démarrer le mode de réglage de l'adoucisseur d'eau dans les 60 secondes qui suivent la mise en marche de l'appareil;
3. Appuyez sur le bouton Programme pour sélectionner le réglage approprié en fonction de votre environnement local. Les paramètres changent selon le modèle de séquence suivant : H1->H2->H3->H4->H5->H6;
4. Appuyez sur le bouton d'alimentation pour terminer le mode réglage.

DURETÉ DE L'EAU				Degré de l'adoucisseur d'eau	Consommation de sel (gramme/cycle)
Allemand : dH	Français : fH	Britannique : Clarke	Mmol/l		
0 - 5	0 - 9	0 - 6	0 - 0.94	H1-> Rapid Light brillant	0
6 - 11	10 - 20	7 - 14	1.0 - 2.0	H2-> 90 Min Lumière vive	9
12 - 17	21 - 30	15 - 21	2.1 - 3.0	H3-> 90 Min Rapid Light brillant	12
18 - 22	31 - 40	22 - 28	3.1 - 4.0	H4-> Eco Light brillant	20
23 - 34	41 - 60	29 - 42	4.1 - 6.0	H5-> Eco Rapid Light brillant	30
35 - 55	61 - 98	43 - 69	6.1 - 9.8	H6-> Eco, 90 Min Lumière brillante	60

1°dH=1,25 °Clarke=1,78 °fH=0,178 mmol/l

Le réglage d'usine : H3

Contactez votre service local de distribution d'eau pour obtenir les informations relatives au degré de dureté d'eau.

Pour plus de renseignement, veuillez consulter la section 3 « Remplissage du sel dans l'adoucisseur » de la PARTIE I : Version générique



## REMARQUE :

Si votre modèle n'est pas équipé d'un adoucisseur d'eau, vous pouvez ignorer cette section.

Adoucisseur d'eau

La dureté de l'eau varie d'une zone à une autre. Si vous utilisez de l'eau dure dans le lave-vaisselle, des dépôts se forment sur la vaisselle et les ustensiles. L'appareil est équipé d'un adoucisseur spécial qui utilise un réservoir de sel spécialement conçu pour éliminer le calcaire et les minéraux de l'eau.

## Préparation et chargement de la vaisselle

- Privilégiez l'achat d'ustensiles portant la mention « lavable au lave-vaisselle »
- Pour les ustensiles fragiles, sélectionnez un programme fonctionnant à la température la plus basse possible.
- Ne retirez pas vos verres et vos couverts du lave-vaisselle immédiatement après la fin du programme pour éviter tout risque d'endommagement.

### Types de matériaux

#### Ne sont pas compatibles

- Couverts à anse en bois, en porcelaine ou en nacre
- Objets en plastique qui ne résistent pas à la chaleur
- Couverts anciens dotés d'éléments collés qui ne résistent pas aux hautes températures
- Couverts ou plats avec colle
- Éléments en étain ou en cuivre
- Verres en cristal
- Objets en acier pouvant rouiller
- Plateaux en bois
- Objets en fibres synthétiques

#### Sont compatibles mais avec éventuels impacts à long terme

- Certains types de verres peuvent se ternir au bout d'un certain nombre de lavages
- Les éléments en argent et en aluminium ont tendance à se décolorer au lavage
- Les motifs vitrés peuvent s'estomper s'ils sont fréquemment lavés au lave-vaisselle

## Recommandations pour le chargement du lave-vaisselle

Grattez les grandes quantités de résidus d'aliments. Faites ramollir les résidus d'aliments brûlés dans vos poêles et casseroles. Il n'est pas nécessaire de rincer la vaisselle à l'eau courante.

Pour garantir une performance optimale du lave-vaisselle, respectez les directives de chargement suivantes.

(Les fonctionnalités et l'apparence des paniers peuvent varier selon les modèles.)

Placez les objets dans le lave-vaisselle de la manière suivante :

- Les articles tels que les tasses, les verres, casseroles/marmites, etc. doivent être orientés vers le bas.
- Les articles incurvés ou encastrés doivent être disposés en biais pour que l'eau puisse s'écouler.
- Tous les ustensiles sont empilés en toute sécurité et ne peuvent pas basculer.
- Tous les ustensiles sont positionnés de façon à permettre la libre rotation des bras d'aspersion durant le lavage.
- Disposez les articles creux tels que les tasses, les verres, les casseroles, etc. avec l'ouverture vers le bas, pour éviter une accumulation d'eau dans le récipient ou la base profonde.
- Les plats et les éléments de couvert ne doivent pas être posés l'un dans l'autre ou couchés les uns sur les autres.
- Pour éviter tout dommage, les verres ne doivent pas se toucher.
- Le panier supérieur est conçu pour contenir des articles plus délicats et plus légers tels que des verres, des tasses à café et à thé.
- Les couteaux à longue lame rangés en position verticale constituent un danger potentiel !
- Les éléments de couvert longs et/ou tranchants tels que les couteaux à découper doivent être positionnés horizontalement dans le panier supérieur.
- Veuillez éviter de surcharger votre lave-vaisselle. Cette consigne est importante pour obtenir de bons résultats et assurer une consommation énergétique raisonnable.



### REMARQUE :

Vous ne devez pas laver les articles de très petite taille dans le lave-vaisselle, car ils pourraient facilement tomber du panier.

## RETRAIT DE LA VAISSELLE !

Pour éviter l'écoulement d'eau du panier supérieur vers le panier inférieur, nous vous recommandons de vider le panier inférieur avant le panier supérieur.

### AVERTISSEMENT



**La vaisselle peut être chaude !** Ne sortez pas vos verres et vos couverts du lave-vaisselle dans les 15 minutes suivant la fin du programme pour éviter tout risque d'endommagement.

## Chargement du panier supérieur

Le panier supérieur est conçu pour contenir des articles plus délicats et plus légers tels que des verres, des tasses à café et à thé, des soucoupes, ainsi que des plats, des petits bols et des casseroles peu profondes (à condition qu'elles ne soient pas trop sales). Positionnez les plats et ustensiles de cuisine de façon à empêcher leur déplacement par la pulvérisation d'eau.



## Chargement du panier inférieur

Nous vous suggérons de placer de gros articles et les articles les plus difficiles à nettoyer dans le panier inférieur. Il s'agit des marmites, des casseroles, des couvercles, des plats et bols de service, comme l'illustre la figure ci-dessous. Il est préférable de placer les plats de service et les couvercles sur le côté des étagères afin d'éviter de bloquer la rotation du bras d'aspersion supérieur.

Le diamètre maximal conseillé pour les plats placés devant le distributeur de détergent est de 19 cm, ceci pour ne pas bloquer son ouverture.

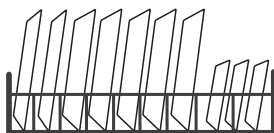

## Chargement du panier à couverts

Les couverts doivent être placés correctement dans le porte-couverts séparément les uns des autres. Assurez-vous que les ustensiles ne s'emboîtent pas les uns dans les autres, cela peut conduire à de mauvais résultats de lavage.

### AVERTISSEMENT



Ne laissez aucun article déborder à travers la partie inférieure.

Chargez toujours les ustensiles tranchants avec la pointe effilée orientée vers le bas !

Pour un meilleur résultat de lavage, veuillez charger les paniers conformément aux indications du chapitre « Chargement des paniers » de la PARTIE I : version générique

# Remplissage du réservoir du liquide de rinçage

Indicateur de niveau du produit de rinçage

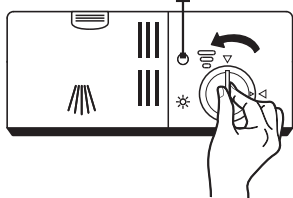

- 1** Pour ouvrir le distributeur, tournez le capuchon sur la flèche «ouverte» (gauche) et soulevez-le.

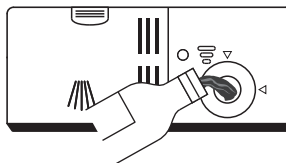

- 2** Versez soigneusement le produit de rinçage dans son distributeur, en évitant qu'il déborde.

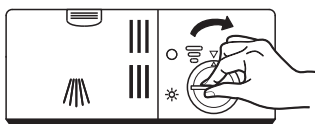

- 3** Remettez le capuchon en place en l'alignant sur la flèche «ouverte» et en le tournant vers la flèche fermée (droite).



## REMARQUE :

Nettoyez le **liquide** de rinçage déversé à l'aide d'un chiffon absorbant pour éviter la formation excessive de mousse au cours du prochain lavage.

## Réglage du réservoir du liquide de rinçage

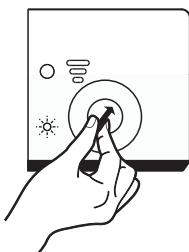

Le réservoir du liquide de rinçage possède six degrés. Le réglage d'usine recommandé est « 4 ». Si la vaisselle est mal séchée ou présente des taches, réglez le cadran sur le chiffre supérieur jusqu'à ce que vos plats ne présentent plus de taches.

Réduisez le niveau si vos plats présentent des taches blanches collantes ou si vos verres ou vos couteaux présentent une pellicule bleutée.

# Remplissage du distributeur de détergent

Poussez le loquet pour l'ouvrir



- 1** Appuyez sur le loquet d'ouverture du distributeur de détergent pour ouvrir le couvercle.

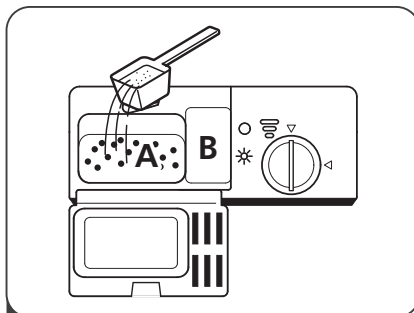

- 2** Ajoutez du détergent dans la grande cavité (A) pour le cycle de lavage principal. Pour la vaisselle très sale, ajoutez également un peu de détergent dans la petite cavité (B) pour le cycle de prélavage.

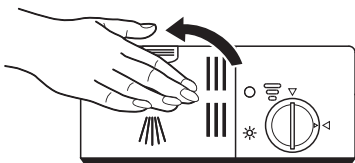

- 3** Fermez le couvercle et appuyez dessus jusqu'à ce qu'il s'enclenche.



## REMARQUE :

- Notez que le réglage peut varier selon l'encrassement de l'eau.
- Veuillez observer les recommandations du fabricant indiquées sur l'emballage de votre détergent.

# Rôle du produit de rinçage et du détergent

Le produit de rinçage est libéré lors du rinçage final pour éviter que l'eau ne forme des gouttelettes sur vos plats, ce qui peut laisser des taches et des stries. Il améliore également le séchage en permettant à l'eau de mieux s'écouler des plats. Votre lave-vaisselle est conçu pour fonctionner avec un produit de rinçage liquide.

## AVERTISSEMENT

Utilisez uniquement les produits de rinçage pour lave-vaisselle. Ne remplissez jamais le distributeur de produit de rinçage d'autres substances (par ex. liquide vaisselle). Ils peuvent endommager l'appareil.

## Intervalle de remplissage du distributeur de liquide de rinçage

À moins que le voyant d'avertissement de rinçage () sur le panneau de commande ne soit allumé, vous pouvez toujours estimer la quantité requise à partir de la couleur de l'indicateur optique de niveau situé à côté du bouchon. Lorsque le réservoir de produit de rinçage est plein, l'indicateur passe complètement au noir. La taille du point noir diminue au fur et à mesure que le niveau du produit de rinçage baisse. Ne laissez jamais le produit de rinçage descendre en dessous des 1/4 du réservoir.

Lorsque le niveau du liquide de rinçage baisse, la taille du point noir sur l'indicateur de niveau du liquide de rinçage change, tel qu'illustré ci-dessous.

● Plein    ● Plein au 3/4    ● Plein au 1/2    ● Plein au 1/4    ○ Vide

## Rôle du détergent

Les ingrédients chimiques qui composent le détergent sont nécessaires au retrait, au broyage et à la distribution de toute la saleté du lave-vaisselle. La majorité des détergents de qualité commerciale conviennent à cette fin.

## AVERTISSEMENT

- Utilisation appropriée du détergent  
Utilisez uniquement les détergents spécialement conçus pour les lave-vaisselle. Gardez votre détergent au frais et au sec. Ajoutez le détergent en poudre dans le distributeur dédié juste avant le démarrage du cycle de lavage.







● Les détergents pour lave-vaisselle sont corrosifs ! Tenez le détergent pour lave-vaisselle hors de la portée des enfants.

# PROGRAMMATION DU LAVE-VAISSELLE

## Tableau de cycle de lavage

Le tableau ci-dessous indique les programmes qui conviennent le mieux aux niveaux de résidus alimentaires et la quantité de détergent nécessaire. On y trouve également diverses informations sur les programmes.

(●) indique la nécessité d'ajouter le liquide de rinçage dans le distributeur de liquide de rinçage.

Programme	Description du cycle	Détergent de pré-lavage/lavage	Durée de fonctionnement (min)	Énergie (kWh)	Eau (L)	Liquide de rinçage
 <b>Intensif</b>	Prélavage(50 °C)					
	Lavage (65 °C)					
	Rinçage	4/17g	205	1,621	17,8	●
	Rinçage	1 ou 2 pièces				
	Rinçage (65 °C)					
Séchage						
 <b>ÉCO</b> (* EN60436)	Lavage (45 °C)	4/17 g	220	0,937	11.0	●
	Rinçage	1 ou 2 pièces				
	Rinçage (60 °C)					
	Séchage					
 <b>90 min</b>	Lavage (60 °C)	21g	90	1,350	11,7	●
	Rinçage	(1 or 2 pièce)				
	Rinçage (65 °C)					
	Séchage					
 <b>Rapide</b>	Lavage (50 °C)	20g	30	0,751	11,2	○
	Rinçage					
	Rinçage (45 °C)	(1 pièce)				



### REMARQUE :

**EN 60436** : Ce programme est le cycle de test. Informations pour le test de comparabilité conformément à la norme EN 60436.

## Ranger la vaisselle

Rangez la vaisselle correctement afin d'optimiser le résultat de rinçage et d'éviter d'endommager votre vaisselle et votre appareil.

### Conseils

- L'utilisation du lave-vaisselle vous permet d'économiser de l'énergie et de l'eau par rapport à un lavage à la main.
- Pour optimiser la consommation d'énergie et d'eau, chargez la machine jusqu'au nombre de couverts standard indiqué.
- Pour obtenir des résultats de lavage et de séchage optimaux, placez les pièces convexes et concaves de biais afin que l'eau puisse s'écouler.

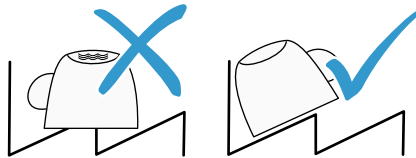

1. Retirez les résidus alimentaires grossiers de votre vaisselle

Pour économiser des ressources, ne prélevez pas la vaisselle sous l'eau courante.

2. Rangez la vaisselle en tenant compte des consignes suivantes :

- Rangez la vaisselle très sale dans le panier à vaisselle inférieur, p. ex. les casseroles. L'intensité accrue du jet améliore le résultat de nettoyage.
- Afin d'éviter d'endommager votre vaisselle, assurez-vous qu'elle est stable dans votre lave-vaisselle.
- Prévenez les blessures en plaçant les couverts avec le côté tranchant et pointu vers le bas.
- Placez les récipients avec les ouvertures vers le bas afin d'éviter que de l'eau ne s'y accumule.
- Évitez de bloquer les bras d'aspersion dans leur rotation
- Ne placez pas de petites pièces dans la cavité de réception de la pastille et évitez d'encombrer cette dernière avec de la vaisselle afin de ne pas bloquer le couvercle du compartiment à détergent.

## Démarrage du cycle de lavage

---

---

1. Sortez les paniers inférieur et supérieur, chargez la vaisselle et remettez-les. Il est recommandé de charger d'abord le panier inférieur, puis le panier supérieur.
2. Ajoutez le détergent.
3. Branchez la fiche à la prise. Pour des informations relatives à l'alimentation électrique, référez-vous à la dernière page « Fiche produit ». Assurez-vous que l'alimentation en eau est réglée sur la pression maximale.
4. Ouvrez la porte, appuyez sur le bouton d'alimentation.
5. Choisissez un programme, le témoin de réponse s'allume. Puis, fermez la porte, le lave-vaisselle démarre.

## Changement du programme au cours d'un cycle

---

---

Un cycle de lavage ne peut être changé que s'il fonctionne depuis peu de temps, sinon le détergent peut déjà avoir été libéré et le lave-vaisselle peut déjà avoir drainé l'eau de lavage. Dans ce cas, vous devez redémarrer le lave-vaisselle et remplir à nouveau le distributeur de détergent. Pour redémarrer le lave-vaisselle, suivez les instructions ci-dessous :

1. Ouvrez légèrement la porte pour arrêter le lave-vaisselle. Après l'arrêt du bras d'aspersion, vous pouvez ouvrir complètement la porte.
2. Appuyez sur le bouton Programme et maintenez-le enfoncé pendant plus de trois secondes, la machine passe en mode veille.
3. Vous pouvez changer le programme pour le réglage du cycle de votre choix.

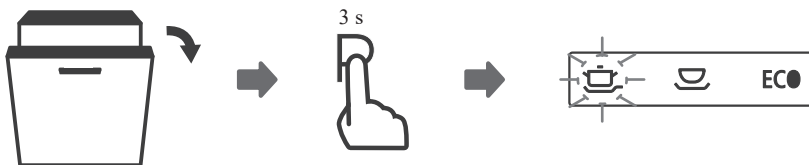

# Vous avez oublié d'ajouter un plat ?

Vous pouvez ajouter un plat oublié à tout moment avant l'ouverture du distributeur de détergent. Dans ce cas, suivez les instructions ci-dessous :

1. Ouvrez légèrement la porte du lave-vaisselle pour interrompre le lavage.
2. Après l'arrêt des bras d'aspersion, vous pouvez ouvrir complètement la porte.
3. Ajoutez les plats oubliés.
4. Fermez la porte.
5. Le lave-vaisselle se remet en marche.

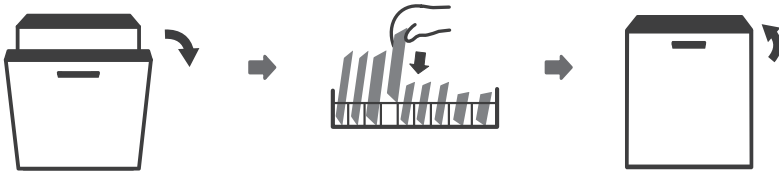

## AVERTISSEMENT



Il est dangereux d'ouvrir la porte du lave-vaisselle lorsqu'un cycle est en cours, la vapeur chaude pourrait vous brûler.

## Nettoyage et entretien

Pour que votre appareil reste long-temps opérationnel, nettoyez-le et entretenez-le avec soin.

## Nettoyer la cuve

### AVERTISSEMENT

Risque de préjudice pour la santé! L'utilisation de détergents contenant du chlore peut entraîner des risques pour la santé.

## N'utilisez jamais de détergents contenant du chlore.

1. Essayez les saletés grossières à l'intérieur de l'appareil à l'aide d'un chiffon humide.
2. Versez du détergent dans le compartiment prévu à cet effet.
3. Sélectionnez le programme offrant la température la plus élevée.
4. Lancer le programme sans vais-selle.

## Systeme de filtration

Le systeme de filtration empêche les plus grosses impuretés de pénétrer le circuit de nettoyage.

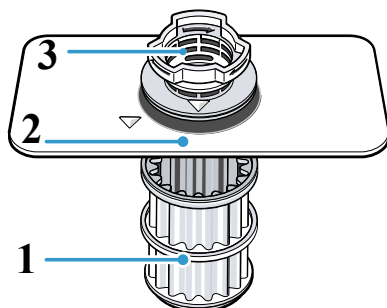

1. Microfiltre
2. Filtre fin
3. Filtre grossier

## Nettoyer les filtres

Les impuretés présentes dans l'eau de lavage peuvent boucher les filtres.

1. Vérifiez si des résidus sont coin-cés dans les filtres après chaque cycle lavage.
2. Faites tourner le filtre grossier dans le sens inverse des aiguilles d'un montre ①, puis retirez le système de filtration ②.  
– Veillez à ce qu'aucun corps étranger ne tombe dans le bloc de pompe.

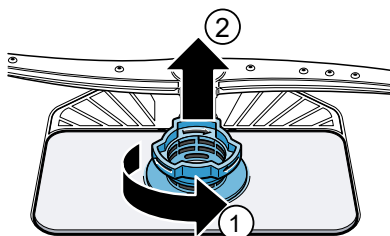

3. Tirez le microfiltre vers le bas

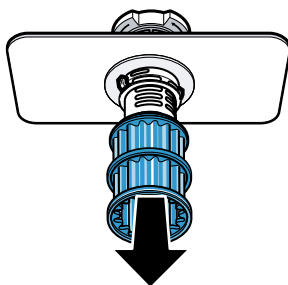

4. Comprimez les ergots ① et retirez le filtre grossier par le haut ② .

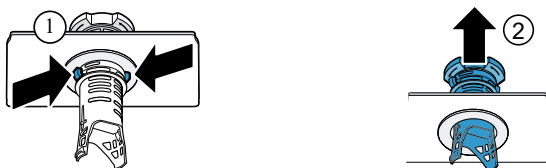

5. Passez es éléments filtrants sous l'eau courante pour les nettoyer. Nettoyer tentivement la bordure de saleté entr le filtre grossier et le filtre fin.

6. Assembler le système de filtration. S'assurer que le filtre grossier et les ergots sont encliquetés.

7. Posez le système de filtration dans l'appareil, puis faites tourner le filtre grossier dans le sens des ai-guilles d'une montre. Veillez à ce que les flèches soient face à face.

## Nettoyer les bras d'aspersion

Le calcaire et les impuretés pré-sentes dans l'eau de lavage peuvent boucher les buses et les surfaces de rotation des bras d'aspersion. Nettoyez régulièrement les bras d'as-persion.

1. Dévissez le bras d'aspersion supérieur ① puis extrayez-le par le bas ② .

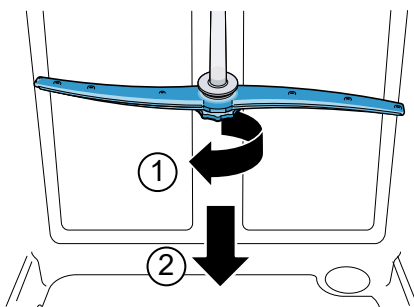

2 . Retirez le bras d'aspersion inférieure en le tirant vers le haut.

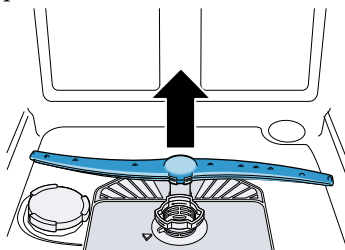

3. Sous l'eau courante, assurez-vous que les buses de sortie des bras d'aspersion sont dégagées et éliminez les corps étrangers au besoin.

4. Mettez en place le bras d'aspersion inférieur.  
(Le bras d'aspersion s'enclenche de manière audible.)

5. Insérez puis vissez le bras d'aspersion supérieur.

## CODES D'ERREUR

En cas de dysfonctionnement, le lave-vaisselle affichera des codes d'erreur permettant de les identifier :

Codes	Significations	Causes possibles
La lumière scintille rapidement	L'appareil charge pendant une longue période.	Les robinets ne sont pas ouverts ou l'entrée d'eau est bloquée ou la pression d'eau est trop basse.
La touche Eco clignote	Débordement.	Certains éléments du lave-vaisselle fuient.

### AVERTISSEMENT

- En cas de débordement, coupez le système d'approvisionnement en eau principal avant de contacter le service après-vente.
- Si la base de la cuve contient de l'eau en raison d'un débordement ou de fuites mineures, retirez l'eau avant de remettre le lave-vaisselle en marche.

# DONNÉES TECHNIQUES

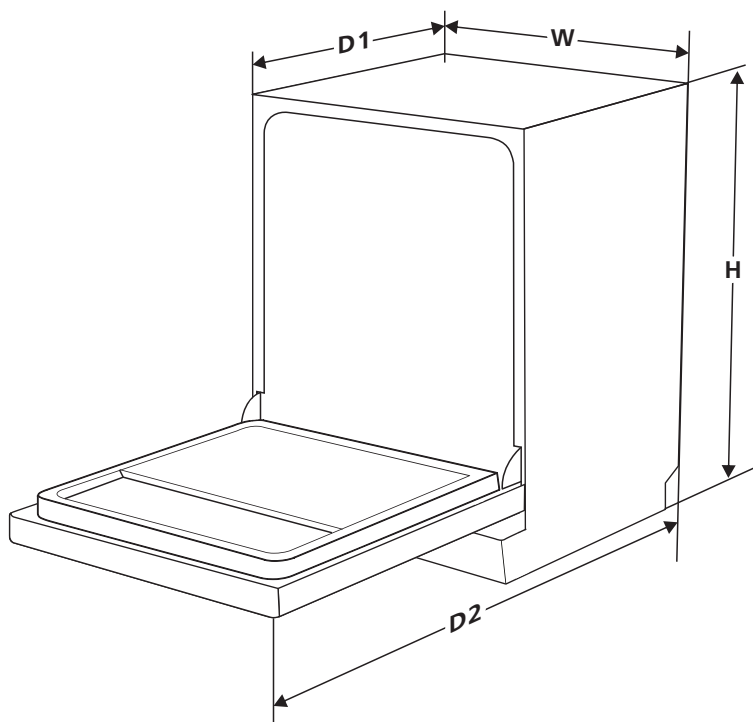

<b>Hauteur (H)</b>	815 mm
<b>Largeur (W)</b>	598 mm
<b>Profondeur (D1)</b>	550 mm (avec porte fermée)
<b>Profondeur (D2)</b>	1150 mm (avec porte ouverte à 90°)

## Fiche d'information produit (EN 60436)

Marque: SCHNEIDER

Référence: SCLVI1247-E

### Paramètres généraux du produit:

Paramètre	Valeur	Paramètre	Valeur	
Capacité nominale <sup>(a)</sup> (ps)	13	Dimensions en cm	H	82
			L	60
			P	55
EEl <sup>(a)</sup>	55,9	Classe d'efficacité énergétique <sup>(a)</sup>	E <sup>(c)</sup>	
Indice de performance de nettoyage <sup>(a)</sup>	1,125	Indice de performance de séchage <sup>(a)</sup>	1,065	
Consommation d'énergie en kWh [par cycle], basée sur le programme éco avec remplissage d'eau froide La consommation d'énergie réelle dépendra de la façon dont l'appareil est utilisé.	0,937	Consommation d'eau en litres [par cycle], basée sur le programme éco. La consommation réelle d'eau dépendra de la manière dont l'appareil est utilisé et de la dureté de l'eau.	11,0	
Durée du programme <sup>(a)</sup> (h:min)	3:40	Type	Encastrable	
Émissions sonores acoustiques aériennes <sup>(a)</sup> (dB(A) re 1 pW)	47	Airborne acoustical noise emission class <sup>(a)</sup>	C <sup>(c)</sup>	
Mode arrêt (W)	N/A	Mode veille (W)	0,49	
Départ différé (W) (le cas échéant)	1,00	Veille en réseau (W) (le cas échéant)	N/A	

### Durée minimale de la garantie offerte par le fournisseur<sup>(b)</sup>:

Information additionnelle:

(a) Pour le programme éco.

(b) Les modifications apportées à ces éléments ne sont pas considérées comme pertinentes aux fins du paragraphe 4 de l'article 4 du règlement (UE) 2017/1369.

(c) Si la base de données produit génère automatiquement le contenu définitif de cette cellule, le fournisseur ne doit pas saisir ces données.

(1) Règlement (UE) 2019/2022 de la Commission du 1er octobre 2019 établissant des exigences d'éco-conception pour les lave-vaisselle ménagers conformément à la directive 2009/125 / CE du Parlement européen et du Conseil modifiant le règlement (CE) no 1275/2008 de la Commission et abrogeant le règlement de la Commission (UE) No 1016/2010 (voir page 267 du présent Journal officiel).

## **LA FICHE D'INFORMATION SUR LE PRODUIT SELON LE REGLEMENT UE N ° 2019/ 2016**

L'étiquetage énergétique des appareils frigorifiques se trouve sous le code QR indiqué sur l'étiquette énergétique

### **Relation entre l'étiquette énergétique 1059/2010/UE et la nouvelle étiquette énergétique 2019/2017/UE**

L'étiquette actuelle 1059/2010/UE utilise le système d'étiquetage A+++/D, devenu moins efficace. L'échelle mixte de l'étiquette comportant de nombreux « + » n'est plus transparente et la majorité des produits sont déjà dans les 2 à 3 premières classes aujourd'hui.

Par conséquent, l'Union européenne a révisé et optimisé l'étiquette en fonction des besoins des utilisateurs. La nouvelle étiquette énergétique 2019/2017/UE contiendra uniquement les classes énergétiques A à G. Les niveaux des classes seront régulièrement mis à jour.

### **Service après-vente**

Pour une intervention technique en raison d'un dysfonctionnement, veuillez appeler le 04 88 78 59 99.

# GARANTIE

La garantie ne couvre pas les pièces d'usure du produit, ni les problèmes ou les dommages résultant de:

- (1) détériorations superficielles dues à l'usure normale du produit
- (2) défauts ou détériorations dus au contact du produit avec des liquides et dus à corrosion provoquée par la rouille ou de présence d'insectes ;
- (3) tout incident, abus, utilisation impropre, modification, démontage ou réparat non autorisés;
- (4) toute opération impropre d'entretien, utilisation non conforme aux instructi concernant le produit ou le branchement à une tension incorrecte ;
- (5) toute utilisation d'accessoires non fournis ou non approuvés par le fabrica



La garantie sera annulée en cas d'élimination de la plaque signalétique et/ou du numéro de série du produit.

## Garantie du produit et pièces de rechange disponibles

Selon les termes de la garantie du fabricant applicable au lieu, l'utilisation du Service à la clientèle est gratuite. La durée minimale de la garantie (garantie du fabricant pour les consommateurs privés) dans l'Espace Economique Européen est de 2 ans selon les termes de garantie applicable au lieu. Les conditions de garantie n'affectent pas les autres droits ou réclamations détenus par vous-même en vertu de la législation locale.

Des informations détaillées sur la période de garantie et les conditions de garantie dans votre pays sont disponibles auprès du service à la clientèle, de votre revendeur ou de notre site Web.

Les pièces de rechange d'origine fonctionnelles selon la directive écoconception correspondante peuvent être obtenues auprès du service à la clientèle pendant une période d'au moins 4 ans à compter de la date de mise sur le marché de votre appareil dans l'Espace économique européen.

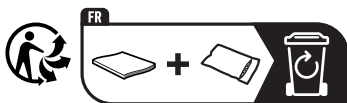

Points de collecte sur [www.quefairedemesdechets.fr](http://www.quefairedemesdechets.fr)  
Privilégiez la réparation ou le don de votre appareil !

Ce produit a été fabriqué et vendu sous la responsabilité de G3 Concepts.

Schneider, et le logo Schneider sont des marques utilisées sous licence par G3 Concepts.

Tous autres produits, services, dénominations sociales, marques, nom commerciaux, noms de produits et logos référencés ici sont la propriété de leurs titulaires respectifs.

Importateur: G3 CONCEPTS  
ZAC de la Madeleine - 9-11 rue de la Tuilerie  
77500 Chelles-France  
Contact tel: +33 (0)1 72 84 90 43  
[formulaire.contact@g3concepts.fr](mailto:formulaire.contact@g3concepts.fr)

## SICHERHEITSHINWEISE



### WARNUNG

**Beachten Sie bei der Verwendung Ihres Geschirrspülers alle unten aufgeführten Vorsichtsmaßnahmen:**

Dieses Gerät ist für den Hausgebrauch bestimmt. Dieses Gerät kann von Kindern ab 8 Jahren sowie von Personen mit eingeschränkten physischen, sensorischen und geistigen Fähigkeiten oder von Personen ohne Erfahrung oder Wissen verwendet werden, wenn sie beaufsichtigt werden. oder vorherige Anweisungen für den sicheren Gebrauch des Geräts und verstehen Sie die damit verbundenen Gefahren.

Kinder dürfen nicht mit dem Gerät spielen. Reinigung und routinemäßige Wartung durch den Benutzer sollten nicht von Kindern ohne Aufsicht. (Für EN60335-1)

Dieses Gerät ist nicht für die Verwendung durch Personen (einschließlich Kinder) mit eingeschränkten physischen, sensorischen oder geistigen Fähigkeiten oder Personen ohne Erfahrung oder Wissen bestimmt, es sei denn, sie werden beaufsichtigt. oder zuvor durch eine für ihre Sicherheit verantwortliche Person eine Anleitung zur Verwendung des Geräts erhalten (Für IEC60335-1)

Kinder können sich am  
Verpackungsmaterial verletzen!

Dieses Gerät ist für den  
Hausgebrauch in Innenräumen  
bestimmt ausschließlich.

Tauchen Sie das Gerät, das Kabel  
oder den Stecker niemals in  
Wasser oder andere Flüssigkeiten,  
um die Gefahr eines Stromschlags  
zu vermeiden.

Bitte trennen Sie das Gerät vor  
jeder Reinigung und Wartung vom  
Stromnetz.

Verwenden Sie ein weiches Tuch,  
das mit einer milden Seifenlösung  
angefeuchtet ist, und wischen Sie  
es dann mit einem trockenen Tuch  
ab.

## Erdungshinweise

---

- Das Gerät muss geerdet sein. Im Falle einer Fehlfunktion oder eines Ausfalls verringert die Erdung das Risiko eines Stromschlags, indem sie einen Weg des geringsten Widerstands für den elektrischen Strom bereitstellt. Dieses Gerät ist mit einem Stromkabel mit einem Leiter und einem Erdungsstecker.
- Der Stecker muss in eine geeignete Steckdose eingesteckt werden, die installiert und geerdet ist
- in Übereinstimmung mit allen lokalen Gesetzen und Verordnungen.
- Ein unsachgemäßer Anschluss des Geräteerdungsleiters kann zu Stromschlaggefahr führen.
- Im Zweifelsfall die

von einem zugelassenen Elektriker oder Servicevertreter geerdet werden.

- Verändern Sie den mit dem Gerät gelieferten Stecker nicht, wenn er nicht mit der installierten Steckdose übereinstimmt.
- Die Erdung muss von einem zugelassenen Elektriker durchgeführt werden.
- Benutzen Sie die Tür oder den Korb des Geschirrspülers nicht als Stütze, setzen Sie sich nicht darauf und treten Sie nicht darauf.
- Betreiben Sie den Geschirrspüler nicht, wenn alle Schrankverkleidungen angebracht sind.
- Öffnen Sie die Tür beim Spülen des Geschirrspülers sehr vorsichtig, da sonst Wasser austreten kann.

- Stellen Sie keine schweren Gegenstände auf und stellen Sie sich nicht auf die Tür, wenn sie geschlossen ist ist offen. Das Gerät könnte umkippen.
- Wenn Sie den Geschirrspüler beladen:
  - 1) Platzieren Sie scharfe Gegenstände so, dass sie die Türdichtung nicht beschädigen können;
  - 2) Achtung: Messer und andere scharfe Utensilien sollten in den Korb gelegt werden. mit der Spitze nach unten bedeckt oder in eine horizontale Position gebracht.

- Einige Geschirrspülmittel sind stark alkalisch. Sie können extrem gefährlich sein, wenn geschluckt. Kontakt mit Haut und Augen vermeiden. Halten Sie Kinder von der Wäsche fern
- Geschirr bei geöffneter Tür. Prüfen Sie, ob der Spender Waschmittel ist am Ende leer des Waschprogramms.
- Keine Plastikutensilien waschen es sei denn, sie sind als spülmaschinenfest gekennzeichnet.
- Konsultieren Sie bei nicht gekennzeichneten Kunststoffartikeln die Empfehlungen des Herstellers.
- Verwenden Sie nur spülmaschinenspezifische Reiniger und Klarspüler.

- Verwenden Sie niemals Seife, Spülmittel oder Spülmittel in der Spülmaschine.
- Lassen Sie die Tür nicht offen, da dies die Stolpergefahr erhöhen kann.
- Um Gefahren zu vermeiden, wenn das Netzkabel beschädigt ist, lassen Sie es vom Hersteller ersetzen, einen autorisierten Vertreter oder eine qualifizierte Person.
- Während der Installation darf das Netzkabel nicht geknickt oder gequetscht werden.
- Berühren Sie nicht den Kontrollmechanismus. Das Gerät muss mit neuen Leitungen an den Hauptwasserhahn angeschlossen werden. Verwenden Sie keinen gebrauchten Schlauch.

Wenn das Gerät nicht ausgeschaltet ist, es schaltet sich nach 30 Minuten automatisch aus und wechselt in den Standby-Modus, um Strom zu sparen.

## Verfügung

---

---

### Umweltschutz und Einsparungen

Schützen Sie die Umwelt durch einen sparsamen Umgang mit Ressourcen und die fachgerechte Entsorgung von Wertstoffen.

- **Zur Entsorgung der Verpackung und des Geräts wenden Sie sich an eine Sammelstelle. Schneiden Sie deshalb das Stromkabel ab und senden Sie die Verriegelung anTür außer Betrieb.**
- **Verpackungskisten bestehen aus Recyclingpapier und müssen in einem Papierbehälter zum Recycling entsorgt werden.**
- **Indem Sie sicherstellen, dass dieses Produkt ordnungsgemäß entsorgt wird, tragen Sie dazu bei, potenziell schädliche Folgen für die Umwelt und die menschliche Gesundheit zu vermeiden, die ansonsten durch eine unsachgemäße Entsorgung dieses Produkts verursacht werden könnten.**
- **Für weitere Informationen zum Recycling dieses Produkts wenden Sie sich bitte an Ihre örtliche Gemeinde und den örtlichen Hausmüll-Sammeldienst. ENTSORGUNG: Dieses Produkt darf unter keinen Umständen im unsortierten Abfall entsorgt werden. Es muss zur Sonderbehandlung separat gesammelt werden.**



# PRODUKTÜBERSICHT

## WICHTIG:

Um die beste Leistung Ihres Geschirrspülers zu erzielen, lesen Sie alle Anweisungen. Gebrauch, bevor Sie es zum ersten Mal verwenden.

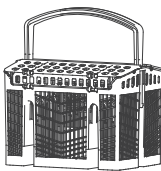
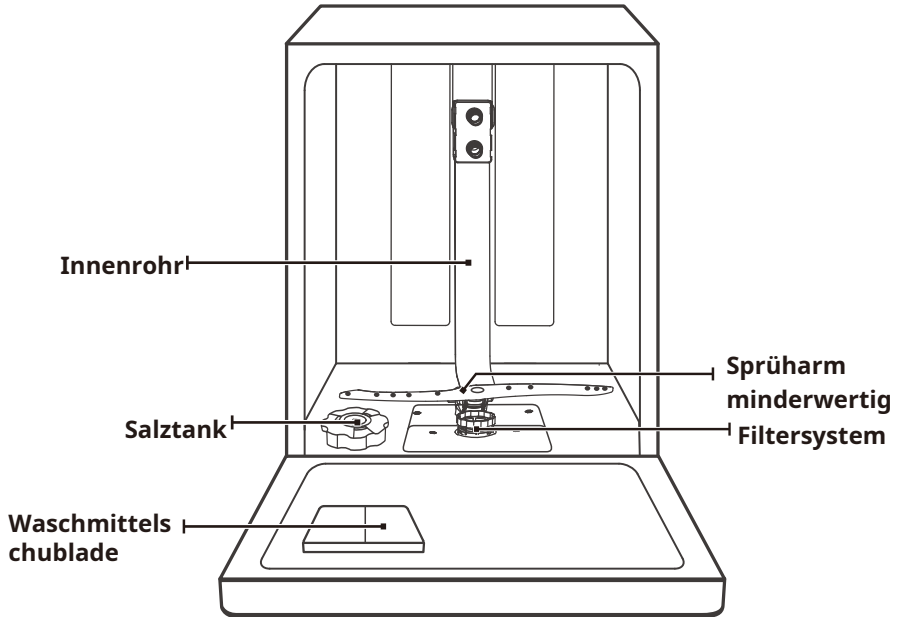

Besteckkorb

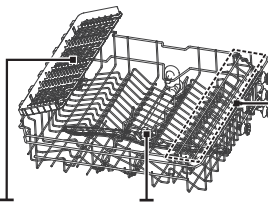

Oberer Sprüharm

Oberkorb

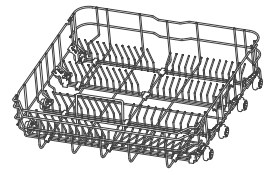

Tassenablage

Unterkorb



## HINWEIS :

Abbildungen dienen nur als Referenz, Modelle können abweichen.  
Nur zu illustrativen Zwecken.

## VERWENDUNG IHRES GESCHIRRSPÜLERS

Bevor Sie Ihren Geschirrspüler benutzen:

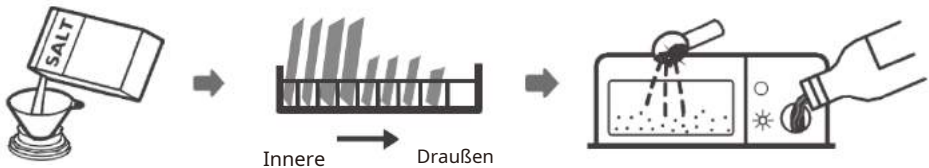

1. Stellen Sie den Wasserenthärter ein
2. Geben Sie Salz in den
3. Enthärter Füllen Sie die Körbe
4. Waschmittel hinzufügen

Bitte beachten Sie Abschnitt 1 „Wasserenthärter“ in TEIL II: Sonderausführung, wenn Sie den Wasserenthärter einstellen müssen.

## Salz in den Weichspüler einfüllen



### HINWEIS :

Wenn Ihr Modell nicht mit einem Wasserenthärter ausgestattet ist, können Sie dieses Kapitel überspringen.  
Verwenden Sie immer Salz, das speziell für Geschirrspüler entwickelt wurde.

Der Salzbehälter befindet sich unter dem Unterkorb und muss wie folgt nachgefüllt werden:



### WARNUNG

#### Nur spülmaschinengeeignetes Salz verwenden!

Alle anderen Salze, die nicht speziell für die Verwendung in der Spülmaschine bestimmt sind, insbesondere Speisesalz, können den Wasserenthärter beschädigen. Bei Schäden, die durch die Verwendung einer falschen Salzsorte entstanden sind, übernimmt der Hersteller keine Gewährleistung oder Haftung für den entstandenen Schaden.

#### Fügen Sie Salz nur hinzu, bevor Sie eines der Waschprogramme starten.

Dadurch wird eine Korrosion durch Salzkörner oder leicht übergelaufenes Salzwasser am Boden des Geräts verhindert.

Bitte befolgen Sie die nächsten Schritte, um Spülmaschinensalz hinzuzufügen:

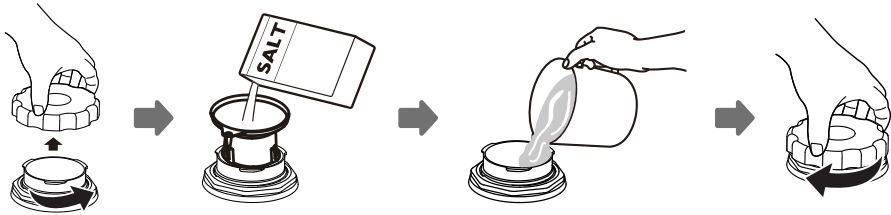

1. Nehmen Sie den unteren Korb heraus und schrauben Sie den Tankdeckel ab.
2. Stecken Sie das Ende des Trichters (mitgeliefert) in die Öffnung und gießen Sie ca. 1,5 kg Salz ein.
3. Füllen Sie den Salzbehälter vollständig mit Wasser. Es ist normal, dass eine kleine Menge Wasser aus dem Salzbehälter überläuft.
4. Sobald der Tank voll ist, schrauben Sie den Deckel wieder fest.
5. Die Salzstands-Warnleuchte erlischt, wenn der Salzbehälter mit Salz gefüllt ist.
6. Unmittelbar nach dem Befüllen des Salzbehälters muss ein Spülprogramm gestartet werden (wir empfehlen ein Kurzprogramm). Andernfalls können das Filtersystem, die Pumpe oder andere wichtige Teile der Maschine durch Salzwasser beschädigt werden. Diese wäre nicht von der Garantie abgedeckt.



#### **HINWEIS :**

Der Salzbehälter sollte nur gefüllt werden, wenn die Kontrollleuchte (  ) anzeigen dass es gibt mehr Salz leuchtet auf dem Bedienfeld. Das Licht kann eine Weile leuchten, solange der Tank voll ist, je nachdem, wie schnell das Salz löst sich.

Wenn Ihr Geschirrspüler keine Salzstands-Warnleuchte auf dem Bedienfeld hat (bei einigen Modellen), können Sie anhand der Anzahl der Male ungefähr sagen, wann Sie Salz in den Enthärter geben müssen. Waschgänge durchgeführt.

Wenn das Salz beim Befüllen etwas übergekocht ist, führen Sie ein Kurz- oder Spülprogramm durch, um überschüssiges Salz zu entfernen.

# Tipps zur richtigen Verwendung des Warenkorbs

---

## Oberkorb einstellen

### Typ 1:

Die Höhe des Oberkorbs lässt sich leicht verstellen, um größeres Geschirr im Ober- oder Unterkorb unterzubringen.

Um die Höhe des Oberkorbs einzustellen, gehen Sie wie folgt vor:

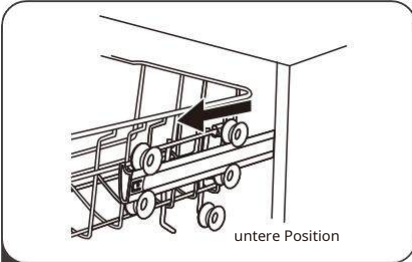

1 Entfernen Sie den oberen Korb.

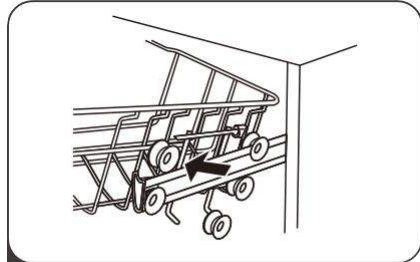

2 Entfernen Sie den oberen Korb.

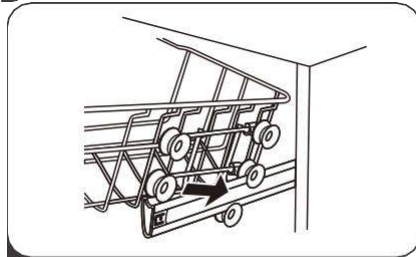

3 Befestigen Sie den Oberkorb am obere oder untere Rollen.

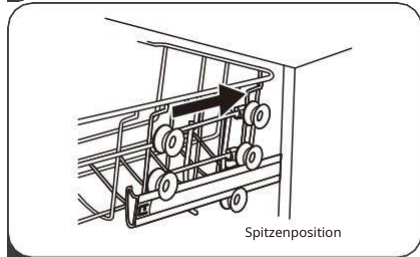

4 Ersetzen Sie den oberen Korb.

### Typ 2:

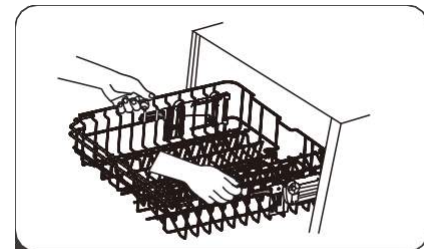

1 Zum Anheben des Oberkorbs um höhere Position anheben, bis beide Seiten auf gleicher Höhe sind. Der Korb rastet ein.

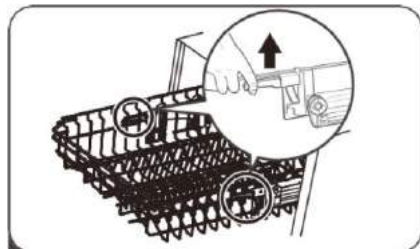

2 Um den Korb abzusenken, drücken Sie die Griff nach unten und loslassen.

## Klappen Sie die Tassenablagen hoch

Um Platz für größere Gegenstände im Geschirrkorb zu schaffen, heben Sie den Korb an. Darauf können Sie dann die hohen Gläser aufsetzen. Sie können es bei Nichtgebrauch auch abnehmen.



## Klappen Sie die Regalstützen ein

Die Spikes werden verwendet, um die Teller und ein Tablett zu halten. Sie können abgesenkt werden, um Platz für große, übergroße Utensilien zu schaffen.

hochheben

aufklappen

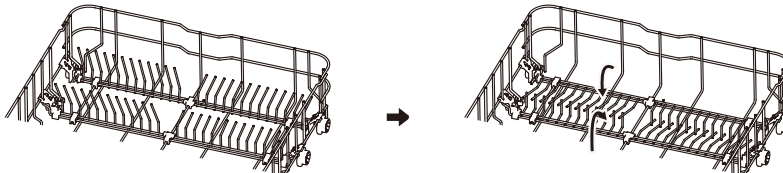

# WARTUNG UND REINIGUNG

## Wartung des Äußeren des Gerätes

---

---

### Die Tür und die Türdichtung

Reinigen Sie die Türdichtungen regelmäßig mit einem weichen, feuchten Tuch, um Speisereste zu entfernen.

Beim Beladen des Geschirrspülers können Speise- und Getränkereste an den Seiten der Geschirrspülertür heruntertropfen. Diese Flächen befinden sich außerhalb des Spülraums und sind daher für Wasser aus den Sprüharmen nicht erreichbar. Eventuelle Ablagerungen sollten vor dem Schließen der Tür abgewischt werden.

### Das Bedienfeld

Wenn eine Reinigung erforderlich ist, sollte das Bedienfeld mit einem Tuch sauber gewischt werden. NUR leicht feucht.

### **WARNUNG**

Verwenden Sie niemals Sprühreiniger zum Reinigen der Tür, da dies den Türverschluss und die elektrischen Komponenten beschädigen kann.

Verwenden Sie niemals Scheuermittel oder Scheuerschwämme auf Außenflächen, die Spuren oder Kratzer auf der Edelstahloberfläche hinterlassen können. Einige Papierhandtücher können auch Oberflächen zerkratzen oder Kratzer hinterlassen.

## Pflege des Geräteinneren

---

---

### Filtersystem

Das Filtersystem am Boden der Waschwanne fängt grobe Rückstände aus dem Waschgang auf. Große Ablagerungen können Filter blockieren. Kontrollieren Sie regelmäßig den Zustand der Filter und reinigen Sie diese bei Bedarf unter fließendem Wasser. Befolgen Sie die nachstehenden Schritte, um die Filter im Spülraum zu reinigen.



### **HINWEIS :**

Die Abbildungen dienen nur als Referenz, Filtersystem und Sprüharmmodelle können abweichen. Zur Information nur.

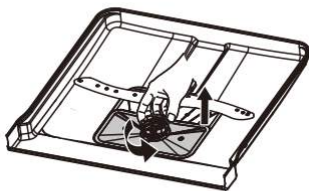

- 1** Grobfilter halten und drehen zum Entsperrern gegen den Uhrzeigersinn. Aufzug den Filter hoch und aus der Spülmaschine.

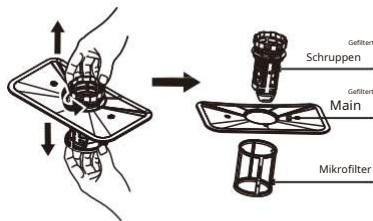

- 2** Der Mikrofilter kann entfernt werden von der Boden von Filtersystem. Der Grobfilter lässt sich vom Hauptfilter lösen, indem man die Laschen oben leicht zusammendrückt und daran zieht.

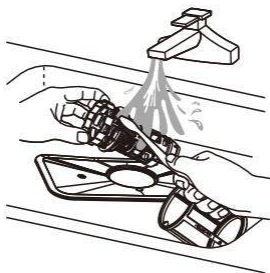

- 3** Große Speisereste können durch Reinigen des Filters unter fließendem Wasser entfernt werden. Für eine gründlichere Reinigung verwenden Sie eine weiche Reinigungsbürste.

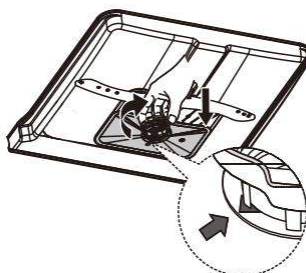

- 4** Montieren Sie die Filter der Reihe nach Entgegen der Entnahme den Filtereinsatz wieder einsetzen und im Uhrzeigersinn in Pfeilrichtung drehen.

## **WARNUNG**

- Ziehen Sie die Filter nicht zu fest an. Tauschen Sie die Filter korrekt aus, da sonst grober Schmutz in das System gelangen und es blockieren könnte.
- Verwenden Sie die Spülmaschine NIEMALS ohne Filter. Stellen Sie sicher, dass sie korrekt ausgetauscht werden, um ein gutes Spülergebnis zu gewährleisten und das Geschirr und Besteck nicht zu beschädigen.

## Sprüharm

Es ist notwendig, die Sprüharme regelmäßig zu reinigen, um in hartem Wasser vorhandene Chemikalien zu entfernen, die die ordnungsgemäße Funktion der Wasserdüsen und Kugellager beeinträchtigen können.

Um die Sprüharme zu reinigen, befolgen Sie bitte diese Richtlinien:

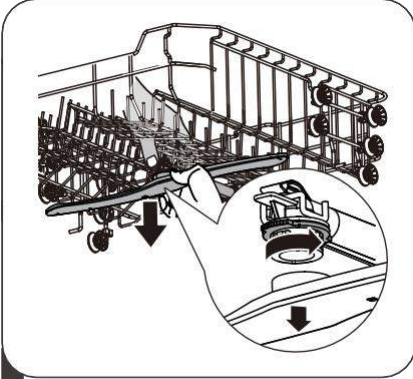

- 1 Um den oberen Sprüharm zu entfernen, halten Sie die mittlere Mutter fest und drehen Sie den Sprüharm im Uhrzeigersinn, um ihn zu entfernen.



- 2 Um den unteren Sprüharm zu entfernen, ziehen Sie ihn nach oben, um ihn abzuschrauben.

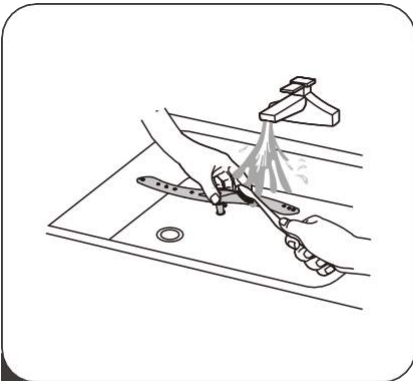

- 3 Reinigen Sie die Arme mit Seife und heißem Wasser und reinigen Sie die Düsenöffnungen mit einer weichen Bürste. Setzen Sie sie wieder ein, nachdem Sie sie gut ausgespült haben.

# Spülmaschinenpflege

---

---

## Vorsichtsmaßnahmen gegen das Einfrieren

Bitte treffen Sie Frostschutzmaßnahmen, um Ihren Geschirrspüler im Winter zu schützen. Führen Sie nach jedem Gebrauch Ihres Geschirrspülers folgende Schritte durch:

1. Trennen Sie die Stromversorgung des Geschirrspülers.
2. Schließen Sie die Wasserzufuhr und trennen Sie den entsprechenden Schlauch vom Wasserhahn.
3. Lassen Sie das Wasser aus dem Wasserzulaufschlauch und dem Wasserhahn ab. (Verwenden Sie ein Becken, um das Wasser aufzufangen).
4. Schließen Sie den Wasserzulaufschlauch wieder an den Wasserhahn an.
5. Entfernen Sie den Filter am Boden des Tanks und entfernen Sie das Wasser mit einem Schwamm aus dem Sumpf.

## Nach jeder Wäsche

Drehen Sie nach jedem Waschgang den Wasserhahn zu und lassen Sie die Tür einen Spalt offen, um Schimmelbildung und unangenehme Gerüche im Geräteinneren zu vermeiden.

## Stecker aus der Steckdose ziehen Vermeiden Sie

Trennen Sie das Gerät immer vom Netz, bevor Sie es reinigen oder warten.

## Lösungsmittel und Scheuermittel

Verwenden Sie niemals Scheuer- oder Lösungsmittel zum Reinigen des Gehäuses und der Gummiteile. Verwenden Sie nur ein mit heißem Seifenwasser angefeuchtetes Tuch.

Um Schlieren oder Flecken von der Innenfläche zu entfernen, verwenden Sie ein mit einer Lösung aus leichtem Essigwasser angefeuchtetes Tuch oder mit einem speziellen Spülmaschinenreiniger.

## Bei längerer Nichtbenutzung

Es wird empfohlen, im leeren Zustand einen kompletten Zyklus durchzuführen, das Gerät vom Netz zu trennen, den Wasserhahn zu schließen und die Tür leicht angelehnt zu lassen. Das hält die Dichtungen länger in gutem Zustand und verhindert unangenehme Gerüche im Geräteinneren.

## Verschieben des Geräts

Wenn das Gerät bewegt werden muss, versuchen Sie, es in einer aufrechten Position zu halten. Wenn es unbedingt nötig ist, legen Sie es auf die Rückseite.

# INSTALLATIONSANLEITUNG

## **WARNUNG**



### **Stromschlaggefahr**

Trennen Sie das Netzteil vom Stromnetz, bevor Sie den Geschirrspüler installieren. Andernfalls kann es zu einem Stromschlag oder sogar zum Tod kommen.

## **Warnung**

Die Installation von Rohren und elektrischen Anschlüssen muss von qualifiziertem Fachpersonal durchgeführt werden.

## Über den elektrischen Anschluss

## **WARNUNG**

### **Zu Ihrer persönlichen Sicherheit:**

- Verwenden Sie kein Verlängerungskabel oder Netzteil mit tsein Gerät.
- Unter keinen Umständen sollten Sie schneiden oder abtrennen den Erdungstift vom Netzkabel.

### **Elektrische Anforderungen**

Bitte beachten Sie die Angaben auf dem Typenschild zur Nennspannung. Schließen Sie den Geschirrspüler an eine geeignete Stromquelle an. Verwenden Sie eine 10A / 13A / 16A Sicherung. Das Vorhandensein einer trägen Sicherung oder eines Schutzschalters wird empfohlen, ebenso wie das Vorhandensein eines unabhängigen Stromkreises für dieses Gerät.

### **Elektrische Anschlüsse**

Stellen Sie sicher, dass Spannung und Frequenz der Stromversorgung mit den Angaben auf dem Typenschild übereinstimmen. Schließen Sie den Stecker nur an eine ordnungsgemäß geerdete Steckdose an. Wenn die Steckdose, an die das Gerät angeschlossen werden soll, nicht für die Steckdose geeignet ist, ersetzen Sie die Steckdose, anstatt einen Adapter oder ein ähnliches Gerät zu verwenden, da dies zu Überhitzung und Verbrennungen führen kann.



**Prüfen Sie vor der Installation des Geräts, ob die Erdung korrekt durchgeführt wurde.**

# Wasserversorgung und Entwässerung

---

## Kaltwasseranschluss

Schließen Sie den Kaltwasserzulaufschlauch an einen 19-mm-Gewindenippel an und stellen Sie sicher, dass die Verbindung fest angezogen ist. Wenn die Schläuche neu sind oder längere Zeit nicht benutzt wurden, lassen Sie das Wasser laufen, um zu prüfen, ob das Wasser sauber ist. Diese Vorsichtsmaßnahme ist notwendig, um ein Blockieren des Wassereinlasses und das Gerät beschädigen.

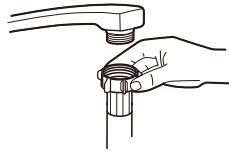

Einlassschlauch  
normales Wasser



Einlassschlauch  
Sicherheitswasser

## Über den Sicherheitswassereinlassschlauch

Der Sicherheitswasserzulaufschlauch ist doppelwandig. Das Schlauchsystem garantiert sein Eingreifen durch Blockieren des Wasserflusses bei einer Unterbrechung des Wasserzulaufschlauches und wenn der Luftraum zwischen Wasserzulaufschlauch und externem Wellschlauch gefüllt ist, aus Wasser.



## WARNUNG

Ein an einer Handbrause befestigter Schlauch kann explodieren, wenn er in derselben Wasserzuleitung wie der Geschirrspüler installiert wird. Wenn Ihre Spüle eine hat, wird empfohlen, den Schlauch zu trennen und das Loch zu verschließen.

## So schließen Sie den Sicherheitswasserzulaufschlauch an

1. Ziehen Sie den Wasserzulaufschlauch vollständig aus dem Ablagefach auf der Rückseite des Geschirrspülers.
2. Ziehen Sie die Schrauben des Wasserzulaufschlauchs am 19-mm-Gewindehahn fest.
3. Öffnen Sie die Wasserzufuhr vollständig, bevor Sie den Geschirrspüler benutzen.

## So trennen Sie den Sicherheitswassereinlassschlauch

1. Schließen Sie die Wasserzufuhr.
2. Entfernen Sie den Wasserzulaufschlauch vom Wasserhahn.

# Anschluss der Abflussrohre

Stecken Sie den Wasserabflussschlauch in ein Ablaufrohr mit einem Durchmesser von mindestens 4 cm oder lassen Sie ihn in die Spüle laufen. Stellen Sie sicher, dass der Schlauch nicht verdreht oder geknickt ist. Die Höhe des Abflussrohrs muss weniger als 1000 mm betragen. Das offene Ende des Schlauches darf nicht in Wasser getaucht, um einen Rückfluss zu vermeiden.

**!** Bitte befestigen Sie den Ablaufschlauch sicher in Position A oder Position B.

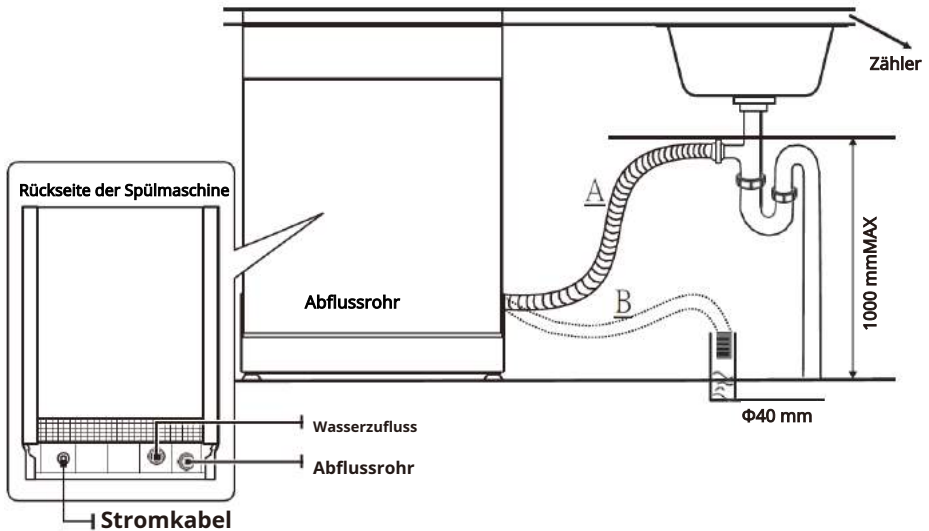

## So lassen Sie überschüssiges Wasser aus Rohren ab

Wird das Spülbecken in einer Höhe von 1 m über dem Boden platziert, ist es nicht möglich, überschüssiges Wasser aus den Leitungen direkt in das Spülbecken abzulassen. In diesem Fall ist es erforderlich, das Wasser in einer Schüssel oder einem anderen geeigneten Behälter aufzufangen, der sich außerhalb und in einer niedrigeren Höhe als die Spüle befindet.

## Wasserevakuierung

Schließen Sie den Ablaufschlauch an. Überprüfen Sie die korrekte Installation, um mögliche Lecks zu vermeiden. Stellen Sie sicher, dass der Wasserabflussschlauch nicht geknickt oder gequetscht wird.

## Schlauchverlängerung

Wenn Sie einen Verlängerungsschlauch benötigen, verwenden Sie unbedingt einen Ablaufschlauch des gleichen Typs.

Dieser sollte 4 Meter nicht überschreiten, da sonst die Reinigungsleistung des Geschirrspülers reduziert wird.

## Anschluss an den Siphon

Der Ablaufanschluss muss sich in einer Höhe von weniger als 100 cm (maximal) über dem Boden des Geschirrspülers befinden. Der Ablaufschlauch muss sicher befestigt sein.

# Gerät einrichten

---

---

Stellen Sie den Geschirrspüler in die gewünschte Position. Seine Rückseite sollte die dahinterliegende Wand berühren und die Seiten gehen an der Wand oder angrenzenden Möbeln entlang. Der Geschirrspüler ist mit Wasserzu- und Ablaufschläuchen ausgestattet, die entweder rechts oder links positioniert werden können, um eine korrekte Installation zu erleichtern.

## Geräte-Upgrade

Nachdem Sie den Geschirrspüler aufgestellt haben, kann die Höhe des Geschirrspülers durch Einstellen der Höhe der Verschraubung der FüÙe verändert werden.



### HINWEIS :

Gilt nur für freistehende Geschirrspüler.

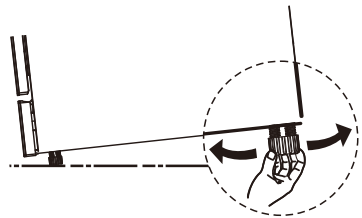

## Freistehend

---

---

### Gegenüberstellung zwischen bestehenden Möbeln

Der Geschirrspüler ist mit einer Standardhöhe von 845 mm konzipiert und kann somit zwischen modernen Küchenschränken gleicher Höhe platziert werden. Um eine perfekte Ausrichtung zu erhalten, wirken Sie auf die verstellbaren FüÙe.

Die laminierte Oberseite der Maschine erfordert keine besondere Wartung, da sie hitze-, kratz- und fleckenbeständig ist.

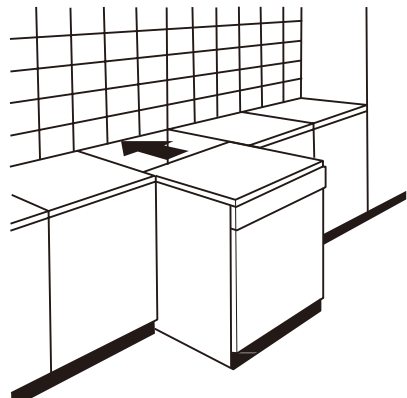

### Unter einer bestehenden Arbeitsplatte

(Installation unter einer Arbeitsplatte)

Moderne Küchen haben eine einzige Arbeitsplatte, unter der Grundmöbel und Haushaltsgeräte eingesetzt werden. In diesem Fall brauchen Sie nur die Arbeitsplatte zu entfernen, indem Sie die Schrauben auf der Rückseite lösen (**ein**).

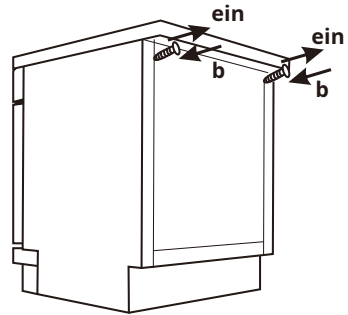

### ⚠ Warnung

Nach dem Abnehmen der Arbeitsplatte MÜSSEN die Schrauben wieder eingeschraubt werden (**b**). So reduziert sich die Höhe gemäß internationaler Norm (ISO) auf 815 mm und der Geschirrspüler passt perfekt unter die Arbeitsplatte.

## Einbauinstallation (für Einbaumodelle)

### Schritt 1: Wählen Sie den besten Platz für die Spülmaschine

Der Geschirrspüler muss in der Nähe eines vorhandenen Wasserzulaufhans, Ablaufschlauchs und einer Steckdose installiert werden.

Abbildungen der Schrankabmessungen und Einbaulage der Spülmaschine.

1. Der Abstand zwischen der oberen Ebene des Geschirrspülers und dem oberen Teil des Schrankes muss weniger als 5 mm betragen; die Tür muss an den Wänden ausgerichtet sein Seiten des Schrankes.

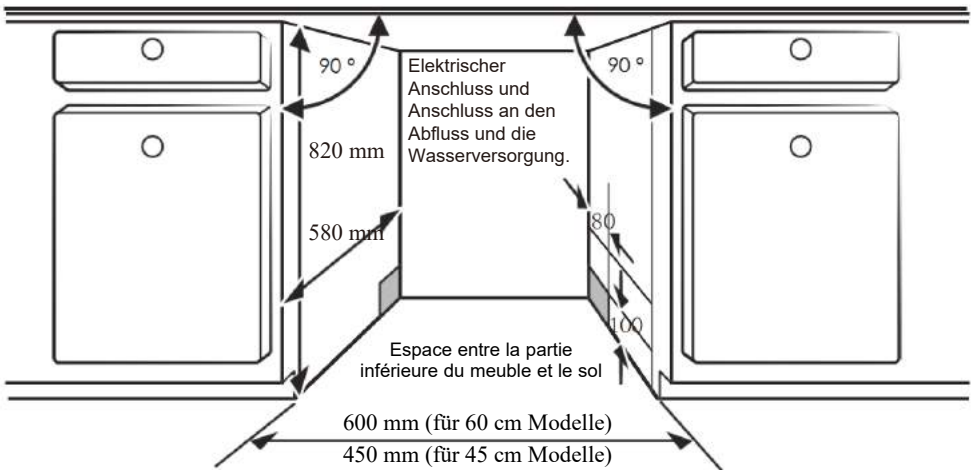

2. Wenn der Geschirrspüler in einen Winkelschrank eingebaut ist, stellen Sie sicher, dass genügend Platz zum Öffnen der Tür vorhanden ist.

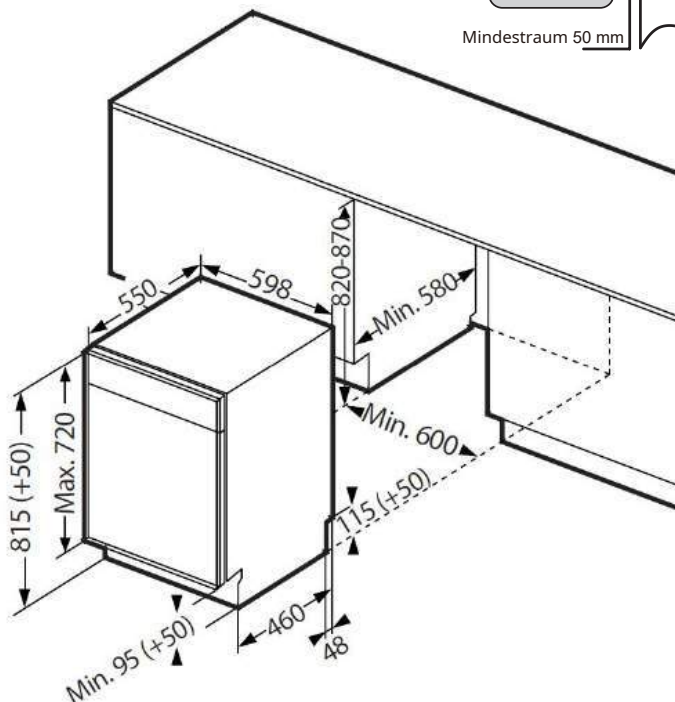
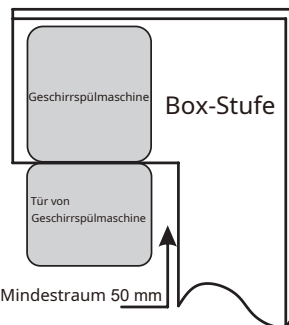

#### HINWEIS :

Je nachdem, wo sich Ihre Steckdose befindet, müssen Sie möglicherweise ein weiteres Loch in das gegenüberliegende Gehäuse bohren.

## Schritt 2: Abmessungen und Montage der Dekorplatte

Zur Befestigung der Blende an der Spülmaschinentür beachten Sie bitte die Erläuterungen und die Montageskizze unten.

### Modell teilintegrierbar

Trennen Sie die beiden Klettstreifen A und B, befestigen Sie den Klettstreifen A an der dekorativen Holzplatte und die gefilzten Klettstreifen B an der Außentür des Geschirrspülers (siehe Abbildung A). Sobald das Paneel in Position ist, befestigen Sie es an der Außenseite der Tür mit Schrauben und Bolzen (siehe Abbildung B).

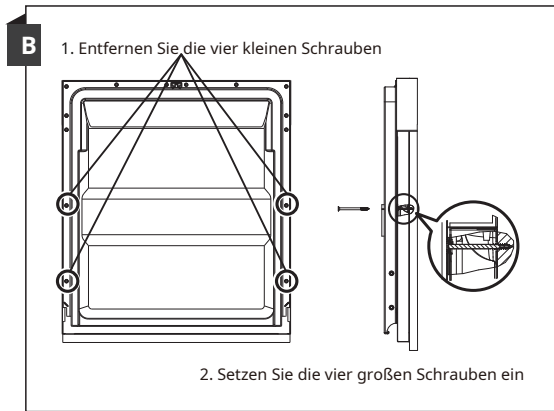
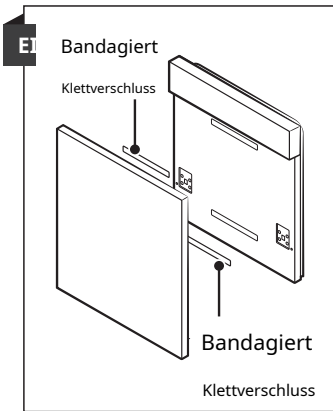

### Voll integriertes Modell

Bringen Sie den Haken an der dekorativen Holzplatte an und führen Sie ihn dann in den Schlitz an der Außenseite der Spülmaschinentür ein (siehe Abbildung A). Sobald das Panel in Position ist, befestigen Sie es mit Schrauben an der Außenseite der Tür und Schrauben (siehe Abbildung B).

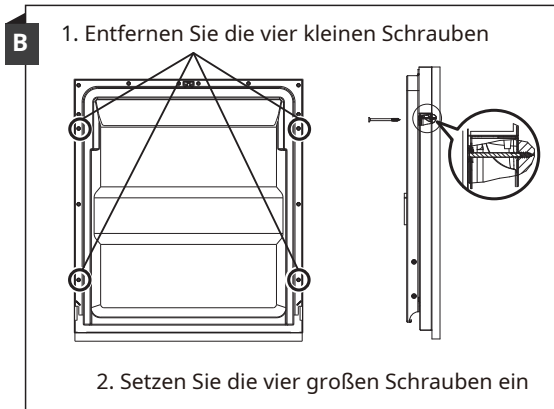
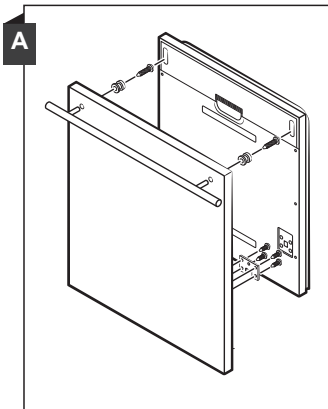

### Schritt 3: Spannung der Türfedern einstellen

1. Die richtige Spannung der Türfedern ist werkseitig eingestellt. Wenn Sie a . installieren Dekorplatte muss die Spannung der Federn neu eingestellt werden. Drehen Sie die Einstellschraube so, dass ziehen oder lösen Sie die Spannung des Drahtes Seil. Die Türfederspannung ist richtig, wenn die Tür bleibt in der vollständig geöffneten Position waagrecht und schließt durch leichten Druck.

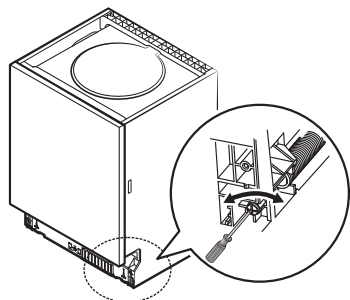

## Schritt 4: Installationschritte für die Spülmaschine

**Bitte beachten Sie die Installationschritte in den Installationszeichnungen.**

1. Bringen Sie den Kondensationsstreifen unter der Arbeitsfläche des Schrankes an. Bitte stelle sicher dass der Kondensstreifen bündig mit der Kante der Arbeitsfläche abschließt. (2. Schritt)
2. Schließen Sie den Zulaufschlauch an die Kaltwasserversorgung an.
3. Schließen Sie den Ablaufschlauch an.
4. Schließen Sie das Netzkabel an.
5. Stellen Sie die Spülmaschine auf. (Schritt 4)
6. Nivellieren Sie die Spülmaschine. Die Rückseite kann von der Vorderseite des Geschirrspülers aus durch Drehen der Schraube, die sich in der Mitte des Geschirrspülerbodens befindet, eingestellt werden. Verwenden Sie zum Einstellen der vorderen FüÙe einen flachen Schraubendreher und drehen Sie die vorderen FüÙe, bis die Spülmaschine waagrecht steht. (Schritt 5 bis Schritt 6)
7. Montieren Sie die Schranktür an der Außentür des Geschirrspülers. (Schritt 7 bis Schritt 10)
8. Stellen Sie die Spannung der Türfedern ein, indem Sie einen Inbusschlüssel im Uhrzeigersinn drehen, um die Federn links und rechts an der Tür festzuziehen. Andernfalls könnte Ihr Geschirrspüler beschädigt werden. (Schritt 11)
9. Der Geschirrspüler muss ordnungsgemäß gesichert werden. Dazu gibt es zwei Möglichkeiten:  
**EIN.** Normale Arbeitsplatte: Stecken Sie den Montagehaken in den Schlitz in der Seitenebene und befestigen Sie ihn mit den Holzschrauben an der Arbeitsplatte.  
**B.** Marmor- oder Granit-Arbeitsplatte: Befestigen Sie die Seite mit einer Schraube.

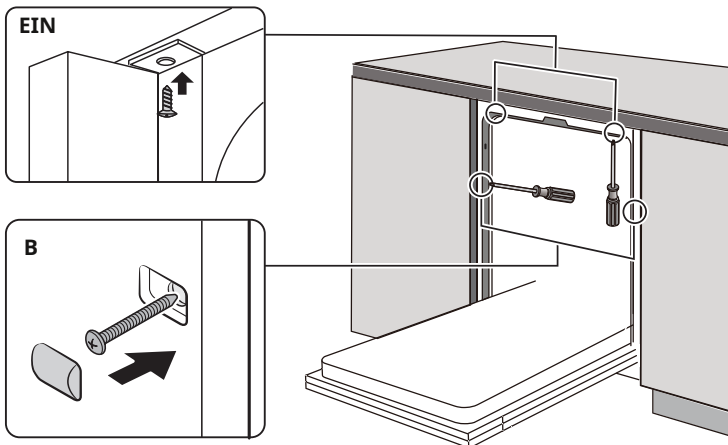

### Schritt 5: Nivellieren Sie die Spülmaschine

Der Geschirrspüler muss waagrecht stehen, um eine einwandfreie Funktion des Korbs und eine optimale Spüleleistung zu gewährleisten.

1. Stellen Sie wie abgebildet eine Wasserwaage auf die Tür und auf das Regal des Geschirrspülers, um zu überprüfen, ob der Geschirrspüler waagrecht steht.
2. Nivellieren Sie den Geschirrspüler, indem Sie die drei Nivellierfüße einzeln einstellen.
3. Achten Sie beim Nivellieren des Geschirrspülers darauf, den Geschirrspüler nicht zu kippen.

Überprüfen Sie die Nivellierung von vorne hinten

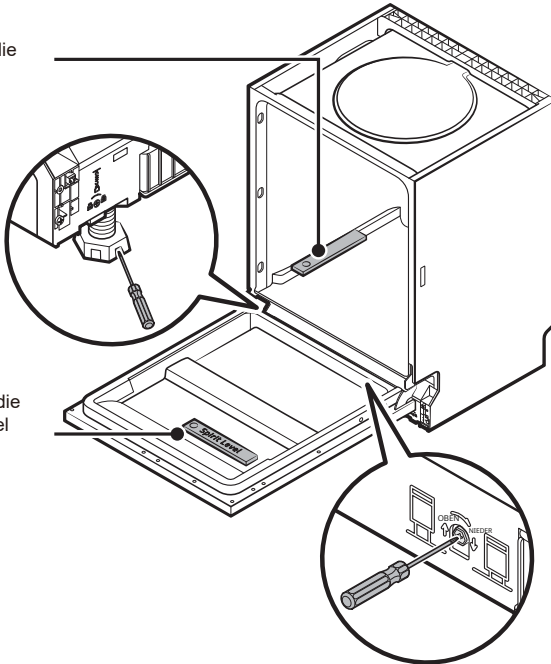

Überprüfen Sie die Einstellung Level eins genommen vom anderen



#### HINWEIS :

Die maximal einstellbare Höhe der Füße beträgt 50 mm.

## ANLEITUNG ZUR FEHLERBEHEBUNG

### Bevor Sie einen Techniker anrufen

Konsultieren Sie die Tabellen auf den folgenden Seiten, dies kann Sie daran hindern einen Techniker rufen.

Problem	Mögliche Ursachen	Lösung
Der Geschirrspüler funktioniert nicht	Der Geschirrspüler startet nicht	Schließen Sie die Tür vollständig und stellen Sie sicher, dass sie sicher verriegelt ist.
	Das Netzteil oder die Stromleitung ist nicht angeschlossen, die Option Verzögerter Start wurde ausgewählt	Ü überprüfen Sie das Netzteil und schließen Sie es an Informationen zum Zurücksetzen finden Sie im Abschnitt Verzögerter Start dieses Handbuchs
	Kindersicherung aktiviert (ausgewählte Modelle)	Deaktivieren Sie die Kindersicherung, siehe Abschnitt Kindersicherung in diesem Handbuch
Der Geschirrspüler piept am Ende des Zyklus	Dies zeigt an, dass der Waschzyklus abgeschlossen ist und der Geschirrspüler piept	
Die Spülhilfanzeige leuchtet auf	Die LED-Anzeige zeigt "Lsb"	Klarspüler hinzufügen
Die Spülmaschine läuft zu lange	Der Geschirrspüler ist an kaltes Wasser angeschlossen	Ü überprüfen Sie den Geschirrspüler und stellen Sie sicher, dass er ordnungsgemäß an die Warmwasserversorgung angeschlossen ist
	Die Zykluszeit hängt davon ab, wie verschmutzt das Geschirr ist	Wenn das Geschirr sehr schmutzig ist, sind die automatischen, normalen Töpfe und Pfannen länger
	Desinfektionsoption ist ausgewählt	Wenn die Desinfektionsoption ausgewählt ist, erhöht sich die Zykluszeit, um die erforderliche Desinfektionstemperatur zu erreichen
	Der Wasserdruck ist vorübergehend	Verwenden Sie Ihren Geschirrspüler, wenn der

Das Geschirr ist nicht sauber genug	niedrig	Wasserdruck normal ist
	Die Temperatur des in den Geschirrspüler eintretenden Wassers ist niedrig	Stellen Sie sicher, dass der Geschirrspüler an die Warmwasserversorgung angeschlossen ist. Versuchen Sie nicht, Ihren Geschirrspüler zu benutzen, wenn an anderer Stelle im Haus heißes Wasser verwendet wird.

Problem	Mögliche Ursachen	Lösung
Das Geschirr ist nicht sauber genug	Das Geschirr ist zu nahe beieinander geladen.	<ul style="list-style-type: none"> <li>• Laden Sie das Geschirr erneut gemäß Bedienungsanleitung.</li> <li>• Fügen Sie je nach Wasserhärte und gewähltem Zyklus Reinigungsmittel hinzu.</li> <li>• Verwenden Sie frisches Reinigungsmittel</li> </ul>
	Der ausgewählte Zyklus ist nicht für Verschmutzungen durch Lebensmittel geeignet.	Wählen Sie einen anderen Zyklus mit einer längeren Waschzeit.
	Die Sprüharme sind durch einige Elemente blockiert.	Stellen Sie sicher, dass sich der Sprüharm frei dreht
Der Geschirrspüler funktioniert nicht	Der Geschirrspüler startet nicht	Schließen Sie die Tür vollständig und stellen Sie sicher, dass sie sicher verriegelt ist.
	Das Netzteil oder die Stromleitung ist nicht angeschlossen, die Option Verzögerter Start wurde ausgewählt	Ü berprüfen Sie das Netzteil und schließen Sie es an Informationen zum Zurücksetzen verzögerter Start dieses Handbuchs
	Kindersicherung aktiviert (ausgewählte Modelle)	Deaktivieren Sie die Kindersicherung, siehe Abschnitt Kindersicherung in diesem Handbuch

Das Geschirr trocknet nicht ausreichend	Der Klarspülerspender ist leer	Füllen Sie den Klarspülerspender oder fügen Sie einen Klarspüler hinzu.
	Falsches Laden von Geschirr	Laden Sie das Geschirr erneut gemäß Bedienungsanleitung.
	Der von Ihnen gewählte Zyklus beinhaltet kein Trocknen	Wählen Sie den geeigneten Zyklus einschließlich Trocknen
Das Geschirr hat Flecken und	Die Wasserhärte ist zu hoch	Installieren Sie einen Wasserenthärter, wenn die Wasserhärte extrem hoch ist
	Falsches Laden von Geschirr	Laden Sie das Geschirr erneut gemäß Bedienungsanleitung.
Kalkablagerungen	Sie verwenden eine alte Klarspüler	Verwenden Sie ein frisches Klarspüler
	Der Klarspülerspender ist leer	Geben Sie die Klarspüler in den Spender
	Sie verwenden zu viel Waschmittel	Reduzieren Sie die Waschmittelmenge, wenn Sie weiches Wasser verwenden.
	Die Einlasswassertemperatur überschreitet 158 °F.	Senken Sie die Einlasswassertemperatur
Sie haben Waschmittel im Waschlappen gelassen	Waschmittel ist möglicherweise zu alt	Verwenden Sie frisches Reinigungsmittel
	Der Sprüharm ist blockiert	Laden Sie das Geschirr und achten Sie darauf, dass die Sprüharme nicht blockiert sind.
Waschmittelspender schließt nicht	Fehlfunktion der Abdeckung des Waschmittelspenders	Fügen Sie Waschmittel und Klarspüler gemäß den Anweisungen im Handbuch hinzu.
Das Wasser bleibt in der Spülmaschine.	Der vorherige Zyklus ist nicht abgeschlossen oder wurde unterbrochen.	Wählen Sie den entsprechenden Zyklus aus, wie im Handbuch erläutert.

Der Geschirrspüler läuft nicht richtig ab	Der Drain-Kreislauf ist blockiert	Überprüfen Sie den Luftspalt, falls vorhanden. Stellen Sie sicher, dass die Entsorgungseinheit für Lebensmittelabfälle leer ist, wenn der Geschirrspüler daran angeschlossen ist
	Der Ablaufschlauch ist geknickt	Stellen Sie sicher, dass der Ablaufschlauch ordnungsgemäß an die Spüle angeschlossen ist
Vorhandensein von Schaum im Tank	Sie verwenden das falsche Reinigungsmittel	Stellen Sie sicher, dass Sie nur Spülmittel verwenden
Spülmaschine leckt	Übermäßiger Schaum, der durch die Verwendung eines falschen Reinigungsmittels verursacht wird	Stellen Sie sicher, dass Sie nur das richtige Spülmittel verwenden
	Der Geschirrspüler ist nicht ausbalanciert	Den Geschirrspüler ausbalancieren
Schwarze oder graue Flecken auf dem Geschirr	Aluminiumutensilien reiben am Geschirr.	Ordnen Sie das Geschirr neu an und stellen Sie sicher, dass das Einlasswasser nicht weniger als 120 Stunden beträgt
	Kaffee und Tee verschmutzen	Verwenden Sie einen speziellen Fleckenreiniger, um alle Verschmutzungen zu entfernen
Vorhandensein von Flecken im Tank	Rötliche Flecken	Sie werden durch bestimmte Lebensmittel aus Tomaten verursacht; Nur ein Spülgang nach dem Laden reduziert die Farbe.

# Körbe laden gemäß EN60436

## Oberkorb

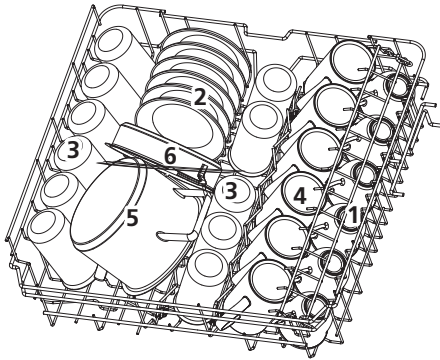

Number	Item
1	Tassen
2	Untertassen
3	Brille
4	Tassen
5	Kleine Pfanne
6	Marmite

## Unterkorb

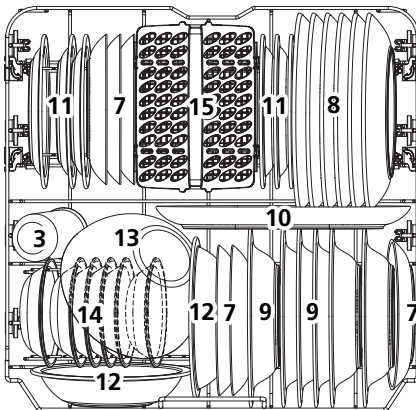

Number	Item
7	Dessertteller
8	Teller
9	Suppenteller
10	Ovale Servierschale
11	Dessertgerichte aus Melamin
12	Dessertgerichte aus Melamin
13	Glasschalen
14	Dessertschalen
15	Besteckkorb

### 3. Besteckhalter:

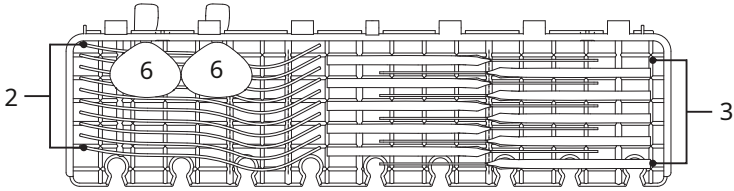

**HINWEIS:**

Bitte stellen Sie leichtes Geschirr auf den oberen Korbkorb. Gesamtgewicht muss weniger als 1,5 kg betragen.

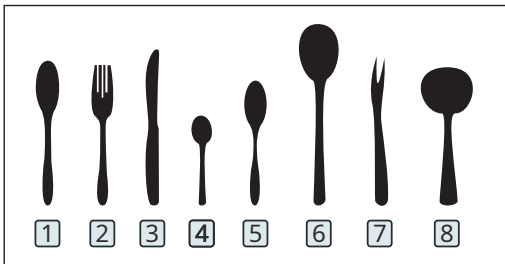
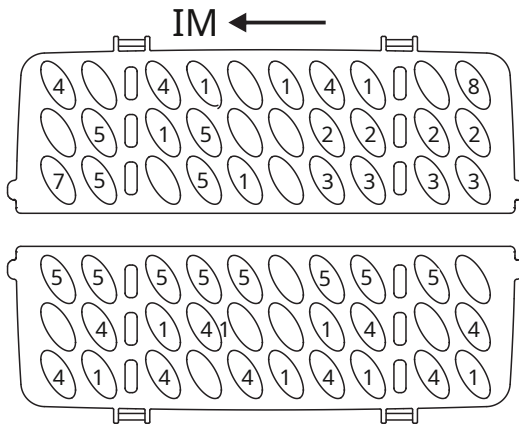

Nummer	Artikel
1	Suppenlöffel
2	Gabeln
3	Messer
4	Kaffeelöffel
5	Dessertlöffel
6	Servierlöffel
7	Gabeln Bedienung
8	Schöpfkellen

Angaben für Vergleichsprüfungen nach  
 EN60436 Fassungsvermögen: 13 Gedecke  
 Oberkorbposition: niedrig Programm: ECO  
 Klarspülereinstellung: max  
 Enthärtereinstellung: H3

# KURZANLEITUNG

Um die Bedienungsanleitung im Detail zu kennen, lesen Sie bitte die entsprechenden Inhalte in der Bedienungsanleitung.

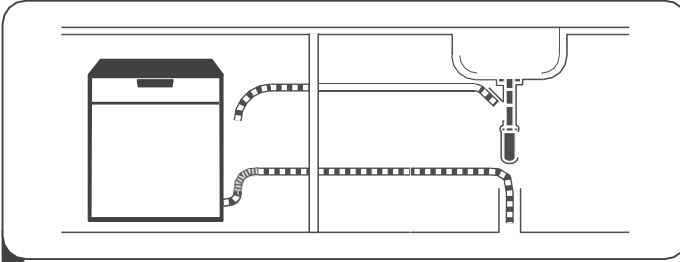

- 1** Einbau des Geschirrspülers  
(Siehe Abschnitt 5 „INSTALLATIONSANLEITUNG“ von TEIL I:  
generische Version.)



- 2** Beseitigung großer Rückstände auf  
Bedeckt

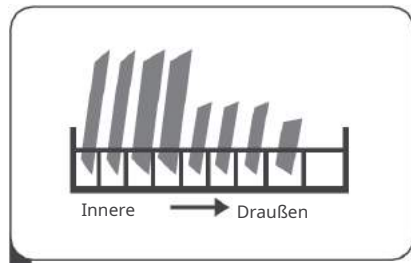

- 3** Körbe laden

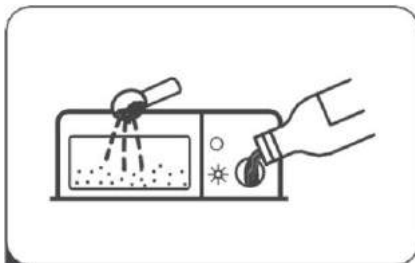

- 4** Beladen des Spenders







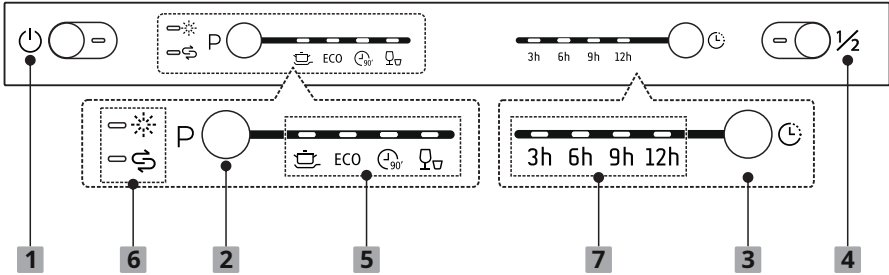

- 5** Wählen Sie ein Programm und  
Spülmaschinenbetrieb

# Bedienung des Bedienfelds



<p><b>1 Essen</b></p>	<p>Drücken Sie diese Taste, um Ihren Geschirrspüler einzuschalten, der Bildschirm leuchtet auf.</p>
<p><b>2 Programm</b></p>	<p>Drücken Sie diese Taste, um das entsprechende Waschprogramm auszuwählen, die entsprechende Kontrollleuchte leuchtet auf.</p>
<p><b>3 Verspätete Abreise</b></p>	<p>Drücken Sie die Taste , um den verzögerten Start einzustellen (3h / 6h / 9h / 12h).</p>
<p><b>4 Halb aufgeladen</b></p>	<p>Für kleine Lasten können Sie die Halblast-Option wählen. Der Waschgang wird nur im Oberkorb oder im Unterkorb durchgeführt und spart somit Energie. Um diese Option zu aktivieren, drücken Sie bitte die Halblast-Taste auf dem Bedienfeld.</p>

## Bandeau d'affichage

<p><b>5 Indikator Programm</b></p>	<p> <b>Intensiv</b> Für stark verschmutztes Geschirr, Töpfe, Pfannen, Geschirr usw., das normalerweise mit verkrusteten Speisen verschmutzt ist.</p> <p><b>ECO ÖKO</b> Dies ist das passende Standardprogramm für normal verschmutzte Beladungen, wie zum Beispiel leicht verschmutzte Töpfe, Teller, Gläser und Töpfe.</p> <p> <b>90'</b> 90 Minuten Für normal verschmutztes Besteck, das schnell gewaschen werden muss.</p> <p> <b>Schnell</b> Ein kürzerer Waschgang für leicht verschmutztes Geschirr, das nicht getrocknet werden muss.</p>
<p><b>6 Indikator Warnung</b></p>	<p> <b>Klarspüler</b> Wenn die Anzeige "  " Leuchtet, dann ist der Pegel von Klarspüler ist zu niedrig, bitte mehr hinzufügen.</p> <p> <b>Salz</b> Wenn die Anzeige "  "Ist an, dann der Salzstand ist niedrig, bitte fügen Sie mehr hinzu.</p>
<p><b>7 Verspätete Abreise</b></p>	<p>Zeigt den verzögerten Start an (3h / 6h / 9h / 12h).</p>

## Energie sparen

- Wenn Sie diese Richtlinien befolgen, verbraucht Ihr Gerät weniger Strom und Wasser.
- Verwenden Sie das Eco-Programm 45 °C.
- Wenn Sie nur wenig Geschirr zu spülen haben, nutzen Sie die zusätzliche Halbeladungsfunktion.

# Waschmittel

Finden Sie heraus, welche Reinigungsmittel für Ihr Gerät geeignet sind.

## Geeignete Reinigungsmittel

Verwenden Sie nur Reinigungsmittel, die für Ihre Spülmaschine geeignet sind. Geeignet sind sowohl Waschmittel als auch Mischwaschmittel. Für beste Wasch- und Trockenergebnisse verwenden Sie ein einfaches Waschmittel zusammen mit einem speziellen Salz → und Klarspüler → Moderne Waschmittel sind effizient; im Allgemeinen auf einem niedrigen alkalischen Niveau formuliert, enthalten sie Enzyme. Die Enzyme bauen Stärke ab und lösen Albumin und Proteine. Zur Entfernung von Farbflecken (zB von Tee, Ketchup) enthalten diese Reinigungsmittel sauerstoffbasierte Bleichmittel. Hinweis: Bitte befolgen Sie die Anweisungen des Herstellers von  
**Ihre**  
tergent.

Waschmittel	Beschreibung
Lutschtabletten	Die Tabletten sind für alle Waschaufgaben geeignet und sollten nicht verschüttet werden. Bei Verwendung mit kürzeren Programmen können sich die Lutschtabletten möglicherweise nicht vollständig auflösen und am Ende des Zyklus Waschmittelmrückstände hinterlassen. Dies kann das Reinigungsergebnis beeinträchtigen.
Waschmittel in Pulver	Für kürzere Programme werden Pulverwaschmittel empfohlen. Die Dosierung kann je nach Verschmutzungsgrad angepasst werden.
Waschmittel Flüssigkeit	Flüssigwaschmittel wirken leerer und werden für kürzere Programme ohne Vorwäsche empfohlen.  Flüssigwaschmittel kann aus dem Waschmittelfach auslaufen, obwohl das Waschmittelfach richtig geschlossen ist. Dies ist kein Fehler und sollte nicht schwerwiegend sein, wenn Sie die folgenden Richtlinien befolgen: <ul style="list-style-type: none"><li>- Wählen Sie nur ein Programm ohne Vorwäsche</li><li>- Stellen Sie keine Startverzögerung für den Programmstart ein.</li></ul> Die Dosierung kann je nach Verschmutzungsgrad angepasst werden.

## Mischwaschmittel

Auf dem Markt werden neben herkömmlichen Waschmitteln allein eine ganze Reihe von Produkten mit Zusatzfunktionen angeboten. Diese Produkte enthalten neben dem Reiniger einen Klarspüler und Salzersatzstoffe (3 in 1) sowie je nach Kombination (4 in 1, 5 in 1 etc.) weitere Komponenten. -taries beabsichtigt p. Ex. zum Schutz von Glas oder zur Wiederherstellung des Glanzes von Stahlgeschirr. Generell funktionieren Mischwaschmittel nur mit Wasser mit einer maximalen Härte von 37 ° fH. Ab einer Wasserhärte von 37 °fH müssen Sie Spezi­alsalz und Klarspüler hinzufügen. Für Wasch- und Trockenergebnisse empfehlen wir die Verwendung von Spezi­alsalz und Klarspüler ab einer Wasserhärte von 25° fH. Wenn Sie Mischwaschmittel verwenden,

<b>Waschmittel</b>	<b>Beschreibung</b>
Waschmittel Geschirr Hand	Handgeschirrspülmittel können eine verstärkte Schaumbildung verursachen und das Gerät beschädigen.
Reinigungsmittel enthält Chlor	Chlorrückstände auf Geschirr können gesundheitsschädlich sein.

# Wasserenthärter

Der Wasserenthärter muss manuell über den Wasserhärterregler eingestellt werden. Der Wasserenthärter wurde entwickelt, um Mineralien und Salze aus dem Wasser zu entfernen, die die sich nachteilig oder negativ auf den Betrieb des Gerätes auswirken würden. Je mehr Mineralien vorhanden sind, desto härter ist Ihr Wasser.

Der Wasserenthärter sollte entsprechend der Wasserhärte in Ihrer Region eingestellt werden. Die örtliche Wasserbehörde kann Ihnen Ratschläge zur Wasserhärte in Ihrer Nähe geben.

## Salzverbrauch anpassen

Der Geschirrspüler ist so konzipiert, dass die verbrauchte Salzmenge an die Härte des verwendeten Wassers angepasst werden kann. Ziel ist es, den Salzverbrauch zu optimieren und zu personalisieren.

Bitte befolgen Sie die nachstehenden Schritte, um die Salzaufnahme anzupassen.

1. Schalten Sie die Spülmaschine ein.
2. Halten Sie die Programmtaste länger als 5 Sekunden gedrückt, um den Einstellmodus des Wasserenthärters innerhalb von 60 Sekunden nach dem Einschalten des Geräts zu starten;
3. Drücken Sie die Programmtaste, um die entsprechende Einstellung gemäß . auszuwählen  
Ihre lokale Umgebung. Die Einstellungen ändern sich je nach folgendes Sequenzmodell: H1-> H2-> H3-> H4-> H5-> H6;
4. Drücken Sie den Netzschalter, um den Einstellungsmodus abzuschließen.

WASSERHÄRTE				Grad der Weichmacher Wasser	Verbrauch Salz- (Gramm / Zyklus)
Deutsche: dH	Französisch: fH Clarke	Britisch:	Mmol / l		
0 - 5	0 - 9	0 - 6	0 - 0,94	H1-> Schnell Leicht glänzend	0
6 - 11	10 - 20	7 - 14	1,0 - 2,0	H2-> 90 Min Helles Licht	9
12 - 17	21 - 30	15 - 21	2.1 - 3.0	H3-> 90 Min Rapid Light Glanz	12
18 - 22	31 - 40	22 - 28	3.1 - 4.0	H4-> Eco Leicht glänzend	20
23 - 34	41 - 60	29 - 42	4.1 - 6.0	H5-> Eco Rapid Light Glanz	30
35 - 55	61 - 98	43 - 69	6.1 - 9.8	H6-> Eco, 90 Min Helles Licht	60

1 ° dH = 1,25 ° Clarke = 1,78 ° fH = 0,178 mmol / l

Werkseinstellung: H3

Informationen zum Härtegrad des Wassers erhalten Sie von Ihrem örtlichen Wasserversorger.

Weitere Informationen finden Sie in Abschnitt 3 "Nachfüllen von Salz in den Enthärter" in TEIL I: Allgemeine Version



#### **HINWEIS :**

Wenn Ihr Modell keinen Wasserenthärter hat, können Sie diesen Abschnitt überspringen.  
Wasserenthärter

Die Härte des Wassers variiert von G ebiet zu Gebiet. Wenn Sie hartes Wasser in der Spülmaschine verwenden, bilden sich Ablagerungen auf Geschirr und Besteck. Das Gerät ist mit einem speziellen Weichmacher ausgestattet, der mithilfe eines speziell entwickelten Salzreservoirs Kalk und Mineralien aus dem Wasser entfernt.

## **Geschirr vorbereiten und laden**

---

- Bevorzugen Sie den Kauf von Utensilien mit der Aufschrift "spülmaschinenfest".
- Wählen Sie für empfindliche Utensilien ein Programm aus, das bei der niedrigstmöglichen Temperatur arbeitet.
- Nehmen Sie Ihre Gläser und Ihr Besteck nicht unmittelbar nach Programmende aus der Spülmaschine, um Schäden zu vermeiden.

### **Arten von Materialien**

#### **Sind nicht kompatibel**

- Besteck mit Holz-, Porzellan- oder Perlmuttergriffen
- Kunststoffgegenstände, die nicht hitzebeständig sind
- Altes Besteck mit geklebten Elementen, die nicht gegen hohe Temperaturen beständig sind
- Besteck oder Geschirr mit Kleber
- Zinn- oder Kupferelemente
- Kristallgläser
- Stahlgegenstände, die rosten können
- Holztablets
- Kunstfaserobjekte

#### **Sind kompatibel, aber mit möglichen langfristigen Auswirkungen**

- Einige Arten von Gläsern können nach einer Reihe von Wäschen anlaufen
- Silber- und Aluminiumteile neigen dazu, sich beim Waschen zu verfärben
- Glasmuster können verblassen, wenn sie häufig in der Spülmaschine gewaschen werden

## Empfehlungen zum Beladen des Geschirrspülers

Große Mengen an Speiseresten abkratzen. Erweichen Sie verbrannte Speisereste in Ihren Töpfen und Pfannen. Das Geschirr muss nicht unter fließendem Wasser gespült werden. Beachten Sie die folgenden Laderichtlinien, um eine optimale Leistung des Geschirrspülers sicherzustellen.

(Die Funktionalität und das Erscheinungsbild der Körbe können je nach Modell variieren.) Stellen Sie die Gegenstände wie folgt in die Spülmaschine:

- Gegenstände wie Tassen, Gläser, Töpfe / Pfannen usw. müssen sich nach unten zeigen.
- Gebogene oder vertiefte Gegenstände sollten in einem Winkel angeordnet werden, damit das Wasser abfließen kann.
- Alle Utensilien sind sicher gestapelt und können nicht umkippen.
- Alle Utensilien sind so positioniert, dass sich die Sprüharme während des Waschens frei drehen können.
- Ordnen Sie hohle Gegenstände wie Tassen, Gläser, Töpfe usw. mit der Öffnung nach unten an, um zu verhindern, dass sich Wasser im Behälter oder im tiefen Boden ansammelt.
- Geschirr und Besteck dürfen nicht ineinander oder übereinander liegen.
- Um Beschädigungen zu vermeiden, dürfen sich die Brillen nicht berühren.
- Der obere Korb bietet Platz für empfindlichere und leichtere Gegenstände wie Gläser, Kaffee- und Teetassen.
- Messer mit langen Klingen in aufrechter Position sind eine potenzielle Gefahr!
- Lange und / oder scharfe Besteckgegenstände wie Schnitzmesser sollten horizontal im oberen Korb positioniert werden.
- Bitte vermeiden Sie eine Überlastung Ihres Geschirrspülers. Dies ist wichtig, um gute Ergebnisse zu erzielen und einen angemessenen Energieverbrauch sicherzustellen.

### **HINWEIS :**

Sehr kleine Gegenstände sollten nicht in der Spülmaschine gewaschen werden, da sie leicht aus dem Korb fallen können.

### **ENTFERNUNG DER GERICHTE!**

Um zu verhindern, dass Wasser vom oberen zum unteren Korb fließt, empfehlen wir, den unteren Korb vor dem oberen Korb zu leeren.

#### **WARNUNG**



**Das Geschirr kann heiß sein!** Nehmen Sie Ihre Gläser und Ihr Besteck nach Programmende 15 Minuten lang nicht aus der Spülmaschine, um Schäden zu vermeiden.

## Laden des oberen Korbs

Der obere Korb ist für empfindlichere und leichtere Gegenstände wie Gläser, Kaffee- und Teetassen, Untertassen sowie Geschirr, Schälchen und flache Töpfe ausgelegt (vorausgesetzt, sie sind nicht zu schmutzig). Stellen Sie Geschirr und Küchenutensilien so auf, dass sie nicht durch Sprühen von Wasser bewegt werden können.

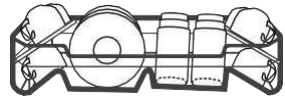

## Laden des unteren Korbs

Wir empfehlen, große Gegenstände und die schwieriger zu reinigenden Gegenstände in den unteren Korb zu legen. Dies sind Töpfe, Pfannen, Deckel, Serviergeschirr und Schalen, wie in der folgenden Abbildung gezeigt. Serviergeschirr und Deckel werden am besten an der Seite der Regale platziert, um ein Blockieren der Drehung des oberen Sprüharms zu vermeiden.

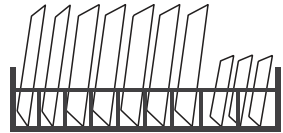

Der empfohlene maximale Durchmesser für Geschirr vor dem Waschmittelspender beträgt 19 cm, um dessen Öffnung nicht zu blockieren.

## Laden des Besteckkorbs

Das Besteck muss getrennt voneinander korrekt in den Besteckhalter gelegt werden. Stellen Sie sicher, dass die Utensilien nicht zusammenpassen. Dies kann zu schlechten Waschergebnissen führen.

### **WARNUNG**



Lassen Sie keinen Gegenstand durch den Boden laufen.  
Laden Sie scharfe Utensilien immer mit der sich verjüngenden Spitze nach oben  
**Nieder !**

Für ein besseres Waschergebnis laden Sie bitte die Körbe gemäß den Anweisungen im Kapitel "Laden der Körbe" von TEIL I: Generische Version

# Füllen des Klarspülerbehälters

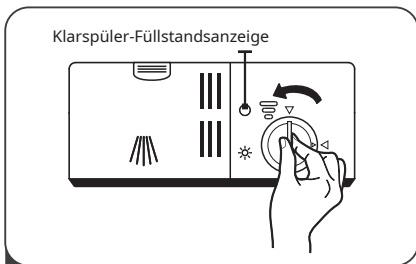

- 1** Um den Spender zu öffnen, drehen Sie die Kappe auf den „Öffnen“-Pfeil (links) und heben Sie sie an.

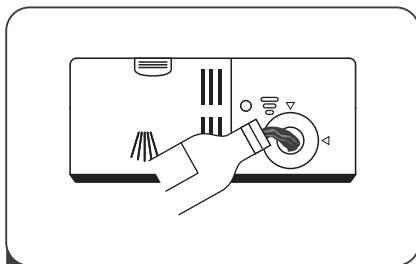

- 2** Produkt vorsichtig einfüllen Spülen in seinem Spender, um ein Überlaufen zu vermeiden.

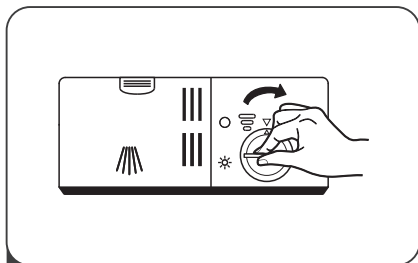

- 3** Bringen Sie die Kappe wieder an, indem Sie sie mit dem „offenen“ Pfeil ausrichten und in den geschlossenen (rechts) Pfeil drehen.



## HINWEIS :

Reinigen Sie die **Flüssigkeit** Klarspüler mit einem saugfähigen Tuch verschüttet, um eine übermäßige Schaumbildung beim nächsten Waschen zu vermeiden.

## Anpassung der Flüssigkeit Spülen

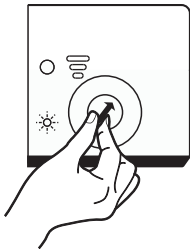

Der Klarspülerbehälter hat sechs Grad. Die empfohlene Werkseinstellung ist „4“. Wenn das Geschirr schlecht getrocknet ist oder Flecken aufweist, stellen Sie den Drehknopf auf die obere Zahl, bis Ihr Geschirr frei von Flecken ist.

Verringern Sie den Füllstand, wenn Ihr Geschirr klebrige weiße Flecken aufweist oder Ihre Gläser oder Messer einen bläulichen Film haben.

# Waschmittelschublade befüllen

Drücken Sie auf den Riegel, um ihn zu öffnen

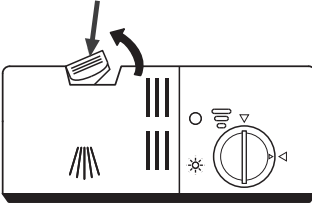

1

Drücken Sie die Entriegelung des Waschmittelbehälters, um die Abdeckung zu öffnen.

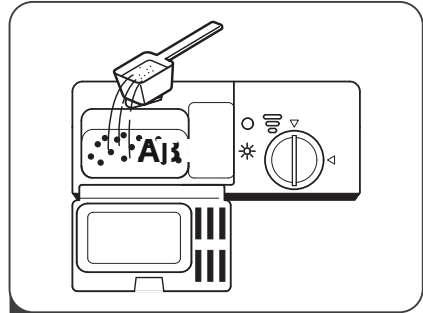

2

Waschmittel in den großen Hohlraum (A) für den Hauptwaschgang. Bei stark verschmutztem Geschirr zusätzlich etwas Spülmittel in die kleine Mulde (B) für den Vorspülgang geben.

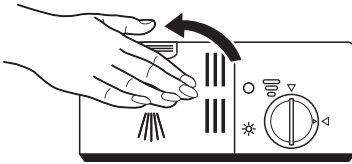

3

Schließen Sie die Abdeckung und drücken Sie darauf nach unten, bis es einrastet.



## HINWEIS :

Beachten Sie, dass die Einstellung je nach Verschmutzung des Wassers variieren kann.

Bitte beachten Sie die Herstellerempfehlungen auf der Verpackung Ihres Waschmittels.

# Rolle von Klarspüler und Reiniger

Klarspüler wird beim letzten Spülen freigesetzt, um zu verhindern, dass sich Wassertropfen auf Ihrem Geschirr bilden, die Flecken und Schlieren hinterlassen können. Es verbessert auch das Trocknen, indem es das Wasser besser aus dem Geschirr ablaufen lässt. Ihr Geschirrspüler ist für den Betrieb mit flüssigem Klarspüler ausgelegt.

## **WARNUNG**

Verwenden Sie nur Spülmaschinen-Klarspüler. Füllen Sie niemals andere Substanzen (zB Spülmittel) in den Klarspülerbehälter. Sie können das Gerät beschädigen.

## Füllintervall des Klarspülmittelspenders

Es sei denn, die Spülkontrollleuchte (  ) auf dem Panel leuchtet, können Sie die benötigte Menge jederzeit anhand der Farbe der optischen Füllstandsanzeige neben der Kappe abschätzen. Wenn der Klarspülerbehälter voll ist, wird die Anzeige komplett schwarz. Die Größe des schwarzen Flecks nimmt mit abnehmender Klarspülermenge ab. Lassen Sie den Klarspüler niemals unter 1/4 des Tanks fallen.

Wenn der Klarspülerstand sinkt, die Größe des schwarzen Punktes auf dem Klarspülerstand Anzeige ändert sich wie unten gezeigt.

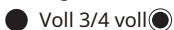

## Rolle des Waschmittels

Die chemischen Inhaltsstoffe, aus denen das Reinigungsmittel besteht, werden benötigt, um den gesamten Schmutz aus der Spülmaschine zu entfernen, zu zerkleinern und zu verteilen. Die meisten handelsüblichen Waschmittel sind für diesen Zweck geeignet.

## **WARNUNG**

Angemessene Verwendung von Waschmittel

Verwenden Sie nur Reinigungsmittel, die speziell für Geschirrspüler geeignet sind. Bewahren Sie Ihr Waschmittel kühl und trocken auf. Geben Sie das Pulverwaschmittel kurz vor dem Start des Waschgangs in den dafür vorgesehenen Behälter.





**Geschirrspülmittel sind ätzend! Bewahren Sie Geschirrspülmittel außerhalb der Reichweite von Kindern auf.**

# PROGRAMMIERUNG DES GESCHIRRSPÜLERS

## Waschzyklustabelle

Die folgende Tabelle zeigt die Programme, die am besten zu den Restmengen und der benötigten Waschmittelmenge passen. Außerdem gibt es verschiedene Informationen zu den Programmen.

(●) weist darauf hin, dass Klarspüler in den Spender gegeben werden muss.  
Reinigungsflüssigkeit.

Programm	Beschreibung Zyklus	Waschmittel Vorwäsche / Waschen	Dauer Operation (Mindest)	Energie (kWh)	Wasser (L)	Flüssigkeit Spülen
 <b>Intensiv</b>	Vorwäsche (50 °C)					
	Waschen (65 °C)					
	Spülen	4/17g	205	1,621	17,8	●
	Spülen (65 °C)	1 oder 2 Stück				
	Trocknen					
<b>ÖKO</b> (* IN60436)	Waschen (45 °C)					
	Spülen	4/17 g	220	0,937	11,0	●
	Spülen (60 °C)	1 oder 2 Stück				
	Trocknen					
 <b>90 Minuten</b>	Waschen (60 °C)					
	Spülen	21g	90	1.350	11,7	●
	Spülen (65 °C)	1 oder 2 Stück				
	Trocknen					
 <b>Schnell</b>	Waschen (50°C)					
	Spülen	20g	30	0,751	11,2	○
	Spülen (45 °C)	(1 Stück)				



### HINWEIS :

**EN 60436:** Dieses Programm ist der Testzyklus. Informationen zur Vergleichbarkeitsprüfung nach EN 60436.

## Räum das Geschirr auf

Lagern Sie das Geschirr ordnungsgemäß, um das Spülergebnis zu optimieren und eine Beschädigung Ihrer Sattelschale und Ihres Geräts zu vermeiden.

### Rat

- Die Verwendung des Geschirrspülers spart Ihnen Energie und Wasser im Vergleich zum Waschen von Hand.
- Um den Energie- und Wasserverbrauch zu optimieren, laden Sie die Maschine bis zur angegebenen Anzahl von Standardabdeckungen.
- Für beste Wasch- und Trocknungsergebnisse konvexe und konkave Teile in einem Winkel platzieren, damit das Wasser abfließen kann.

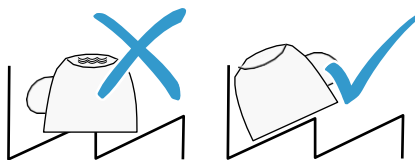

1. Entfernen Sie grobe Speisereste von Ihrem Geschirr. Spülen Sie das Geschirr nicht unter fließendem Wasser vor, um Ressourcen zu sparen.
2. Stellen Sie das Geschirr unter Berücksichtigung der folgenden Anweisungen weg:

- Bewahren Sie stark verschmutztes Geschirr im unteren Geschirrkorb auf, z. B. Töpfe und Pfannen. Die erhöhte Intensität des Sprühstrahls verbessert das Reinigungsergebnis.

- Um Schäden an Ihrem Geschirr zu vermeiden, achten Sie darauf, dass es stabil in Ihrer Spülmaschine steht.

- Vermeiden Sie Verletzungen, indem Sie Besteck mit der scharfen, spitzen Seite nach unten ablegen.

- Stellen Sie die Behälter mit den Öffnungen nach unten, um Wasseransammlungen zu vermeiden.

- Vermeiden Sie es, die Sprüharme in ihrer Rotation zu blockieren.

- Legen Sie keine Kleinteile in den Tablettenhalter und vermeiden Sie es, diesen mit Geschirr zu überladen, um die Abdeckung des Waschmittelfachs nicht zu blockieren.

# Waschzyklus starten

---

1. Nehmen Sie den oberen und unteren Korb heraus, laden Sie das Geschirr und stellen Sie es zurück.  
Es wird empfohlen, zuerst den unteren Korb und dann den oberen Korb zu laden.
2. Gießen Sie das Waschmittel ein.
3. Schließen Sie den Stecker an die Steckdose an. Informationen zur Stromversorgung finden Sie auf der letzten Seite „Produktblatt“. Stellen Sie sicher, dass die Wasserversorgung auf maximalen Druck eingestellt ist.
4. Schließen Sie die Tür und drücken Sie die Ein- / Aus-Taste, um das Gerät einzuschalten.
5. Wählen Sie ein Programm, die Antwortanzeige leuchtet auf. Drücken Sie dann die Start / Pause-Taste. Der Geschirrspüler startet seinen Zyklus.

# Programm während eines Zyklus ändern

---

Ein Waschzyklus kann nur geändert werden, wenn er kurz gelaufen ist. Andernfalls wurde das Waschmittel möglicherweise bereits freigesetzt und der Geschirrspüler hat das Waschwasser möglicherweise bereits abgelassen. In diesem Fall müssen Sie den Geschirrspüler neu starten und den Waschmittelbehälter nachfüllen. Befolgen Sie die folgenden Anweisungen, um den Geschirrspüler neu zu starten:

1. Öffnen Sie die Tür leicht, um den Geschirrspüler anzuhalten. Nach dem Anhalten des Sprüharms können Sie die Tür vollständig öffnen.
2. Halten Sie die Programmtaste länger als drei Sekunden gedrückt, um das Gerät in den Standby-Modus zu versetzen.
3. Sie können das Programm auf die Zykluseinstellung Ihrer Wahl ändern.



# Vergessen, ein Gericht hinzuzufügen?

Sie können jederzeit ein vergessenes Gericht hinzufügen, bevor Sie den Waschmittelspender öffnen. Befolgen Sie in diesem Fall die folgenden Anweisungen:

1. Öffnen Sie die Spülmaschinentür leicht, um das Waschen zu beenden.
2. Nachdem die Sprüharme angehalten haben, können Sie die Tür vollständig öffnen.
3. Fügen Sie die vergessenen Gerichte hinzu.
4. Schließen Sie die Tür.
5. Die Spülmaschine startet wieder.

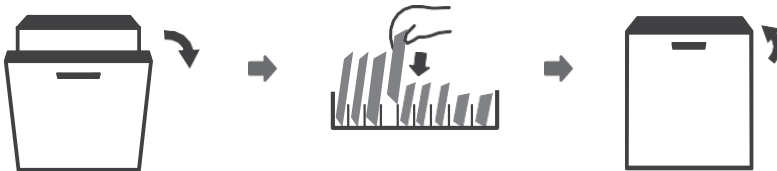

## **! WARNUNG**



Es ist gefährlich, die Tür des Geschirrspülers zu öffnen, während ein Programm läuft, da der heiße Dampf Sie verbrennen könnte.

## **Reinigung und Instandhaltung**

Um Ihr Gerät lange betriebsbereit zu halten, reinigen und warten Sie es sorgfältig.

### **Reinigung des Tanks**

#### **! WARNUNG**

Gesundheitsgefahr Die Verwendung von chlorhaltigen Reinigungsmitteln kann gesundheitliche Risiken verursachen.

### **Verwenden Sie niemals chlorhaltige Reinigungsmittel.**

1. Wischen Sie groben Schmutz im Inneren des Geräts mit einem feuchten Tuch ab.
2. Füllen Sie das Waschmittel in das Waschmittelfach.
3. Wählen Sie das Programm mit der höchsten Temperatur.
4. Starten Sie das Programm ohne Geschirrspüler.

## Filtrationssystem

Das Filtersystem verhindert, dass größere Verunreinigungen in den Reinigungskreislauf gelangen.

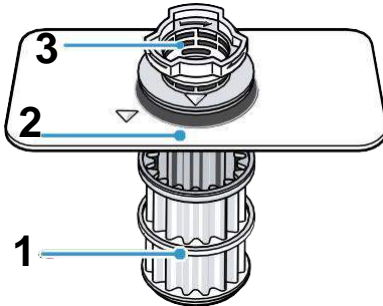

1. Mikrofilter
2. Feinfilter
3. Grobfilter

### Filter reinigen

Verunreinigungen im Waschwasser können die Filter verstopfen.

1. Überprüfen Sie nach jedem Waschgang, ob Rückstände in den Filtern haften.
2. Drehen Sie den Grobfilter gegen den Uhrzeigersinn <sup>①</sup>.  
Entfernen Sie dann das Filtersystem .  
- Stellen Sie sicher, dass keine Fremdkörper in die Pumpe.

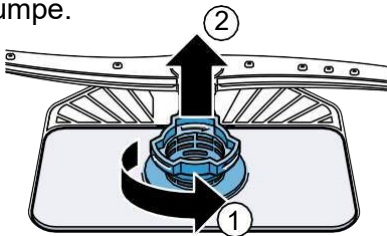

3. Ziehen Sie den Mikrofilter in Richtung

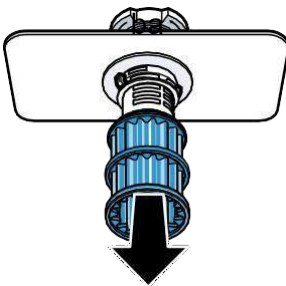

4. Tabletten Sie die Laschen ① und ziehen Sie den Grobfilter nach oben x heraus ② .

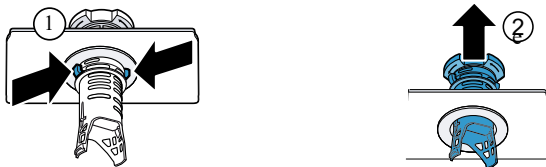

5. Lassen Sie die Filterelemente unter fließendem Wasser laufen, um sie zu reinigen. Reinigen Sie vorsichtig den Schmutzrand zwischen Grob- und Feinfilter.

6. Montieren Sie das Filtersystem. Stellen Sie sicher, dass der Grobfilter und die Laschen eingerastet sind.

7. Setzen Sie das Filtersystem in das Gerät ein und drehen Sie den Grobfilter im Uhrzeigersinn. Stellen Sie sicher, dass die Pfeile einander zugewandt sind.

### Reinigen Sie die Sprüharme

Kalk und Verunreinigungen im Waschwasser können die Düsen und die rotierenden Oberflächen der Sprüharme verstopfen. Reinigen Sie regelmäßig die Sprüharme.

1. Schrauben Sie den oberen Sprüharm ① ab und ziehen Sie ihn von unten heraus ② .

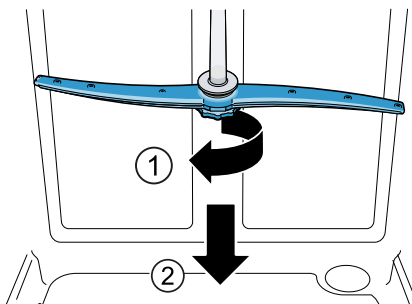

2. Entfernen Sie den unteren Sprüharm, indem Sie ihn nach oben ziehen.

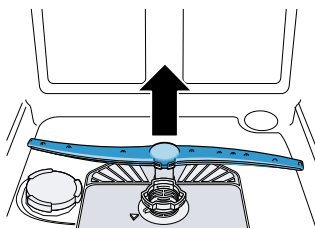

3. Stellen Sie unter fließendem Wasser sicher, dass die Auslassdüsen der Sprüharme frei sind, und entfernen Sie gegebenenfalls Fremdkörper.

4. Den unteren Sprüharm montieren. (Der Sprüharm rastet hörbar ein.)

5. Setzen Sie den oberen Sprüharm ein und schrauben Sie ihn an.

## FEHLERCODES

Im Falle einer Fehlfunktion zeigt der Geschirrspüler Fehlercodes an, um sie zu identifizieren:

Codes	Bedeutungen	Mögliche Ursachen
Das Licht flackert schnell	Das Gerät lädt sich lange auf.	Die Wasserhähne sind nicht geöffnet oder der Wassereinlass ist verstopft oder der Wasserdruck ist zu niedrig.
Das schnelle und 90 min flüchtige Licht flackert	Temperatur nicht erreicht.	Fehlfunktion des Heizelements.
Die Eco-Taste blinkt	Ü berlauf.	Einige Teile der Spülmaschine sind undicht.



### WARNUNG

- Im Falle eines Ü berlaufs das Hauptwasserversorgungssystem abschalten, bevor Sie sich an den Kundendienst wenden.
- Wenn der Boden der Wanne aufgrund von Ü berlauf oder geringfügigen Undichtigkeiten Wasser enthält, entfernen Sie das Wasser, bevor Sie den Geschirrspüler neu starten.

# TECHNISCHE DATEN

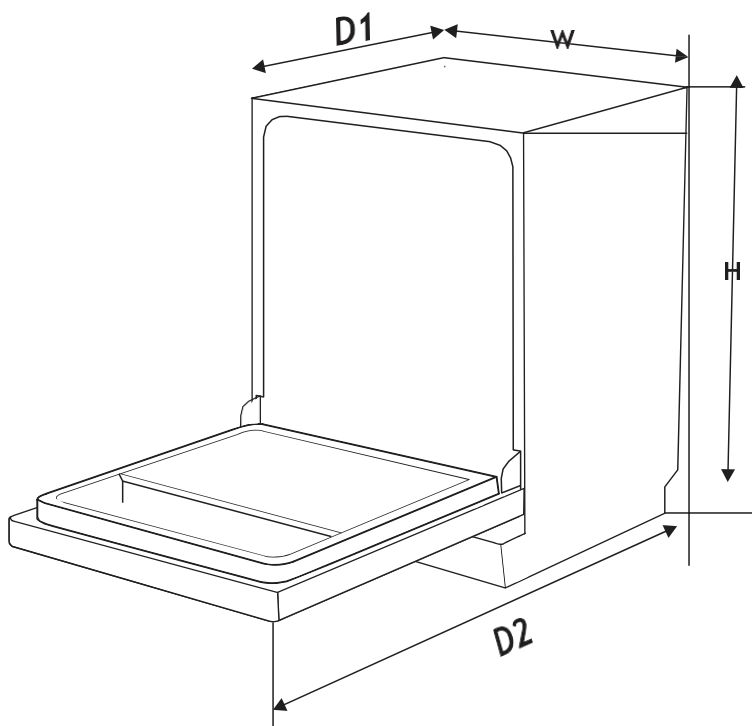

Höhe (H)	815 mm
Breite (W)	598 mm
Tiefe (D1)	550 mm (bei geschlossener Tür)
Tiefe (D2)	1150 mm (bei geöffneter Tür 90°)

# Produktinformationsblatt (EN 60436)

**Kennzeichen:** SCHNEIDER

**Referenz:** SCLVI1247-E

## Allgemeine Produktparameter:

Rahmen	Wert	Rahmen	Wert	
Nominale Kapazität (ein) (ps)	13	Maße in cm	H	82
			L	60
			P	55
EEI (ein)	55,9	Energieeffizienzklasse (a)	E (c)	
Reinigungsleistungsindex (a)	1,125	Trocknungsleistungsindex (a)	1,065	
Energieverbrauch in kWh [pro Zyklus], bezogen auf das Eco-Programm mit Befüllung mit kaltem Wasser Der tatsächliche Energieverbrauch hängt von der Nutzung des Gerätes ab.	0,937	Wasserverbrauch in Liter [pro Zyklus], basierend auf dem Öko-Programm. Das Der tatsächliche Wasserverbrauch hängt von der Verwendung des Geräts und der Wasserhärte ab.	11,0	
Dauer des Programms (ein) (h: min)	3:40	Art	Einbau	
Akustische Schallemissionen Antenne (ein) (dB (A) re 1 pW)	47	Luftschallemissionsklasse (ein)	C (c)	
Stoppmodus (W)	N / A	Standby-Modus (W)	0,49	
Startverzögerung (W) (falls zutreffend)	1.00	Vernetzter Standby (W) (falls zutreffend)	N / A	

## Vom Lieferanten angebotene Mindestgarantiezeit (b):

Zusätzliche Information:

(ein) Für das Öko-Programm.

(b) Änderungen dieser Elemente werden im Sinne von Artikel 4 Absatz 4 der Verordnung (EU) 2017/1369 nicht als relevant erachtet.

(c) Wenn die Produktdatenbank den endgültigen Inhalt dieser Zelle automatisch generiert, muss der Lieferant diese Daten nicht eingeben.

(1) Verordnung (EU) 2019/2022 der Kommission vom 1. Oktober 2019 zur Festlegung von Ökodesign-Anforderungen an Haushaltsgeschirrspüler gemäß der Richtlinie 2009/125/EG des Europäischen Parlaments und des Rates zur Änderung der Verordnung (EG) Nr. 1275/2008 der Kommission und zur Aufhebung der Verordnung (EU) Nr. 1016/2010 der Kommission (siehe Seite 267 dieses Amtsblatts).

## **DAS PRODUKTINFORMATIONSBLETT NACH EU- VERORDNUNG NR. 2019/2016**

Das Energieetikett für Kühlgeräte finden Sie unter der auf dem Energieetikett angegebenen dem QR-Code

### **Zusammenhang zwischen dem Energielabel 1059/2010 / EU und dem neuen Energielabel 2019/2017 / EU**

Das aktuelle 1059/2010 / EU-Label verwendet das A+++ -  
Kennzeichnungssystem /

D, weniger effizient werden. Die gemischte Skala des  
Labels mit vielen "+" ist nicht mehr transparent und die  
Mehrzahl der Produkte befindet sich heute schon in den  
ersten 2 bis 3 Klassen.

Daher hat die Europäische Union das Label  
entsprechend den Bedürfnissen der Nutzer  
überarbeitet und optimiert. Das neue Energielabel  
2019/2017 / EU enthält nur noch die Energieklassen A  
bis G. Die Klassenstufen werden regelmäßig aktualisiert.

## **GARANTIE**

Die Garantie deckt weder Verschleißteile des Produkts noch Probleme oder Schäden aufgrund von:

- (1) Oberflächenverschlechterung durch normalen Verschleiß des Produkts
- (2) Defekte oder Verschlechterung aufgrund von Kontakt des Produkts mit Flüssigkeiten und aufgrund von Korrosion durch Rost oder das Vorhandensein von Insekten;
- (3) jeglicher nicht autorisierter Vorfall, Missbrauch, Modifikation, Demontage oder Reparatur;
- (4) jede unsachgemäße Wartung, Verwendung nicht gemäß den Anweisungen des Produkts oder Anschluss an eine falsche Spannung;
- (5) jegliche Verwendung von nicht mitgeliefertem oder nicht vom Hersteller genehmigtem Zubehör



Die Garantie erlischt, wenn das Typenschild und/oder die Seriennummer des Produkts entfernt werden.

### **Produktgarantie und Ersatzteile verfügbar**

Im Rahmen der geltenden Herstellergarantie ist die Nutzung des Kundendienstes kostenlos. Die Mindestgarantiezeit (Herstellergarantie für Privatverbraucher) im Europäischen Wirtschaftsraum beträgt 2 Jahre gemäß den am Ort geltenden Garantiebedingungen. Die Garantiebedingungen berühren keine anderen Rechte oder Ansprüche, die Ihnen nach lokalem Recht zustehen.

Ausführliche Informationen zu Garantiezeit und Garantiebedingungen in Ihrem Land erhalten Sie beim Kundendienst, Ihrem Händler oder auf unserer Website.

Original-Ersatzteile, die nach der jeweiligen Ökodesign-Richtlinie funktionieren, erhalten Sie für mindestens 4 Jahre ab Inverkehrbringen Ihres Gerätes im Europäischen Wirtschaftsraum beim Kundendienst. .

Importeur: G3 CONCEPTS  
ZAC de la Madeleine - 9-11 rue de la Tuilerie  
77500 Chelles-France  
Contact tel: +33 (0)1 72 84 90 43  
[formulaire.contact@g3concepts.fr](mailto:formulaire.contact@g3concepts.fr)

**SCHNEIDER**