

linärie

ORSAN

Machine à laver

LJWM712W

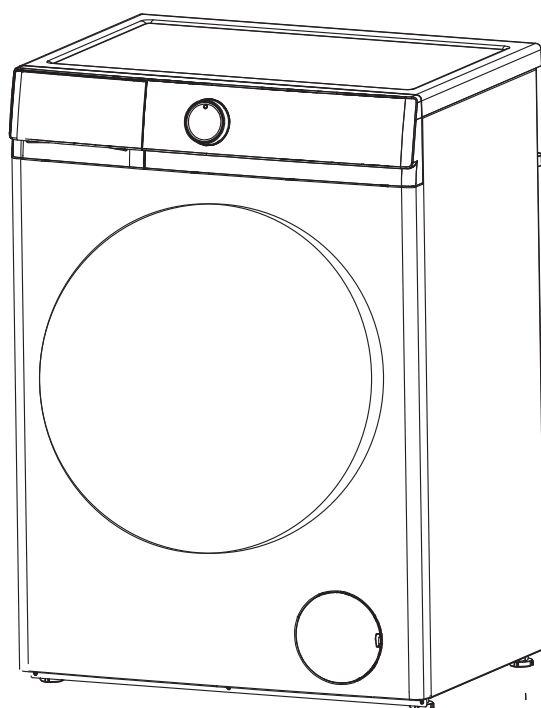

FR

opération, installation,
& manuel d'instruction

www.linarie.fr

Enregistrer
votre
produit
en ligne



**LE TRI
+ FACILE**



Séparez les éléments avant de trier



**CET APPAREIL EST DESTINE A UN USAGE
DOMESTIQUE UNIQUEMENT!**

Veillez lire attentivement toutes les instructions avant la première utilisation et conservez-les pour une référence ultérieure.

FELICITATIONS

Félicitations et merci d'avoir choisi Linärie pour introduire un nouveau confort de cuisine dans votre maison. Nous sommes sûrs que vous trouverez votre nouvel appareil agréable à utiliser et un atout majeur pour votre cuisine.

Cet appareil est conforme à toutes les exigences de sécurité applicables en Australie. Une utilisation inappropriée peut toutefois entraîner des blessures corporelles et des dommages matériels.

Afin d'utiliser l'appareil correctement et en toute sécurité, veuillez lire attentivement ce manuel d'instructions avant l'installation et l'utilisation. Ce manuel d'utilisation vous fournit toutes les instructions nécessaires relatives à la sécurité, l'installation, l'utilisation et l'entretien de l'appareil.

Pour référence future, veuillez conserver ce livret dans un endroit sûr et assurez-vous que tous les utilisateurs en connaissent le contenu. Transmettez-les à tout futur propriétaire de l'appareil.

Enregistrer le modèle et le numéro de série

Modèle :

Numéro de série :

Enregistrez votre produit www.linärie.fr

TABLE DES MATIÈRES

Consignes de sécurité.....	1
Pièces et caractéristiques.....	4
Installation de l'appareil.....	5
Fonctions du panneau de commande.....	8
Comment utiliser le lave-linge.....	11
Nettoyage et entretien.....	13
Guide de dépannage.....	15
Paramètres.....	17
Schéma électrique.....	20



⚠ AVERTISSEMENT

Lisez et assurez-vous de bien comprendre ces consignes de sécurité avant d'utiliser l'appareil. Les points indiqués ici sont des mesures de sécurité très importantes qui doivent être respectées. Nous ne pouvons être tenus responsables des dommages causés par le non-respect des avertissements et des consignes de sécurité ou résultant d'une utilisation ou d'un fonctionnement incorrect.

Le nettoyage et l'entretien ne doivent pas être effectués par des enfants sans surveillance. Les enfants de moins de 3 ans doivent être tenus à l'écart de l'appareil s'ils ne sont pas surveillés en permanence. Les nouveaux flexibles fournis avec l'appareil doivent être utilisés et les anciens flexibles ne doivent pas être réutilisés.

Cet appareil n'est pas destiné à être utilisé par des personnes (y compris des enfants) dont les capacités physiques, sensorielles ou mentales sont réduites, ou qui manquent d'expérience et de connaissances, à moins que celles-ci ne soient surveillées par une personne responsable de leur sécurité ou qu'elles n'aient reçu des instructions concernant l'utilisation de l'appareil.

Les enfants doivent être surveillés afin de s'assurer qu'ils ne jouent pas avec l'appareil.

Cet appareil peut être utilisé par des enfants âgés de 8 ans et plus et par des personnes dont les capacités physiques, sensorielles ou mentales sont réduites ou qui manquent de connaissances, à condition qu'ils soient surveillés ou qu'ils aient reçu des instructions concernant l'utilisation de l'appareil en toute sécurité et qu'ils comprennent les risques encourus. Les enfants ne doivent pas jouer avec l'appareil. Le nettoyage et l'entretien ne doivent pas être effectués par des enfants sans surveillance.

Cet appareil est destiné à être utilisé dans des applications domestiques et similaires telles que :

- les cuisines du personnel dans les magasins, les bureaux et autres environnements de travail ;
- dans les fermes ;
- par les clients dans les hôtels, les motels et autres environnements de type résidentiel ;
- les environnements de type "bed and breakfasts" (chambres d'hôtes)
- les zones à usage collectif dans les immeubles ou les laveries.

Pour les lave-linge dont la base est munie d'ouvertures d'aération, on ne peut pas laver ces machines sur le sol.

- Avant d'installer le lave-linge, vérifiez qu'il ne présente pas de dommages visibles de l'extérieur.
N'installez pas et n'utilisez pas un lave-linge endommagé.
- Avant de brancher le lave-linge, assurez-vous que les données de branchement figurant sur la plaque (tension et courant) correspondent bien au réseau électrique; en cas de doute, faites appel à un électricien qualifié.
- La sécurité électrique de ce lave-linge ne peut être garantie que si la continuité est totale entre celui-ci et une installation de mise à la terre efficace, conforme aux normes de sécurité locales et nationales en vigueur. Il est très important que cette exigence de sécurité de base soit présente et régulièrement testée, et en cas de doute, le système de câblage domestique doit être inspecté par un électricien qualifié. Le fabricant ne peut être tenu responsable des conséquences d'une mise à la terre inadéquate.
- Ne raccordez pas le lave-linge au réseau électrique au moyen d'une rallonge. Les rallonges ne garantissent pas la sécurité requise pour l'appareil.
- Les réparations non autorisées peuvent entraîner des dangers imprévus pour l'utilisateur, pour lesquels le fabricant ne peut être tenu responsable. Les réparations ne doivent être effectuées que par un technicien agréé.
Veillez à ce que l'appareil ne soit pas alimenté en courant tant que les travaux d'entretien ou de réparation n'ont pas été réalisés.
- **Si le cordon d'alimentation est endommagé, son remplacement doit être effectué par le fabricant, son agent de service ou par des personnes de qualification similaire afin d'éviter tout danger.**

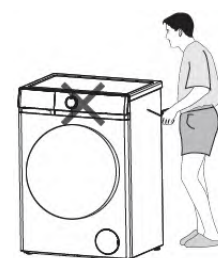

Si le câble de connexion est endommagé ou cassé, son remplacement ne doit être effectué que par un technicien agréé afin de protéger l'utilisateur contre tout danger.

Le remplacement des composants défectueux ne doit être effectué que par des pièces de rechange d'origine du fabricant. La sécurité de l'appareil ne peut être garantie que si ces pièces sont utilisées.

Les réparations ne doivent être effectuées que par le fabricant, son agent de service ou par des personnes ayant des qualifications similaires afin d'éviter tout danger. Le fabricant ne sera pas tenu responsable des dommages causés par l'intervention de personnes non autorisées.

N'essayez jamais de réparer un appareil qui est défectueux ou supposé défectueux. Vous pourriez mettre votre vie et celle des futurs utilisateurs en danger. Seuls des spécialistes agréés sont autorisés à effectuer ces réparations.

Le stylo de mesure s'allume

- Veuillez utiliser une prise triple spéciale autorisée.
- Assurez-vous que le trou de terre de la prise triple n'est pas chargé.
- Assurez-vous que l'orifice de mise à la terre de la prise triple est bien relié à la terre.
- Si vous ne remplissez pas les conditions ci-dessus, demandez à un électricien professionnel de faire le nécessaire avant d'utiliser le lave-linge.

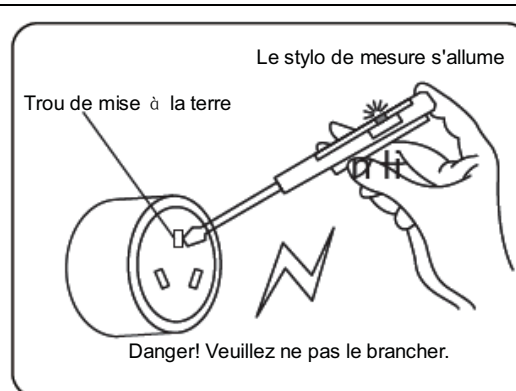

Remarque :

CE LAVE-LINGE DOIT ÊTRE MIS À LA TERRE.

Paramètres techniques

Paramètres	Modèle	LJWM712W
Alimentation		220-240V~/50Hz
Capacité de lavage		7 kg
Puissance nominale		1600 W
Pression de l'eau		0,02-0,8 MPa
Poids net / Poids brut		50 kg/53 kg

La période de garantie des pièces détachées est de 2 ans. Si vous avez besoin d'un remplacement, veuillez contacter notre service clientèle.

Pour une réparation professionnelle, veuillez contacter notre service clientèle.

Web	www.linarie.fr
Adresse	3 IMPASSE DES JARDINIERS 77400 LAGNY SUR MARNE
Numéro de téléphone	+33 662 007 933
Email	contact@linarie.fr

AVERTISSEMENT

Utilisation correcte

- Pour éviter tout risque de blessure ou d'endommagement du lave-linge, ne l'installez pas dans un endroit humide ou exposé à la pluie.
- N'installez pas le lave-linge dans un endroit exposé directement au soleil, car le plastique ou les composants seraient endommagés. La durée de vie de votre lave-linge s'en trouverait réduite.
- N'installez pas le lave-linge dans un endroit où les températures peuvent être inférieures au point de congélation. Les tuyaux gelés risquent d'éclater ou de se fendre. La fiabilité de l'unité de contrôle électronique peut être compromise à des températures inférieures au point de congélation.
- Ne tirez pas sur le lave-linge avec de l'eau lorsque vous le nettoyez.
- Tenez le lave-linge éloigné du feu ou des sources de chaleur.
- Avant d'utiliser le lave-linge pour la première fois, assurez-vous que les boulons de transport situés à l'arrière du lave-linge ont été retirés. Pendant l'essorage, les boulons de transport encore en place peuvent endommager le lave-linge et les meubles ou appareils électroménagers adjacents.
- Fermez le robinet si la machine est laissée à l'abandon pendant une période prolongée (vacances, par exemple), surtout s'il n'y a pas de siphon de sol (rigole) à proximité immédiate.
- Veillez à ce que des objets étrangers (clous, épingles, pièces de monnaie, trombones, etc.) ne pénètrent pas dans l'appareil avec le linge. Ils pourraient endommager des composants de l'appareil (par exemple le tambour), ce qui pourrait endommager le linge.
- Ne pas laver les articles déperlants (par exemple les imperméables) en machine à laver.
- Ne retirez le linge du lave-linge que lorsque le tambour a cessé de tourner. Il est extrêmement dangereux de mettre la main dans un tambour en mouvement et cela peut entraîner des blessures.
- Ne montez pas sur le lave-linge et n'y placez pas d'objets pour éviter les chutes et les dommages aux objets, ainsi que la déformation des pièces en plastique sur le couvercle supérieur.
- À des fins de sécurité, la serrure électromagnétique peut être déverrouillée pendant deux minutes lorsque l'affichage se termine ou lorsque la porte doit être ouverte.

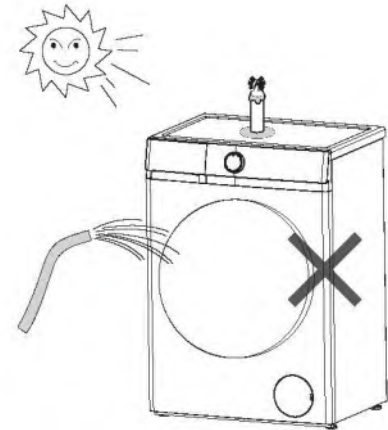

Sécurité avec les enfants

- Tenez les enfants éloignés du lave-linge à tout moment. Pour éviter tout risque de blessure, ne laissez pas les enfants jouer sur le lave-linge ou à proximité, ni jouer avec ses commandes. Surveillez les enfants pendant que vous utilisez le lave-linge.
- Les enfants plus âgés ne peuvent utiliser le lave-linge que si son fonctionnement leur a été clairement expliqué et qu'ils sont capables de l'utiliser en toute sécurité, en reconnaissant les dangers d'une mauvaise utilisation.
- Pour les machines dotées d'une porte à hublot, n'oubliez pas que la vitre du hublot est brûlante en cas de lavage à très haute température. Ne laissez pas les enfants y toucher.



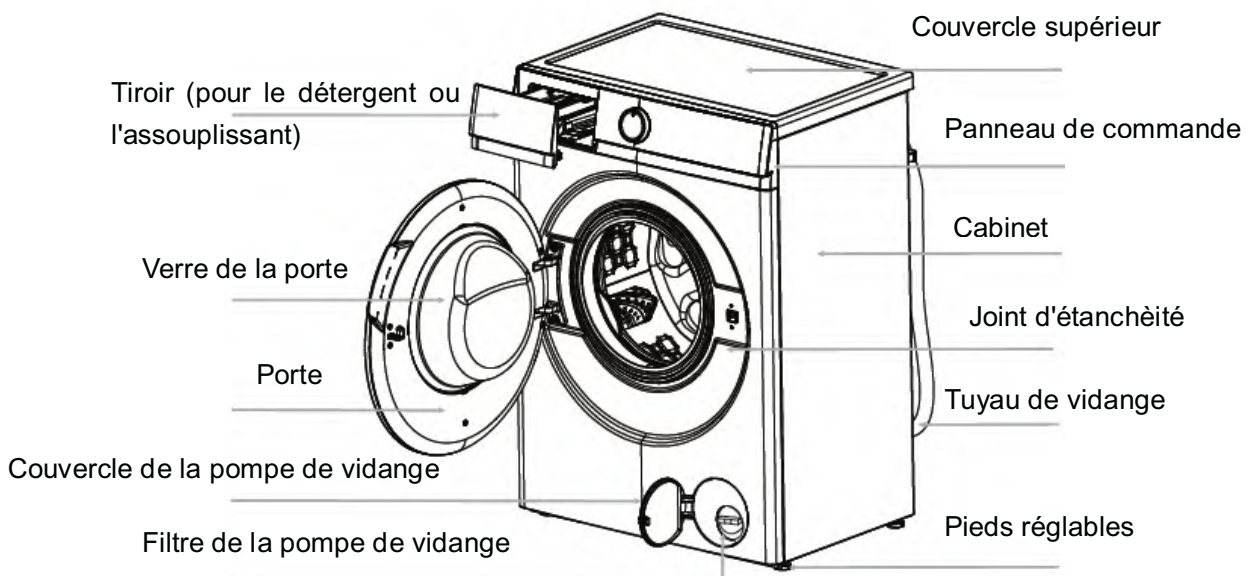

	<p>Remarque: Dévissez le filtre de la pompe de vidange pour permettre à l'eau de s'écouler lorsque l'appareil n'est pas utilisé pendant une longue période.</p>
--	--

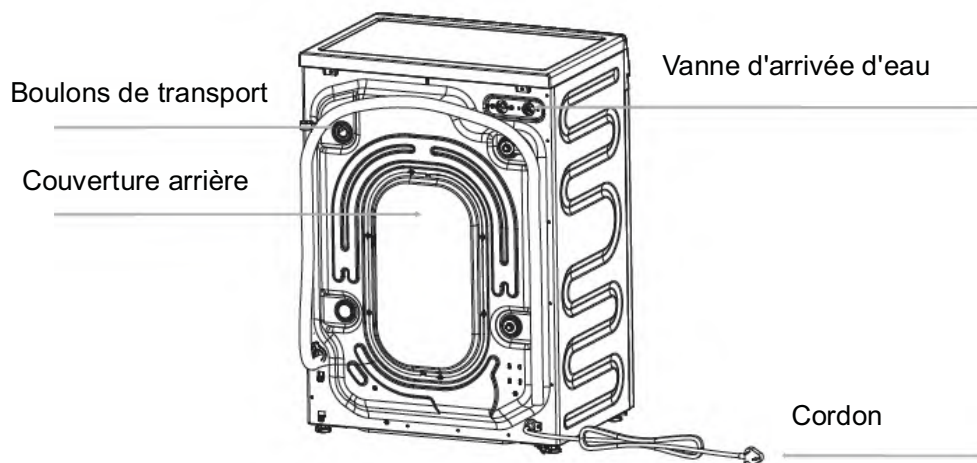



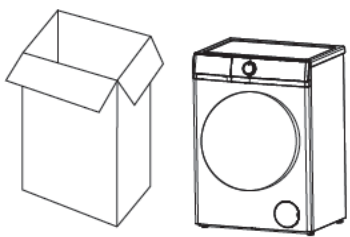

	<p>Remarque: Le dessin de la machine figurant dans ce manuel sert uniquement à des fins d'instruction. Il peut être différent de celui de l'appareil que vous achetez. Si le cordon d'alimentation est endommagé, il doit être remplacé par le fabricant, son agent de service ou des personnes de qualification similaire afin d'éviter tout danger.</p>
---	--

Emballage carton

<ul style="list-style-type: none"> ● Retirez tous les matériaux d'emballage (y compris la base en mousse), sinon des vibrations et des bruits risquent de se produire. ● Éliminez tous les emballages en toute sécurité et gardez-les hors de portée des enfants. Risque d'étouffement! ● Il est normal que des gouttes d'eau apparaissent sur le sac en plastique de l'emballage et sur la vitre de la porte, en raison de l'eau laissée dans la cuve lors de la vérification. 	
--	---

Accessoires

Vérifiez que vous avez bien reçu tous les éléments indiqués ci-dessous.

Accessoires	Nom	Qté.	Accessoires	Nom	Qté.
	Tuyau de remplissage	1		Pièce en "U"	1
	Capuchons des boulons de transport	4		Manuel	1

Dépose des boulons utilisés pour le transport

- Retirez tous les boulons de transport à l'arrière de la machine à l'aide d'outils.
- Rebouchez les trous à l'aide des capuchons de boulons de transport fournis.

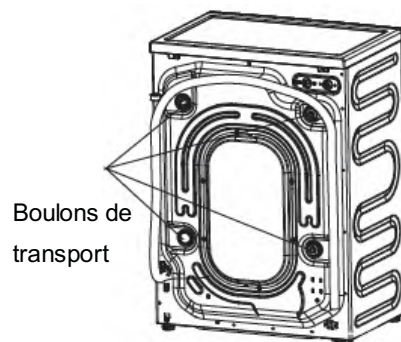

	Remarque: De fortes vibrations, des bruits ou des problèmes peuvent survenir si les boulons de transport ne sont pas enlevés.
---	---

- Conservez les boulons de transport en vue d'un transport ultérieur. Lors de chaque transport de la machine, les boulons de transport doivent être remis en place.

Conditions relatives au lieu d'installation

- Un sol en béton est la surface d'installation la plus appropriée pour un lave-linge, car il est beaucoup moins sujet aux vibrations pendant le cycle d'essorage qu'un plancher en bois ou une surface recouverte de moquette.
- La machine doit être de niveau et bien positionnée. La distance entre la machine et le mur doit être supérieure à 10 cm.
- Pour éviter les vibrations pendant l'essorage, la machine ne doit pas être installée sur un revêtement de sol souple.

Ajustement du niveau

La machine doit être parfaitement de niveau sur ses quatre pieds pour fonctionner correctement et en toute sécurité.

Une installation incorrecte peut entraîner des vibrations et des bruits, ainsi que le déplacement de la machine.

Pour cela, lorsque la machine n'est pas de niveau, procédez comme suit:

- À l'aide de la clé, tourner le contre-écrou dans le sens des aiguilles d'une montre. Tournez ensuite les contre-écrous avec les pieds de réglage pour les dévisser.
- Maintenez fermement les pieds de réglage à l'aide d'une clé à pipe. Tournez à nouveau le contre-écrou à l'aide de la clé jusqu'à ce qu'il s'appuie fermement contre le boîtier.
- Desserrez les contre-écrous à l'aide d'une clé de 17 mm et d'une clé de 5 mm.

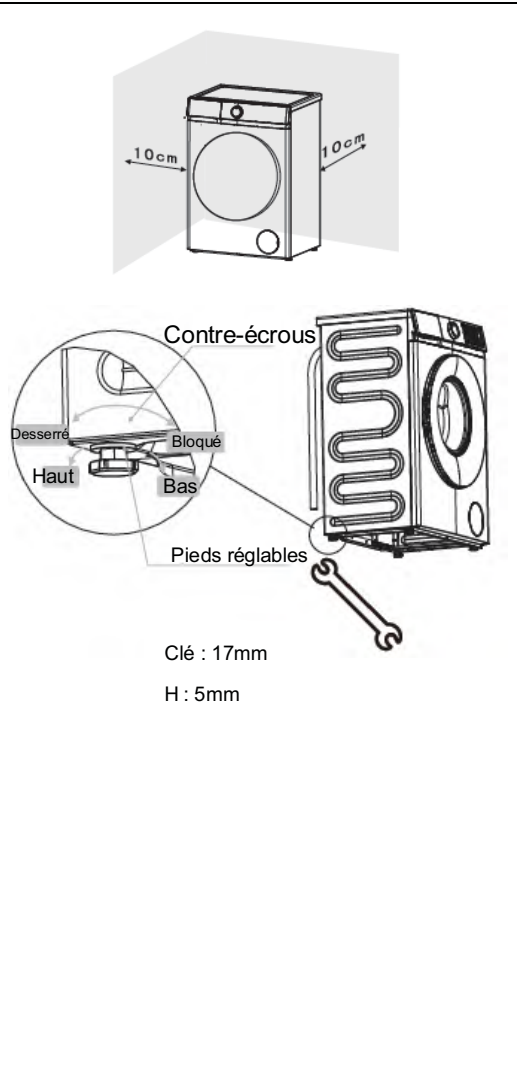

Remarque: Des vibrations et des bruits peuvent se produire si les pieds réglables ne reposent pas solidement sur le sol.

Raccordement du tuyau de vidange

1. Directement dans un évier

Si le robinet de vidange n'a pas été utilisé auparavant, retirez le bouchon obturateur qui pourrait être en place.

Poussez le tuyau de vidange sur l'embout et fixez-le à l'aide d'un clip si nécessaire. Veillez à ce qu'une boucle soit formée dans le tuyau de vidange pour éviter que les déchets de l'évier ne pénètrent dans le lave-linge.

Si nécessaire, le tuyau de vidange peut être prolongé jusqu'à une longueur de 4 m.

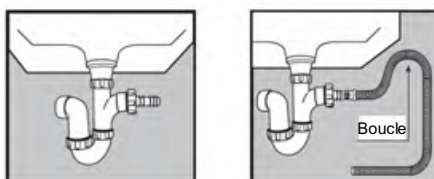

2. Connecté en toute sécurité à un tuyau d'évacuation

Commencez par former un crochet à l'extrémité du tuyau de vidange à l'aide de la pièce en "U" fournie. Placez le tuyau de vidange dans le tuyau vertical, qui doit avoir un diamètre interne d'environ 30 mm, afin de garantir une coupure d'air entre le tuyau de vidange et le tuyau vertical.

Lors de l'évacuation dans un tuyau vertical, veillez à ce que le haut du tuyau vertical ne soit pas à plus de 90 cm ni à moins de 60 cm au-dessus du sol.

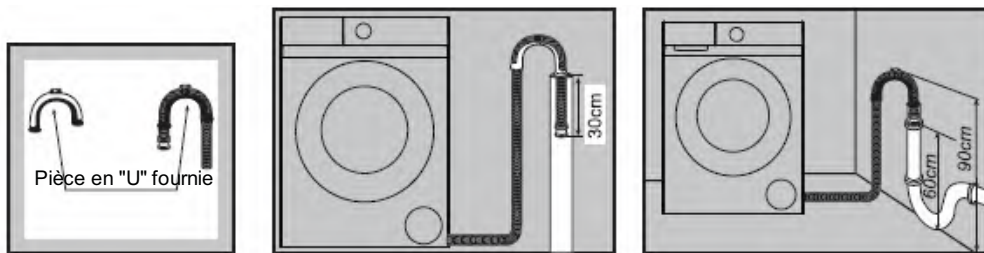

Raccordement de l'arrivée d'eau

Choisissez un robinet qui convient et veillez à ce que la surface de sortie soit plate.

Raccordez le tuyau d'arrivée d'eau fourni avec l'appareil à un robinet doté d'un filetage de 3/4".

Ne pas utiliser de tuyaux déjà utilisés.

L'installation doit être conforme aux exigences des autorités locales chargées de la gestion de l'eau et des règlements de construction.



Quand il y a un robinet d'arrivée à l'arrière de la machine, il doit être raccordé à une source d'eau froide



A4 Panneau de commande

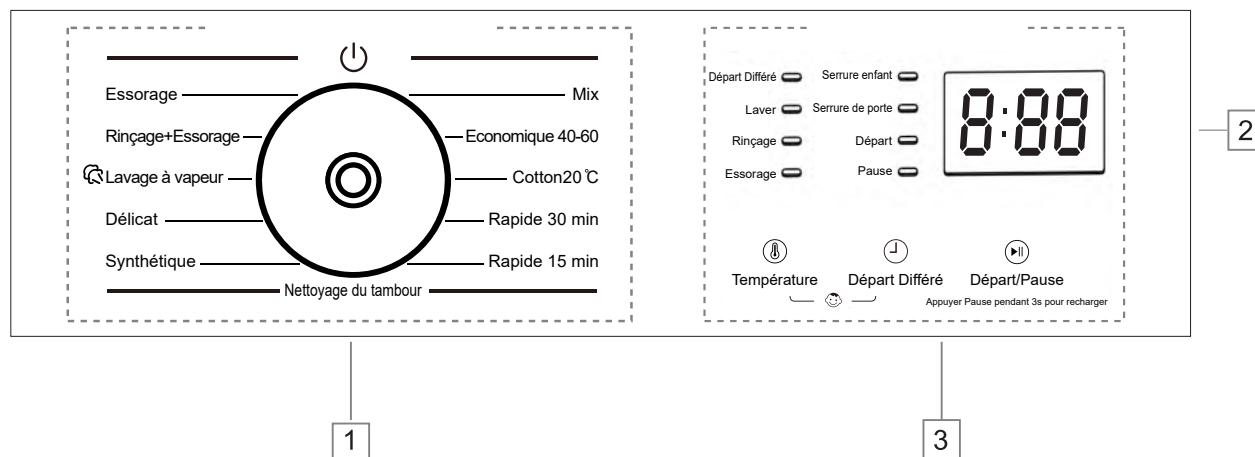

1 Programmes : Page 10

2 Affichage : Page 8

3 Boutons : Page 9

Affichage

L'affichage montre les paramètres actuels, les options ou les informations pertinentes.

8:88	<p>L'affichage numérique peut montrer :</p> <ul style="list-style-type: none"> ● Durée du programme ● Vitesse ● Temp. ● Nombre de rinçages ● Délai de temporisation ● Codes d'erreur
Retard	la lumière sous cette icône s'allumera une fois que l'affichage indiquera le délai de temporisation.
Laver	le voyant au-dessus de cette icône clignote pendant la phase de lavage.
Rincer	cette icône brillera lorsqu'elle sera sélectionnée. Rincez une fois de plus.
Rotation	le voyant au-dessus de cette icône clignote pendant la phase d'essorage et de vidange.
Verrouillage enfant	la lumière sous cette icône s'allumera une fois la fonction de verrouillage enfant sélectionnée.
Serrure de porte	la lumière sous cette icône s'allumera lorsque la serrure de porte est en fonctionnement.

Boutons

Les boutons et leurs options de réglage sont décrits ci-dessous.

1. Temp.

Appuyez plusieurs fois sur ce bouton pour modifier la température de lavage.

2. Départ différé

Appuyez plusieurs fois sur ce bouton pour modifier le départ différé.

3. Démarrer/pause (▶||)

Appuyez sur cette touche pour démarrer ou interrompre un cycle de lavage. Pour recharger le linge pendant un cycle de lavage, appuyez sur cette touche pendant 3 secondes, et la machine se videra si le niveau d'eau est trop élevé. (La serrure de porte PTC n'a pas de fonction de réouverture pour ajouter du linge.) La fonction de recharge n'est pas disponible si la température de l'eau est trop élevée.

4. Verrouillage enfants ("Temp." + "Départ différé")

Lorsque la machine démarre, appuyez simultanément sur les boutons "Départ différé" et "Temp" pendant 3 secondes, l'indicateur de verrouillage enfants s'allume, la fonction est alors activée. Appuyez sur le même bouton pendant 3 secondes supplémentaires pour annuler cette fonction. Lorsque la fonction de verrouillage enfants est activée, seul le mécanisme d'arrêt est efficace, les autres touches sont inutilisables.



Remarque:

Pour votre sécurité, ne pas utiliser le bouton "⏻" et ne pas sortir les vêtements pendant que la machine est en marche. En effet, la température de l'eau peut être élevée et vous ébouillanter.

Le verrou de la porte s'ouvre automatiquement à la fin d'un cycle de lavage pendant que la température du tambour refroidit.

Programmes

Options et fonctions des programmes

7KG

Programmes	Charge max.	Temp. max. (°C)	Vitesse d'essorage max. (tr/n)	Type de lavage et recommandations
Mix	5	60	800	Linge robuste peu ou normalement sale en coton, lin, fibres artificielles et mélanges de ces matières. Ne lavez que des vêtements de couleurs similaires dans une même brassée.
Éco 40-60	7	--	1200	Linge de coton normalement sale. Programme le plus favorable en termes de consommation d'eau et d'énergie combinées. Sur la base des valeurs indiquées sur l'étiquette énergie.
Coton 20°C	7	20	800	Cotons, linge de maison ou tissus mélangés à du coton
Express 30'	2	--	800	Petites charges de vêtements qui ont besoin d'être rafraîchis et qui peuvent être lavés dans un programme Coton.
Express 15'	1.5	--	800	Petites charges de linge qui ont besoin d'être rafraîchies et qui peuvent être lavées dans un programme Coton.
Nettoyage du tambour	0	90	600	Ce programme sert à nettoyer le tambour. Ne mettez pas de linge dans le tambour pendant l'exécution de ce programme.
Synthétiques	5	60	800	Tissus synthétiques ou mixtes, sous-vêtements, vêtements de couleur, T-shirts non rétractables.
Délicats	2	40	600	Linge fin constitué de tissus délicats ou de soie, qui nécessite un traitement en douceur
Lavage à la vapeur	3	90	800	Cotons, sous-vêtements, draps, oreillers, vêtements d'enfants.
Rincer + Essore	--	--	1000	Ce programme peut être utilisé pour le rinçage des vêtements. Ne pas ajouter de détergent.
Essorer	--	--	1200	Essorage séparé pour les articles en coton et en lin.

Le bruit et la teneur en eau résiduelle dépendent de la vitesse d'essorage: plus la vitesse d'essorage est élevée pendant la phase d'essorage, plus le bruit est important et plus la teneur en eau résiduelle est faible.

Avant de laver du linge pour la première fois, vous devez effectuer un cycle complet sans linge. Pour cela, procédez comme suit

1. Branchez l'appareil sur le secteur et ouvrez le robinet.
2. Choisissez le bouton "⏻" pour allumer la machine et choisissez le programme "Coton 20°C".
3. Appuyez sur le bouton "Démarrer/Pause".

Il peut éliminer l'eau qui est restée dans la baignoire suite à la vérification du fabricant.

Préparation du lavage

1. Raccordez convenablement le tuyau d'arrivée et ouvrez le robinet.
2. Après avoir vérifié que la prise de courant est bien mise à la terre, insérez la fiche d'alimentation dans la prise de courant.
3. Placez le tuyau de vidange.

Préparation des vêtements

1. Triez le linge en fonction de la couleur et de l'étiquette d'entretien. La plupart des vêtements portent une étiquette d'entretien textile au niveau du col ou de la couture latérale.
2. Assurez-vous que toutes les poches sont vides, car des objets étrangers (clous, pièces de monnaie, trombones, etc.) peuvent endommager les vêtements et les composants de la machine.
3. Fermez les fermetures à glissière, fixez les crochets et les œillets, etc. avant le lavage.
4. Les textiles foncés contiennent souvent un excès de teinture et doivent être lavés séparément plusieurs fois avant d'être mélangés. Lavez toujours les vêtements blancs et les vêtements de couleur séparément.
5. Les zones très sales, les taches, etc. doivent être prétraitées avec un détergent liquide, un détachant, etc.
6. Retournez les vêtements qui déteignent facilement et dont la surface est en laine avant de les mettre dans la machine.



Schéma 1



Schéma 2



Schéma 3

Mise en place du linge dans le lave-linge

résultats de lavage et répartir uniformément la charge lors de l'essorage. L'utilisation la plus efficace de l'énergie et de l'eau est obtenue lorsqu'une charge complète est lavée. Toutefois, il ne faut pas surcharger le tambour, car cela produit des faux plis et réduit l'efficacité du lavage.



Remarque:

Assurez-vous qu'aucun vêtement n'est coincé entre la porte et le joint.

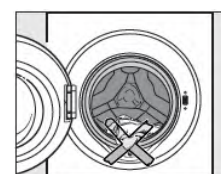

Utilisation du tiroir à détergent

1. Ouvrez le tiroir et versez le détergent approprié dans le compartiment de lavage principal marqué "III" ou "II".
2. Ajoutez l'assouplissant dans le compartiment marqué "☼" ou "☼"
Ne pas dépasser le niveau maximum.
3. Fermez le tiroir

La quantité à verser dans le distributeur dépend des éléments suivants:

- La quantité de linge
 - Le degré de salissure du linge
- Légèrement sale
Pas de saleté ou de taches visibles. Éventuellement une légère odeur corporelle.
- Normalement sale
Visiblement sale et/ou quelques taches superficielles.
- Très sale
Saleté et taches visibles et/ou salissures séchées.
- Le niveau de dureté de l'eau.

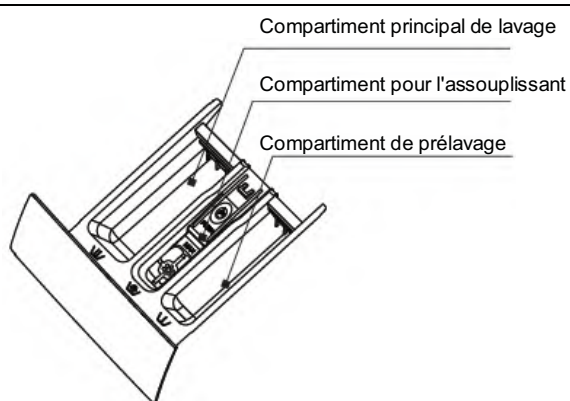

Remarque:

Pour tous les programmes de lavage, il est recommandé d'utiliser une poudre peu moussante.

Étapes du lavage

1. Ouvrez le robinet d'eau et branchez l'appareil.
2. Ouvrez la porte et placez un par un les vêtements dans le tambour.
3. Fermez la porte et mettez la quantité appropriée de détergent et d'assouplissant dans le distributeur, puis fermez ce dernier.
4. Choisissez le programme dont vous avez besoin.
5. Appuyez sur la touche "Démarrer/Pause" pour démarrer le lave-linge.
6. Lorsque le cycle est terminé, un signal sonore retentit.



Remarque:

Lorsque le cycle de lavage est terminé, l'appareil passe en mode veille. L'appareil se met en veille au bout de 10 minutes sans qu'aucun réglage ne soit effectué sur le panneau de commande.



Remarque:

La machine est équipée d'un dispositif de contrôle de l'équilibre, qui assure la stabilité de la machine pendant l'essorage. Pour protéger l'appareil, il s'arrête si le linge n'est pas réparti uniformément dans le tambour. Le linge est alors redistribué en inversant la rotation du tambour. Cela peut se produire plusieurs fois avant que le déséquilibre disparaisse et que l'essorage normal puisse reprendre. Si, après environ 20 minutes, le linge n'est toujours pas réparti uniformément dans le tambour, la machine ne fonctionnera pas. Dans ce cas, redistribuez la charge manuellement et sélectionnez à nouveau le programme d'essorage.

Verrouillage de la porte

- Lorsque la machine est mise en marche, le verrou de la porte est verrouillé.
- Lorsque la température à l'intérieur du tambour est supérieure à 60°C, le verrou de la porte est verrouillé.
- Lorsque l'eau dépasse un certain niveau, le verrou de la porte est verrouillé.
- Lorsque le cycle de lavage est terminé, le verrou de la porte est déverrouillé.

Important:

N'essayez pas d'ouvrir la porte lorsque le cycle de lavage n'est pas terminé ou que l'alimentation électrique est coupée pendant le cycle de lavage, car la température peut être élevée et vous risquez ainsi d'être ébouillanté.

Propreté et Entretien

Processus d'utilisation

⚠ Débranchez l'appareil du réseau électrique et retirez la fiche de la prise avant de le nettoyer.

⚠ Le lave-linge ne doit pas être nettoyé avec un jet d'eau.

Nettoyage de l'extérieur

Nettoyez l'extérieur avec un produit de nettoyage doux et non abrasif ou avec de l'eau et du savon, à l'aide d'un chiffon bien essoré. Essayez avec un chiffon doux.

⚠ Ne pas utiliser de solvants, de nettoyeurs abrasifs, de nettoyeurs pour vitres ou de produits de nettoyage à usage général.

Les produits chimiques qu'ils contiennent pourraient endommager les surfaces en plastique et d'autres composants.

Nettoyage du tiroir

Éliminez régulièrement les résidus de détergent. Dégagez le tiroir en procédant comme suit:

- Tirez le tiroir jusqu'à ce que vous sentiez une résistance. Appuyez sur le loquet de déverrouillage et retirez simultanément le tiroir de l'appareil.
- Retirez le siphon du compartiment et nettoyez-le.
- Nettoyez le distributeur à l'aide d'une brosse et d'eau chaude.

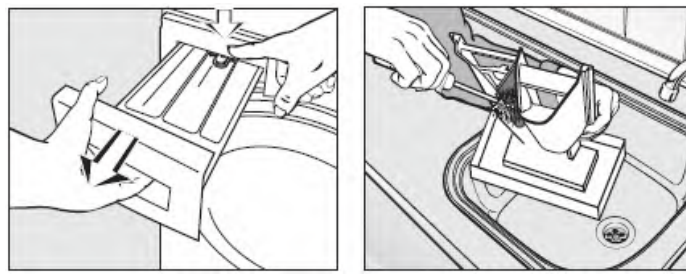

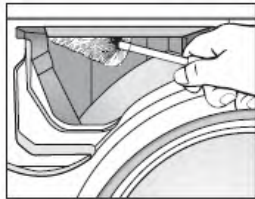
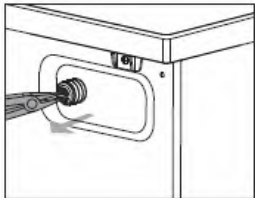
<p><u>Nettoyage du logement du tiroir</u> Utilisez un goupillon pour éliminer les résidus de détergent à l'intérieur du logement du tiroir.</p> <p><u>Nettoyage du filtre d'entrée d'eau</u> Utilisez une pince à bec effilé pour retirer le filtre en plastique. Nettoyez-le et remettez-le en place. Ce filtre doit être vérifié tous les 6 mois environ, ou plus souvent en cas d'interruptions fréquentes de l'alimentation en eau.</p>	 
---	---

 <p>Remarque:</p>	<p>Le filtre doit être remis en place après le nettoyage.</p>
---	--

Nettoyage du filtre de la pompe de vidange

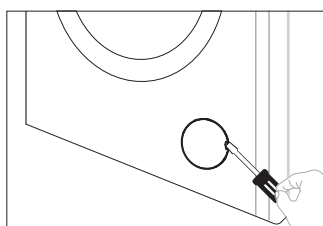

1. Débranchez la machine de l'alimentation électrique, prenez le bras du verrouillage de la boucle avec un tournevis plat et ouvrez le couvercle inférieur.



2. Placez un récipient sous la pompe. Dévissez et retirez le filtre

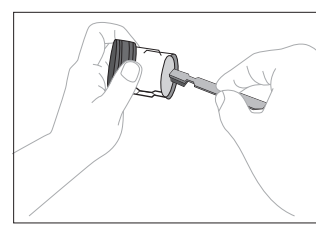

3. Nettoyez soigneusement le filtre

Important:

Si la machine est exposée à des températures inférieures à 0°C, il faut prendre certaines précautions.

 <p>Remarque:</p>	<p>Le filtre doit être nettoyé tous les deux mois ou lorsque l'écran affiche le symbole "○ ○ ● ●".</p>
---	---

Problème	Code d'erreur	Cause possible	Solutions
La machine ne se remplit d'eau qu'au bout d'un certain temps.	○ ● ● ●	<ol style="list-style-type: none"> 1. Le robinet d'eau n'est pas ouvert. 2. Le tuyau de vidange n'est pas en place. 3. Le robinet d'arrivée d'eau est endommagé. 	<ol style="list-style-type: none"> 1. Ouvrez le robinet d'eau. 2. Branchez le tuyau. 3. Remplacez la vanne d'arrivée d'eau.
Il y a une alarme de verrouillage de la porte.	● ○ ● ●	<ol style="list-style-type: none"> 1. La porte n'est pas bien verrouillée. 2. Des vêtements sont coincés entre la porte et le joint. 3. La serrure de la porte est endommagée. 	<ol style="list-style-type: none"> 1. Verrouillez la porte. 2. Placez le vêtement dans le tambour. 3. Remplacez la serrure de la porte.
La machine se vidange trop lentement	○ ○ ● ●	<ol style="list-style-type: none"> 1. Le tuyau de vidange est écrasé ou plié. 2. Le filtre de la pompe de vidange est bloqué. 3. Les tuyaux du système de drainage sont bloqués. 	<ol style="list-style-type: none"> 1. Vérifiez le tuyau de vidange. 2. Nettoyez le filtre. 3. Vérifiez le système de drainage et le nettoyer.
L'eau déborde de la machine. / Le capteur d'eau fonctionne de manière anormale.	● ● ○ ●	<ol style="list-style-type: none"> 1. La vanne d'arrivée d'eau est endommagée. 2. La connexion entre le capteur d'eau et le câble n'est pas sécurisée. 3. Le capteur d'eau est endommagé. 	<ol style="list-style-type: none"> 1. Remplacez l'arrivée d'eau. 2. Vérifiez le raccordement et assurez-vous qu'il est bien fixé. 3. Remplacez le capteur d'eau.
Le moteur ne fonctionne pas.	○ ● ○ ●	<ol style="list-style-type: none"> 1. La connexion entre le moteur et le fil n'est pas sécurisée. 2. Le moteur est protégé en raison d'une surchauffe. 	<ol style="list-style-type: none"> 1. Vérifiez le raccordement et assurez-vous qu'il est sécurisé. 2. Vérifiez si la machine est surchargée. Éteignez la machine et réessayez lorsque le moteur est refroidi. 3. Remplacez le moteur.
Défaut de chauffage.	● ○ ○ ●	<ol style="list-style-type: none"> 1. La connexion entre l'élément chauffant et le fil n'est pas sécurisée. 2. L'élément chauffant est endommagé. 	<ol style="list-style-type: none"> 1. Vérifiez le raccordement et assurez-vous qu'il est sécurisé. 2. Remplacez l'appareil de chauffage
Défaut du capteur de température.	○ ○ ○ ●	<ol style="list-style-type: none"> 1. La connexion entre le capteur de température et le fil n'est pas sécurisée. 2. Le capteur de température est endommagé. 	<ol style="list-style-type: none"> 1. Vérifiez le raccordement et assurez-vous qu'il est solide. 2. Remplacez le capteur de température.
Défaut de tension	● ● ● ○	<ol style="list-style-type: none"> 1. La tension du réseau est trop élevée ou trop basse 	Mettre à l'arrêt et redémarrer après rétablissement de la tension
Défaut de communication	○ ● ● ○	<ol style="list-style-type: none"> 1. La ligne de communication est endommagée 2. Le tableau d'affichage est endommagé 	<ol style="list-style-type: none"> 1. Vérifier si la ligne de communication et les bornes de câblage sont endommagées. 2. Remplacer le tableau d'affichage.

Problème	Code d'erreur	Cause possible	Solutions
Défaut de la carte à fréquence variable	● ○ ● ○	1. Le circuit de la carte de conversion de fréquence est endommagé 2. La carte de conversion de fréquence est défectueuse	1. Vérifier si les bornes de câblage de la carte de conversion de fréquence sont endommagées. 2. Remplacer le convertisseur de fréquence

● --- Obscurité ○ --- Scintillement

7KG

Contenu, ordre et format de la fiche d'information sur le produit					
Paramètres généraux du produit :					
Paramètre	Valeur		Paramètre	Valeur	
Capacité nominale (kg)	7.0		Dimensions en cm (a), (c)	Hauteur	85
				Largeur	60
				Profondeur	41
Indice d'efficacité énergétique (EEIW)	51.9		Classe d'efficacité énergétique (b)	A	
Indice d'efficacité de lavage (b)	1.031		Efficacité de rinçage (g/kg) (b)	5.0	
Consommation d'énergie par cycle, en kWh, basée sur le programme Eco 40-60 avec une combinaison de charges pleines et partielles. La consommation effective dépend de l'utilisation de l'appareil.	0.447		Consommation d'eau par cycle (en litres), basée sur le programme Eco 40-60 avec une combinaison de charges pleines et partielles. La consommation effective dépend de l'utilisation de l'appareil et de la dureté de l'eau.	38	
Température maximale à l'intérieur du textile traité (b) (°C)	Capacità nominale	40	Taux d'humidité résiduelle pondéré	53.9	
	Metà carico	27			
	Un quarto di carico	24			
Vitesse d'essorage (b) (tr/min)	Capacità nominale	1200	Classe d'efficacité d'essorage (b)	B	
	Metà carico	1200			
	Un quarto di carico	1200			
Durée du programme (b) (h:min)	Capacità nominale	3:28	Typo	Pose libre	
	Metà carico	2:42			
	Un quarto di carico	2:42			
Émissions sonores aériennes en phase d'essorage (b) (dB(A) re 1 pW)	72		Classe d'émission acoustique aérienne (b) (phase d'essorage)	A	
Mode "off" (W) (si applicable)	0.50		Mode veille (W) (si applicable)	0.50	
Démarrage différé (W) (si applicable)	4.00		Veille en réseau (W) (si applicable)	N/A	
Durée minimale de la garantie offerte par le fournisseur (a), (c) : 12 mois					
Ce produit a-t-il été conçu pour libérer des ions d'argent pendant le cycle de lavage				No	
Informations complémentaires Pour plus d'informations, veuillez scanner le code QR figurant sur l'étiquette énergétique. (a), (c)					

7KG

PARAMÈTRES	UNITÉ	VALEUR
Capacité nominale du programme Eco 40-60, par intervalles de 0,5 kg	kg	7.0
Consommation d'énergie du programme Eco 40-60 à sa capacité nominale	kWh/cycle	0.780
Consommation d'énergie du programme Eco 40-60 à capacité nominale réduite de moitié	kWh/cycle	0.280
Consommation d'énergie du programme Eco 40-60 au quart de sa capacité nominale	kWh/cycle	0.140
Consommation d'énergie pondérée du programme Eco 40-60	kWh/cycle	0.447
Indice d'efficacité énergétique	-	51.9
Consommation d'eau du programme Eco 40-60 à sa capacité nominale	L/cycle	45
Consommation d'eau du programme Eco 40-60 à la moitié de sa capacité nominale	L/cycle	36
Consommation d'eau du programme Eco 40-60 au quart de sa capacité nominale	L/cycle	31
Consommation d'eau pondérée	L/cycle	38
Indice d'efficacité de lavage du programme Eco 40-60 à sa capacité nominale	-	1.031
Indice d'efficacité de lavage du programme Eco 40-60 à la moitié de sa capacité nominale	-	1.031
Indice d'efficacité de lavage du programme Eco 40-60 au quart de sa capacité nominale	-	1.031
Efficacité de rinçage du programme Eco 40-60 à sa capacité nominale	g/kg	5.0
Efficacité de rinçage du programme Eco 40-60 à la moitié de sa capacité nominale	g/kg	5.0
Efficacité de rinçage du programme Eco 40-60 au quart de sa capacité nominale	g/kg	5.0
Durée du programme Eco 40-60 à sa capacité nominale	h:min	3:28
Durée du programme Eco 40-60 à la moitié de sa capacité nominale	h:min	2:42
Durée du programme Eco 40-60 au quart de sa capacité nominale	h:min	2:42
Température atteinte pendant au moins 5 minutes à l'intérieur du chargement pendant le programme Eco 40-60 à sa capacité nominale	°C	40
Température atteinte pendant au moins 5 minutes à l'intérieur de la charge pendant le programme Eco 40-60 à la moitié de sa capacité nominale	°C	27
Température atteinte pendant au moins 5 minutes à l'intérieur de la charge pendant le programme Eco 40-60 au quart de sa capacité nominale	°C	24

7KG

PARAMÈTRES	UNITÉ	VALEU
Vitesse d'essorage en phase d'essorage du programme Eco 40-60 lors de sa capacité nominale	tr/min	1200
Vitesse d'essorage en phase d'essorage du programme Eco 40-60 lors de sa capacité réduite de moitié	tr/min	1200
Vitesse d'essorage en phase d'essorage du programme Eco 40-60 au quart de sa capacité nominale	tr/min	1200
Teneur en humidité restante pour le programme Eco 40-60 à sa capacité nominale	%	53.9
Teneur en humidité restante pour le programme Eco 40-60 à la moitié de sa capacité nominale	%	53.9
Teneur en humidité restante pour le programme Eco 40-60 au quart de sa capacité nominale	%	53.9
Teneur en humidité résiduelle pondérée	%	53.9
Émissions de bruit acoustique dans l'air pendant le programme Eco 40-60 (phase d'essorage)	dB(A) re 1 pW	72
Consommation électrique en 'mode arrêt'	W	0.5
Consommation d'énergie en mode 'veille'	W	0.5
Le 'mode veille' inclut-il l'affichage d'informations?	—	N/A
Consommation d'énergie en 'mode veille' en cas de mise en veille du réseau (si applicable)	W	N/A
Consommation d'énergie en "démarrage différé" (si applicable)	W	4.0
Puissance	220-240V~,50Hz	
Puissance nominale	1600W	
Pression de l'eau	0.02-0.8MPa	
Poids net / Poids brut	50kg/53kg	
Dimensions extérieures (L x P x H)	647X450X890	

Le programme Eco 40-60 permet de nettoyer le linge en coton normalement sale considéré comme lavable à 40°C ou 60°C, ensemble dans le même cycle, et que ce programme est utilisé pour évaluer la conformité avec la législation de l'UE en matière d'écoconception.

Les programmes les plus économiques en termes de consommation d'énergie sont généralement ceux qui fonctionnent à des températures plus basses et sur une plus longue durée.

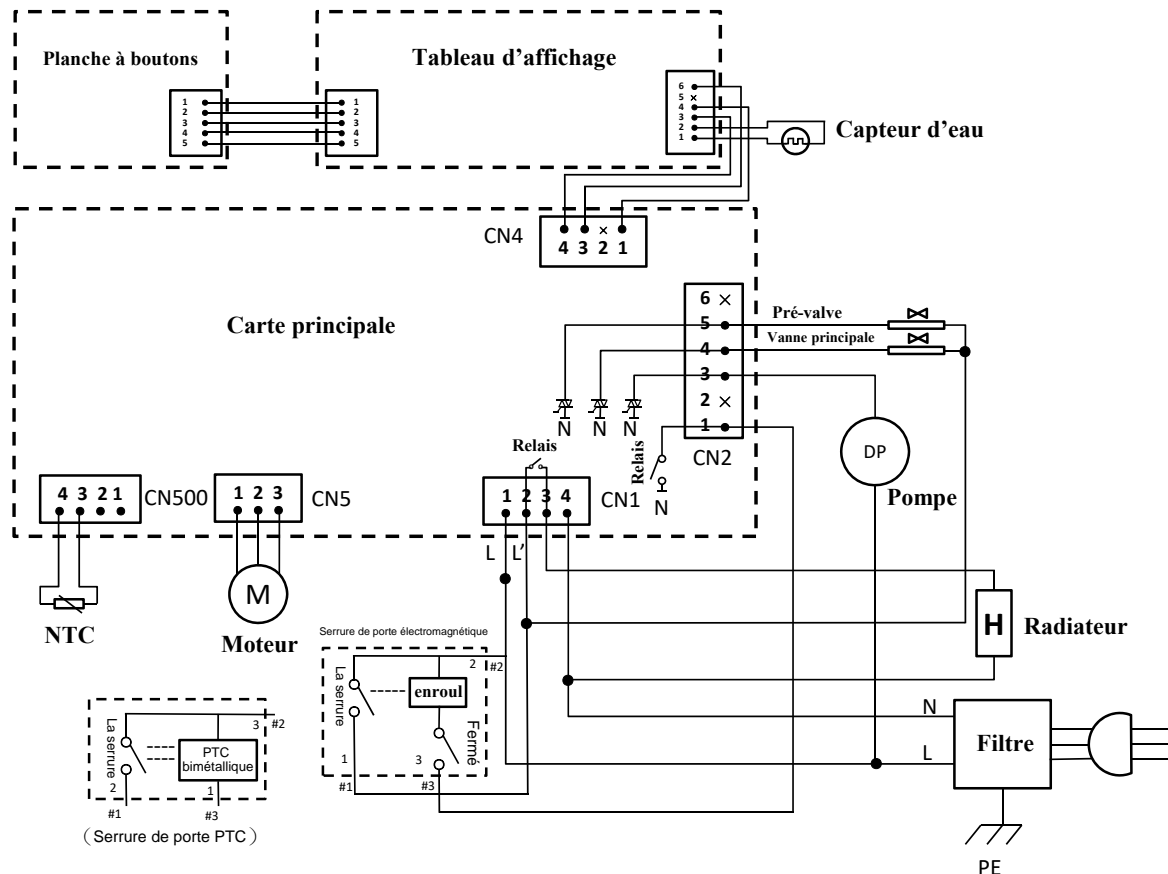

Élimination correcte de ce produit



Ce symbole sur le produit ou sur son emballage indique que ce produit ne doit pas être traité comme un déchet ménager. En veillant à ce que ce produit soit éliminé correctement, vous contribuerez à prévenir les conséquences négatives potentielles pour l'environnement et la santé humaine, qui pourraient autrement être causées par le traitement inapproprié de ce produit. Pour des informations plus détaillées sur le recyclage de ce produit, veuillez contacter votre municipalité, votre service d'élimination des déchets ménagers ou le magasin où vous avez acheté le produit.

Important:

Si la machine est exposée à des températures inférieures à 0°C, il convient de prendre certaines précautions.

1. Fermez le robinet d'eau.
2. Dévissez le tuyau d'arrivée.
3. Décrochez le tuyau de vidange du support arrière et placez l'extrémité de ce tuyau et celle du tuyau d'arrivée dans une cuvette. Lancez le programme d'essorage.
4. Débranchez l'appareil.
5. Vissez le tuyau d'arrivée et repositionnez le tuyau de vidange.
6. Lorsque vous avez l'intention de remettre la machine en marche, assurez-vous que la température ambiante est supérieure à 0°C.

Programmes	Programmes time
Mix	0:51 / 0:53 / 0:59 / 1:28
Economique 40-60	7kg : 3:28
Cotton 20°C	0:58
Rapide 30 min	0:30
Rapide 15 min	0:15
Nettoyage du tambour	1:12 / 1:35
Synthétique	0:59 / 1:02 / 1:12 / 1:35
Délicat	0:40 / 0:50 / 0:59
Lavage à vapeur	2:11
Rinçage+Essorage	0:13
Essorage	0:02 / 0:08 / 0:09 / 0:11



linärie

VOUS VOULEZ EN SAVOIR PLUS ?

Pour plus d'informations sur tous les appareils Linärie,
Ou pour obtenir des informations détaillées sur les
dimensions et l'installation, appelez ou envoyez un
e-mail à notre équipe du service client Ou visitez
notre site Web :

France
contact@linarie.fr
www.linarie.fr

Australia
hello@linarie.com.au
www.linarie.com.au

Follow Us
[@Linärie.Appliances](https://www.instagram.com/Linarie.Appliances)
  

© Linärie

Operating and installation instructions:

Original

✓ Translation

MKZ SALES
3 IMPASSE DES JARDINIERS
77400 LAGNY SUR MARNE

Linärie Contact
contact@linarie.fr
www.linarie.fr

The distribution and duplication of this document, as well as the use and disclosure of its contents are prohibited unless expressly authorised.

These operating and installation instructions have been drawn up with the greatest of care. But it cannot be ruled out that subsequent technical modifications have not yet been incorporated or the relevant content has not yet been adapted. Please accept our apologies in this eventuality. An updated version can be requested from our team. Subject to printing errors and mistakes.

© Linärie

All rights reserved.