

FAR TOOLS®

- FR** Scie sauteuse (Notice originale)
- EN** Jig Saw (Original manual translation)
- DE** Elektro Stichsäge (Übersetzung aus dem Original-Anleitung)
- ES** Sierra de calar (Traducción del manual de instrucciones original)
- IT** Seghetto Electronico (Traduzione dell'avvertenza originale)
- PT** Serra de saltar (Tradução do livro de instruções original)
- NL** Decoupeerzaag (Vertaling van de originele instructies)
- EL** Παλ (Μετάφραση από τις πρωτότυπες οδηγίες)
- PL** Wyrzynarka (Tłumaczenie z oryginalnej instrukcji)
- FI** Kuviosaha (Käännös alkuperäisestä ohjeet)
- SV** Figrsåg (Översättning från originalinstruktioner)
- BU** Вибрационен трион (Превод на оригиналната инструкция)
- DA** Stikpendulsav (Oversættelse fra oprindelige brugsanvisning)
- RO** Ferăstrău (Traducere din instrucțiunile originale)
- RU** Маятниковая ножовочная пила (Перевод с оригинальной инструкции)
- TU** Sarkil sıçrama testeresi (Orijinal talimatlar çeviri)
- CZ** Kyvadlová skoková pila (Překlad z originálního návodu)
- SK** Kyvadlová preskočná pila (Preklad z originálneho návodu)
- HE** תיורוקמ תוארמה סוגרת) יתלטומ וסגיג רוסמ
- AR** (يحيى آل) تاميل عدل نم تم جردل) تا با و تل لال و تاي ن ح ن م ل و راش ن م
- HU** Lengő lombfűrész (Fordítás az eredeti utasítások)
- SL** Nihajna vbodna žaga (Prevod iz izvirnih navodil)
- EE** ketassaag (Tõlge originaal juhiseid)
- LV** reguliuojamas pjūklas (Tulkojumā no instrukcijas oriģinālvalodā)
- LT** motorzāgis (Vertimas iš originalių instrukcijas)
- HR** Jig Saw (Izvorni priručnik za prijevod)



JS 730C
Professional Machine

© FARGROUPE



115300-3-Manual-C-20240826



fartools.com



5 min





Description et repérage des organes de la machine
Description and location of machine parts

A



Contenu du carton
Contents of box

C





Assemblage de la
machine
Assembling the
machine

D

06

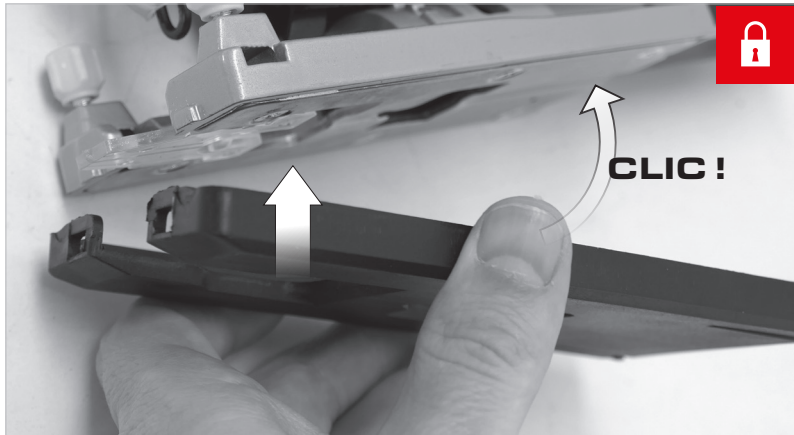



Assemblage de la machine
Assembling the machine

D

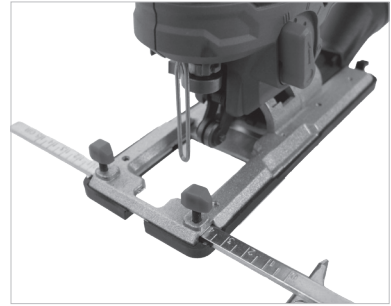

07

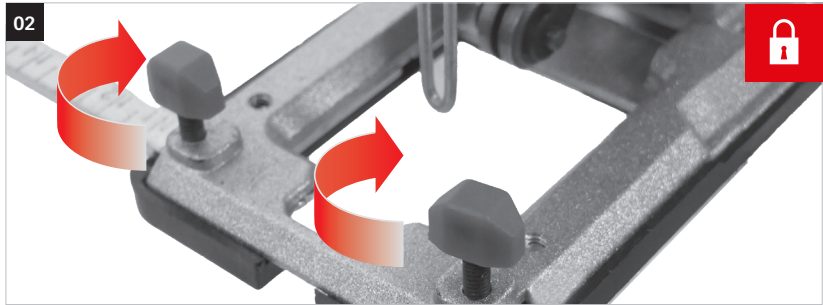

03

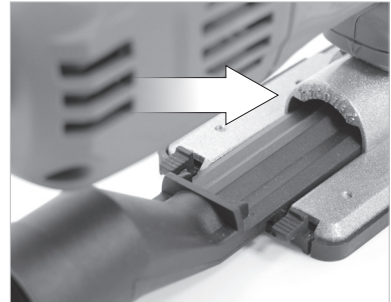
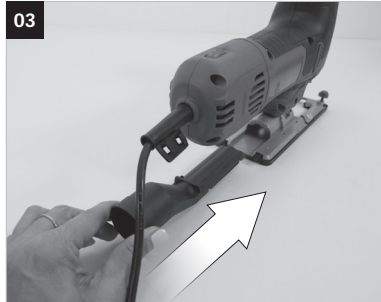



Fonctionnalité de la machine
Functions of the machine

E

01

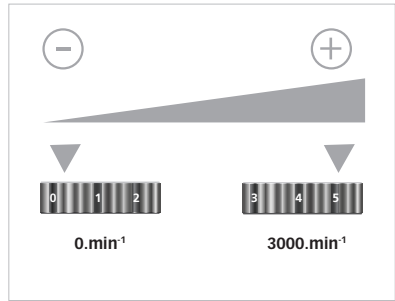
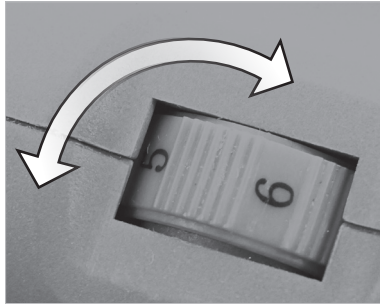
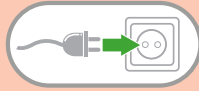

02

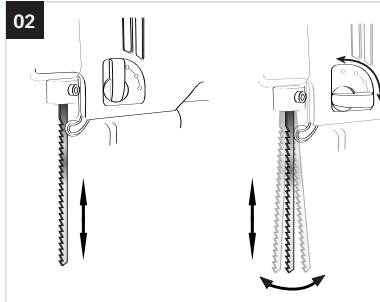

03

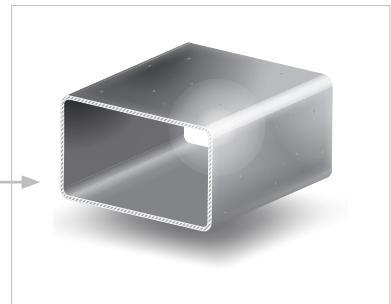



Fonctionnalité de la machine
Functions of the machine

E

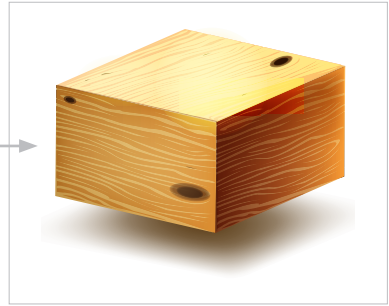
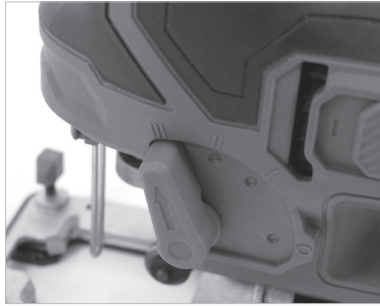

03

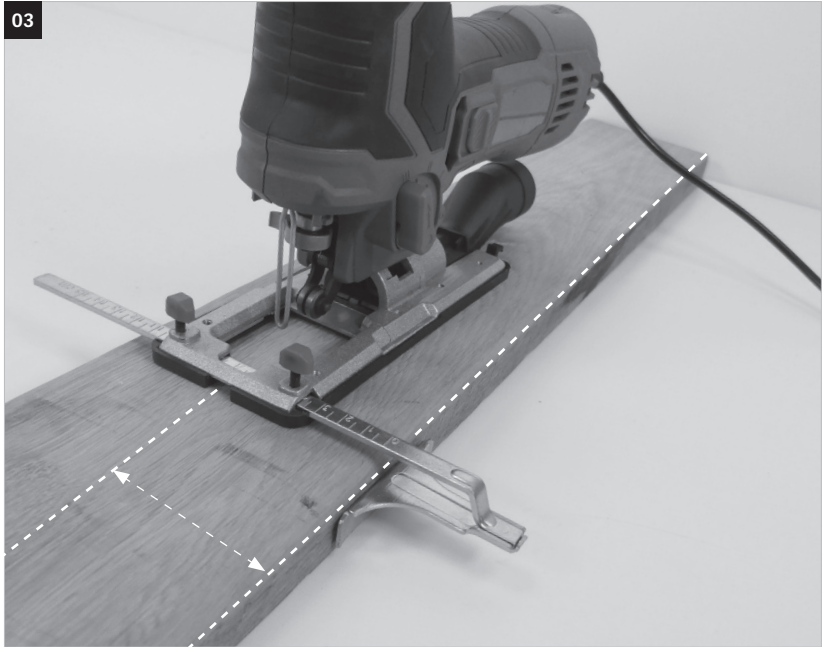



Fonctionnalité de la machine
Functions of the machine

E

04

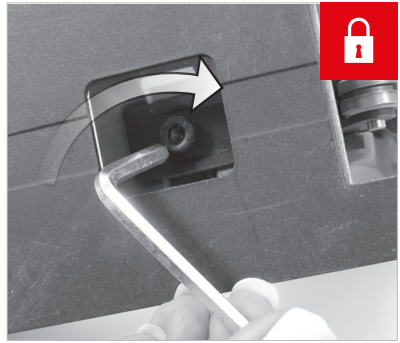
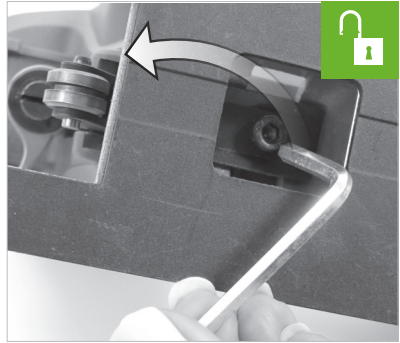
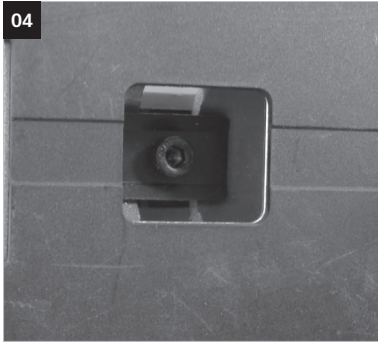

05

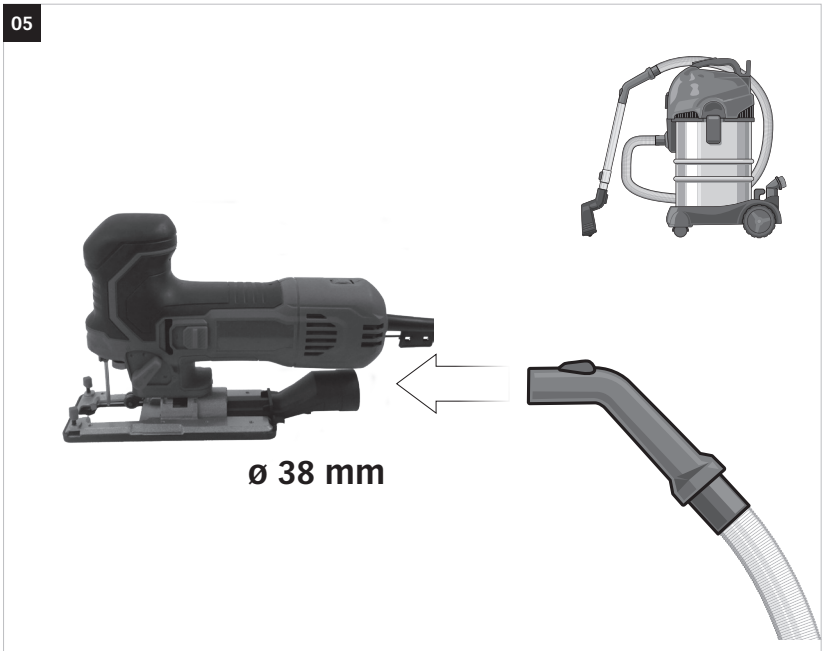

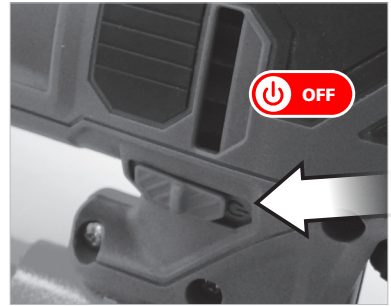
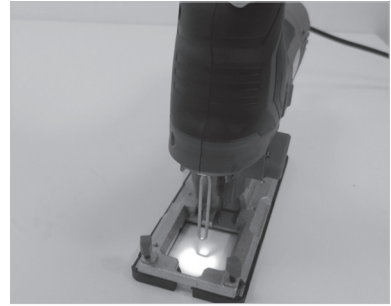
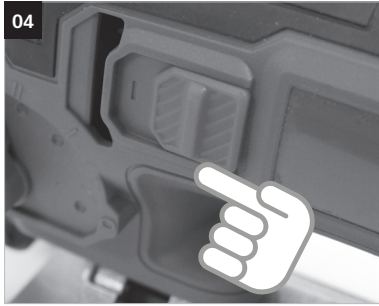



Remplacement des
consommables
Consumables
replacing

G

01

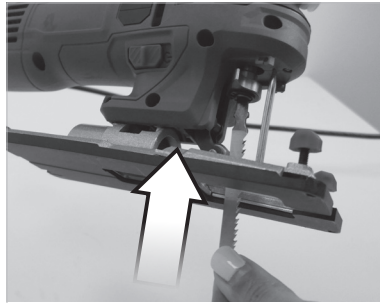
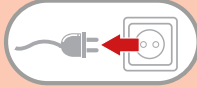

Option - Option - Option - Opcional - Opzione - Opção - Optie - Επιλογή - Opcja - Valinnainen - Tillval -
Допълнително - Ekstra udstyr - Opłtione - Оптация - seçenek / seçim - Volba - Vol'ba - ראיית-עץ -
- Opció - Možnost - Valik - Opcija - Izvēle

Description et repérage des organes de la machine

FIG. A & B

- 01 Carter de protection
- 02 Interrupteur
- 03 Collecteur de poussière
- 04 Système pendulaire
- 05 Variateur de vitesse
- 06 Réglage inclinaison de la base
- 07 Guide parallèle
- 08 Système de soufflage
- 09 -
- 10 Eclairage
- 11 -

Contenu du carton

FIG. C

Assemblage de la machine

FIG. D

- 01 -
- 02 Montage guide
- 03 -

Fonctionnalité de la machine

FIG. E

- 01 Mise en marche, réglage de la vitesse
- 02 Utilisation de la fonction pendulaire
- 03 Utilisation des guides
- 04 Orientation de la base
- 05 Raccordement à un aspirateur
- 06 -
- 07 Utilisation de l'éclairage

Réglages de la machine

FIG. F

- 01 -

Remplacement des consommables

FIG. G

- 01 Changement de lame

Nettoyage et entretien

- 01 Toujours utiliser une lame adaptée au matériau à travailler et non endommagé.

Description and location of machine parts

FIG. A & B

- 01 Safety cover
- 02 Switch
- 03 Dust collector
- 04 Pendulum knob
- 05 Speed variator switch
- 06 Adjustment of the angle of the base
- 07 Parallel guides
- 08 Blowing system
- 09 -
- 10 Light
- 11 -

Contents of box

FIG. C

Assembling the machine

FIG. D

- 01 -
- 02 Fitting the guide
- 03 -

Mounting of clamping vices

FIG. E

- 01 Start-up of the machine, adjusting the speed
- 02 Use of the oscillating function
- 03 Use of the guides
- 04 Orientation of the base
- 05 Connection to a vacuum cleaner
- 06 -
- 07 Use of the light

Settings of the machine

FIG. F

- 01 -

Replacing consumables

FIG. G

- 01 Changing the blade

Cleaning and maintenance

- 01 Always use a blade that is suited to the material being worked, and which is not damaged

Beschreibung und Kennzeichnung der Maschinenteile

FIG. A & B

- 01 Schutzgehäuse
- 02 Schalter
- 03 Staubsammler
- 04 Pendelsystem
- 05 Schalter/Drehzahlregler
- 06 Schrägeinstellung der Basis
- 07 Parallelführung
- 08 Blasvorrichtung
- 09 -
- 10 Beleuchtung
- 11 -

Inhalt der Verpackung

FIG. C

Zusammenbau der Maschine

FIG. D

- 01 -
- 02 Führung einbauen
- 03 -

Funktionen der Maschine

FIG. E

- 01 Einschalten, Einstellen der Drehzahl
- 02 Pendelfunktion benutzen
- 03 Führungen benutzen
- 04 Basis ausrichten
- 05 An Staubsauger anschließen
- 06 -
- 07 Benutzung der Beleuchtung

Austauschen der Verschleißteile

FIG. F

- 01 -

Auswechseln der Verschleißteile

FIG. G

- 01 Blatt auswechseln

Reinigung und Wartung

- 01 Immer ein Blatt verwenden, das für den Werkstoff geeignet und unbeschädigt ist

Descripción y localización de los elementos

FIG. A & B

- 01 Cárter de protección
- 02 interruptor
- 03 Colector de polvo
- 04 Sistema pendular
- 05 Variador de velocidad
- 06 Ajuste inclinación de la base
- 07 Guía paralela
- 08 Sistema de soplado
- 09 -
- 10 Iluminación
- 11 -

Contenido del cartón

FIG. C

Ensamblaje de la máquina

FIG. D

- 01 -
- 02 Montaje guía
- 03 -

Funcionalidad de la máquina

FIG. E

- 01 Puesta en marcha, ajuste de la velocidad
- 02 Utilización de la función pendular
- 03 Utilización de las guías
- 04 Orientación de la base
- 05 Empalme con un aspirador
- 06 -
- 07 Utilización de la iluminación

Ajuste de la máquina

FIG. F

- 01 -

Cambio de los consumibles

FIG. G

- 01 Cambio de hoja

Limpieza y mantenimiento

- 01 Utilizar siempre una hoja no deteriorada y adaptada al material que se tiene que trabajar.



IT

Descrizione e localizzazione degli organi

FIG. A & B

- 01 Carter di protezione
- 02 Interruttore
- 03 Collettore di polvere
- 04 Sistema pendolare
- 05 Intervariatore della velocità
- 06 Regolazione pendenza della base
- 07 Guida parallela
- 08 Sistema di soffiaggio
- 09 -
- 10 Illuminazione
- 11 -

Contenuto della scatola

FIG. C

Assemblaggio della macchina

FIG. D

- 01 -
- 02 Montaggio guida
- 03 -

Funzionalità della macchina

FIG. E

- 01 Avvio, regolazione della velocità
- 02 Utilizzazione della funzione pendolare
- 03 Utilizzazione delle guide
- 04 Orientamento della base
- 05 Raccordo ad un aspiratore
- 06 -
- 07 Utilizzazione dell'illuminazione

Regolazione della macchina

FIG. F

- 01 -

Sostituzione dei pezzi di ricambio

FIG. G

- 01 Cambiare la lama

Pulizia e manutenzione

- 01 Utilizzare sempre una lama adattata al materiale da lavorare e non danneggiata.



PT

Descrição e identificação dos órgãos

FIG. A & B

- 01 Cárter de proteção
- 02 interruptor
- 03 Coletor de poeira
- 04 Sistema pendular
- 05 Variador de velocidade
- 06 Ajuste da inclinação da base
- 07 Guia paralela
- 08 Sistema de sopra
- 09 -
- 10 Iluminação
- 11 -

Conteúdo da caixa

FIG. C

Montagem da máquina

FIG. D

- 01 -
- 02 Montagem da guia
- 03 -

Funcionalidade da máquina

FIG. E

- 01 Accionamento, ajuste da velocidade
- 02 Utilização da função pendular
- 03 Utilização das guias
- 04 Orientação da base
- 05 Ligação a um aspirador
- 06 -
- 07 Utilização da iluminação

Ajuste de la máquina

FIG. F

- 01 -

Substituição de consumíveis

FIG. G

- 01 Substituição da lâmina

Limpeza e manutenção preventiva

- 01 Utilizar sempre uma lâmina não avariada, adaptada ao material a trabalhar.

Beschrijving en plaatsbepaling van de onderdelen

FIG. A & B

- 01 Beschermmante
- 02 Schakelaar
- 03 CoStofcollector
- 04 Slingersysteem
- 05 nter toerenregelaar
- 06 Afstelling van de helling van de voetplaat
- 07 Parallele geleider
- 08 Blaassysteem
- 09 -
- 10 Verlichting
- 11 -

Inhoud van het karton

FIG. C

Assemblage van de machine

FIG. D

- 01 -
- 02 Montage van de geleider
- 03 -

Reiniging en onderhoud

FIG. E

- 01 Aanzetten, afstelling van de versnelling
- 02 Gebruik van de slingerfunctie
- 03 Gebruik van de geleiders
- 04 Oriëntatie van de vloerplaat
- 05 Aansluiting op een stofzuiger
- 06 -
- 07 Gebruik van de verlichting

Afstelling van de machine

FIG. F

- 01 -

vervanging van de accessoires

FIG. G

- 01 Verandering van de lamel

Reiniging en onderhoud

- 01 Gebruik altijd een onbeschadigd zaagblad dat geschikt is voor het te bewerken materiaal.

περιγραφή και εντοπισμός των οργάνων της μηχανής

FIG. A & B

- 01 προστατευτικό κιβώτιο
- 02 διακόπτης
- 03 Συλλέκτης σκόνης
- 04 Σύστημα εκκρεμές
- 05 Διακόπτης ρύθμισης της ταχύτητας
- 06 Ρύθμιση κλίσης της βάσης
- 07 Παράλληλος οδηγός
- 08 Σύστημα φωτισμού
- 09 -
- 10 Φωτισμός
- 11 -

Περιεχόμενο του χάρτινου κουτιού

FIG. C

Συναρμολόγηση της μηχανής

FIG. D

- 01 -
- 02 Συναρμολόγηση οδηγού
- 03 -

Συναρμολόγηση της μηχανής

FIG. E

- 01 Θέση σε λειτουργία, ρύθμιση της ταχύτητας
- 02 Χρησιμοποίηση της λειτουργίας του εκκρεμούς
- 03 Χρησιμοποίηση οδηγών
- 04 Προσανατολισμός της βάσης
- 05 Σύνδεση με αναρροφητήρα
- 06 -
- 07 Χρήση του φωτισμού

Ρύθμιση της μηχανής

FIG. F

- 01 -

αντικατάσταση των αναλώσιμων

FIG. G

- 01 Αλλαγή λάμας

Καθαρισμός και συντήρηση

- 01 Χρησιμοποιείτε πάντοτε λεπίδα που προσαρμόζεται στο υλικό που θα δουλέψετε και χωρίς βλάβες.

Mocowanie ciężej części

FIG. A & B

- 01 Obudowa
- 02 Wylłącznik
- 03 Kolektor pyłu
- 04 System wahadłowy
- 05 Wylłącznik - regulator prędkości
- 06 Regulacja nachylenia podstawy
- 07 Prowadnica równoległa
- 08 System nadmuchu
- 09 -
- 10 Oświetlenie
- 11 -

Zawartość opakowania

FIG. C

Montaż maszyny

FIG. D

- 01 -
- 02 Montaż prowadnicy
- 03 -

Funkcje maszyny

FIG. E

- 01 Uruchomienie, regulacja prędkości
- 02 Używanie funkcji wahadłowej
- 03 Używanie prowadnic
- 04 Ustawienie podstawy
- 05 Podłączenie do odkurzacza
- 06 -
- 07 Używanie oświetlenia

Regulacja maszyny

FIG. F

- 01 -

Wymiana elementów zużywających się

FIG. G

- 01 Wymiana brzeszczotu

Czyszczenie i konserwacja

- 01 Zawsze używać brzeszczotu dostosowanego do obrabianego materiału i pozbawionego uszkodzeń.

Laitteen osien kuvaus ja sijainti

FIG. A & B

- 01 Suojakansi
- 02 Katkaisija
- 03 Pölynkerääjä
- 04 Pistosahausjärjestelmä
- 05 Katkaisija nopeudenmuuntaja
- 06 Alustan kaltevuuden säätö
- 07 Rinnakkaisohjain
- 08 Puhallusjärjestelmä
- 09 -
- 10 Valaistus
- 11 -

Laatikon sisältö

FIG. C

Laitteen kokoaminen

FIG. D

- 01 -
- 02 Ohjaimen asennus
- 03 -

Laitteen toiminta

FIG. E

- 01 Käynnistys, nopeudensäätö
- 02 Pistosahaustoiminnon käyttö
- 03 Ohjainten käyttö
- 04 Alusta suuntaus ohjaus
- 05 Imuriliitos
- 06 -
- 07 Valaistuksen käyttö

Laitteen säätö

FIG. F

- 01 -

Kuluvien osien vaihto

FIG. G

- 01 Teräsvaihto

Puhdistus ja kunnossapito

- 01 Käytä aina hyväkuntoista terää, joka soveltuu työstettävälle materiaalille.



SV

Beskrivning och märkning av maskinens delar

FIG. A & B

- 01 Skyddskåpa
- 02 Brytare
- 03 Dammsamlare
- 04 Nihajni sistem
- 05 steglös varvtalsreglering
- 06 Nastavitev nagiba podstavka
- 07 Paralelno vodilo
- 08 Sistem vpihovanja
- 09 -
- 10 Belysning
- 11 -

Innehåll i kartongen

FIG. C

Montering av maskinen

FIG. D

- 01 -
- 02 Montaža vodila
- 03 -

Maskinens funktion

FIG. E

- 01 Start, inställning av hastigheten
- 02 Uporaba nihajne funkcije
- 03 Uporaba vodil
- 04 Usmeritev podstavka
- 05 Priključek na sesalnik
- 06 -
- 07 Inställning av belysning

Inställning av maskinen

FIG. F

- 01 -

byte av förbrukningsmedel

FIG. G

- 01 Byte av blad

Rengöring och underhåll

- 01 Vedno uporabljajte rezilo, ki ustreza obdelovanemu materialu in ki ni poškodovano

BU

Описание и местоположение на частите

FIG. A & B

- 01 .картер за защита
- 02 прекъсвач
- 03 Колектор на праха
- 04 Система за висене
- 05 Прекъсвач, вариатор на скоростта
- 06 Регулиране на наклона на основата
- 07 Паралелни направляващи части
- 08 Система за продухване
- 09 -
- 10 Осветление
- 11 -

Съдържание на кутията

FIG. C

Сглобяване на машината

FIG. D

- 01 -
- 02 Монтаж на направляваща част
- 03 -

Функциониране на машината

FIG. E

- 01 Стартиране, настройка на скоростта
- 02 Използване на функцията махало
- 03 Използване на направляващи части
- 04 Ориентиране на базата
- 05 Свързване към аспиратор
- 06 -
- 07 Използване на светлината

Настройка на машината

FIG. F

- 01 -

αντικατάσταση των αναλώσιμων

FIG. G

- 01 Смяна на острието

Функциониране на машината

- 01 Винаги използвайте острие подходящо за материала, върху който ще се работи и неповредени



DA

Beskrivelse og nummerering af organerne

FIG. A & B

- 01 Beskyttende hus
- 02 Kontakt
- 03 Støvsamler
- 04 Pendulsystem
- 05 Kontakt hastighedsvælger
- 06 Justering af basens hældning
- 07 Parallelt styr
- 08 Blæsesystem
- 09 -
- 10 Belysning
- 11 -

Papkassens indhold

FIG. C

Samling af maskinen

FIG. D

- 01 -
- 02 Montering af styr
- 03 -

Maskinens virkemåde

FIG. E

- 01 Opstart, indstilling af hastighed
- 02 Brug af pendulfunktion
- 03 Bryg af styr
- 04 Basens orientering
- 05 Tilslutning til en støvsuger
- 06 -
- 07 Brug af belysning

Indstilling af maskinen

FIG. F

- 01 -

Udskiftning af forbrugsartikler

FIG. G

- 01 Udskiftning af klinge

Rengøring og vedligeholdelse

- 01 Brug altid en klinge der er velegnet til det materiale, der skal savnes og som ikke er beskadiget

RO

Descrierea și identificarea organelor

FIG. A & B

- 01 Carcasă de protecție
- 02 Întrerupător
- 03 Colector de praf
- 04 Sistem pendular
- 05 Întrerupător variator de viteză
- 06 Reglarea înclinării bazei
- 07 Piesă de ghidare paralelă
- 08 Sistem de suflare
- 09 -
- 10 Sistem de iluminare
- 11 -

Conținutul cartonului

FIG. C

Asamblarea mașinii

FIG. D

- 01 -
- 02 Montarea piesei de ghidare
- 03 -

Funcționarea mașinimabilelor

FIG. E

- 01 Punerea în funcțiune, reglarea vitezei
- 02 Utilizarea funcției pendulare
- 03 Utilizarea pieselor de ghidare
- 04 Orientarea bazei
- 05 Racordarea la un aspirator
- 06 -
- 07 Utilizarea sistemului de iluminare

Reglarea mașinii

FIG. F

- 01 -

Înlocuirea consumabilelor

FIG. G

- 01 Schimbarea lamei

Curățare și întreținere

- 01 Utilizați, întotdeauna, o lamă adaptată la materialul care urmează a fi prelucrat și care să nu fie deteriorată.

Описание и маркировка частей

FIG. A & B

- 01 защитный кожух
- 02 переключатель
- 03 Пылесборник
- 04 Маятниковая система
- 05 Переключатель с вариатором скорости
- 06 Регулировка наклона основания
- 07 Параллельные направляющие
- 08 Система продувки
- 09 -
- 10 Освещение
- 11 -

Содержимое коробки

FIG. C

Сборка машины

FIG. D

- 01 -
- 02 Установка направляющих
- 03 -

Функциональность машины

FIG. E

- 01 Запуск, регулировка скорости
- 02 Использование маятниковой системы
- 03 Использование направляющих
- 04 Ориентация основания
- 05 Соединение с аспиратором
- 06 -
- 07 Использование освещения

Регулировка машины

FIG. F

- 01 -

Замена расходных материалов

FIG. G

- 01 Замена лезвия

Чистка и техническое обслуживание

- 01 Всегда используйте исправное лезвие, соответствующее обрабатываемому материалу

Organların tasviri ve bulunması

FIG. A & B

- 01 Koruma karteri
- 02 Anahtar
- 03 Toz toplayıcı
- 04 Sarkaçlı sistem
- 05 Hız değıştirici anahtar
- 06 Taban eğim ayarı
- 07 Paralel kılavuz
- 08 Üfleme sistemi
- 09 -
- 10 Aydınlatma
- 11 -

Kartonun içeriđi

FIG. C

Makinenin montajı

FIG. D

- 01 -
- 02 Kılavuzu takma
- 03 -

Makinenin kullanışlılıđı

FIG. E

- 01 Çalıştırma, hız ayarı
- 02 Sarkaç işlevinin kullanılması
- 03 Kılavuzların kullanılması
- 04 Taban yönelimi
- 05 Bir elektrikli süpürgeye bağlama
- 06 -
- 07 Aydınlatmanın kullanılması

Makinenin ayarlanması

FIG. F

- 01 -

Tüketim malzemelerinin değıştirilmesi

FIG. G

- 01 Bıçak değışimi

Temizlik ve Bakım

- 01 Her zaman işlenecek malzemeye uygun ve hasarsız bir bıçak seçin.

Popis a označení součástí

FIG. A & B

- 01 Ochranný karter
- 02 Spínač
- 03 Sběrač prachů
- 04 Kyvadlový systém
- 05 Spínač rychlosti
- 06 Nastavení spodního náklonu
- 07 Paralelní vedení
- 08 Foukací systém
- 09 -
- 10 Osvětlení
- 11 -

Obsah krabice

FIG. C

Montáž stroje

FIG. D

- 01 -
- 02 Připevnění vedení
- 03 -

Chod stroje

FIG. E

- 01 Spuštění, seřízení rychlosti
- 02 Použití kyvadlové funkce
- 03 Použití vedení
- 04 Orientace podstavy
- 05 Připojení k vysavači
- 06 -
- 07 Použití světla

Seřízení stroje

FIG. F

- 01 -

Výměna komponentů

FIG. G

- 01 Výměna čepele

Čištění a údržba

- 01 Vždy používat list vhodný pro daný materiál, který není poškozený.

Popis a označenie súčastí

FIG. A & B

- 01 Ochranný karter
- 02 Spínač
- 03 Zberač prachu
- 04 Kyvadlový systém
- 05 Spínač rýchlosti
- 06 Nastavenie spodného náklonu
- 07 Paralelné vedenie
- 08 Fúkač systém
- 09 -
- 10 Osvetlenie
- 11 -

Obsah krabice

FIG. C

Montáž stroja

FIG. D

- 01 -
- 02 Pripevnenie vedenia
- 03 -

Chod stroja

FIG. E

- 01 Spustenie, nastavenie rýchlosti
- 02 Použitie kyvadlovej funkcie
- 03 Použitie vedenia
- 04 Orientácia podstavy
- 05 Pripojenie k vysávaču
- 06 -
- 07 Použitie svetla

Nastavenie stroja

FIG. F

- 01 -

Výmena komponentov

FIG. G

- 01 Výmena čepele

Čistenie a údržba

- 01 Vždy používať list vhodný pre daný materiál, ktorý nie je poškodený.



HE

תיאור ואיתור מכללי המכונה

FIG. A & B

- 01 תיבת מגן
- 02 מפסק
- 03 אמצעי איסוף אבק
- 04 מנגנון כיוון נטיה
- 05 מפסק-שנאי המהירות
- 06 כיוון הנטיה של יחידת הבסיס
- 07 סרגל הנחיה מקבילי
- 08 מנגנון נשיפה
- 09 -
- 10 הרואת
- 11 -

תכלות תיבת הקרטון

FIG. C

הרכבת המכונה

FIG. D

- 01
- 02 התקנת סרגל ההנחיה
- 03

כיוון תפקוד המכונה

FIG. E

- 01 התנעה כיוון המהירות
- 02 שימוש בתכונת כיוון הנטיה
- 03 שימוש בסרגלי ההנחיה
- 04 כיוון יחידת הבסיס
- 05 חיבור לשואב אבק
- 06
- 07 שימוש בתאורה

כיווני המכונה

FIG. F

- 01

החלפה של פריטים מתכלים

FIG. G

- 01 שימוש במובילים

ועצות הממלצות, אחזקה

- 01 לסוג החומר שיש לנסר ולוודא שאינו ניוק יש תמיד להשתמש בלהב המתאים



AR

ת וצריף ו תחיד אجزاء الالة

FIG. A & B

- 01 מכלל حماية
- 02 قاطع تيار
- 03 مجمع الجذاز
- 04 نظام متارجح
- 05 مفتاح تنويع السرعة
- 06 ضبط ميل القاعدة
- 07 موجّه هواز
- 08 نظام لנّفخ
- 09
- 10 ءاضبا
- 11

مستوى الكارتونة

FIG. C

تجهيز ع أجزاء الالة

FIG. D

- 01
- 02 تركيب ال موجّه
- 03

تجهيز ع أجزاء الالة

FIG. E

- 01 تشغيل وضبط السرعة
- 02 استعمل وظيفة التارجح
- 03 استعمل الموجّهات
- 04 توجيه القاعدة
- 05 الربط بمكنسة كهربائية
- 06
- 07 استعمل الإنارة

ضبط الالة

FIG. F

- 01

استبدال المستلزمات

FIG. G

- 01 تغيير الشفرات

تنظيف و صيانة

- 01 لطبيعة المشغولات و غير تالفه من شار استعمل دايماً شفرة مناسبة دايماً



HU

Alkotóelemek leírása és beazonosítása

FIG. A & B

- 01 Védőlemez
- 02 Kapcsoló
- 03 Porgyűjtő
- 04 Ingaszerkezet
- 05 Sebességszabályozó kapcsoló
- 06 Talp dőlésszögének beállítása
- 07 Párhuzamvezető
- 08 Porfújó
- 09 -
- 10 Lámpa
- 11 -

A doboz tartalma

FIG. C

A gép összeszerelése

FIG. D

- 01 -
- 02 Vezetődarab felszerelése
- 03 -

A gép működése

FIG. E

- 01 Beindítás, sebesség beállítása
- 02 Ingafunkció használata
- 03 Vezetődarabok használata
- 04 Talp beállítása
- 05 Csatlakozás porszívóhoz
- 06 -
- 07 A lámpa használata

A gép beállítása

FIG. F

- 01 -

Fogyóanyagok cseréje

FIG. G

- 01 Fűrészlap cseréje

Tisztítás és karbantartás

- 01 Mindig használjon az anyagnak megfelelő és hibamentes fűrészlapot.



SL

Opis in oznaka sklopov stroja

FIG. A & B

- 01 Zaščitno ohišje
- 02 Stikalo
- 03 Zbiralnik za prah
- 04 Nihajni sistem
- 05 Stikalo frekvenčnega pretvornika
- 06 Nastavitev nagiba podstavka
- 07 Paralelno vodilo
- 08 Sistem vpihovanja
- 09 -
- 10 Osvetlitev
- 11 -

Vsebina kartona

FIG. C

Sestavljanje stroja

FIG. D

- 01 -
- 02 Montaža vodila
- 03 -

Funkcionalnost stroja

FIG. E

- 01 Vključitev delovanja, nastavitev hitrosti
- 02 Uporaba nihajne funkcije
- 03 Uporaba vodil
- 04 Usmeritev podstavka
- 05 Priključek na sesalnik
- 06 -
- 07 Uporaba osvetlitve

Nastavitve stroja

FIG. F

- 01 -

Menjava potrošnih delov

FIG. G

- 01 Menjava rezila

Čiščenje in vzdrževanje

- 01 Vedno uporabljajte rezilo, ki ustreza obdelovanemu materialu in ki ni poškodovano.

**EE****Osade kirjeldus ja eristamine**

FIG. A & B

- 01 Kaitsekarter
- 02 Lüliti
- 03 Tolmukoguja
- 04 Kaalusüsteem
- 05 Kiirusemuutmislüliti
- 06 Põhja kalde reguleerimine
- 07 Paralleelne liikuvosa
- 08 Läbipuhumissüsteem
- 09 -
- 10 Valgustus
- 11 -

Karbi sisu

FIG. C

Masina kokkupanek

FIG. D

- 01 -
- 02 Liikuvate osade paigaldamine
- 03 -

Masina funktsionaalsus

FIG. E

- 01 Käivitamine, kiiruse reguleerimine
- 02 Kaaluseade kasutamine
- 03 Liikuvate osade kasutamine
- 04 Põhja reguleerimine
- 05 Tolmuimeja sisselulitamiser
- 06 -
- 07 Valgustuse kasutamine

Masina seaded

FIG. F

- 01 -

Kuluvate osade asendamine

FIG. G

- 01 Tera vahetus

EPuhastamine ja hooldus

- 01 Kasutage ainult töödeldavate pindade jaoks sobivaid terasid ning järgige, et need poleks deformeerunud.

**LV****Mašinas dalu apraksts un uzstādišana**

FIG. A & B

- 01 Carter de protection
- 02 Slēdzis
- 03 Dulkiu surinktuvas
- 04 Švytuoklinė sistema
- 05 Ātruma regulēšanas slēdzis
- 06 Pagrindo pasvirimo nustatymas
- 07 lygiagretus kreiptuvas
- 08 Išpūtimo sistema
- 09 -
- 10 Apgaismojums
- 11 -

Kartona kastes saturs

FIG. C

Mašinas montāža

FIG. D

- 01 -
- 02 Kreiptuvo montavimas
- 03 -

Mašinas funkcionalitāte

FIG. E

- 01 Ledarbināšana ātruma regulēšana
- 02 Švytuoklinės funkcijos naudojimas
- 03 Kreiptuvų naudojimas
- 04 Pagrindo kryptis
- 05 Siurblio prijungimas
- 06 -
- 07 Apgaismojuma izmantošana

Mašinas noregulēšana

FIG. F

- 01 -

Patērēto dalu nomaiņa

FIG. G

- 01 Asmens nomaiņa

Tīrīšana un apkope

- 01 Visuomet naudokite tik apdirbamoms medžiagoms pritaikytus bei neapgadin-tus ašmenis.

**LT****Priemonių krypties nustatymas ir jų aprašymas**

FIG. A & B

- 01 Apsauginis karteris
- 02 Jungiklis
- 03 Putekļu savācējs
- 04 Svārsta sistēma
- 05 Kintamasis greičio jungiklis
- 06 Pamatnes slīpuma regulēšana
- 07 Paralēlā virzošā daļa
- 08 Caurpūtes sistēma
- 09 -
- 10 Apšvietimas
- 11 -

Kartono sudėtis

FIG. C

Mašinos surinkimas

FIG. D

- 01 -
- 02 Virzošo daļu uzstādīšana
- 03 -

Mašinos funkcionavimas

FIG. E

- 01 Ijungimas, greičio suregulavimas
- 02 Svārsta funkcijas lietošana
- 03 Virzošo daļu lietošana
- 04 Pamatnes noregulēšana
- 05 Pieslēgšana putekļusūcējam
- 06 -
- 07 Apšvietimo panaudojimas

Mašinos derinimas

FIG. F

- 01 -

Vartojamosios produkcijos pakeitimas

FIG. G

- 01 Metalo plokštės pakeitimas

Valymas ir priežiūra

- 01 Vienmēr lietot asmeni, kas ir piemērots apstrādājamajam materiālam un kas nav deformēts.

HR**Opis i identifikacija organa stroja**

FIG. A & B

- 01 Zaštitni kućište
- 02 Prebaciti
- 03 Prašina kolekcionar
- 04 Pendulum sustav
- 05 Regulator brzine
- 06 Prilagodba osnovnog nagiba
- 07 Paralelni vodič
- 08 Puhanje sustava
- 09 -
- 10 Rasvjeta
- 11 -

Sadržaj kartona

FIG. C

Montaža stroja

FIG. D

- 01 Montaža bočne ručke
- 02 Vodič za montažu
- 03 Montaža baterija

Funkcionalnost stroja

FIG. E

- 01 Pokreni, kontrola brzine
- 02 Upotreba funkcije Pendulum
- 03 Korištenje vodiča
- 04 Orijentacija baze
- 05 Priključak na usisavač
- 06 -
- 07 Korištenje rasvjete

Postavke stroja

FIG. F

- 01 Podesite laser

Zamjena konzumables

FIG. G

- 01 Promjena oštrice

Čišćenje i održavanje

- 01 Uvijek koristite nož pogodan za materijal koji će biti izrađen, a ne oštećen.



	<p>Tension et fréquence assignée: Nominal frequency and power: Spannung und Frequenz: Tensión y frecuencia fijada: Tensione e frequenza assegnata: Tensão e frequência fixa: Aangewezen spanning en frequentie: Onomastik9 tash kai syxn0thta: Napięcie i częstotliwość przydzielona: Jännite ja määrittäyty taajuus: Angiven spänning och frekvens: Anført spænding og frekvens: Tensiune și frecvență de lucru:</p>	<p>Заданное напряжение и частота: Tahsis gerilimi ve frekansi: Stanovené napětí a frekvence: Stanovené napätie a frekvencia: ממת ותדר מוקצב. القدامة والذبذبة المربرمجة. Névleges feszültség és frekvencia: Napetost in določena frekvenca: Консумирано напрежение и частота : Määratud pinge ja sagedus Nustatyta įtampa ir dažnis Noteiktais spriegums un frekvence. Napon i nazivna frekvencija:</p>	<p>230 V ~ 50 Hz</p>
---	---	---	----------------------

	<p>Puissance assignée: Nominal power: Leerlaufdrehzahl: Potencia fijada: Potenza assegnata: Potência assinada: Onbelast toerental: Onomastik9h isx9yz : Prędkość na biegu jałowym: Teho: Angiven effekt: Anført styrke: Putere de lucru:</p>	<p>Заданная мощность: Tahsis edilen güç: Stanovený příkon: Predpísaný výkon: כוח מוקצב. القدامة المربرمجة. Névleges teljesítmény : Določena jakost: Консумирана мощность: Määratud võimsus. Nustatyta galia Noteiktā jauda Nazivna snaga:</p>	<p>750 W</p>
---	--	---	--------------

	<p>Classe d'isolement : 2 Insulation class : 2 Isolierung klasse : 2 Aislamiento clase :2 Isolamento classe :2 Isolamento classe :2 Isolatie Klasse : 2 Ergaleio tājhz : 2 Izolacja Klazy :2 Eristysluokka :2 Isolering Klass :2 Isoleringsklasse 2 Clasă izolație :2</p>	<p>Класс изоляции 2 : Yalitim derecesi :2 Třída izolace :2 Izolačný systém 2 סוג בידוד 2. فئة العزل 2. Szigetelési osztály :2 Razred izolacije :2 Инструмент Клас :2 Isolatsiooniklass 2 Izolācijas rūšis 2 Izolācijas klase 2 Izolacija klasa: 2</p>	<p>X</p>
--	---	---	----------

	<p>Vitesse à vide: No-load speed: Drehzahl unbelastet: Velocidad vacía: Velocità a vuoto: Velocidade no vácuo: Leerlaufdrehzahl: Tax9ythta sto ken9o: Prędkość bez bciążenia: Tyhjäkäyntinopeus Tomgångshastighet: Hastighed i ubelastet tilstand: Viteza în gol:</p>	<p>Скорость вращения на холостом ходу: Boşalma hızı: Rychlost naprázdno: Rychlost při chode naprázdno: מהירות ריק. السرعة على الفارغ: Üres sebesség: Prosti tek: Скорост на празни обороти: Kiirus tühikäigul Tuščio prietaiso greitis Tukšgaitas ātrums Brzina praznog hoda:</p>	<p>0-3000 min⁻¹</p>
---	---	---	--------------------------------



	<p>Porter des lunettes de sécurité : Wear protective eyewear : Schutzbrille tragen : Llevar puestas gafas protectoras : Portare de gli occhiali di sicurezza : Utilizar óculos de segurança : Draag een veiligheidsbril : Forðste Prostateytiká gyalía : Zakładać okulary ochronne : Käytä suojalaseja : Använd skyddsglasögon : Der skal benyttes sikkerhedsbriller : Purtati ochelari de protecție :</p>	<p>Наденьте защитные очки : Güvenlik gözlükleri takın : Používejte bezpečnostní brýle : Noste ochranné okuliare : תוהיטב יפקשמ ביכרהל אנ. جمل نطارات وقاية. Viseljen védőszemüveget : Nositi zaščitna očala : Да се използват защитни очила : Kandke kaitseprille Nešioti apsauginius akinius Valkät aizsargbrilles Nositi zaštitne naočale:</p>	X
---	--	--	---

	<p>Porter un masque anti-poussière : Wear a dust mask : Staubschutzmaske tragen : Llevar puesta una careta de protección contra el polvo : Indossare una mascherina anti-polvere : Utilizar uma máscara anti-poeira : Draag een stofmasker : χρήση προστατευτική μάσκα : Zakładać maskę przeciwpyłową Käytä pölysuojust : Bär mask mot damm : Der skal benyttes beskyttelsesmaske mod støv: Purtati mască anti-praf :</p>	<p>Наденьте респиратор : Toza karşi maske takin : Používejte masku proti prachu : Noste ochrannú masku proti prachu : קבא דגנ הכסמ שובחל אנ. لبس قناع مرضاض للربغبار. Viseljen porvédő maszkot Nositi zaščitno masko proti prahu: Да се използва защитна маска : Kandke tolmumaski. Dėvėti respiratorių Valkät aizsarg masku pret putekļiem Nositi masku za zaštitu od prašine:</p>	X
---	---	---	---

	<p>Porter une protection auditive : Wear hearing protective equipment: Gehörschutz tragen: Llevar puesta una protección auditiva: Portare una protezione uditiva: Utilizar uma protecção auditiva: Draag gehoorbeschermers: Forðste Prostateytiká akoystiká Zakładać słuchawki ochronne Käytä kuulosuojaimia: Bär hörselskydd: Der skal benyttes høreværn: Purtati căști de protecție auz:</p>	<p>наденьте средства звуковой защиты: İşitsel koruma aleti takin: Používejte ochranu sluchu: Noste ochranné slúchadlá: יש ל הרכיב הגנת שמיעה لبس خوذة ضوضاء للرضحیح Viseljen fülvédőt Nositi zašito ušes: Да се използва слухови защитни средства: Kandke kõrvakaitset Nešioti apsauga nuo triukšmo Valkät dzirdes aizsarglīdzekli Nositi štitnike protiv buke:</p>	X
---	--	---	---



	<p>Porter des gants : Use rubber gloves : Schutzhandschuhe tragen : Llevar guantes de protección : Indossare i guanti di protezione : Utilizar luvas de protecção : Draag veiligheidshandschoenen : χρήση προστατευτικών γαντιών : Używać rękawic ochronnych : Käytä suojakäsineitä : Använd skyddshandskar : Der skal benyttes handsker : Purtati māņusī :</p>	<p>Наденьте перчатки : Eldiven takin : Noste rukavice : Noste rukavice : תופכב שובלל אנ. لبس قفازات. Viseljen kesztyű t Nositi rokavice: а се използват предпазни ръкавици : Kandke kindaid Mūvēti pirštines Valkät cimdus Nositi zaštitne rukavice:</p>	X
---	---	--	---



	<p>Lire les instructions avant usage : Read the instructions before use : Vor Einsatz des Geräts Anweisung lesen : Léase las instrucciones antes de usar : Leggere le istruzioni prima dell'uso : Ler as instruções antes da utilização : Lees voor het gebruik de instructies : Diabaste tiz oðhniez xifshz : Zapoznać się instrukcją przed użyciem : Lue ohjeet ennen käyttöä : Läs anvisningarna före användning : læs instruktionerne før brug Înainte de utilizare, citiți instrucțiunile :</p>	<p>Внимательно прочитайте следующие инструкции : Kullanmadan talimatları okuyunuz : Pozorně si přečtěte následující pokyny : Pred použitím si prečítajte pokyny : זרם חילופי اقرأ التعليلات قبل الاستخدام. használat előtt olvassuk el az utasítást : Pred uporabo preberite ustrezna navodila Прочетете указанията за употреба : Enne kasutamist lugege instruksiooni Prieš naudojimą perskaityti instrukciją izlasīt instrukcijas pirms lietošanas Pročitati upute prije uporabe:</p>	<p>X</p>
---	--	---	----------

	<p>Conformité européenne Conforms to EC standards : CE-Konformität : Cumple con las directivas CE : Conforme alle norme CE : Conforme às normas CE : Voldoet aan de EG-normen : S9ymfvno me ta p9otyttä Zgodność z normami CE : EU-standardien mukainen : EU-standardien mukainen : Overholder EU standarderne : Conform cu normele europene:</p>	<p>соответствие европейским стандартам: Avrupa uygunluk : evropská shoda : európska dohoda : התאמה לתקנים האירופיים مطابق ل للمواصفات الأوروبية. evropska ustreznost : európai megfeleléség : Съответствие с европейските норми : Euroopa Liidu vastavusmärk Europinių normų atitikima Atbilstība Eiropas standartiem Europska sukladnost</p>	<p>X</p>
---	---	---	----------

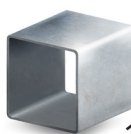
	<p>Danger : Danger : Gefahr : Peligro : Pericolo : Perigo : Gevaar : Kin0yoz : Niebezpieczeństwo : Vaara : Fara : Fare : Pericol :</p>	<p>Опасно : Tehlike : Nebezpečí : Nebezpečnost : סכנה. خطر Veszély : Nevarnost: Опасност : Oht Pavojus Bistamība Opasnost:</p>	<p>X</p>
--	--	--	----------

	<div style="display: flex; justify-content: space-around; align-items: center;"> <div style="text-align: center;">  <p>1</p> </div> <div style="text-align: center;">  <p>2</p> </div> </div>	<p>1= 10 mm 2= 100 mm</p>
--	---	--





 L_{pA}	Niveau de pression acoustique :	Уровень акустического давления. :	90,8 dB (A)
	Acoustic pressure level :	Akustik basınç seviyesi :	
	Schalldruckpegel :	Hladina akustického tlaku :	
	Nivel de presión acústica :	Hladina akustického tlaku :	
	Livello di pressione acustica :	רמת לחץ אקוסטי.	
	Nível de pressão acústica :	مرس توى الضغط السمرعي.	
	Niveau akoestische druk :	A hangnyomás szintje :	
	StøUmh Uoryboy :	Nivo akustičnega pritiska:	
	Poziom mocy akustycznej :	Равнище на акустично налягане :	
	Käytä kuulosuojaimia:	Helirõhu nivoo	
	Ljudstyrkenivå :	Akustinio spaudimo lygis	
	Lydtryk :	Akustiskā spiediena līmenis	
Nível presiune acustică :	Razina zvučnog tlaka:		

 L_{WA}	Niveau de puissance acoustique :	уровень мощности звука :	99,8 dB (A)
	Acoustic power level :	Akustik basınç seviyesi :	
	Schalleistungspegel :	Hladina zvukového výkonu:	
	Nivel de potencia acústica :	Hladina zvukového výkonu:	
	Livello di potenza acustica:	רמת כוח אקוסטי.	
	Nível de potência acústica:	مرس توى الضغط السمرعي.	
	Niveau akoestisch vermogen :	a hangnyomás szintje :	
	StøUmh Onomastikh Uoryboy :	Nivo akustične jakosti :	
	Poziom mocy akustycznej :	Равнище на вибрации :	
	Käytä suojalaseja :	Helivõimsuse nivoo	
	Ljudstyrkenivå :	Triukšmo lygis	
	Lydstyrke :	Akustiskās jaudas līmenis	
Nível putere acustică :	Razina zvučne snage:		

NIVEAU SONORE D'ÉMISSION :

A VIDE

Pression acoustique L_{pA} poste opérateur
Incertitude

90,8 dB
3

Puissance acoustique L_{WA}
Incertitude

99,8 dB
3

Valeurs déterminées suivant le code d'essai de l'annexe B de la norme EN 62841-1 avec emploi des normes de base ISO 11201 et ISO 3744.

Les niveaux de pression acoustique obtenus in situ dépendent:

- Des niveaux réels de la machine considérées, en prenant en compte les incertitudes déclarées;
- Du local et de l'installation de la machine. Préférez une pièce dont l'acoustique est plus feutrée. Evitez les pièces vide à grande résonance. Placez vous auprès d'une fenêtre le cas échéant.
- Des outils montés, des pièces travaillées, des réglages choisis,...

 7.7 m/s²	Niveau de vibration :	Уровень вибрации :	7.7 m/s²
	Hand/arm vibration level :	Titreşim seviyesi :	
	Vibrationspegel Hand/Arm :	Úroveň vibrací :	
	Nivel de vibración mano/brazo :	Hladina vibrácií :	
	Livello di vibrazione mano/braccio :	רמת תנודות	
	Nível de vibração mão/braço :	مرس توى الارتجاج.	
	Trillingsniveau hand/arm :	Vibrációsztint :	
	StøUmh kraDoasmṯh :	Nivo vibracij :	
	Poziom wibracji rżka/ramię :	Равнище :	
	Tärinätaso:	Vibrācijas līmenis.	
	Vibrationsnivå hand/arm :	Vibrācijas lygis	
	Vibrationsniveau :	Vibratsiooni nivo	
Nível vibrații :	Razina vibracije:		

VIBRATIONS:

Total des valeurs de vibration (somme vectorielle des trois directions) déterminée selon EN 60745 :

a 7,7 m/s²
Incertitude K 1,5 m/s²

L'amplitude d'oscillation peut être utilisée comme valeur de comparaison d'outils électroportatifs.
Attention : si l'outil électroportatif est utilisé pour d'autres applications, avec d'autres outils de travail, l'amplitude d'oscillation peut être différente.



JS 730C

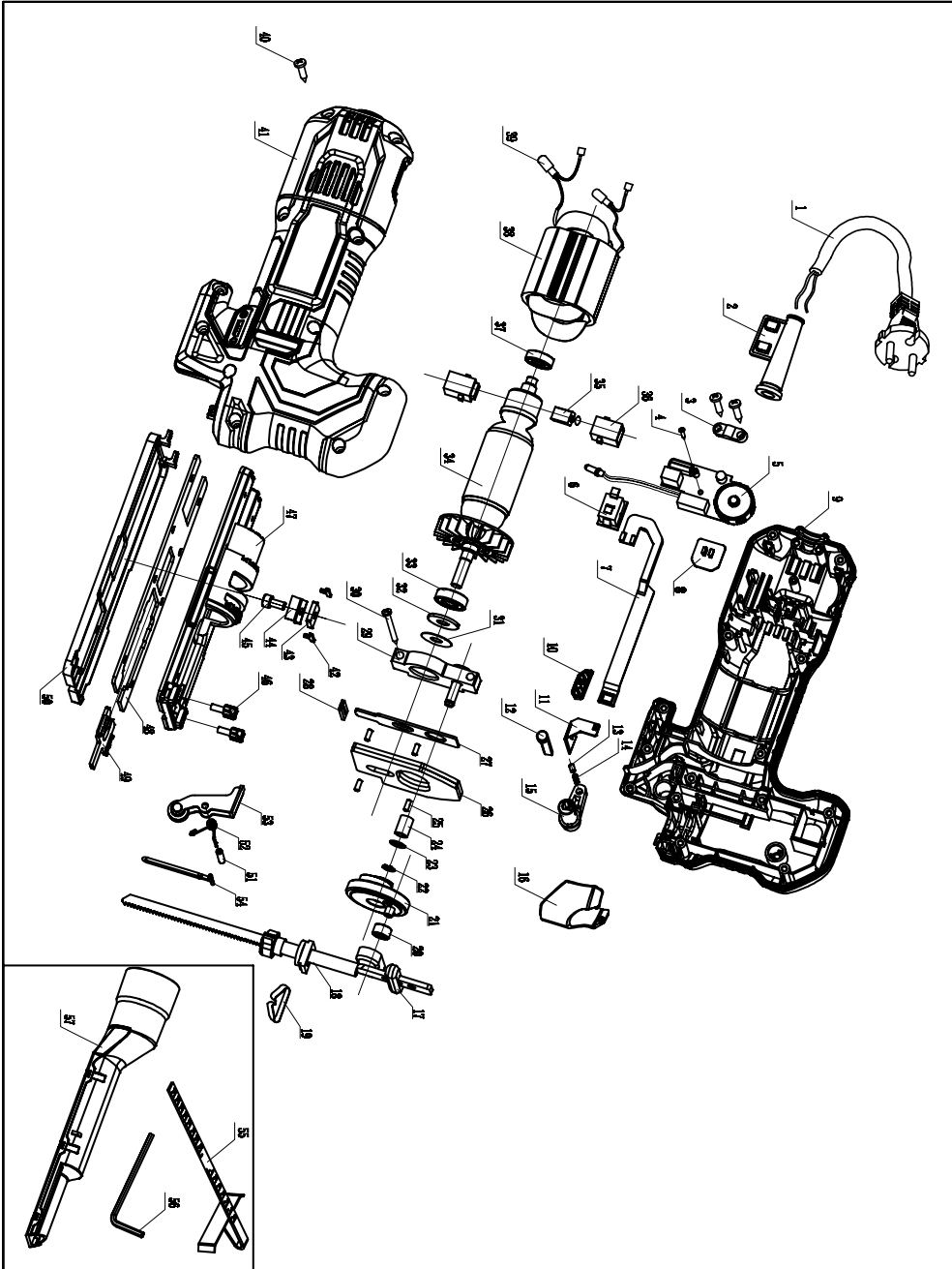



DECLARATION DE CONFORMITE
 VERKLARING VAN OVEREENSTEMMING
 DECLARACION DE CONFORMIDAD
 DICHIARAZIONE DI CONFORMITA
 KONFORMITÄSERKLÄRUNG
 DECLARATION CONFORMITY
 DECLARAÇÃO DE CONFORMIDADE
 DEKLARACJA ZGODNOSCI Z NORMAMI
 OM ÖVERENSSTÄMMELE
 VAATIMUSTENMUKAISUUSVAKUUTUS
 ÖVERENSSTEMMELESERKLÄRING
 Дeклapация cymmopwvwshzsymmopwvshz

DECLARAȚIE DE CONFORMITATE
 VYHLÁSENIE ZHODY
 Декларация соответствия
 הצהרת תואמת
 Uygunluk beyanı
 التصريح بالمطابقية
 PROHLÁŠENÍ SHODY
 EGYZEZŐSÉGI NYILATKOZAT
 Декларация за съответствие с нормите
 IZJAVA O SKLADNOSTI
 DEKLARACIJA
 ATITIKTIES DEKLARACIJA
 KINNITUS
 IZJAVA O SUKLADNOSTI

Le soussigné,
 Ondergetekende,
 Der Unterzeichner,
 O abaixo assinado,
 Undertecknad,
 Долуподписаният
 Undertegnede
 Subsemnatul,
 Я, нижеподписавшийся,
 Imzálayan,
 Niže potpisany,
 Toliau pasirašęs

Personne autorisée à constituer
 le dossier technique :
 Christophe HUREL



FAR GROUP EUROPE
 192, Avenue Yves Farge
 37700 St. Pierre-des-Corps
 FRANCE

El suscrito,
 Il sottoscritto,
 The undersigned,
 Nízej podpísany
 Allekirjoittanut,
 Oyttoegramm@noz
 Nižšie podpísany
 החתום מטה
 الجوقع آذناه
 Alulírott,
 Podpisani,
 Apakša parakstijies
 allakirjutanu
 Dolje potpisani,

Declaro por la presente que,
 Dichiare che,
 Declares that,
 Oowiadzca niniejszym, że
 Ilmoittetaan täten että,
 Dhlonei me tñn Paroysa
 tymto vyhlasuje, že
 מהירי בה כי
 یصح ایستنادا اعلیٰ ذلک
 kijelentem, hogy a készülék Izjavlja
 da,
 Pareiškia, kad,
 Ar šo apliecina, ka,
 Kinnitab, et
 izjavljuje u ovom dokumentu da je

Déclare par la présente que,
 Verklaart hiermede dat,
 Erklärt hiermit daß,
 Declara pela presente que,
 Förklarar härmed att
 Заявляю с настоящюто
 erklærer hermed, at
 Declara prin prezenta că,
 настоящим подтверждаю, что
 Mecut belgeyle beyan ediliyor
 ki,
 tímto prohlašuje, že,
 Pareiškia, kad,

Scie sauteuse / Jig Saw / Elektro Stichsäge / Sierra de calar / Seghetto Electronico / Serra de saltar / Decoupeerzaag / Co id z Priono X iroz
 / Wyrzynarka / Kuviosaha / Figursäg / Вибрационный трион / Stikpendulsav / Ferästräu / Маятниковая ножовочная пила / Sarkil sicrama testesteri
 / Kyvadlová skoková píla / Kyvadlová preskočná píla / מסור ג'יסור מטוטלתי / مرندال البرونجيات والبالجوات / Lengő lombfűrész / Nihajna vbdna žaga /
 ketassaag / reguliuojamas pjūklas / motorzägis

code

FARTOOLS / 115300/ JS 730C / M1Q-GW21-100

Est conforme et satisfait aux directives et normes CE,
 In overeenstemming is met en Voldoet aan EG richtlijnen,
 Den folgenden EU-Bestimmungen entspricht,
 Respeita e está em conformidade com as normas CE,
 Överensstämmer med och uppfyller EG-standarder,
 Съответства и отговаря европейските норми
 Er i overensstemmelse med og overholder EU standarderne
 Este conform și satisface normele CE
 полностью соответствует и удовлетворяет
 требованиям стандартов EC
 CE sãrlara uygundur,
 odpovídã normãm ES.
 Atitinka ir atitinka EB direktyvas ir standartus,

Cumple con la directivas de la CE,
 E conforme alle direttive CEE,
 Complies with the EEC directives and standards,
 Odpowiada normom UE,
 Täyttää EU-vaatimukset,
 Eshai sÿmmopwvno kai antaPokrshetãta PrõtyPa CE
 zodpovedã normãm ES.
 מתאים ועונה לתקני
 CE
 بان الجواز يطابق و يلبى معايير مجموعة الدول الأوروبية
 kielegiti a CE szabványok előírásait.
 Je v skladu z in izpolnjuje norme Evropske skupnosti.
 Atbilst un atbilst EK direktyvas un standartus,
 Vastab ja vastab EU direktiividele ja standarditeile,
 Sukladan i ispunjava direktive i standarde CE,

2014/30/EU MD :2006/42/EC
 2011/65/EU 2015/863/EU

EN IEC 55014-1:2021
 EN IEC 55014-2:2021
 EN IEC 61000-3-2:2019+ A1
 EN IEC 61000-3-3:2019+A1+A2

EN 62841-1:2015+A11
 EN 62841-2-11:2016+A1

Christophe HUREL,
 Président Directeur Général
 27/08/2024
 Fait à St. Pierre-des-Corps



E
Y
P
N
J
Y
T
E
L
A
S
T
I

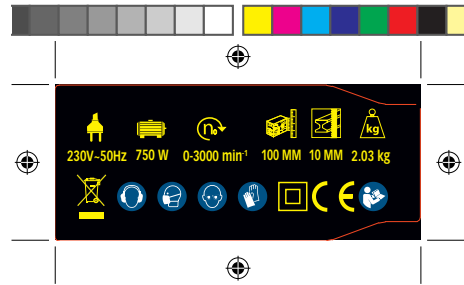



GARANTIE - WARRANTY

3 ANS GARANTIE

FR. GARANTIE

Cet outil est garanti contractuellement contre tout vice de construction et de matière, à compter de la date de vente à l'utilisateur et sur simple présentation du ticket de caisse. La garantie consiste à remplacer les parties défectueuses. Cette garantie n'est pas applicable en cas d'exploitation non conforme aux normes de l'appareil, ni en cas de dommages causés par des interventions non autorisées ou par négligence de la part de l'acheteur. La garantie ne s'applique pas sur les dommages causés par une défaillance de l'outil.

DE. GARANTIE

Die Garantiezeit für dieses Gerät in bezug auf Konstruktions- und Materialfehler beträgt lt. Vertrag bei Vorlage des Kassensbons. Die Garantieleistung besteht im Ersatz schadhafter Teile. Die Garantie erlischt bei einem Einsatz des Geräts, der nicht normentsprechend ist, bei Schäden, die auf unsachgemäße Eingriffe zurückzuführen sind bzw. bei Nachlässigkeit seitens des Käufers. Die Garantie erstreckt sich nicht auf Schäden, die auf Fehlfunktionen des Geräts zurückzuführen sind.

IT. GARANZIA

Quest' attrezzo è garantito per contratto contro qualsiasi difetto di costruzione e di materia, a partire dalla data di vendita all'utente e su semplice presentazione dello scontrino. La garanzia consiste nel sostituire le parti difettose. Questa garanzia non è applicabile in caso di strutturalmente non conforme alle norme dell'apparecchio, né in caso di danni causati da interventi non autorizzati o da negligenza da parte dell'acquirente. La garanzia non si applica ai danni causati da un'avarizia dell'attrezzo.

EN. GARANTIE

This tool is guaranteed, in writing, against any defect in manufacture of parts from the date of sale, upon simple presentation of the sales slip. The guarantee is limited to the replacement of faulty parts. This guarantee is not applicable in the event of usage which is not conform with the intended usage of the apparatus, nor in the event of damage caused by unauthorised servicing or negligence on behalf of the purchaser. This guarantee does not apply to any damage caused by the failure of this tool.

ES. GARANTIA

Esta herramienta se garantiza contractualmente contra todo defecto

de construcción y materia, a partir de la fecha de venta a l' usuario y sobre simple presentación del recibo de caja. La garantía consiste en sustituir a las partes defectuosas. Esta garantía no es aplicable en caso de explotación no conforme a las normas del aparato, ni en caso de daños causados por intervenciones no autorizadas o por negligencia por parte del comprador. La garantía no se aplica sobre los daños causados por un fallo del herramienta.

NL. GARANTIE

Dit gereedschap heeft een garantie tegen constructiefouten en materiaaldefecten, die geldig is vanaf de aankoopdatum door de gebruiker, op vertoning van de kassabon. De garantie betreft de vervanging van de defecte onderdelen. Deze garantie is niet van toepassing indien het apparaat niet volgens de normen gebruikt is, noch in geval van schade veroorzaakt door oneigenlijk gebruik of nalatigheid van de koper. De garantie is niet van toepassing op schade voortvloeiend uit een defect van het gereedschap.

PT. GARANTIA

Esta ferramenta tem uma garantia contratual contra qualquer defeito de construção e de material, a partir da data de venda ao utilizador e sobre simples apresentação do talão da caixa. A garantia consiste em substituir as partes defeituosas. Esta garantia não é aplicável no caso de exploração não conforme as normas do aparelho, nem em caso de danos causados pelas intervenções não autorizadas ou por negligência da parte do comprador. A garantia não se aplica para os danos causados por uma falha da ferramenta.

FI. Eeg9yhoh

To ergale9io avt9o f9erei symbatik9h egg9yhsh gia oPoi9d9hPote el9attvma kataskyhz aP9o thn hmeromhvia P9vLhohz sto xr9hsth. me aP19h Prosk9omish thz aP9o-oeijhz agor9az. H egg9yhsh aPotele9itai at9o thn antik9a9oatoh tvn elattvmatik9vn tmhm9atvn. H Paro9vsa. egg9yhsh oen ewarm9ozetai se Per9iPvsh xr9hshz mh s9ymwvnhz me ta Pr9otyPa thz syskem9hz. h se Per9iPtVsh zhmi9az Poy Prokl9hUhke aP9o mh egkekrim9enh eP9embash 9h aP9o am9eleia toy agorast9h. H egg9yhsh ooen ewarm9ozetai stiz zhmi9ez Poy Prokalo9yntai aP9o pl9abh toy ergale9ioy. Stayro9i keno9y Diasthm9o2Par9embysma

PL. GARANCJA

narz dzie jest obje towarancja na wszelkie wady konstrukcyjne i materiałowe, licząc od daty sprzedaży u użytkownika i

po okazaniu paragonu kasowego. Gwarancja obejmuje wymianę cz. Aci wybrakowanych. Gwarancja nie znajduje zastosowania w przypadku uytkowania niezgodnego z normami urządzenia, ani w przypadku szkód spowodowanych działaniami niedozwolonymi lub zaniedbaniami ze strony nabywcy. Gwarancja nie obejmuje szkód powstałych z powodu upadku urządzenia.

SV. GARANTI

Detta verktyg har en avtalsenlig garanti mot konstruktions och materialfel, från och med tidpunkten för användarens inköp och genom uppvisning av kassakvittot. Garantin består i att ersätta de bristfälliga delarna. Denna garanti gäller inte om användningen inte motsvarar apparatens standarder, inte heller vid skador som orsakas av ej tillåtna ingrepp eller på grund av köparens vårdslöshet. Garantin gäller inte forskador som orsakats av att verktyget fungerat bristfälligt.

FI. TAKUU

Tämän laitteen takuu on voimassa sopimuksenmukaisesti kattaen kaikki rakenne- ja materiaali- ja lukien ostopäivästä kassakuittia vastaan. Takuu sisältää viallisten osien korvaamisen. Takuu ei korvaa ohjeiden vastaista käyttöä eikä vialtuuttamattomien henkilöiden kassittelyä tai ostajan huolimattomuudesta aiheutuneita vahinkoja. Takuu ei vastaa myöskään toimintahäiriöistä aiheutuneita vahinkoja.

BU. Гаранция

Този инструмент е под договорна гаранция срещу всякакъв дефект в изработката и използваните материали, считано от датата на продажба на потребителя и само срещу представяне на касовата бележка. Гаранционното обслужване се състои в замяна на дефектните части. Настоящата гаранция не е валидна когато апаратът се използва по начин, несъответстващ на стандарта за работа с него, както и в случай на щети, нанесени от неоторизирани лица, или вследствие на проявена небрежност от страна потребителя.

Гаранцията не покрива щети, произтекли вследствие на техническа неизправност на апарата.

DA. GARANTI

Dette værktøj er dækket af en garantikontrakt for konstruktions- og materialefejl, som gælder fra købsdatoen ved visning af kassebonen. Garantien består i at udskifte de defekte dele. Garantien dækker ikke fejl opstået som følge af anvendelse, som ikke overholder standarderne for apparatet, eller skader opstået ved ikke autoriserede indgreb eller sløshed fra brugerens side. Garantien dækker ikke skader opstået, fordi værktøjet har svigtet.

SERVICE APRÈS VENTE - AFTER SALE SERVICE

FARGROUP EUROPE - 192, Avenue Yves Farge - 37700 St. Pierre-des-Corps - FRANCE

fargroup@fargroup.net

GARANTIE - WARRANTY

3 ANS

GARANTIE

RO. GARANTIE

Acest aparat este garantat din punct de vedere contractual impotriva tuturor viciilor de constructie si de material, incepand de la data vanzarii lui catre utilizator si la simpla prezentare a bonului de casa. Garantia consta in inlocuirea componentelor defecte. Aceasta garantie nu se aplica in cazul exploatarii in alt mod decat cel recomandat de normele aparatului si nici in caz de stricaciuni provocate de interventii neautorizate sau prin neglijenta cumparatorului. Garantia nu se aplica asupra pagbelor cauzate de o defectare a aparatului.

RU. ГАРАНТИЯ

Данное изделие обладает имеющей силу контракта гарантией, покрывающей все возможные дефекты изготовления и материала. Гарантия вступает в силу с даты продажи изделия пользователю для этого достаточно сохранить и предъявить полученный в кассе чек. Гарантия обязывает изготовителя заменить дефектные части изделия. В случае не соответствующего нормам использования изделия, несанкционированного демонтажа или ремонта или небрежного обращения действие гарантии прекращается. Гарантия не покрывает ущерб, возникшего в результате сбоев в работе изделия.

TU. GARANTI

Bu arac, satis tarihinden itibaren, kullanicinin sadece vezne alindisini sunmasiyta tum uretim ve malzeme hatasina karsi garantilidir. Garanti eksik olan kisilari degistirilmek icindir. Bu garanti aracin sartlarina uygun olmayan isleme durumunda, izin verilmeyen kullanimlardan kaynaklanan hasarlarda veya alincin istegi durumunda uygulanmaz. Garanti malzemenin bir eksikliginden meydana gelen bir zararda uygulanmaz.

CS. ZARUKA

Pro tento nastroj platí smluvní záruka na všechny výrobny a materiálve vady od data prodeje uzivateli, a na zaklade predlozeni pokladnicneho bloku. Záruka spociva ve vymene vadnych casti. Tato záruka neplati v pripade pouziti pristroje, které neodpovida normam, ani v pripade skod zpusobenych nepovolenymi zasahy nebo nedbalosti ze strany kupujicich. Záruka se nevztahuje na skody zpusobene zavadou nastroje.

SK. ZARUKA

Pre tento nastroj platí zmlu-

vná záruka na všetky výrobné a materiálve chyby od datumu predaja uzivateli a na zaklade predloženia pokladnicneho bloku. Záruka spociva vo výmene chybnych casti. Táto záruka neplati v prípade pouzitia pristroja, ktore nezodpoveda normam, ani v prípade skod spôsobenych nepovolenymi zasahmi alebo nedbalostou zo strany kupujuceho. Záruka sa nevztahuje na skody spôsobene poruchou nástroja.

HE. אחריות

הצגת המכונה קופה, האחריות-משמעה בחומה, החל מיום המכירה למשתמש עם אחריות לפי חחה מפני כל לקוי ביצור או על ידי התערבות תללא הי עלכלי זה חלה שאינו מתאים לתקנים ובמקרה של נזק שנגרם זו אינה חלה במקרה של שימוש במכשיר זקלה בכלי החלף תחלקם הקלויים אחריות האחריות אינה חלה על נזק שנגרם על ידי סמכות או על ידי רשלנות מאת הקונה.

AR. الضمان

على مجرد تقديم بطاقة الشراء يتعلم عن تاريخ البيع الذي المستعمل وبيناء عن فني التصدي عوفى المواات، إعتباراً أن هذه الة ده مصنوعة ع قادي من أي الحوان، ولأ فسيح الة تعرضه لتللفات حالة الاستخدام. تجدر المطابق لمعايير لال يالون هذا الخمران قابال للتطبيق فني لال الخمران فداي ستبدال الالاء انعطافه عن تطبيق الخمران على الخرد الالاء عن درخرة أو فسيح حالة الالاء من قبل المشدري ذاتة عن عوليات تدخل غير.

HU. GARANCIA

Erre a szerszámra szerződéses garanciát vállalunk bármilyen évtársi és anyaghiba felmerülése esetére, a fogvaszto reszere történet eladás napjától számítva, a pénzparti blokk egyszerű felmutatása ellenében. A garancia a hibás alkatrészek cserejére terjed ki. Ez a garancia nem érvényes, ha a készüleket nem rendeltetésszerűen használták, sem illetékelen beavatkozások, vagy a vásárló hanyagsága okozta károk esetén. A garancia nem fedezi azokat a károkat, melyeket a szerszám hibás működése okozott.

SL. GARANCIJA

To orodje je z garancijsko pogodbo zašciteno proti vsem napakam v izdelavi in v sestavnem materialu od datuma prodaje naprej in ta velja ob predložitvi blagajniškega računa. Garancija velja za zamenjavo delov z napako. Ta garancija ne velja za uporabo orodja, ki ni v skladu z normami, predpisanimi za omejeno orodje in za primere okvar, ki nastanejo zaradi nedovoljenih posegov na orodju ali zaradi malomarnega rokovanja kupca. Garancija ne velja za škodo, ki jo lahko povzroci okvara orodja.

ET. GARANTII

See tööriist kuulub lepingu järgi garantiiremonti arvestades alatés müümise päevast ja kassatseki alusel kasutajale koigi konstruktsiooni- ja materjalivigade puhul. Garantii

seisneb defektsete osade välja vahetamisest. See garantii ei kehti aparaadi normide ebatavalise eiramise puhul ega ostja poolt keelatud viisil kasutamistest või hooletussejätmistest tulenevate kahjude korral. Garantii ei kehti seadme defektidest põhjustatud kahjude puhul.

LV. GARANTĪJA

Šis prietaiss yra uztiķināmas kaip itin geros kokybės, nuo jo pardavimo datos iki jo panaudojimo, ir jam yra suteikiama garantinis talonas. Garantijos metu galima pakeisti atsiradusius trūkliaikius gedimus. Ši garantija netaikoma esant netinkamam naudojimui ar nesilaikant reikiam šio aparato vartojimo instrukcijai, tai pat paciam pirkeiui ji sugadinus. Garantija taip pat netaikoma, prietaisą naudojant ne pagal paskirtį ir jį apgadinus.

LT. GARANTIJA

Šim darbarikam ir liguma noteikta garantija visiem defektiem, kas saistās ar konstrukciju un materiālu, sakot ar pardosanas datumu, kad mašīnu, pardot lietotajam un vienkarsi uzradot kases ceku. Garantija iekļau bojāto daļu nomaiņu. Ši garantija nav derīga, ja aparāts nav lietots saskaņā ar drošības noteikumiem, ne gadijums ja bojājumi radusies nesankcionētas iejauksanas gadijuma vai arī pierceja holaidības del. Garantija nav derīga ja bojājumi radusies darbarika defekta del.

HR. JAMSTVO

Ovaj alat ima ugovorno jamstvo u slučaju bilo kakvih nedostataka u konstrukciji i materijalu, od datuma prodaje korisniku uz jednostavno predocenje racuna. Jamstvo se sastoji u zamjeni neispravnih dijelova. Ovo se jamstvo ne primjenjuje u slučaju uporabe i eksploatacije koja nije sukladna standardima uređaja, niti u slučaju štete uzrokovane neovlaštenim intervencijama ili nemarkom kupca. Jamstvo se ne primjenjuje na štetu uzrokovanu nekim nedostatkom alata.

SERVICE APRÈS VENTE - AFTER SALE SERVICE

FARGROUP EUROPE - 192, Avenue Yves Farge - 37700 St. Pierre-des-Corps - FRANCE

fargroup@fargroup.net





FAR GROUP EUROPE

Une société du groupe **SIGMA**

192, Avenue Yves Farge
37700 St. Pierre-des-Corps
FRANCE

www.fartools.com
fargroup@fargroup.net

