

# POUBELLE AUTOMATIQUE

## SILVERLAKE

### MANUEL D'INSTRUCTIONS

#### INSTRUCTIONS FOR USE



*Merci pour votre achat !*

**BAT- D850**  
**BAT- D860**  
**BAT- D870**

Pour usage intérieur  
**/For indoor use.**

IMPORTÉ PAR **BATIMEX.**  
112 Rue Ampère, ZI de la Plaine du Caire  
13830, Roquefort la Bédoule

FR

# DESCRIPTIONS DES PIÈCES

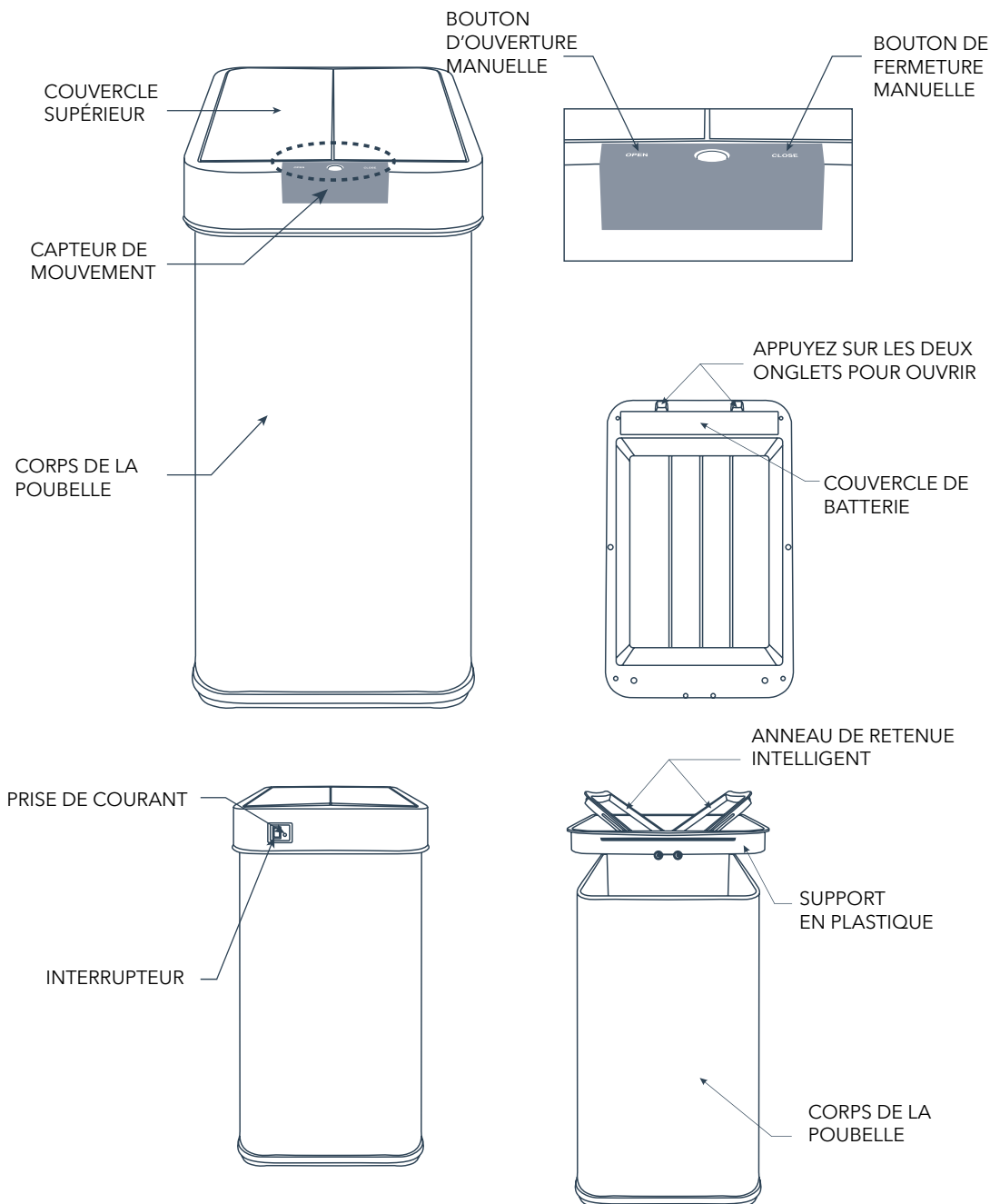

# MODE D'EMPLOI

Retirez le couvercle du bac. Ouvrez le couvercle du compartiment à piles situé à l'arrière et insérez 4 piles alcalines «C» en suivant le marquage de polarité sur le boîtier.

Insérez le sac poubelle à travers l'anneau de retenue intelligent. Placez le couvercle sur le corps de la boîte. Allumez l'interrupteur d'alimentation à l'arrière du couvercle. Un voyant rouge clignotera une fois. Ensuite, il clignote une fois toutes les 5 secondes, indiquant que le système est activé et prêt. Pour ouvrir le couvercle sans contact : placez votre main ou tout objet à environ 15 cm au-dessus du panneau du capteur infrarouge, le couvercle s'ouvrira automatiquement et les 6 indicateurs s'allumeront. Le couvercle restera ouvert s'il détecte des objets dans la zone de capteur. Une fois votre main éloignée, les 6 voyants s'éteindront un à un et le

couvercle se fermera automatiquement !

• Pour ouvrir manuellement le couvercle :

Appuyez sur le bouton Ouvrir pour ouvrir le couvercle.

Appuyez sur le bouton Fermer pour fermer le couvercle.

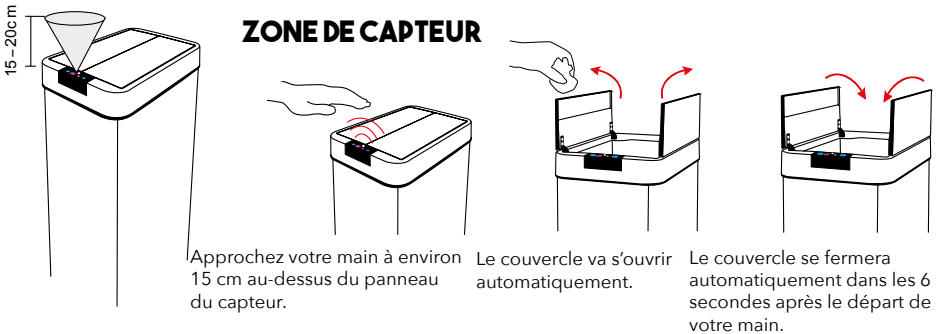

## COMMENT FONCTIONNE LA BAGUE DE RETENUE INTELLIGENTE?

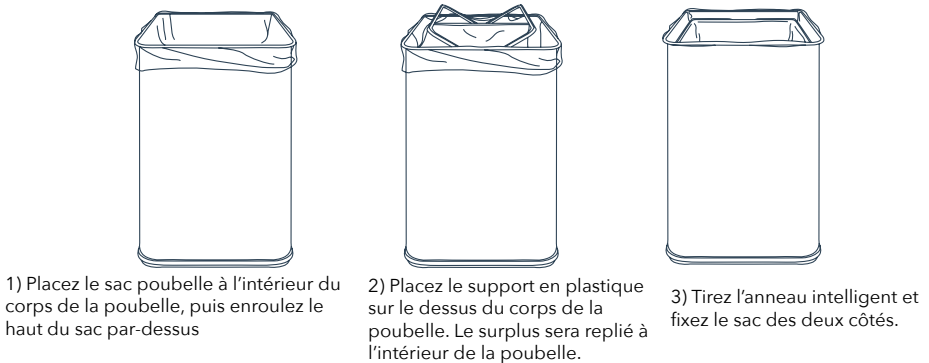

# CONSIGNES DE SÉCURITÉ

Lorsque vous utilisez votre poubelle sans contact Kitchen Move, des précautions de sécurité de base doivent toujours être suivies pour réduire le risque de choc électrique et/ou de blessures corporelles. Un fonctionnement incorrect dû au non-respect des instructions peut causer des dommages ou des dommages.

- Ne plongez pas le couvercle dans l'eau car il est équipé de composants électroniques. Vous pouvez le nettoyer avec un chiffon humide.
- N'appuyez pas et ne forcez pas le couvercle de la poubelle pour se fermer lorsqu'elle est ouverte. Laissez-le se fermer tout seul.
- Pour éviter une fuite de batterie susceptible d'endommager les composants électroniques, retirez les piles si l'appareil n'est pas destiné à être utilisé pendant une longue période.
- Évitez la lumière directe du soleil sur le panneau du capteur infrarouge.
- Assurez-vous qu'il y a suffisamment d'espace pour faire fonctionner la poubelle sans bloquer l'extrémité du couvercle.
- Utilisez uniquement l'adaptateur secteur Kitchen Move avec une sortie de 6 V/500 mA.
- Assurez-vous que l'œil du capteur reste propre pour un fonctionnement normal.
- Ne mélangez pas des piles anciennes et neuves. Ne mélangez pas des piles alcalines, standard (carbone-zinc) ou rechargeables.

EN

# PARTS DESCRIPTION

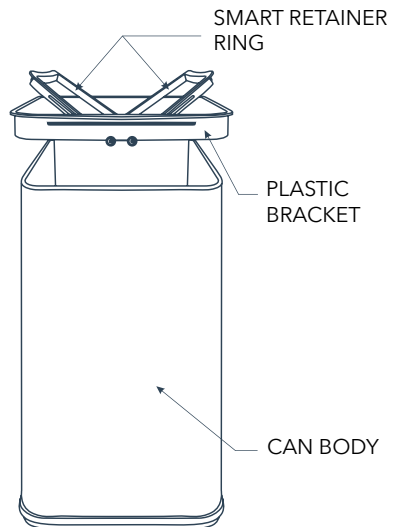
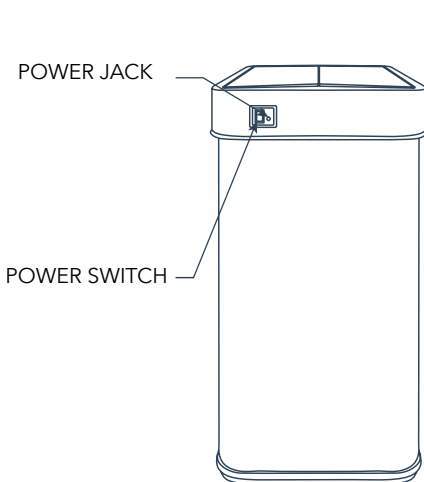
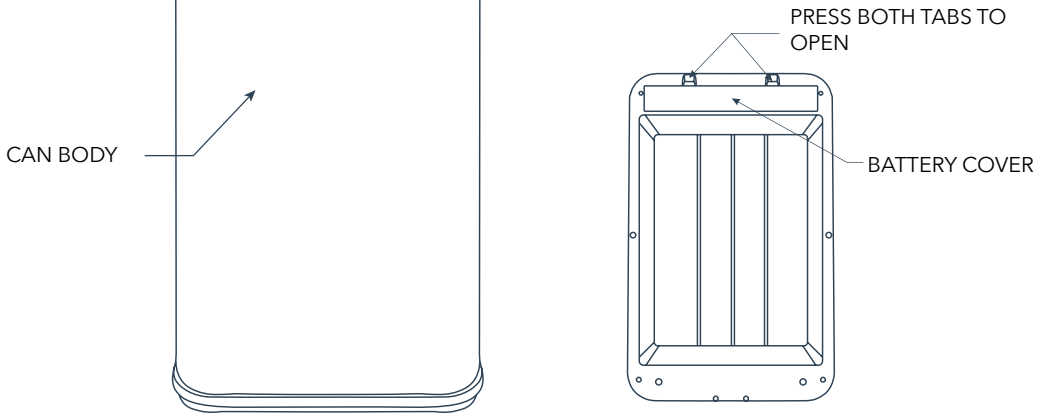
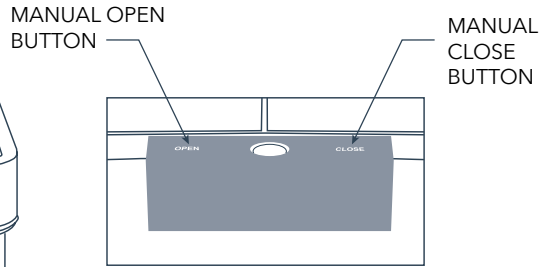
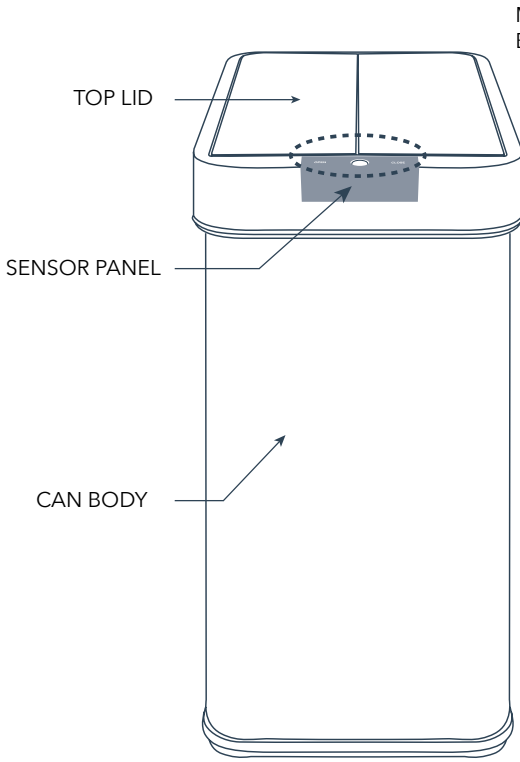

# OPERATING INSTRUCTIONS

Remove the lid cover from the bin. Open the cover of the battery compartment located on the backside and inset 4x «C» Alkaline Batteries following the polarity marking on the cabinet.

Insert the garbage bag through the smart retainer ring. Place the lid cover on top of the can body. Turn on the power switch at the back of the lid cover. A red indicator will flash once. Then it flashes once every 5 seconds, indicating that the system is activated and ready.

To open the lid in a touchless way : Place your hand or any object about 15 cm above the infrared sensor panel. The lid will open automatically and the 6 indicators will illuminate red. The lid will remain open if it detects any objects within the sensor zone. After your hand moves away, the 6 indicators will become off by one and the lid will close automatically.

To manually open the lid : Press the open button to open the lid. Press close button to close the lid.

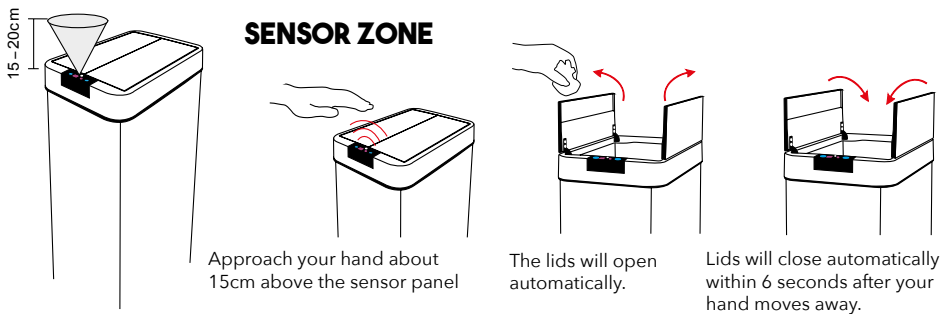

## HOW THE SMART RETAINER RING WORKS ?

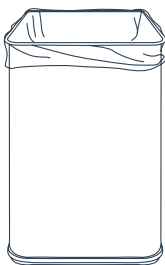

1) Place the garbage bag inside the can body, then wrap the top of the bag over the top.

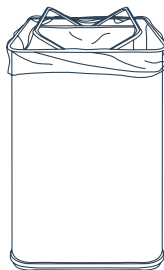

2) Place the plastic bracket on the top of the can body. The surplus will be folded up inside the can.



3) Pull up the smart ring and fix the bag on both sides.

# **SAFETY INSTRUCTIONS**

When using your Kitchen Move™ Touchless Trash Can, basic safety precautions should always be followed to reduce the risk of electrical shock, and/or injury to persons. Incorrect operation due to ignoring instructions may cause harm or damage.

- Do not immerse the Lid Cover in water because it is equipped with electronic components. You can clean it with a damp cloth.
- Do not press or force the Lid of the Trash Can to close when it is open. Let it close by itself.
- To prevent battery leak that potentially causes damage to the electronic components, remove batteries if the unit is not intended to be used for a long time.
- Avoid direct sunlight onto the infrared Sensor Panel.
- Make sure there is enough room to operate the Trash Can without blocking the end of the Lid.
- Only use Kitchen Move power adapter with an output of 6V/500mA.
- Ensure the Sensor Eye is kept clean for normal function.
- Do not mix old and new batteries. Do not mix alkaline, standard (carbon-zinc), or rechargeable (ni-cad, ni-mh, etc) batteries.

# INSTRUCTIONS FOR WASTE DISPOSAL CONSIGNES POUR LE TRAITEMENT DES DÉCHETS



Emballage recyclable - recyclable packaging



Triez et recyclez l'emballage - Sort and recycle the packaging



Notre entreprise contribue financièrement à un système global de tri, de collecte selective et de recyclage des déchets d'emballages ménagers.  
Our company contributes financially to a global system of sorting, selective collection and recycling of household packaging waste.



Cet appareil est un déchet électrique et électronique. Il doit être recyclé et ne doit pas être mis au rebut avec les déchets domestiques. This device is electrical and electronic waste. It should be recycled and not disposed of with domestic waste.



Conformité du produit relative aux dispositions des directives communautaires.  
Product conformity with the provisions of community directives.

**K**  
move



@kitchenmove

[www.kitchen-move.com](http://www.kitchen-move.com)