

FR

ARTHUR MARTIN



ASPIRATEUR BALAI FLEX 2EN1

Modèle: AMA2000

MANUEL D'INSTRUCTIONS

Lisez soigneusement ce manuel avant d'utiliser l'appareil et conservez-le pour toute référence future.

Consignes de sécurité

VEUILLEZ LIRE ATTENTIVEMENT CE MANUEL AVANT DE L'UTILISER

1. Cet aspirateur est de type sec, il ne doit pas être utilisé pour aspirer des liquides tels que de l'eau, du détergent ou d'autres éléments mouillés. Ne laissez pas d'eau ou d'autres liquides sur ou dans l'appareil, cela pourrait provoquer un court-circuit.
2. N'utilisez pas cet aspirateur pour aspirer de petits granulés tels que de la farine, du ciment, du plâtre, de la poudre de plâtre ou de gros objets tels que des jouets ou des boules de papier. Cela entraînerait des problèmes tels que des chocs au niveau du moteur et le blocage de l'aspirateur.
3. Utilisez un chiffon doux sec pour nettoyer l'appareil et n'utilisez pas de détergent susceptible de fissurer ou de décolorer le corps de l'appareil.
4. N'utilisez pas et ne stockez pas l'appareil dans des environnements à température élevée ou basse. Le ranger dans un endroit frais et à l'ombre, ne pas le laisser longtemps exposé à la lumière du soleil.
5. Veuillez charger complètement les batteries lors de la première utilisation ou après une longue période de stockage. Si l'aspirateur est immobilisé pendant une longue période, veuillez à le faire fonctionner et à le recharger tous les trois mois.
6. Lorsque l'appareil est complètement chargé ou qu'il doit être nettoyé ou entretenu, débranchez l'adaptateur sans tirer sur le cordon d'alimentation.
7. L'utilisation d'une batterie inadaptée présente un risque d'explosion. Il est interdit à l'utilisateur de changer la batterie si elle est endommagée. Veuillez contacter un professionnel du service après-vente.
8. Les cellules de la batterie ne peuvent être utilisées que pour cette machine et ne peuvent être utilisées à d'autres fins. Elles ne peuvent être rechargées qu'à l'aide de l'adaptateur fourni

avec la machine. Ne démontez pas les batteries et ne les mettez pas en contact avec des liquides pour éviter tout dommage ou choc électrique. Ne placez pas les batteries à proximité d'objets à température élevée ou d'un feu, n'utilisez pas d'objet pointu pour insérer les batteries et n'endommagez pas les batteries pour éviter tout danger.

9. Ne pas démonter l'appareil s'il ne fonctionne pas correctement ou si certaines pièces sont cassées, car il y a un risque de danger. Veuillez-vous adresser à des centres de maintenance spécialisés ou à des techniciens professionnels pour vérifier et réparer l'appareil.

10. Cet appareil peut être utilisé par des enfants âgés d'au moins 8 ans et par des personnes ayant des capacités physiques, sensorielles ou mentales réduites ou dénuées d'expérience ou de connaissance, s'ils (si elles) sont correctement surveillé(e)s ou si des instructions relatives à l'utilisation de l'appareil en toute sécurité leur ont été données et si les risques encourus ont été appréhendés.

11. Les enfants ne doivent pas jouer avec l'appareil.

12. Le nettoyage et l'entretien par l'utilisateur ne doivent pas être effectués par des enfants sans surveillance.

13. Assurez-vous que l'aspirateur est hors tension et que l'adaptateur est déconnecté du réseau d'alimentation avant de nettoyer l'appareil ou d'entreprendre les opérations d'entretien.

14. L'appareil doit être utilisé uniquement avec l'alimentation fournie avec l'appareil.

15. L'appareil doit être alimenté uniquement sous la très basse tension de sécurité correspondant au marquage de l'appareil.

16. Cet appareil contient des batteries qui ne peuvent être remplacées que par des personnes qualifiées.

17. En ce qui concerne les informations détaillées sur le rechargement de la batterie, référez-vous au paragraphe ci-après de la notice.

18. Tenir les cheveux, les vêtements amples, les doigts et toutes les parties du corps éloignés des orifices et des pièces mobiles.

19. **MISE EN GARDE** : Pour le rechargement de la batterie, utiliser uniquement l'unité d'alimentation amovible fournie (SC12-270050V) avec l'appareil.

VUE D'ENSEMBLE ET ACCESSOIRES

Veillez vérifier et confirmer les accessoires et les pièces conformément à la feuille suivante avant de les utiliser.

Nom de la pièce	Quantité
Aspirateur sans fil	1
Tube flexible	1
Tête de brosse motorisée	1
Suceur long plat	1
Suceur plat 2 en 1	1
Manuel d'utilisation	1
Support mural	1
Chargeur	1

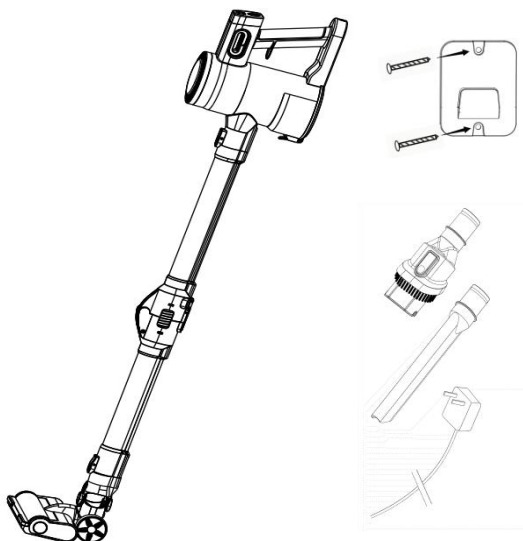
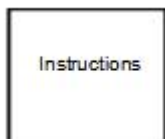

Noms des composants du produit

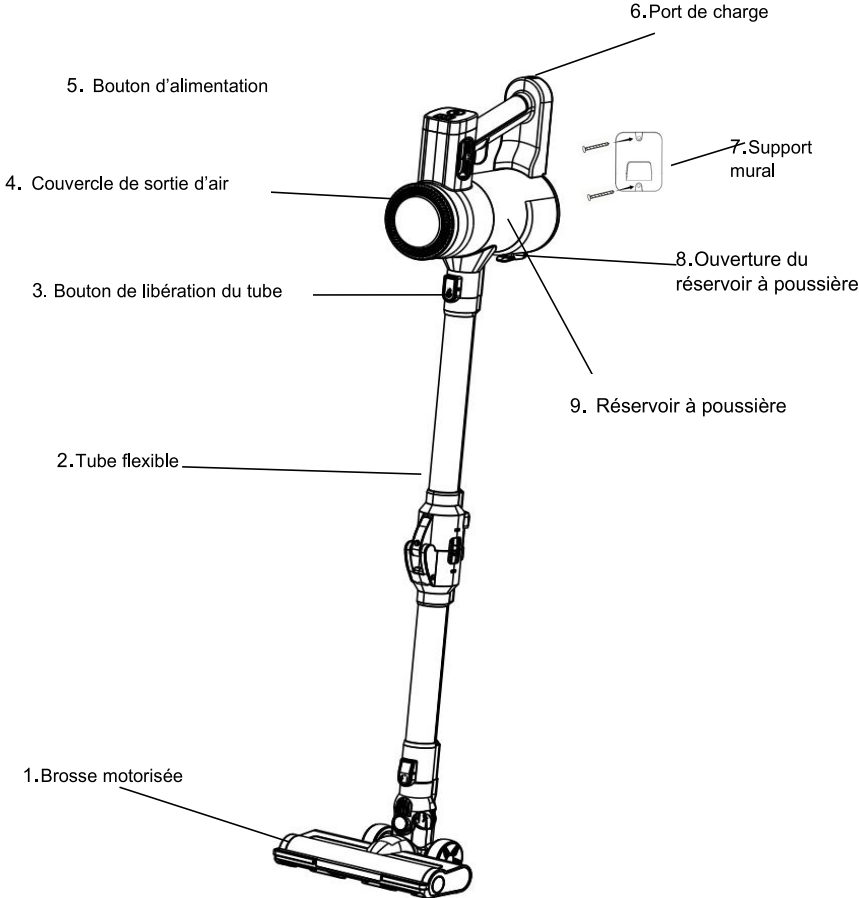

Accessories

Suceur plat 2 en 1 :

La brosse rétractable permet d'éliminer la poussière et les poils des meubles rembourrés et des surfaces dures.

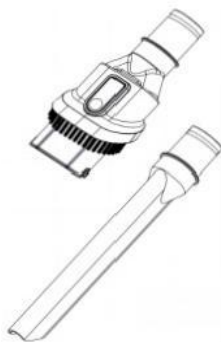

Suceur long :

Enlève la poussière dans les endroits difficiles à atteindre comme les fenêtres, les pieds de lit, les espaces entre les tables et les chaises, etc.

ASSEMBLAGE et accrochage mural

Choisissez un emplacement près d'une prise de courant. Placez un point suffisamment haut sur le mur pour permettre au tube et à la brosse électrique de passer librement. Placez le support mural contre le mur et utilisez un crayon pour marquer les trous de perçage. Percez des trous (avec une mèche de 1/4 po) et insérez les chevilles. Insérez les vis dans les trous et serrez jusqu'à ce qu'elles soient fermement fixées.

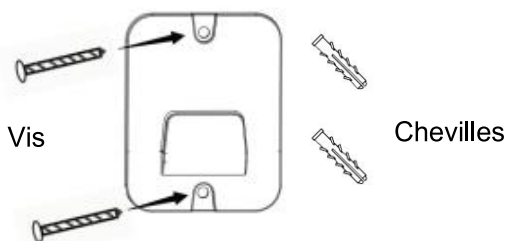

Installation du tube d' extension

L'aspirateur AMA2000 peut également être utilisé comme aspirateur à main.

Insérer le tube

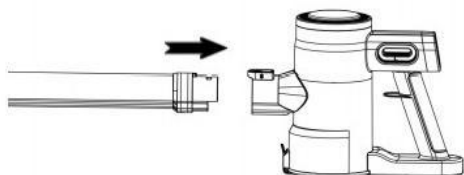

Assembler l'accessoire de nettoyage désiré

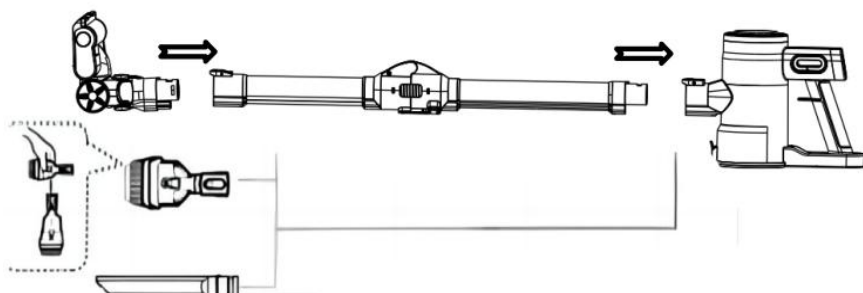

Support mural

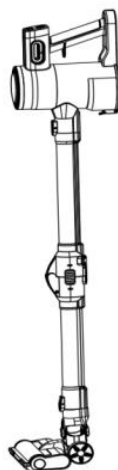
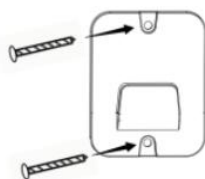

MÉTHODES DE CHARGEMENT

- Branchez le chargeur à l'appareil, suspendez-le pour le charger

Indicateur de niveau de batterie

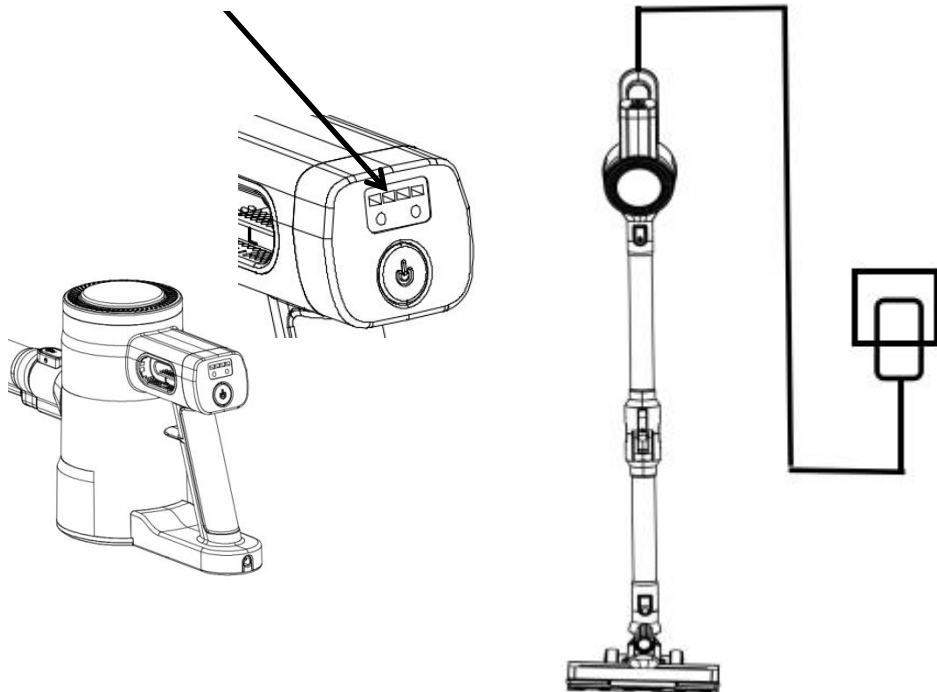

Mode d'emploi

- Avant d'utiliser l'appareil, assurez-vous que les éléments énumérés sont bien en place.
- La batterie doit être complètement chargée et mise en place.
- Le réservoir à poussière et les filtres sont nettoyés, séchés et mis en place.

Mise en marche

- Appuyez sur le bouton de l'interrupteur, l'appareil se met en marche.

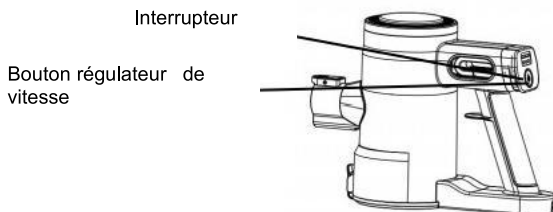

Sélectionnez le mode de nettoyage

1. Allumez d'abord le bouton marche/arrêt, l'appareil est en marche, le panneau allumera une lumière.
2. En cas de trop de poussière, il est possible de régler la vitesse (haute qualité), les deux voyants s'allumeront et l'aspiration deviendra plus grande.

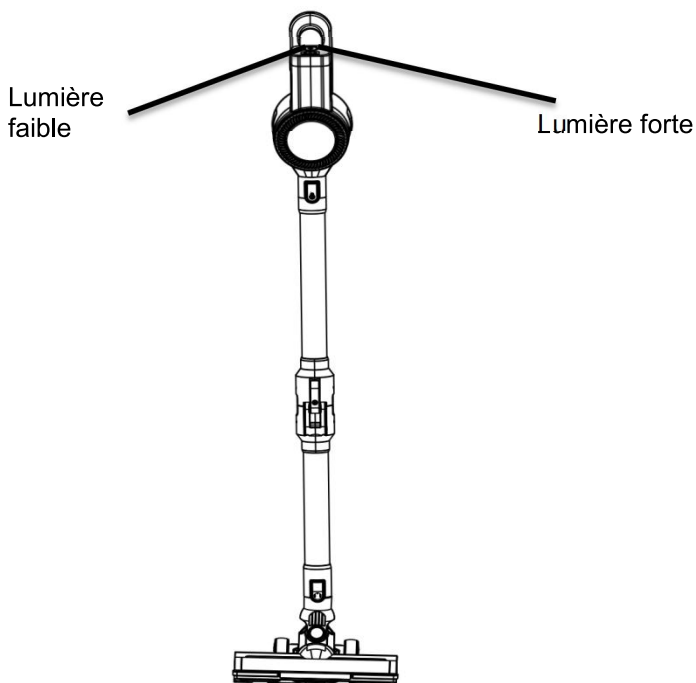

Remarque : Veillez à ce que vos mains soient sèches lors de l'utilisation. Les traces d'huile et d'eau sur vos doigts peuvent affecter le balayage de l'écran.

Mode de fonctionnement

- 1.Appuyez sur le bouton marche/arrêt pour que le voyant du mode de fonctionnement s'allume.
- 2.Lorsqu'il y a plus de déchets, l'aspiration s'affaiblit automatiquement. Il est recommandé de les nettoyer à temps.
- 3.Lorsque la quantité de déchets diminue, l'aspiration augmente automatiquement. Notez que l'HEPA ne peut pas être installé

après le nettoyage, il faut s'assurer qu'il peut être utilisé sans gouttes d'eau.

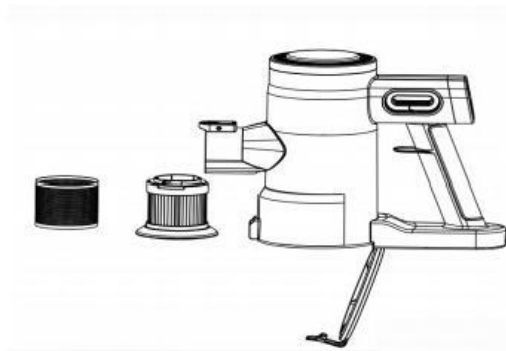

⚠ Remarque : Ne pas utiliser d'objet pointu pour gratter le panneau d'affichage de l'interrupteur.

Indicateur d'anomalie

Le rouleau de la brosse est bloqué. À ce stade, l'indicateur s'éteint et l'appareil s'arrête pour se protéger. Vous devez nettoyer la brosse et le réservoir à poussière pour reprendre une utilisation normale.

ENTRETIEN

Nettoyez régulièrement l'aspirateur pour prolonger sa durée de vie. Nettoyage du corps principal.

1. Éteignez l'appareil et débranchez-le avant de le nettoyer, de l'assembler ou de le désassembler.

2. Utilisez un détergent neutre et essuyez le corps de l'appareil avec un chiffon doux à moitié mouillé.

3. Veuillez conserver dans un endroit intérieur frais et sec.

Nettoyage du réservoir à poussière

Vider le réservoir à poussière

1. Lors de l'utilisation, si les déchets dans le réservoir à poussière dépassent la ligne MAX, veuillez les vider à temps pour ne pas endommager votre appareil.
2. Appuyez sur le bouton de vidange pour vider la poussière.
3. Tournez l'écran du filtre et retirez-le. Soulevez le filtre en mousse. Rincez et séchez SOIGNEUSEMENT. Assemblez après que chaque pièce a complètement séché.

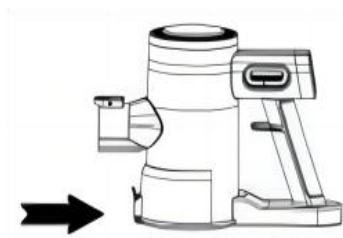
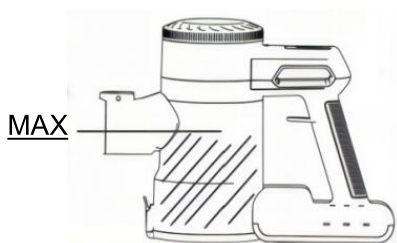

Pousser

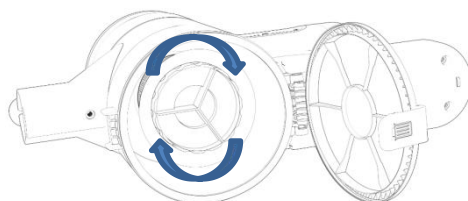

Nettoyage du filtre

⚠ Remarque : Lavez le filtre à l'eau froide au moins une fois par mois.

1. Éteignez l'appareil avant de le nettoyer.
2. Utilisez un détergent neutre et essuyez-le avec un chiffon doux à moitié mouillé.

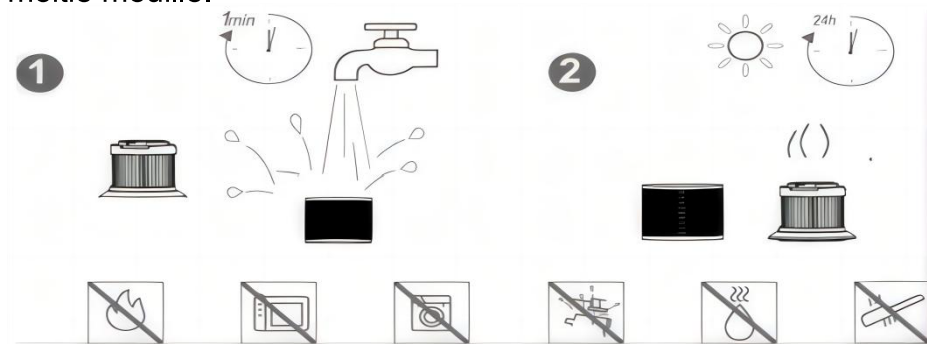

Nettoyage du rouleau de la brosse

⚠ Remarque : Après de longues périodes d'utilisation, les poils et d'autres accumulations similaires peuvent bloquer le rouleau de la brosse. Il est recommandé de nettoyer périodiquement le rouleau de la brosse pour assurer un fonctionnement efficace et maintenir l'aspiration.

Retirez le rouleau de la brosse, nettoyez délicatement la lucarne de la brosse motorisée et la bouche d'aspiration.

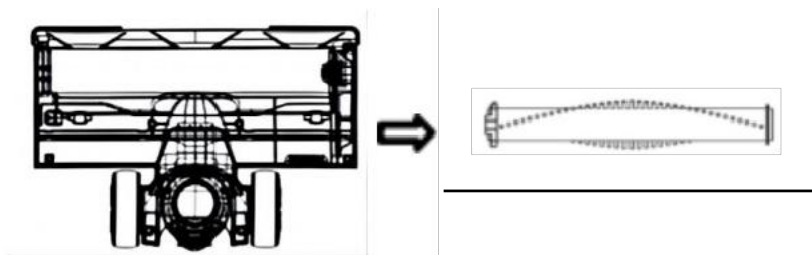

Retirez à la main les débris enroulés autour du rouleau, puis rincez à l'eau.

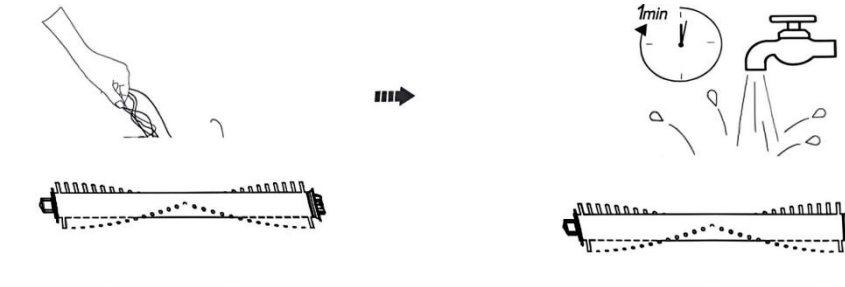

Insérez le rouleau de brosse dans la lucarne de la brosse motorisée, poussez le couvercle vers le bas jusqu'à ce qu'il soit bien en place (assurez-vous que le rouleau de brosse est complètement sec avant de l'utiliser).

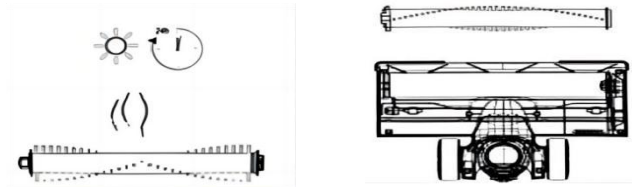

DÉPANNAGE

PROBLEME	CAUSE	SOLUTION
L'aspirateur ne fonctionne pas	<ol style="list-style-type: none"> 1.Plus de batterie 2.Le bloc-batterie n'est pas bien Installé. 3.La tête de brosse motorisée est bloquée par des cheveux ou d'autres débris. 4.Protection automatique contre la surchauffe. 	<ol style="list-style-type: none"> 1.Charger l'aspirateur 2.Installer correctement le bloc-batterie 3.Nettoyer la tête de brosse motorisée 4.Redémarrer après refroidissement
Aspiration faible	<ol style="list-style-type: none"> 1.Le réservoir à poussière est plein de déchets 2.Défecteur de poussière mal aligné 3.Le filtre HEPA est bouché ou n'est pas bien installé 4.Le filtre HEPA n'est pas sec 5.La tête de brosse motorisée est bloquée par des cheveux ou d'autres débris 6.L'alimentation est faible 	<ol style="list-style-type: none"> 1. Vider le réservoir à poussière 2. Ajuster le déflecteur de poussière au bon trou 3. Nettoyer ou remplacer le filtre HEPA 4. Sécher le filtre HEPA 5. Nettoyer la tête de brosse motorisée 6. Charger l'aspirateur
Le témoin de charge ne s'allume pas ou clignote anormalement	<ol style="list-style-type: none"> 1.Le bloc batterie est déchargé ou cassé 2. Le chargeur n'est pas correctement branché 3. Le chargeur est défectueux 	<ol style="list-style-type: none"> 1. Remplacer le bloc Batterie 2. Assurez-vous que le chargeur est bien branché dans la prise et que le bloc-batterie est bien connecté. 3. Utilisez le chargeur fourni par le fournisseur d'origine.
Temps de fonctionnement insuffisant après la charge	<ol style="list-style-type: none"> 1. Temps de charge insuffisant 2. Vieillessement de la batterie 3. La tête de brosse motorisée est bloquée par des cheveux ou d'autres débris 4. Le chargeur est défectueux 	<ol style="list-style-type: none"> 1. Charger complètement l'aspirateur 2. Remplacer la batterie 3. Nettoyer la tête de brosse motorisée 4. Utiliser le chargeur fourni par le fournisseur d'origine

<p>La tête de brosse motorisée ne tourne pas</p>	<p>1. Les rouleaux de brosse sont bloqués par des cheveux, des cailloux ou d'autres débris.</p> <p>2. Le réservoir à poussière est plein</p>	<p>1. Nettoyer le rouleau de brosse</p> <p>Éviter de ramasser de gros déchets, tels que des cailloux</p> <p>3. Vider le réservoir à poussière</p>
--	--	---

Collecte sélective des déchets électriques et électroniques.



Les produits électriques ne doivent pas être mis au rebut avec les produits ménagers. Selon la Directive Européenne 2012/19/UE pour le rebut des matériaux électriques et électroniques et de son exécution dans

le droit national, les produits électriques usagés doivent être collectés séparément et disposés dans des points de collecte prévus à cet effet. Adressez-vous auprès des autorités locales ou de votre revendeur pour obtenir des conseils sur le recyclage.

Danger

Ne tentez jamais d'utiliser votre appareil s'il présente des signes de dommages ou si le cordon d'alimentation ou la fiche est endommagé. Si le cordon d'alimentation est défectueux, il est important de le remplacer par le service après-vente pour éliminer tout danger.

Seules les personnes qualifiées et autorisées sont autorisées à effectuer des réparations à votre appareil. Toute réparation non conforme aux normes pourrait considérablement augmenter le niveau de risque pour l'utilisateur !

Les défauts résultant d'une mauvaise manipulation, d'une dégradation ou d'une tentative de réparation par des tiers annulent la garantie du produit. Cela s'applique également en cas d'usure et d'accessoires normaux de l'appareil.

Important !

Nous vous recommandons de conserver l'emballage de votre appareil au moins pendant toute la durée de la garantie. La garantie ne s'applique pas sans l'emballage d'origine.

Garantie

Votre appareil dispose de deux ans de garantie. Les accessoires et pièces détachées sont disponibles seulement durant les 2 ans de la garantie du produit. Batterie garantie 6 mois. La garantie ne couvre pas l'usure et la rupture en cas de mauvaise utilisation du produit. Le client est responsable de tous les retours. Vous êtes responsable des coûts et des risques liés à l'expédition du produit ; Il est donc recommandé d'expédier le produit avec un accusé de réception et une assurance transport en cas de valeur significative du produit.

GARDER HORS DE LA PORTÉE DES ENFANTS

Les enfants devront être surveillés pour s'assurer qu'ils ne jouent pas avec l'appareil.

SERVICE APRÈS-VENTE

Emballage à conserver pour référence ultérieure et mise en œuvre du service après-vente:

relations.clients@euromenage.com

EN

ARTHUR MARTIN



FLEX VACUUM CLEANER 2IN1

Model: AMA2000

INSTRUCTION MANUAL

Read this manual thoroughly before using and save it for future reference

Safety Instructions

PLEASE READ CAREFULLY THIS MAUAL BEFORE OPERATING THIS MACHINE

1. This vacuum cleaner is dry type, please do not use to suck liquids such as water, detergent or other wet objects. Do not litter water and other liquids on or into the machine in case of short circuit.
2. Don't use this vacuum cleaner to suck small granule suck as flour, cement, gypsum, plaster powder. or big objects such as toys, paper ball. It will cause the problem like motor shocked and vacuum cleaner blocked.
3. Please use dry cloth to clean the machine, and do not the detergent that can make the machine body cracked or discolored .
4. Please do not use or store the machine in the high term or low term environments. And store it in cool and shade place, do not let it long time under sunlight.
5. Please charge the batteries unit fully when first time to use or after long time storage. If store this vacuum cleaner in long period, please make sure operate and recharging this machine every three months.
6. When fully charged or need clean or maintenance, please unplug the adaptor and do not drag the power cord.
7. It exists explosion risk if using the in proper battery, user is forbidden to change the battery if it is damaged. please contact the after-sales professional.
8. Battery cells in the battery unit can only used for this machine and prohibit to use in other means, and can be only recharged with the adaptor that was provided with the machine. Please do not disassemble the batteries unit or make it touch the liquids in case of damage or electric shock. do not place batteries unit close to high temp. objects or fire, do not use sharp object inserting batteries unit or damage the batteries unit in case of any dangers.

9. If the machine can not be worked properly or some parts broken, in case of any danger, in case of any danger, do not disassemble the machine. Please go to pointed maintenance places or professional technicians to check and repair.
10. This appliance can be used by children aged from 8 years and above and persons with reduced physical, sensory or mental capabilities or lack of experience and knowledge if they have been given supervision or instruction concerning use of the appliance in a safe way and understand the hazards involved.
11. Children shall not play with the appliance.
12. Cleaning and user maintenance shall not be made by children without supervision.
13. **WARNING:** For the purposes of recharging the battery, only use the detachable supply unit provided with this appliance.
14. Turn off the power and unplug the appliance from the socket-outlet before cleaning or maintenance the appliance.
15. The appliance must be supplied at SELV.
16. This appliance contains batteries that are only replaceable by skilled persons.
17. For detailed information on recharging the battery, refer to the following paragraph of the instruction manual.
18. Keep hair, loose clothing, fingers, and all parts of body away from openings and moving parts.
19. The appliance is only to be charged with the unit (SC12-270050V) provided.

PACKAGE CONTENT

Please check and confirm the accessories and parts according to the following sheet before using.

Part Name	Quantity
Cordless Vacuum Cleaner	1
Direct conductive pipe	1
Motorized Brush Head	1
Long Crevice Nozzle	1
2 in 1 Upholstery Brush	1
User Manual	1
Hanging board	1
Charger	1

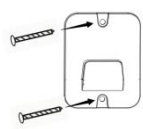
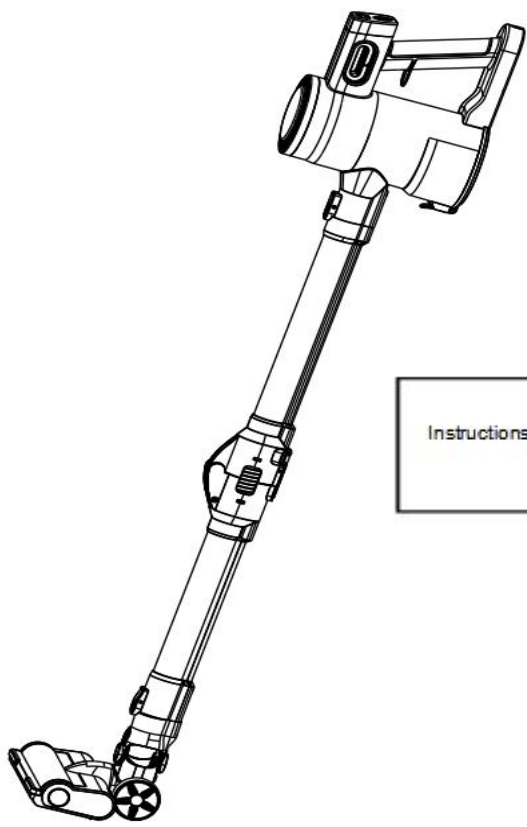

Instructions

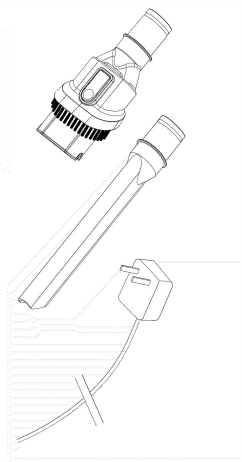

Product Part Name

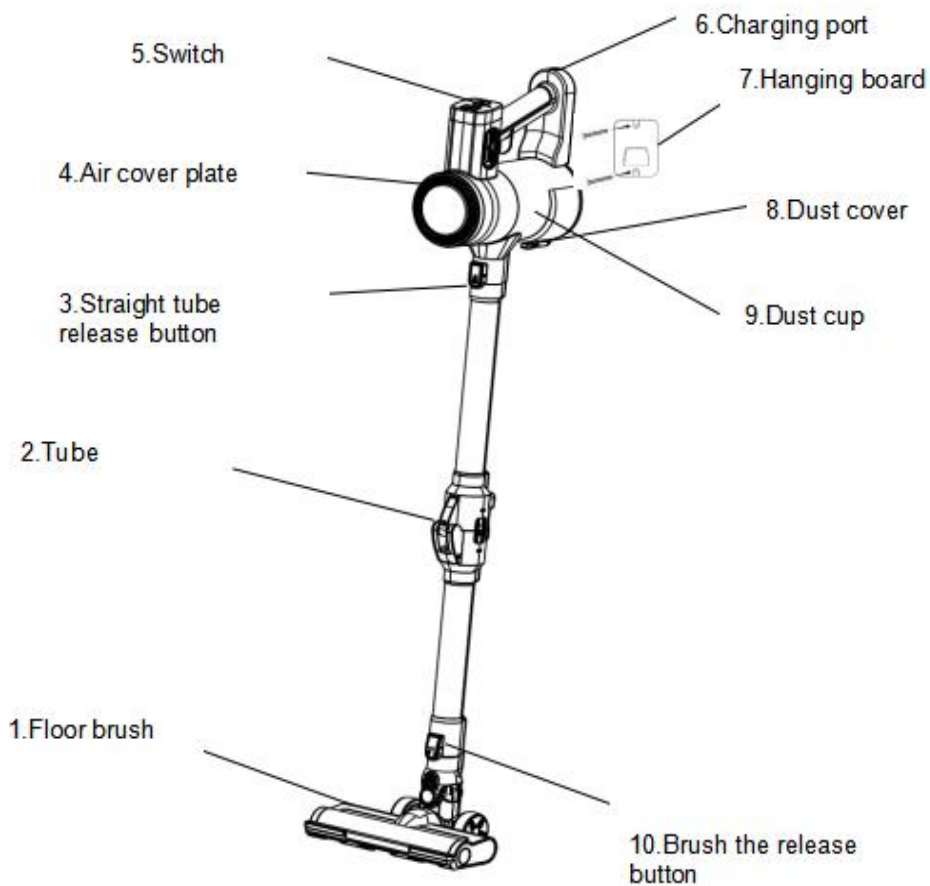

Accessories

2 in 1 Upholstery Brush

Brush retractable design can help you remove dust and hair from both upholstered furniture and hard surface furniture.

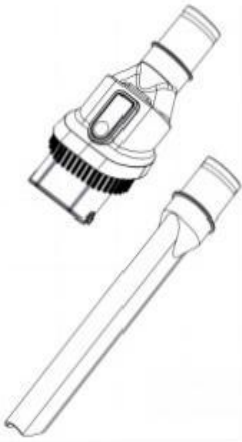

Long Crevice Nozzle

Remove dust on hard to reach area like windows , bed feet, gaps between tables and chairs, etc.

ASSEMBLING & WALL Hanging

Choose location near power outlet. Locate point high enough on wall to allow folding tube and motorized floor brush to hand freely. Place wall mount against wall and use pencil to mark drill holes. Drill holes(with 1/4"bit) and insert drywall anchors. Insert screws through holes on mount and tighten until firmly attached.

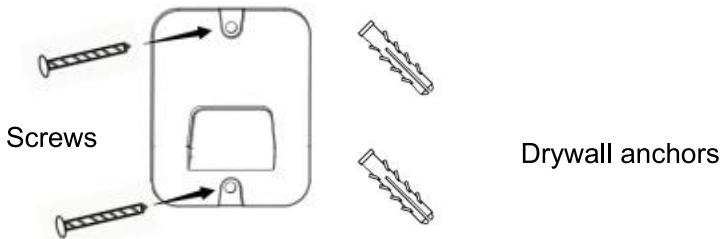

Install the Extension Tube

The AMA2000 Cordless vacuum cleaner can also be used as a handheld vacuum cleaner.

•Insert tube

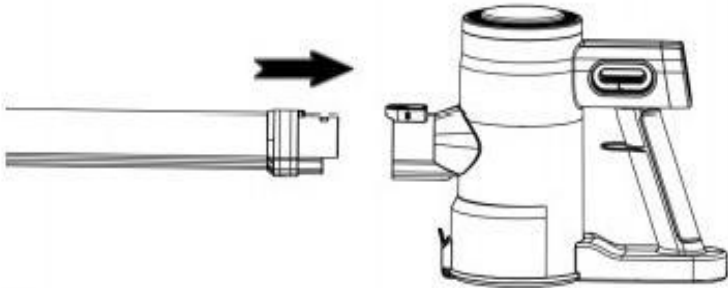

Install Desired Cleaning Accessory

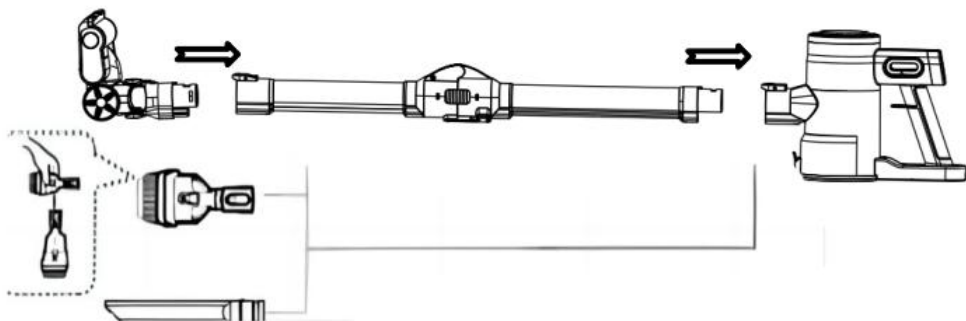

Hang the wall

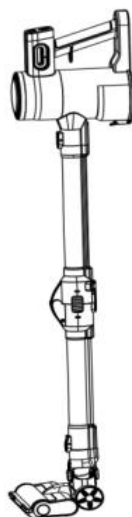
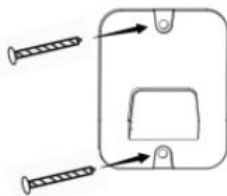

Charging Methods

Connect the Main Body to Charge

Lean against the wall, hanging to charge.

Noted: The battery is not removable, only the whole machine link adapter for charging.

battery level indicator

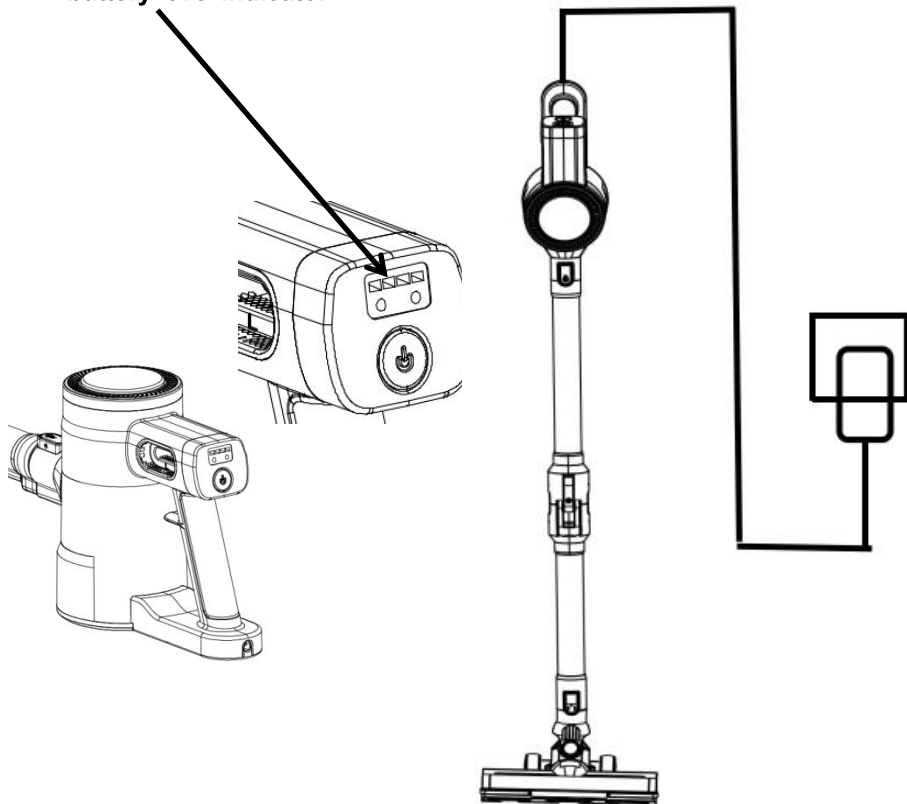

How to use

Before use , make sure that

- 1.The battery is fully charged , and fixed in place.
- 2.The dust cup and filters are cleaned, dried and fixed in place.

Start to work

Press the switch button,the appliance will start to work.

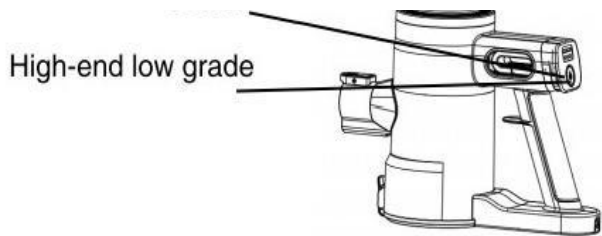

Select Cleaning Mode

- 1.First turn on the switch,the machine is running (low grade),panel will light up a light.
- 2.In the case of too much dust can be speed regulation (high grade),the two lights will light up,The suction will become bigger.

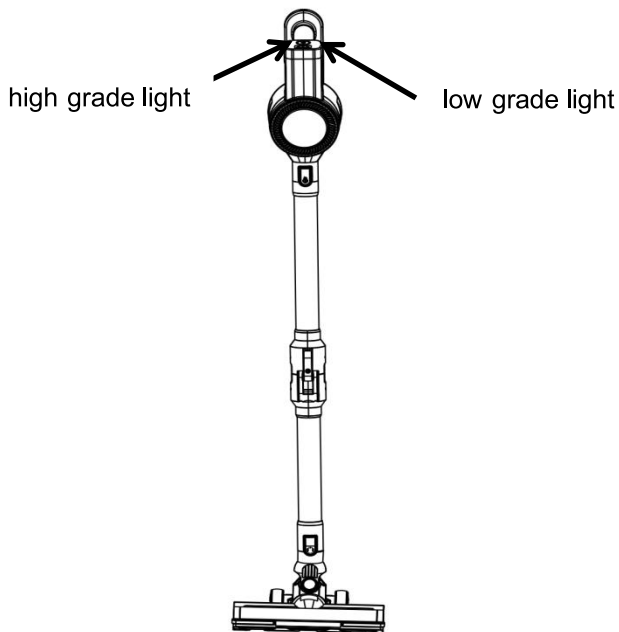

Please keep your hands dry when using it. Oil and water stains on your hands may affect screen sliding.

Running mode

·Press the switch operation mode indicator light to light on.

·When there is more garbage,the suction will automatically weaken.It is recommended to clean it up in time.

·When the garbage decreases,the suction increases automatically.Note that HEPA can not be installed in time after cleaning to ensure that it can be used without water drops.

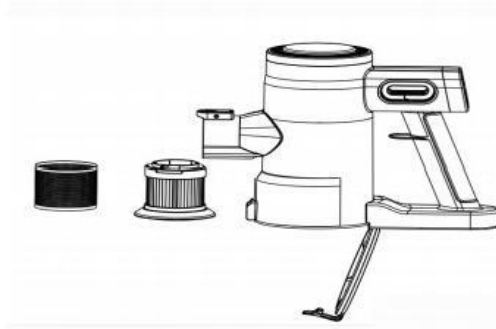

⚠️Note:Do not use sharp object scraping mechanical switch display panel.

MAINTENANCE

Please clean it regularly to prolong the service life of the vacuum cleaner.

Main Body Cleaning

·Turn off the power and unplug the appliance from the power outlet before cleaning, assembling or disassembling.

·Please use a neutral detergent , wipe the body with half -wet cloth.

·Please store in a cool and dry indoor place.

Dust Cup Cleaning

Empty the Dust Cup

1.When using,if the garbage in the dust cup exceeds MAX Line,please empty it in time.

2.Press the dust empty button to empty the dust.

3.Twist filter screen and remove. Lift out foam filter. Rinse and dry THOROUGHLY. Assemble after each part dried completely.

MAX

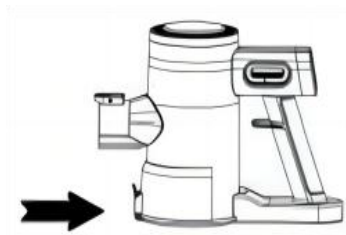
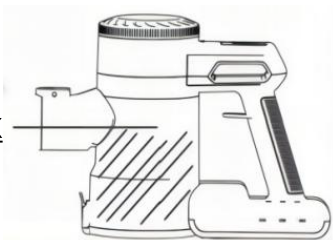

Push

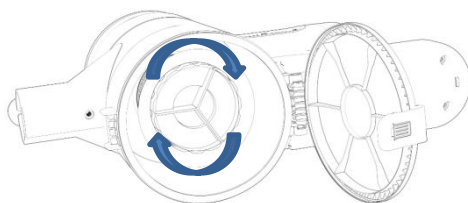

Filter Cleaning

⚠️Note: Wash the filter with cold water at least once every month.

- Turn off the power before cleaning the body.
- Please use a neutral detergent,wipe it with half-wet cloth.

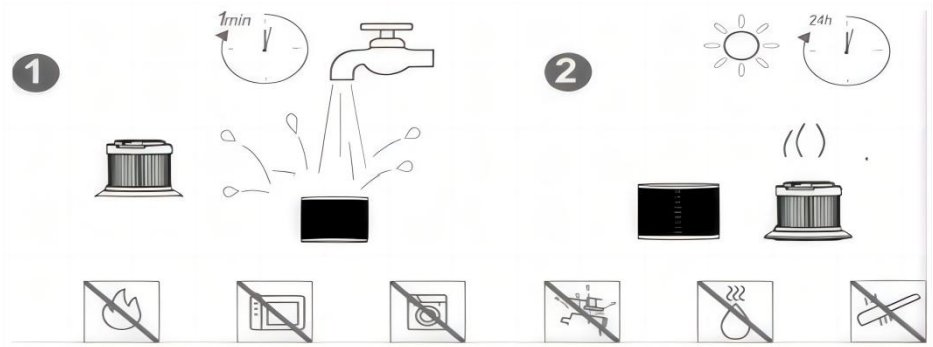

Brush Roller Cleaning

 Note: After long periods of use, the bristle may be jammed by hair or similar build-up. It's recommended to clean the brush roller periodically to ensure efficient operation and maintain suction.

·Remove the brush roller, gently clean the motored brush window and suction mouth.

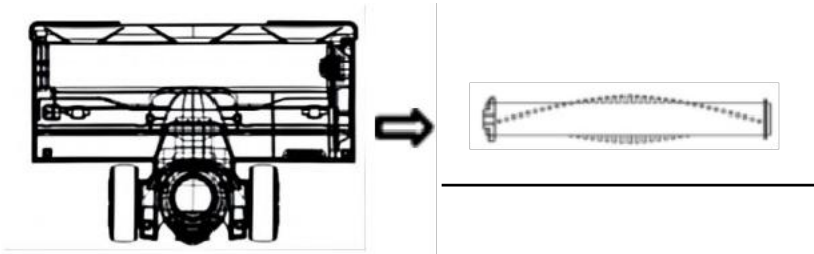

·Remove the debris wrapped around the roller with hand, then flush with water.

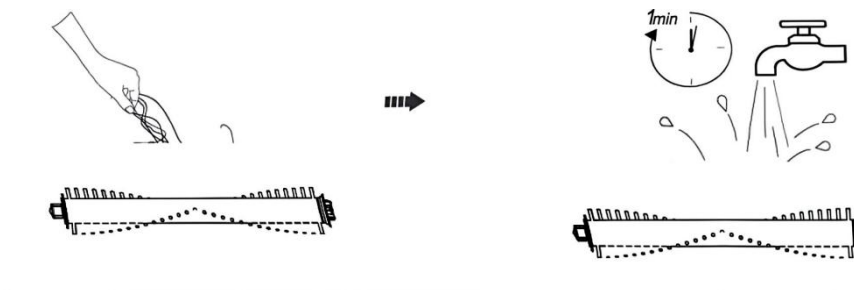

·Insert the bush roller into the motored brush window,push down the cover until it securely in place (Please make sure the brush roller is completely dry before using.)

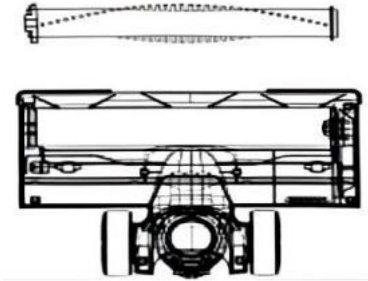
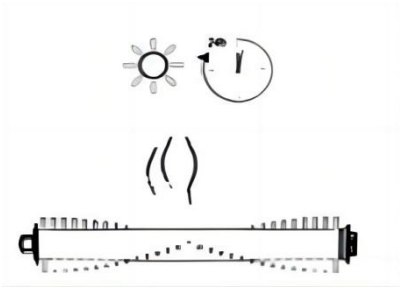

TROUBLESHOOTING

ISSUE	CAUSE	SOLUTION
The vacuum cleaner can not work	1.Out of power 2.Battery Pack not installed in place 3.The Motorized Brush Head is blocked with hair and other debris 4.Auto protection for overheating	1.Charge the vacuum cleaner 2.Battery Pack installed in place 3.Clean the Motorized Brush Head 4.Restart after cooling down
Weak suction	1. Dust Cup is full of garbage . 2. Dust baffle misaligned 3.HEPA Filter are clogged or not installed in place. 4.HEPA Filter not dry. 5.Motorized Brush Head is blocked with hair or other debris. 6.Power low.	1.Empty the Dust Cup 2.Adjust the dust baffle to correct hole 3.Clean or change the HEPA Filter 4.Dry out HEPA Filter 5.Clean the Motorized Brush Head 6.Charge the vacuum cleaner
Charging Indicator does not light up or flash abnormally	1.Battery Pack is dead or broken. 2.Charger is not correctly connected . 3.Charger is wrong.	1.Change the Battery Pack. 2.Make sure the Charger are fully plugged in socket and Battery Pack. 3.Use the Charger provided by original supplier.
insufficient running time after charging	1. Insufficient charging time. 2.Battery aging 3.Motorized Brush Head or is blocked with hair or other debris 4.Charger is wrong.	1.Vacuum cleaner fully charged. 2.Change the Battery 3.Clean the Motorized Brush Head 4.Use the Charger provided by original supplier.

<p>Motorized Brush Head does not rotate</p>	<p>1.Brush Roller are blocked with hair, pebbles or other debris 2.Dust Cup is full of dust</p>	<p>1.clean the Brush Roller 2.avoid picking up large rubbish, such as pebbles 3.empty the Dust Cup</p>
---	---	--

REMOVAL OF APPLIANCES USED



Directive 2012/19/EU on waste electrical and electronic Equipment (WEEE) requires that the appliance uses are not disposed of using the normal municipal waste. Old

appliances must be collected separately in order to optimize the recovery and recycling of materials they contain and reduce the impact on human health and the environment.

The symbol of the dustbin is used on all products to remind the obligations for separate collection.

Consumers should contact their local authorities or dealer regarding the steps to follow for the removal of their old appliance. If you proceed with the scrapping of old equipment, be sure to render useless what could be dangerous: disconnect the power cable flush with the device.

Danger:

Never attempt to use your appliance, if it shows signs of damage or the power cord or plug is damaged. If the power cord is defective it is important to have it replaced with the after sales service to eliminate any danger.

Only qualified and authorized persons are authorized to carry out repairs to your appliance. Any repairs not in accordance with standards could significantly increase the level of risk for the user!

Defect resulting from improper handling, degradation or attempted repairs by third parties voids the warranty on the product. This also applies in case of normal wear and accessories from the appliance.

Important!

We recommend that you keep the packaging of your device at least for the duration of the warranty. The guarantee does not apply without the original packaging.

Warranty:

Your device has two years warranty. Accessories and spare parts are only available during the 2 years of the product warranty. Battery has 6 months warranty. The warranty does not cover wear and breakage following a wrong use of the product. The customer is responsible for all returns. You remain responsible for the costs and risks associated with the product shipment; it is therefore recommended to ship the product with an acknowledgement of receipt and transport insurance in case of significant value of the product.

KEEP OUT OF REACH OF CHILDREN

Children should be supervised to ensure that they do not play with the appliance.

AFTER-SALES SERVICE

Retain packaging for future reference and after-sales service: relations.clients@euromenage.com

ARTHUR MARTIN

Arthur Martin is a registered trademark Used
under license from AB Electrolux (publ).

Importé et distribué par Euromenage

22 Rue de la ferme Saint Ladre

95470 SAINT WITZ, FRANCE

