

INSTRUCTIONS DE MONTAGE

Merci d'avoir acheté ce vélo. Lire attentivement les instructions avant le montage. Ce vélo a été fabriqué selon les normes de sécurité européennes actuellement en vigueur. Le poids maximum qu'il supporte est de 30 kg.

Les parents doivent s'assurer que l'enfant maîtrise le vélo. Attention ! Ne convient pas à un enfant de moins de 36 mois, contient des petits éléments susceptibles d'être avalés provoquant un danger d'étouffement.

Attention. Il convient de porter un équipement de protection. Ne pas utiliser sur la voie publique.

Instructions de montage à conserver.

BIEN RESPECTER L'ÂGE D'UTILISATION INDIQUE SUR LE CARTON ET SE RAPPELER QUE LE VELO DOIT ETRE MONTE PAR UN ADULTE, QUI DEVRA SE CONFORMER SCRUPULEUSEMENT AUX INSTRUCTIONS DE MONTAGE.

NOTE : les clés à utiliser sont les clés 10-13-15 mm, une clé multi usage vous est fournie.

1. MONTAGE DU GUIDON ET DE L'ENSEMBLE ROUE AVANT ET FOURCHE (Fig. A).

Pour tous les modèles : Introduire l'ensemble de la roue avant et fourche dans le bas du tube de direction du cadre (1) puis positionner la roue de telle façon que le frein (30) soit sur le devant la fourche. Glisser ensuite le collier de guidon (10) autour du tube de la fourche (2). Positionner le collier de guidon de telle sorte qu'il soit parallèle à la selle et bien visser l'écrou. La vis de serrage se trouve au-dessus du tube supérieur du cadre. Enfiler le soufflets (28) et le couvre collier (12) dans le tube du guidon (14) et introduire le guidon dans le tube de direction (1). Visser l'écrou du collier de guidon (10) avec la clé de 10 en prêtant bien attention à ne pas faire sortir le guidon du tube de direction au-delà de l'inscription STOP (Fig. B) qui indique la hauteur maximum du guidon (14). Une position confortable est obtenue lorsque les poignées du guidon sont positionnées légèrement plus hautes que l'assise de la selle. Le couple de serrage des écrous des roues doit être de 15 Nm. Le Couple de serrage de la potence doit lui être de 7 Nm. Enfin, le couple de serrage d'une potence à expandeur (le cas échéant) doit alors être de 12 Nm.

2. MONTAGE DE LA SELLE (Fig. B)

Le collier est déjà prémonté sur tous les modèles. Desserrer le collier de selle (11). Régler la selle à la hauteur désirée en insérant plus ou moins la tige de selle dans le cadre. La selle est correctement réglée lorsque la jambe du cycliste est légèrement fléchie quand son talon est posé sur la pédale en position basse. Introduire le couvre collier (12) dans la tige de selle, et enfiler la selle (13) à l'intérieur du cadre (1) en ne le faisant pas ressortir au-delà de la marque STOP (Fig.B) qui indique la hauteur maximum de la selle. Visser l'écrou du collier de selle (11). Le couple de serrage de la tige de selle dans le cadre doit être de 7Nm pour une vis de 6 mm et pour une vis de 8 mm de 10 Nm. Couple de serrage de la selle sur la tige de selle doit lui être de 15 Nm.

3.MONTAGE DES STABILISATEURS (Fig.C)

Placer les stabilisateurs (16) sur le côté à l'extérieur du trou postérieur du cadre (1), bien visser et bloquer le molette (17). NOTE : même si vous avez bien suivi les instructions de montage et si la roue arrière devait persister à ne pas toucher le sol, incliner la bicyclette et appuyer légèrement sur le guidon et la selle, de façon que le stabilisateur touche le sol. Le couple de serrage de chaque vis de fixation des stabilisateurs doit être de 10 Nm. ATTENTION : Visser les molettes dans les trous du cadre quand vous n'utilisez pas les stabilisateurs.

4.FIXATION DE PANIER (Optionnel) (Fig.D)

S'il est prévu pour le modèle de bicyclette que vous avez acquis, le panier doit être fixé au guidon (14) avec les deux lanières en plastique (26). Positionner le panier (25) sur le guidon (14). Faire passer une lanière dans le trou de droite et la fixer autour de la potence de guidon (14). Faire la même opération sur le trou opposé et couper les morceaux de lanière dépassant.

5.FIXATION DES PEDALES (Fig.E)

Visser à la main la pédale droite (7) déterminée par la lettre "R" sur l'axe dans la manivelle droite et dans le sens des aiguilles d'une montre. Répéter l'opération avec la pédale gauche (8) marquée "L" sur la manivelle gauche en vissant dans le sens contraire des aiguilles d'une montre. Bloquer les pédales avec les clés fournies. Le couple de serrage des pédales doit être de 15 Nm.

6. CHAINE (Fig.F)

Vérifiez régulièrement la tension et l'état de la chaîne, elle doit toujours être lubrifiée et propre. Sur un cycles mono vitesse, une flèche de 5 mm est nécessaire. Cette tension s'obtient en déplaçant l'axe de roue arrière vers l'avant ou vers l'arrière dans les pattes de fixation du cadre.

7. FREIN (Fig.G)

Lors du montage de la bicyclette, les freins (30) sont fixés et réglés à la fabrication du cycle. Il est important de contrôler la position des patins qui doivent être parallèles à la jante. Pour le réglage de ces patins, desserrer l'écrou (2) du porte-patin avec une clé de 10, repositionner le patin et bloquer l'écrou (2). IMPORTANT : l'utilisation entraîne l'usure des patins et augmente la distance jante/patin. Il faut donc rapprocher les patins de la jante en tournant le régulateur (1) jusqu'à ce que les patins soient à environ 1,5 mm de la jante. Lors du réglage des freins le patin ne doit en aucun cas toucher le pneu. Contrôler le bon fonctionnement en actionnant les freins à l'arrêt. En cas d'usure trop grande, changer les patins. Le réglage des patins doit s'effectuer en respectant les consignes indiquées ci-après. Ainsi, sur un sol mouillé le freinage est moins efficace.

8.FIXATION DE PLAQUE AVANT(Optionnel) (Fig.H)

S'il est prévu pour le modèle de bicyclette que vous avez acquis, le plaque doit être fixé au guidon (14)

CONSIGNES GENERALES

Il est nécessaire d'effectuer des contrôles et des entretiens réguliers des parties mobiles du jouet. Pour ne pas que le jouet se renverse ou provoque des chutes, n'oubliez pas de procéder à ces contrôles ! L'entretien de la bicyclette doit être effectué par un adulte. Nettoyer les parties peintes ou plastiques de temps en temps avec les mêmes produits que ceux employés pour les véhicules automobiles. La tension de la chaîne dépend de la position de la roue arrière. Ne doit pas être trop tendue ou trop souple. Une fois par mois, graisser la chaîne en utilisant de la graisse adéquate, veillez à ce que les jantes ne pas souillées par le lubrifiant. Il faut surveiller tout particulièrement la partie freinage si votre vélo est équipé de 1 ou 2 freins. Ainsi, il faudra nettoyer fréquemment la surface de freinage de la jante. Il faut aussi vérifier fréquemment, l'état des freins et procéder à des réglages. Si votre vélo est équipé de pneus gonflables, il faudra vérifier fréquemment la bonne pression des pneus. Nettoyer obligatoirement la bicyclette qui aura été exposée à la pluie et si la bicyclette n'est pas utilisée pendant quelques temps : il est préconisé de la suspendre à un mur.

NOTE : La chaîne est initialement très tendue et en conséquence on peut éventuellement rencontrer une difficulté d'entraînement de la roue arrière. Le problème se résout en desserrant les écrous de roues et en rapprochant légèrement la roue vers l'avant Ensuite, il est important de bien resserrer les écrous. Le strict respect de ces instructions vous permettra d'utiliser au mieux cette bicyclette qui vous fera ainsi un long usage en toute sécurité.

SECURITE POUR VOTRE ENFANT :

Contrôler le réglage de tous les éléments destinés à être adaptés à la taille et aux capacités de l'utilisateur. Prêter bien attention à ne pas faire sortir le guidon et la selle au-delà de l'inscription « STOP » qui indique la hauteur minimale et maximale d'insertion dans le cadre. Contrôler fréquemment le réglage des vis et des boulons. Sur un sol mouillé le freinage devient plus long. Cette bicyclette ne peut supporter qu'une seule personne. L'enfant doit s'en servir sur des aires non destinées à l'usage sur voies publiques et dans un espace bien éclairé de surcroit sous la stricte surveillance d'un adulte. Les parents doivent s'assurer que l'enfant maîtrise la bicyclette, et surtout le bon fonctionnement du ou des freins. L'utilisation des stabilisateurs entraîne une largeur plus importante de la bicyclette, un stabilisateur peut entrer en contact avec un obstacle et provoquer un arrêt brutal. Nous vous rappelons que cette bicyclette est un jouet. "Le jouet doit être utilisé avec précaution, de par les qualités d'adresse qu'il requiert afin d'éviter toutes chutes ou collisions susceptibles de blesser l'utilisateur ou des tiers".

Faites attention aux distances de freinage lors de vos premières sorties.

Concernant l'usure des jantes si votre modèle n'est pas équipé de roue à bâtons, nous vous invitons à ne pas décoller le sticker de rappel d'usure tout comme celui indiquant les dimensions de la jantes (système d'accroche du pneu sur la jante lors du remplacement de la jante sans le pneu). Attention : la partie du flanc de la jante ou le patin de frein vient en contact avec la jante. Si la jante est équipée d'un témoin sur le flanc

(liseré Creux) et s'il disparaît avec le temps alors la matière sur le flanc de la jante est usée : il faut la remplacer. Sans témoin, passer votre doigt sur le flanc de la jante. Si vous sentez un épaulement lors du passage de votre doigt, nous vous invitons à vous rapprocher de votre revendeur pour définir l'éventuel remplacement de la jante.

ATTENTION ! A utiliser avec un casque de protection voir tout autre équipement de protection complémentaire (genouillères, coudières, etc ...). Ce jouet doit être utilisé avec précaution, de par les qualités d'adresse qu'il requiert afin d'éviter toutes chutes ou collisions susceptibles de blesser l'utilisateur ou des tiers. Pour les pièces de rechange s'adresser au magasin vendeur remplacer les pièces usées par des composants originaux. **VEUILLEZ CONSERVER LE NOM ET L'ADRESSE DU FABRICANT OU DISTRIBUTEUR ET LA REFERENCE DE LA BICYCLETTE IMPRIMEE SUR LA BOITE D'EMBALLAGE.**

FABRICANT:

DENVER s.r.l. a Socio Unico

Via 1° Maggio n° 32 - 12025 Dronero (CN) ITALY

Tel. +39 0171.911383 - Fax +39 0171.911387 - E-mail:denver@denverbike.com

Società a Socio Unico soggetta ad attività di direzione e coordinamento

da parte di ALETE BIKES S.p.a. - P. IVA 12073850963

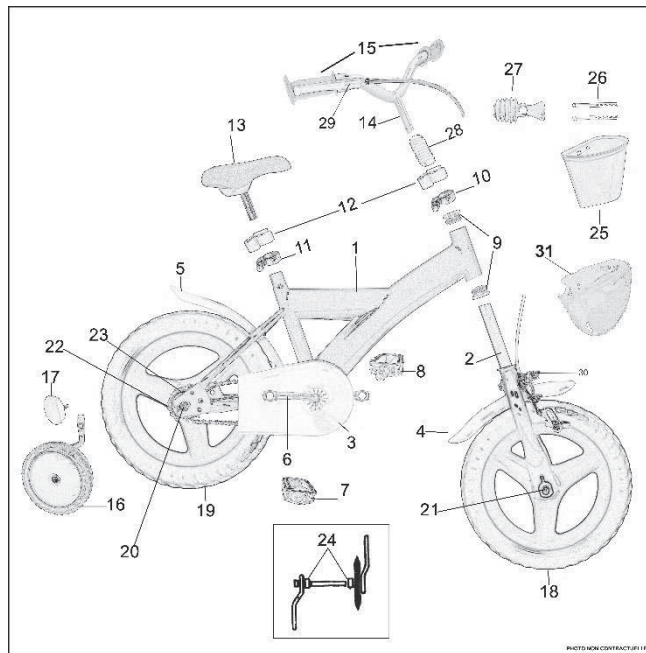

PIECES DETACHEES

- 1 CADRE
- 2 FOURCE
- 3 CARTER
- 4-5 GARDE BOUE
- 6 PEDALIER
- 7 PEDALE DX
- 8 PEDALE SX
- 9 BAGUE DE DIRECTION
- 10 COLLIER GUIDON
- 11 COLLIER SELLE
- 12 COUVRE COLLIER
- 13 SELLE
- 14 GUIDON
- 15 POIGNEES
- 16 STABILISATEURS
- 17 MOLETTE STABILISATEURS
- 18 ROUE AVANT
- 19 ROUE ARRIERE
- 20 AXE ROUE ARRIERE
- 21 AXE ROUE AVANT
- 22 CHAINE
- 23 PIGNON FIXE
- 24 BAGUE PEDALIER
- 25 PANIER
- 26 LANIERES PANIER
- 27 TROMPETTE
- 28 SOUFLETS
- 29 LEVIER DE FREIN
- 30 FREINS
- 31 PLAQUE AVANT

