



PRPC1T



PRPC2T

FR

PALAN A CHAINE MANUEL
MANUEL D'INSTRUCTIONS ET D'UTILISATION

GB

HAND CHAIN HOIST
USER AND MAINTENANCE MANUAL

IT

PARANCO A CATENA MANUALE
MANUALE DI ISTRUZIONI E DI MANUTENZIONE

Réf. / Art. Nr. :
PRPC1T / 560071
PRPC2T / 560081

**AVERTISSEMENT:**

Lire et assimiler ce manuel avant d'assembler ou d'utiliser ce produit.
Une utilisation incorrecte du produit pourrait causer de graves blessures et des dommages.
Conserver ce manuel pour pouvoir le consulter ultérieurement.

**WARNING:**

Carefully read this instruction manual before operating this appliance.
Incorrect operation may cause injury and/or damages.
Please keep this manual for future reference.

**AVVERTENZA:**

Leggere attentamente questo manuale di istruzioni prima di utilizzare l'attrezzo.
Il funzionamento non corretto può causare lesioni e/o danni.
Conservare il presente manuale per futuri consulti.

FR – Traduction des instructions originales**I. Nomenclature****III. Consignes de sécurité****V. Utilisation****II. Caractéristiques techniques****IV. Mise en route****VI. Entretien et Entreposage****I. NOMENCLATURE**

Voir Fig.1

II. CARACTERISTIQUES

Description	Palan à chaîne	Palan à chaîne
Référence	PRPC1T / 560071	PRPC2T / 560081
Modèle / Type	HSZ-C1T	HSZ-C2T
Charge Mobile Utile – CMU	1 T	2 T
Hauteur de levage	3 m	3 m
Charge d'essai	1,25 T	2,5 T
Dégagement entre crochet	270 mm	444 mm
Effort opérationnel (pour soulever la charge nominale)	309 N	314 N
Diamètre chaîne de levage	6 mm	8 mm
Brin de chaîne	1	2
Dimensions bloc (mm)	Voir Fig.2	Voir Fig.2
Dimensions crochet	Voir Fig.3	Voir Fig.3
Poids net (env.)	13 kg	17 kg
Poids par 1m additionnel de levage	1,7 kg	2,5 kg
Température de travail	de -10°C à +50°C	de -10°C à +50°C
Élévation (altitude opérationnelle max.)	999m	999m

III. CONSIGNES DE SÉCURITÉ

Avant d'utiliser ce produit, veuillez lire et assimiler l'ensemble des consignes de sécurité.

Il convient de toujours suivre les consignes de sécurité afin de réduire les risques de blessures et de dommages.

Familiarisez-vous avec les commandes de contrôles et l'utilisation du produit.

Seuls des adultes ayant reçu des instructions adéquates doivent utiliser ce produit.

Ce produit n'est pas prévu pour être utilisé par des personnes (y compris les enfants) dont les capacités physiques, sensorielles ou mentales sont réduites, ou des personnes dénuées d'expérience ou de connaissance, sauf si elles ont pu bénéficier, par l'intermédiaire d'une personne responsable de leur sécurité, d'une surveillance ou d'instructions préalables concernant l'utilisation du produit.

3.1- Lire toutes les instructions avant d'utiliser ce produit

1. Garder l'aire de travail propre et dégagée
 - Des aires de travail encombrées sont source d'accidents.
2. Tenir compte de l'environnement de l'aire de travail
 - Ne pas exposer le produit à la pluie.
 - Ne pas utiliser le produit dans des endroits humides ou mouillés.
 - Garder l'aire de travail bien éclairée (lumière naturelle ou artificielle suffisante).
3. Habillez-vous de manière appropriée
 - Ne portez pas de vêtements larges, ni de bijoux qui pourraient être happés par les pièces en mouvements.
 - Nous vous conseillons vivement de porter des gants de protection, des chaussures à semelle anti-dérapante, et une coiffe pour maintenir les cheveux longs.
4. Utilisez le produit approprié et ne pas forcer sur le produit
 - Ne pas forcer un produit ou un accessoire de petites dimensions pour exécuter un travail réservé à un produit destiné aux travaux contraignants.
 - N'utilisez pas ce produit pour des travaux auxquels il n'a pas été destiné. Il exécutera mieux son travail à la charge à laquelle il est prévu, et d'une manière plus sûre, s'il est uniquement utilisé pour l'usage auquel il a été destiné.
5. Respectez les distances de sécurité et garder les enfants éloignés
 - Respectez et faites respecter les distances de sécurité par rapport à l'aire de travail, au produit, et à la chaîne de traction quand elle est tendue.
 - Tenir toute personne (spécialement les enfants) et animal à distance de l'aire de travail.
 - Le produit ne doit pas être laissé à la portée des enfants ou dans l'environnement des enfants. Ne laissez jamais des enfants l'utiliser. Il convient de surveiller les enfants pour s'assurer qu'ils ne jouent pas avec le produit.
6. Ne détériorez pas les chaînes
 - Ne transportez jamais le produit en le tirant par la (les) chaîne(s).
 - Gardez les chaînes à l'abri de la chaleur, des matières corrosives et des arêtes tranchantes.
 - Pendant l'utilisation, **ne pas se tenir sous la charge.**
7. Sécurité sur le travail
 - Tenir le produit avec les deux mains pendant le transport.
 - Utilisez des équipements de protection adaptés aux conditions de l'environnement de travail.
 - Gardez à tout moment un point d'appui solide et restez en position d'équilibre.
 - Important : ne jamais dépassez les forces de levage maximales indiquées dans les tableaux.
 - Ne pas tenter de soulever des charges fixes ou bloquées ;
 - Ne pas exercer de traction latérale sur la charge.
 - Il est interdit de tracter des véhicules ou/et de transporter des personnes.
8. Évitez les chutes accidentelles

- Le linguet doit toujours être verrouillé.
9. Assurez-vous qu'il n'y a pas de pièces détériorées
- Avant d'utiliser ou de réutiliser le produit, il est recommandé de vérifier soigneusement toutes les pièces, pour déterminer s'il peut fonctionner correctement et remplir sa fonction. Il faut faire réparer ou remplacer les pièces éventuellement détériorées auprès d'un centre d'assistance agréé.
 - Vérifier l'alignement des pièces en mouvement, leur mouvement libre, la rupture des pièces, le montage et toutes les autres conditions qui peuvent affecter le fonctionnement du produit.
 - Vérifier régulièrement que les chaînes ne présentent pas de signes de fatigue ou d'usure. Faites remplacer les chaînes endommagées ou usées par un service agréé.
 - Vérifier l'état des crochets et qu'ils soient fonctionnels. Un crochet présentant une distorsion de 10° ou une ouverture trop importante doit être remplacé.
 - Vérifier l'état du linguet de sécurité, qu'il ne soit pas endommagé, tordu et qu'il ferme parfaitement l'ouverture du crochet.
 - Toute partie du produit présentant des signes de dommages ou usures doit être réparée ou remplacée par des pièces d'origines ou par des pièces recommandées par le fabricant, dans un centre agréé ; avant de poursuivre l'utilisation du produit.
 - Ne pas modifier le produit. Toute modification invalide la garantie et représente un risque de blessures (pour l'utilisateur ou toute personne/animal à proximité) et de dommages aux biens.
 - Sauf indications contraires dans les instructions, il est recommandé de faire réparer correctement ou remplacer, par un service agréé, toute pièce endommagée.
10. Faites réparer le produit
- Lorsque des réparations sont effectuées, seules des pièces de rechange identiques doivent être utilisées, afin d'éviter tout danger à l'utilisateur.
 - Faire réparer l'outil par du personnel qualifié
 - Il convient que les réparations soient effectuées uniquement par du personnel qualifié, en utilisant des pièces détachées d'origine ; autrement, il peut en résulter un danger pour l'utilisateur.
11. Maintenance du produit
- Veillez à ce que le produit soit entretenu et reste propre pour fournir une meilleure performance en toute sécurité.
 - Suivez les instructions en ce qui concerne la lubrification.
 - Vérifier toutes les pièces en mouvement et le bon serrage des vis et écrous avant toute utilisation. Resserrer si nécessaire.
12. Ré-enroulez les chaînes
- Pour ré-enrouler les chaînes correctement, il est recommandé d'appliquer une charge légère sur les chaînes.
- Faites en sorte que la (les) chaîne(s) ne dérape(nt) pas dans votre main.
13. Attention : ne pas présumer de ses forces et rester vigilant
- Toujours garder une position stable et un bon équilibre.
 - Faites attention à ce que vous êtes en train de faire et faites appel à votre bon sens
 - Ne pas utiliser le produit si vous êtes fatigué, sous l'influence de l'alcool, de médicaments ou de drogues.
14. Important
- L'utilisateur et/ou l'opérateur du produit sont seuls responsables des dommages et blessures causés aux biens et aux personnes.
15. Ranger le produit en état de repos
- Lorsqu'il n'est pas utilisé, il est recommandé de ranger le produit dans des locaux secs, de le placer hors de portée des enfants, soit en hauteur soit sous clef.
16. Accessoires
- L'utilisation de tous accessoires, autres que ceux recommandés par le fabricant ou dans les instructions, peut présenter un risque de blessures aux personnes et de dommages aux biens.
17. Remarques

- Les consignes de sécurité et les instructions indiquées dans la présente notice ne sont pas en mesure d'illustrer d'une manière exhaustive toutes les conditions et les situations qui peuvent se produire.
- L'utilisateur et/ou l'opérateur doivent utiliser le produit avec bon sens et prudence notamment en ce qui concerne ce qui n'est pas indiqué dans ce manuel.

3.2- Consignes de sécurité importantes concernant les équipements de levage

- Avant d'installer et d'utiliser ce produit, il est indispensable, pour sa sécurité d'emploi et son efficacité, ainsi que pour votre propre sécurité de prendre connaissance de la présente notice et de se conformer à ses prescriptions.

Veillez à conserver cette notice à disposition de tout opérateur et pour toute référence ultérieure.

Si vous égarez cette notice ou si elle devient illisible, veuillez en demander un nouvel exemplaire auprès de votre revendeur.

- Ne pas utiliser le produit si les plaques fixées sur l'appareil, les étiquettes et/ou inscriptions y figurant deviennent illisibles ou ne sont plus présentes.

Veillez demander de nouvelles plaques, étiquettes identiques auprès de votre revendeur pour remplacement avant de continuer l'utilisation du produit.

- Assurez-vous que toute personne à qui vous confiez l'utilisation de ce produit ait pris au préalable connaissance de son maniement et soit apte à en assumer les exigences de sécurité pour l'emploi concerné. La présente notice doit être tenue à disposition de tout utilisateur, et jointe lors de la cession du produit.

- L'installation et l'utilisation du produit doit être conforme à la réglementation et aux normes de sécurité applicables concernant l'installation, l'utilisation, la maintenance et le contrôle des appareils de levage de matériel.

- **Ne PAS utiliser** pour un usage professionnel

- Toute personne utilisant cet appareil pour la première fois doit vérifier, hors risque, avant d'y appliquer la charge, et sur une faible hauteur de levage, qu'elle en a compris toutes les conditions de sécurité et d'efficacité de son maniement.

- L'installation et l'utilisation du produit doivent être effectuées dans des conditions assurant la sécurité de l'installateur et de tout utilisateur conformément à la réglementation applicable.

- Avant chaque utilisation de l'appareil ainsi que les accessoires, vérifier qu'il soit en bon état apparent.

- Le revendeur, le fabricant excluent toute responsabilité pour une installation et utilisation du produit non décrite dans la présente notice.

- Le produit doit être installé (suspendu) verticalement à un point d'amarrage et/ou sur une structure suffisamment résistants pour supporter la charge maximum d'utilisation indiquée dans le tableau des caractéristiques.

En cas d'utilisation de plusieurs appareils, la résistance de la structure doit être fonction du nombre d'appareils, suivant leur charge maximale d'utilisation.

- La chaîne de levage fait partie intégrante de l'appareil et ne doit être ni démontée, ni réparée, ni modifiée en dehors du centre agréé du revendeur. Tout démontage ou modification de la chaîne de levage par toute personne non autorisée exclut la responsabilité du revendeur et/ou du fabricant.

- Le bon état de la chaîne est une condition essentielle de sécurité et de bon fonctionnement du produit. Le contrôle du bon état de la chaîne doit être effectué avant chaque utilisation comme indiqué dans ce manuel. Un produit dont la chaîne présente des signes de détérioration ou d'endommagement ne doit plus être utilisé avant contrôle et remise en état par le revendeur ou le fabricant ou son service après-vente agréé.

- Toute modification de l'appareil effectuée en dehors du service agréé ou suppression de pièce exonèrent le revendeur et/ou le fabricant de toute responsabilité.

- Ce produit est pour une utilisation manuelle et NE doit PAS être motorisé.

- L'utilisateur doit s'assurer en cours d'utilisation que la chaîne est constamment tendue par la charge, et particulièrement que celle-ci n'est pas neutralisée temporairement par un obstacle en descente, ce

- qui pourrait entraîner un risque de rupture de la chaîne lorsque la charge se libère de son obstacle.
- Il est interdit d'utiliser ce produit pour le lever ou déplacer des personnes.
 - Toute opération de démontage, maintenance, et toute intervention sur l'appareil non décrite dans la notice, ou toute opération effectuée en dehors du réseau agréé du revendeur/fabricant exonèrent ceux-ci de toute responsabilité, notamment en cas de remplacement de pièces d'origine par des pièces d'une toute autre provenance.
 - Ce produit ne doit jamais être utilisé pour des opérations autres que celles décrites dans cette notice. Il ne doit jamais être utilisé pour une charge supérieure à la charge maximale d'utilisation indiquée sur la plaque signalétique. Il ne doit jamais être utilisé en atmosphère explosive.
 - Ne jamais stationner ou circuler sous la charge. Signaliser et interdire l'accès à la zone située sous la charge.
 - Lorsqu'une charge doit être soulevée par plusieurs appareils, l'installation de ceux-ci doit être précédée d'une étude technique par un technicien compétent, puis conduite conformément à cette étude, notamment pour assurer la répartition constante de la charge dans des conditions convenables. Le revendeur et/ou fabricant exclut toute responsabilité au cas où le produit est utilisé en combinaison avec d'autres appareils de levage d'autre origine.
 - Cet équipement de levage doit être utilisé exclusivement en levage vertical et jamais en levage oblique ni en traction.
 - Le contrôle permanent du bon état apparent de l'appareil et son bon entretien font partie des mesures nécessaires à sa sécurité d'emploi. L'appareil doit être vérifié périodiquement par un service après-vente agréé.
 - Quand l'appareil n'est pas utilisé, il doit être placé hors d'atteinte de personnes non autorisées à l'utiliser (notamment des enfants).
 - En cas d'arrêt définitif d'utilisation, mettre l'appareil au rebut dans des conditions interdisant son utilisation. Respecter la réglementation locale concernant la protection de l'environnement.

3.3- Informations sur les limites :

- Ne jamais dépassez les limites de levage du palan.

IV. MISE EN ROUTE

4.1- Déballage

Déballer et vérifier l'état du produit.

S'assurer que toutes les pièces sont présentes et en bon état. Si des pièces manquent ou s'avèrent être endommagées, faites remplacer ces pièces avant toute utilisation du produit.

Se familiariser avec les caractéristiques et les fonctions du produit.

4.2- Mise en place

1. Installer le produit dans une zone de travail bien éclairée.

Tenir le lieu d'installation et la zone de travail alentour propre et rangée, sans encombrements.

Ne pas installer ou utiliser le produit dans un environnement humide, explosif ou corrosif.

2. Installer (suspendre) le produit à une structure capable de soutenir 1,5 fois la charge maximale pratique de levage.

Installer le produit de manière que la chaîne manuelle soit entre 10 à 50cm du sol.

L'utilisateur doit pouvoir opérer la chaîne manuelle en toute sécurité, situé sur le côté du produit et de la charge suspendue.

4.3- Fixer une charge

1. Attacher la charge au crochet de levage, en utilisant des chaînes, élingues ou tout autre dispositif de levage adapté au type, à la forme et au poids de la charge.

Centrer la charge correctement sur le crochet de levage.

2. Ne pas utiliser la chaîne de levage comme élingue, ceci risquerait d'endommager la chaîne.

3. Remarques :

La charge ne doit être fixée et soutenue que par les points de levage.

Ne jamais enrouler la chaîne de levage autour de la charge et ne jamais utiliser la chaîne de levage comme élingue.

Fixer la charge de manière stable, et de manière qu'elle reste stable pendant l'opération de levage.

Ne pas utiliser d'autres accessoires (ex. treuil, cric,...) en supplément du produit.

La charge doit pouvoir être soulevée sans entraves. Si la charge coince ou est entravée pendant le levage, il peut en résulter une surcharge ou un endommagement de la chaîne de levage et du produit.

4. ATTENTION ! (crochet de levage)

Ne jamais fixer la charge sur la pointe du crochet avant le linguet de sécurité.

Ne jamais charger l'extrémité (pointe) du crochet.

Ne jamais charger le crochet en dehors de l'axe central.

Ne jamais charger le crochet sur le côté

5. ATTENTION ! (crochet de montage)

S'assurer que le crochet de montage soit parfaitement enclenché et que le linguet de sécurité soit enclenché correctement.

V. UTILISATION

AVANT DE COMMENCER A OPERER LE PRODUIT, VERIFIEZ-LE ATTENTIVEMENT!

5.1- Usage destiné :

Le palan à chaîne est un dispositif permettant de lever et de baisser des charges à la verticale.

Le palan doit exclusivement être utilisé conformément à son affectation.

Toute utilisation en dehors de cette affectation est considérée comme non conforme.

L'opérateur/l'exploitant est responsable pour les dommages ou les blessures résultant de son utilisation du produit. Le producteur décline toute responsabilité.

Le palan n'est PAS prévu pour une utilisation professionnelle, industrielle ou artisanale ou toute activité équivalente.

5.2- Suggestions:

Familiarisez-vous avec le fonctionnement du palan en faisant quelques essais avant de l'utiliser.

5.3- Utilisation:

Le palan est actionné au moyen d'une chaîne de levage, tirée par l'opérateur pour lever ou descendre la charge.

L'opérateur doit se placer sur le côté de la charge face à la poulie de manœuvre.

Pour lever ou descendre la charge:

- Pour lever : tirer sur le brin de droite.

- Pour descendre : tirer sur le brin de gauche.

Il n'est pas recommandé de manœuvrer la chaîne manuelle à grande vitesse, en raison des à-coups pouvant survenir en levant ou en descendant la charge.

Il convient plutôt de tirer la chaîne de levage de façon régulière, pour éviter un balancement de la charge.

5.4- Précautions

- Délimiter la zone de levage et en restreindre l'accès à toute personne étrangère au travail en cours.

Ne JAMAIS permettre à quiconque d'entrer dans la zone de levage et de se placer sous la charge !

- Evacuer les personnes aux alentours de la zone de levage.

- Communiquer clairement quand le levage commence et finit.

- Pendant l'opération de levage, l'opérateur doit être en mesure de garder un contact visuel constant avec la charge. Si pour des raisons pratiques, cela devient impossible, une autre personne ayant une vue directe sur la charge doit guider l'opérateur de façon à éviter un danger.
- L'équipement doit être manœuvré par une personne à la fois, ayant une parfaite connaissance des consignes d'utilisation.
- Lever et abaisser la charge en douceur. Ne pas passer rapidement d'une opération de levage à une opération de descente de la charge. Laisser la charge s'équilibrer (arrêt complet) avant de changer le sens d'opération.
- Si le produit ne peut pas soulever la charge, arrêter immédiatement, car la capacité de levage a été dépassée.
- Ne JAMAIS maintenir la charge suspendue en hauteur sans surveillance.
- En cas de doute quant à une utilisation sûre du produit, s'abstenir de l'utiliser.

VI. ENTRETIEN ET ENTREPOSAGE

6.1- Entretien

1. Lubrifier régulièrement la chaîne.
2. Vérifiez périodiquement l'état de toutes les pièces d'usure, des chaînes, crochets, des accessoires, et remplacez-les si elles sont détériorées ou présentent des signes de fatigue ou d'usure.
3. Faites remplacer les pièces détériorées ou usées par un centre d'assistance agréé.

6.2- Entreposage

Avant le stockage, brosser la chaîne et lubrifiez-la avec de l'huile pour machine-outil.
Il est recommandé de ranger le palan à chaîne en position suspendue, pour éviter d'emmêler la chaîne.
Ranger le produit dans un lieu sec et à l'abri des intempéries.
Ranger le produit hors de portée des enfants, soit en hauteur soit sous clef.

6.3- Mise au rebut

- En fin de vie, ne pas jeter le produit avec les ordures ménagères ou dans l'environnement.
- Apporter le produit à une déchetterie ou à un centre de collecte des déchets ou renseignez-vous auprès de votre commune.
- Effectuer la mise au rebut du produit, des accessoires et de l'emballage conformément aux réglementations locales relatives à la protection de l'environnement.

EN – original instructions**I. Parts List****III. Safety Instructions****V. Operation****II. Characteristics****IV. Getting Started****VI. Maintenance and Storage****I. PARTS LIST**

See fig.1

II. CHARACTERISTICS

Description	Chain hoist	Chain hoist
Reference	PRPC1T / 560071	PRPC2T / 560081
Model / Type	HSZ-C1T	HSZ-C2T
Nominal lift capacity (WLL)	1 T	2 T
Standard lift height	3 m	3 m
Running test load	1.25 T	2.5 T
Headroom between hooks	270 mm	444 mm
Effort required to lift nominal load	309 N	314 N
Load chain diameter	6 mm	8 mm
Number of columns	1	2
Block Dimensions (mm)	See Fig.2 below	See Fig.2 below
Hook dimensions	See Fig.3 below	See Fig.3 below
Net weight (Kg)	13 kg	17 kg
Extra weight per meter of extra lift	1,7 kg	2,5 kg
Working Temperature range	from -10°C to +50°C	from -10°C to +50°C
Max working altitude	999m	999m

III. SAFETY INSTRUCTIONS

Before operating the product, read and understand all Important Safety Information.

Basic safety precautions should always be followed to reduce the risk and injury to persons and damages.

Become familiar with the controls and proper use of the product.

Only well-instructed adults should operate the product.

This product is not intended for use by persons (including children) with reduced physical, sensory or mental capabilities, or lack of experience and knowledge, unless they have been given supervision or instruction concerning use of the product by a person responsible for their safety

3.1- Read all instructions before operating the product.

1. Keep the work area clean and free
 - Cluttered areas invite accidents.
2. Observe work area environment conditions
 - Do not expose the product to rain.
 - Do not use in damp or wet locations.
 - Ensure that work area environment is kept well lit (sunlight or artificial lighting).
3. Dress properly
 - Do not wear loose clothing or jewelry that could be caught in moving parts.
 - Rubber gloves and non-skid footwear are recommended as well as a cap to contain long hair.
4. Use the most appropriate product and do not force the product.
 - Do not force a small product or accessory to do the work of a heavy-duty product.
 - Do not use the product for purposes other than those for which it is intended. The product will do a better and safer job at its rated load if it is used for the purposes it was designed for
5. Keep a safe distance and keep children away
 - Keep yourself and others at a safe distance from the work area, the product and the lifting chain when it is under load.
 - Keep bystanders (esp. children) and animals away from the work area.
 - Keep the product away from children or from their environment.

Never allow children to operate the product. Children should be supervised to ensure that they do not play with the product.
6. Do not damage the chains
 - Never move the product by dragging it by the chains.
 - Keep the chains away from heat, corrosive chemicals and sharp edges.
 - During operation, **do not** stand under the load and product.
7. Safety at work
 - Use both hands when transporting the product.
 - Use proper protective equipment according to the work environment.
 - Keep proper footing at all times and balance.
 - Important: Never lift loads greater than the maximal capacity of chain hoist.
 - Do not attempt to pull stationary or fix loads.
 - Do not apply any side force on the load.
 - Not for pulling vehicles and not for transport persons
8. Avoid accidental drops
 - The safety latch must always be fully engaged.
9. Check for damaged parts
 - Before using or re-using the product, carefully check for all parts, to determine if product will operate properly and perform its intended function. Any part that is damaged should be repaired or replaced by an authorized service center.

- Check for alignment and binding of moving parts, any broken parts or mounting fixtures, and any other condition that may affect proper operation.
- Regularly check the chains for signs of tear and wear. Replace any damaged chain at an authorized service centre.
- Check that hooks are sound. If a hook shows more than 10° twisting or has an excessive throat opening, it should be replaced.
- Check that safety latches are not damaged or bent and fully closed the hook's throat.
- any part of the product showing signs of damage or worn out must be repaired or replaced with original parts or parts recommended by the manufacturer in an authorised service centre, before further use of the product.
- Do NOT modify the product! Any modification will invalidate the guaranty and could result in serious body injury (to the operator or bystanders/animals present nearby) or in damages to property.
- Unless otherwise stated in the instructions, any part that is damaged should be properly repaired or replaced by a qualified technician.

10. Repair the tool

- When repairs are carried out, only identical replacement parts should be used to avoid endangering the user.
- Repair the product by a qualified technician.
- Repairs should be carried out by qualified technicians, using only original spare parts; to avoid any danger for the user.

11. Product maintenance

- Keep the product properly maintained and clean for a better and safer performance.
- Follow the instructions for lubricating and changing the accessories,
- Inspect all moving parts and mounting bolts and nuts prior to use. Tighten if necessary.

12. Rewind the chains

To rewind the chains correctly, apply a slight load on the hook.
Do not allow the chain to slip through your hands.

13. Attention: do not overreach and stay alert

- Keep proper footing and balance at all times
- Pay attention to what you are doing and use your common sense
- Do not use the product when you are tired, while under the influence of alcohol, prescription medicines or drugs.

14. Important

- The user and/or operator are responsible for any damages or injury caused to properties and persons.

15. Store idle equipment

- When not in use, product must be locked up in a dry location. Always lock up product and keep out of reach of children

16. Accessories.

- The use of any accessories, other than those recommended by the manufacturer or stated in the instructions manual, may result in injury or may cause damages.

17. Remark:

- The safety precautions and instructions given in this manual are unable to cover in detail all the conditions and situations that may arise.
- The operator and/or user must use common sense and caution when operating the product especially for any matters that are not referred in the above.

3.2- Special warnings when using lifting equipment

- Before installing and using this product, in order to ensure the safe and efficient use of the product, make sure you have read and fully understood the information and instructions given in this manual. Pass a copy of this manual to all potential operators and keep it for future reference. If you lose the manual or should it become illegible, request a copy of the manual to your local dealer.
- Do not use the product if any of the plates mounted on the unit is missing or if any of the information on the plates is no longer legible. Contact your local dealer for identical labels for replacement; and affix them before using the product again.
- Make sure that all persons intended to operate this product know perfectly how to use it in a safe way, in accordance with all local regulations related to safety at work. This manual must be made available to all users and enclosed with the product whenever selling or transferring it.
- This product must only be used in compliance with all local applicable safety regulations and standards regarding the installation, use, maintenance and inspection of lifting equipment.
- **Do NOT** use for professional applications
- Any first-time user must first check that he/she has fully understood all the safety requirements and correct operation instructions involved in use of the product.
First-time operators must check, under risk-free conditions, before applying the load and over a limited lifting height, that he/she has fully understood how to safely and efficiently use the product.
- Product installation and use must be carried out under conditions ensuring the installer's/operator's safety in compliance with the local regulations applicable to its category.
- Before any use of the product, inspect the product as well as the accessories for any visible damage.
- The manufacturer and/or the dealer decline any responsibility for use of this product in a setup configuration that is NOT described in this manual.
- The unit must be suspended vertically to an anchoring point and/or a structure having sufficient strength to withstand the maximum load indicated in this manual. If several products are used together, the strength of the structure must be compatible with the number of lifting equipment used and with the maximum utilisation load of the units.
- The lifting chain is an integral part of the unit and must never be disassembled, repaired or modified without the manufacturer's/dealer's authorisation. The manufacturer/dealer decline any responsibility for the consequences resulting from disassembly or changes to the chain.
- The chain must be in good condition to ensure a safe and correct operation of the product. The condition of the chain must be checked before each use.
Any product with a chain showing signs of wear or damage should be removed from use until it has been inspected and repaired (if necessary) by the manufacturer, dealer or its service agent.
- The manufacturer/dealer declines any responsibility for consequences due to any changes made to the product or removal of components forming integral part of the unit.
- The unit is intended for manual operation only and must **never** be motorized.
- When using the product, the user must ensure that the chain remains constantly under load. The user must be particularly careful to ensure that the load does not become temporarily snagged by an obstacle when coming down as this could result in breaking of the chain when the load is released from its obstacle.
- The product must never be used for lifting or moving people.
- The manufacturer/dealer decline any responsibility for the consequences resulting from product disassembly in any way that is not described in this manual or for repairs performed without its authorization, especially as for replacement of original parts by parts of another manufacturer.
- The product must NOT be used for any operations other than those described in this manual. The product must never be used to handle any load exceeding the maximum load indicated on the product. It must never be used in explosive atmosphere.
- Never remain or walk under a load. The area under the load should be clearly delimited by signs and its access prohibited.
- When a load is to be lifted by several equipment, a technical study must first be carried out by a qualified technician before installation of the units. The installation must then be carried out in

compliance with the study, in particular to ensure an even distribution of the load under appropriate conditions.

The manufacturer/dealer declines any responsibility for the consequences resulting from use of equipment in combination with other lifting equipment from another manufacturer.

- The product must only be used for vertical lifting purposes. Never use the product horizontally or at an angle to the load. Never use the product to drag a load.

- To ensure safe use of the product, ensure to visually inspect and service it regularly.

The product must be periodically inspected/service by the manufacture/dealer agreed repair agent.

- When the unit is not being used, it should be stored in a location out of reach of persons not authorized to use the unit.

- If the product is to be discarded, make sure it is discarded in a way that will disable any possible use.

Discard the product in accordance with local regulations concerning environment safety.

3.3- About the limits

- Never exceed the weight lifting limits of the chain hoist.

IV. GETTING STARTED

4.1- Unpacking

Unpack and inspect the product.

Make sure that all parts are included and in good condition. If any part is missing or appears damaged, replace it before using the product.

Get to know the product features and its operation.

4.2- Installing the product

1. Install the product in a suitable well-lit work area.

Keep installation area and surrounding work area clean and tidy and clutter free.

Never install or use the product in a wet, explosive or corrosive environment.

2. Install product to a structure capable of supporting 1.5 times the rated work load.

Install the product so that the hand chain lies between 10to50cm from the ground.

The user must be able to operate safely the hand chain, standing on the side of the lifted load.

4.3- Attaching a load

1. Attach the load to the hook, using slings, chains or other lifting devices suitable for the type, shape and weight of the load.

Centre the load correctly on the hook.

2. Do not use the lifting chain as a sling. This may cause damage to the chain.

3. Remarks:

The load must only be attached or supported by the proper lifting points.

Never wrap the lifting chain around the load and never use the lifting chain as a sling.

The load must be attached in a stable manner and must remain stable during the lifting operation.

The load must be free to be lifted upright. If the load is caught or restricted during lifting process, overload or damage to lifting chain and lifting equipment may occur.

4. WARNING! (Lifting hook)

Do NOT attach the load on the tip of the lifting hook in front of the safety latch.

Do NOT load the lifting hook tip.

Do NOT load the lifting hook outside its centre line.

Do NOT load the lifting hook sideways.

5. WARNING! (Mounting hook)

Ensure that mounting hook is properly engaged with the safety latch securely closed.

V. OPERATION

CHECK PRODUCT CAREFULLY BEFORE STARTING AND USING IT!

5.1- Intended use

- The chain hoist is a lifting equipment intended solely for vertical lifting loads.
- The chain hoist should only be used for this type of application.
- Any other application is considered as non-compliant
- The user/operator is solely responsible for damage or injury caused during the use of the product.
- The manufacturer/dealer declines any responsibility for the use of the product.
- The product is not intended for professional, artisanal and/or industrial applications or any other equivalent activity..

5.2- Before use:

The best way to get acquainted with how the chain hoist operates is to carry out a few test runs before you actually need to use it.

5.3- Operation:

The chain hoist is operated by means of a hand chain which is pulled by the operator to lift or lower the load.

The operator/user should stand on the side of the load with the block casing facing towards him.

To lift or lower the load, proceed as follows:

- To lift: pull the right hand chain.
- To lower: pull the left hand chain.

It is not recommended to pull the hand chain at high speed as this will lead to an uneven movement of the load. It is recommended to pull the hand chain in a steady movement to prevent any unnecessary jerking of the load.

5.4- Precautions

- Delimit the lifting area and prevent access to it to any person not directly involved in the work. NEVER allow anyone to enter the lifting area and to stand under a suspended load.
- Evacuate bystanders from the immediate lifting area.
- Clearly communicate when the lifting starts and finishes.
- During lifting operation, the operator should keep constant eye contact with the load. Should this become impossible, then another person with full view of the operating area and direct view to the load should guide the operator so as to avoid any hazard.
- Raise and lower the load smoothly. Do not change from lifting to lowering operation rapidly. Allow the load to come to standstill before changing direction.
- If the product is unable to lift the load, immediately stop, as the max load capacity has been exceeded.
- Never leave a suspended load unattended.

If you are not sure about the safe use of the product, then refrain from using it.

VI. MAINTENANCE AND STORAGE

6.1- maintenance

1. Lubricate chain regularly.
2. Inspect periodically all parts, chains, hooks, accessories and replace them if damaged or worn.
3. Damaged parts must be replaced by an authorized service center.

6.2- Storage

Before storage clean the load chain with a brush and lubricate it with machine oil.

It is recommended to store the chain hoist in hanging position so that the load chain does not become tangled.

Store the hoist in a dry and weather-proof area.

Always keep product out of reach of children.

6.3- Disposal

- Do not dispose the product with household garbage. Do not throw into the environment.
- Dispose of the product in a collection center for waste or a waste drop-off center; or seek advice from your local municipality.
- Disposal of the product, accessories and packaging should be carried out according to local regulations governing environment protection.

IT- Traduzione delle istruzioni originali

- I. Elenco componenti** **III. Istruzioni di sicurezza** **V. Funzionamento**
II. Caratteristiche **IV. Per iniziare** **VI. Pulizia e conservazione**

I. ELENCO COMPONENTI

Ved. Fig.1

II. CARATTERISTICHE

Descrizione	Paranco a catena	Paranco a catena
Riferimenti	PRPC1T / 560071	PRPC2T / 560081
Modello / Tipo	HSZ-C1T	HSZ-C2T
Carico utile nominale WLL	1 T	2 T
Altezza di carico	3 m	3 m
Carico di prova	1,25 T	2,5 T
Distanza entri ganci	270 mm	444 mm
Forza per sollevare il carico nominal	309 N	314 N
Diametro catena di carico	6 mm	8 mm
Numero di colonne	1	2
Dimensioni del blocco	Voir Fig.2	Voir Fig.2
Dimensioni del gancio	Voir Fig.3	Voir Fig.3
Peso netto (kg)	13 kg	17 kg
Peso extra per metro di carico addizionale	1,7 kg	2,5 kg
Temperatura di lavoro	tra -10°C e +50°C	tra -10°C e +50°C
Limite altitudine di lavoro	999m	999m

III. ISTRUZIONI DI SICUREZZA

Leggere e comprendere tutte le informazioni importanti per la sicurezza prima di utilizzare l'apparecchio.

Per ridurre i rischi di danni e di lesioni alle persone, adottare sempre le precauzioni di base per la sicurezza, comprese le seguenti.

Familiarizzare con i comandi e con l'uso corretto dell'apparecchio.

Questo apparecchio deve essere usato solo da adulti preparati e non è adatto a persone (bambini compresi) affette da menomazioni fisiche, sensoriali o mentali, né a persone che non siano esperte o che non ne conoscano il funzionamento, a meno che non siano sorvegliati o abbiano ricevuto istruzioni sull'utilizzo dell'apparecchio da una persona responsabile della loro sicurezza.

3.1- Leggere tutte le istruzioni prima di utilizzare l'apparecchio

1. Mantenere l'area di lavoro pulita e libera
 - Le aree da lavoro in disordine possono causare incidenti.
2. Osservare le condizioni dell'area di lavoro
 - Non esporre il prodotto alla pioggia.
 - Non utilizzare il prodotto in luoghi umidi o bagnati
 - Mantenere l'area di lavoro ben illuminata (luce naturale o artificiale sufficiente).
3. Vestirsi in modo adeguato

- Non indossare abiti larghi o gioielli che potrebbero impigliarsi nelle parti in movimento
 - Si raccomanda di indossare guanti in gomma e scarpe antiscivolo e di indossare una cuffia protettiva per contenere i capelli lunghi.
4. Utilizzare il prodotto più adatto e non sforzare il prodotto
- Non sforzare un prodotto o un accessorio piccolo per eseguire un lavoro adatto ad attrezzature più pesanti.
 - Non utilizzare il prodotto per scopi per i quali non è stato destinato. Eseguirà il lavoro meglio e in maniera più sicura se viene utilizzato per gli scopi per i quali è stato destinato.
5. Rispettare la distanza di sicurezza e tenere i bambini distanti
- Rispettare e far rispettare la distanza di sicurezza rispetto all' area di lavoro, al prodotto, ed alla catena di carico quando è in tensione.
 - Tutte le persone (specialmente i bambini) e gli animali devono essere tenuti lontano dall'area di lavoro.
 - Tenere il prodotto lontano dalla portata dei bambini o dall'ambiente dei bambini
- Non permettere mai ai bambini di usare il prodotto. Controllare che i bambini non giochino con il prodotto.
6. Non danneggiare i cateni
- Non trasportare mai il prodotto tirandolo per la catena
 - Tenere i cateni al riparo da calore, olio e spigoli vivi.
 - Durante l'utilizzo, non sostare sotto il carico sospeso
7. Sicurezza nel lavoro
- Tenere il prodotto con le due mani durante il trasporto.
 - Utilizzare attrezzature di protezione adeguate alle condizioni dell'ambiente di lavoro
 - Mantenere in qualsiasi momento un punto d'appoggio saldo e l'equilibrio
 - Importante: non superare le capacità di carico massima indicata nelle tabelle.
 - Non sollevare carichi superiori alla portata nominale del paranco.
 - Non sollevare carichi fissi o bloccati
 - Non esercitare trazione laterale sul carico.
 - E' assolutamente vietato trasportare persone e tirare veicoli.
8. Evitare cadute accidentali del carico
- L'asta di sicurezza deve essere sempre impegnato
9. Controllare le parti danneggiate
- Prima di riutilizzare il prodotto, si raccomanda di verificare accuratamente che non vi siano parti danneggiate e verificare che funzionino correttamente e svolgano la loro funzione.
 - Verificare l'allineamento delle parti in movimento, il loro movimento libero, la rottura di parti, l'assemblaggio e tutte le altre condizioni che possono influire sul funzionamento dell'attrezzo.
 - Verificare regolarmente che i catene non presentano segni di allentamento o d'usura. Sostituire ogni catene danneggiato o rivolgersi ad un servizio autorizzato.
 - Controllare i ganci e sono funzionali. Un gancio avente una distorsione di 10 ° o troppo grande apertura deve essere sostituito.
 - Controllare il fermo di sicurezza, non sia danneggiato, contorto e chiude completamente l'apertura del gancio.
 - Alcune parti del prodotto che mostra segni di usura o danni deve essere riparato o sostituito da ricambi originali o consigliati dal produttore, un centro autorizzato; prima di continuare l'uso del prodotto.
 - Non modificare il prodotto. Qualsiasi modifica invalida la garanzia e rappresenta un rischio di lesioni (per l'utente o qualsiasi persona / animale nelle vicinanze) e danni materiali.
 - Eccetto indicazioni contrarie nelle istruzioni, si raccomanda di fare riparare correttamente o sostituire, da un servizio autorizzato, qualsiasi altra parte danneggiata.
10. Riparare l'utensile
- Quando si effettuano riparazioni, utilizzare solamente pezzi di ricambio originali al fine di evitare pericoli per l'utilizzatore

- Fare riparare l'attrezzo da personale qualificato
- Occorre che le riparazioni siano effettuate soltanto da personale qualificato, utilizzando pezzi di ricambio originali; diversamente, può risultare un pericolo per l'utente.

11. Manutenzione dell'utensile

- Mantenere l'utensile affilato e pulito per una migliore prestazione in tutta sicurezza.
- Seguire le istruzioni per quanto riguarda la lubrificazione e il cambio degli accessori.
- Controllare periodicamente i cavi degli utensili e, in caso siano danneggiati, farli riparare da un centro di assistenza autorizzato,

12. Riavvolgere i catene

Per riavvolgere i catene correttamente, è necessario applicare un carico leggero.
Non lasciare che la catena scivoli dalla mano.

13. Attenzione: non sottoporlo ad eccessivi sforzi e restare vigilante

- Conservare sempre una posizione stabile ed un buono equilibrio.
- Prestare attenzione a quello che si sta facendo usando il buon senso.
- Non utilizzare l'utensile quando si è stanchi, sotto l'influenza dell'alcool, di medicine o di droghe.

14. **Importante**

- L'utente e/o l'operatore sono responsabili dei danni e ferite causati ai beni ed alle persone.

15. Sistemare gli attrezzi quando non vengono utilizzati

- Quando non è utilizzato, si raccomanda di sistemare l'attrezzo in locali secchi, metterlo fuori portata dei bambini, sia in alto sia sotto chiave.

16. Accessori

- L'utilizzo di qualsiasi accessorio, diverso da quello raccomandato dal fabbricante o nelle istruzioni, può presentare un rischio di ferite delle persone.

17. Nota:

- Le avvertenze e le indicazioni di sicurezza espresse nel presente manuale non sono in grado di trattare in maniera esaustiva tutte le condizioni e le situazioni che possono verificarsi.
- Si rimanda al buon senso e all'attenzione dell'operatore per quanto non sopra esposto.

3.2- Avvertenze importanti sull'uso del argano manuale

- Prima di installare e utilizzare questo prodotto, è essenziale per la sua sicurezza ed efficacia, così come per la vostra sicurezza a prendere conoscenza di questo manuale e rispettare le sue esigenze. Assicurarsi di mantenere questo manuale a disposizione di tutti gli operatori e per riferimento futuro. Se si perde questo manuale o se diventa illeggibile, si prega di richiedere una copia al rivenditore autorizzato.

- Non utilizzare se i pannelli posti sul dispositivo, etichette e / o iscrizioni in esso diventano illeggibili o non sono più presenti.

Si prega di richiedere nuove piastre etichette identiche dal rivenditore per la sostituzione prima di continuare l'uso del prodotto.

- Assicurarsi che ogni persona a cui affidare l'uso di questo prodotto ha preso conoscenza preventiva del suo funzionamento ed è in grado di assumere i requisiti di sicurezza per il lavoro in questione. Questo manuale deve essere conservato a disposizione di tutti gli utenti, e attaccato alla vendita del prodotto.

- L'installazione e l'utilizzo del prodotto devono essere conformi alle norme e gli standard di sicurezza per l'installazione, il funzionamento, la manutenzione e il controllo di dispositivi di sollevamento di apparecchiature.

- Non utilizzare per uso professionale

- Chiunque utilizzi l'unità per la prima volta deve controllare il rischio prima di applicare il carico e una bassa altezza di sollevamento, ha capito tutte le condizioni di sicurezza ed efficienza della sua gestione .

- L'installazione e l'uso del prodotto devono essere effettuate a condizioni che garantiscano la sicurezza del programma di installazione e di qualsiasi utente in conformità alle norme vigenti.

- Prima di utilizzare la macchina e gli accessori, verificare che sia in apparente buono stato.

- Il rivenditore, il costruttore da ogni responsabilità per l'installazione e l'uso del prodotto non descritto in questo manuale.
- Il prodotto deve essere installato (sospensione) verticalmente un punto di ormeggio e / o una struttura abbastanza forte da sopportare il carico massimo indicato nella tabella delle specifiche. Quando si utilizza dispositivi multipli, la resistenza della struttura deve essere basata sul numero di dispositivi, secondo il loro carico massimo.
- La catena di carico è parte integrante del gruppo e non deve essere smontato o riparato o modificato fuori dal centro rivenditore autorizzato. Smontaggio o alterazione della catena di carico da parte di persone non autorizzate esclude la responsabilità di vendita e / o il produttore.
- La condizione della catena è una condizione essenziale della sicurezza e del funzionamento del prodotto. Un buon controllo della catena deve essere eseguita prima di ogni utilizzo, come descritto in questo manuale.

Un prodotto la cui catena mostra segni di deterioramento e danni devono essere utilizzati fino al controllo e riparato dal rivenditore o il costruttore o il suo servizio post-vendita autorizzato.

- Qualsiasi modificazione del dispositivo realizzato al di fuori del servizio autorizzato o la rimozione di pezzi esenti il rivenditore e / o il produttore di ogni responsabilità.
- Questo prodotto è per uso manuale e NON deve essere motorizzato.
- L'utilizzatore deve controllare che il funzionamento del sistema è costantemente tesa dal carico, in particolare che non viene temporaneamente neutralizzato da un ostacolo in discesa, che potrebbe causare un rischio di rottura la catena quando il carico viene rilasciato dal suo ostacolo.
- E 'vietato utilizzare questo prodotto per sollevare o spostare persone.
- Qualsiasi operazione di smontaggio, di manutenzione, e qualsiasi lavoro sull'unità non descritto nel manuale, o qualsiasi operazione al di fuori della rete di rivenditori / produttore autorizzato li esenti da responsabilità, in particolare in caso di parti di ricambio in origine da parti di qualsiasi altra origine.
- Questo prodotto non deve mai essere usato per le operazioni diverse da quelle descritte in questo manuale. Non dovrebbe mai essere utilizzato per un carico superiore al carico massimo indicato sulla targhetta. Non dovrebbe mai essere usato in atmosfere esplosive.
- Non parcheggiare mai o circolare sotto carico. Identificazione e impedire l'accesso alla zona sotto il carico.
- Quando un carico deve essere sollevato da diversi dispositivi, l'installazione di questi deve essere preceduto da uno studio tecnico da uno specialista, e condotto in conformità del presente studio, in particolare per assicurare la distribuzione del carico costante condizioni adatte. Il concessionario e / o il produttore declina ogni responsabilità se il prodotto viene utilizzato in combinazione con altri altri dispositivi di sollevamento origine.
- L'attrezzatura di sollevamento deve essere utilizzato esclusivamente in sollevamento verticale e mai sollevare o trazione obliqua.
- Il controllo permanente del apparente buono stato del gruppo e la sua corretta manutenzione sono tra le misure necessarie per il suo utilizzo sicuro. L'unità deve essere controllata periodicamente da un tecnico autorizzato.
- Quando l'unità non viene utilizzata, deve essere posto fuori dalla portata di persone non autorizzate ad utilizzarlo (compresi i bambini).
- In caso di cessazione di utilizzo, smaltire l'unità in condizioni che vietano l'uso. Rispettare I regolamenti locali relativa alla protezione dell'ambiente

3.3- Informazioni sui limiti

- Non superare i limiti di carico del paranco.

IV. PER INIZIARE

4.1- Disimballaggio

Disimballare e controllare lo stato del prodotto.

Assicurarsi che tutte le parti siano presenti e in buone condizioni.

In caso di parti mancanti o sembrano danneggiati, far sostituire queste parti prima di utilizzare il prodotto.

Familiarizzare con le caratteristiche e le funzionalità del prodotto.

4.2- Implementazione

1. Installare il prodotto in una zona di lavoro ben illuminata.

Prendete il luogo di installazione e il luogo di lavoro pulito e ordinato, senza congestione.

Non installare o utilizzare il prodotto in un ambiente umido, esplosivi o corrosivi.

2. Installare (sospensione) il prodotto ad una struttura in grado di supportare 1,5 volte il carico massimo nominale di sollevamento.

Installare il prodotto in modo che la catena manuale è 10 a 50 cm dal suolo.

L'utente deve essere in grado di operare la catena manual, situate sul lato del prodotto e il carico sospeso.

4.3- Fissare un carico

1. Collegare il carico al gancio di sollevamento, con catene, funi o altro dispositivo di sollevamento per tipo, forma e del peso del carico.

Centrare correttamente il carico sul gancio di carico.

2. Non utilizzare la catena di sollevamento come una funi, questo può danneggiare la catena.

3. Note:

Il carico deve essere garantito e supportato dai punti di sollevamento.

Non avvolgere la catena di sollevamento intorno al carico e non usare mai la catena di sollevamento come una funi.

Fissare il carico in modo stabile, e così che esso rimanga stabile durante l'operazione di sollevamento.

Non utilizzare altri accessori (ad es. verricello, jack, ...) nel supplemento prodotto.

Il carico deve essere sollevato liberamente. Se il carico è inceppata o ostruito durante il sollevamento, può causare un sovraccarico o danni al paranco e il prodotto.

4. **ATTENZIONE!** (gancio di sollevamento)

Non fissare mai il carico sul punto di aggancio prima del fermo di sicurezza.

Non caricare mai l'estremità (punta) del gancio.

Non caricare il gancio fuori dell'asse centrale.

Non caricare il gancio sul lato

5. **ATTENZIONE!** (gancio di montaggio)

Assicurarsi che il gancio di montaggio è pienamente impegnata e il fermo di sicurezza è inserito correttamente.

V. UTILIZZO DEL VERRICELLO

PRIMA DI INIZIARE AD OPERARE CON IL PARANCO, CONTROLLARLO ATTENTAMENTE!

5.1- Uso destinato:

- il paranco a catena illustrato in questo manuale istruzioni è un dispositivo destinato unicamente ad applicazioni di sollevamento e abbassamento verticalmente di carichi.

- Utilizzare il paranco solo per lo scopo prescritto

- Ogni utilizzo al di fuori di questo scopo è considerato improprio.

- L'operatore / utilizzatore è responsabile per danni o lesioni derivanti dall'uso del prodotto.

Il costruttore declina ogni responsabilità.

- Il paranco non è destinato all'uso professionale, industriale, artigianale o attività equivalenti.

5.2- Suggerimenti:

il modo migliore per familiarizzare con il paranco consiste nel fare alcune prove prima di utilizzarlo.

5.3- Funzionamento:

Il paranco è azionato tramite una catena di sollevamento, azionati dall'operatore per sollevare o abbassare il carico.

L'operatore deve stare sul lato del carico di fronte alla puleggia di manovra.

Per sollevare o abbassare il carico:

- Per sollevare: tirare la catena di destra.
- Per abbassare: tirare la catena di sinistra.

Non è consigliabile far funzionare la catena manuale ad alta velocità, a causa di sovratensioni che possono verificarsi sollevando o abbassando il carico.

E' meglio tirare la catena di sollevamento regolarmente, per evitare oscillare il carico.

5.4- Precauzioni

- Marcare la zona di lavoro e limitare l'accesso a persone estraneo al lavoro in corso.

Non permettere a nessuno di entrare nella zona di lavoro e postarsi sotto il carico!

- Evacuare gente intorno alla zona di lavoro.
- Comunicare in modo chiaro quando il lavoro inizia e finisce.
- Durante il sollevamento, l'operatore deve essere in grado di mantenere un contatto visivo costante con il carico. Se per ragioni pratiche ciò non è possibile, un'altra persona con una visione diretta del carico deve guidare l'operatore per evitare un pericolo.
- L'apparecchio deve essere operato da una sola persona alla volta, con una perfetta conoscenza delle istruzioni.
- Sollevare e abbassare il carico uniformemente. Non spostare rapidamente da una operazione di sollevamento a una operazione d'abbassamento.

Lasciare il carico equilibrare (arresto completo) prima di cambiare il senso di marcia.

- Se il prodotto non può sollevare il carico, interrompere immediatamente, perché la capacità di sollevamento è stato superato.
- MAI mantenere il carico sospeso in altezza incustodito.
- In caso di dubbi circa l'uso sicuro del prodotto, non utilizzarlo.

VI. MANUTENZIONE E MAGAZZINAGGIO

6.1- Manutenzione del verricello

1. Lubrificare regolarmente la catena
2. Controllare periodicamente lo stato di tutte le parti, i catene, degli utensili e sostituirli se danneggiati o se presentano segni di usure.
3. Fatte sostituire le parti deteriorate da un centro d'assistenza autorizzato.

6.2- Magazzinaggio

Prima di riporre, spazzolare la catena e lubrificare con olio per macchine utensili.

Si consiglia di conservare il paranco in posizione sospesa, per evitare aggrovigliare catena.

Conservare in un luogo asciutto e al riparo dalle intemperie.

Conservare il prodotto lontano dalla portata dei bambini, sia in altezza sia sotto chiave.

6.3- Smaltimento

Non gettare l'affilatrice con i rifiuti domestici, non gettare nell'ambiente.

Portare l'affilatrice in un centro di rifiuti o di raccolta, o chiedere consiglio al proprio ente locale.

- Effettuare lo smaltimento del prodotto, degli accessori e dell'imballaggio conformemente alle regolamentazioni locali relative alla protezione dell'ambiente naturale.

Figures / Figure

Fig.1	Pos	FR	EN	IT
 <p>PRPC1T PRPC2T</p>	1	Crochet de montage	Mounting hook	Gancio di fissaggio
	2	Linguet de securite	Safety latch	Asta di sicurezza
	3	Bloc principal	Main block	Blocco
	4	Chaine manuelle	Hand chain	Catena a mano
	5	Chaine de levage	Load lifting chain	Catena di carico
	6	Linguet de securite	Safety latch	Asta di sicurezza
	7	Crochet de levage	Load lifting hook	Gancio di carico

Fig.2

Dimensions (mm)		1 t	2 t
A		142	142
B		122	122
H min		270	444
D		142	142

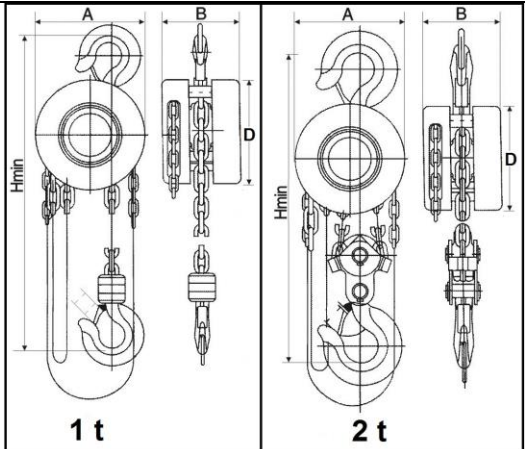
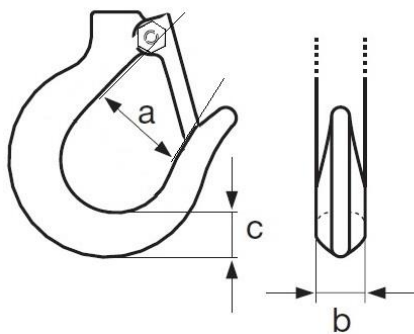
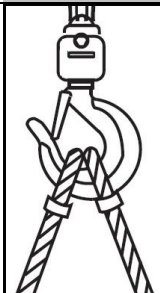
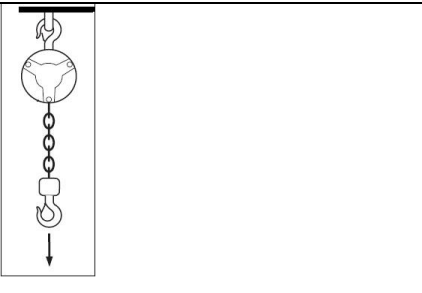
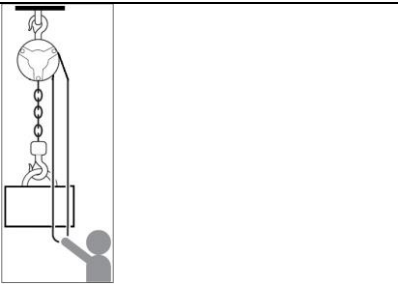

Fig.3



Dimensions à neuf		1T	2T
Crochet de montage Mounting hook Gancio di fissaggio	Dimension a	55 mm	72 mm
	Dimension b	16.2 mm	23 mm
Crochet de levage Load lifting hook Gancio di carico	Dimension a	55 mm	72 mm
	Dimension b	16.2 mm	23 mm
	Dimension c	22.5 mm	30 mm

A FAIRE – Do's – Bisogna fare

			
<p>Centrer la charge au centre du crochet.</p> <p>Centre lifting devices on hook centre.</p> <p>Centrare i dispositivi di sollevamento al centro del gancio</p>		<p>La chaîne de levage doit être à la verticale !</p> <p>Lifting chain must be vertical!</p> <p>La catena di carico deve rimanere in posizione verticale!</p>	<p>Se tenir sur le côté de la charge.</p> <p>Stand on the side of the load.</p> <p>Posionatevi sul lato del carico</p>

A NE PAS FAIRE – DONT'S – NON FARE

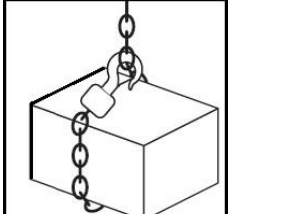
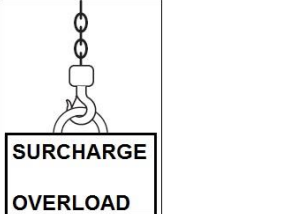
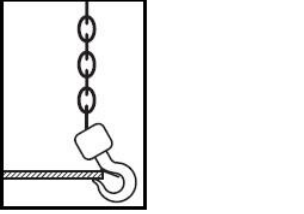
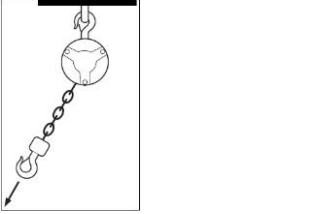
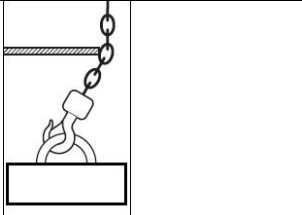
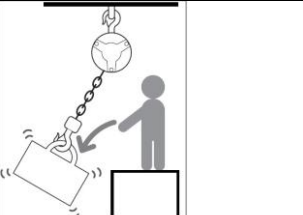
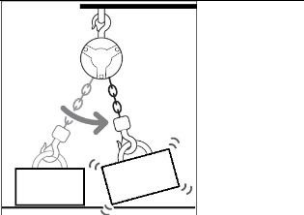
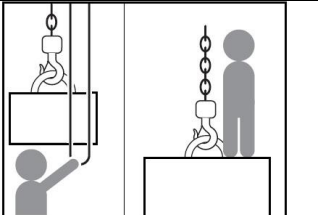
			
<p>Ne pas utiliser la chaîne de levage comme élingue !</p> <p>Do not use lifting chain as sling !</p> <p>Non utilizzare la catena di carico come funi</p>	<p>Ne pas surcharger l'appareil!</p> <p>Do NOT overload lifting equipment!</p> <p>Non sovraccaricate l'attrezzo di sollevamento!</p>	<p>Ne pas charger la pointe du crochet !</p> <p>Do not load lifting hook tip !</p> <p>No posizionare il carico sull'estremità del gancio!</p>	<p>La chaîne de charge doit être verticale !</p> <p>Do NOT use slant lifting chain !</p> <p>Non utilizzare la catena in posizione inclinato</p>
			
<p>Ne pas entraver la chaîne de levage !</p> <p>Do not obstruct lifting chain path !</p> <p>non ostacolare il scorrimento normale della catena!</p>	<p>Ne pas laisser tomber la charge !</p> <p>Lever et descendre la charge doucement.</p> <p>Do not let the load fall !</p> <p>Lift and lower the load smoothly.</p> <p>No lasciare cadere il carico!</p> <p>Sollevare ed abbassare il carico uniformement</p>	<p>Ne pas balancer la charge. Poser la charge doucement au sol.</p> <p>Do not swing load.</p> <p>Rest it smoothly on the ground.</p> <p>Impedire oscillazioni del carico.</p> <p>Appoggiare il carico dolcemente sul terreno.</p>	<p>Ne pas se tenir sous ou sur la charge !</p> <p>Do not stand UNDER or ON the load!</p> <p>Non sostare sotto il carico o sopra il carico</p>