



- FR** **PULVERISATEUR A PRESSION ENTRETENUE**
Manuel d'instructions et d'utilisation
- EN** **KNAPSACK SPRAYER WITH MAINTAINED PRESSURE**
User and maintenance manual
- IT** **NEBULIZZATORE A PRESSIONE**
Manuale di istruzioni e di manutenzione
- DE** **KOLBENRÜCKENSPRÜHGERÄT**
Bedienungs- und Wartungsanleitung
- NL** **RUGGEDRAGEN DRUKSPUIT**
Gebruikers- en onderhoudshandleiding
- ES** **PULVERIZADOR DE MOCHILA DE PRESIÓN RETENIDA**
Manual de instrucciones y mantenimiento
- PT** **PULVERIZADOR DE COSTAS DE PRESSÃO MANTIDA**
Manual de instruções e de manutenção

Réf. / Art. Nr. : PRP123D+ / 762066

**AVERTISSEMENT**

*Lire et assimiler ce manuel avant d'assembler ou d'utiliser ce produit.
Une utilisation incorrecte du produit pourrait causer de graves blessures et des dommages.
Toute utilisation non conforme dégage le fabricant de toute responsabilité.
Conserver ce manuel pour pouvoir le consulter ultérieurement.*

**WARNING**

*Carefully read this instruction manual before assembling or operating this appliance.
Incorrect operation may cause injury and/or damages.
The manufacturer shall not be liable for any irregular and/or improper use.
Please keep this manual for future reference.*

**AVVERTENZA**

*Leggere attentamente questo manuale di istruzioni prima di utilizzare l'attrezzo.
Il funzionamento non corretto può causare lesioni e/o danni.
Un uso non conforme esonera il produttore da qualsiasi responsabilità.
Conservare il presente manuale per futuri consulti.*

**WARNUNG**

*Lesen Sie diese Bedienungsanleitung gründlich durch, bevor Sie den Artikel in Betrieb nehmen.
Eine fehlerhafte Bedienung kann Verletzungen und/oder Sachschäden zur Folge haben.
Der Hersteller übernimmt keinerlei Haftung für unsachgemäße Benutzung.
Bewahren Sie diese Anleitung zum Nachschlagen auf.*

**WAARSCHUWING**

*Lees deze gebruiksaanwijzing zorgvuldig door alvorens dit product te gebruiken.
Een verkeerde bediening kan leiden tot letsel en/of schade.
De fabrikant kan niet aansprakelijk gesteld worden voor welkander gebruik ookdan waarvoor het apparaat bestemd is.
Bewaar deze handleiding voor toekomstige raadpleging.*

**ADVERTENCIA**

*Lea atentamente este manual de instrucciones antes de usar este producto.
Un uso incorrecto puede causar lesiones corporales y/o daños.
Un uso no conforme del producto libera al fabricante de toda responsabilidad.
Guarde este manual para futuras consultas.*

**AVISO**





*Leia com atenção este manual de instruções antes de montar ou de usar o produto.
A utilização incorreta pode resultar em ferimentos e/ou danos.
O uso inadequado do produto libera o fabricante de qualquer responsabilidade.
Guarde este manual para futuras referências.*

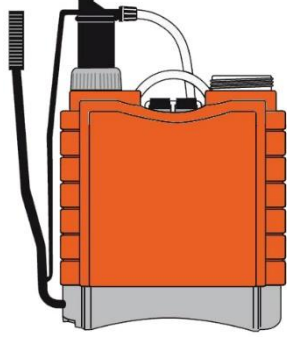

**I- Nomenclature / Parts List / Elenco componenti / Liste der Einzelteile / Stuklijst /
Lista de piezas / Lista de peças**

Voir / See / Vedere / Siehe / Zie/ Ver / Ver Fig.1

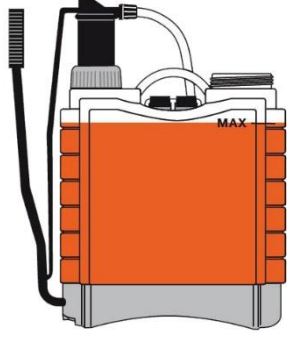
**II- Caractéristiques / Characteristics / Caratteristiche / Technische Daten / Kenmerken /
Características / Caraterísticas**

| | FR / EN / IT / DE / NL / ES / PT | Mod. XF-12DS |
|--|---|---|
|  <p>Fig.2</p> | <p>Capacité totale du réservoir Tank overall capacity Capacità globale del serbatoio Tank Gesamtkapazität Tank totale capaciteit Capacidad general del depósito Capacidade total do tanque</p> | <p>V_{max} :</p>  <p>± 14,7 L</p> |
|  <p>Fig.3</p> | <p>Capacité maximale de remplissage (en utilisation) Recommended max filling capacity (in use) Empfohlene maximale Füll-Kapazität (im Gebrauch) Capacità massima consigliata di riempimento (in uso) Maximale Aanbevolen vullen capaciteit (in gebruik) Capacidad máxima recomendada de llenado (en uso) Capacidade de enchimento máximo recomendado (em uso)</p> | <p>V_n :</p>  <p>± 12 L</p> |
| <p>Poids total (avec réservoir plein) / Gross weight (with fully filled tank) / Peso (con il serbatoio pieno) / Füllgewicht (mit vollem Tank) / Gewicht (met een volle tank) / Peso (con depósito lleno) / Peso (com o tanque cheio)</p> | | <p>±15 kg</p> |
| <p>Poids à vide / Dry weight / Peso (con il serbatoio vuoto) / Gewicht (mit leerem Tank) / Gewicht (met een lege tank) / Peso (con depósito vacío) / Peso (com o tanque vazio)</p> | | <p>± 3,0 kg</p> |
| <p>Pression de travail / Working pressure / Pressione d'esercizio / Betriebsdruck / Werdruk / Presión de trabajo / Pressão de trabalho</p> | | <p>2-3 bar</p> |
| <p>Pression max. / Max pressure / Pressione massima / max. Druck / maximale druk / Presión máxima / Pressão máxima</p> | | <p>4 bar</p> |
| <p>Débit de la buse / Nozzle flow / Portata dell'ugello / Düsenleistung / Spsitdruk / Flujo de la boquilla / Fluxo do bico</p> | | <p>0,48 L/min</p> |
| <p>Volume total de liquide résiduel / Volume of total residual / Volume totale del liquido residuo / Restmenge volumen / Volume restvloeistof / Volumen total de líquido residual / Volume total de líquido residual</p> | | <p>120 mL</p> |

III- Consignes de sécurité / Safety instructions / Istruzioni di sicurezza / Sicherheitsanweisungen / Veiligheidsvoorschriften / Instrucciones de seguridad / Instruções de segurança

FR Avant d'utiliser ce produit, veuillez lire et assimiler l'ensemble des consignes de sécurité.

Il convient de toujours suivre les consignes de sécurité afin de réduire les risques de blessures et de dommages. Tout autre emploi différent de celui indiqué dans le présent manuel peut provoquer des dommages sur le produit et présenter un sérieux danger pour l'utilisateur.

Les consignes de sécurité et les instructions indiquées dans la présente notice ne sont pas en mesure d'illustrer d'une manière exhaustive toutes les conditions et les situations qui peuvent se produire.

L'utilisateur et/ou l'opérateur doivent utiliser le produit avec bon sens et prudence notamment en ce qui concerne ce qui n'est pas indiqué dans ce manuel.

EN Before using this product read and understand all safety instructions.

Always follow the safety instructions to minimize any risk of damages and injuries to persons and/or animals.

Any other use different from that stated in this manual can cause damage to the product and present a serious danger to the user.

The safety precautions and instructions given in this manual are unable to cover in detail all the conditions and situations that may arise.

The operator and/or user must use common sense and caution when operating the product especially for any matters that are not referred in the above.

DE Vor dem Gebrauch dieses Artikels müssen alle Sicherheitsanweisungen gelesen und verstanden werden.

Um die Gefahr von Schäden und Verletzungen möglichst gering zu halten, müssen die Sicherheitsanweisungen stets befolgt werden.

Jegliche Nutzung, abweichend von der in dieser Anleitung beschriebenen, kann zu Produktschäden und für den Benutzer zu schwerwiegenden Gefahren führen.

Die in dieser Bedienungsanleitung genannten Sicherheitsanweisungen können nicht in allen Einzelheiten die Arbeitsumstände beschreiben, die bei der Verwendung des Gerätes zu Problemen führen können.

Der Betreiber und/oder Benutzer des Gerätes muss seinen gesunden Menschenverstand benutzen und bei der Verwendung vorsichtig sein, vor allem in Situationen, die in dieser Bedienungsanleitung nicht genannt sind.

ES Antes de usar este producto, lea y entienda todas las instrucciones de seguridad.

Cumpla siempre con las instrucciones de seguridad para disminuir al mínimo cualquier riesgo de daños y lesiones a las personas y/o a los animales.

Cualquier otro uso diferente de lo mencionado en este manual puede causar daños al producto y presentar un grave peligro para el usuario.

Las precauciones e instrucciones de seguridad que se indican en este manual no pueden cubrir todas las condiciones y situaciones que puedan surgir.

El operador y/o el usuario debe usar su sentido común y tomar precauciones al usar el producto, en especial en situaciones o aspectos no mencionados anteriormente.

IT Prima di utilizzare questo prodotto, leggere tutte le istruzioni di sicurezza e assicurarsi di averle comprese.

Attenersi sempre alle istruzioni di sicurezza per evitare qualsiasi rischio di ferite e di danni.

Ogni altro utilizzo, diverso da quello indicato nel presente manuale può causare danni al prodotto e presentare un serio pericolo per l'utilizzatore.

Le istruzioni di sicurezza indicate nel presente manuale non sono in grado di illustrare in modo esauriente tutte le condizioni e le situazioni che possono verificarsi. L'utente e/o l'operatore devono utilizzare l'attrezzo con buon senso e prudenza in particolare riguardo ciò che non è indicato in questo manuale.

NL Lees en begrijp alle veiligheidsinstructies voordat u dit product gebruikt.

Volg altijd de veiligheidsinstructies om elk risico van schade en letsel aan personen en / of dieren te minimaliseren

Elk ander gebruik dan in deze gebruiksaanwijzing beschreven kan schade aan het product veroorzaken of de gebruiker in ernstig gevaar brengen.

De veiligheidsvoorschriften en instructies in deze handleiding zijn vermeld kunnen onmogelijk alle omstandigheden en situaties die zich kunnen voordoen behandelen.

De bediener en/of gebruiker moeten hun gezond verstand gebruiken en voorzichtig zijn wanneer ze het product gebruiken, in het bijzonder in situaties die hierboven niet zijn behandeld.

PT Antes de utilizar este produto, leia e compreenda todas as instruções de segurança.







Siga sempre as instruções de segurança para minimizar o risco de danos e ferimentos a pessoas e / ou animais.





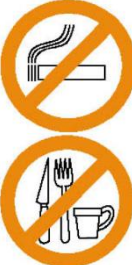

Qualquer outra utilização além das descritas nas instruções é suscetível de danificar o produto e expor o utilizador a sérios riscos.

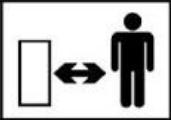

As precauções e instruções de segurança fornecidas neste manual são incapazes de cobrir em detalhe todas as condições e situações que possam surgir.

O operador e / ou utilizador deve usar o seu bom senso e cautela ao operar o produto especialmente em situações não previstas acima.

Avertissement / Warning / Avvertenza / Warnung / Waarschuwing / Advertencia / Advertência

| | |
|---|--|
|  | <ul style="list-style-type: none"> ➤ Traiter par temps calme, sans vent. Ne jamais pulvériser contre le vent. ➤ Spray in calm weather, without wind. Never spray against adverse wind. ➤ Nebulizzare il trattamento in una giornata calma e senza vento. Non vaporizzare contro vento. ➤ Das Pflanzenschutzmittel bei ruhigem, windfreiem Wetter ausbringen. Spritzen Sie niemals gegen den Wind. ➤ Uitsluitend gebruiken bij rustig weer zonder wind. Spuit nooit tegen de wind. ➤ Tratar cuando el tiempo este apacible, sin viento. Nunca pulverizar contra el viento. ➤ Tratar durante tempo calmo, sem vento. Nunca pulverizar contra o vento. |
|  | <ul style="list-style-type: none"> ➤ Il est recommandé de porter un masque, des lunettes, des gants, des bottes et des vêtements de protection. ➤ Wear protective mask, glasses, gloves, rubber boots and clothing. ➤ Si raccomanda di portare una maschera, occhiali, guanti, stivali e indumenti protettivi. ➤ Tragen sie Maske, Schutzbrille, Handschuhe, Stiefel und Schutzkleidung. ➤ Het wordt aanbevolen om een masker, veiligheidsbril, handschoenen, laarzen en beschermende kleding moete dragen. ➤ Se recomienda usar una máscara, de ponerse gafas, guantes, botas y ropa de protección. ➤ Recomenda-se máscara de protecção, óculos, luvas, botas de borracha e vestuários de protecção. |
|  | <ul style="list-style-type: none"> ➤ Se laver les mains et le visage après chaque utilisation. ➤ Wash hands and face after each use. ➤ Lavarsi le mani e il viso ogni volta dopo l'uso. ➤ Nach jeder Benutzung, Hände und Gesicht waschen. ➤ Na elk gebruik uw handen en gezicht wassen. ➤ Lavarse las manos y el rostro después de cada utilización. ➤ Lavar-se as mãos e o rosto após cada utilização. |
|  | <ul style="list-style-type: none"> ➤ Risque de débordement ; ne pas se pencher avec le pulvérisateur plein sur le dos. ➤ Risk of overflow: do not bend over with a full sprayer on the back. ➤ Rischio di fuoriuscita: non piegarsi con il nebulizzatore pieno sul dorso. ➤ Gefahr des Überlaufens: Beugen Sie sich nicht mit der befüllten Spritze auf dem Rücken nach vorn. ➤ Gevaar voor overloop van het product: niet bukken wanneer men een volle sproeier op de rug draagt. ➤ Riesgo de derrame: no inclinarse con el pulverizador lleno en la espalda. ➤ Risco de transbordo e/ou derramamento, não dobrarse com um pulverizador cheio às costas. |
|  | <ul style="list-style-type: none"> ➤ Ne pas pulvériser sur les personnes ou les animaux. ➤ Do not spray either towards persons or animals. ➤ Non vaporizzare su persone o animali. ➤ Nicht auf Personen oder Tiere bespritzen. ➤ Niet spuiten in de richting van personen of dieren. ➤ No pulverizar sobre personas o animales. ➤ Nunca pulverizar sobre pessoas ou animais. |
|  | <ul style="list-style-type: none"> ➤ Ne pas fumer, manger ou boire pendant l'utilisation. ➤ Do not smoke, eat or drink whilst using the sprayer. ➤ Non fumare, mangiare o bere durante l'uso. ➤ Nicht rauchen, essen oder trinken, während der Arbeit mit dem Gerät. ➤ Tijdens het gebruik niet roken, eten of drinken. ➤ No fumar, comer ni beber durante la utilización. ➤ Não fumar, comer nem beber durante a utilização |
|  | <ul style="list-style-type: none"> ➤ Eviter de laisser le pulvérisateur à la chaleur ou au froid. ➤ Avoid leaving the sprayer exposed to heat or cold. ➤ Evitare di lasciare la pompa a pressione al caldo o al freddo. ➤ Den Sprüher weder Hitze noch Kälte aussetzen. ➤ Stel de drukspuit niet bloot aan hitte of koude. ➤ Evitar dejar el pulverizador en el calor o el frío. ➤ Não deixar o pulverizador ao calor ou frio. |
|  | <ul style="list-style-type: none"> ➤ Tenir les personnes, les enfants et animaux éloignés pendant la pulvérisation. ➤ Keep bystanders (especially children) and animals away when spraying. ➤ Durante la nebulizzazione non consentire ad altre persone, bambini e animali di avvicinarsi. ➤ Halten Sie Personen (insbesondere Kinder) und Tiere beim Sprühen fern. ➤ Houd omstanders, kinderen en toeschouwers op afstand het drukspuiten ➤ Mantenga alejados a las personas, los niños e animales cuando se hace la pulverización. ➤ Mantenha afastados as pessoas, crianças e animais durante a pulverização. |

| | |
|--|---|
|  | <ul style="list-style-type: none"> ➤ L'utilisation de ce produit est interdite aux enfants et adolescents. Mettre le pulvérisateur hors de portée des enfants. Maintenir et conserver les produits pesticides hors de portée des enfants. Ne pas laisser le produit sans surveillance. ➤ The use of this product by children is forbidden. Keep the sprayer out of the reach of children. Maintain and store pesticide products out of reach of children. Never leave the product unattended. ➤ L'utilizzo di questo prodotto è vietato ai bambini ed adolescenti. Tenere la pompa a pressione fuori della portata dei bambini. Mantenere e conservare i prodotti antiparassitari fuori dalla portata dei bambini. Non lasciare mai il prodotto incustodito. ➤ Das Gerät darf nicht von Kindern benutzt werden. Den Sprüher vor Kindern geschützt aufbewahren. Aufbewahrung / Sammlung von Pestiziden und Pflanzenschutzmitteln nur außerhalb der Reichweite von Kindern. Das Produkt niemals unbeaufsichtigt lassen. ➤ Het gebruik van dit product door kinderen is verboden. Houd de sproeier buiten het bereik van kinderen. Houd en opslaan van bestrijdingsmiddelen producten buiten het bereik van kinderen. Laat nooit onbeheerd achter product ➤ Los niños no deben utilizar este producto. Colocar el pulverizador fuera del alcance de los niños. Mantener y almacenar los productos plaguicidas fuera del alcance de los niños. Nunca deje el producto sin vigilancia. ➤ O uso deste produto é proibido a crianças e adolescentes. Mantenha o pulverizador fora do alcance das crianças. Manter e armazenar os produtos pesticidas fora do alcance das crianças. Nunca deixe o produto sem supervisão. |
|      | <ul style="list-style-type: none"> ➤ Ne pas utiliser pour pulvériser des solvants, des produits chimiques agressifs ou des dérivés de pétrole. Tenir éloigné de toute source de chaleur, de feu, d'une exposition prolongée au soleil. Ne pas vaporiser sur un équipement électrique, des câbles électriques ou des fils. ➤ The sprayer must not be used to spray solvents, aggressive chemical products or petroleum products. Keep away from fire, heat sources and strong sunshine. Do not spray on electrical equipment, electrical cables or wires. ➤ Non usare la pompa a pressione per nebulizzare solventi, prodotti chimici aggressivi o derivati del petrolio. Tenere lontano da fuoco, fonti di calore e sole. Non spruzzare su apparecchiature elettriche, cavi elettrici o fili. ➤ Den Sprüher nicht mit Lösemitteln, scharfen Chemikalien oder Erdölderivaten benutzen. Von Feuer, anderen Wärmequellen und direktem Sonnenschein fernhalten. Nicht auf elektrische Geräte, elektrische Kabel oder Drähte sprühen. ➤ Niet gebruiken voor het verstuiwen van oplosmiddelen, bijtende chemische middelen of aardolieproducten. Blijf uit de buurt van vuur, warmtebronnen en zonneshijn. Niet spuiten op elektrische apparatuur, elektrische kabels of draden. ➤ No utilizar el aparato para pulverizar disolventes, productos químicos agresivos o derivados del petróleo. Mantener alejado del fuego, Fuentes de calor y del sol. No pulverizar hacia equipos eléctricos, cables eléctricos o cables. ➤ Não utilizar para pulverizar solventes, produtos químicos agressivos ou derivados do petróleo. Mantenha longe de fontes de calor, de fogo, e exposição prolongada ao sol. Não pulverizar em equipamentos elétricos, cabos elétricos ou fios. |
|  | <ul style="list-style-type: none"> ➤ N'utiliser qu'avec des produits phytopharmaceutiques approuvés par les autorités locales/nationales et adaptés à une utilisation avec des pulvérisateurs à dos. L'utilisation de produits non conformes aux réglementations en vigueur sur les produits phytosanitaires met ou risque de mettre en péril l'utilisateur. Respecter les instructions du fabricant du produit de traitement. ➤ Only use with plant protection products that are approved by local/national authorities and suitable to be used with knapsack sprayers. Danger may result from use of products which do not comply with current regulations concerning phyto-sanitary products. Follow the instructions issued by the manufacturer of the spray preparation. ➤ Utilizzare solo con prodotti fitosanitari approvati dalle autorità locali/nazionali e idonei all'uso con irroratrici a spalla. L'uso di prodotti non conformi alle normative in vigore in materia di prodotti fitosanitari mette in pericolo, o rischia di mettere in pericolo, chi usa la pompa a pressione. Osservare le istruzioni del produttore del prodotto di trattamento. ➤ Nur mit Pflanzenschutzmitteln verwenden, die von lokalen/nationalen Behörden zugelassen und für die Verwendung mit Rückenspritzen geeignet sind. Die Verwendung von Mitteln, die nicht mit den gültigen gesetzlichen Vorschriften für Pflanzenschutzmittel übereinstimmen, gefährdet den Benutzer bzw. kann ihn gefährden. Immer die Anweisungen des Pflanzenschutzmittelherstellers beachten. ➤ Alleen gebruiken met gewasbeschermingsmiddelen die zijn goedgekeurd door de lokale/nationale autoriteiten en geschikt zijn voor gebruik met rugspuiten. Het gebruik van producten die niet voldoen aan de van kracht zijnde fytosanitaire voorschriften kan gevaar met zich meebrengen voor de gebruiker. Neem de voorschriften van de fabrikant van het behandelingsproduct in acht. ➤ Úselo únicamente con productos fitosanitarios que estén aprobados por las autoridades locales / nacionales y que sean adecuados para su uso con pulverizadores de mochila. La utilización de productos no conformes con las reglamentaciones en vigor sobre los productos fitosanitarios pone o puede poner en peligro al usuario. Respetar las instrucciones del fabricante del producto de tratamiento. ➤ Use apenas com produtos fitofarmacêuticos aprovados pelas autoridades locais / nacionais e adequados para uso com pulverizadores de dorso. A utilização de produtos não conformes com as regulamentações em vigor |

| | |
|---|---|
| | sobre os produtos fitossanitários põe ou corre o risco de pôr em perigo o utilizador. Respeitar as instruções do fabricante do produto de tratamento. |
|  | <ul style="list-style-type: none"> ➤ N'utilisez pas le produit pour des boissons ou liquides alimentaires ! ➤ Do not use the product with drinkable water or liquid food! ➤ Non usare il prodotto per bevande! ➤ Das Produkt nicht für Getränke verwenden! ➤ Gebruik het product niet voor drankjes! ➤ ¡No use el producto para bebidas o líquidos alimentares! ➤ Não use o produto para bebidas ou líquidos alimentares! |
|  | <ul style="list-style-type: none"> ➤ Ne pas utiliser le pulvérisateur en cas de fatigue, de maladie ou sous l'emprise de l'alcool, d'autres drogues ou de médicaments. ➤ Do not operate the sprayer when tired, ill or under the influence of alcohol or other drugs or medicaments. ➤ Non utilizzare lo spruzzatore quando si è stanchi, malati o sotto l'influenza di alcol o altre droghe o medicinali ➤ Betreiben Sie das Sprüher nicht, wenn Sie müde, krank oder unter dem Einfluss von Alkohol oder anderen Drogen oder Medikamenten sind. ➤ Gebruik de spuit niet als deze moe, ziek of onder invloed van alcohol of andere drugs of medicijnen is. ➤ No utilizar el pulverizador cuando esté cansado, enfermo o bajo la influencia del alcohol u otras drogas o medicamentos. ➤ Não opere o pulverizador quando estiver cansado, doente ou sob a influência de álcool ou outras drogas ou medicamentos. |

FR EN CAS DE DYSFONCTIONNEMENT

Si la mise sous pression ne se fait pas :

- A- En présence de liquide dans le réservoir, actionner plusieurs fois la pompe jusqu'à rencontrer une certaine résistance.
- B- Vérifier que chaque connexion soit bien serrée.
- C- Vérifier que la pompe soit bien vissée sur le réservoir.
- D- Vérifier que le joint, situé sur le pas de vis de la pompe, soit intact. Sinon, le changer.
- E- Si la pompe n'oppose aucune résistance ou est cassée, la changer intégralement.

Si le liquide ne sort pas alors que le pulvérisateur est sous pression :

- A- Vérifier que le filtre et la lance soient propres. Sinon les nettoyer.

EN SHOULD THE PRODUCT NOT FUNCTION CORRECTLY

If the pump cannot be pressurised:

- A- Check that there is liquid in the tank and pump the pump lever several times until it offers a certain amount of resistance.
- B- Make sure that each part is tightly sealed.
- C- Make sure that the pump is screwed down tightly onto the tank.
- D- Make sure that the seal ring, located on the pump thread, is in good condition. Should the seal ring be worn or damaged, change it.
- E- If the pump offers no resistance at all, or is broken, change it entirely.

If there is no flow even though the sprayer has been pressurised:

- A- Check that the filter and spray lance are unsoiled and clean them if necessary.

DE BEI BETRIEBSSTÖRUNGEN.

Wenn kein Druckaufbau erfolgt:

- A- Wenn im Behälter Flüssigkeit vorhanden ist, die Pumpe mehrmals betätigen, bis ein gewisser Widerstand spürbar wird.
- B- Überprüfen, ob alle Anschlüsse gut festgeschraubt sind.
- C- Überprüfen, ob die Pumpe richtig auf dem Behälter festgeschraubt ist.
- D- Überprüfen, ob die Dichtung am Schraubengang der Pumpe in Ordnung ist. Andernfalls diese Dichtung auswechseln.
- E- Pumpen, die keinen Widerstand mehr erzeugen bzw. defekt sind, auswechseln.

IT IN CASO DI MALFUNZIONAMENTO

Se l'apparecchio non viene messo sotto pressione:

- A- In presenza di liquidi nel serbatoio, azionare più volte la pompa fino ad incontrare una certa resistenza.
- B- Verificare che i collegamenti siano ben serrati.
- C- Verificare che la pompa sia ben avvitata sul serbatoio.
- D- Verificare che la guarnizione, che si trova sul passo della vite della pompa, sia intatta. In caso contrario, sostituirla.
- E- Se la pompa non fa resistenza o è rotta, cambiarla integralmente

Se il liquido non esce quando l'apparecchio è sotto pressione:

- A- Verificare che il filtro e l'asta siano puliti. In caso contrario, pulirli.

NL IN GEVAL VAN STORINGEN

Indien de spuit niet onder druk gebracht kan worden:

- A- Beweeg nadat u vloeistof in het reservoir gegoten heeft de pomp meerdere malen op en neer totdat een zekere weerstand voelbaar wordt.
- B- Controleer of elke aansluiting goed vastgedraaid is.
- C- Controleer of de pomp stevig op het reservoir vastgedraaid is.
- D- Controleer of de pakking op de schroefdraad van de pomp in goede staat verkeert. Zoniet, deze pakking vervangen.
- E- Indien tijdens het pompen geen weerstand voelbaar wordt of als de pomp defect is, deze in zijn geheel vervangen.

Wenn keine Flüssigkeit austritt, obwohl die Spritze unter Druck steht:

A- Überprüfen, ob der Filter und das Spritzrohr sauber sind. Andernfalls reinigen.

ES EN CASO DE FUNCIONAMIENTO INCORRECTO

Si la presión no sube en el aparato:

A- En presencia de líquido en el depósito, accionar la bomba varias veces hasta encontrar una cierta resistencia.
B- Verificar que cada conexión esté bien apretada.
C- Verificar que la bomba esté bien enroscada al depósito.
D- Verificar que la junta, situada en el paso de rosca de la bomba, esté intacta. De lo contrario, cambiarla.
E- Si la bomba no opone ninguna resistencia o está rota, cambiarla íntegramente.

Si el líquido no sale cuando el pulverizador está bajo presión:

A- Verificar que el filtro y la lanza estén limpios. De lo contrario, limpiarlos.

Als er geen vloeistof uit het spuitstuk komt, terwijl de drukspuit onder druk is:

A- Controleer of het filter en het spuitstuk schoon zijn, Zoniet, deze onderdelen reinigen.

PT NO CASO DE DISFUNCIONAMENTO

A bomba não fornece pressão:

A – Com líquido no tanque, activar a bomba várias vezes até atingir uma resistência.
B – Verificar que as ligações estão bem apertadas.
C – Verificar que a bomba esteja bem aparafusada sobre o tanque.
D – Verificar que a junta, situada no parafuso da bomba, esteja intacta. Senão, mudar-a.
E – Se a bomba não opõe nenhuma resistência ou está quebrada, mudar-a integralmente.

Se o líquido não sai enquanto que o pulverizador está sob pressão:

A – Verificar que o filtro e a lança estejam limpos. Senão, limpa-los.



FR Attention - Contenu sous pression
EN Warning – Contents under pressure
IT Avvertenza - Contenuto sotto pressione
DE Warnung - Inhalt unter Druck
NL Waarschuwing - Inhoud onder druk
ES Atención - Contenido bajo presión
PT Atenção – Conteúdo sob pressão

FR - Attention - Contenu sous pression

La cuve du pulvérisateur et le contenu sont sous pression. Manipuler et utiliser avec prudence.

Une mauvaise utilisation intentionnelle ou une mauvaise utilisation accidentelle peut entraîner une explosion de la cuve pouvant entraîner des blessures graves voire mortelles.

Pour une utilisation sûre de ce produit :

- Ne pas faire ou laisser tomber le produit,
- Ne pas jeter ou projeter contre une surface,
- Ne pas exposer la cuve aux chocs, aux impacts et à la compression,
- Ne pas percer,
- Ne pas utiliser à proximité du feu et ne pas exposer au feu ou à une flamme ou à la chaleur extrême,
- Ne pas laisser un pulvérisateur sous pression sous le soleil. La chaleur peut provoquer une accumulation de pression pouvant entraîner l'explosion de la cuve,
- Ne pas exposer à des températures extrêmement froides ou au gel.

La cuve du pulvérisateur doit être dépressurisée avant ouverture.

EN - Warning – Contents under pressure

The sprayer tank and content are under pressure. Handle and operate with care.

Intentional misuse or accidental misuse can result in explosive failure causing serious or fatal injury.

For safe use of this product:

- Do not drop from heights or do not let product fall,
- Do not throw or project against any surface,
- Avoid bumps, impacts and compression hazards,
- Do not puncture,
- Do not use in the vicinity of and do not expose to fire or flame or extreme heat.
- Do not leave a pressurized sprayer in the hot sun. Heat can cause pressure build-up resulting in possible explosion.
- Do not expose to extreme cold or freezing temperatures.

The tank must be depressurized before opening.

IT - Avvertenza - Contenuto sotto pressione

Il serbatoio del nebulizzatore e il contenuto sono sotto pressione. Maneggiare ed utilizzare con cura.

Un uso improprio o un'utilizzazione accidentale può portare all'esplosione del serbatoio causando lesioni gravi o mortali.

Per l'uso sicuro di questo prodotto:

- Non far cadere da altezze o non lasciare cadere il prodotto,
 - Non gettare o proiettare contro qualsiasi superficie,
 - Evitare urti, impatti e rischi di compressione,
 - Non perforare,
 - Non utilizzare in prossimità e non esporre al fuoco, alla fiamma o al calore estremo,
 - Non lasciare un nebulizzatore pressurizzato sotto il sole. Il calore può causare l'aumento di pressione e provocare l'esplosione.
 - Non esporre a temperature estremamente fredde o al gelo.
- Il serbatoio deve essere depressurizzato prima dell'apertura.

DE - Warnung - Inhalt unter Druck

Der Behälter des Sprüher und der Inhalt stehen unter Druck. Handhabung und Bedienung mit Sorgfalt.

Unschonemäßiger Gebrauch oder unbeabsichtigte Verwendungen können zur Explosion des Behälters bringen und zu schweren oder tödlichen Verletzungen führen.

Um einen sicheren Gebrauch dieses Produktes zu fördern:

- Nicht aus der Höhe fallen lassen und nicht aus Versehen fallen lassen.
- Den Strahl gegen keine Oberflächen richten oder werfen.
- Vermeiden Sie Stöße, Schläge und Gefahren durch Kompression,
- Nicht durchbohren,
- Nicht in der Nähe zu Feuer nutzen und keinem Feuer, Flammen oder extremer Hitze aussetzen.
- Das Drucksprüngerät niemals unter Druck der Sonne aussetzen. Hitze kann zu Druckanstieg führen und eine Explosion auslösen.
- Keiner extremen Kälte oder eisigen Temperaturen aussetzen. Vor dem Öffnen sicherstellen, dass sich kein druck mehr im Gerät befindet.

ES - Atención - Contenido bajo presión

El tanque del pulverizador y el contenido están bajo presión. Manejar y operar con cuidado.

Un uso inapropiado intencional o una mala utilización accidental puede resultar en una falla explosiva y causar lesiones graves o mortales.

Para un uso seguro de este producto:

- No deje caer desde alturas o no permita la caída del producto,
- No tire ni proyectar contra cualquier superficie,
- Evite los golpes, impactos y riesgos de compresión,
- No perforar,
- No utilizar en la cercanía de y no exponga al fuego o llama o calor extremo,
- No deje el pulverizador presurizado expuesto al sol. El calor puede provocar la acumulación de presión resultando en una posible explosión,
- No exponer a temperaturas frías extremas o hielo.

El tanque debe ser despresurizado (descargue la presión) antes de abrir.

NL - Waarschuwing - Inhoud onder druk

De veldspuit tank en de inhoud staan onder druk. Hanteren en te bedienen met zorg.

Opzettelijk misbruik of verkeerd gebruik kan resulteren in een explosieve storing veroorzaken van ernstig of fataal letsel.

Voor een veilig gebruik van dit product:

- Laat het niet vallen van hoogte of niet laat vallen product,
- Niet gooien of projecteren tegen elk oppervlak,
- Vermijd hobbels, effecten en compressie gevaren,
- Niet doorboren,
- Niet gebruiken in de nabijheid van en niet blootstellen aan open vuur of extreme hitte,
- Gebruik een onder druk veldspuit weg in de hete zon. Warmte kan leiden tot drukopbouw resulteert in mogelijke explosie,
- Niet blootstellen aan extreme koude of vriestemperaturen. Het reservoir wordt drukloos alvorens te openen.

PT - Atenção - Conteúdo sob pressão

O tanque do pulverizador e o conteúdo estão sob pressão. Manusear e operar com cautela.

Um uso intencional incorrecto ou acidental indevido pode causar uma explosão do tanque causando ferimentos graves ou mortais.

Para uma utilização segura deste produto:

- Não deixe cair de qualquer altura ou não deixar cair o produto,
- Não atire ou projete contra uma superfície,
- Não exponha o tanque a choques, impactos e riscos de compressão,
- Não fure,
- Não utilize próximo ao e não exponha ao fogo ou chama ou calor extremo,
- Não deixe um pulverizador pressurizado sob o sol. O calor pode causar uma acumulação de pressão podendo resultar numa possível explosão do tanque,
- Não exponha a temperaturas frias ou geladas extremas. O tanque deve ser despressurizado antes de abrir.

IV- Mise en route / Getting Started / Per iniziare / Erste Schritte / Aan de Slag / Procedimientos iniciales / Iniciar

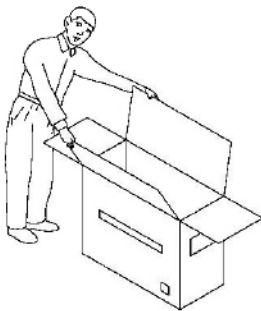

Fig.4

- **Déballage** : Retirez le produit de son emballage. Vérifiez que le produit ne présente pas de dégâts.
 - **Unpacking**: Remove product from its packaging. Check that tool and accessories are not damage
 - **Disimballaggio** : Rimuovere il prodotto dal suo imballaggio. Controllare che l'attrezzo e gli accessori non siano danneggiati.
 - **Auspacken** : Nehmen Sie das Gerät aus der Verpackung. Gerät und Zubehör auf mögliche Transportschäden überprüfen.
 - **Uitpakken**: Verwijder product uit de verpakking. Controleer dat gereedschap en accessoires zijn niet beschadigen
 - **Desembalaje**: Saque el producto de su embalaje. Compruebe que el producto y los accesorios no presenten daños.
 - **Desembalagem** : Retire o produto da embalagem. Verifique que o produto e acessórios não estão danificados.
-



Fig.5

- Visser la lance à la poignée.
- Screw the wand to the handle.
- Avvitare l'asta alla manopola.
- Schrauben Sie die Lanze auf den Handgriff.
- Schroef de lans aan het handgreep.
- Atornillar la lanza a la empuñadura.
- Enroscar a lança no punho.

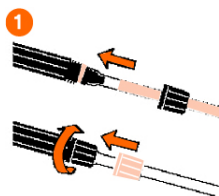

Fig.6

- Connecter une extrémité du tuyau à la poignée.
- Connect one end of the hose to the handle.
- Collegare un'estremità del tubo alla manopola.
- Ein Schlauchende mit dem Handgriff verbinden.
- Sluit een uiteinde van de slang aan op het handgreep.
- Conectar un extremo del tubo a la empuñadura.
- Conectar uma extremidade da mangueira ao cabo.

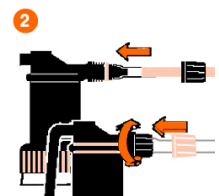

Fig.7

- Connecter l'autre extrémité du tuyau à la pompe.
- Connect the other end of the hose to pump on the sprayer.
- Collegare l'altra estremità del tubo alla pompa a pressione.
- Das andere Schlauchende an dem Sprüher anschließen.
- Sluit het andere uiteinde aan op de druksproeier.
- Conectar el otro lado del tubo al pulverizador.
- Conectar a outra extremidade da mangueira a bomba.

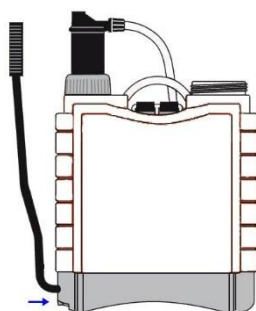

Fig.8

- Insérer le tube de la poignée levier au bas du pulvérisateur et sécuriser avec le support plastique.
- Insert pump lever tube on bottom of sprayer and lock with plastic bracket.
- Inserire il tubo della leva della pompa sulla parte inferiore dello spruzzatore e bloccarlo con il supporto in plastica.
- Das Pumphebel-Rohr auf dem Boden des Sprüher einsetzen, dann mit Plastikhalterung sichern.
- Steek pomp hendel buis op bodem van veldspuit, daarna veilig met buis houder.
- Inserte el tubo de la palanca en la parte inferior del pulverizador; y luego bloquear con el soporte plástico.
- Insira o tubo alavanca na parte inferior do pulverizador e fixar com suporte plástico.

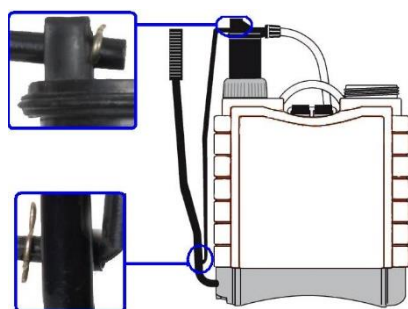

Fig.9

- Insérer le tube de support dans le levier et sécuriser avec la goupille.
- Insert support tube in pump lever tube, then secure with cotter pin.
- Inserire il tubo di supporto nella leva, quindi bloccare con la copiglia di sicurezza.
- Das Trägerrohr im Pumphebel-Rohr montieren, dann mit Splint sichern.
- Voeg steun pomp hendel buis in buis, dan veilig met de veiligheid splitpen.
- Inserte el tubo de apoyo en el tubo de la palanca, a continuación, inserte el pasador de retención.
- Inserir o tubo de suporte no tubo da alavanca, e fixar com o contrapino.

- Insérer l'autre extrémité du tube sur le dessus de la pompe et sécuriser avec la goupille.
- Insert other end of support tube on pump upper part, then secure with cotter pin.
- Inserire l'altra estremità del tubo di supporto sulla parte superiore della pompa, quindi bloccarla con la copiglia.
- Das andere Ende des Trägerrohrs im oberen Teil der Pumpe montieren, dann mit Splint sichern.
- Steek andere uiteinde van de steun buis op de pomp bovenste gedeelte, daarna veilig met splitpen
- Inserte la otra extremidad del tubo de soporte en la parte superior de la bomba, e inserte el pasador de retención.
- Inserir a outra extremidade do tubo de suporte na parte superior da bomba, e fixar com o contrapino.

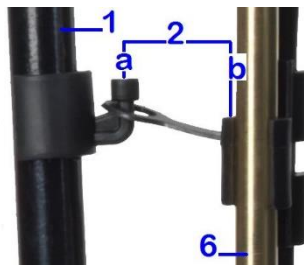

Fig.10

- Clipser les deux supports plastique : (a) sur le tube de la poignée et (b) sur le tube support.
- Insert both plastic holders: (a) on the pump lever tube and (b) on the support tube.
- Inserire i due supporti di plastica: (a) sulla leva della pompa e (b) sul tubo di supporto.
- Montieren Sie beiden Kunststoff-Halter : (a) an der Pumpe Hebelrohr und (b) an dem Tragrohr.
- Steek beide plastic houders : (a) op de pomp hendel tube en (b) op de steunbuis.
- Inserte los dos soportes de plástico: (a) en el tubo de la palanca y (b) en el tubo de soporte.
- Insira os dois suportes de plástico: (a) no tubo de alavanca de bombeamento e (b) no tubo de suporte.

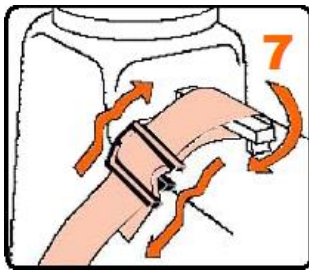

Fig.11

- Assembler et fixer la bandoulière sur le pulvérisateur (sous la poignée de transport puis sur les cotés latéraux)
- Assemble and attach the shoulder straps to the sprayer (below transport handle and then on both bottom lateral sides).
- Assemblare e fissare la tracolla sulla pompa a pressione (sotto la maniglia di trasporto e quindi su entrambi i lati laterali in basso).
- Den Schultergurt zusammensetzen und an dem Sprüher befestigen. (unter dem Tragegriff und dann auf beiden unteren Seitenwänden)
- Stel de cfaagriem samen en bevestig deze op de druksproeier (kadet van het handvat en vervolgens aan beide zijanten onderaan).
- Ensamblar y fijar la correa al pulverizador (por debajo del asa de transporte y luego en ambos lados laterales).
- Montar e fixar as alças para no pulverizador (abaixo da alça de transporte e, em seguida, em ambos os lados laterais inferiores).

V- Utilisation / Operation / Funzionamento / Bedienung / Bedienung / Funcionamiento / Utilização

5.1- Usage destiné / Intended use / Uso destinato / Vorgesehener Zweck / Beoogd gebruik / Uso previsto / Uso destinado



FR - Le produit est destiné pour un usage domestique.

L'appareil que vous venez d'acquérir est destiné à la pulvérisation des produits phytosanitaires nécessaires au soin des plantes (utiliser des solutions à base d'eau, d'insecticides, de fongicides, de désherbants & de fertilisants).

Ne jamais utiliser de produit acide, ou fortement alcalin, et d'autres solutions fortes. Ne jamais utiliser de pesticides hautement toxiques et très persistants pour la lutte antiparasitaire de légumes, de fruits, de plantes.

Toute utilisation non conforme dégage le fabricant de toute responsabilité.

- Ce produit ne convient qu'aux personnes ayant des connaissances et une expérience suffisante, ou bien formées à l'utilisation en toute sécurité du produit.
- Éviter la dérive de pulvérisation en tout temps. Prendre en compte différents paramètres tels que les buses, la pression, la hauteur de rampe, la vitesse du vent, etc.

EN - The product is intended for domestic use.

This apparatus is designed for spraying phyto-sanitary products necessary for plant care (use with water-based solutions of: insecticides, fungicides, weed killers & fertilizers).

Never use strong acid, strong alkaline and other strong solutions. Never use highly-toxic and highly-persistent pesticide for pest control of vegetables, fruits, plants.

The manufacturer shall not be liable for product misuse.

- This product is suitable only for people with sufficient knowledge and experience, or adequately trained on the safely use of the product.
- Avoid spray drift at all times. Take into account different parameters such as nozzles, pressure, boom height, wind speed, etc.

IT - Il prodotto è destinato ad un uso domestico.

L'apparecchio acquistato è destinato alla nebulizzazione dei prodotti fitosanitari necessari alla cura delle piante (usare con soluzioni a base d'acqua di: insetticidi, fungicidi, diserbanti e fertilizzanti).

Non usare mai prodotti acidi, o fortemente alcalini, e altre soluzioni forti. Non usare mai antiparassitari altamente tossici e altamente persistenti per il controllo dei parassiti di ortaggi, frutta, piante.

Un uso non conforme esonera il produttore da qualsiasi responsabilità.

- Questo prodotto è adatto solo a persone con conoscenze ed esperienza sufficienti o adeguatamente addestrate all'uso sicuro del prodotto.
- Evitare sempre la deriva degli spruzzi. Prendi in considerazione diversi parametri come ugelli, pressione, altezza del braccio, velocità del vento, ecc.

DE - Das Gerät ist nur für den Hausgebrauch geeignet. Der Sprüher, den Sie gekauft haben, dient zum Versprühen von, für den Pflanzenschutz notwendigen Mitteln (mit folgenden wasserbasierten Lösungen vorgesehen: Insektizide, Fungizide, Unkrautvernichtungsmittel und Düngemittel.) Verwenden Sie niemals starke Säure, stark alkalische Flüssigkeiten, und andere starke Lösungen. Verwenden Sie niemals hoch giftige und hoch persistente Pestizide zur Schädlingsbekämpfung an Gemüse, Obst, Pflanzen. Der Hersteller ist nicht verantwortlich für unsachgemäße Nutzung.

- Dieses Produkt ist nur für Personen geeignet, die über ausreichende Kenntnisse und Erfahrungen verfügen oder die in der sicheren Verwendung des Produkts angemessen geschult sind.

- Sprühdraht immer vermeiden. Berücksichtigen Sie verschiedene Parameter wie Düsen, Druck, Gestängehöhe, Windgeschwindigkeit usw.

ES - Este producto está destinado a un uso doméstico. El aparato que acaba de comprar está destinado a la pulverización de productos fitosanitarios necesarios para el cuidado de las plantas (usar con soluciones de insecticidas, fungicidas, herbicidas y fertilizantes solubles en agua).

Nunca use soluciones con ácido fuerte, o fuertemente alcalinas, y otras soluciones fuertes. Nunca use plaguicidas altamente tóxicos y altamente persistentes para el control de hortalizas, frutas, plantas.

La utilización no conforme del aparato libera al fabricante de toda responsabilidad.

- Este producto es adecuado solo para personas con conocimientos y experiencia suficientes, o con la formación adecuada sobre el uso seguro del producto.

- Evite la deriva de la pulverización en todo momento. Tenga en cuenta diferentes parámetros como boquillas, presión, altura de la barra, velocidad del viento, etc.

NL - Het product is bedoeld voor huishoudelijk gebruik. Het apparaat dat u zojuist aangeschaft heeft, is bestemd voor het verstuiwen van fytosanitaire producten voor de behandeling van planten (gebruik met oplossingen op waterbasis van: insecticiden, fungiciden, onkruidverdelgers & kunstmest).

Gebruik nooit een sterk zuur, sterk alkalische en andere sterke oplossingen.

Nooit gebruik bestrijdingsmiddelen van zeer giftig en zeer persistente voor ongediertebestrijding van groenten, fruit, planten. De fabrikant kan niet aansprakelijk gesteld worden voor welk ander gebruik ook dan waarvoor het apparaat bestemd is.

- Dit product is alleen geschikt voor mensen met voldoende kennis en ervaring, of voldoende getraind in het veilig gebruik van het product.

- Vermijd te allen tijde spuitdrijf. Houd rekening met verschillende parameters zoals doppen, druk, boomhoogte, windsnelheid, enz.

PT - O produto é destinado ao uso doméstico.

O produto que acaba de comprar destina-se à aplicação de produtos fitossanitários necessários ao cuidado das plantas.

Nunca use produtos ácidos forte, altamente alcalinos e outras soluções fortes. Nunca use pesticidas altamente tóxicos e altamente persistente para o controle de pragas de vegetais, frutas, plantas.

Um uso inadequado libera o fabricante de qualquer responsabilidade.

- Este produto é adequado apenas para pessoas com conhecimento e experiência suficientes, ou adequadamente treinadas no uso seguro do produto.

- Evite deriva do spray em todos os momentos. Leve em consideração diferentes parâmetros, como bicos, pressão, altura da barra, velocidade do vento, etc.

5.2- Utilisation / Operation / Utilizzo / Inbetriebnahme / Operatie / Funcionamiento / Funcionamento

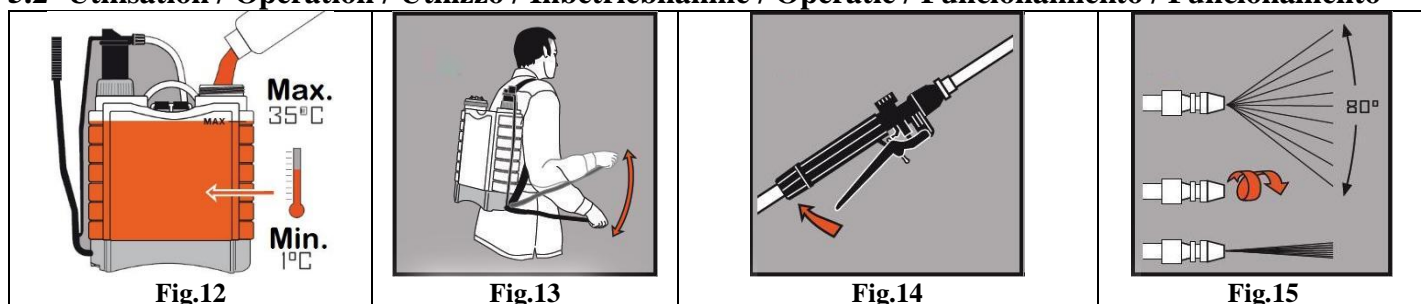

FR - Fig.12 - Dévisser le couvercle puis verser la solution de traitement (*) dans le réservoir à travers le filtre. La température du liquide ne doit pas être supérieure à 35°C. Ne pas dépasser le niveau maximal indiqué. Revisser fermement le couvercle.

(*) Préparer la solution de traitement selon les instructions et la formule fournie par le fabricant de pesticides.

Ne pas suivre lesdites instructions ou les altérer peut entraîner un danger à la fois pour l'homme et les animaux ou rendre inefficace le traitement.

Pour éviter la contamination croisée, nettoyez soigneusement le pulvérisateur avec une quantité suffisante d'eau propre avant de changer de produit chimique pour pulvérisateur.

Fig.13 - Actionner sans forcer le levier de la pompe de haut en bas. En cours d'utilisation, maintenir la pression en actionnant le levier.

Fig.14 - Pulvériser en appuyant sur la poignée.

Fig.15 - Le réglage du jet s'effectue en vissant ou dévissant l'extrémité de la buse.

EN - Fig.12 — Unscrew the cap and pour the spray preparation (*) into the tank through the filter. The temperature of the preparation must not exceed 35°C. The tank must not be filled above the indicated maximum level. Screw the cap tightly.

() The preparation of chemical shall follow the instructions and formula provided by the pesticide manufacturer. Failure to do so or any alteration may result in both endangering human and animal or result in ineffective pest control.*

To avoid cross-contamination, thoroughly clean the sprayer with sufficient amount of clean water before changing to another sprayer chemicals.

Fig.13 – Pump the pump lever up and down without forcing.

During use, maintain pressure by pumping the pump lever.

Fig.14 – Spray by pressing on the handle.

Fig.15 – The spray may be adjusted by tightening or unscrewing the nozzle.

DE - Fig.12 – Die Kappe abschrauben und gießen Sie die Sprayzubereitung (*) in den Tank durch den Filter.

Die Temperatur der Zubereitung darf 35°C nicht überschreiten. Der Tank darf nicht über dem angegebenen maximale Höhe befüllt werden.

Schrauben Sie die Kappe wieder fest.

() Bereiten Sie die Zubereitung entsprechend der Anleitung und Formel des Pestizid-Herstellers. Die Nichtbeachtung oder Abweichung dieser Anweisungen hat Gefahr für Mensch und Tier zur Folge oder führt zu einer unwirksamen Schädlingsbekämpfung.*

Um eine Kreuzkontamination zu vermeiden, reinigen Sie das Spritzgerät gründlich mit ausreichend sauberem Wasser, bevor Sie auf ein anderes Spritzgerät wechseln.

Fig.13 – Den Pumphebel ohne übermäßigen Kraftaufwand von oben nach unten bewegen.

Bei Gebrauch den Druck durch Betätigung des Hebels aufrechterhalten.

Fig.14 – Sprühen durch Drücken auf den Griff.

Fig.15 – Die Spritzleistung kann eingestellt werden durch Anziehen oder Lösen der Düse.

ES - Fig.12 – Desenroscar el tapón y verter la solución de tratamiento (*) en el depósito a través del filtro.

La temperatura del líquido no debe ser superior a los 35°C. No sobrepasar el nivel máximo indicado.

Enroscar el tapón.

() Preparar la solución de tratamiento según las instrucciones y la formula proporcionadas por el fabricante de plaguicidas. Si usted no sigue dichas instrucciones o si las altera, puede afectar o causar un peligro para los seres humanos y animales o resultar en que el tratamiento sea ineficaz.*

Para evitar la contaminación cruzada, limpie a fondo el rociador con suficiente cantidad de agua limpia antes de cambiar a otro rociador de productos químicos.

Fig.13 – Accionar sin forzar la palanca de la bomba de arriba hacia abajo. Durante la utilización, mantener la presión accionando la palanca.

Fig.14 – Pulverizar apretando el gatillo en la empuñadura.

Fig.15 – El ajuste del chorro se efectúa atornillando y destornillando el extremo de la lanza.

IT - Fig.12 – Svitare il tappo e versare la soluzione di trattamento (*) nel serbatoio attraverso il filtro.

La temperatura del liquido non deve superare 35°C.

Non superare il livello massimo indicato.

Riavvitare a fondo il tappo.

() Preparare la soluzione di trattamento conformemente alle istruzioni e alle formule fornite dal produttore di pesticidi. Il NON rispettare queste istruzioni può causare un pericolo per gli esseri umani e per gli animali e portare a fare un trattamento inefficace.*

Per evitare la contaminazione incrociata, pulire accuratamente lo spruzzatore con una quantità sufficiente di acqua pulita prima di passare a un altro prodotto chimico dello spruzzatore.

Fig.13 – Azionare la leva dall'alto in basso senza forzare.

Durante l'uso, mantenere la pressione azionando la leva.

Fig.14 – Nebulizzare il prodotto premendo la manopola.

Fig.15 – La regolazione del getto avviene avvitando o svitando l'estremità dell'ugello.

NL - Fig.12 – Draai en giet het spray preparaat (*) via het filter in het reservoir.

De temperatuur van de preparaat mag niet meer dan 35°C. Overschrijd niet het aargegever maximale peil.

Schroef de dop stevig vast.

() Bereid de spray preparaat volgens de instructies en de formule die door de fabrikant van bestrijdingsmiddelen. Het negeren van deze instructies te volgen of een verandering kunnen beïnvloeden of een gevaar voor zowel mensen als dieren of resulteren in ondoeltreffende behandeling.*

Om kruisbesmetting te voorkomen, moet u de veldspuit grondig reinigen met voldoende schoon water voordat u overschakelt op een andere spuitbuschemicaliën.

Fig.13 – Beweeg zonder te forceren de hefboom van de pomp op en neer. Zorg tijdens het gebruik voor voldoende druk door de hefboom op en neer te bewegen.

Fig.14 – Spray door te drukken op het handvat.

Fig.15 - De spray kan worden aangepast door het aandraaien of het mondstuk los te draaien.

PT - Fig.12 – Desaperar a tampa e verter o líquido de tratamento (*) no tanque através do filtro.

A temperatura do líquido não deve ser superior a 35°C.

Não exceder o nível máximo indicado.

Apertar a tampa.

() Preparar a solução de tratamento de acordo com as instruções e o formulário fornecidos pelo fabricante do pesticida.*

De não seguir as instruções ou alterá-las pode resultar em perigo para as pessoas e animais ou resultar num tratamento ineficaz.

Para evitar contaminação cruzada, limpe completamente o pulverizador com quantidade suficiente de água limpa antes de mudar para outro pulverizador químico.

Fig.13 – Operar a alavanca da bomba de cima para baixo, sem forçar. Durante a utilização, manter a pressão bombeando com a alavanca.

Fig.14 – Pulverise pressionando o gatilho.

Fig.15 – O jacto de pulverização pode ser ajustado girando a extremidade do bico.

VI- Entretien et entreposage / Maintenance & storage / Pulizia & conservazione / Wartung & Lagerung / Onderhoud & opslag / Mantenimiento y almacenamiento / Manutenção e armazenamento

6.1- Entretien / Maintenance / Pulizia / Wartung / Onderhoud / Mantenimiento / Manutenção

FR Effectuez la maintenance du produit conformément à ce manuel d'utilisation uniquement. Pour d'autres tâches de service, vous devez contacter le revendeur local ou un technicien qualifié.

Vérifiez l'appareil avant et après chaque utilisation pour des dommages. Ne pas utiliser un pulvérisateur endommagé.

Après chaque utilisation, bien rincer le réservoir puis pulvériser une grande quantité d'eau propre.

Nettoyer les parties en matière plastique à l'aide d'un linge doux et propre. Ne pas utiliser de produit d'entretien agressif (solvants, détergents) ni d'éponge abrasive ni d'objets tranchants ou pointus.

EN Perform product maintenance according to this user manual only. For other service tasks, you should contact local service dealer or qualified technician.

Check the product before and after each use for damage.

Do not use a damaged sprayer.

After each use carefully rinse out the tank and then spray a large amount of fresh water.

Clean plastic parts with a soft clean cloth. Do not use aggressive cleansers (solvents or abrasive cleansers), or an abrasive sponge, or sharp objects.

DE Führen Sie die Produktwartung nur gemäß dieser Bedienungsanleitung durch. Für andere Serviceaufgaben sollten Sie sich an einen lokalen Servicehändler oder einen qualifizierten Techniker wenden.

Überprüfen Sie das Gerät vor und nach jedem Gebrauch auf Schäden. Verwenden Sie kein beschädigtes Spritzgerät. Nach jedem Gebrauch den Behälter gut ausspülen und eine reichliche Menge sauberes Wasser verspritzen.

Reinigen Sie die Plastikteile mit einem weichen, sauberen Lappen. Keine aggressiven Reinigungsmittel (Lösungsmittel oder ätzende Reinigungsmittel) oder Schleifschwämme verwenden.

ES Realice el mantenimiento del producto de acuerdo con este manual de usuario únicamente. Para otras tareas de servicio, debe comunicarse con el distribuidor de servicio local o un técnico calificado.

Verifique el dispositivo antes y después de cada uso para detectar cualquier daño. No use un pulverizador dañado.

Tras cada utilización, aclarar bien el depósito y pulverizar una gran cantidad de agua limpia.

Limpie las piezas de plástico con un paño limpio y suave.

No utilice limpiadores agresivos (disolventes o limpiadores abrasivos), ni una esponja abrasiva.

IT Eseguire la manutenzione del prodotto solo in base a questo manuale dell'utente. Per altre attività di assistenza, è necessario contattare il rivenditore di assistenza locale o un tecnico qualificato.

Controllare il dispositivo prima e dopo ogni utilizzo per danni. Non usare uno spruzzatore danneggiato.

Dopo l'uso, sciacquare ogni volta il serbatoio e nebulizzare una grande quantità di acqua pulita.

Pulire le parti di plastica semplicemente con un panno morbido e proprio. Non utilizzare prodotti pulitori aggressivi (solventi, detersivi) né di spugna abrasiva né di oggetti affilati o aguzzi.

NL Voer productonderhoud alleen uit volgens deze gebruikershandleiding. Voor andere onderhoudstaken dient u contact op te nemen met de plaatselijke servicedealer of een gekwalificeerde technicus.

Controleer het apparaat voor en na elk gebruik op schade.

Gebruik geen beschadigde spuitmachine.

Spoel na elk gebruik het reservoir grondig schoon en verstuif vervolgens een grote hoeveelheid zuiver water.

Schoon plastic onderdelen met een zachte schone doek.

Gebruik geen agressieve reinigingsmiddelen (oplosmiddelen of schurende reinigingsmiddelen), of een schurende spons., Of scherpe voorwerpen.

PT Execute a manutenção do produto apenas de acordo com este manual do usuário. Para outras tarefas de serviço, você deve entrar em contato com o revendedor de serviço local ou um técnico qualificado.

Verifique o produto antes e depois de cada uso quanto a danos. Não use um pulverizador danificado.

Após cada uso, lave o tanque e pulverize uma grande quantidade de água limpa.

Limpar as peças de plástico com um pano limpo e macio.

Não use produtos de limpeza agressivos (solventes, detergentes) ou uma esponja abrasiva ou objetos pontiagudos ou cortantes.

6.2- Entreposage / Storage / Conservazione / Lagerung / Opslag / Almacenamiento / Armazenamento

FR Il est recommandé de ranger le produit dans un local sec et à l'abri du froid, de la pluie, du soleil, de le placer hors de portée des enfants, soit en hauteur soit sous clef.

La pression à l'intérieur du réservoir doit être purgée avant l'entreposage.

Ne jamais entreposer le pulvérisateur avec une forte pression interne.

EN Product must be stored in a dry location protected from cold, rain, sun. Always lock up product and keep out of children's reach.

The pressure inside the tank must be released before storage. Never store the sprayer with high internal pressure.

DE Das Gerät muss an einem trockenen Ort vor Kälte geschützt gelagert werden. Das Gerät stets an einem sicheren Ort außer Reichweite von Kindern aufbewahren. Der Druck im Inneren des Tanks muss vor der Lagerung freigesetzt werden. Bewahren Sie niemals die Spritze mit einem hohen Druck im Inneren.

ES El producto debe guardarse en un lugar seco e protegido del frío; en un lugar cerrado, fuera del alcance de los niños. La presión dentro del tanque debe ser liberada antes de almacenarlo. Nunca almacenar el pulverizador con una alta presión en el interior.

IT Conservare in un luogo asciutto protetto dal freddo, sotto chiave o fuori dalla portata dei bambini.

La pressione all'interno del serbatoio deve essere rilasciato prima dello stoccaggio. Non conservare mai lo spruzzatore con un'alta pressione all'interno.

NL Product moet worden opgeslagen in een droge plaats beschermd tegen kou. Altijd lock-up product en houden buiten het bereik van kinderen

De druk in de tank moet worden vrijgegeven voor opslag. Bewaar de spuit met een hoge druk binnenin.

PT Recomenda-se armazenar o produto num local seco e protegido do frio, da chuva, do sol; colocando-o fora do alcance das crianças, seja em altura seja fechado a chave. A pressão no interior do tanque deve ser aliviado antes do armazenamento. Nunca armazene o pulverizador com uma pressão interna elevada.

6.3- Mise au rebut / Disposal / Smaltimento / Entsorgung / Beschikking / Disposición / Eliminação

6.3.1- Solution de traitement / Spray preparation / Soluzione di trattamento / Spray-Zubereitung / productbehandelings / solución de tratamiento / Solução de tratamento

FR Ne la jetez pas dans l'environnement, un caniveau, lavabo, cuvette des toilettes...

Eliminer les pesticides en suivant les instructions de sécurité fournies par son producteur.

Le produit chimique résiduel doit être conservé dans un récipient au lieu d'être versé dans l'environnement, le sol ou les rivières.

Les bouteilles vides et les sacs doivent être collectées et envoyées au fabricant pour élimination ou apportés dans une déchetterie ou un centre de collecte approprié.

EN Do not dispose of in the environment, gutter, sink, toilet...

Dispose of pesticide following the safety instructions furnished by its producer.

The residual chemical shall be kept in a container instead of being poured into the field, ground and rivers.

The empty bottles and bags shall either be collected and sent to the manufacturer for proper disposal or disposed of in an appropriate collection centre.

DE Entsorgen Sie diese nicht in die Umwelt, Dachrinne, Waschbecken, WC ...

Entsorgen von Schädlingsbekämpfungsmitteln gemäß den Anweisungen und Sicherheitshinweisen des Erzeugers.

Die restlichen Chemikalien müssen in einem Behälter gesammelt werden. Niemals auf Feldern, im Boden oder in Gewässern entsorgen.

Die leeren Flaschen und Säcke müssen entweder gesammelt und an die Hersteller zur ordnungsgemäßen Entsorgung oder beseitigt werden, in geeigneten Sammelstellen.

IT Non disperdere nell'ambiente, grondaia, lavabo, WC.

Smaltire antiparassitari seguendo le istruzioni di sicurezza fornite dal produttore.

Il residuo chimico va conservato in un contenitore, invece di essere versato in campo, di terra e fiumi.

Le bottiglie e sacchetti vuoti vanno inviati al produttore per il corretto smaltimento o smaltiti in appositi centri di raccolta.

NL Gooi in het milieu, goot, wastafel, toilet ...

Afvoeren van bestrijdingsmiddelen naar aanleiding van de veiligheidsvoorschriften geleverd door de producent.

De resterende chemische stof mag niet worden bewaard in een container in plaats van gegoten in het veld, gemalen en rivieren.

De lege flessen en zakken moeten ofwel worden verzameld en opgestuurd naar de fabrikant voor de juiste verwijdering of verwijderd in de juiste spermacentra.



ES No se deshaga en el medio ambiente, cunetas, lavabo, WC ...

Deshágase de los pesticidas siguiendo las instrucciones de seguridad suministradas por su productor.

El producto químico residual habrá de ser mantenido en un contenedor en vez de ser vertidos en el campo, la tierra o los ríos.

Las botellas vacías y bolsas deberán ser recogidas y enviadas al fabricante para su eliminación o eliminadas en un centro de recogida adaptado.

PT Não descarte no meio ambiente, numa calha, num lavatório, sanita ...

Elimine pesticidas seguindo as instruções de segurança fornecidas pelo fabricante.

Os produtos químicos residuais devem ser armazenados em recipiente adaptados, em vez de ser eliminados no meio ambiente, descartados no solo ou rios.

Garrafas vazias e sacos devem ser coletados e enviados para o fabricante para eliminação ou levados para um centro de reciclagem ou de coleção apropriado.

6.3.2- Pulvérisateur / Sprayer / Pompa / Druksprüher / Drucksprieters / Pulverizador / Pulverizador

FR En fin de vie, ne pas jeter le produit avec les ordures ménagères ou dans l'environnement.

Apporter le produit à une déchetterie ou renseignez-vous auprès de votre commune.

Effectuer la mise au rebut de toute solution non utilisée, du produit, des accessoires et de l'emballage conformément aux réglementations locales relatives à la protection de l'environnement.

EN Do not dispose the product with household garbage.

Do not throw into the environment.

Dispose of the product in a waste drop-off centre; or seek advice from your local municipality.

Dispose of any unused solution, of the product, accessories and packaging according to local regulations governing environment protection.

IT In fin di vita, non gettare il prodotto con i rifiuti domestici o nell'ambiente naturale.

Portare il prodotto ad un centro per il trattamento dei rifiuti, o informatevi al vostro comune.

Effettuare lo smaltimento della soluzione non utilizzata, del prodotto, degli accessori e dell'imballaggio conformemente alle regolamentazioni locali relative alla protezione dell'ambiente naturale.

DE Entsorgen Sie das Produkt nicht mit dem Hausmüll.

Nicht in der Natur entsorgen.

Entsorgen Sie das Produkt bei einer Abfall-Annahmestelle oder suchen Sie Rat von Ihrer lokalen Gemeinde.

Entsorgung nicht verwendeter Lösung, des Produktes, Zubehör und Verpackung müssen entsprechend örtlicher Vorschriften bezogen auf Umweltschutz durchgeführt werden.

NL Gebruik het product met huisvuil gestort worden niet vervreemden. Gooi het niet in het milieu.

Gooi het product in een afval drop-off center, of advies te vragen bij uw gemeente.

Verwijdering van ongebruikte oplossing, het product, de accessoires en de verpakking moet worden uitgevoerd volgens de plaatselijke regelgeving met betrekking tot bescherming van het milieu.

ES En fin de vida, no desechar el producto con la basura doméstica o en el medio ambiente.

Lleve el producto a un punto de recogida o consultar con la autoridad local.

Realice la eliminación de la solución no utilizada, del producto, los accesorios y el embalaje de conformidad con las normas locales relativas a la protección del medio ambiente.

PT Não descartar o produto com os resíduos doméstico. Não descarte no meio ambiente.

Eliminar o produto num centro de recolha apropriado; ou pedir informações a sua camara.

Elimine qualquer solução não utilizada, o produto, acessórios e embalagens de acordo com as normas locais que regem a protecção do meio ambiente.

Figures / Figures / Figure

Photos et illustrations non contractuelles. Non-contractual photos and illustrations. Foto e illustrazioni senza valore contrattuale.

FIG.1

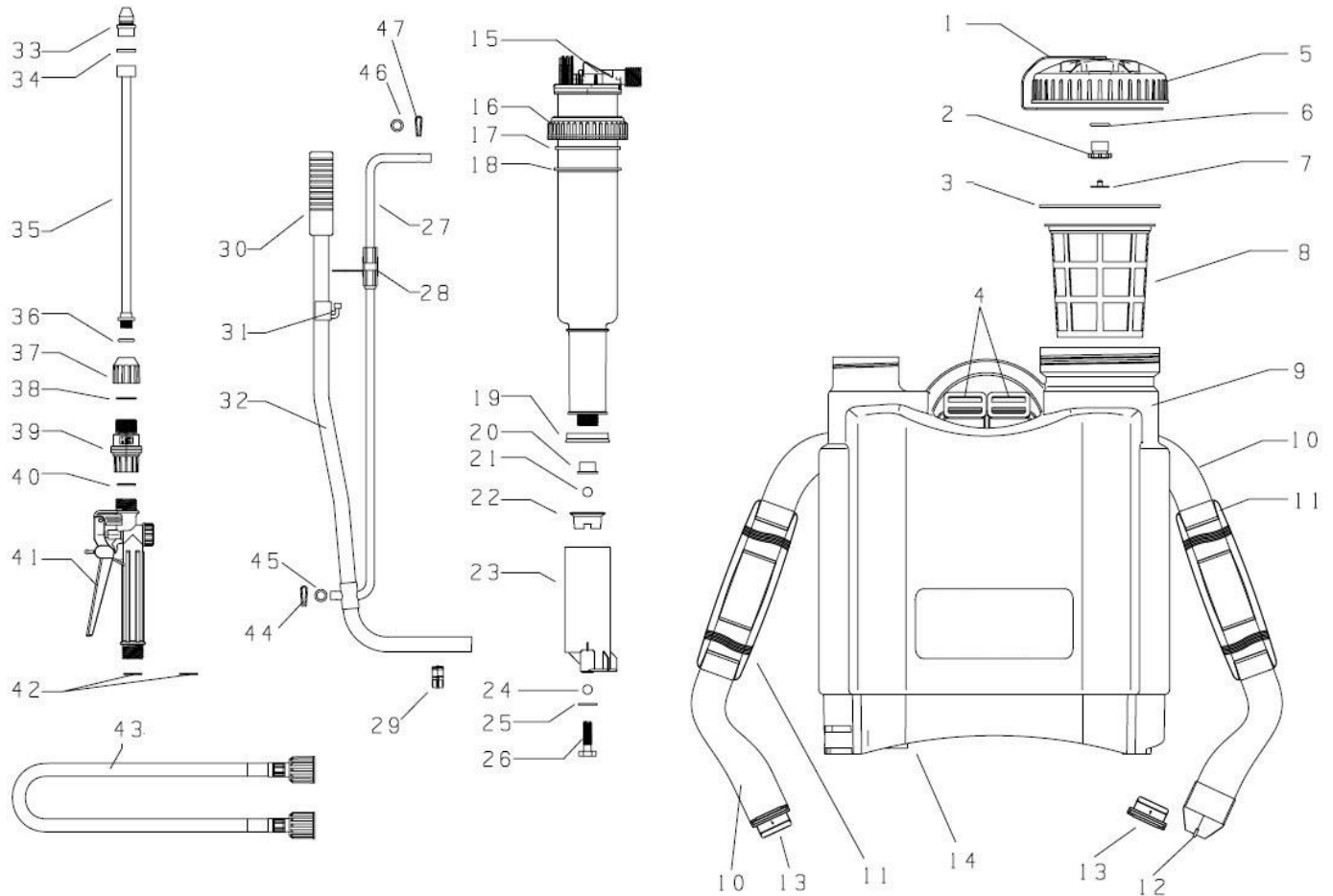

| Pos. | FR | EN | IT | DE | NL | ES | PT |
|------|------------------------------|-------------------|------------------------|--------------------|--------------------|------------------------------|--------------------------|
| 1 | Lien de rétention du bouchon | Tank cap string | Cordino del tappo | Deckel seil | Deksel koord | Cordón para sostener la tapa | Fio para segurar a tampa |
| 2 | Support soupape | Cap valve support | Sede valvola del tappo | Ventilhalterung | Klepzitting | Asiento de la válvula | Assento da válvula |
| 3 | Joint du bouchon | Cap seal | Guarnizione del tappo | Dichtung im Deckel | Deksel dichting | Junta de la tapa | Vedante da tampa |
| 4 | Guide sangle | Straps buckle | Guida per tracolle | Schnalle | Riemgeleider | Guía correa | Guias da correia |
| 5 | Bouchon | Tank cap | Tappo | Behälterdeckel | Deksel | Tapa del depósito | Tampa do depósito |
| 6 | Joint | Gasket | Guarnizione | Dichtung | Afdichting | Junta | Junta |
| 7 | Soupape | Valve plate | Valvola | Ventil | Klep | Válvula | Válvula |
| 8 | Filtre | Filter | Filtro | Sieb | Filter | Filtro | Filtro |
| 9 | Réservoir | Tank | Serbatoio | Behälter | Reservoir | Depósito | Depósito |
| 10 | Sangles | Shoulder straps | Tracolle | Schultergurt | Riem | Correa | Correia |
| 11 | Epaulettes | Shoulder pads | Salvaspalla | Schulterpolster | Shouldervulling | Hombreira | Ombreira |
| 12 | Bretelle de la sangle | Strap hooks | Cingia | Gurt | Band | Tira | Tira |
| 13 | Boucle de la sangle | Strap inserts | Chiusura | Gurt-Haken | Sluitband | Cierre | Fecho |
| 14 | Base du réservoir | Tank bottom | Fondo del serbatoio | Behälterboden | Reservoir base | Base del depósito | Base do depósito |
| 15 | Chambre à air | Air chamber | Camera d'aria | Luftkammer | Luchtkammer | Cámara de aire | Câmara de ar |
| 16 | Bouchon de la pompe | Sealing cap | Tappo impermeabile | Wasserdicht deckle | Waterbestendig kap | Tapa impermeable | Tampa impermeável |
| 17 | Joint textile | Wool mat gasket | Guarnizione | Dichtung | Afdichting | Junta | Junta |

| | | | | | | | |
|----|---------------------|--------------------|-------------------------|-------------------|-------------------|------------------------------------|---------------------------------|
| 18 | Joint d'étanchéité | sealing gasket | Guarnizione di tenuta | Dichtung | Afdichting | Junta | Junta |
| 19 | Joint | Seal cup | Sigillo | Tellerdichtung | Afdichting | Sello | Selo de vedação |
| 20 | Valve d'admission | Inlet valve | Valvola de ingresso | Einlassventil | Inlaatklep | Válval de entrada | Válvula de entrada |
| 21 | Bille | Glass ball | Biglia di vetro | Glaskugel | Glas knikker | Bolita de vidrio | Berlinde de vidro |
| 22 | Bouchon d'admission | Inlet cap | Tappo di ingresso | Verschlussventil | Luchtinlaatdeksel | Tampa de entrada | Tampa de entrada |
| 23 | Pompe | Pumping barrels | Pompa | Pump zylinder | Drukkamer | Cámara de presión | Câmara de pressão |
| 24 | Bille | Glass ball | Biglia di vetro | Glaskugel | Glas knikker | Bolita de vidrio | Berlinde de vidro |
| 25 | Joint | Seal | Guarnizione | Dichtung | Afdichting | Junta | Junta |
| 26 | Ecrou hexagonal | Hex bolt | bullone esagonale | Sechskantschraube | Zeskantbout | Perno hexagonal | Parafuso sextavado |
| 27 | Support poigné | Connect bar | Tubo di supporto | Trägerrohr | Hendel | Tubo de apoyo | Tubo de suporte |
| 28 | Support lance | Lance clamp | Supporto per l'asta | Lanze-halter | Lans houder | Soporte para la lanza | Suporte para a lança. |
| 29 | Bague d'arrêt | Retention ring | Anello di ritenzione | Arretierungsring | Retentiering | Anillo de retención | Anel de retenção |
| 30 | Poignée plastique | Rocking bar cap | Impugnatura | Handgriff | Handgreep | Empuñadura | Punho |
| 31 | Support | Rocker clamp | Supporto per la leva | Hebelrohr halter | Hefboom houder | Soporte para el tubo de la palanca | Suporte para o tubo da alavanca |
| 32 | Levier | Rocker lever | Tubo della leva | Pumpe Hebelrohr | Hefboom | Tubo de la palanca | Tubo da alavanca |
| 33 | Buse | Nozzle | Ugello | Düse | Mondstuk | Boquilla | Bico |
| 34 | Joint | Seal | Guarnizione | Dichtung | Afdichting | Junta | Junta |
| 35 | Lance | Lance | Asta | Lanze | Lans | Lanza | Lança |
| 36 | Joint | O ring | Guarnizione | Dichtung | Afdichting | Junta | Junta |
| 37 | Connecteur | Connector | Connettore | Überwurfmutter | Connector | Conector | Conector |
| 38 | Joint | O ring | Guarnizione | Dichtungsring | Afdichting | Junta | Junta |
| 39 | Régulateur pression | Pressure regulator | Regolatore di pressione | Druckregler | Drukregelaar | Regulador de presión | Regulador de pressão |
| 40 | Joint | Seal | Guarnizione | Dichtung | Afdichting | Junta | Junta |
| 41 | Poignée | Handle trigger | Manopola | Pistole handgriff | Handgreep | Empuñadura | Punho |
| 42 | Joint | Seal | Guarnizione | Dichtung | Afdichting | Junta | Junta |
| 43 | Tuyau | Hose | Tubo | Schlauch | Slang | Manguera | Mangueira |
| 44 | Goupille | Cotter pin | Copiglia di sicurezza | Splint | Splitpen | Pasador de retención | Contrapino |
| 45 | Joint | Seal | Guarnizione | Dichtung | Afdichting | Junta | Junta |