

PERGO-TV2-ILOT

NOTICE PERGOLA TOILE ILOT

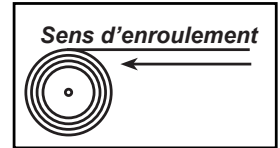

4 personnes Minimum
1 journée

PRÉPARATION DE LA POSE

Outils nécessaires

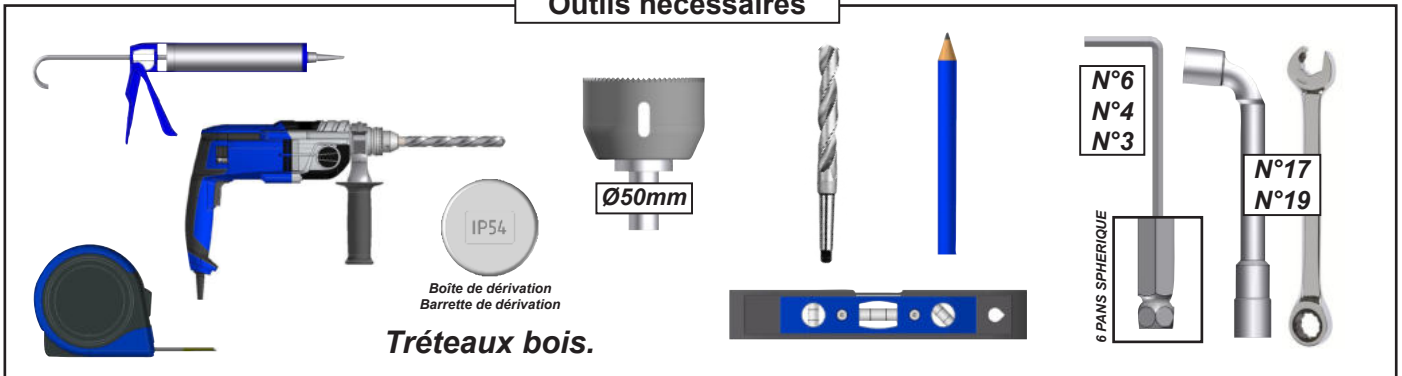

ATTENTION



ATTENTION ! VEUILLEZ LIRE CE MANUEL D'UTILISATION AVANT TOUTE UTILISATION ET INSTALLATION DU PRODUIT. CONSERVEZ CES INSTRUCTIONS AFIN DE POUVOIR VOUS Y RÉFÉRER ULTÉRIEUREMENT.

- La pose d'une pergola doit être réalisée avec précaution de part ses contraintes et nécessite un certain niveau de compétences :
 - La prise de mesure et mise de niveau des supports et de la structure.
 - Perçage du mur et sol Installation de scellement chimique ou fixation adaptée.
 - Travail en hauteur et manipulation de charge lourde.
 - Raccordement électrique dans le cas d'une pergola à commande électrique.

En cas de doute sur le bon déroulement et la sûreté de votre pose, faite appel à un professionnel.

- La pergola doit être posé dans les règles de l'art. Quatre personnes minimum sont nécessaires avec un équipement de protection individuelle (EPI) et le matériel adapté. En cas de problème, veuillez consulter une personne qualifiée sur ce produit pour obtenir de l'assistance.
- Respectez les instructions de sécurité afin de prévenir tout dommage lié à une utilisation incorrecte ! Respectez tous les avertissements apposés sur la notice.
- C'est un produit qui présente un risque de chute et d'accident corporel grave. Toutes les étapes de montage doivent être scrupuleusement respectées. Un défaut de fixation ou une pose incorrecte peut entraîner la chute ou la casse de la pergola. Il est important pour la sécurité des personnes de suivre ces instructions.
- Il est formellement interdit de monter sur la structure de la pergola.
- Il incombe au poseur d'assurer la fixation et le maintien au sol de la pergola.
- Le fabricant n'assume aucune responsabilité pour les dommages causés à la pergola ou à son contenu par les catastrophes naturelles ou événements particuliers pour toutes pergolas posées dans le non respect des préconisations présentes dans la notice de pose.
- En cas de forte chute de neige, retirer la neige présente sur la pergola. Ne laisser en aucun cas la neige s'accumuler.



AVANT DE DÉBUTER LA POSE, vérifiez le contenu des colis reçus si un élément vous interpelle ou serait manquant pendant cette vérification, contactez notre service technique au plus vite (ne pas monter la structure si des éléments sont défectueux.)



Attention, prendre en compte la pente de votre terrasse pour la pose de la Pergola. Réaliser un calage des platines de fixation au sol ou modifier votre hauteur de pose afin de mettre la structure de niveau à 0°.

Vérifier la planéité de votre mur. Dans le cas d'un mur creux ou bombé, effectuer un calage solide du coffre mural afin d'obtenir un alignement correct.

En l'absence de dalle béton au sol, réaliser des plots béton au niveau de chaque pied, afin de pouvoir fixer les supports.

Dimension et composition des plots béton :

- 63cm x 63cm x 63cm (500Kg) + FERRAILLAGE.

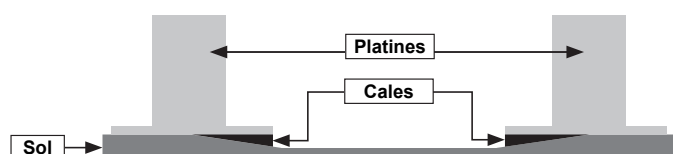

Recommandation: nous préconisons le graissage des vis Inox avant l'assemblage pour éviter le grippage dû à l'échauffement des fixations lors d'un vissage trop rapide. Nous conseillons également de visser progressivement par aller-retour avec un couple de serrage modéré.



Les pièces

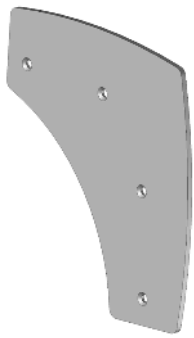

JPV19 17 :
Nb : 2 par produit
(Pièce droite et gauche)

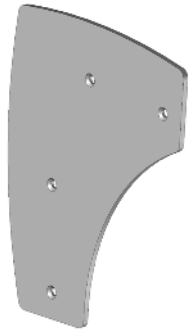

JPV19 18 :
Nb : 2 par produit
(Pièce droite et gauche)



PLO5149 :
Nb : 1 par travée
Dans la barre de charge

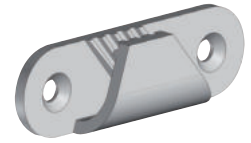

AC12 :
Nb : 2 par travée
Dans la barre de charge

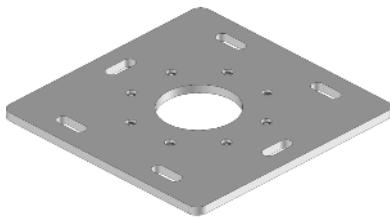

ST45 09 :
Nb : 4 pour 1 travée
Nb : 6 pour 2 travée



PLB9041 :
Nb : 2 par évacuation

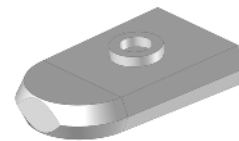

CM155 :
Nb : 1 par Travée

Les Ensembles

Note : éclaté page 35

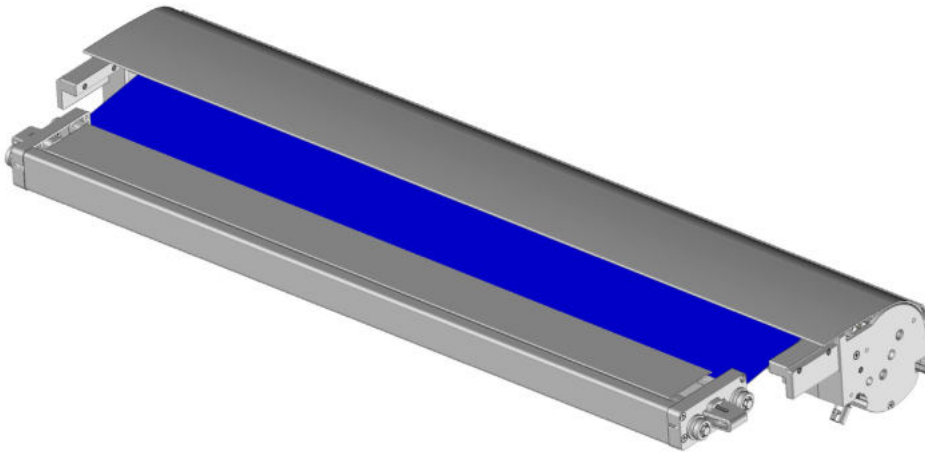

Ensemble Coffre
Nb : 1 par Travée

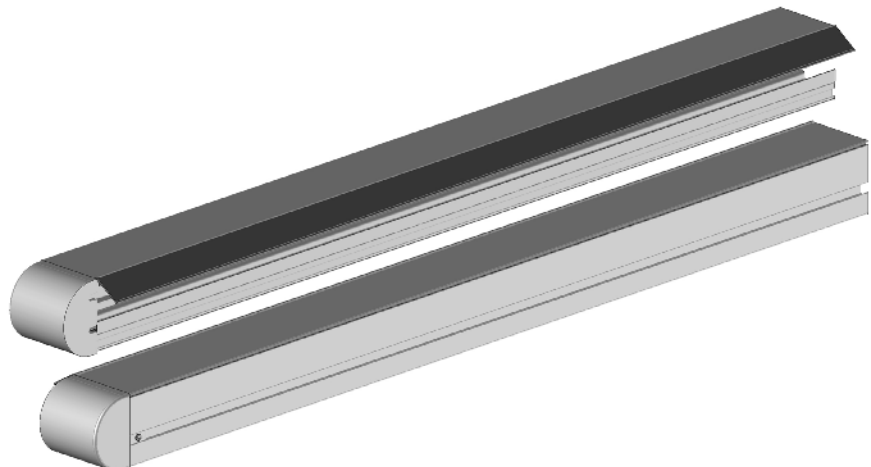

Coulisse 1 droite + 1 Gauche
Nb : 2 par Travée

Les profils

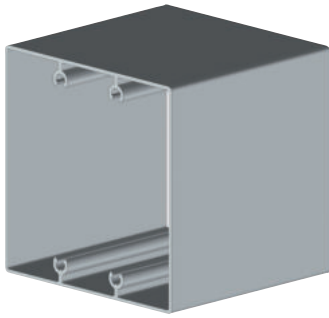

PA29 :
Nb : 4 pour 1 travée
Nb : 6 pour 2 travée

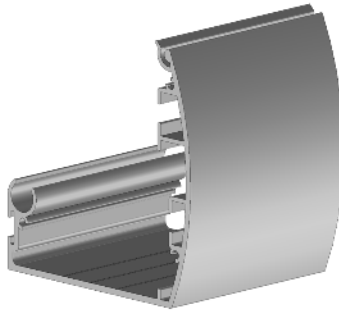

PPV19 05 :
Nb : 2

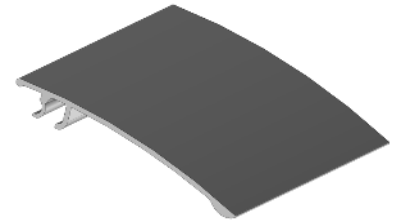

PPV20 03 :
Nb : 1



CE135 06 :
Nb : sur l'ensemble coffre pour 1 travée
Nb : 1 pour 2 travée

Visserie et accessoires



DIN7982ST6.3x38mm
Nb : 4 par poteau



DIN7504K-ST5.5x50mm
Nb : 4 par poteau



DIN912M8x20mm
Nb : 4 par Travée



DIN912M8x16mm
Nb : 2 par Travée



DIN913M6x20
Nb : 2 par produit



DIN7991M8x14 Laqué
Nb : 16 par produit

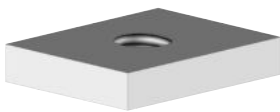

PLP2545 : 25mm x 20mm
Nb : 6 par produit

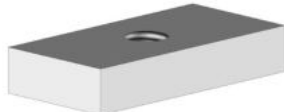

PLP1186 : 40mm x 20mm
Nb : 2 par Travée
Prémonter sur la joue de l'ensemble coffre



DIN933M8x20mm
Nb : 2 par Travée
Prémonter sur la joue de l'ensemble coffre



Joint JO51
Nb : 0 pour 1 Travée
Nb : 1 pour 2 Travée

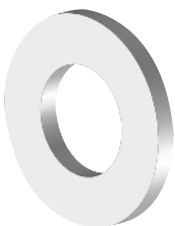

DIN125M8
Nb : 8 par Travée



PLP11180
Nb : 2 par Travée

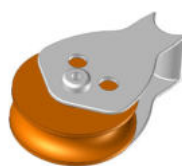

PLT2760 :
Nb : 2 par travée

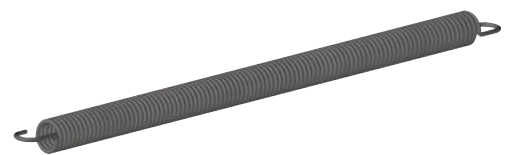

PLT2760 :
Nb : 2 par travée

Mise en situation.

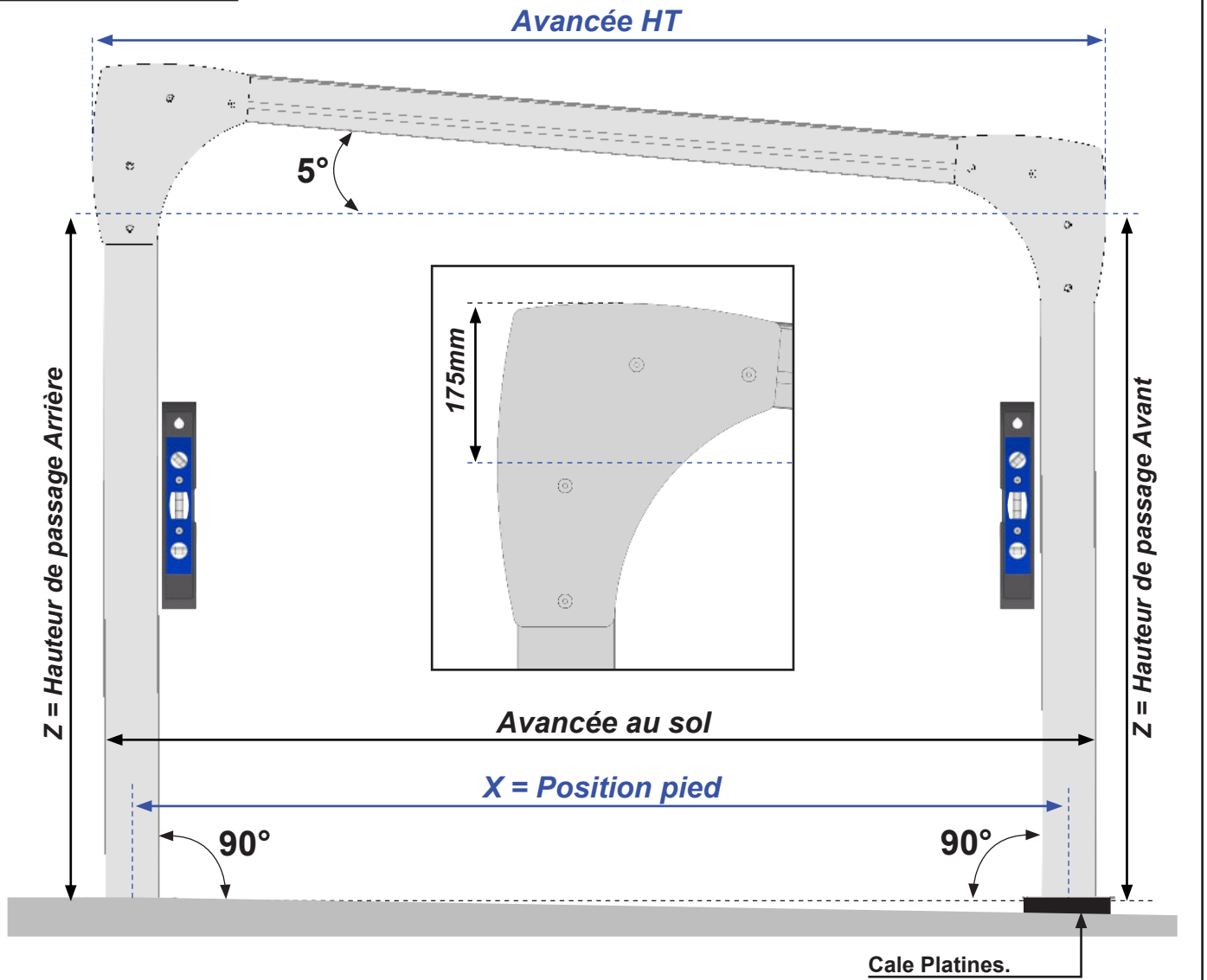

Avancée au sol	X
2000mm	1895mm
2100mm	1995mm
2200mm	2095mm
2300mm	2195mm
2400mm	2295mm
2500mm	2395mm
2600mm	2495mm
2700mm	2595mm
2800mm	2695mm
2900mm	2795mm
3000mm	2895mm
3100mm	2995mm
3200mm	3095mm
3300mm	3195mm
3400mm	3295mm
3500mm	3395mm
3600mm	3495mm
3700mm	3595mm
3800mm	3695mm
3900mm	3795mm
4000mm	3895mm

1 Monter les platines sur les poteaux. Coffre Avant.

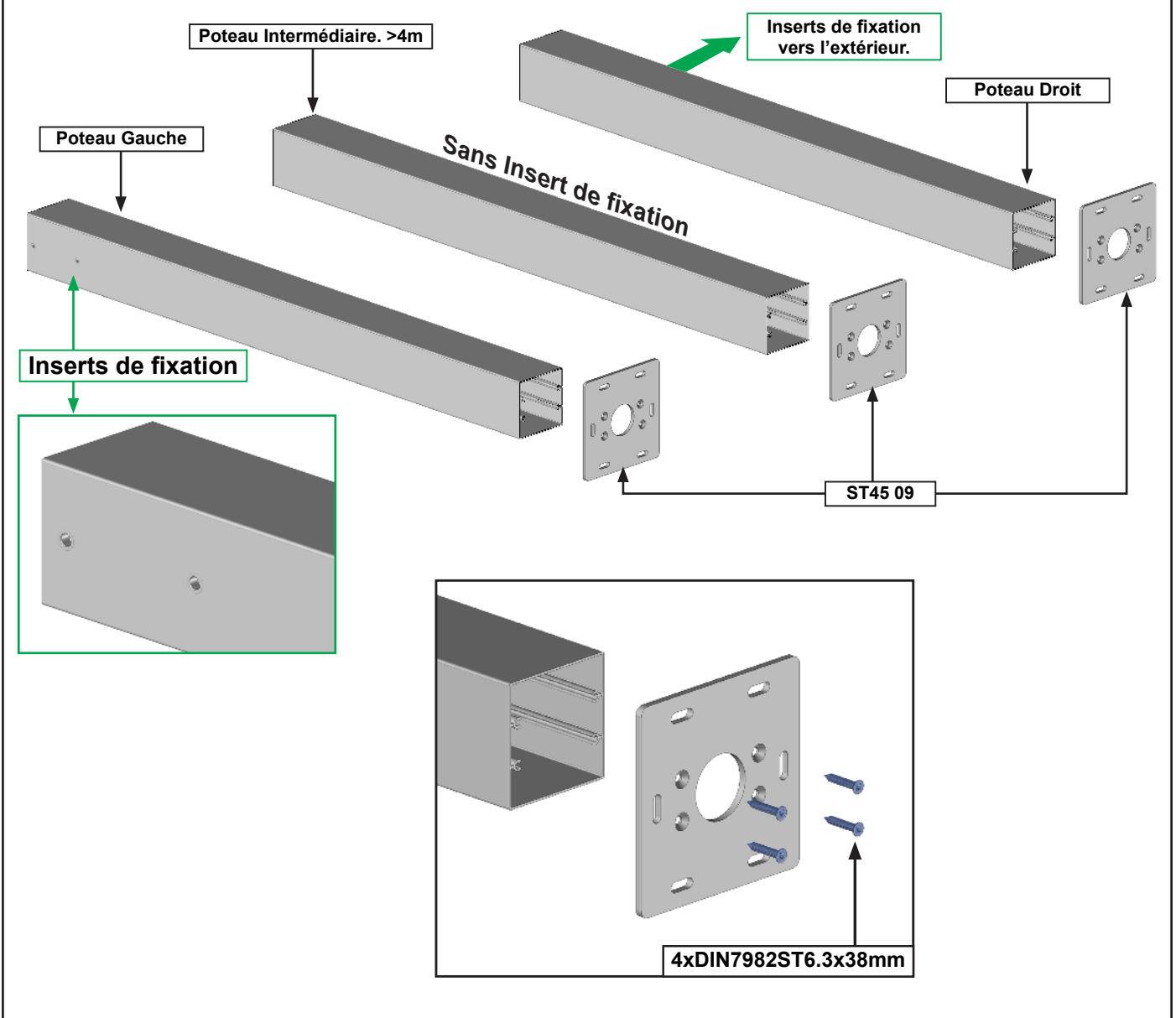

2 Monter les platines sur les poteaux. Coffre Arrière.

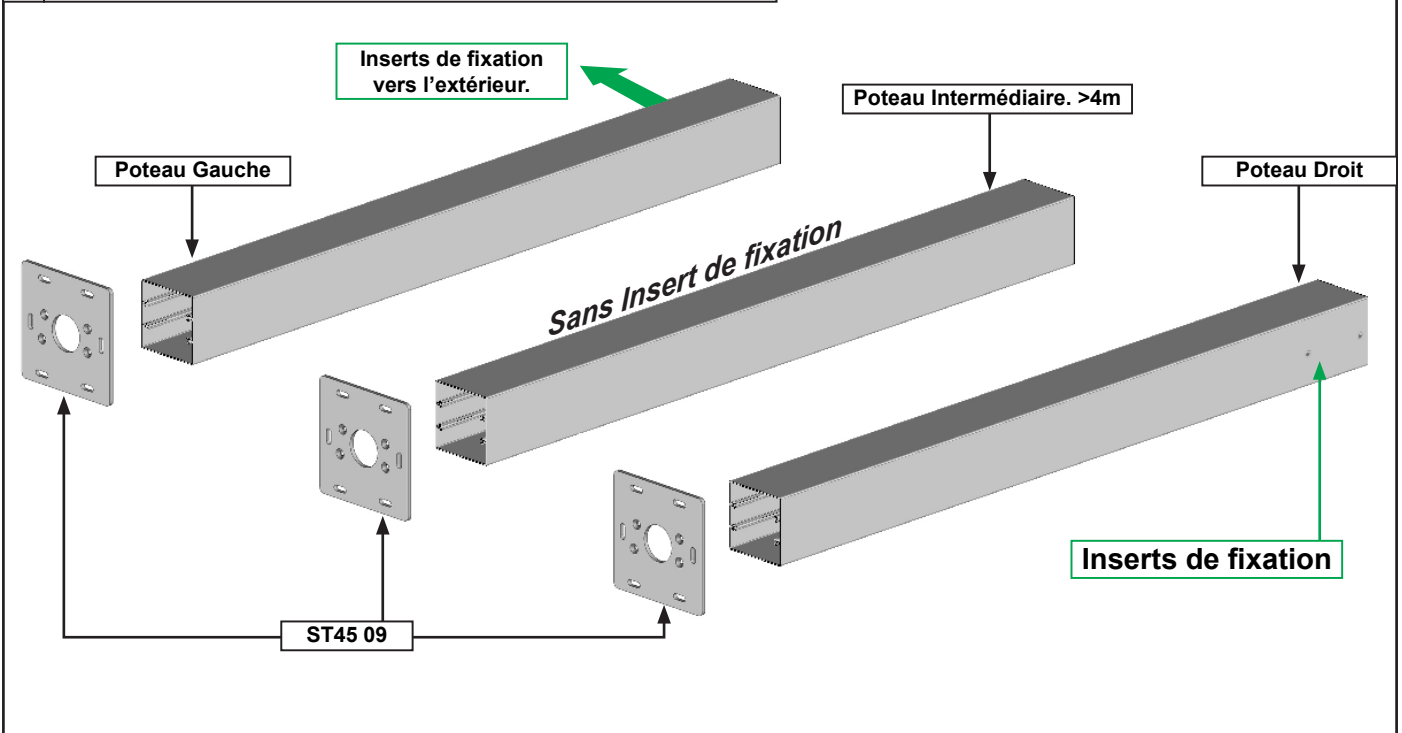

3 Assemblage du coffre avant.

Note : évacuation à réaliser sur chaque poteaux.

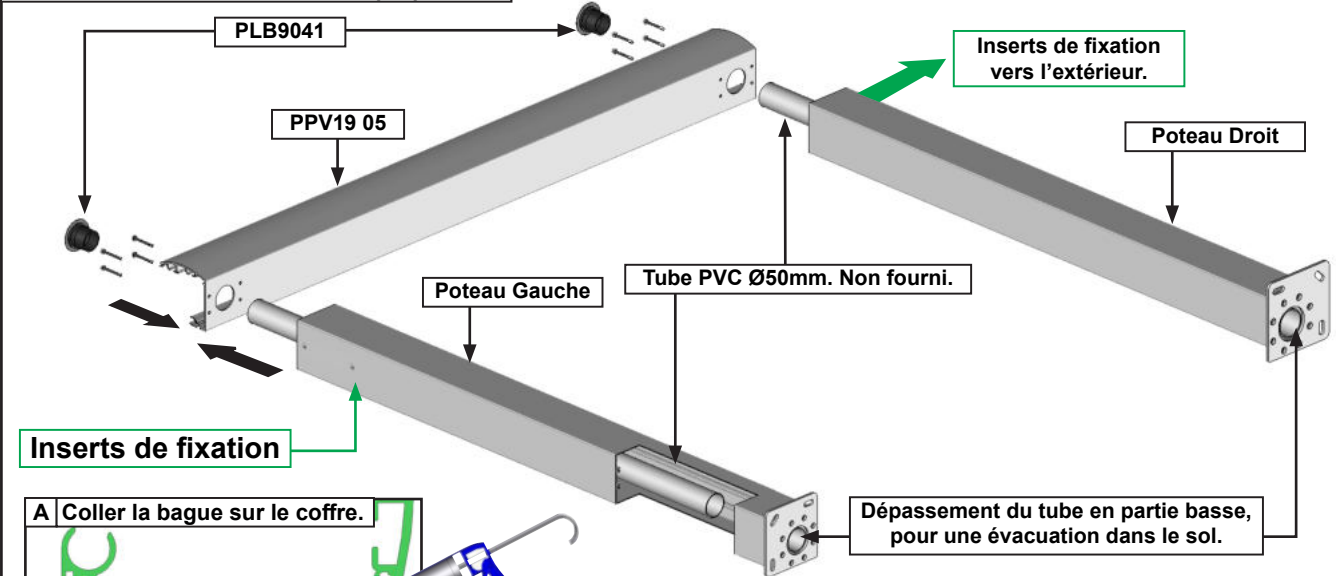

A Coller la bague sur le coffre.

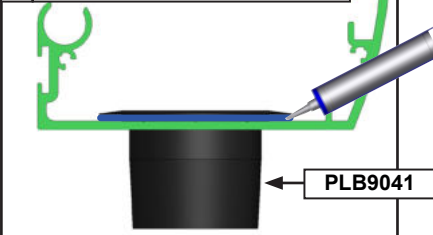

B Guider le tube PVC sur la bague.

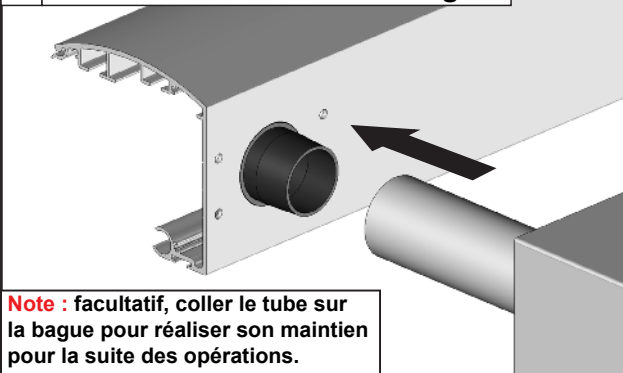

C Fixer le poteau au coffre avant.

Note : réaliser une étanchéité au niveau des têtes de vis.

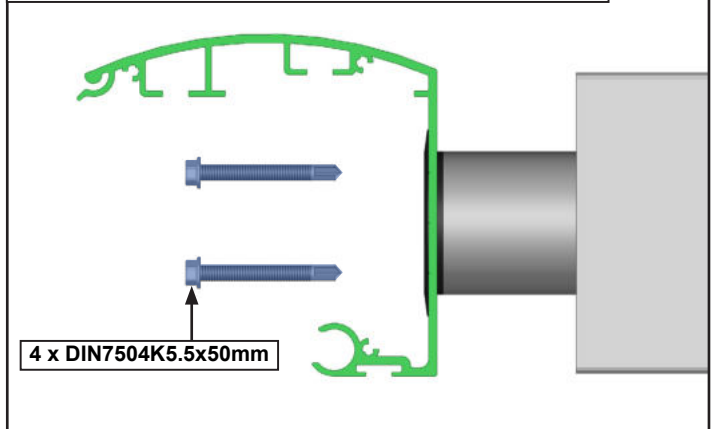

Coude d'évacuation.

Note : déterminer la face où se situera l'évacuation d'eau.
Attention, l'évacuation d'eau doit être orientée vers l'extérieur de la pergola. Orienter les inserts de fixation vers l'extérieur. Voir ci dessus.

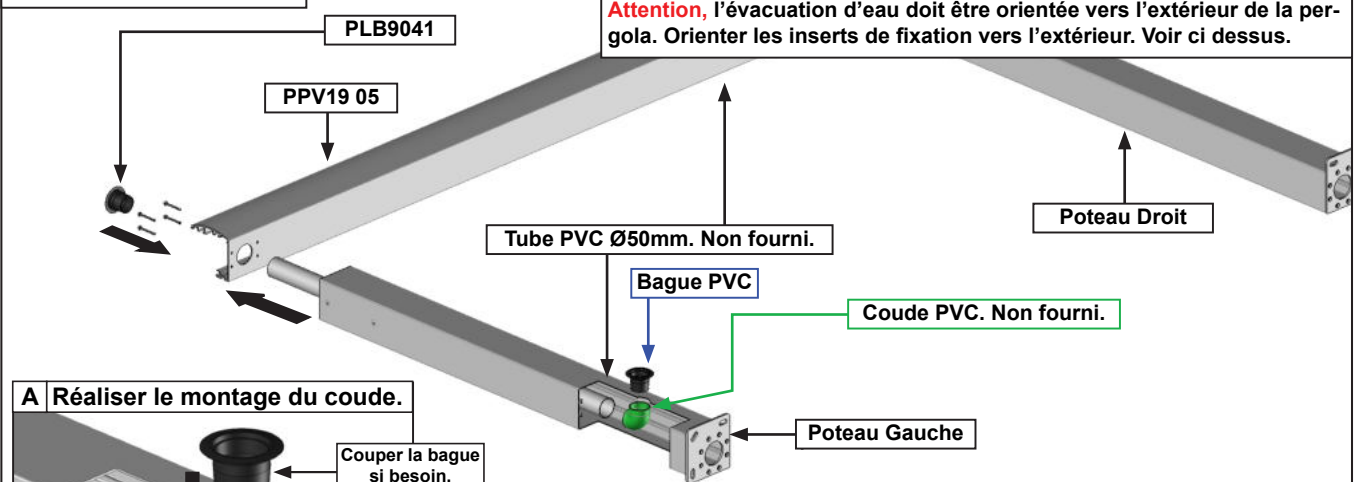

A Réaliser le montage du coude.

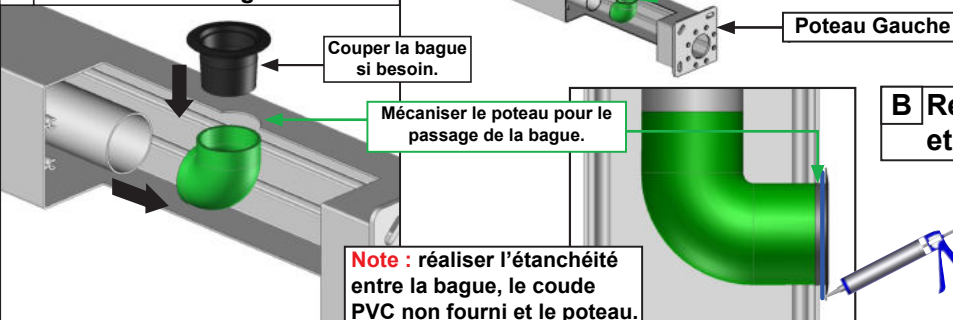

B Répéter les opérations A, B et C ci dessus.

4 Assemblage du coffre Arrière.

Note : évacuation à réaliser sur chaque poteaux.

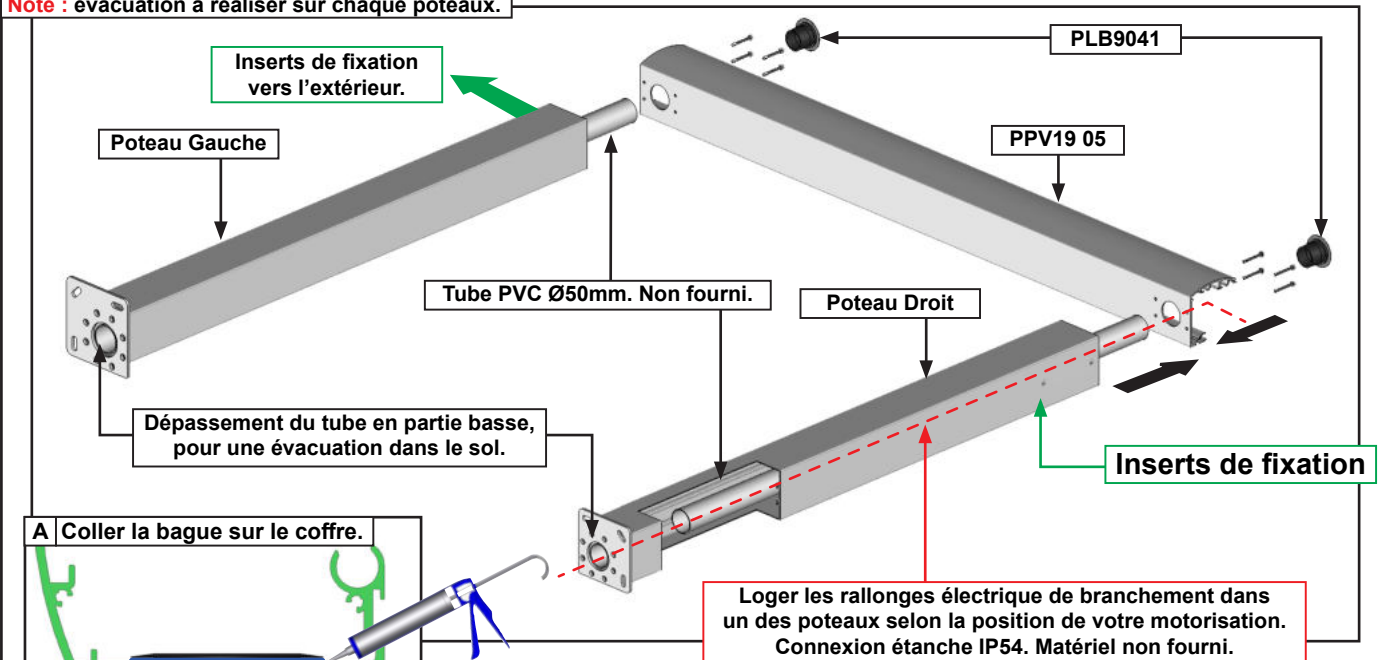

A Coller la bague sur le coffre.

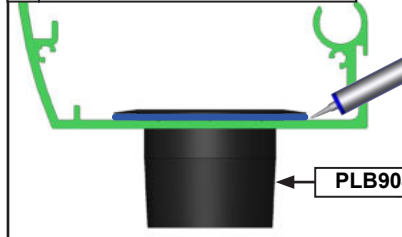

B Guider le tube PVC sur la bague.

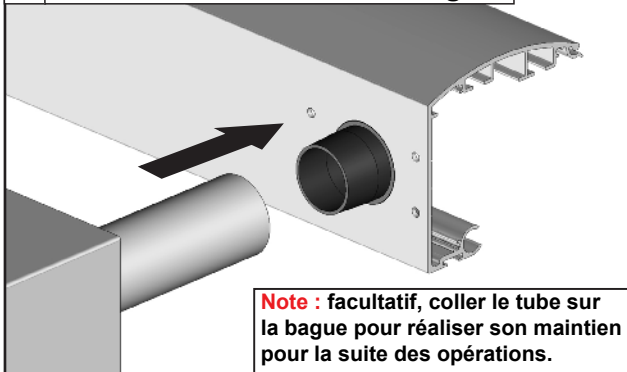

C Fixer le poteau au coffre avant.

Note : réaliser une étanchéité au niveau des têtes de vis.

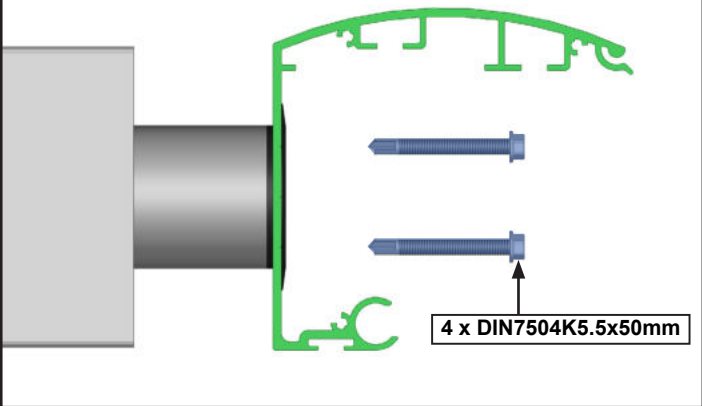

Coude d'évacuation.

Note : déterminer la face où se situera l'évacuation d'eau.
Attention, l'évacuation d'eau doit être orientée vers l'extérieur de la pergola. Orienter les inserts de fixation vers l'extérieur. Voir ci dessus.

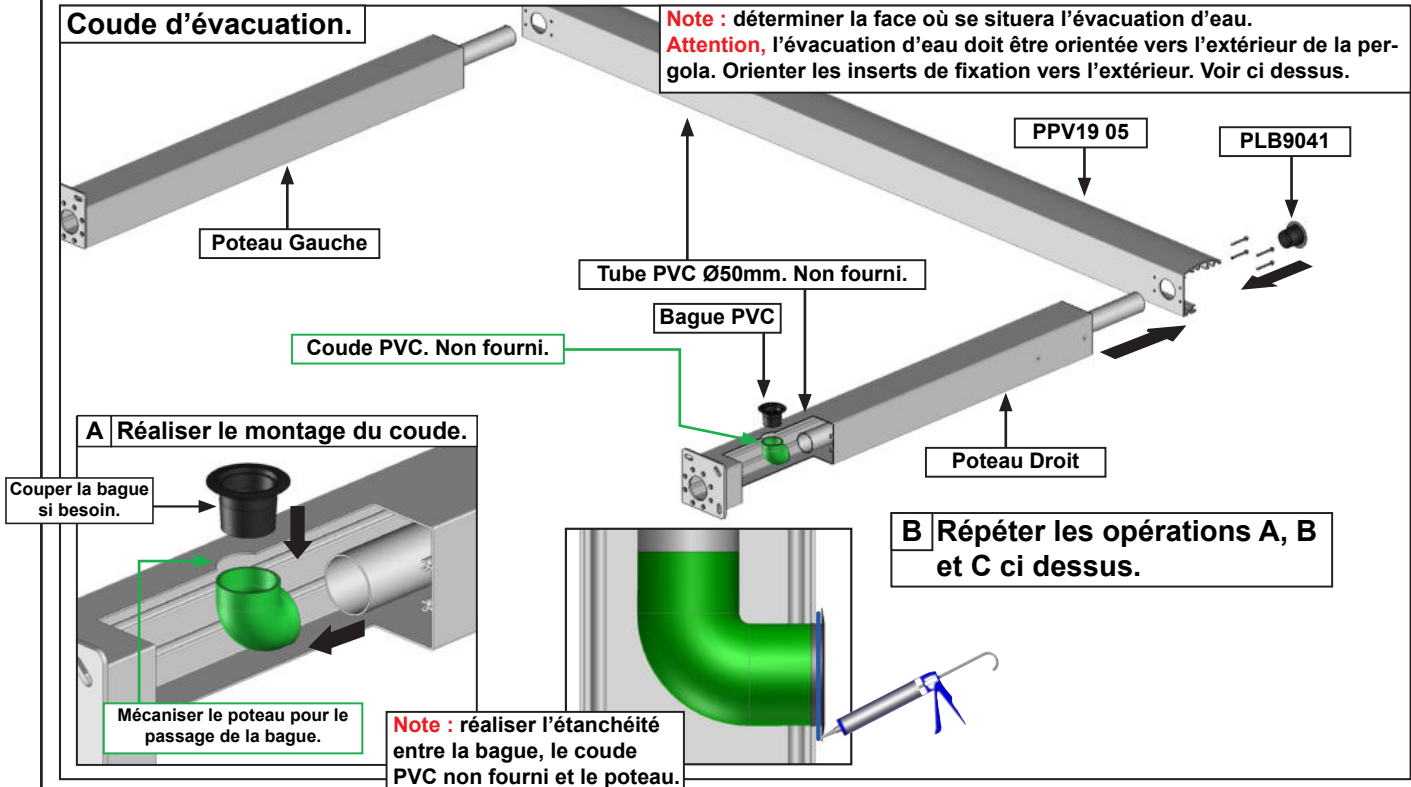

Mécanisation du coffre avant option LED coffre avant seulement.

Note : réaliser l'opération côté moteur. Pergola double travée réaliser la mécanisation aux deux extrémité du coffre avant.

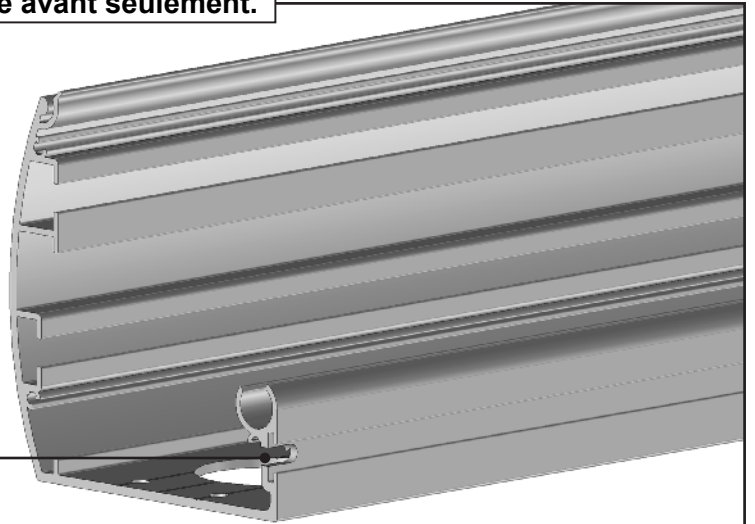
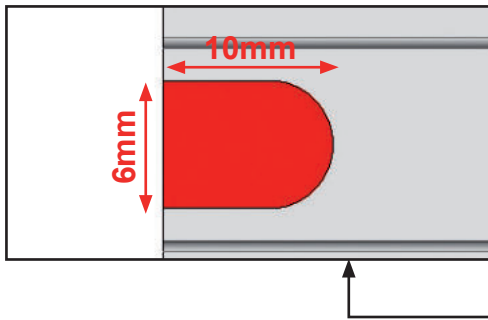

5 Selon l'évacuation choisi réaliser les mêmes opérations pour le poteaux intermédiaire.

Note : respecter l'orientation des platines de fixation au sol.

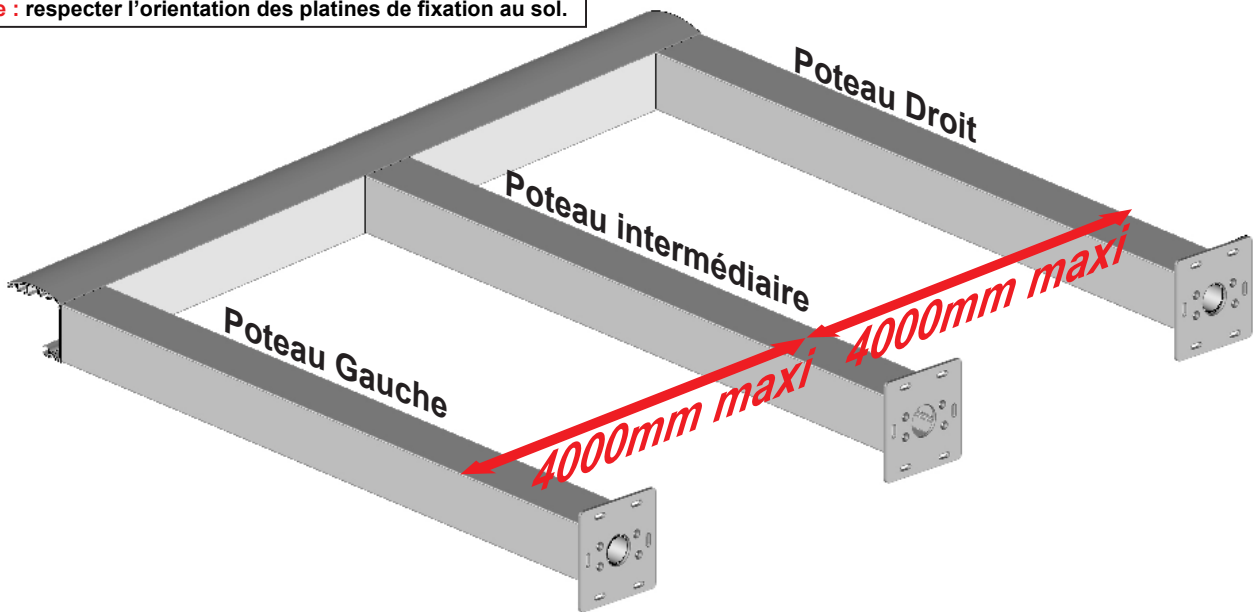

6 Préparation de l'ensemble Coffre.

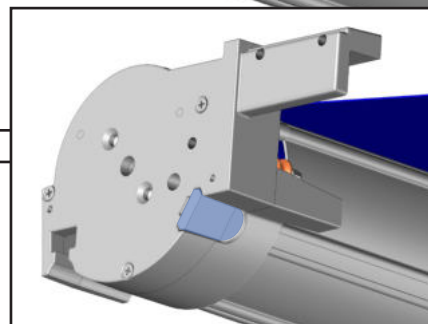
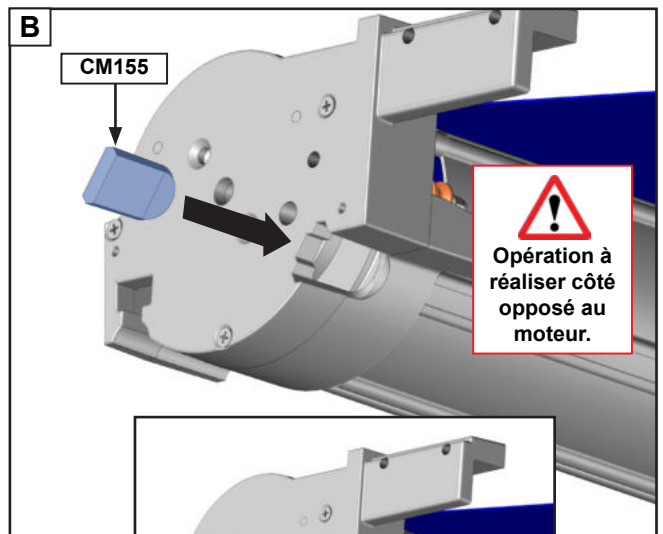
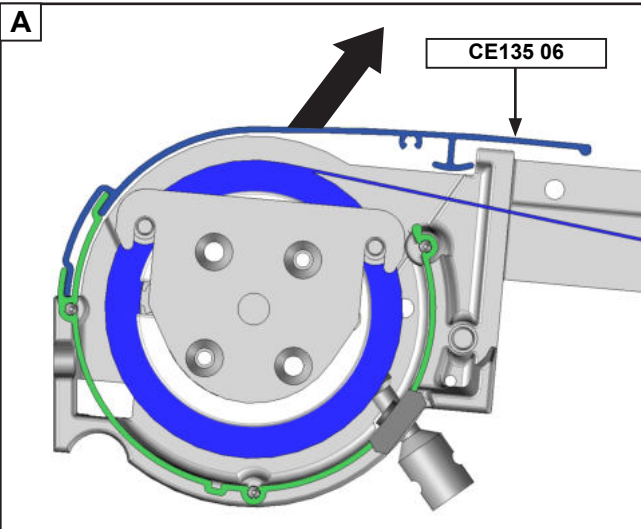

7 Préparation des coulisses droite et gauche.

Note : pergola double travée, réaliser ces opérations pour les une coulisses gauche et une coulisse droite.

A Assembler les vis et les plaquettes.

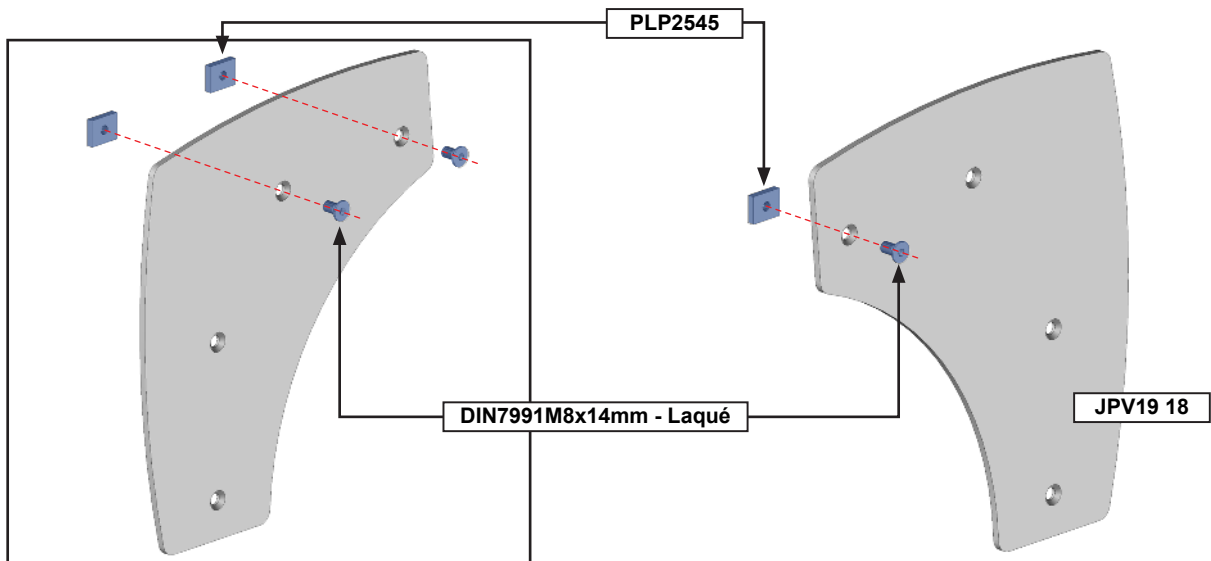

B

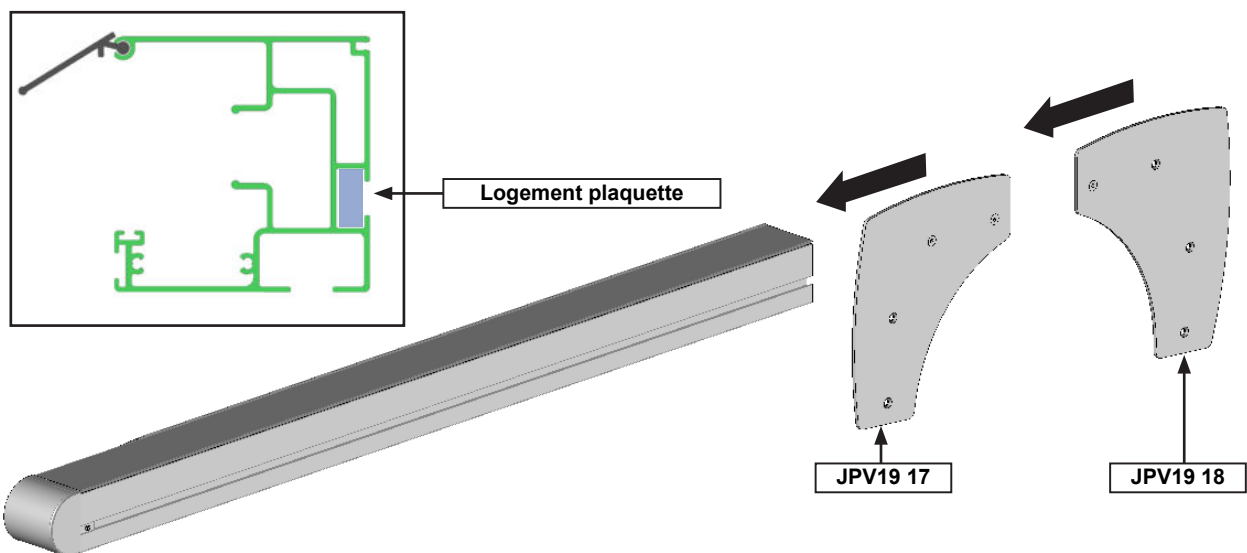

C

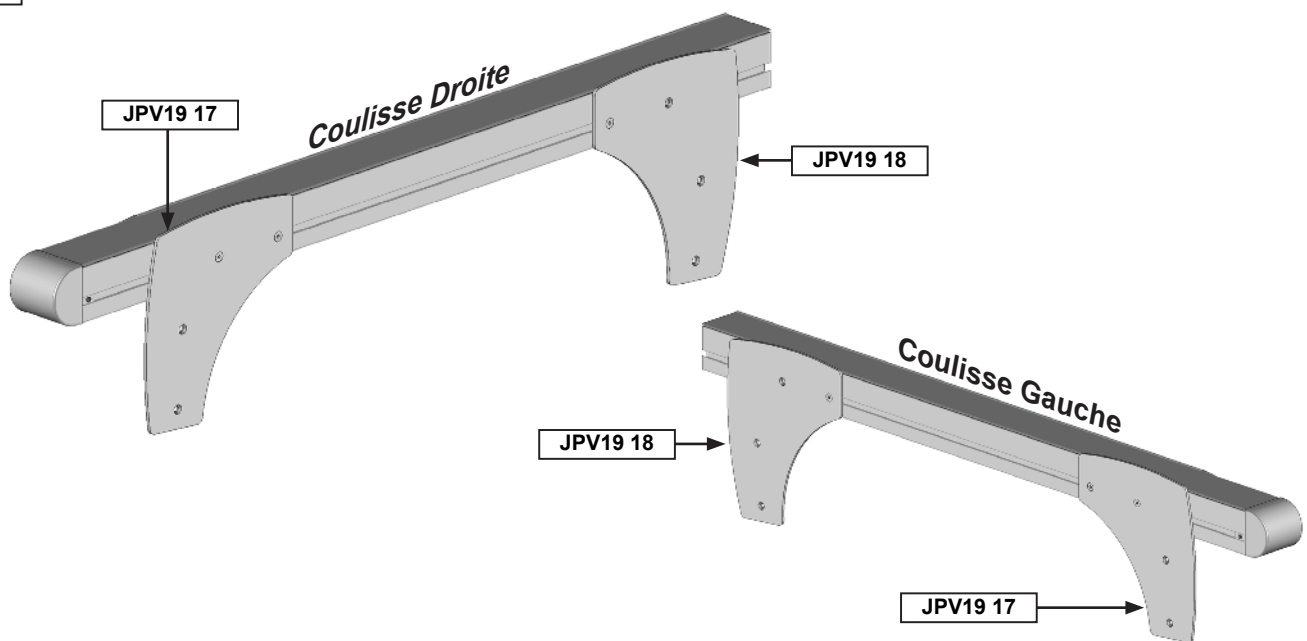

8 Préparation du coffre arrière. Pergola Simple Travée.

Pergola Double Travée se référer paragraphe 14 page 17.

IMPORTANT, glisser dans l'évacuation du poteaux côté moteur la rallonge de câble permettant la connexion future de la pergola.

MOTEUR : Câble gainé 3G 1.5mm² (noir, marron, bleu, vert/jaune) non fourni.

LED : Câble gainé 2x1.5mm² (bleu, rouge) non fourni. Option LED seulement.
Connexion dans un boîte de dérivation étanche IP54 non fourni.

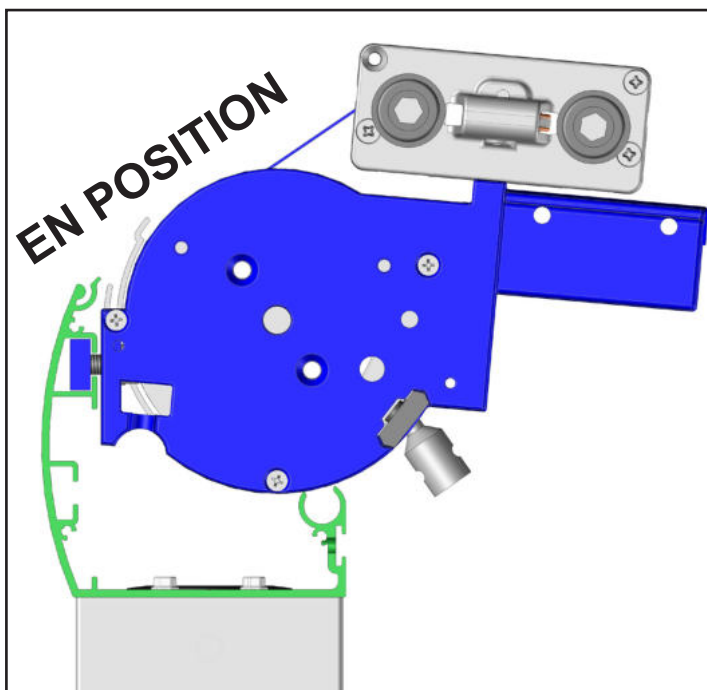
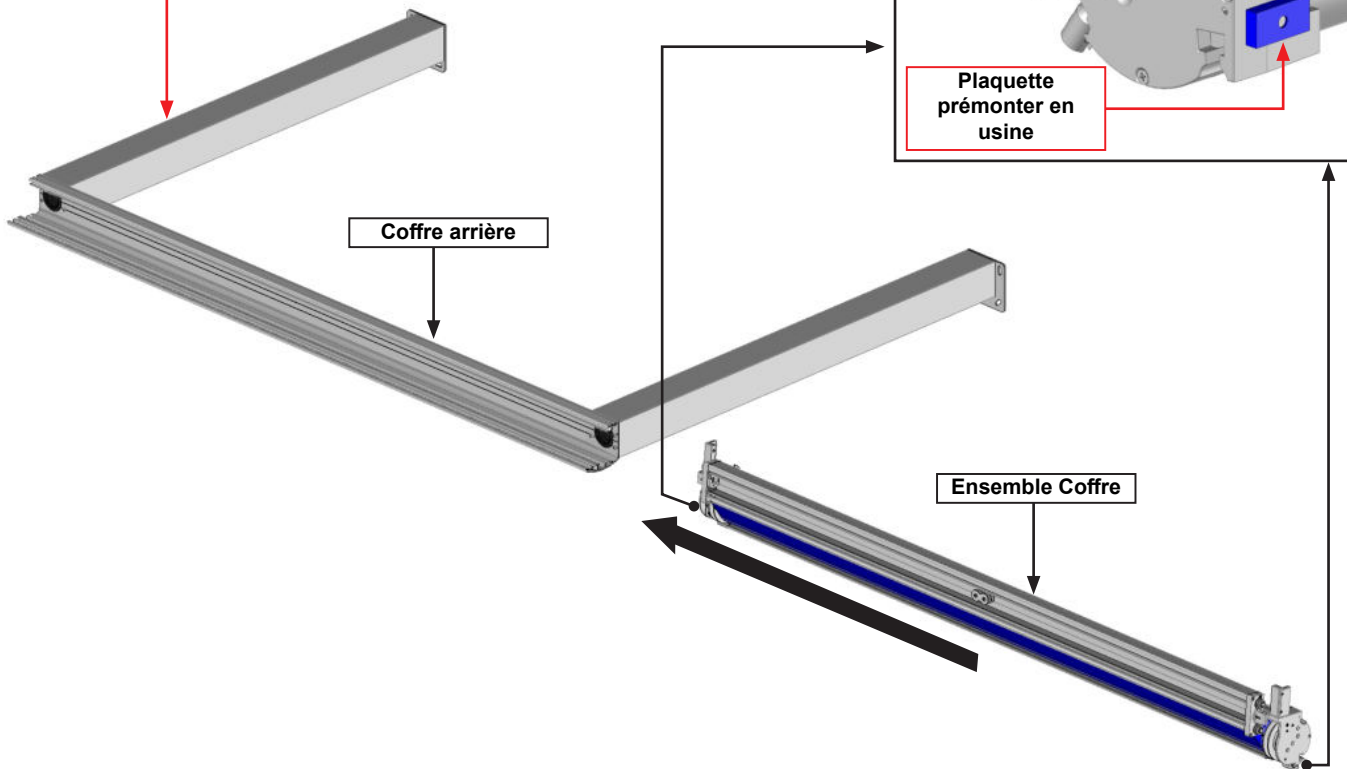
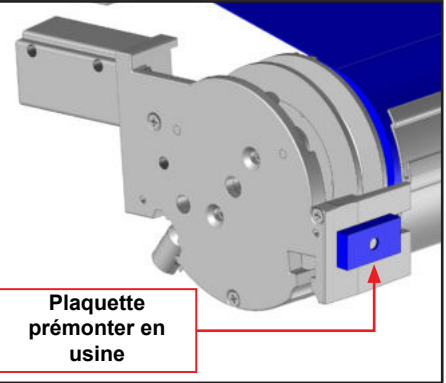

IMPORTANT, serrer la vis à l'aide d'une clé plate N°13 par le dessus afin de maintenir l'ensemble Coffre.

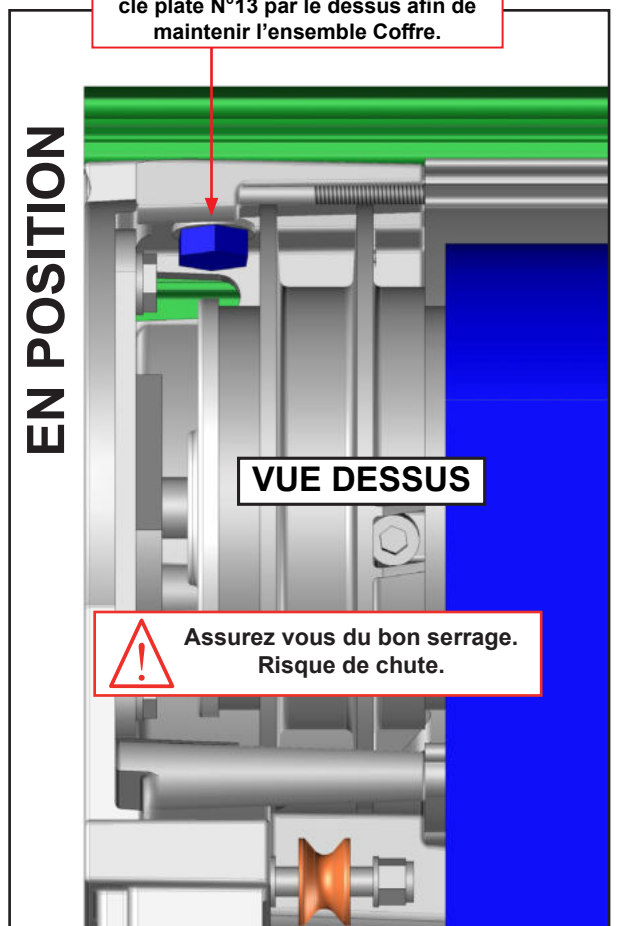

ATTENTION,

la pose de l'ensemble coffre sur le coffre arrière ajoutera de la masse à l'ensemble. Manœuvrer l'ensemble avec précaution pour les futures opérations.

9 Pose des coulisses. Pergola Simple Travée.

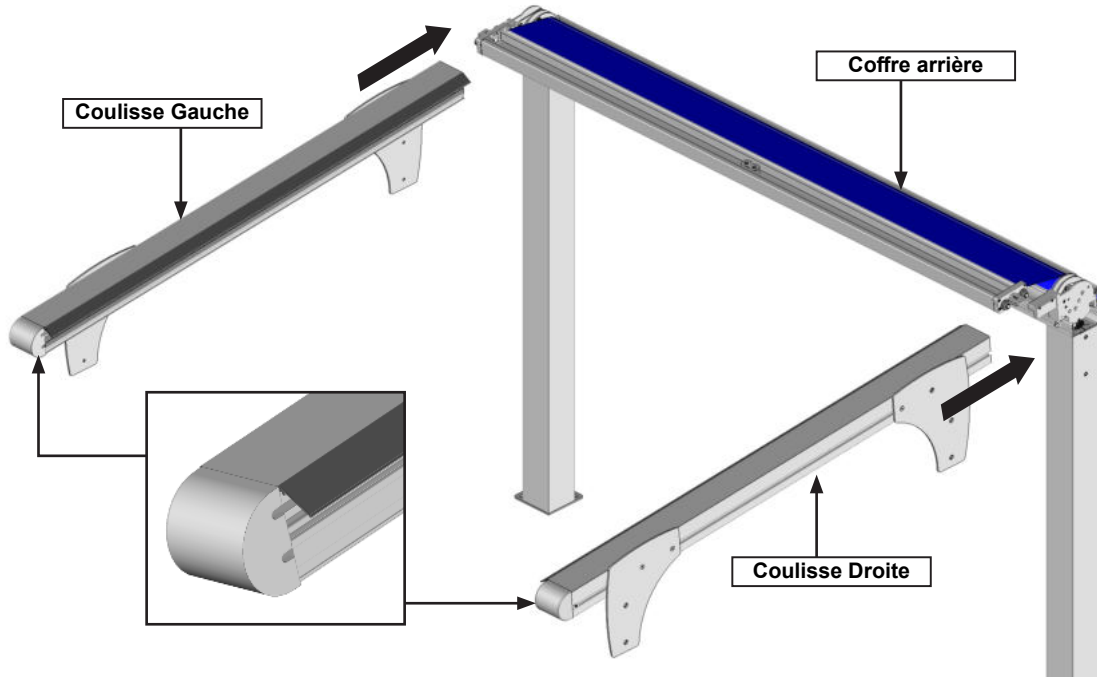

Assurez vous du bon serrage.
Risque de chute.

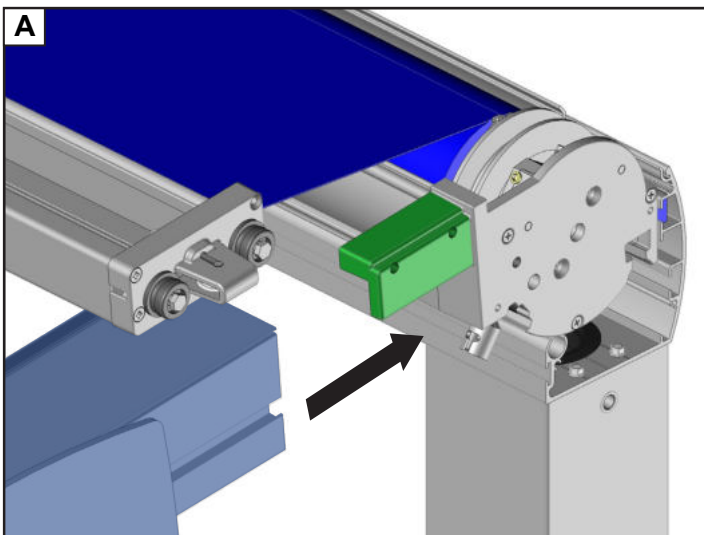

B Verrouiller les Coulisses.

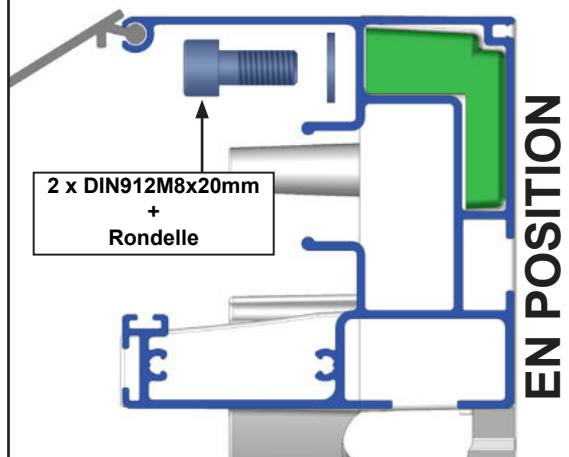

C

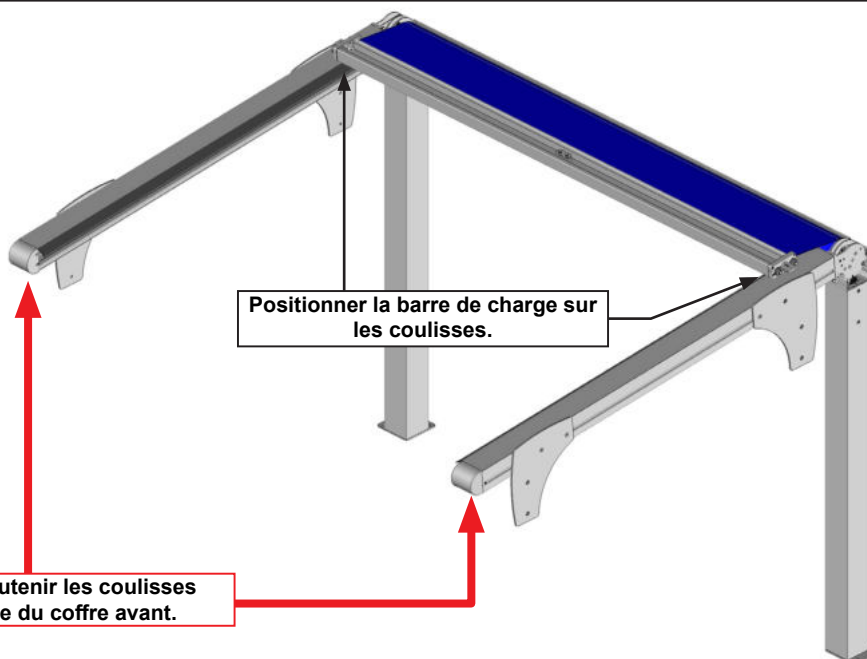

10 Pose du Coffre avant. Pergola Simple Travée.

Note : desserrer les vis de verrouillage de l'ensemble Coffre au besoin afin de manœuvrer les coulisses.

ATTENTION : ne pas desserrer les vis entièrement.

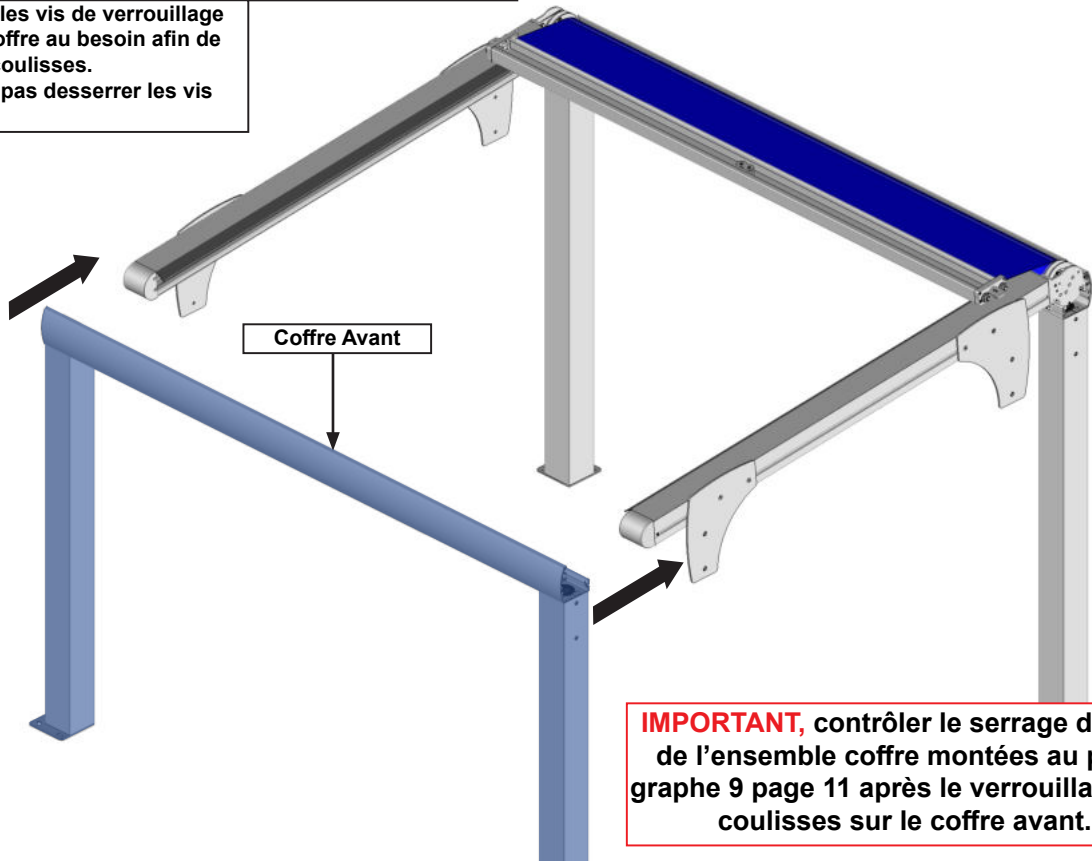

A **Note :** à réaliser des deux côtés.

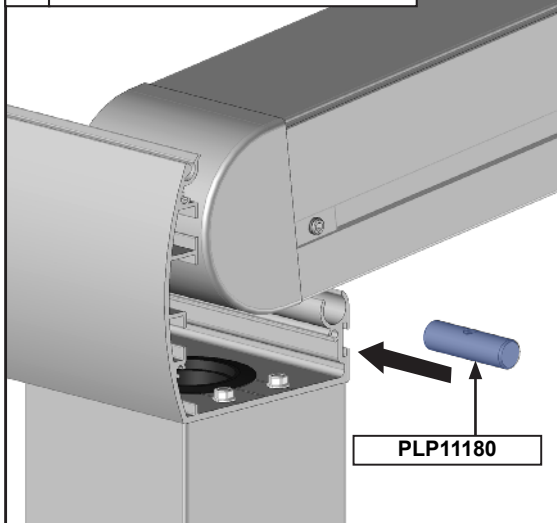

B

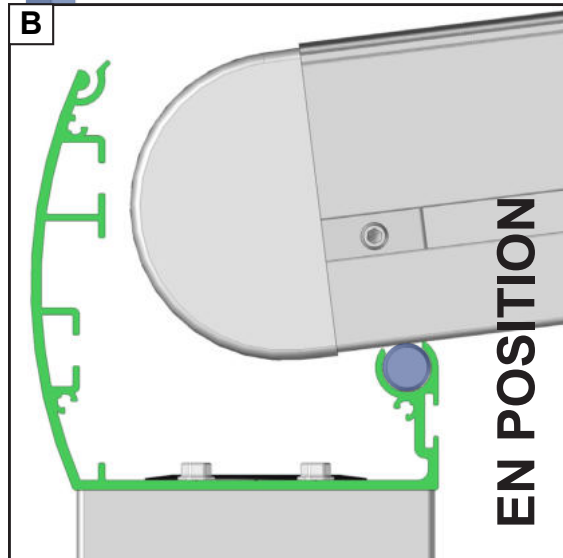

C Aligner les coulisses au coffre avant.

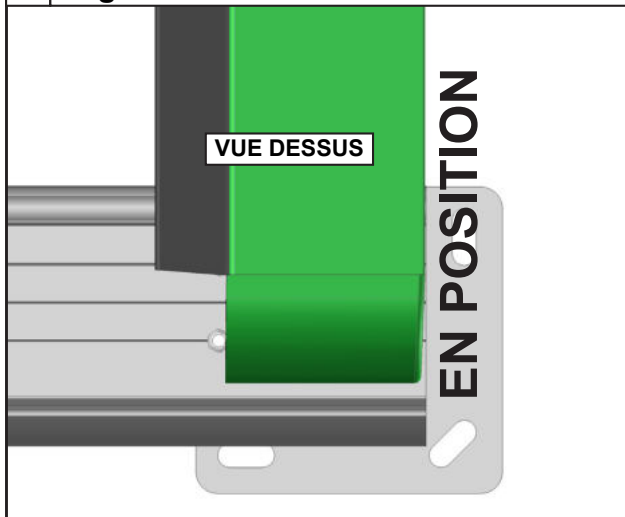

D Verrouiller les coulisses au coffre avant.

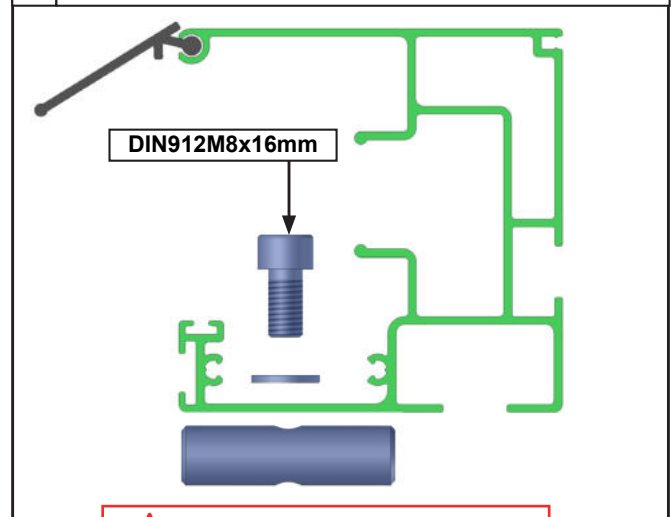

Assurez vous du bon serrage.
Risque de chute.

11 Fixation des joues de renfort. Pergola Simple Travée.

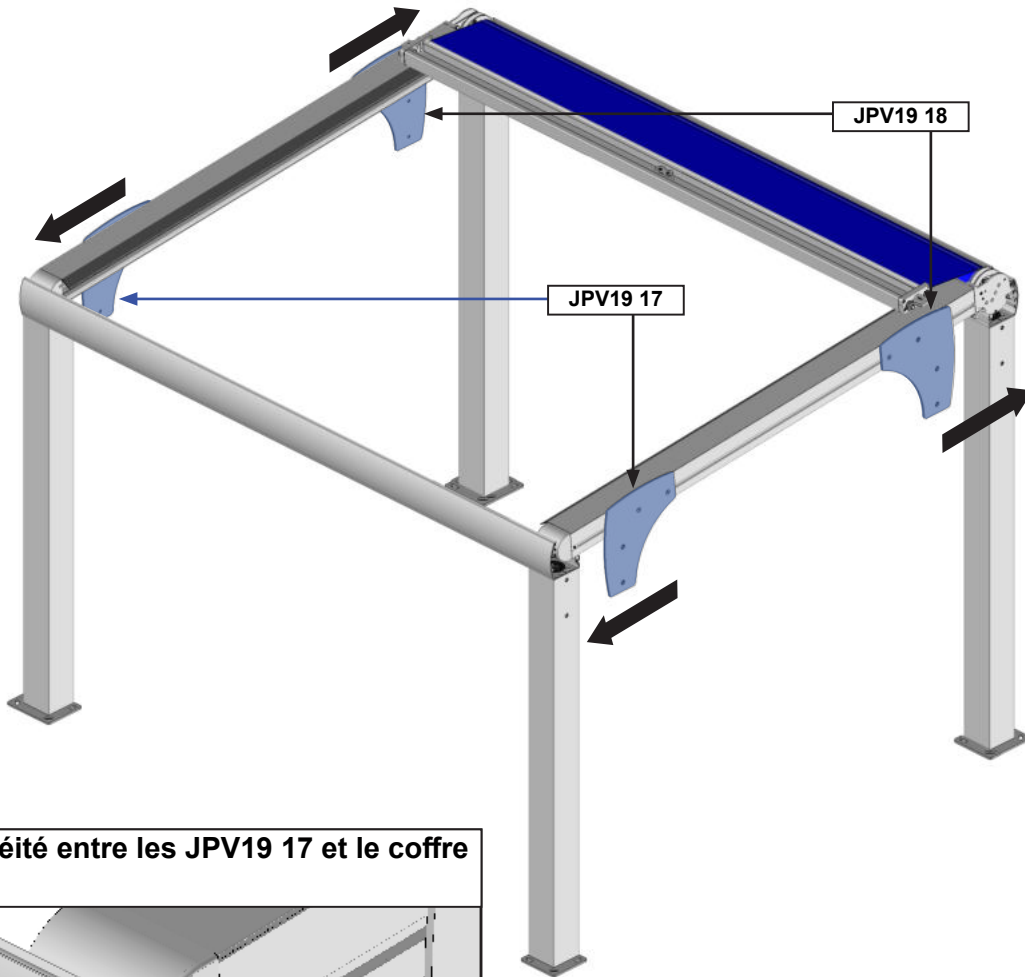

Étanchéité entre les JPV19 17 et le coffre avant.

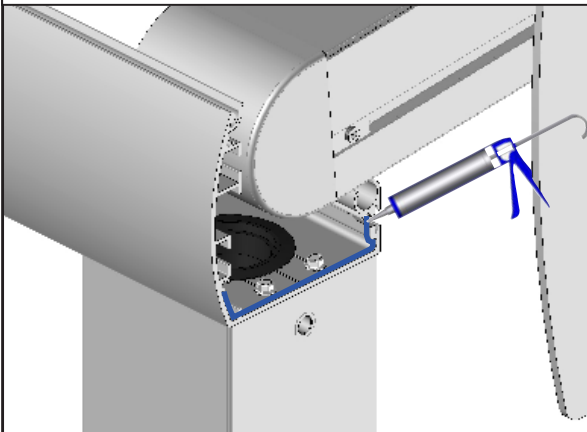

DIN7991M8x14mm - Laqué
Fixation dans le trou taraudé de
la joue de l'ensemble coffre

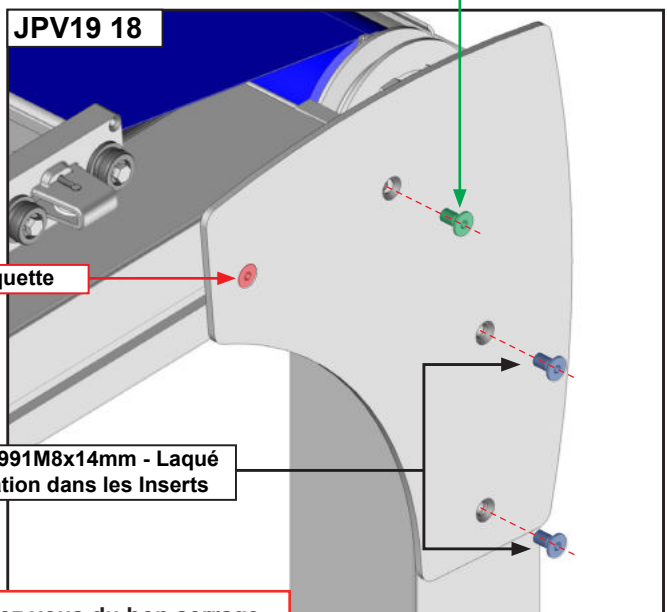
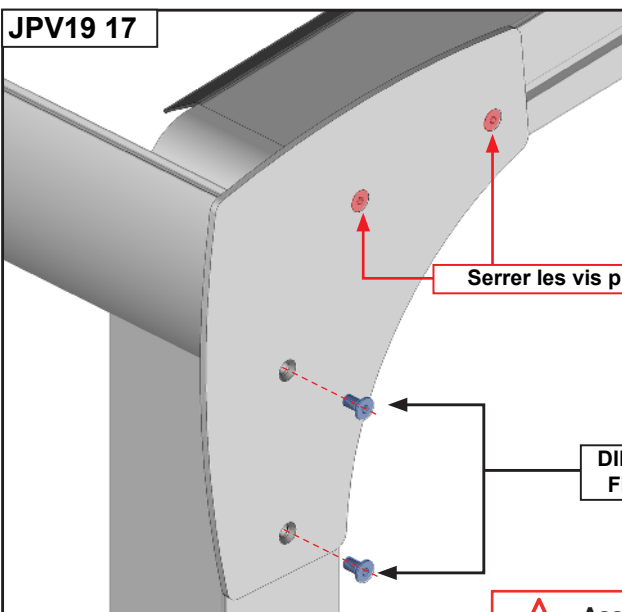

 Assurez vous du bon serrage.
Risque de chute.

12 Préparation du coffre arrière. Pergola Double Travée.

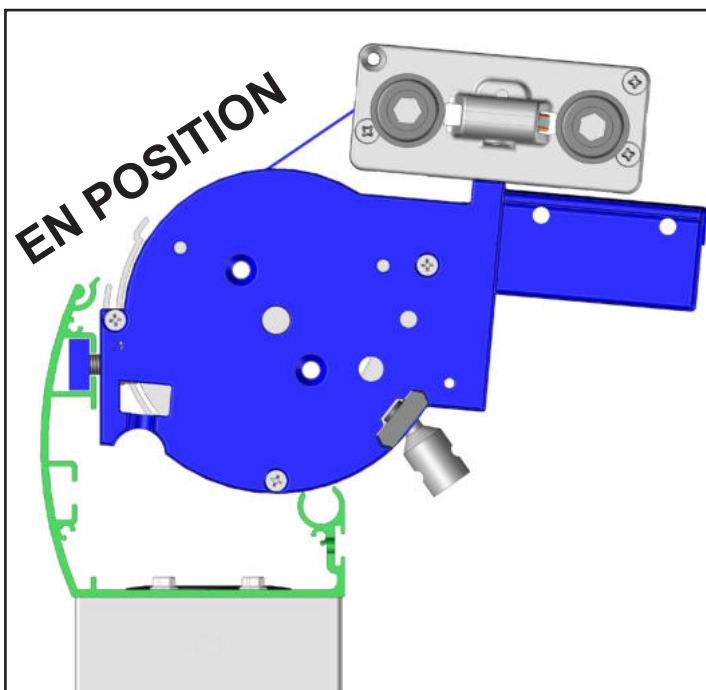
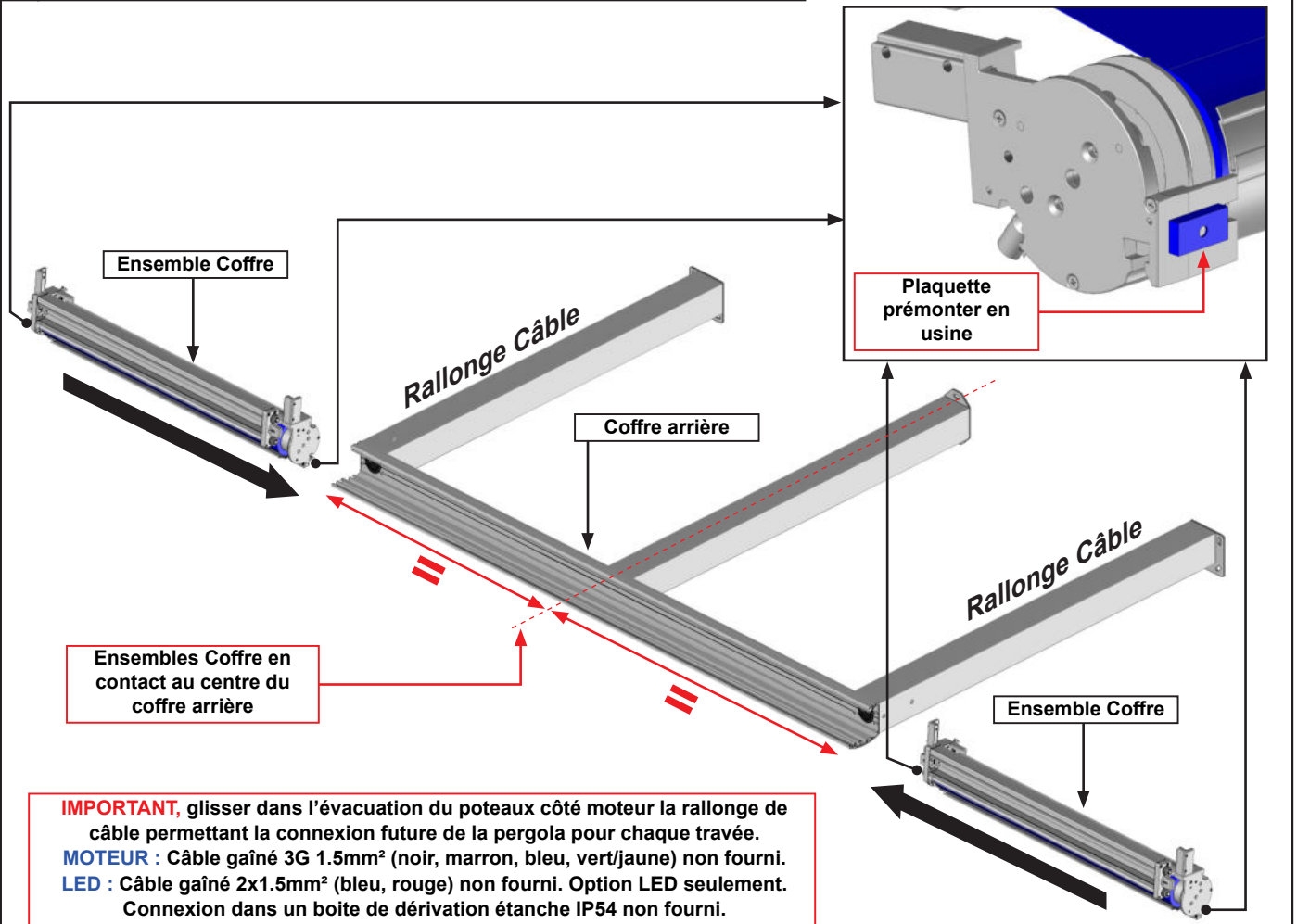

ATTENTION,
 la pose des ensembles coffre sur le coffre arrière ajoutera de la masse à l'ensemble. Manœuvrer l'ensemble avec précaution pour les futures opérations.

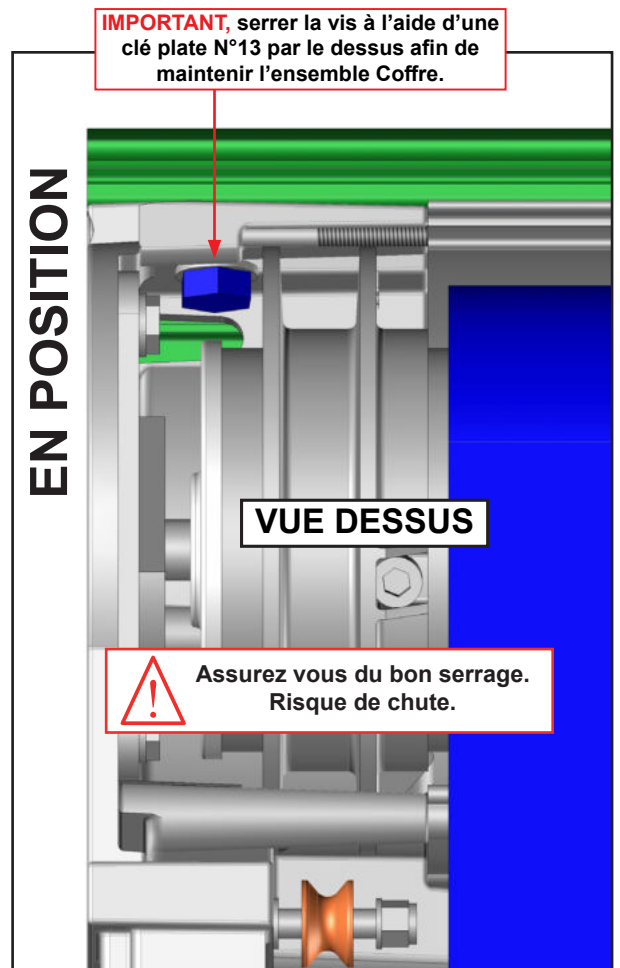

13 Pose des coulisses. Pergola Double Travée.

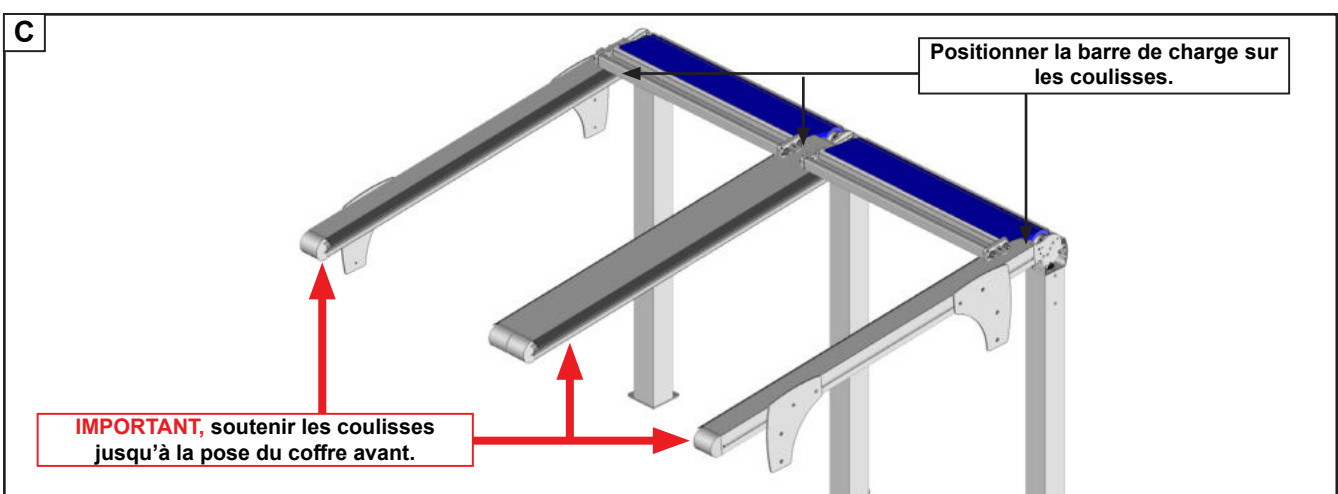
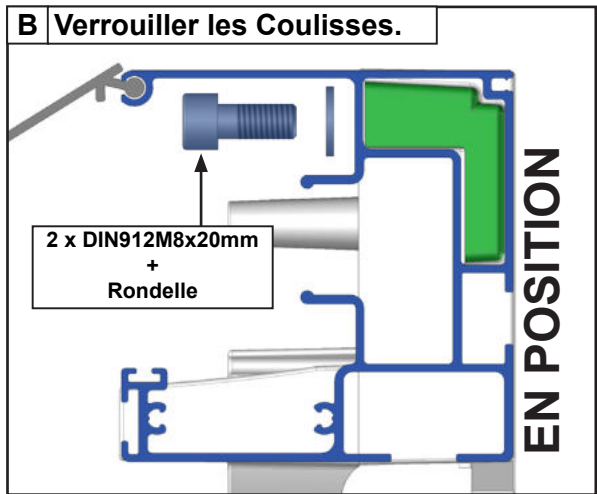
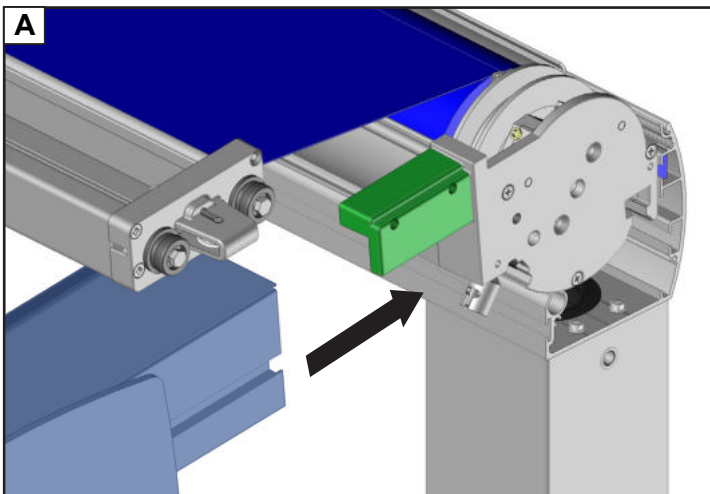
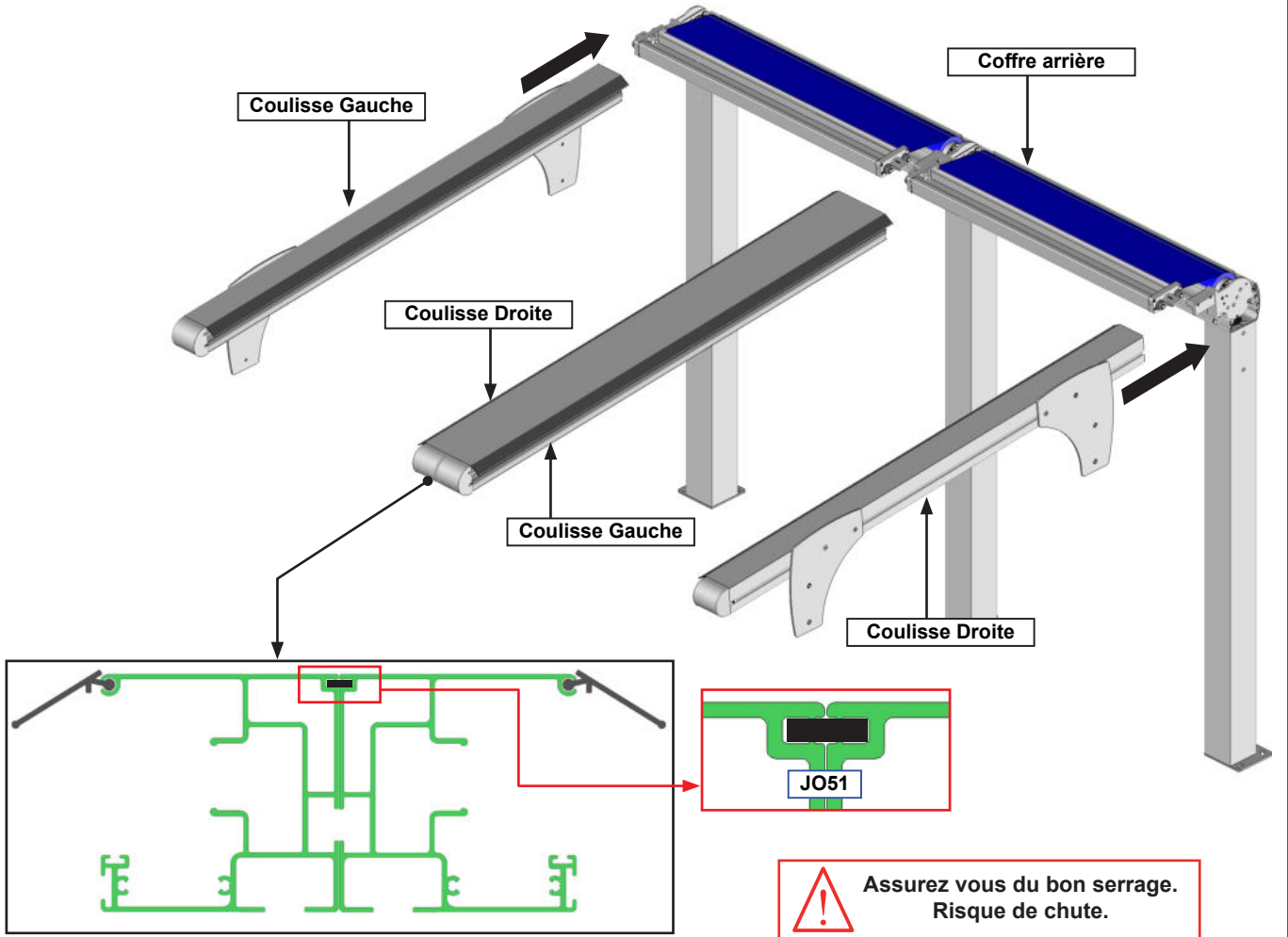

14 Pose du Coffre avant. Pergola Double Travée.

Note : desserrer les vis de verrouillage de l'ensemble Coffre au besoin afin de manœuvrer les coulisses.

ATTENTION : ne pas desserrer les vis entièrement.

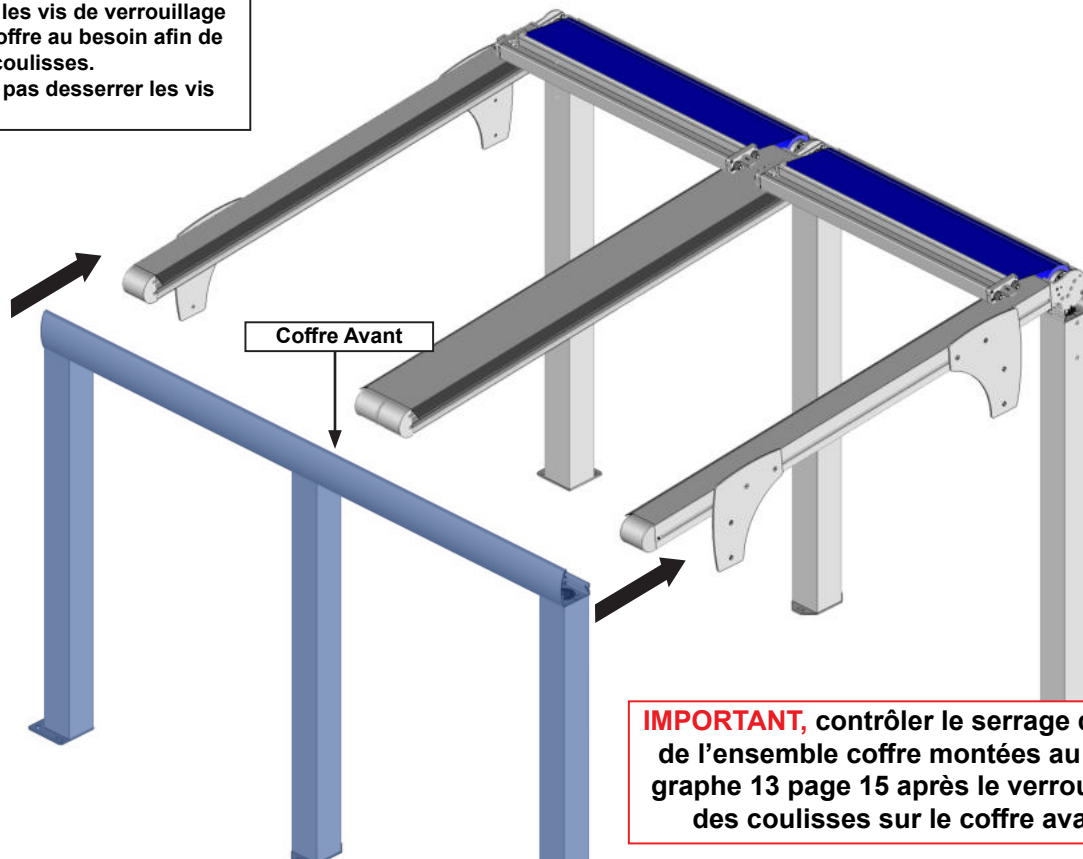

IMPORTANT, contrôler le serrage des vis de l'ensemble coffre montées au paragraphe 13 page 15 après le verrouillage des coulisses sur le coffre avant.

A **Note :** à réaliser des deux côtés.

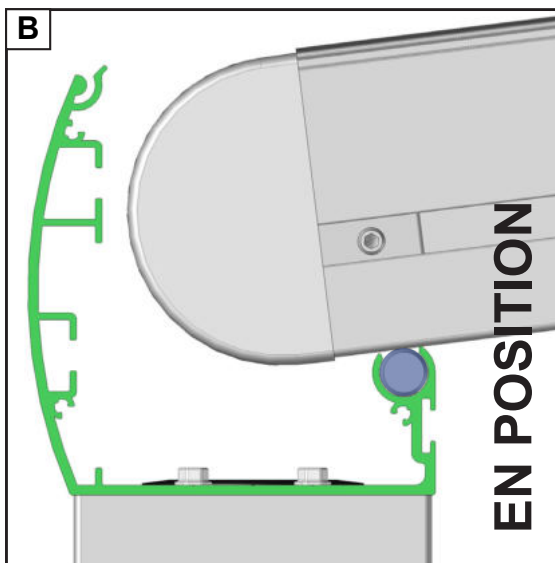
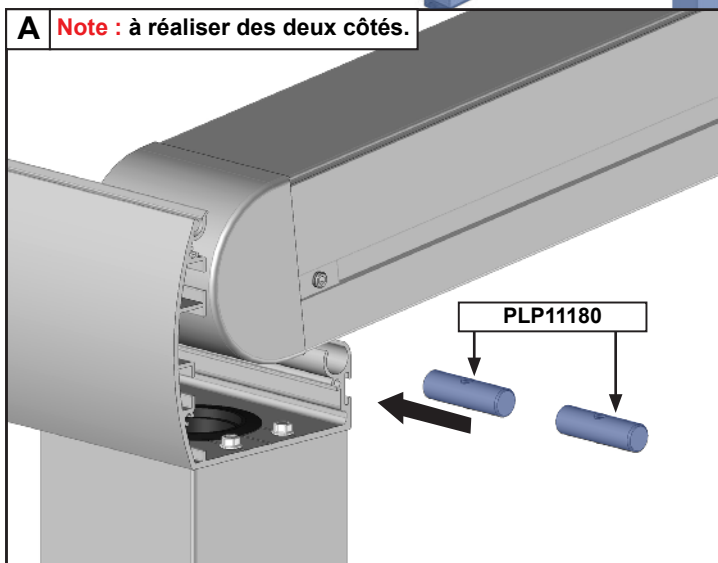

C Aligner les coulisses au coffre avant.

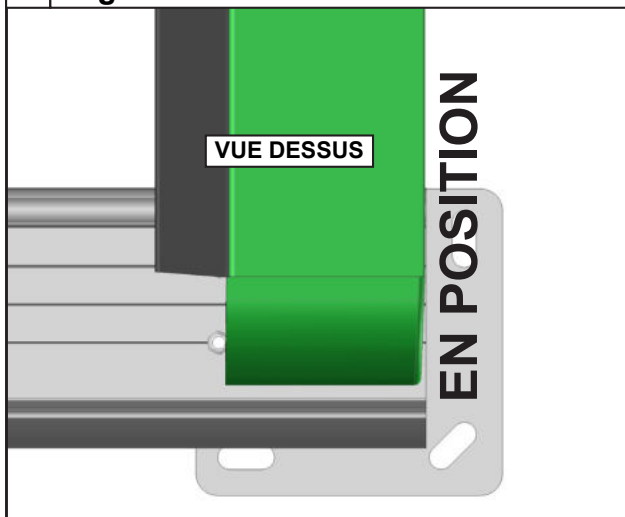

D Verrouiller les coulisses au coffre avant.

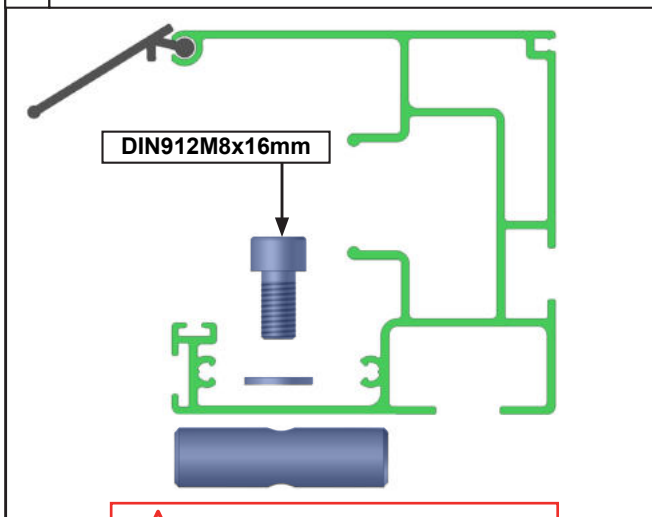

Assurez vous du bon serrage.
Risque de chute.

15 Fixation des joues de renfort. Pergola Double Travée.

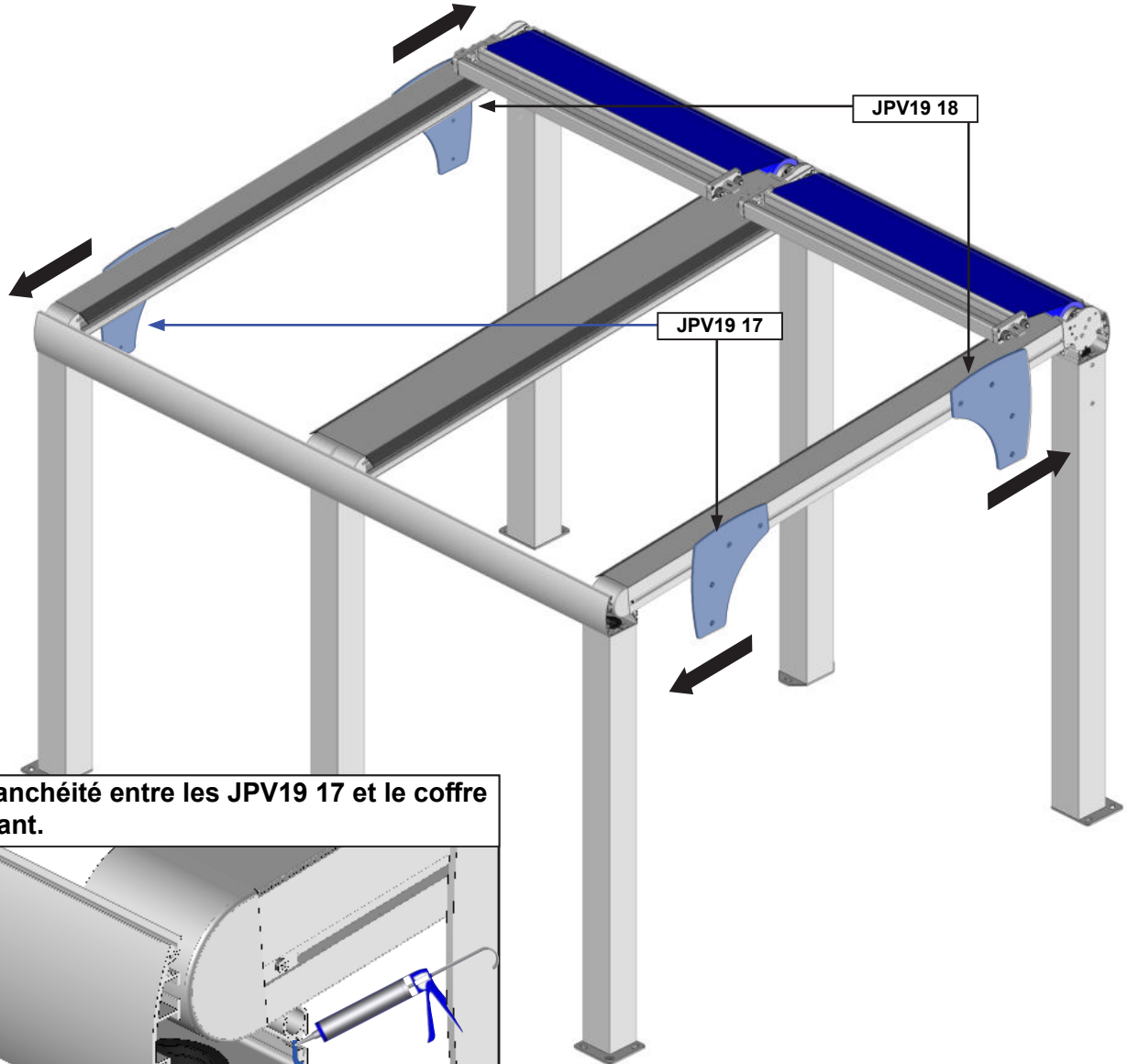

Étanchéité entre les JPV19 17 et le coffre avant.

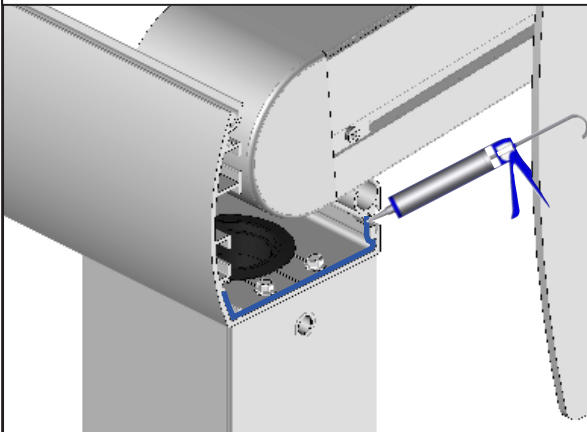

DIN7991M8x14mm - Laqué
Fixation dans le trou taraudé de
la joue de l'ensemble coffre

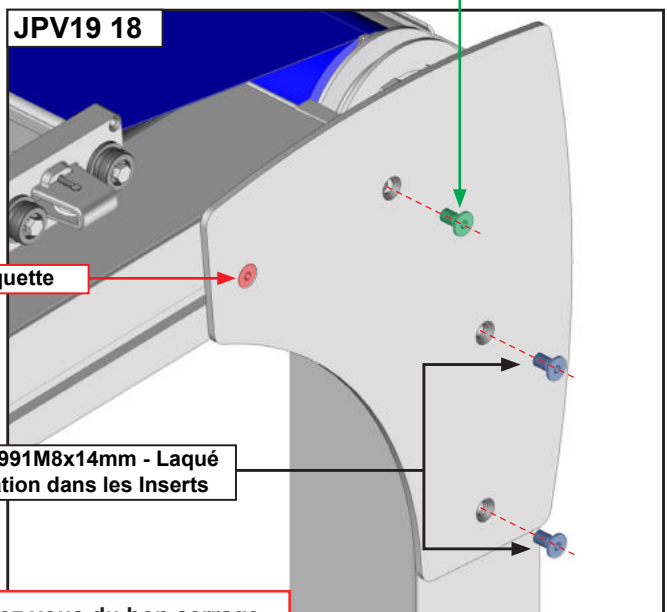
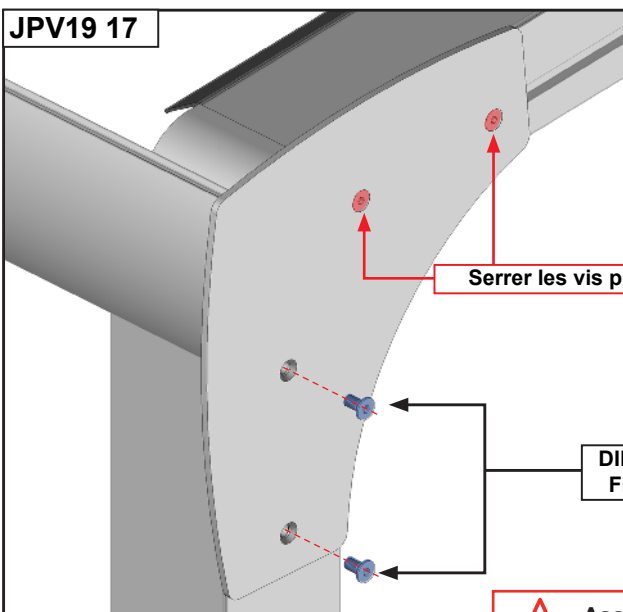

Serrer les vis plaquette

DIN7991M8x14mm - Laqué
Fixation dans les Inserts

 Assurez vous du bon serrage.
Risque de chute.

16 Contrôle de l'équerrage.

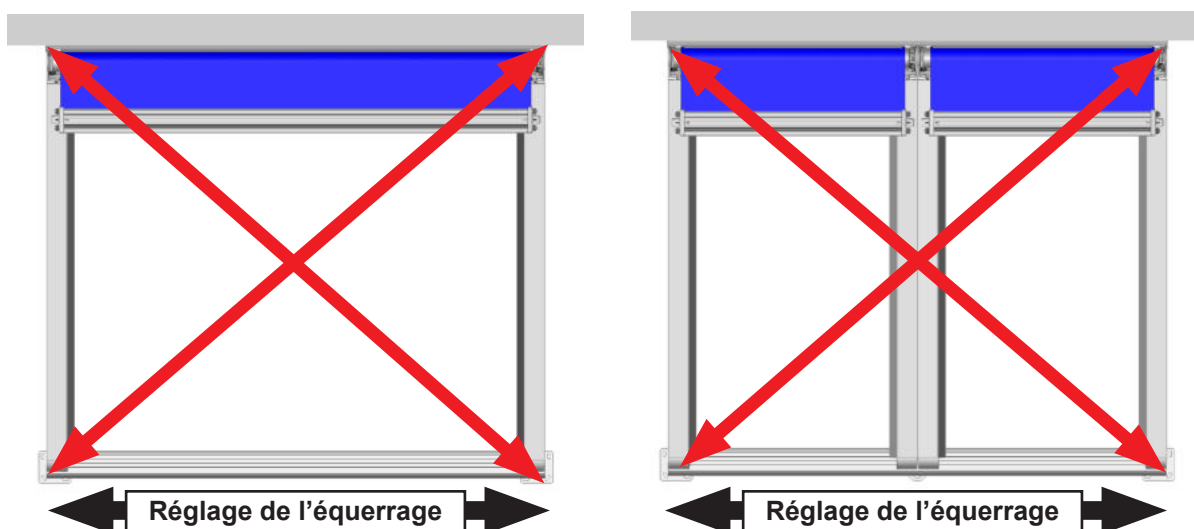

Cette étape est très importante :

Avant de poursuivre le montage de votre pergola, assurez vous que les diagonales soient égales (tolérance acceptable de 5mm) pour que le fonctionnement du système se déroule correctement.

Si les diagonales ne sont pas égales :

- 1 - Desserrer légèrement les joues et les coulisses.
- 2 - Déplacer la partie avant pour corriger les diagonales.
- 3 - Resserrer les chevrons.
- 4 - Contrôler à nouveau l'équerrage.

17 Fixation au sol.

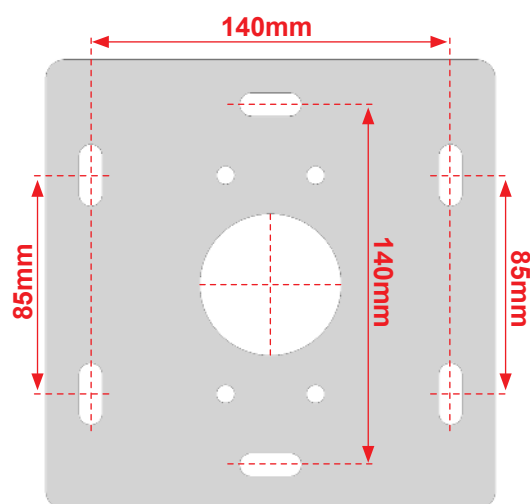

Fixer les platines au niveau de chaque plot béton réalisé auparavant par deux vis minimum.

Notre préconisation : 6 Vis béton Ø8mm longueur 120mm minimum. Résistance à l'arrachement 500DaN (500Kg)

Dans le cas d'installation à l'aide d'un kit de scellement chimique, se référer aux instructions d'utilisation du produit utilisé.

ATTENTION, Assurez vous de la bonne fixation des platine de fixation au sol. Risque de chute.

18 Branchement du moteur.

- **Motorisation avec Interrupteur.** Se référer page 19.
- **Motorisation à télécommande.** Se référer page 20 et page 21.
- **Motorisation option éclairage LED.** Se référer à la notice livrée avec l'automatisme. Réaliser seulement le branchement et la programmation du moteur.

MOTORISATION

Pour toutes motorisations, l'installation doit être conforme à la norme NFC15-100

ATTENTION



Pour votre sécurité, avant toutes opérations d'installation et de branchement, assurez-vous que le courant soit bien coupé (ligne hors tension).
- Ne pas projeter d'eau sur le boîtier d'automatisme.



MISE EN GARDE

- Vous avez fait l'acquisition d'un automatisme, les opérations de branchement doivent être faites, par des personnes compétentes pour une installation conforme et engageant la garantie.
- Couper le courant avant toute opération de branchement ou de manipulation de l'automatisme.
 - Ne laisser pas les enfants jouer avec les dispositifs de commandes (télécommande).
- Vérifier fréquemment l'installation pour déceler tout mauvais équilibrage ou tout signe d'usure.
 - N'utiliser pas la pergola si une réparation ou un réglage est nécessaire.

INTERRUPTEUR

Matériel nécessaire

- ▶ Boîte de dérivation étanche (IP54)
- ▶ Câble (A) 3G 1.5mm² (bleu, rouge, vert/jaune)
- ▶ Barrette de dérivation
- ▶ Câble (B) 3G 1.5mm² (noir, rouge, marron)

Matériel non fourni

A - Connecter les fils à l'intérieur de la boîte de dérivation étanche.

B - Refermer la boîte de dérivation.

C - Rétablir l'alimentation et procéder à un essai.

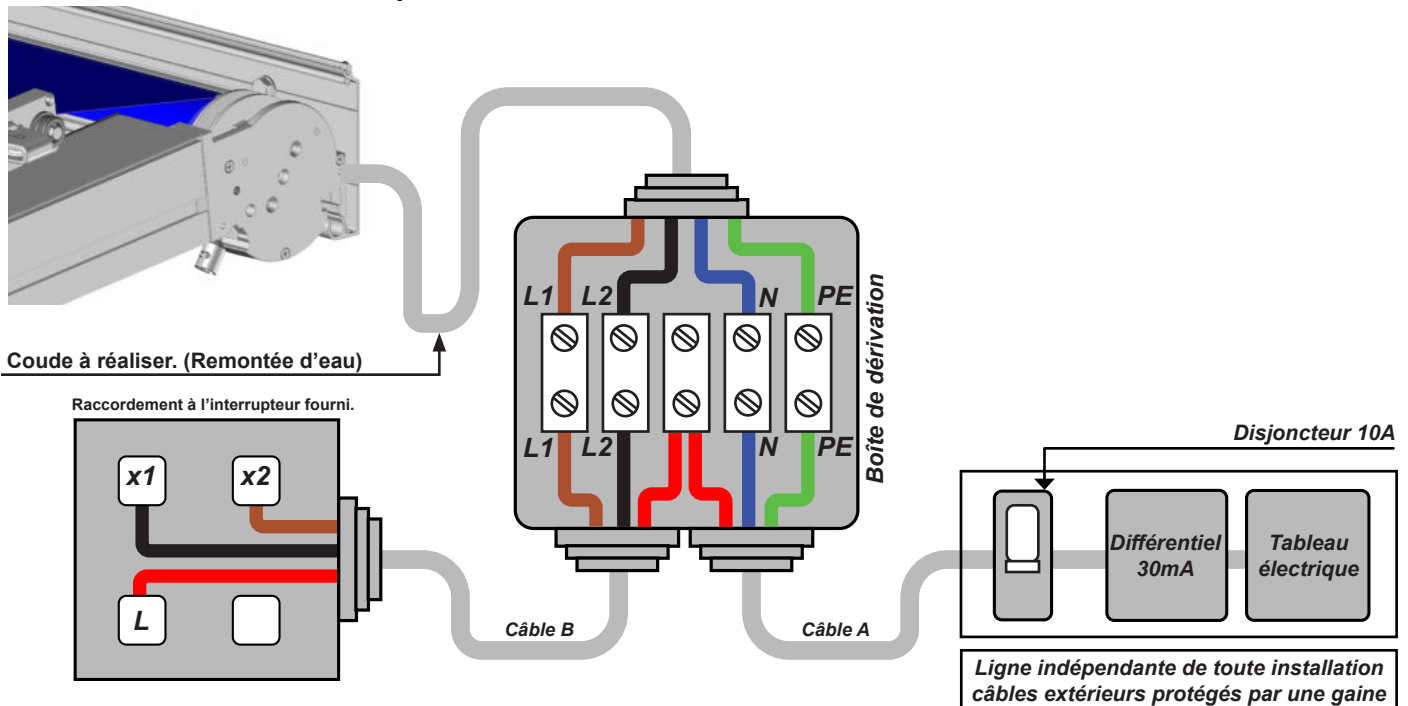

MOTORISATION TÉLÉCOMMANDE

Matériel nécessaire

- ▶ 2 Boîtes de dérivation étanches (IP54)
- ▶ Barrette de dérivation
- ▶ Câble (A) 3G 1.5mm² (bleu, rouge, vert/jaune)
- ▶ Câble (B) 3G 1.5mm² (bleu, marron, vert/jaune)

Matériel non fourni.

MISE EN GARDE

Avant toute installation, déterminer par rapport à l'emplacement de votre store :

- L'endroit de fixation de votre automatisme, cet endroit doit permettre à l'automatisme de capter les signaux afin d'assurer un maximum de sensibilité de la commande.

- La fixation du boîtier de la carte électronique doit être verticale et à l'abri des intempéries.

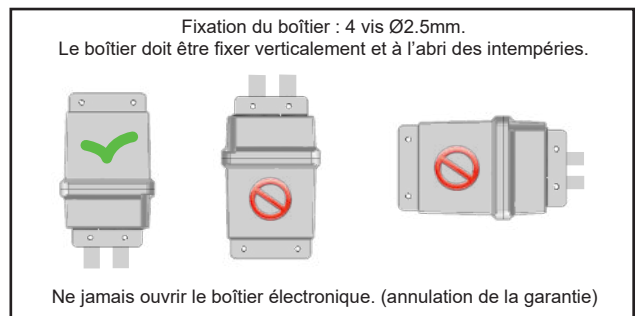
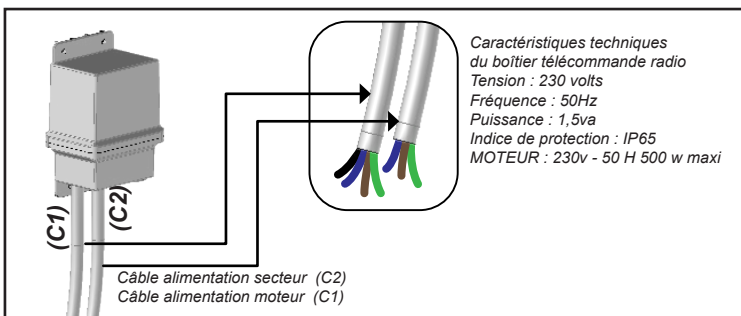

A - Connecter les fils à l'intérieur de la boîte de dérivation étanche.

B - Refermer la boîte de dérivation.

C - Rétablir l'alimentation et procéder à la programmation du moteur.

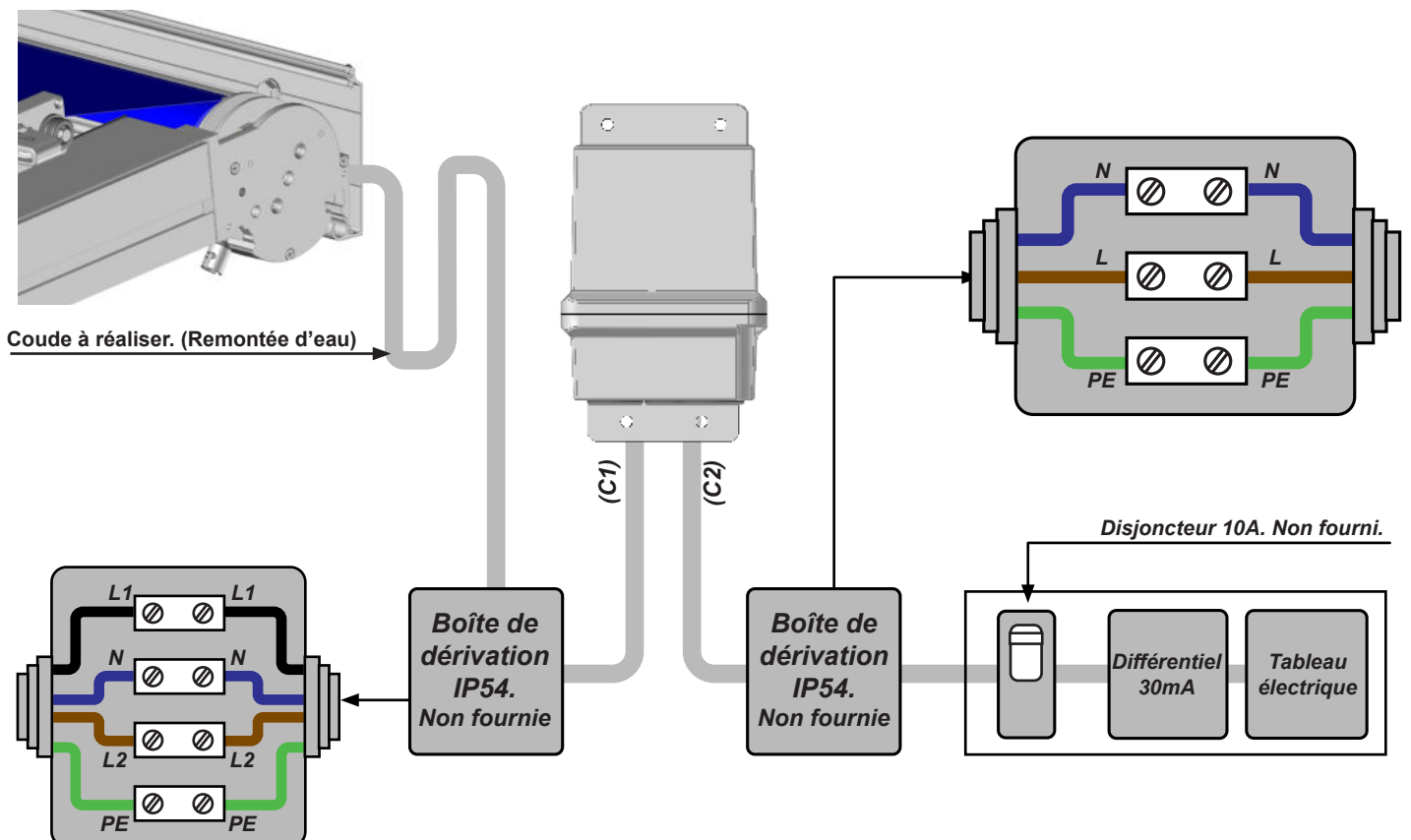

PROGRAMMATION MOTORISATION TÉLÉCOMMANDE

A - Mettre les piles fournis dans la télécommande.

B - Mettre le boîtier électronique sous tension, le boîtier fait 2 bips sonores consécutifs.

C - Appui bref sur la touche «SEL», le boîtier électronique fait 3 bips sonores consécutifs.

D - Rester appuyé sur le bouton «montée» de la télécommande jusqu'à que le boîtier fasse 1 bip sonore, puis relâcher le bouton, le boîtier fait 4 bips sonores pour confirmer la fin de la programmation.

E - Vérifier que le sens de rotation du store correspond aux touches de la télécommande. Si cela n'est pas le cas, inverser les fils marron au niveau du connecteur. Attention couper l'alimentation avant d'inverser les câbles.



Protection thermique

Le moteur se met en protection thermique après 2 descentes et 2 montées successives.

Effacement mémoire

*A faire uniquement si vous rencontrez des problèmes de programmation.
Rester appuyé sur le bouton « SEL » jusqu'à entendre un bip continu.
Relâcher le bouton « SEL », le boîtier fait 5 bips consécutifs pour confirmer l'effacement total de la mémoire.
Reprendre ensuite la programmation*

Déclaration de conformité

*TELCO déclare que le produit AUTOMOPRO03 est conforme aux directives :
99/5/EC - 73/23/EC - 89/336/EC*



19 Prémonter la drisse de la première travée.

Note : à réaliser sur la coulisse droite et la coulisse gauche de la première travée.

Longueur de drisse = 4 x Avancée HT

Réaliser 3 tours de drisse autour de la poulie. Utiliser le trou présent sur la poulie pour fixer la drisse avec un nœud.

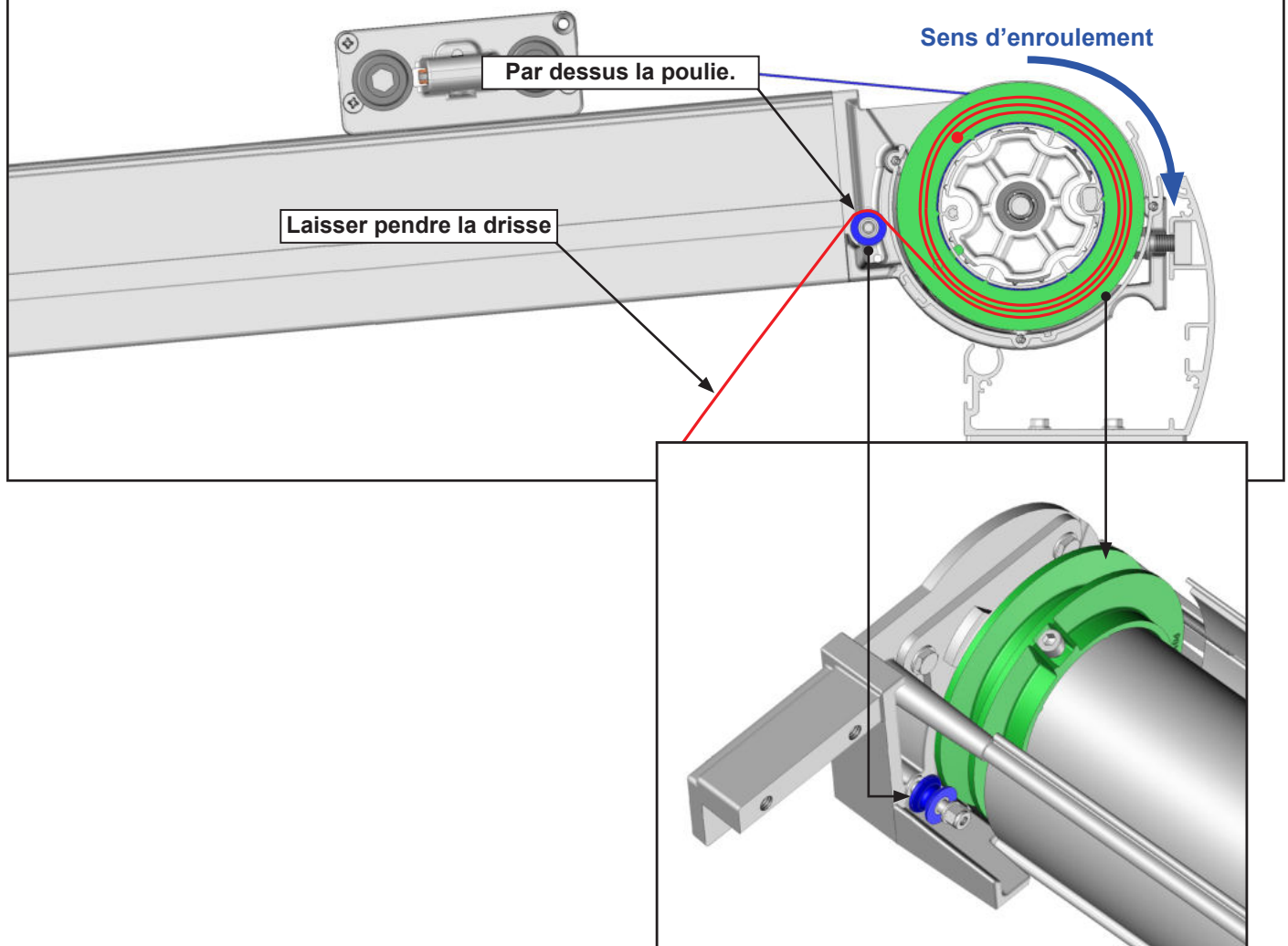

20 Ouvrir la toile.

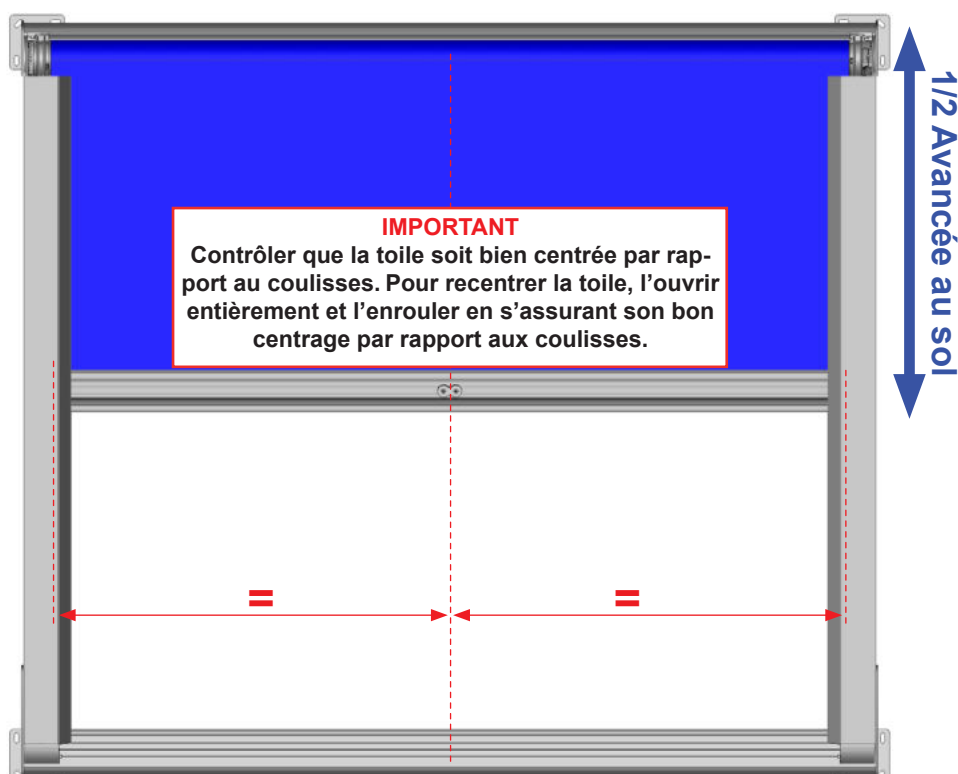

21 Guider la drisse dans la poulie de renvoie.

Note : à réaliser sur la coulisse droite et la coulisse gauche de la première travée.

A

Remonter vers la barre de charge.

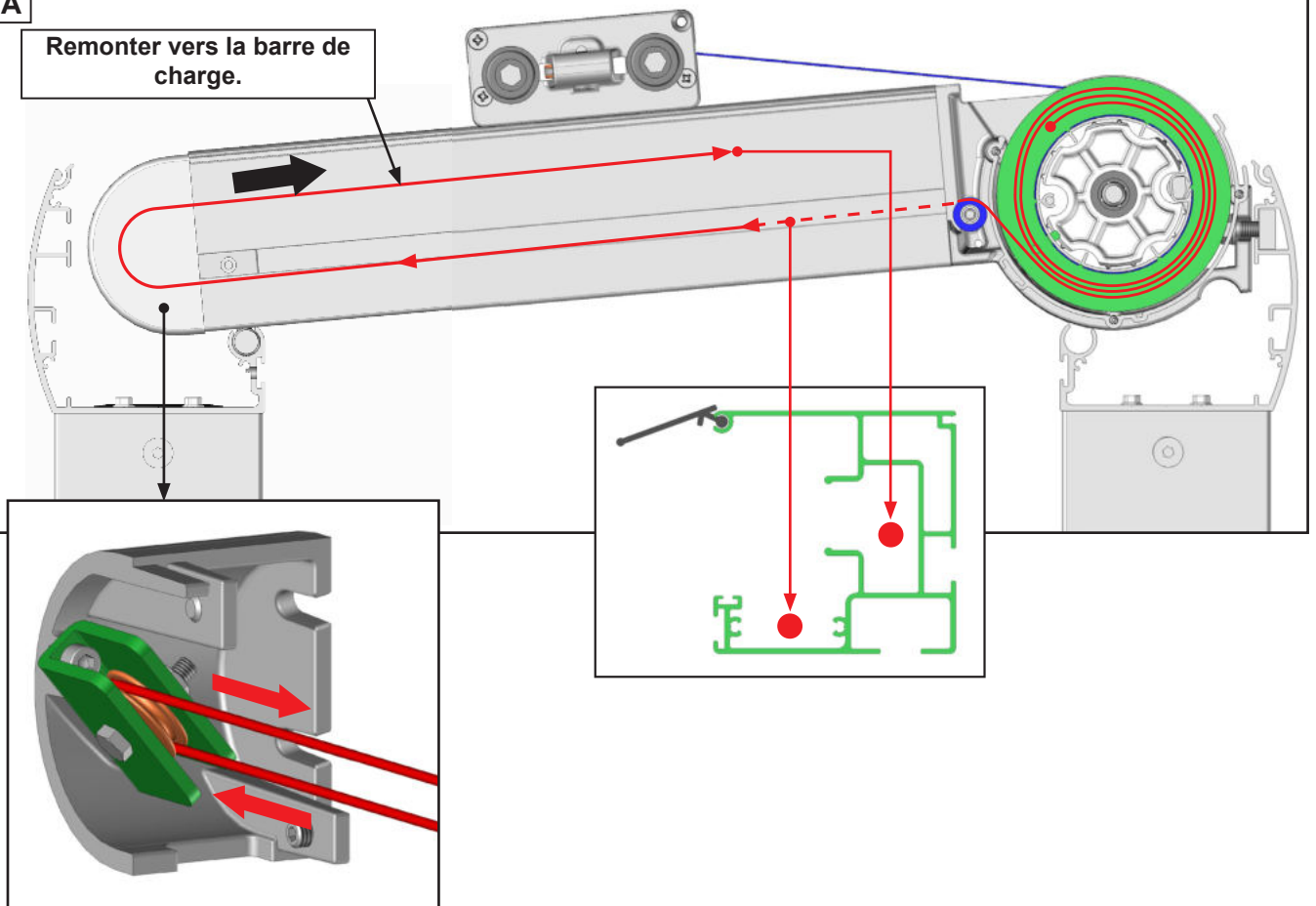

B Guider la drisse dans le chariot.

Note : à réaliser des 2 côtés.

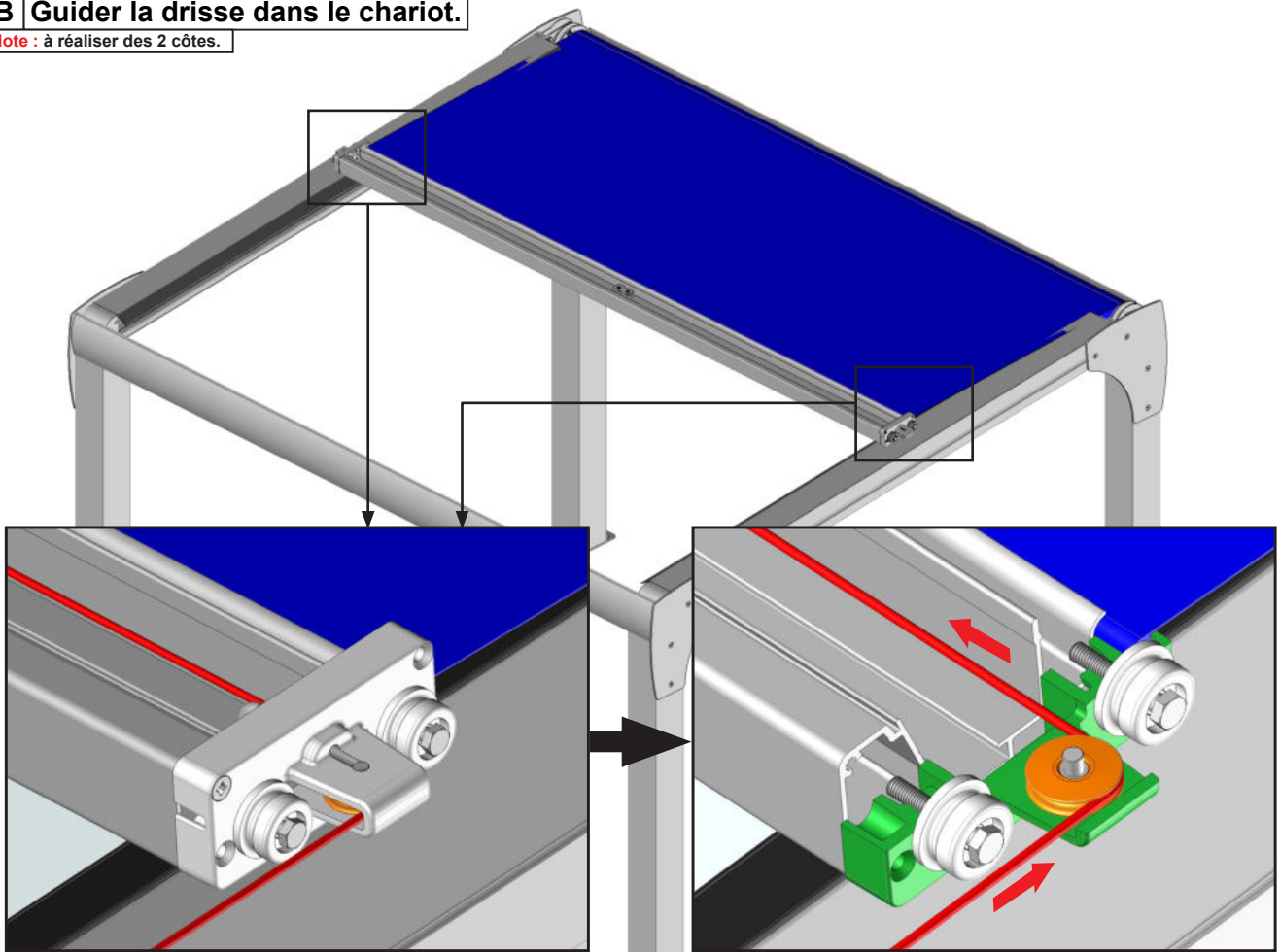

22 Guider la barre de charge dans les coulisses.

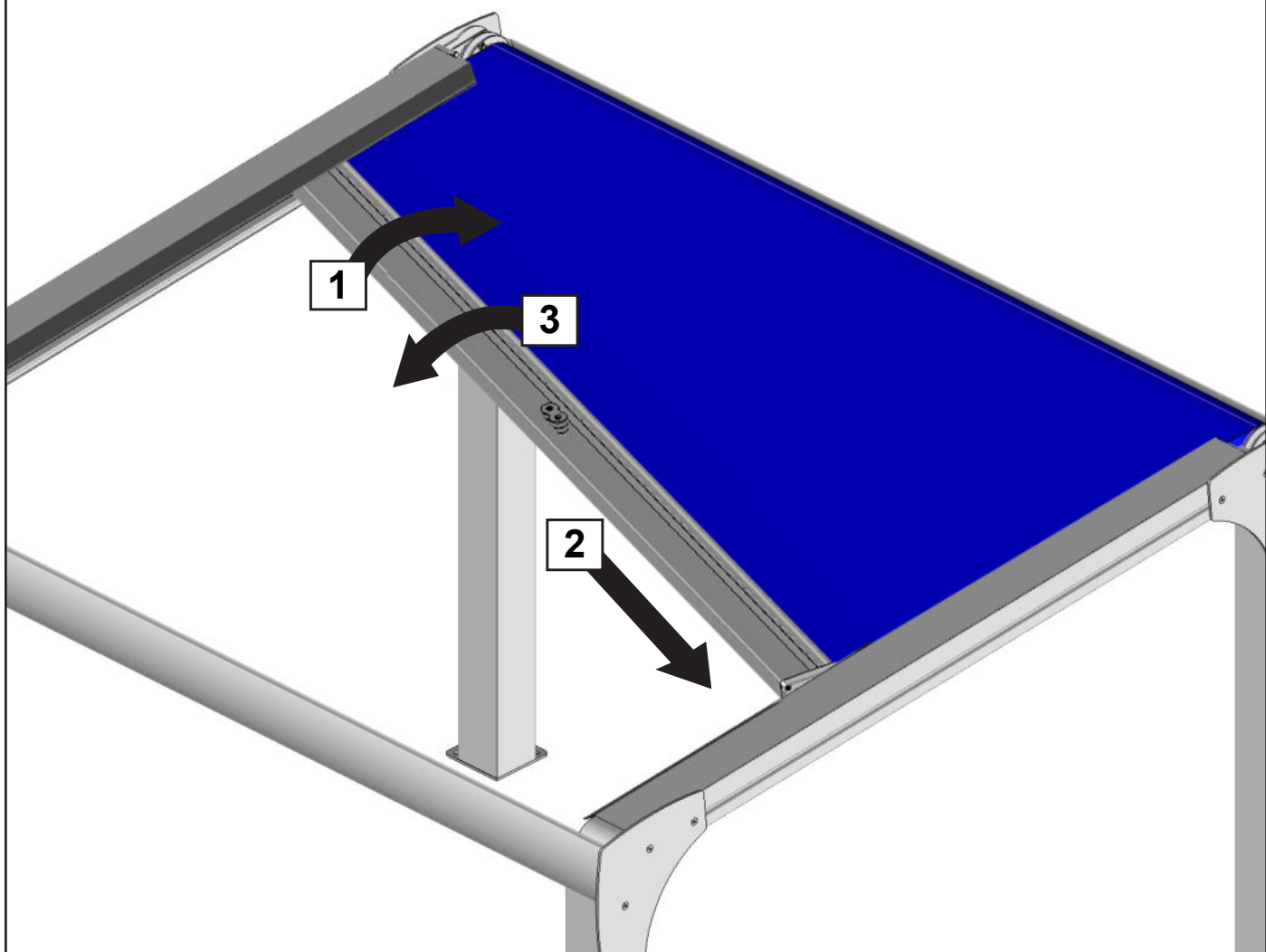

1 Donner de l'angle à la barre de charge.

2 Enclencher dans une coulisse.

3 Enclencher dans l'autre coulisse dans un mouvement de rotation inverse au premier.

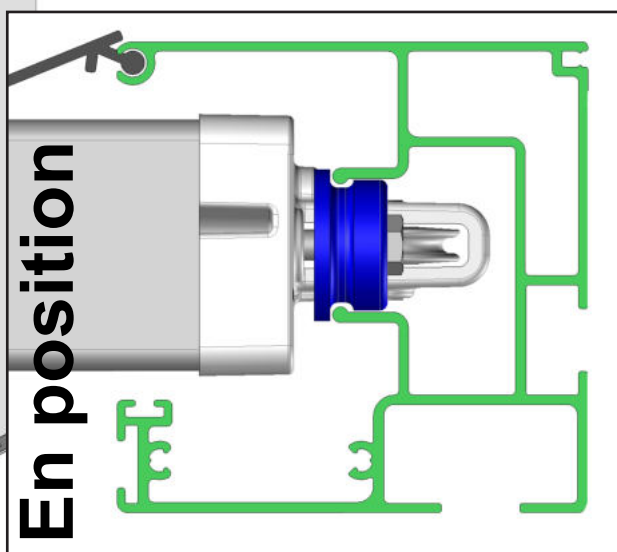

4 Manuellement faire coulisser la barre de charge coulissante dans les coulisses pour valider le mouvement.

23 Chemin de câble.

Note : à réaliser des 2 côtés.

Pour des raisons de compréhension certains éléments ont été supprimés du dessin. La drisse est dessinée de deux couleurs différentes pour des raisons de compréhension.

A Prémonter.

PLT2760

PO20

PLO5149

AC12

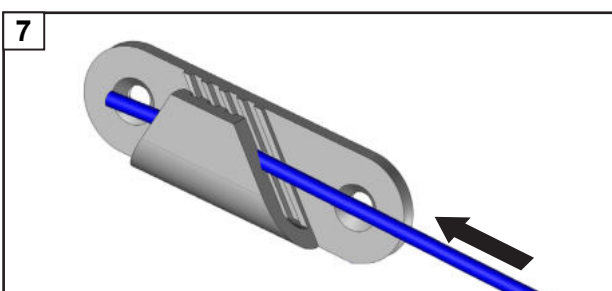
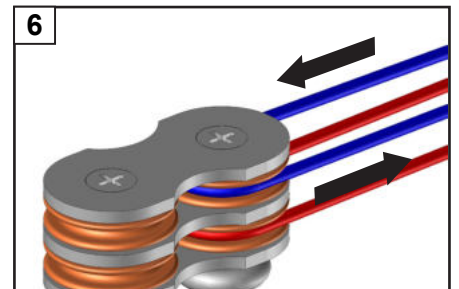
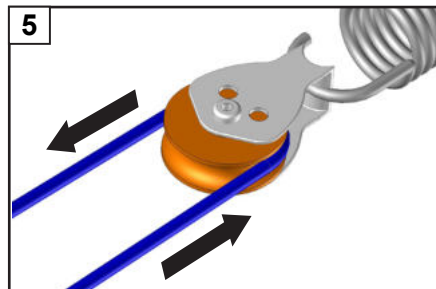
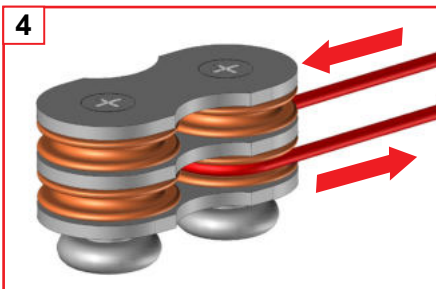
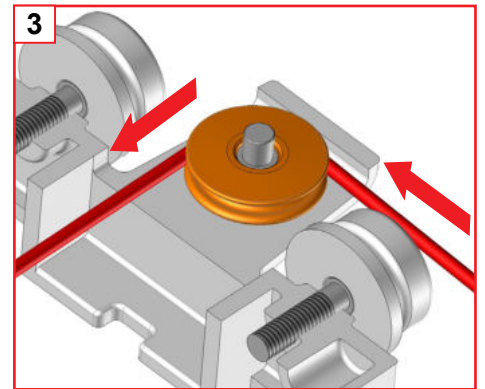
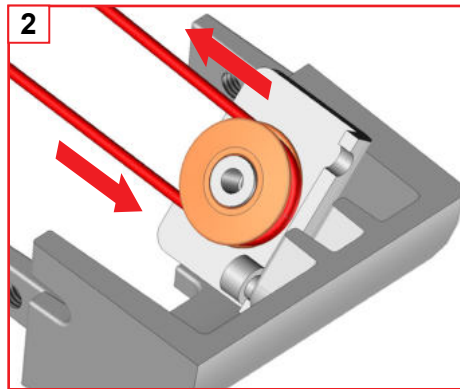
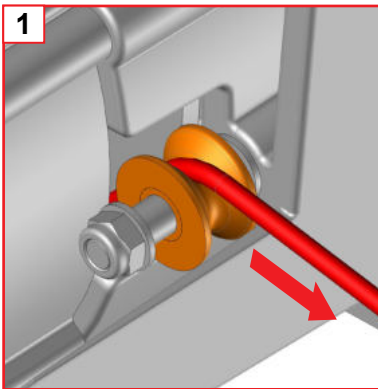

24 Tension de la toile.

A Réaliser une première tension.

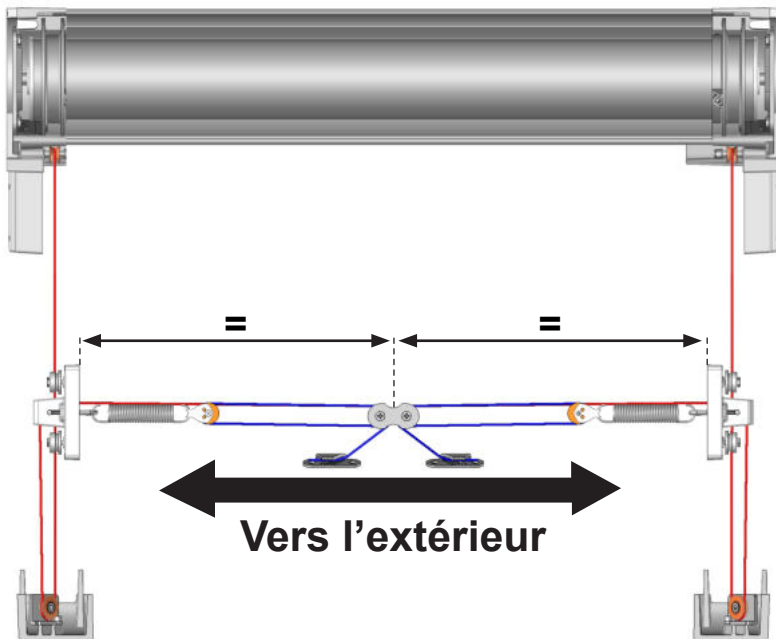

1 - Tirer sur les drisses vers l'extérieur et les accrocher à leur arrêt de corde respectif AC12.

2 - La tension doit être identique des deux côtés. Contrôler que la double poulie PLO5149 soit centrée par rapport à la barre de charge.

3 - Contrôler le chemin de drisse et assurez vous du bon guidage de la drisse dans les poulies.

B Ouvrir la toile. Ne pas attendre la fin de course.



C Refermer la toile.

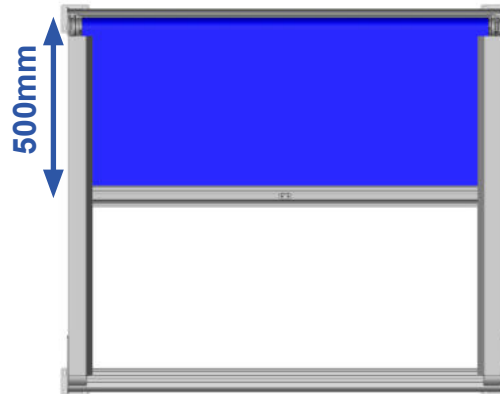

D Réaliser une seconde tension.

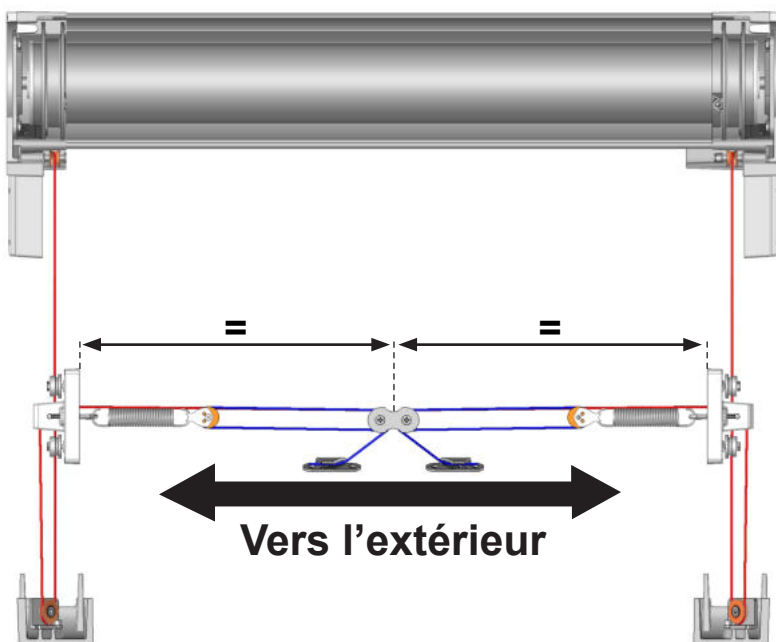

1 - Tirer sur les drisses vers l'extérieur et les accrocher à leur arrêt de corde respectif AC12.

2 - La tension doit être identique des deux côtés. Contrôler que la double poulie PLO5149 soit centrée par rapport à la barre de charge.

3 - Refaire un cycle de d'ouverture et de fermeture.

ATTENTION,
ne pas attendre la fins de course basse d'ouverture.

4 - Couper l'excédant de drisse.

25 Ajuster les fins de course moteur.

Afin de réaliser le bon réglage, repérer l'emplacement de votre moteur (à droite ou à gauche) et déterminer le sens d'enroulement de votre toile. Le réglage des fins de course se réalisera moteur en marche. La toile se déroule ou s'enroule de 2cm à chaque tour de clé.

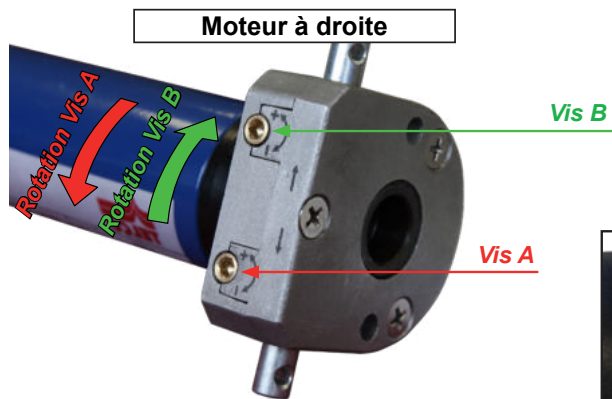

Fin de course : Actionner la vis vers le «+» pour plus de fermeture ou d'ouverture, vers le «-» pour moins fermeture ou d'ouverture.
Réaliser un essai afin de valider la butée.

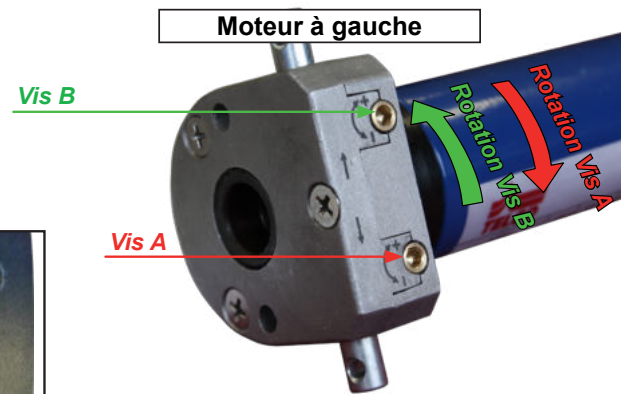

Fin de course : Actionner la vis vers le «+» pour plus de fermeture ou d'ouverture, vers le «-» pour moins fermeture ou d'ouverture.
Réaliser un essai afin de valider la butée.

A Fin de course de fermeture.

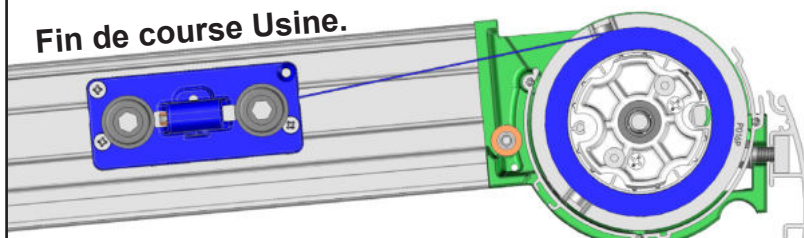

1 - Fermer la toile jusqu'à la butée de fermeture pré réglée en usine.

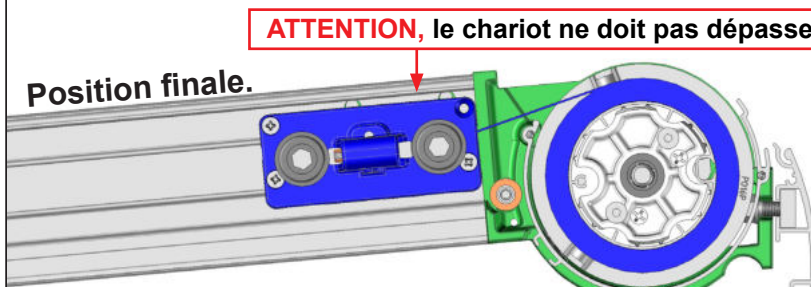

2 - Actionner la vis de fin de course fermeture selon votre configuration afin de positionner la barre de charge coulissante en position finale.

B Fin de course de ouverture.

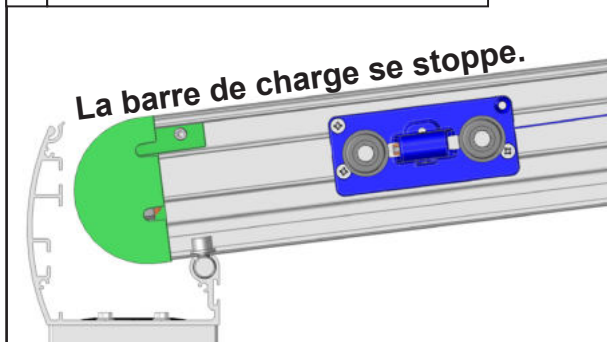

1 - Ouvrir la toile. Si la barre de charge coulissante ne s'arrête pas seule stopper la avant d'arriver à la barre charge frontale.

2 - Remonter la barre de charge coulissante de 100mm.

3 - Actionner la vis de fin de course ouverture selon votre configuration pour réduire la fin de course d'ouverture.

4 - Ouvrir à nouveau la toile. Si la barre de charge coulissante se stoppe avant d'arriver à la barre de charge, passez à l'opération 5 sinon stopper la et refaire l'opération 2 et 3 jusqu'à ce que la barre de charge coulissante se stoppe d'elle même.

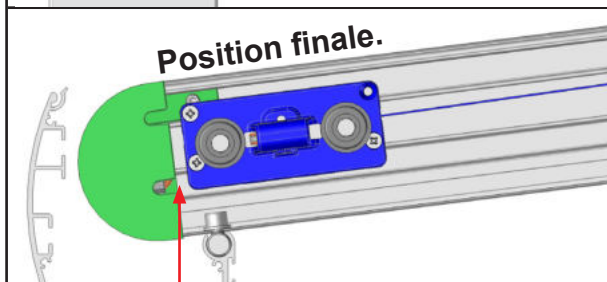

5 - Actionner la vis de fin de course ouverture selon votre configuration pour ajuster l'ouverture de la toile. En position finale la barre de charge coulissante doit entrer dans la barre de charge frontale.

ATTENTION, le chariot ne doit pas dépasser de la coulisse.

26 Pose des rubans de LED. Option éclairage LED seulement.

A

ATTENTION : Les rubans à LED ont un pas de coupe de 17cm. Adapter la longueur du rubans à la longueur du Coffre avant

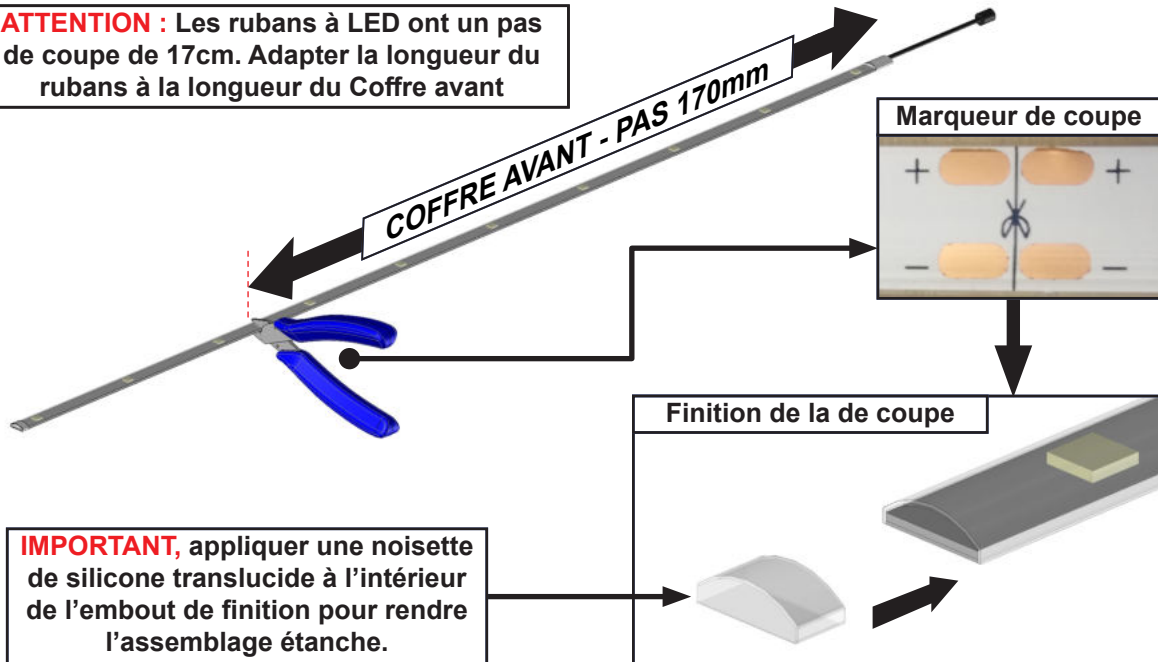

IMPORTANT, appliquer une noisette de silicone translucide à l'intérieur de l'embout de finition pour rendre l'assemblage étanche.

B Pose des rubans de LED.

Se référer à la notice fournie avec l'automatisme pour le branchement et la programmation des LED.

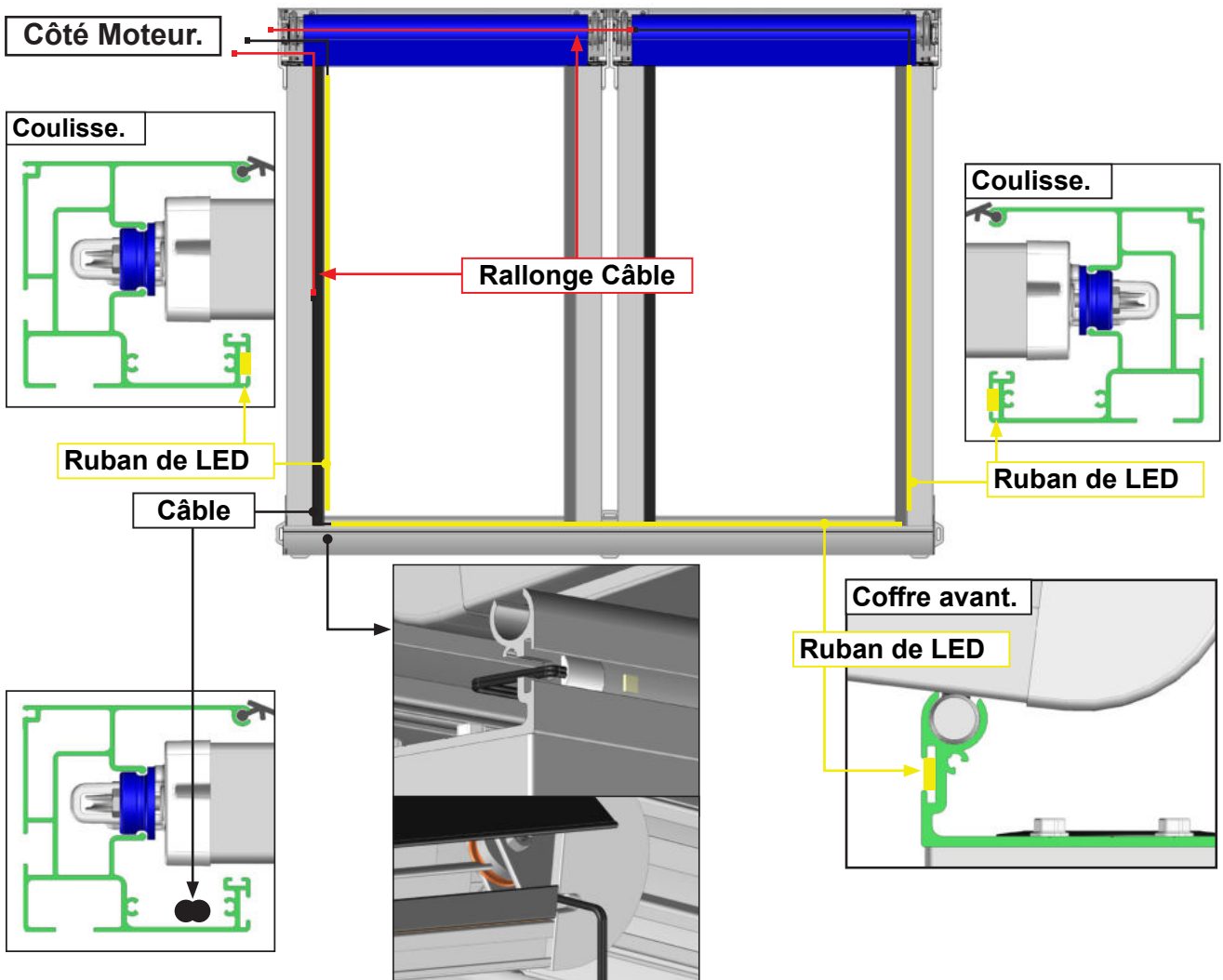

27 Pose des rubans de LED. Pergola double travées.

Se référer à la notice fournie avec l'automatisme pour le branchement et la programmation des LED.

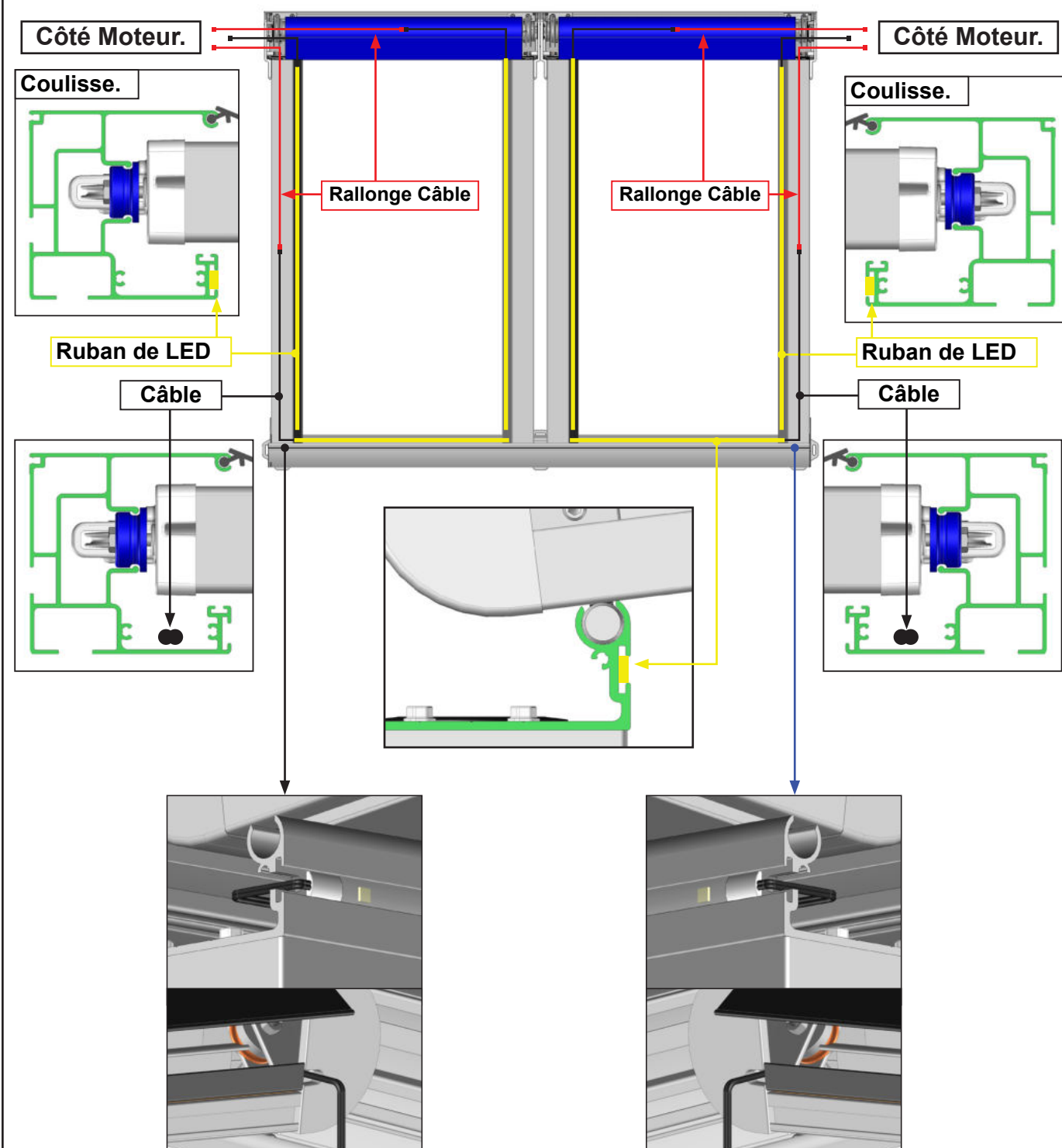

28 Pose du profil de finition barre de charge PU3704.

Note : le PU3704 se positionne sous les joints des coulisses.

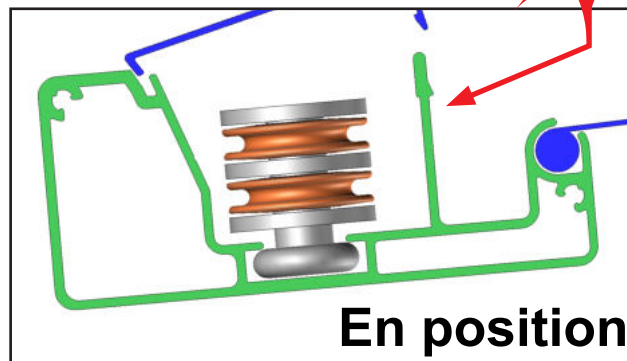
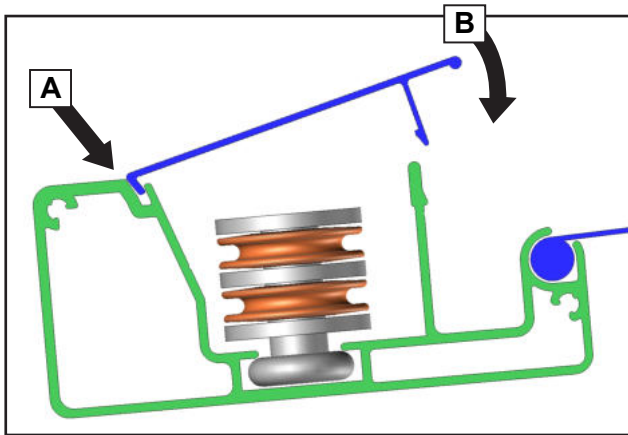

29 Pose du coffre supérieur CE135 06 de l'ensemble Coffre.

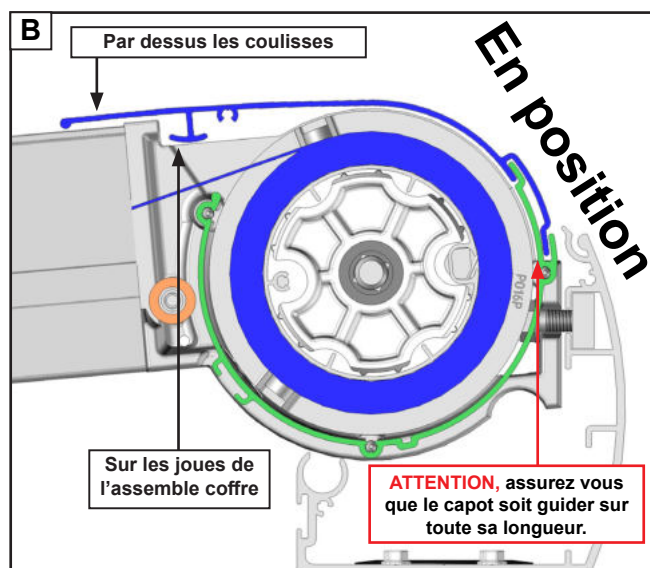
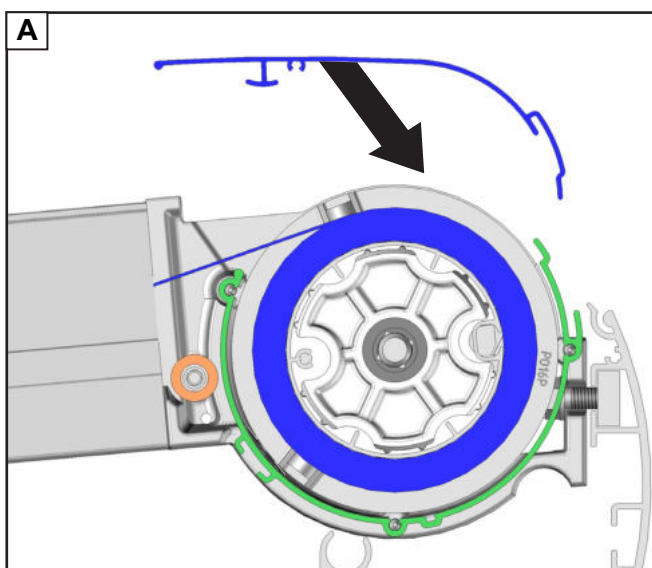

C Pergola double travée. Disposer les deux coffres supérieurs CE135 06 pour chaque travée.

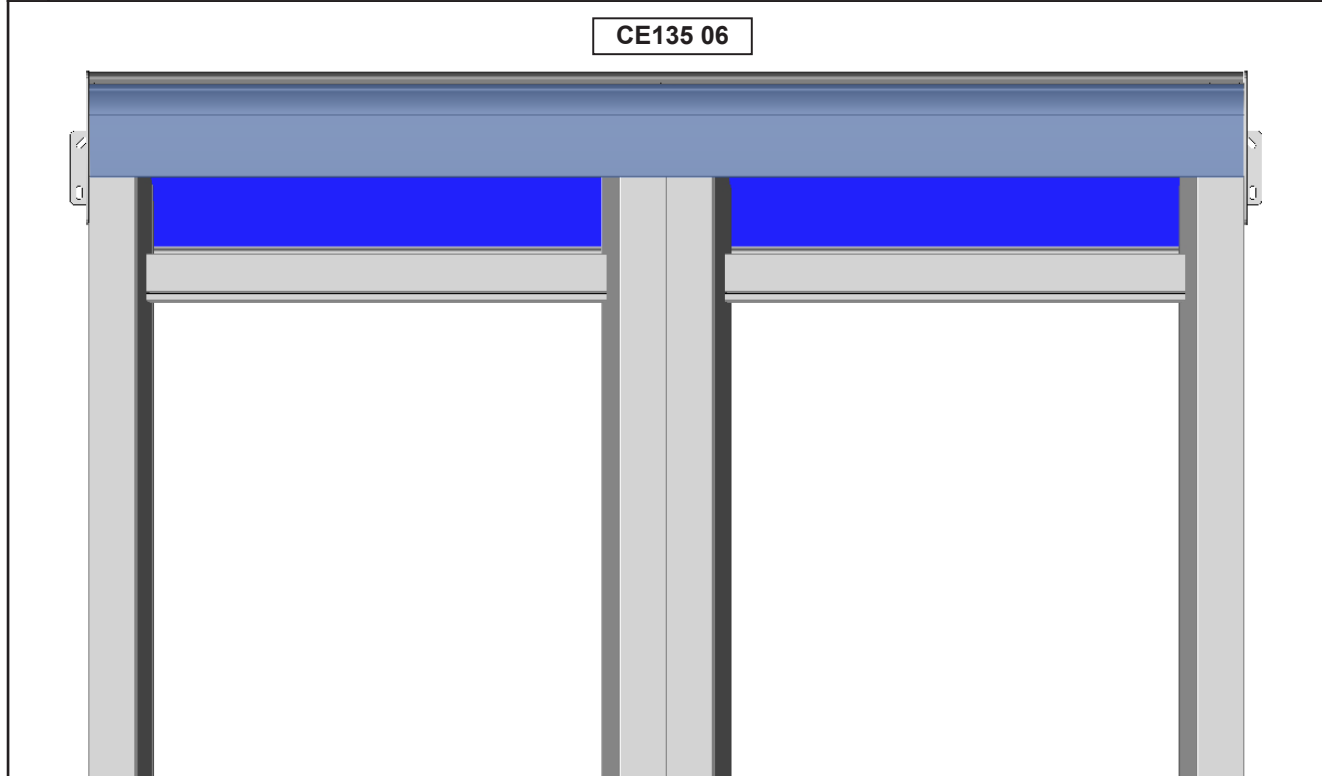

30 Pose du capot de finition coffre avant.

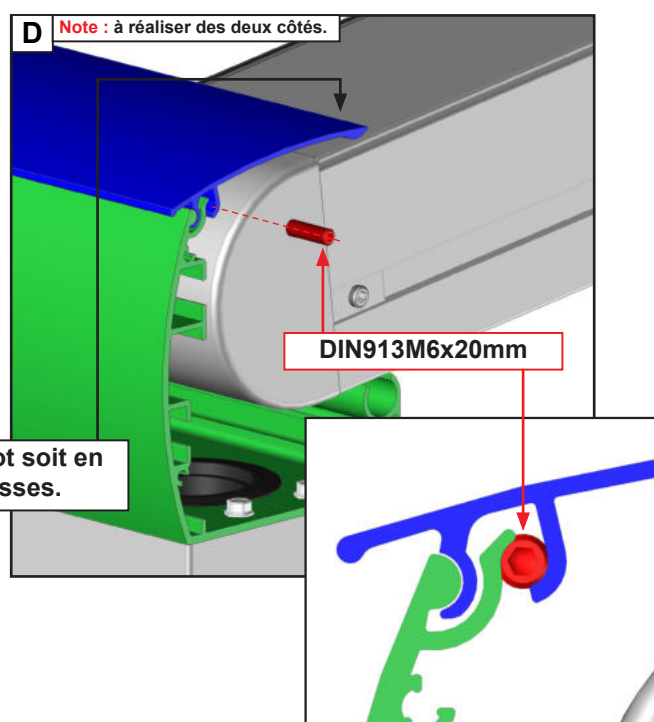
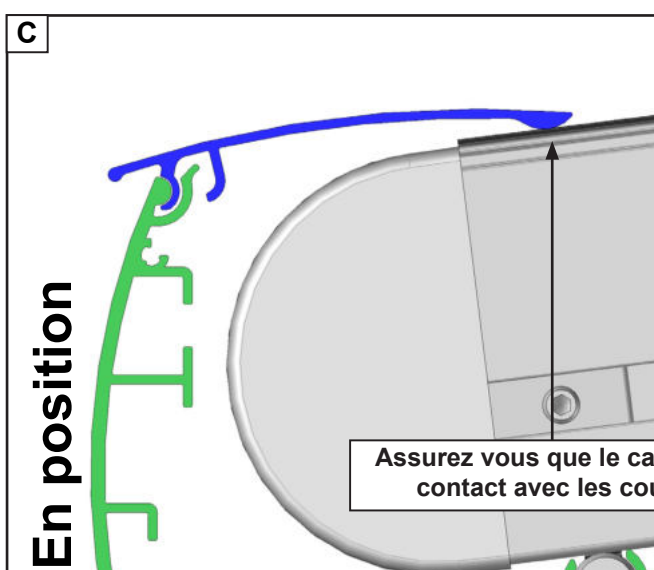
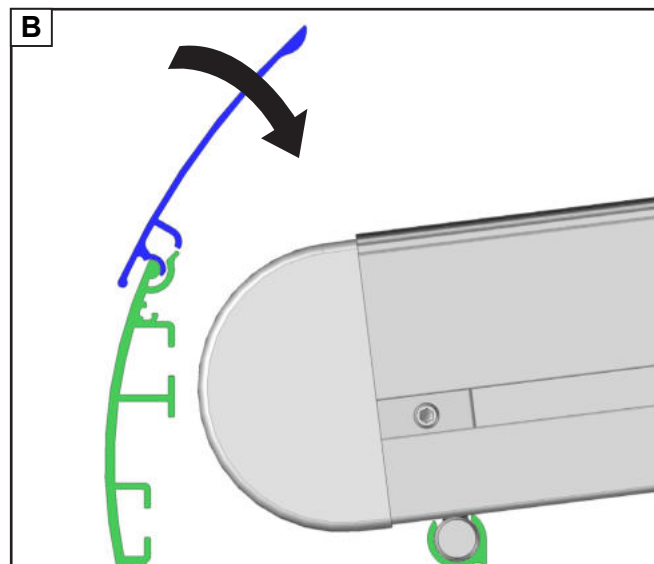
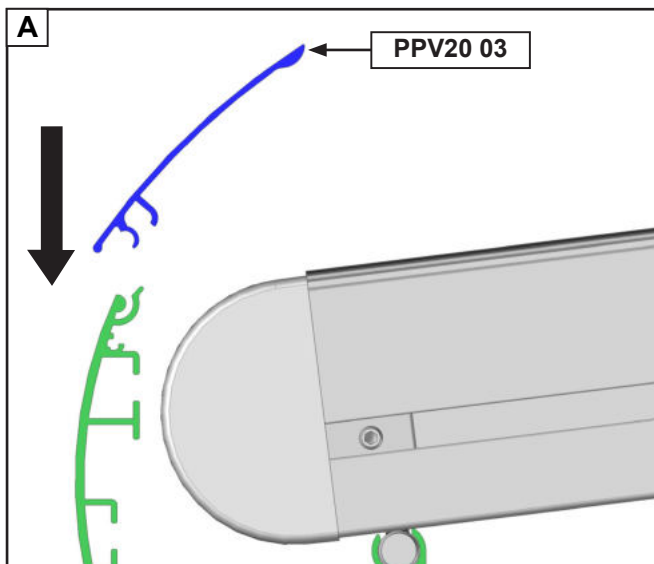

FIN DE LA POSE

FAQ

1 - La barre de charge est de travers à la fermeture :

- Vérifier que la toile soit bien centrée par rapport au coulisse.
- La corde s'est délogée d'une poulie. Vérifier tout le circuit de la corde pour trouver le décrochage de celle-ci.
- La tension d'une ficelle est supérieure à l'autre. Vérifier que la tension soit identique des deux côtés.
- Mauvais équerrage.

3 - La toile est détendue :

- Mauvaise tension du système. Arrêter l'ouverture de la toile au niveau du manque de tension et retendre la toile.

4 - Ouverture et fermeture impossible avec la manœuvre électrique fonctionnelle :

- Rupture de la ficelle. Vérifier le circuit complet de la ficelle.

5 - Ma manœuvre électrique ne fonctionne plus :

- Le moteur se met en protection thermique après 4 min de fonctionnement. Attendre la fin de la protection thermique (20min)
- Reprogrammer la télécommande.
- Assurez vous que le moteur soit sous tension.
- Vérifier le branchement du moteur. Attention couper le courant en cas de manipulation.

Conseils d'entretien de votre pergola toile

Une pergola toile, est soumise à de nombreuses contraintes : humidité, air salin, contrainte de poids, vent...

Nous vous recommandons donc :

- ▶ de vérifier le serrage des vis et les fin de courses après installation, puis régulièrement : en début et fin de saison.
- ▶ de ne jamais laisser une toile mouillée enroulée. Sécher dès que possible.
- ▶ de nettoyer la toile et l'armature en début et fin de saison. Attention ne pas utiliser de produit détergent.

Ne pas déployer le store en cas de :

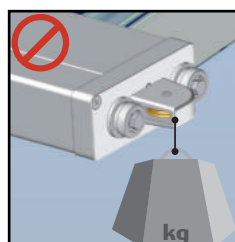
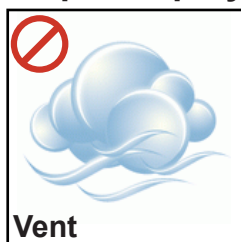

Ne rien suspendre

Vue éclatée simple travée

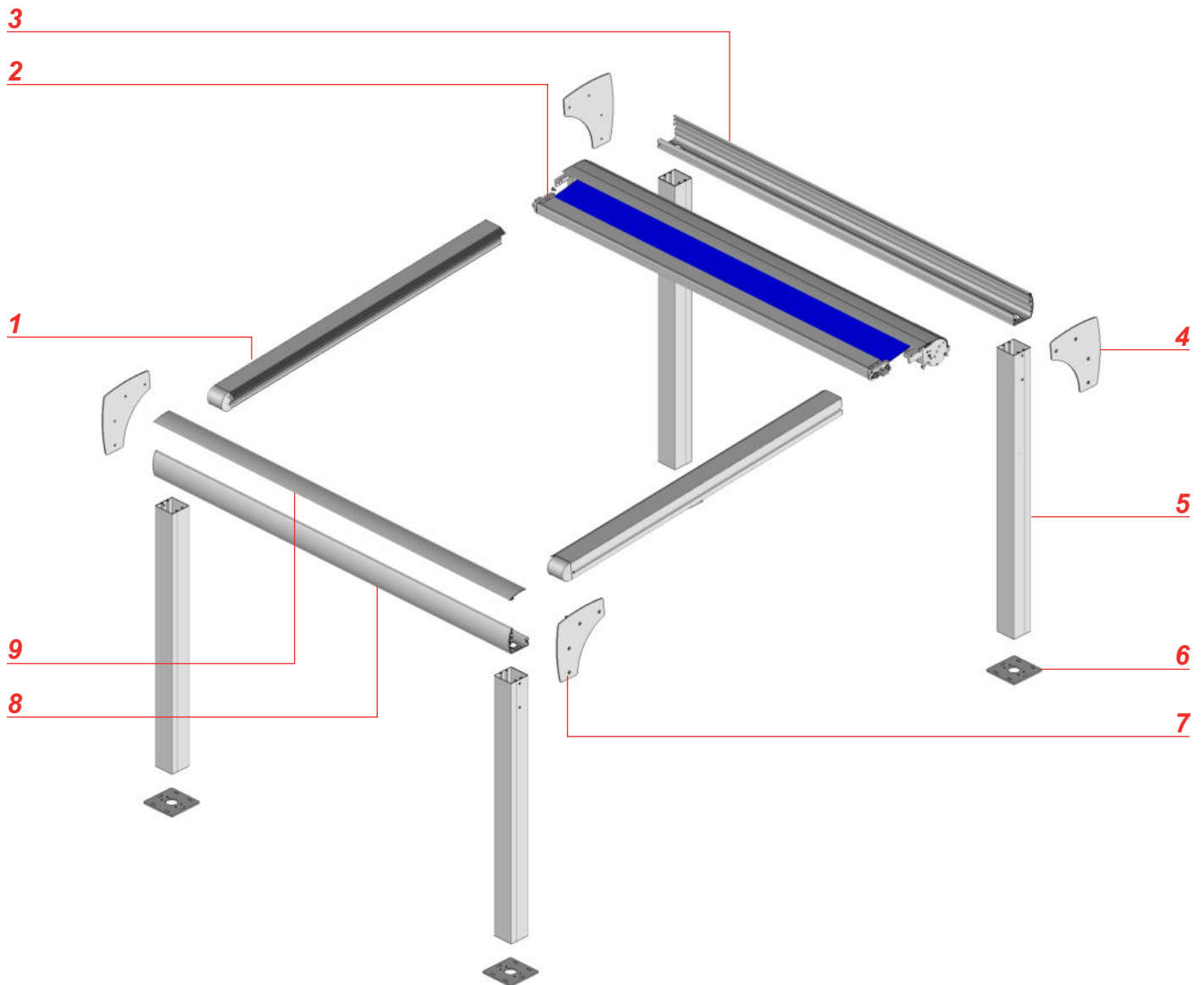

Repère	Références	Désignation
1	Section Éclate	Coulisse
2	Section Éclate	Ensemble Coffre
3	PPV19 05	Profil Coffre arrière
4	JPV19 18	Joue de renfort coffre arrière
5	PA29	Profil Poteau
6	ST45 09	Platine de fixation au sol
7	JPV19 17	Joue de renfort coffre avant
8	PPV19 05	Profil Coffre avant
9	PPV20 03	Capot de finition Coffre Avant

Vue éclatée double travées

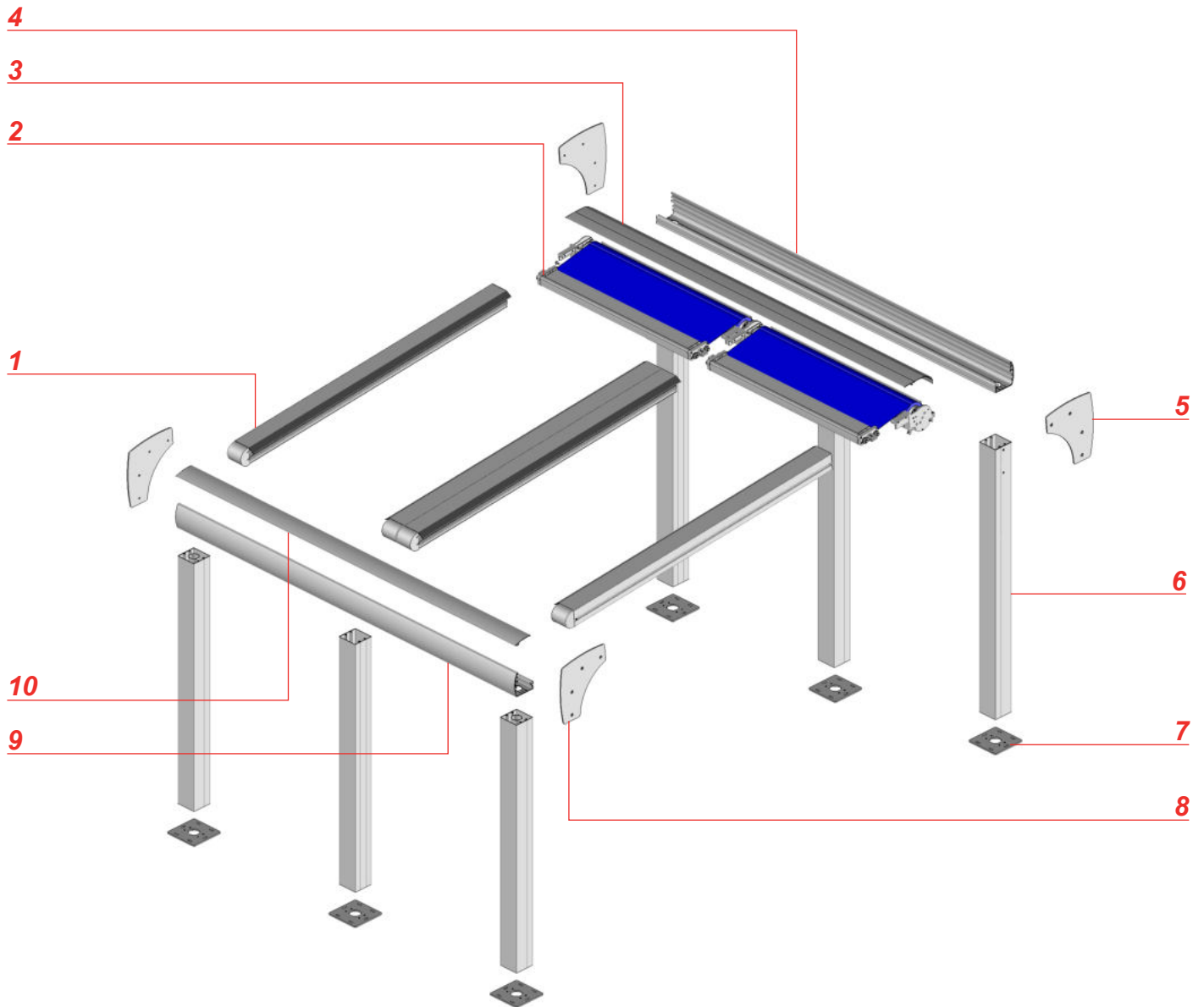

Repère	Références	Désignation
1	Section Éclate	Coulisse
2	Section Éclate	Ensemble Coffre
3	CE135 06	Profil coffre supérieur
4	PPV19 05	Profil Coffre arrière
5	JPV19 18	Joue de renfort coffre arrière
6	PA29	Profil Poteau
7	ST45 09	Platine de fixation au sol
8	JPV19 17	Joue de renfort coffre avant
9	PPV19 05	Profil Coffre avant
10	PPV20 03	Capot de finition Coffre Avant

Sections Éclatées

Ensemble coffre.

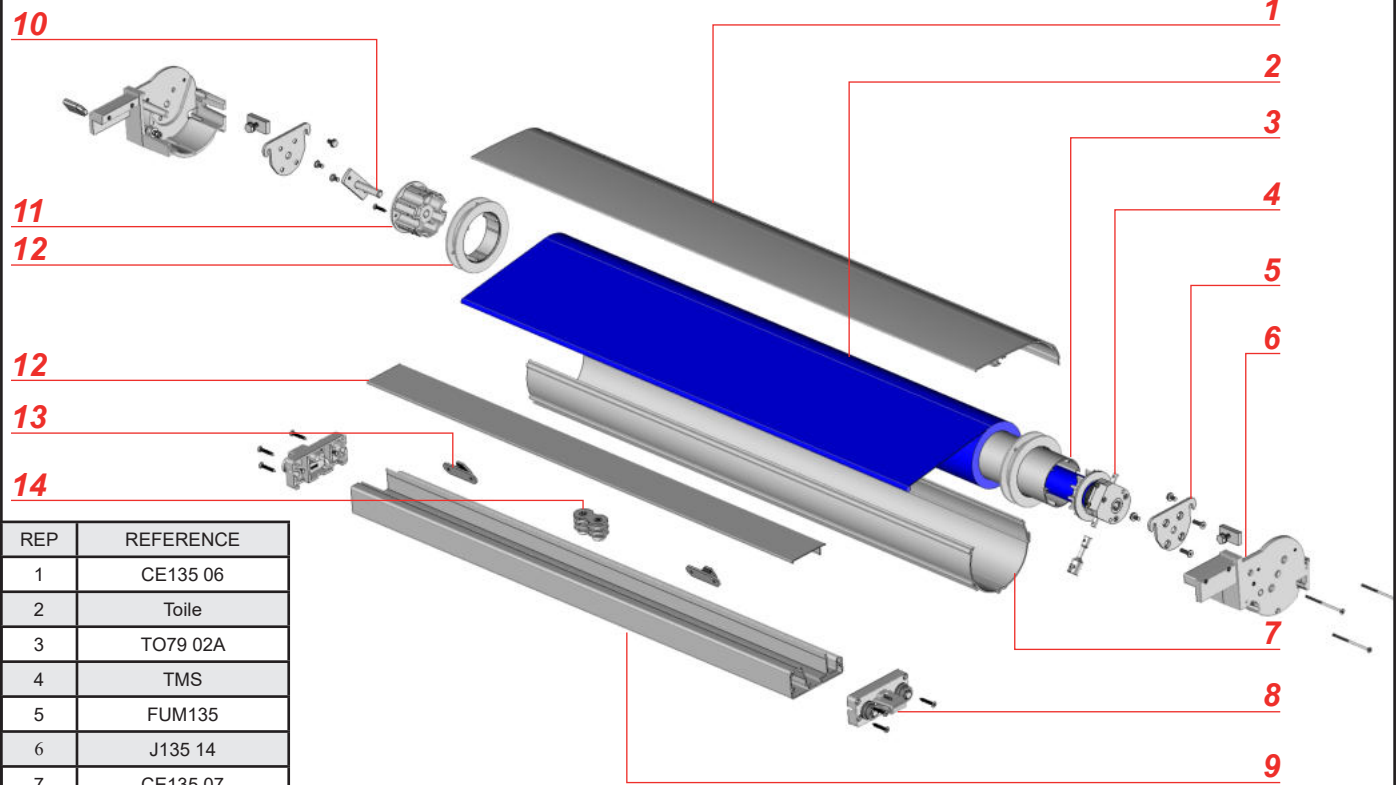

REP	REFERENCE
1	CE135 06
2	Toile
3	TO79 02A
4	TMS
5	FUM135
6	J135 14
7	CE135 07
8	SV05A
9	PU37 03
10	CU08
11	EO279P
12	PLO11245
13	PU3704
14	AC12
15	PO21 02

Barre de charge.

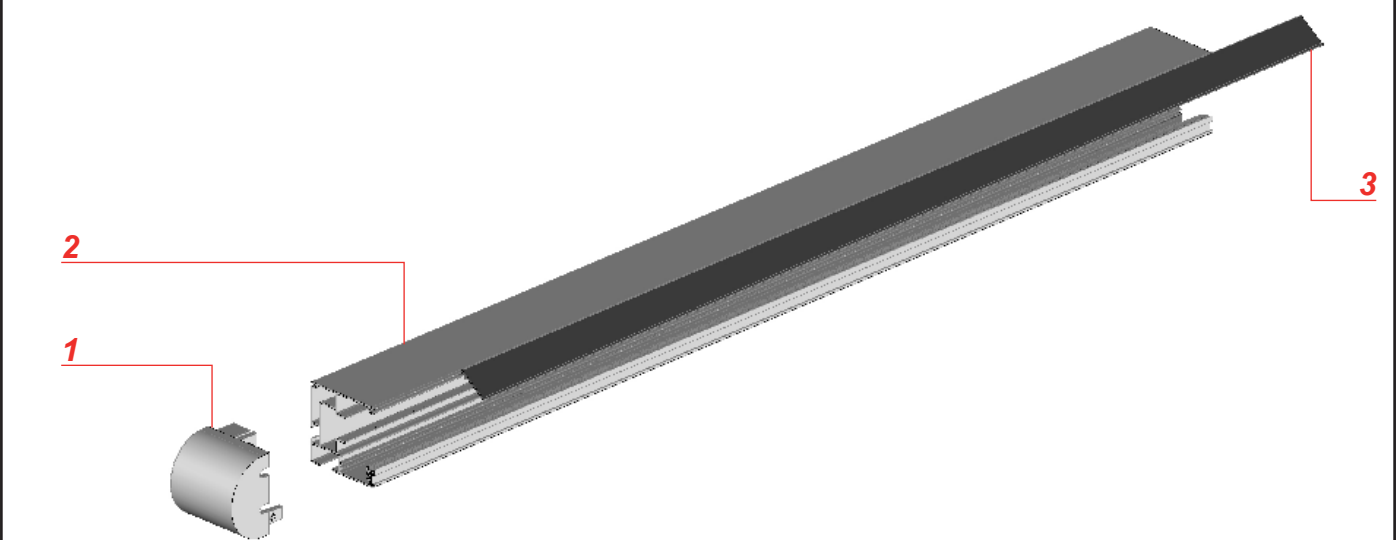

REP	REFERENCE
1	EB0804
2	PU820
3	JO41

MISE EN GARDE

- La pergola doit être posé dans les règles de l'art. Quatre personnes minimum sont nécessaire avec un équipement de protection individuelle (EPI) et le matériel adapté. En cas de problème, veuillez consulter une personne qualifiée sur ce produit pour obtenir de l'assistance.
 - Respectez les instructions de sécurité afin de prévenir tout dommage lié à une utilisation incorrecte ! Respectez tous les avertissements apposés sur la notice.
 - C'est un produit qui présente un risque de chute et d'accident corporel grave. Toutes les étapes de montage doivent être scrupuleusement respectées. Un défaut de fixation ou une pose incorrecte peut entraîner la chute ou la casse de la pergola. Il est important pour la sécurité des personnes de suivre ces instructions.
 - Il est formellement interdit de monter sur la structure de la pergola.
 - Il incombe au poseur d'assurer la fixation et le maintien au sol de la pergola.
 - Le fabricant n'assume aucune responsabilité pour les dommages causés à la pergola ou à son contenu par les catastrophes naturelles ou événements particuliers pour toutes pergolas posées dans le non respect des préconisations présentes dans la notice de pose.
 - En cas de forte chute de neige, retirer la neige présente sur la pergola. Ne laisser en aucun cas la neige s'accumuler.
-
- Ne jamais ouvrir le produit avant sa fixation complète. Avant d'ouvrir le produit, vous devez être sûr que le produit a été installé de façon correcte et que tous autres éléments du produit soient serrés. Ne jamais ouvrir le produit avec une toile déchirée.
 - Vérifier la planéité de votre mur ou sol. Dans le cas d'un mur ou sol creux ou bombé, effectuer un calage des supports ou des platines afin de les aligner correctement. Un mauvais alignement peut entraîner un mauvais fonctionnement, la casse et ou la chute du produit.
 - Ne pas faire fonctionner le produit lorsque des opérations d'entretien, telle que le nettoyage des vitres, sont en cours. Déconnecter le produit de l'alimentation électrique lorsque des opérations d'entretien sont en cours.
 - Ne pas laisser les enfants jouer avec les dispositifs de commande. Mettre les dispositifs de télécommande hors de portée des enfants. Surveillez vos enfants afin de vous assurer que ceux-ci ne jouent pas avec le produit ou la télécommande.
 - Faites attention à vos doigts lors de l'installation.
 - Aucune modification de conception ou de configuration de l'équipement ne doit être effectuée sans consultation préalable du fabricant.
 - N'utilisez jamais d'accessoires non recommandés par le fabricant. Ceux-ci pourraient en effet créer des risques pour l'utilisateur et endommager le produit. N'utilisez que des pièces et accessoires d'origines.
 - En cas de stockage du produit ce dernier doit être stocké à sous un abris en milieu sec non humide.
 - N'utilisez pas le produit dans des endroits soumis à des vibrations ou impulsions.
 - Utilisez les fixations adaptées en fonction du matériau de votre façade et votre sol. Demandez conseil à un spécialiste. La quincaillerie de fixation n'est pas fournie.
 - Ne pas débarrer le store à l'aide d'un outil pouvant le rayer.
 - Ne jamais dormir sous le produit ouvert au risque d'un changement brutal de météo provoquant la chute du produit.

UTILISATION DU PRODUIT :

- N'utilisez pas le produit en cas de mauvaises conditions météorologiques. L'utilisation dans des conditions de gel peut endommager le produit. N'utilisez pas le produit les jours pluvieux. Dans ces cas de figures, le produit doit être en position fermée.
- N'utilisez jamais le produit si ce dernier est endommagé. Déconnectez le produit de l'alimentation électrique (interrupteur ou fusible), puis contactez un spécialiste.
- Utilisez seulement ce produit en fonction de l'utilisation prévue.
- Nous déclinons toute responsabilité en cas de dommage lié à une utilisation incorrecte ou au non-respect des instructions.
- N'accrochez rien sur l'armature du produit. Il pourrait tomber et causer des dommages matériels et/ou des blessures corporelles.
- Ne pas se suspendre à l'armature du produit. Il pourrait tomber et causer des dommages matériels et/ou des blessures corporelles.
- Lors de la première ouverture du produit, contrôlez le serrage des vis et écrous des support muraux, des platines des coulisses avant de l'ouvrir. N'ouvrez pas le produit si une vis est desserré.
- N'installez pas de barbecue sous le store et n'allumez pas de feu à proximité.

RÉGLAGE DU PRODUIT :

- Les réglages de fin de courses sont pré-réglés en usine.
- Le réglage du produit doit être réalisé avec précaution de part ses contraintes et nécessite un certain niveau de compétences. En cas de doute sur le bon déroulement et la sûreté de votre réglage, faite appel à un professionnel.
- Après toutes modifications des réglages assurez vous que tous les éléments du produit soient correctement serrés.
- Un mauvais réglage peut entraîner une mauvaise utilisation du produit et engendrer sa détérioration.
- Dans le cas d'une barre de charge pas de niveau, d'une mauvaise fermeture du produit, un réglage du produit doit être réalisé.
- Ne pas utiliser le store si un réglage est nécessaire.

RÉPARATION ET ENTRETIEN :

- Ne jamais essayer de démonter ou de réparer le produit sans les qualifications requises. Faites appel à un professionnel afin de réaliser les réparations nécessaires.
- Ne pas utiliser le produit si une réparation est nécessaire.
- Vérifier fréquemment au court de l'année l'installation pour déceler tout mauvais équilibrage ou tous signes d'usure des pièces ou de la toile du produit.
- Vérifier fréquemment au court de l'année les fixations murales du produit, les vis de serrage des supports, des coulisses et des platines de fixation au sol.
- Ne pas laisser enrouler une toile mouillée, séchez la dès que possible. Risque de moisissure.
- Nettoyer la toile et l'armature en début et fin de saison. Attention ne pas utiliser de produit détergeant.

PARTIE ELECTRIQUE :

- Avant toutes manipulations assurez vous que le courant électrique soit coupé. Danger d'électrocution.
 - Si le câble d'alimentation est endommagé, il doit être remplacé par une personne qualifiée (SAV ou électricien) afin d'éviter un danger. Le câble d'alimentation de cette motorisation ne peut être remplacé que par le même type de câble (même section des fils et même indice de protection).
 - La motorisation est destinée à être installée à une hauteur d'au moins 2,5 m du sol ou de tout autre niveau d'accès.
 - Le raccordement des fils électriques doit être fait conformément aux normes électriques en vigueur en France (norme NF C 15100). En cas de doute, contacter un électricien agréé.
 - Avant de raccorder le store à une source d'alimentation, vérifiez que la tension de cette source d'alimentation et la tension nominale correspondent aux spécifications d'alimentation présent sur la notice.
 - Ne pas mouiller le boîtier d'automatisme. L'automatisme doit être positionné à l' abris des intempéries.
- Ne pas laisser jouer les enfant avec le boîtier d' automatisme.