

FAGOR
ÉLECTROMÉNAGER



FLV0647DS
FLV0647DW

MANUEL D'UTILISATION

LAVE VAISSELLE 6 COUVERTS

Veillez lire les instructions avant d'utiliser ce lave-vaisselle

Avertissements

- Cet appareil est destiné à être utilisé dans des applications domestiques.
- L'appareil doit être raccordé au réseau de distribution d'eau en utilisant les ensembles de raccordement neufs fournis avec l'appareil, il convient de ne pas réutiliser des ensembles de raccordement usages.
- Cet appareil peut être utilisé par des enfants âgés d'au moins 8 ans et par des personnes ayant des capacités physiques, sensorielles ou mentales réduites ou dénuées d'expérience ou de connaissance, s'ils (si elles) sont correctement surveillé(e)s ou si des instructions relatives à l'utilisation de l'appareil en toute sécurité leur ont été données et si les risques encourus ont été appréhendés. Les enfants ne doivent pas jouer avec l'appareil. Le nettoyage et l'entretien par l'utilisateur ne doivent

- pas être effectués par des enfants sans surveillance.
- **MISE EN GARDE:** Les couteaux et les autres ustensiles pointus doivent être placés dans le panier pointe vers le bas ou en position horizontale.
 - La porte ne doit pas être laissée en position ouverte dans la mesure où cela pourrait présenter un danger de basculement.
 - Si le câble d'alimentation est endommagé, il doit être remplacé par le fabricant, son service après-vente ou des personnes de qualification similaire afin d'éviter un danger.
 - En ce qui concerne les informations relatives à l'installation, la manipulation, l'entretien et la mise au rebut de l'appareil, merci de se référer au paragraphe suivant dans le manuel.
 - Les ouvertures de ventilation ne doivent pas être obstruées par un tapis.

- L'appareil n'est pas destiné à être mis en fonctionnement au moyen d'une minuterie extérieure ou par un système de commande à distance séparé.
- Pour l'installation et connexion de l'appareil, se référer aux chapitres: « INSTALLATION »page 9 et « RACCORDEMENT »page 10.
- Pour l'entretien se référer aux chapitre: «NETTOYAGE ET ENTRETIEN »pages 21.
 - Le nombre maximal de couverts à laver: 6.
 - La pression minimale de l'eau à l'entrée est de 0,04 MPa(soit 0.4 bars).
 - La pression maximale de l'eau à l'entrée est de 1MPa (soit 10 bars).
 - Pour la « façon de charger le lave-vaisselle », se référer au chapitre « CHARGEMENT DU LAVE-VAISSELLE »pages 12.

Déballage de l'appareil et mise au rebut des éléments d'emballage

Retirez tous les éléments d'emballage autour de l'appareil, ainsi que les éléments de protection situés à l'intérieur de l'appareil.

- Le carton d'emballage et les feuilles de papier sont recyclables. Ils doivent être jetés dans les bacs de collecte.
- Les autres éléments d'emballage (adhésif, attaches ...) doivent être jetés avec les déchets ménagers.
- Pour en savoir plus : www.quefairedemesdechets.fr

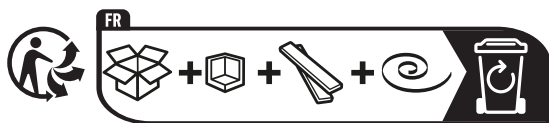

Tous les éléments d'emballage doivent être jetés séparément dans les poubelles de tri afin de faciliter et de participer à leur recyclage.

GUIDE D'UTILISATION RAPIDE

Veillez lire le contenu correspondant du manuel d'instructions pour connaître la méthode d'utilisation détaillée.

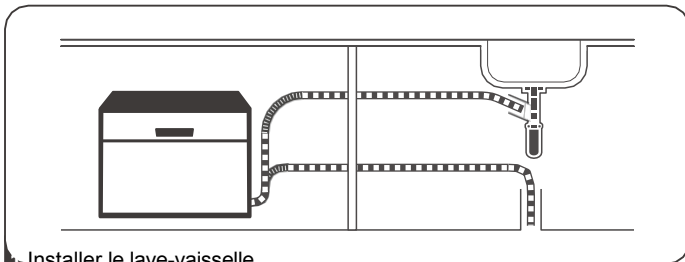

1 Installer le lave-vaisselle

(Veillez consulter la section 5 INSTRUCTION D'INSTALLATION de PART

I : Generic Version.)



2 Enlever les résidus les plus importants de la vaisselle. Éviter le prérinçage.

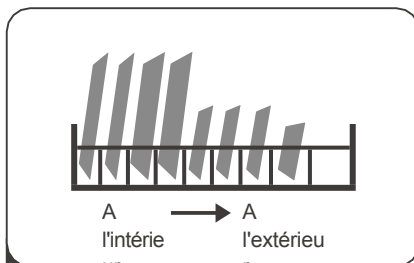

3 Charger les paniers.

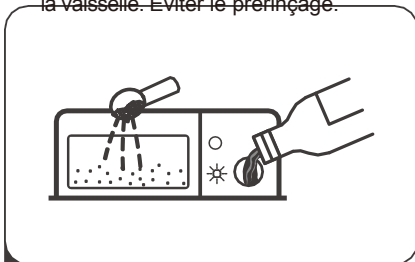

4 Remplir le distributeur de détergent et de produit de rinçage.



Sélectionnez un programme approprié et démarrez le lave-vaisselle.

UTILISATION DU LAVE-VAISSELLE



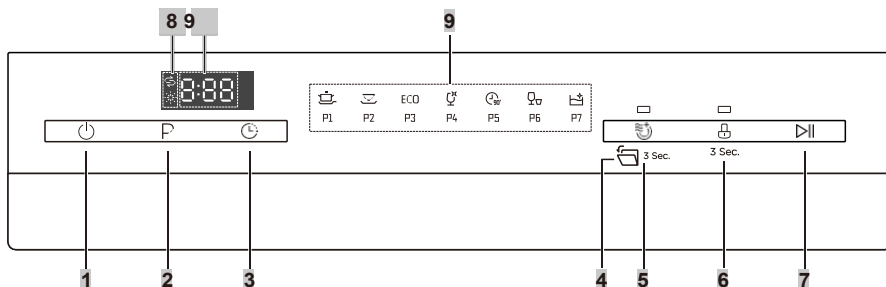







Panneau de contrôle



Fonctionnement (bouton)

1 Puissance	Appuyez sur ce bouton pour mettre votre lave-vaisselle en marche.
2 Programme	Appuyez sur cette touche pour sélectionner le programme de lavage approprié, l'indicateur de programme s'allume.
3 Délai	Appuyez sur cette touche pour régler les heures de retard du lavage. Vous pouvez retarder le début du lavage jusqu'à 24 heures. Une pression sur cette touche retarde le début du lavage d'une heure.
4 Ouverture automatique	Appuyez sur ce bouton pendant 3 secondes pour sélectionner la fonction. L'écran affiche AO ou AF pour la fonction sélectionnée. Après le lavage, la porte s'ouvre automatiquement pour assurer un meilleur séchage.
5 Séchage supplémentaire	Pour un séchage plus complet de la vaisselle. (Il ne peut être utilisé qu'avec Intensif, Universel, ECO, Verre, 90 min) Appuyez sur ce bouton, l'indicateur s'allume.
6 Verrouillage pour enfants	Cette option permet de verrouiller les boutons du panneau de commande, de sorte que les enfants ne puissent pas démarrer accidentellement le lave-vaisselle en appuyant sur les boutons du panneau. Seul le bouton d'alimentation reste actif. Pour verrouiller ou déverrouiller les boutons du panneau de commande. Appuyez sur ce bouton pendant 3 secondes, l'indicateur s'allume.
7 Démarrage /Pause	Pour démarrer le programme de lavage sélectionné ou le mettre en pause lorsque le lave-vaisselle fonctionne.

Affichage

<p>8 Indicateur d'avertissement</p>	<p> Aide au rinçage Si le voyant  est allumé, cela signifie que le lave-vaisselle manque de produit de rinçage et qu'il faut le remplir.</p> <p> Sel Si le voyant  est allumé, cela signifie que le lave-vaisselle manque de sel et qu'il faut le remplir.</p>
<p>9 Affichage des informations</p>	<p> Pour afficher l'heure de rappel et l'état (état de marche, délai, codes d'erreur, etc.)</p> <p>Icônes du programme</p> <p> Intensif Pour la vaisselle la plus sale et les casseroles, poêles, plats, etc. normalement sales. Avec des aliments séchés.</p> <p> Universel Pour les charges normalement sales, telles que les casseroles, les assiettes, les verres et les poêles légèrement sales.</p> <p>ECO ECO Il s'agit d'un programme standard, adapté au nettoyage de la vaisselle normalement sale et le plus efficace en termes de consommation combinée d'énergie et d'eau pour ce type de vaisselle.</p> <p> Verre Pour la vaisselle et le verre peu sales.</p> <p> 90 Min Pour les charges normalement sales nécessitant un lavage rapide.</p> <p> Rapide Un lavage plus court pour les charges peu sales qui n'ont pas besoin d'être séchées.</p> <p> Auto-nettoyage Ce programme permet un nettoyage efficace du lave-vaisselle lui-même.</p>

Adoucisseur d'eau

L'adoucisseur d'eau doit être réglé manuellement à l'aide du cadran de dureté de l'eau.

L'adoucisseur d'eau est conçu pour éliminer les minéraux et les sels de l'eau qui pourraient avoir un effet néfaste ou négatif sur le fonctionnement de l'appareil.

Plus il y a de minéraux, plus l'eau est dure.

L'adoucisseur doit être réglé en fonction de la dureté de l'eau dans votre région. Votre agence locale de l'eau peut vous conseiller sur la dureté de l'eau dans votre région.

Adapter la consommation de sel

Le lave-vaisselle est conçu pour permettre d'ajuster la quantité de sel consommée en fonction de la dureté de l'eau utilisée. Cela permet d'optimiser et de personnaliser le niveau de consommation de sel.

Veuillez suivre les étapes ci-dessous pour ajuster la consommation de sel.

1. Fermez la porte, allumez l'appareil ;
2. Dans les 60 secondes qui suivent la mise en marche de l'appareil, appuyez sur la touche Programme pendant plus de 5 secondes pour lancer le mode de réglage de l'adoucisseur d'eau ;
3. Appuyez à nouveau sur la touche Programme pour sélectionner le réglage approprié en fonction de votre environnement local, le réglage changera dans l'ordre suivant : H1->H2->H3->H4->H5->H6;
4. Si vous n'effectuez aucune opération dans les cinq secondes ou si vous appuyez sur la touche Marche/Arrêt pour quitter le mode de réglage, le réglage est mémorisé par le programme.

DURETÉ DE L'EAU		Réglage de l'adoucisseur d'eau	L'affichage numérique se bloque	La régénération a lieu tous les X programmes de la séquence ³⁾
°dH ¹⁾	Mmol/l ²⁾			
0 - 5	0 - 0.9	1	H1	Pas de régénération
6 - 11	1.0 - 2.0	2	H2	10
12 - 17	2.1 - 3.0	3	H3	5
18 - 22	3.1 - 4.0	4 *	H4	3
23 - 34	4.1 - 6.1	5	H5	2
35 - 45	6.2 - 8.0	6	H6	1

1) Degré allemand de mesure de la dureté de l'eau

2) millimol, unité internationale de dureté de l'eau

3) Chaque cycle avec opération de régénération consomme 2,0 litres d'eau supplémentaires, la consommation d'énergie augmente de 0,02 kWh et le programme s'allonge de 1,5 million d'euros.
4 minutes.

* Réglage d'usine



Veillez vérifier la section 3 Chargement du sel dans l'adoucisseur d'eau de la PARTIE I : Version générique, Si votre lave-vaisselle manque de sel.



NOTE

Si votre modèle n'est pas équipé d'un adoucisseur d'eau, vous pouvez sauter cette section. Adoucisseur d'eau

La dureté de l'eau varie d'un endroit à l'autre. Si de l'eau dure est utilisée dans le lave-vaisselle, des dépôts se formeront sur la vaisselle et les ustensiles.

L'appareil est équipé d'un adoucisseur spécial qui utilise un bac à sel spécialement conçu pour éliminer le calcaire et les minéraux de l'eau.

Préparation et chargement des plats

- Pensez à acheter des ustensiles qui sont identifiés comme résistant au lave-vaisselle.
- Pour les articles particuliers, sélectionnez un programme avec la température la plus basse possible.
- Pour éviter tout dommage, ne sortez pas le verre et les couverts du lave-vaisselle immédiatement après la fin du programme.

Pour le lavage des couverts et de la vaisselle suivants

Ne conviennent pas

- Couverts avec manches en bois, en corne de porcelaine ou en nacre
- Articles en plastique qui ne résistent pas à la chaleur
- Couverts anciens dont les parties collées ne sont pas résistantes à la température
- Couverts ou plats collés
- Articles en étain ou en cuivre
- Verre de cristal
- Articles en acier sujets à la rouille
- Plateaux en bois
- Articles en fibres synthétiques

sont d'une pertinence limitée

- Certains types de verres peuvent devenir ternes après un grand nombre de lavages
- Les parties en argent et en aluminium ont tendance à se décolorer pendant le lavage
- Les motifs émaillés peuvent s'estomper en cas de lavages fréquents en machine.

Recommandations pour le chargement du lave-vaisselle

Grattez les restes d'aliments en grande quantité. Ramollir les restes d'aliments brûlés dans les casseroles. Il n'est pas nécessaire de rincer la vaisselle à l'eau courante. Pour un fonctionnement optimal du lave-vaisselle, suivez ces conseils de chargement.

(Les caractéristiques et l'aspect des paniers et des paniers à couverts peuvent varier d'un modèle à l'autre).

Placez les objets dans le lave-vaisselle de la manière suivante :

- Les objets tels que les tasses, les verres, les casseroles, etc. doivent être orientés vers le bas.
- Les articles courbés ou comportant des niches doivent être chargés en biais afin que l'eau puisse s'écouler.
- Tous les ustensiles sont empilés de manière sûre et ne peuvent pas se renverser.
- Tous les ustensiles sont placés de manière à ce que les bras d'aspersion puissent tourner librement pendant le lavage.
- Chargez les objets creux tels que les tasses, les verres, les casseroles, etc. en orientant l'ouverture vers le bas afin que l'eau ne s'accumule pas dans le conteneur ou dans une base profonde.
- Les plats et les couverts ne doivent pas être placés l'un dans l'autre, ni se recouvrir l'un l'autre. ● Pour éviter tout dommage, les verres ne doivent pas se toucher.
- Le panier supérieur est conçu pour accueillir la vaisselle plus délicate et plus légère, comme les verres, les tasses à café et à thé.
- Les couteaux à lame longue rangés en position verticale constituent un danger potentiel !
- Les couverts longs et pointus, tels que les couteaux à découper, doivent être placés horizontalement dans le panier supérieur.
- Ne surchargez pas votre lave-vaisselle. C'est important pour obtenir de bons résultats et pour une consommation d'énergie raisonnable.

NOTE :

Les très petits objets ne doivent pas être lavés dans le lave-vaisselle, car ils risquent de tomber du panier.

Retirer la vaisselle

Pour éviter que de l'eau ne s'écoule du panier supérieur dans le panier inférieur, nous vous recommandons de vider d'abord le panier inférieur, puis le panier supérieur.



AVERTISSEMENT



Les articles seront chauds ! Pour éviter tout dommage, ne sortez pas le verre et les couverts du lave-vaisselle pendant environ 15 minutes après la fin du programme.

Chargement du panier

Toute la vaisselle ne peut pas être placée face vers le haut. Afin d'améliorer la surface de nettoyage et les performances de lavage, il est recommandé de placer le côté sale vers le bras d'aspersion.

Ne laissez pas la vaisselle sortir du fond du panier. pour s'assurer de ne pas bloquer le déplacement du bras d'aspersion. Le diamètre maximum conseillé pour les assiettes devant le distributeur de détergent est de 19 cm, ceci afin de ne pas gêner l'ouverture de celui-ci.

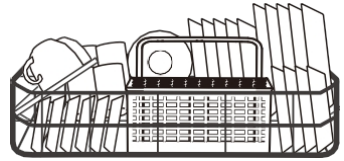

Chargement du panier à couverts

Pour votre sécurité et un nettoyage de qualité, placez les couverts dans le panier en veillant à ce qu'ils ne s'emboîtent pas les uns dans les autres :

- qu'ils ne s'emboîtent pas les uns dans les autres.
- Les couverts sont placés avec les poignées vers le bas.
- En revanche, les couteaux et autres ustensiles potentiellement dangereux sont placés poignées vers le haut.

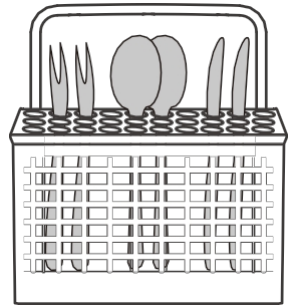

AVERTISSEMENT



Aucun élément ne doit dépasser du fond.
Chargez toujours les ustensiles tranchants avec la pointe vers le bas !

Fonction du produit de rinçage et du détergent

Le produit de rinçage est libéré lors du dernier rinçage pour empêcher l'eau de former des gouttes sur la vaisselle, ce qui peut laisser des taches et des traces. Il améliore également le séchage en permettant à l'eau de s'écouler de la vaisselle. Votre lave-vaisselle est conçu pour utiliser des produits de rinçage liquides.

⚠ AVERTISSEMENT

N'utilisez que du produit de rinçage de marque pour le lave-vaisselle. Ne remplissez jamais le distributeur de produit de rinçage avec d'autres substances (par exemple, un produit de nettoyage pour lave-vaisselle, un détergent liquide). Cela endommagerait l'appareil.

Quand remplir le distributeur de produit de rinçage ?

Si le voyant d'avertissement du produit de rinçage (☼) du panneau de commande n'est pas allumé, vous pouvez toujours estimer la quantité à partir de la couleur de l'indicateur de niveau optique situé à côté du bouchon. Lorsque le réservoir de produit de rinçage est plein, l'indicateur est entièrement sombre. La taille du point sombre diminue au fur et à mesure que la quantité de produit de rinçage diminue. Le niveau du produit de rinçage ne doit jamais être inférieur à 1/4.

Au fur et à mesure que le produit de rinçage diminue, la taille du point noir sur l'indicateur de niveau de produit de rinçage change, comme illustré ci-dessous.

Plein 3/4 plein 1/2 plein 1/4 plein Vide

Fonction du détergent

Les ingrédients chimiques qui composent le détergent sont nécessaires pour enlever, écraser et évacuer toute la saleté du lave-vaisselle. La plupart des détergents de qualité commerciale conviennent à cet effet.

⚠ AVERTISSEMENT

- Utilisation correcte du détergent

N'utilisez que des détergents spécialement conçus pour les lave-vaisselle. Conservez votre détergent frais et sec.

Ne versez pas de détergent dans le distributeur avant d'être prêt à démarrer le lave-vaisselle.



Le détergent pour lave-vaisselle est corrosif ! Conservez le détergent pour lave-vaisselle hors de portée des enfants.

Remplissage du réservoir de produit de rinçage

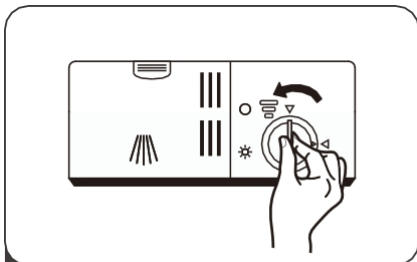

- 1 Retirez le bouchon du réservoir de produit de rinçage en le tournant dans le sens inverse des aiguilles d'une montre.

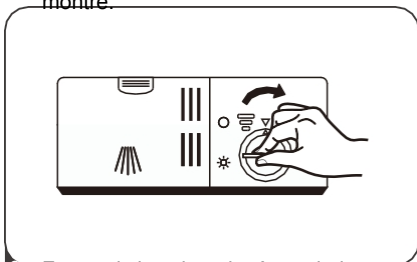

- 3 Fermez le bouchon du réservoir de produit de rinçage en le tournant dans le sens des aiguilles d'une montre.

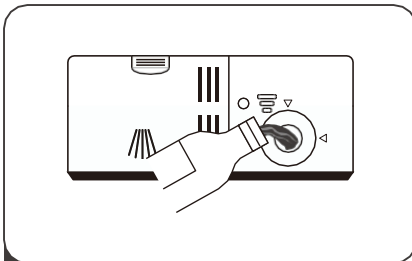

- 2 Verser avec précaution le produit de rinçage dans le distributeur, en évitant qu'il ne déborde.

NOTE :

Nettoyer tout produit de rinçage renversé avec un chiffon absorbant afin d'éviter une formation excessive de mousse lors du prochain lavage.

Réglage du réservoir de produit de rinçage



Retirez le bouchon du réservoir de produit de rinçage. Tournez le cadran indicateur du produit de rinçage sur un chiffre. Plus le chiffre est élevé, plus le lave-vaisselle utilise de produit de rinçage.

Si la vaisselle ne sèche pas correctement ou si elle est tachée, réglez la molette sur le chiffre supérieur jusqu'à ce que la vaisselle soit exempte de taches. Réduisez-le si des taches blanchâtres collantes apparaissent sur la vaisselle ou si un film bleuâtre se forme sur la verrerie ou les lames de couteau.

Remplissage du distributeur de détergent

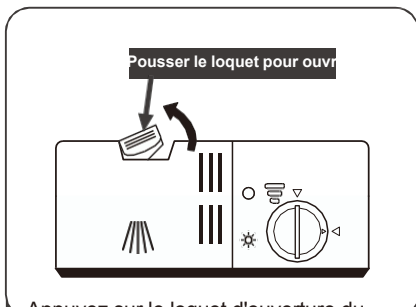

Appuyez sur le loquet d'ouverture du distributeur de détergent pour ouvrir le couvercle.

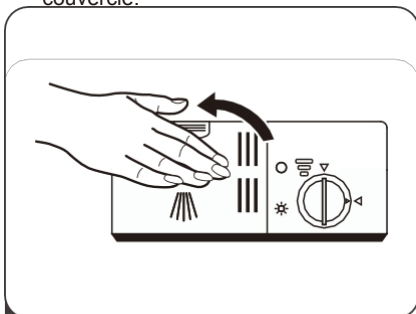

3 Fermez le couvercle et appuyez dessus jusqu'à ce qu'il s'enclenche.

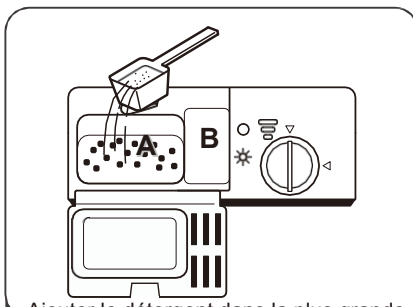

Ajouter le détergent dans la plus grande cavité

(A) pour le lavage principal. Pour les charges plus sales, ajoutez également un peu de détergent dans la petite cavité (B) pour le pré-lavage.

NOTE :

Respectez les recommandations du fabricant figurant sur l'emballage du détergent.





PROGRAMMATION DU LAVE-VAISSELLE

Tableau des cycles de lavage

Le tableau ci-dessous indique les programmes les mieux adaptés aux différents niveaux de résidus alimentaires.

sur eux et la quantité de détergent nécessaire. Il affiche également diverses informations sur les programmes. Les valeurs de consommation et la durée des programmes sont données à titre indicatif, sauf pour le programme ECO.

(●) indique que le programme utilise le produit de rinçage lors du dernier rinçage.

Programme	Description du cycle	Détergent Lavage préliminaire/principal	Durée de fonctionnement (min)	Énergie (kWh)	Eau (L)	Aide au rinçage
 Intensif	Prélavage(50°C) Lavage(70°C) Rinçage Rinçage	<u>4/10g</u> 1 onglet	135	0.790	9.6	●
 Universel	Prélavage Lavage(60°C) Rinçage Rinçage(60°C) Séchage	<u>4/10g</u> 1 onglet	110	0.580	7.7	●
ECO (*En60436)	Prélavage Lavage(45°C) Rinçage(50°C) Séchage	<u>4/10g</u> 1 onglet	215	0.460	6.5	●
 Verre	Lavage(45°C) Rinçage Rinçage(50°C) Séchage	<u>14g</u> 1 onglet	70	0.400	5.8	●
 90 Min	Lavage(65°C) Rinçage Rinçage (60°C) Séchage	<u>14g</u> 1 onglet	90	0.590	6.6	●
 Rapide	Rincer	<u>12g</u> 1 onglet	30	0.244	5.8	○

Programme	Description du cycle	Détergent Lavage préliminaire/principal	Durée de fonctionnement (min)	Énergie (kWh)	Eau (L)	Aide au rinçage
 Auto-nettoyage	Lavage (70°C) Rinçage Rinçage(55°C) Séchage	14g 1 onglet	70	0.520	5.6	●

NOTE

ECO Le programme ECO est adapté au nettoyage de la vaisselle normalement sale. (^{EN60436}) pour cette utilisation, il s'agit du programme le plus efficace en termes de consommation combinée d'énergie et d'eau, et il est utilisé pour évaluer la conformité avec la législation de l'UE en matière d'écoconception.

Économies d'énergie

1. Le pré-rinçage des articles de table entraîne une augmentation de la consommation d'eau et d'énergie et n'est pas recommandé.
2. Le lavage de la vaisselle dans un lave-vaisselle ménager consomme généralement moins d'énergie et d'eau pendant la phase d'utilisation que le lavage à la main lorsque le lave-vaisselle ménager est utilisé conformément aux instructions.

Démarrer un programme

1. Tirez le panier, chargez la vaisselle et poussez-la vers l'arrière.
Il est recommandé de charger d'abord le panier inférieur, puis le panier supérieur.
2. Verser le détergent.
3. Insérez la fiche dans la prise. L'alimentation électrique est indiquée à la dernière page de la fiche produit. Assurez-vous que l'alimentation en eau est ouverte à pleine pression.
4. Fermez la porte et appuyez sur le bouton d'alimentation pour mettre l'appareil en marche.
5. Choisissez un programme, le voyant de réponse s'allume. Appuyez ensuite sur le bouton Départ/Pause, le lave-vaisselle démarre son cycle.

Modification du programme à mi-parcours

Un programme ne peut être modifié que s'il n'a fonctionné que pendant une courte période, sinon le détergent peut avoir déjà été libéré ou l'eau de lavage contenant du détergent a déjà été vidangée. Dans ce cas, le lave-vaisselle doit être réinitialisé et le distributeur de détergent doit être rempli à nouveau. Pour réinitialiser le lave-vaisselle, suivez les instructions ci-dessous :

1. Appuyez sur la touche Start/Pause pour interrompre le lavage.
2. Appuyez sur le bouton Programme pendant plus de 3 secondes, la machine passe en mode de sélection de programme.
3. Appuyez sur la touche Programme pour sélectionner le programme souhaité.
4. Appuyez sur le bouton Start/Pause, après 1 seconde, le lave-vaisselle démarre.

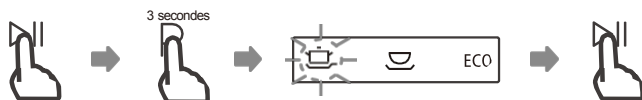

Vous avez oublié d'ajouter un plat ?

Un plat oublié peut être ajouté à tout moment avant l'ouverture du distributeur de détergent. Dans ce cas, suivez les instructions ci-dessous :

1. Appuyez sur la touche Start/Pause pour interrompre le lavage.
2. Attendez 5 secondes, puis ouvrez la porte.
3. Ajouter les plats oubliés.
4. Fermer la porte.
5. Appuyez sur la touche Start/Pause, le lave-vaisselle démarre.



⚠ AVERTISSE



Il est dangereux d'ouvrir la porte au milieu du cycle, car la vapeur chaude peut vous ébouillanter.

Ouverture automatique

Après le lavage, la porte s'ouvre automatiquement pour un meilleur séchage.



💡 NOTE :

La porte du lave-vaisselle ne doit pas être bloquée lorsqu'elle est réglée sur s'ouvrent automatiquement.

Cela peut perturber le fonctionnement de la serrure de la porte.

CODES D'ERREUR

En cas de dysfonctionnement, le lave-vaisselle affiche un code d'erreur. Le tableau suivant indique les codes d'erreur possibles et leurs causes.

Codes	Significations	Causes possibles
E1	Temps d'admission plus long.	Les robinets ne s'ouvrent pas, l'arrivée d'eau est limitée ou la pression de l'eau est trop faible.
E3	N'atteint pas la température requise.	Dysfonctionnement de l'élément chauffant.
E4	Débordement.	Certains éléments du lave-vaisselle présentent des fuites.
Ed	Échec de la communication entre le circuit imprimé principal et le circuit imprimé de l'écran.	Circuit ouvert ou rupture de câblage pour la communication

Si un code d'erreur ne peut être résolu, veuillez faire appel à un professionnel de l'assistance.

INFORMATIONS TECHNIQUES

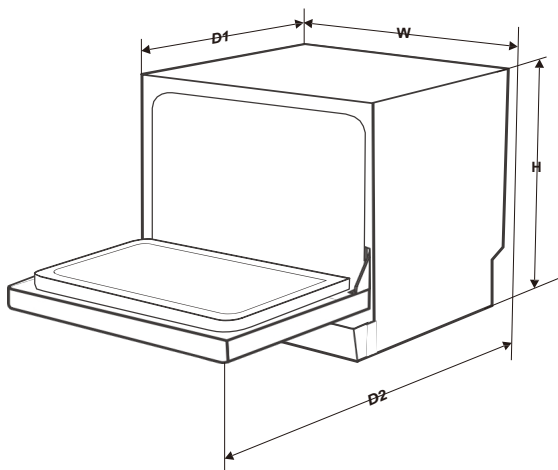

Hauteur (H)	438mm
Largeur (W)	550mm
Profondeur (D1)	500mm (avec la porte fermée)
Profondeur (D2)	812mm (avec la porte ouverte à 90°)

Fiche d'information sur le produit (EN 60436)

Nom ou marque du fournisseur FAGOR

Identifiant du modèle : FLV0647DS

Paramètres généraux du produit :

Paramètres	Valeur	Paramètres	Valeur	
Capacité nominale (°) (ps)	6	Dimensions en cm	Hauteur	44
			Largeur	55
			Profondeur	50
EEL (°)ª	49,9	Classe d'efficacité énergétique (°)ª	D (°)c	
Indice de performance de nettoyage (°)ª	1,125	Indice de performance de séchage (°)ª	1,065	
Consommation d'énergie en kWh [par cycle], basée sur le programme éco et le remplissage d'eau froide. La consommation d'énergie réelle dépend de l'utilisation de l'appareil.	0,460	Consommation d'eau en litres [par cycle], basée sur le programme éco. La consommation d'eau réelle dépend de l'utilisation de l'appareil et de la dureté de l'eau.	6,5	
Durée du programme (°) (h:min)	3:35	Type	Libre d'accès	
Émissions sonores acoustiques dans l'air (°) (dB(A) re 1 pW)	49	Classe d'émission de bruit acoustique aérien (°)ª	C (°)c	
Mode arrêt (W)	0,49	Mode veille (W)	N/A	
Délai de démarrage (W) (si applicable)	1,00	Veille en réseau (W) (le cas échéant)	N/A	

Durée minimale de la garantie offerte par le fournisseur () : 2 ans^b

Informations complémentaires :

Lien web vers le site web du fournisseur, où se trouvent les informations visées au point 6 de l'annexe II du règlement (UE) 2019/2022 de la Commission (1) (b <https://eprel.ec.europa.eu/qr/2159038>

(a) pour le programme éco.

(b) les modifications apportées à ces éléments ne sont pas considérées comme pertinentes aux fins du paragraphe 4 de l'article 4 du règlement (UE) 2017/1369.

(c) si la base de données des produits génère automatiquement le contenu définitif de cette cellule, le fournisseur ne doit pas saisir ces données.

(1) Règlement (UE) 2019/2022 de la Commission du 1er octobre 2019 établissant des exigences en matière d'éco-conception applicables aux lave-vaisselle ménagers conformément à la directive 2009/125/CE du Parlement européen et du Conseil modifiant le règlement (CE) n° 1275/2008 de la Commission et abrogeant le règlement (UE) n° 1016/2010 de la Commission (voir page 267 du présent Journal officiel).

Garantie

EXCLUSIONS DE GARANTIE :

La garantie ne couvre pas les pièces d'usure du produit, ni les problèmes ou les dommages résultant de :

- (1) détériorations superficielles dues à l'usure normale du produit ;
- (2) défauts ou détériorations dus au contact du produit avec des aliments ou des liquides et dus à la corrosion provoquée par la rouille ;
- (3) tout incident, abus, utilisation impropre, modification, démontage ou réparation non autorisés ;
- (4) toute opération impropre d'entretien, utilisation non conforme aux instructions concernant le produit ou branchement à une tension incorrecte ;
- (5) toute utilisation d'accessoires non fournis ou approuvés par le fabricant.

La garantie sera annulée en cas d'élimination de la plaque signalétique et/ou du numéro de série du produit.

Réparations et pièces de rechange disponibles

La garantie du fabricant est applicable pour cet appareil pendant une période de 2 ans.

En cas de dysfonctionnement pendant cette période, toute demande de prise en charge doit être faite auprès du service après-vente de votre revendeur.

Hors période de garantie, toute information concernant des services de réparation professionnels ou la commande de

pièces de rechange d'origine pourrait être obtenue en contactant votre revendeur Conformément au règlement sur

l'écoconception, les pièces de rechange seront disponibles pendant au moins 10 ans à compter de la date d'achat de votre appareil.

La liste des pièces de rechange et la procédure de commande sont disponibles sur les sites web du fabricant.

En cas de nécessité, veuillez contacter votre revendeur.

MISE AU REBUT



Cet appareil est marqué du symbole du tri sélectif relatif aux déchets d'équipements électriques et électroniques (DEEE). Cela signifie que ce produit doit être pris en charge par un système de collecte sélectif conformément à la directive européenne 2012/19/UE afin de pouvoir soit être recyclé soit démantelé afin de réduire tout impact sur l'environnement.

Pour plus de renseignements, vous pouvez contacter votre administration locale ou régionale.

Les produits électroniques n'ayant pas fait l'objet d'un tri sélectif sont potentiellement dangereux pour l'environnement et la santé humaine en raison de la présence de substances dangereuses

En fin de vie du produit, il doit être mis au rebut dans un endroit approprié, capable de recycler ce type d'appareil. Pour cela contactez la mairie de votre domicile.

En aucun cas vous ne devez jeter ce réfrigérateur sur la voie publique.



Points de collecte sur www.quefairedemesdechets.fr
Privilégiez la réparation ou le don de votre appareil !

FAGOR
ÉLECTROMÉNAGER



Importé par SIDEME BP200 - F92306 Levallois-Perret