

Fiche technique | Référence: 224-112

Borne pour luminaires pour 2 conducteurs; Bouton-poussoir côté luminaire; côté luminaire : pour tous conducteurs; côté inst. : pour conduct. rigides; Série 224; max. 2,5 mm²; Température ambiante max. 60 °C; 2,50 mm²; blanc

<https://www.wago.com/224-112>



Couleur: blanc

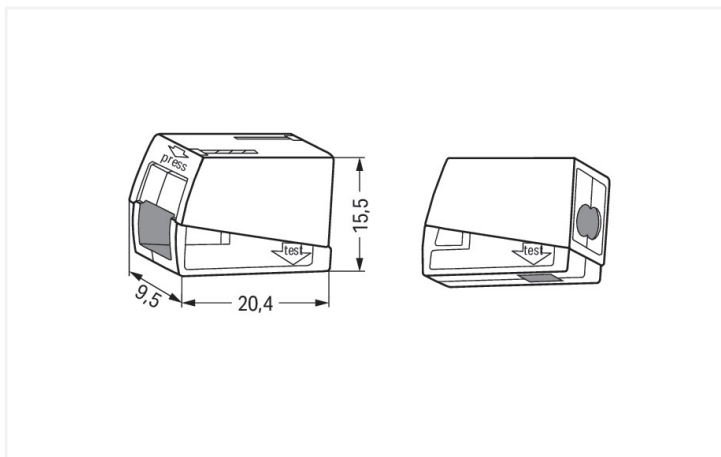

Dimensions en mm

Borne pour luminaires série 224 avec PUSH WIRE®

Avec ce borne pour luminaires (numéro d'article 224-112) l'objectif principal est de mettre en place une installation électrique sans faille. Ce borne pour luminaires nécessite une longueur de dénudage comprise entre 9 et 11 mm pour la connexion au conducteur. Ce produit se base sur la technologie PUSH WIRE® et CAGE CLAMP®. La connexion à borne enfichable PUSH WIRE® utilise la résistance au pliage du conducteur pour l'insérer simplement en surmontant la force de serrage du contact à ressort. Avec la technologie universelle CAGE CLAMP®, vous disposez d'un raccord fiable et sans entretien pour relier tous les types de conducteurs à l'aide d'une cage à ressort. Ni le prétraitement des conducteurs ni le sertissage d'embouts d'extrémité ne sont requis. Les dimensions sont (9,5 x 15,5 x 20,5) mm en largeur x hauteur x profondeur. Selon le type de câble, ce borne pour luminaires s'adapte aux sections de conducteur allant de 1 mm² à 2.5 mm² d'un côté et aux sections de conducteur de 0.5 mm² à 2.5 mm² de l'autre.

Remarques

Remarque de sécurité 1

dans des réseaux mis à la terre

Données électriques

Données de référence selon	EN 60664		
Overvoltage category	III	III	II
Pollution degree	3	2	2
Tension de référence	-	-	400 V
Tension assignée de tenue aux chocs	-	-	4 kV
Courant de référence	-	-	24 A

Données de raccordement

Points de serrage	3
Nombre total des potentiels	1

Connexion 1

Type de connexion 1	Côté installation
Technique de connexion	PUSH WIRE®
Nombre de points de connexion	2
Type d'actionnement	Push-in
Matière plastique conducteur raccordable	Cuivre Aluminium
Remarque Matières plastiques conducteur raccordable	Terminating Aluminum Conductors (not for use in North America) WAGO Spring-Clamp Terminal Blocks are also suitable for solid aluminum conductors up to 4 mm ² /12 AWG if WAGO "Alu-Plus" Contact Paste 249-130 is used for termination.

"Alu-Plus" Contact Paste Advantages:

- Automatically destroys the oxide film during clamping.
- Prevents fresh oxidation at the clamping point.
- Prevents electrolytic corrosion between aluminum and copper conductors (in the same terminal block).
- Provides long-term protection against corrosion.

Using terminal blocks with CAGE CLAMP® Spring Pressure Connection Technology, **aluminum conductors must first be cleaned with a blade** and then immediately inserted into the clamping units filled with "Alu-Plus" contact paste.

For spring clamp connections with PUSH WIRE® connection technology, **WAGO recommends that the aluminum conductor first be cleaned** and then immediately inserted into the clamping unit filled with "Alu-Plus" contact paste.

It is also possible to apply WAGO "Alu-Plus" **additionally** on the whole surface of the aluminum conductor before termination.

Please note that the nominal currents must be adapted to the reduced conductivity of the aluminum conductors::
2.5 mm² = 16 A
4 mm² = 22 A

Conducteur rigide	1 ... 2,5 mm ² / 16 ... 14 AWG
Longueur de dénudage	9 ... 11 mm / 0.35 ... 0.43 inch
Sens du câblage	Câblage latéral

Connexion 2

Type de connexion 2	Côté luminaire
Technique de connexion 2	CAGE CLAMP®
Nombre de points de connexion 2	1
Conducteur rigide 2	0,5 ... 2,5 mm ² / 20 ... 14 AWG
Conducteur souple 2	0,5 ... 2,5 mm ² / 20 ... 16 AWG

Données géométriques

Largeur	9,5 mm / 0.374 inch
Hauteur	15,5 mm / 0.61 inch
Profondeur	20,5 mm / 0.807 inch

Données du matériau

Remarque Données du matériau	Vous trouverez ici des informations sur les spécifications de matériel
Couleur	blanc
Charge calorifique	0,047 MJ
Poids	2,1 g

Conditions d'environnement

Température ambiante (fonctionnement)	+60 °C
Température d'utilisation continue	105 °C

Données commerciales

Product Group	7 (Technique d'installation)
eCl@ss 10.0	27-14-11-03
eCl@ss 9.0	27-14-11-03
ETIM 9.0	EC000446
ETIM 8.0	EC000447
Unité d'emb. (SUE)	1000 (100) pce(s)
Type d'emballage	Carton
Pays d'origine	CH
GTIN	4044918583596
Numéro du tarif douanier	85369010000

Product classification

UNSPSC	39121409
--------	----------

Conformité environnementale du produit

État de conformité RoHS	Compliant, No Exemption
-------------------------	-------------------------

Approbations / certificats

Homologations générales



Homologation	Norme	Nom du certificat
CSA DEKRA Certification B.V.	C22.2	1053495
UL UL International Germany GmbH	UL 486C	E69654
UL UL International Germany GmbH	EN 60998	CCA-2617-A1
UL UL International Germany GmbH	EN 60998	D-05895-A1 (EN60998-1 EN60998-2-2)
VDE VDE Prüf- und Zertifizierungsinstitut	EN 60998	40022792

Déclarations de conformité et de fabricant

Homologation	Norme	Nom du certificat
EU-Declaration of Conformity WAGO GmbH & Co. KG	-	-
UK-Declaration of Conformity WAGO GmbH & Co. KG	-	-

Homologations pour le secteur marine



Homologation	Norme	Nom du certificat
ABS American Bureau of Ship- ping	-	18-HG1755093-PDA
BV Bureau Veritas S.A.	EN 60998	11914/D0 BV
DNV GL Det Norske Veritas, Ger- manischer Lloyd	EN 60998	TAE000015T
LR Lloyds Register	EN 60998	LR22207029TA

Téléchargements

Conformité environnementale du produit

Recherche de conformité	
Environmental Product Compliance 224-112	↓

Documentation

Texte complémentaire			
224-112	19.02.2019	xml 3.46 KB	↓
224-112	21.02.2019	docx 15.55 KB	↓

Données CAD/CAE

Données CAD
2D/3D Models 224-112

Données CAE
EPLAN Data Portal 224-112
WSCAD Universe 224-112
ZUKEN Portal 224-112

1 Produits correspondants

1.1 Accessoires en option

1.1.1 Outil

1.1.1.1 Pâte de contact « Alu-Plus »



Réf: 249-130

Seringue de remplissage; Contenu : 20 ml de pâte de contact Alu-Plus

Indications de manipulation

Raccorder le conducteur

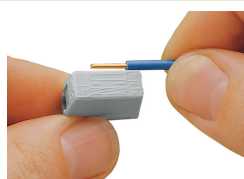

Bornes pour luminaire 2,5 mm² ; série 224

Dénuder le conducteur 9 ... 11 mm.

Raccorder le conducteur

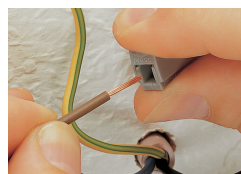

Raccordement du conducteur (côté luminaire) : serrer la borne et introduire le conducteur dans l'ouverture.

Déconnexion du conducteur : serrer la borne et extraire le conducteur.

Raccorder le conducteur

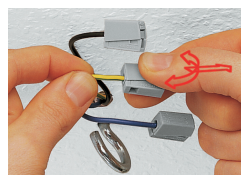
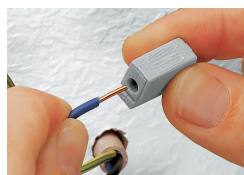

Raccordement du conducteur : introduire le conducteur rigide dénudé dans l'ouverture ronde jusqu'au fond

Pour déconnecter : tenir le conducteur, et retirer la borne par des mouvements rotatifs avec une légère traction.

Tester

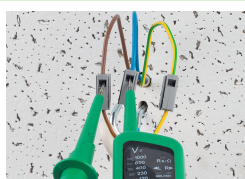

Tester par un point de test séparé.

Sous réserve de modifications. Veuillez tenir compte de la documentation du produit !

Vous trouvez les adresses actuelles sur: www.wago.com
