

CONQUES

LSCO170EB

RÉFRIGÉRATEUR

BEAUNE

LSCO170EX

RÉFRIGÉRATEUR

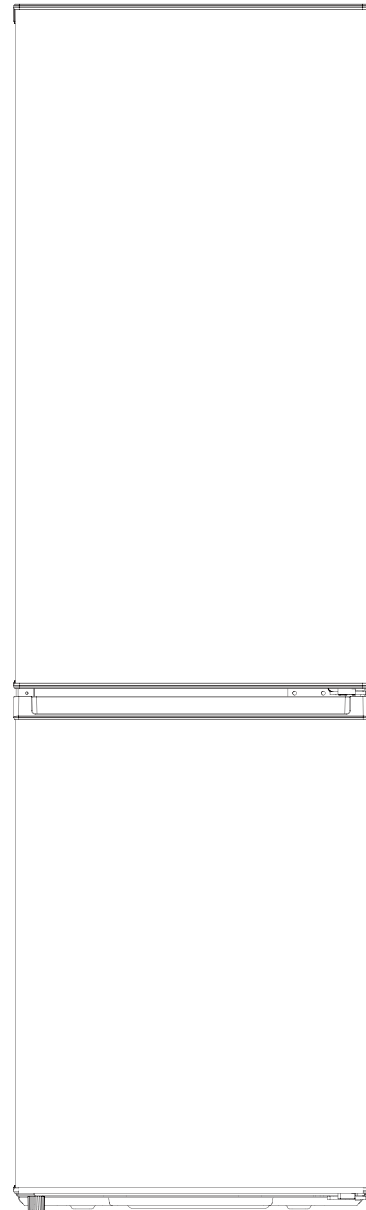

Manuel d'utilisation,
d'installation et d'instructions

INFORMATIONS DE SÉCURITÉ RELATIVES AUX RÉPARATIONS DU RÉFRIGÉRATEUR - CONGÉLATEUR

Il est très important que cette notice soit gardée avec l'appareil pour toute nouvelle consultation. Si cet appareil devait être transféré à une autre personne, assurez-vous que la notice suive l'appareil de façon à ce que le nouvel utilisateur puisse être informé du fonctionnement de celui-ci. Ces avertissements sont donnés pour votre sécurité et celle d'autrui. Nous vous prions donc de les lire attentivement avant d'installer et d'utiliser votre réfrigérateur.

En ce qui concerne les informations pour installer, manipuler, entretenir et mettre au rebut l'appareil, se référer aux paragraphes ci-après de cette notice.

Si l'appareil dispose d'un système d'éclairage et si la lampe est remplaçable par l'utilisateur, se référer aux informations relatives à sa méthode de remplacement dans le paragraphe ci-après de cette notice.

Cet appareil est destiné à être utilisé dans des applications domestiques (cadre privé) mais pas dans les applications analogues telles que:

- Les coins cuisines réservés au personnel des magasins, bureaux et autres environnements professionnels
- Les fermes et l'utilisation par les clients des hôtels, motels et autres environnements à caractère résidentiel
- Les environnements du type chambres d'hôtes
- La restauration et autres applications similaires y compris la vente au détail

Sécurité

- Cet appareil peut être utilisé par des enfants âgés d'au moins 8 ans et par des personnes ayant des capacités physiques, sensorielles ou mentales réduites ou dénuées d'expérience ou de connaissance, s'ils (si elles) sont correctement surveillé(e)s ou si des instructions relatives à l'utilisation de l'appareil en toute sécurité leur ont été données et si les risques encourus ont été appréhendés.
- Les enfants ne doivent pas jouer avec l'appareil.
- Il convient de maintenir à distance les enfants de moins de 3 ans, à moins qu'ils ne soient sous une surveillance continue.
- Le nettoyage et l'entretien par l'utilisateur ne doivent pas être effectués par des enfants sans surveillance.

es enfants âgés de 3 à 8 ans sont autorisés à charger et décharger les appareils de réfrigération.

- Débranchez toujours la prise de courant avant de procéder à son nettoyage; de procéder à son dégivrage; de changer la lampe d'éclairage; de déplacer l'appareil ou de nettoyer le sol sous l'appareil.
- MISE EN GARDE: Ne pas endommager le circuit de réfrigération.
- MISE EN GARDE: Ne pas utiliser d'appareils électriques à l'intérieur du compartiment de stockage des denrées, à moins qu'ils ne soient du type recommandé par le fabricant.

- MISE EN GARDE: Ne pas utiliser de dispositifs mécaniques ou autre moyens pour accélérer le processus de dégivrage autres que ceux recommandés par le fabricant.
- MISE EN GARDE: Maintenir dégagées les ouvertures de ventilation dans l'enceinte de l'appareil ou dans la structure d'encastrement.
- Ne pas brancher l'appareil à une prise de courant non protégée contre les surcharges (fusible).
- Ne jamais utiliser de prises multiples ou de rallonge pour brancher l'appareil.
- Cet appareil n'est pas destiné à être mis en fonctionnement au moyen d'une minuterie extérieure ou par un système de commande à distance séparé ou tout autre dispositif qui met l'appareil sous tension automatique- ment.
- Ne pas stocker dans cet appareil des substances explosives telles que des aérosols contenant des gaz propulseurs inflammables.
- Après installation, vérifiez qu'il ne repose pas sur le câble d'alimentation.
- Si le câble d'alimentation est endommagé, il doit être remplacé par le fabricant, son service après-vente ou des personnes de qualifications similaires afin d'éviter un danger.
- Cet appareil est lourd; faites attention lors d'un déplacement.
- Si votre appareil a été couché pendant le transport, attendre 48h avant de le mettre en fonctionnement.

- S'il en est pourvu, l'ampoule est destinée à être exclusivement utilisée dans cet appareil.
- S'il en est pourvu, l'ampoule ne convient pas pour l'éclairage d'une pièce d'un ménage.
- Il convient de respecter les consignes d'utilisation pour s'assurer de la sûreté de la conservation des denrées alimentaires.
- Il convient de respecter le chargement dans les compartiments indiqués dans la notice et le produit.
- Attention: Si l'appareil ne possède pas de compartiment ceci signifie que l'appareil réfrigérant n'est pas adapté aux besoins de congélation des produits alimentaires.

Informations de sécurité relatives aux Réfrigérateurs - Congélateurs

- Si vous utilisez ce Réfrigérateur - congélateur conformément aux consignes prescrites, il fonctionnera correctement.
- Un produit décongelé ne doit jamais être recongelé.
- N'utiliser le congélateur que pour stocker des produits alimentaires congelés, congeler des produits alimentaires frais, et produire des glaçons.
- Ne pas consommer les glaçons ou les esquimaux juste après les avoir sortis du congélateur, parce qu'ils peuvent provoquer des engelures.

- Ne pas stocker des bouteilles pleines de liquide ou boîtes de boissons gazeuses dans le congélateur, parce qu'elles peuvent éclater.
- La quantité des aliments à congeler ne doit pas dépasser la quantité inscrite sur la plaque signalétique. Si la quantité à congeler est supérieure à cette valeur, il est toujours possible d'effectuer la congélation en plusieurs fois.
- MISE EN GARDE: Remplir les bacs à glaçons uniquement avec de l'eau potable.

Informations de sécurité relatives aux réparations des Réfrigérateurs- Congélateurs

- Il est dangereux de modifier ou d'essayer de modifier les caractéristiques de cet appareil.
- En cas de panne, n'essayez pas de réparer l'appareil vous-même. Les réparations effectuées par du personnel non-qualifié peuvent provoquer des dommages.
- En cas de panne, contactez le service après-vente de votre revendeur. Le fabricant offre une garantie minimale de 2 ans à compter de la date d'achat. La durée effective est inscrite sur votre facture d'achat. De même la durée de disponibilité des pièces nécessaires à la réparation de l'appareil est disponible auprès de votre revendeur.
- Hors période de garantie, toute information concernant des services de réparation professionnels ou la commande de pièces de rechange d'origine pourrait être obtenue en contactant votre revendeur

- Conformément au règlement sur l'écoconception, les pièces de rechange seront disponibles pendant au moins 7 ans à compter de la date d'achat de votre appareil.

Frigorigène



Le gaz frigorigène contenu dans le circuit de cet appareil est de l'isobutane (R 600a), gaz peu polluant mais inflammable.

Lors du transport et de l'installation de l'appareil, veiller à n'endommager aucune partie du circuit frigorifique

- N'utilisez aucun outil coupant ou pointu pour dégivrer l'appareil.
- N'utilisez aucun appareil électrique à l'intérieur de l'appareil.

Si le système de réfrigération est endommagé

- N'utilisez pas de flamme près de l'appareil.
- Evitez les étincelles – n'allumez pas d'appareil électrique ou de lampe électrique.
- Ventilez immédiatement la pièce
- Les enfants de 3 à 8 ans peuvent placer et retirer des produits de l'appareil de réfrigération.

Pour éviter la contamination des aliments, il y a lieu de respecter les instructions suivantes :

- Des ouvertures de la porte de manière prolongée sont susceptibles d'entraîner une augmentation significative de température des compartiments de l'appareil.
- Nettoyer régulièrement les surfaces susceptibles d'être contact avec les aliments et les systèmes d'évacuation accessibles.
- Entreposer la viande et le poisson crus dans les bacs du réfrigérateur qui conviennent, de telle sorte que ces denrées ne soient pas en contact avec d'autres aliments ou qu'elles ne s'égouttent pas sur les autres aliments.
- Les compartiments «deux étoiles» pour denrées congelées conviennent pour stocker des aliments précongelés, stocker ou fabriquer de la crème glacée et des cubes de glace.
- Les compartiments «une, deux et trois étoiles» ne conviennent pas pour la congélation des denrées alimentaires fraîches.
- Si l'appareil de réfrigération demeure vide de manière prolongée, le mettre hors tension, en effectuer le dégivrage, le nettoyer, le sécher, et laisser la porte ouverte pour prévenir le développement de moisissures à l'intérieur de l'appareil.
- **AVERTISSEMENT:** Ne pas placer de socles mobiles de prises multiples ni de blocs d'alimentation portables à l'arrière de l'appareil

- **AVERTISSEMENT:** Lors du positionnement de l'appareil, s'assurer que le cordon d'alimentation n'est pas coincé ni endommagé.

- En ce qui concerne les informations pour l'installation, la manipulation, l'entretien et la mise au rebut de l'appareil, référez-vous aux paragraphes ci-après de la notice.

	Types de compartiments	Température de conservation cible [°C]	Aliments adaptés
1	Réfrigérateur	+2~+8	Œufs, aliments cuits, aliments emballés, fruits et légumes, produits laitiers, pâtisseries, boissons et autres aliments qui ne sont pas destinés à la congélation.
2	Congélateur	≤-18	Fruits de mer (poisson, crevettes, moules), produits d'eau douce et à base de viande (3 mois recommandés, plus longtemps les produits sont conservés, moins savoureux et nutritifs ils sont), adapté pour les produits frais congelés.
3	Congélateur	≤-18	Fruits de mer (poisson, crevettes, moules), produits d'eau douce et à base de viande (3 mois recommandés, plus longtemps les produits sont conservés, moins savoureux et nutritifs ils sont), inadapté pour les produits frais congelés.
4	Congélateur	≤-12	Fruits de mer (poisson, crevettes, moules), produits d'eau douce et à base de viande (2 mois recommandés, plus longtemps les produits sont conservés, moins savoureux et nutritifs ils sont), inadapté pour les produits frais congelés.
5	Congélateur	≤-6	Fruits de mer (poisson, crevettes, moules), produits d'eau douce et à base de viande (1 mois recommandé, plus longtemps les produits sont conservés, moins savoureux et nutritifs ils sont), inadapté pour les produits frais congelés.
6	Compartiment sans étoile	-6~0	Viande de porc, de bœuf fraîche, poisson, poulet, certains aliments traités emballés, etc. (il est recommandé de consommer le même jour, le mieux dans les 3 jours au maximum). Produits traités emballés partiellement (produits qui ne sont pas adaptés à la congélation)
7	Compartiment pour denrées hautement périssables	2~+3	Viande de porc, de bœuf fraîche/congelée, poulet, produits d'eau douce, etc. (7 jours au-dessous de 0°C, au-dessus de 0°C il est recommandé de consommer le même jour, le mieux dans les 2 jours au maximum). Fruits de mer (au-dessous de 0°C pendant 15 jours, il est déconseillé de conserver ces aliments à une température supérieure à 0°C)
8	Compartiment de stockage de denrées alimentaires fraîches	0~+4	Viande de porc, de bœuf fraîche, poisson, poulet, aliments cuits, etc. (il est recommandé de consommer le même jour, le mieux dans les 3 jours au maximum).
9	Compartiment de stockage du vin	+5~+20	Vin rouge, blanc, effervescent, etc.

- Attention : conserver les produits selon les recommandations pour les compartiments ou selon les températures indiquées pour les produits donnés.
- Si l'appareil de réfrigération n'est pas utilisé et reste vide pendant une longue période, l'éteindre, le décongeler, le laver, le sécher et laisser sa porte ouverte pour éviter la formation de moisissure à l'intérieur.
- Nettoyage du distributeur d'eau (pour les produits avec le distributeur d'eau) : Nettoyer le réservoir d'eau, s'il n'a pas été utilisé pendant 48 heures ; si l'eau n'a pas été déversée pendant 5 jours, rincer l'installation d'eau raccordée au réseau de distribution d'eau.
- La période minimale où les pièces de rechange indispensables à la réparation de l'appareil sont accessibles est de 7 à 10 ans, selon le type et la destination de la pièce de rechange. Cette période est conforme au règlement (UE) 2019/2019 de la Commission.
- La liste des pièces de rechange et la procédure de commande sont disponibles sur les sites web du fabricant, de l'importateur ou du représentant agréé.
- Retrouvez plus d'informations sur le produit dans la base de données européenne EPREL à l'adresse <https://eprel.ec.europa.eu>. Vous pouvez obtenir les informations en scannant le code QR de l'étiquette énergétique ou un saisissant le modèle du produit de l'étiquette énergétique dans le moteur de recherche EP-REL <https://eprel.ec.europa.eu/>

- Le fabricant suggère de faire réaliser toute réparation et tout réglage par le Service Interventions ou un centre agréé du fabricant. Pour des raisons de sécurité, il est interdit de réparer vous-même l'appareil.
- Les réparations réalisées par des personnes sans les compétences exigées peuvent constituer un grave danger pour les utilisateurs de l'appareil.
- La période minimale de la garantie sur l'appareil, offerte par le fabricant, l'importateur ou le distributeur agréé est indiquée sur la carte de garantie.
- L'appareil perd sa garantie suite à des transformations, des adaptations, la rupture des scellés ou de tout autre dispositif de sécurité ou de leurs éléments ainsi que suite à toute intervention qui n'est pas conforme aux consignes du mode d'emploi.

INSTALLATION ET CONDITIONS DE FONCTIONNEMENT DE L'APPAREIL

Cet appareil de réfrigération n'est pas destiné à être utilisé comme un appareil intégrable

Installation avant la première mise en marche

- Déballez l'appareil, enlevez les bandes adhésives protégeant les portes et l'équipement. Les éventuels restes de colle peuvent être enlever avec un détergent délicat.
- Garder les éléments en mousse de polystyrène. Au cas de nécessité du retransport du réfrigérateur/congélateur, emballez-le de la mousse de polystyrène et du film ainsi que protégez-le avec la bande adhésive.
- Lavez l'intérieur du réfrigérateur et du congélateur ainsi que les autres éléments de l'équipement avec de l'eau tiède avec du produit lave-vaisselle et ensuite essuyez et séchez.
- Placez votre réfrigérateur/congélateur à niveau et en position stable à un sol solide, dans une pièce sèche, régulièrement aérée et non ensoleillée loin des sources de chaleur comme la cuisinière, le radiateur du chauffage central, le tuyau du chauffage central, l'installation de l'eau chaude, etc.
- Le film de protection qui peut recouvrir l'appareil le doit être retiré.
- Placez l'appareil à niveau en visant 2 pieds réglables à l'avant (fig. 3*)

- Afin d'assurer une ouverture facile de la porte, la distance entre la paroi latérale de l'appareil (du côté des charnières) et la paroi de la pièce est illustrée sur la figure 5.*
- Assurez une ventilation convenable de la pièce ainsi que la libre circulation de l'air de tous les côtés de l'appareil (fig. 6).*

Les distances minimums des sources de chauffage

- des cuisinières électriques, à gaz et autres - 30 mm,
- des poêles à fuel ou à charbon - 300 mm,
- des fours de cuisine encastrables - 50 mm

S'il n'est pas possible de respecter les distances ci-dessus mentionnées, utilisez une plaque d'isolation.

Attention:

- La paroi arrière du réfrigérateur et surtout le réfrigérant et les autres éléments du circuit frigorifique ne peuvent pas rester en contact avec les autres éléments qui peuvent causer des endommagements et surtout (avec le tuyau du chauffage central et la tube d'amenée d'eau).
- Il est interdit de manipuler d'une façon quelconque des pièces d'agrégat. Prenez les mesures de ne pas endommager le tube capillaire visible dans la cavité pour le compresseur. Ce tube ne peut pas être fléchi, redressé ni enroulé.
- L'endommagement du tube capillaire par l'utilisateur le prive du droit de garantie (fig. 8).

- Pour certains modèles au choix, la poignée non fixée doit être récupérée à l'intérieur de l'armoire, puis vissée sur la porte avec son propre tournevis.

Raccordement au réseau électrique

- Avant le branchement, il est recommandé de régler la molette du thermostat sur la position „OFF” ou toute autre position provoquant la déconnexion de l'appareil de l'alimentation électrique (voir la page avec description des commandes).
- L'appareil doit être branché au réseau du courant alternatif 220-240V, 50Hz au moyen d'une prise murale correctement installée, mise à la terre et protégée par un coupe-circuit de 10 A.
- La mise à la terre de l'appareil est recommandée par la loi. Le fabricant renonce à une responsabilité quelconque à titre des endommagements éventuels qui peuvent subir les personnes ou les objets suite à ne pas remplir cette obligation imposée par cette règle.
- Il ne faut pas utiliser de raccords adaptatifs, de prises multiples (répartiteurs), de rallonges deux fils. S'il y a la nécessité d'utiliser une rallonge, il est permis d'utiliser qu'une rallonge avec un rouleau de sécurité, à prise unique ayant une attestation de sécurité VDE/GS.
- Au cas d'utilisation d'une rallonge (avec le rouleau de sécurité, ayant le signe de sécurité), sa prise doit être placée

à une distance sûre des éviers et ne peut pas être exposée à être submerger de l'eau ainsi que des autres égouts.

- Les données se trouve sur la plaque signalétique placée en bas de la paroi à l'intérieur du compartiment réfrigérateur**.

Mise hors circuit

Il faut assurer la possibilité de débrancher l'appareil par le retrait de la fiche ou par l'éteint de l'interrupteur bipolaires

Classe climatique

L'information sur la classe climatique de l'appareil se trouve sur la plaque signalétique. Il indique la température ambiante (c'est-à-dire de la pièce dans laquelle il fonctionne) du fonctionnement optimal (correct) de l'appareil.

Classe climatique		Température ambiante admissible
SN	tempérée élargie	l'appareil réfrigérant est destiné à une utilisation à une plage de températures comprise entre 10 °C et 32 °C
N	tempérée	l'appareil réfrigérant est destiné à une utilisation à une plage de températures comprise entre 16 °C et 32 °C
ST	subtropicale	l'appareil réfrigérant est destiné à une utilisation à une plage de températures comprise entre 16 °C et 38 °C
T	tropicale	l'appareil réfrigérant est destiné à une utilisation à une plage de températures comprise entre 16 °C et 43 °C

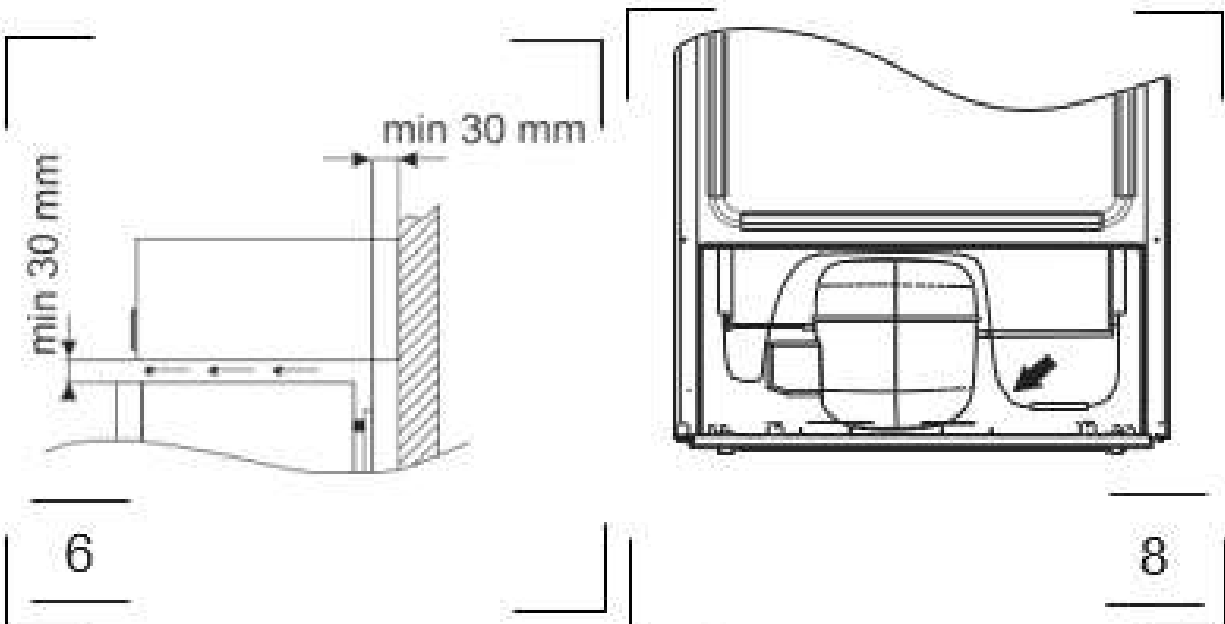
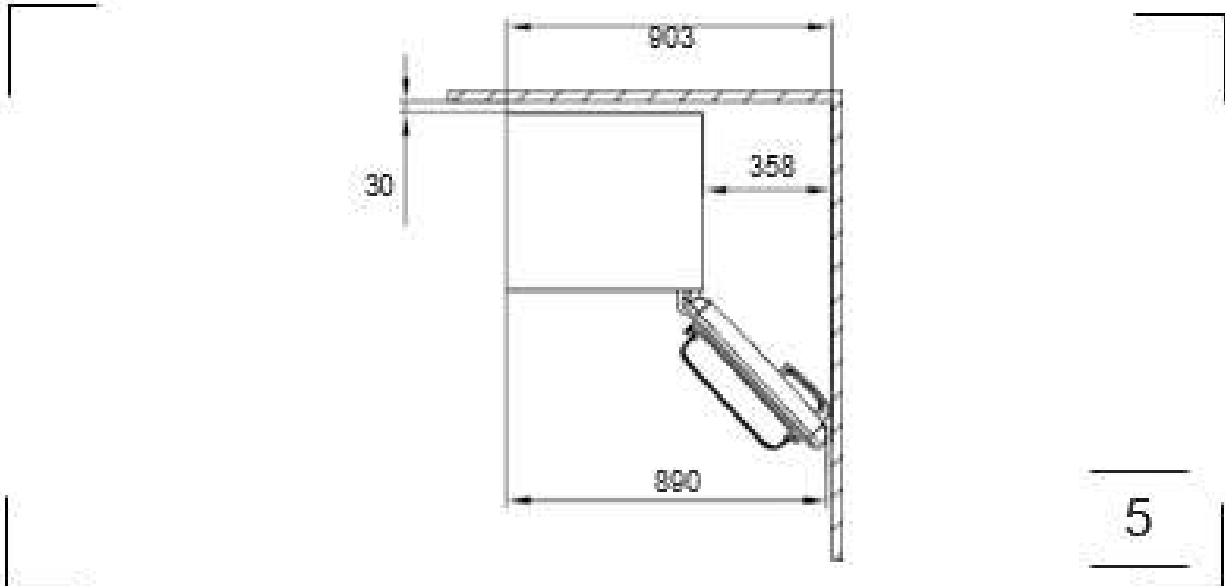
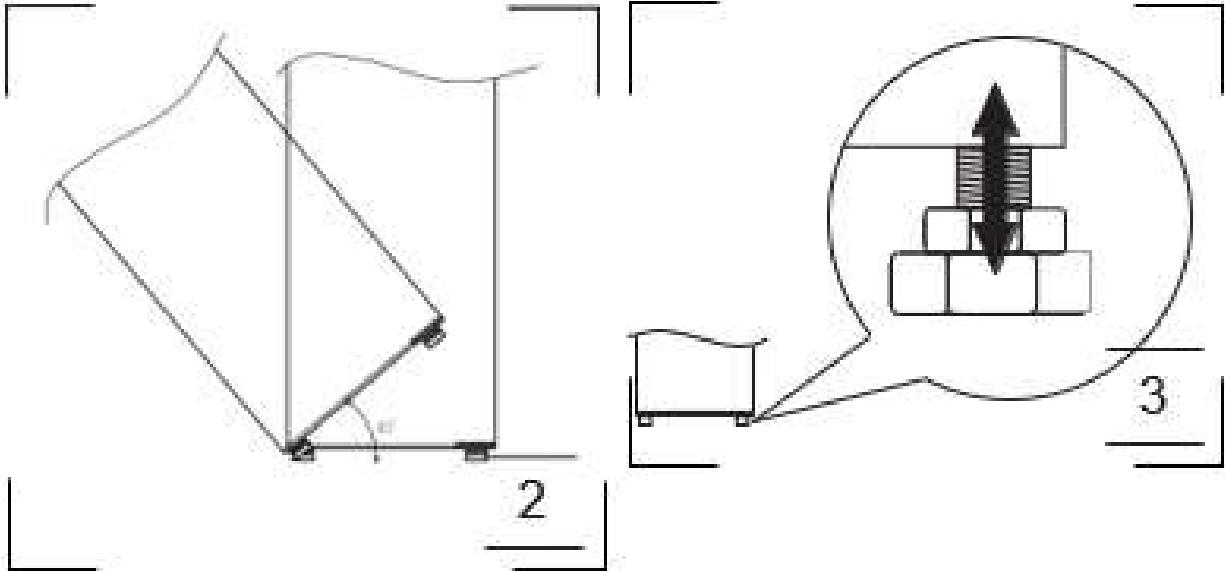

RECYCLAGE

Produit

Mise au rebut



Points de collecte sur www.quefairedemesdechets.fr
Privilégiez la réparation ou le don de votre appareil !

Cet appareil est marqué du symbole du tri sélectif relatif aux déchets d'équipements électriques et électroniques. Cela signifie que ce produit doit être pris en charge par un système de collecte sélectif conformément à la directive européenne 2012/19/EU afin de pouvoir soit être recyclé soit démantelé afin de réduire tout impact sur l'environnement.

Pour plus de renseignements, vous pouvez contacter votre administration locale ou régionale.

Les produits électroniques n'ayant pas fait l'objet d'un tri sélectif sont potentiellement dangereux pour l'environnement et la santé humaine en raison de la présence de substances dangereuses.

Ce produit contient des agents moussants inflammables. En fin de vie de ce produit, il doit être mis au rebut dans un endroit approprié, capable de le recycler. Pour cela contactez la mairie de votre domicile. En aucun cas vous ne devez jeter ce produit sur la voie publique.

Emballage



Tous les éléments de l'emballage doivent être jetés séparément dans les poubelles de tri afin de faciliter et de participer au recyclage de ces emballages.

INSTALLATION

Merci d'avoir choisi notre réfrigérateur. Pour garantir un fonctionnement optimal et une longue durée de vie de votre appareil, veuillez suivre attentivement les étapes ci-dessous lors de l'installation.

Présentation de l'appareil :

- 1 - Contrôle du thermostat / éclairage intérieur
- 2 - Étagère intérieure en verre
- 4 - Bac à légumes avec étagère en verre
- 5 - Pieds de nivellement
- 6 - Balconnet de porte (supérieur)
- 7 - Balconnet de porte (inférieur)
- 8 - Compartiment congélateur
- 9 - Compartiment réfrigérateur

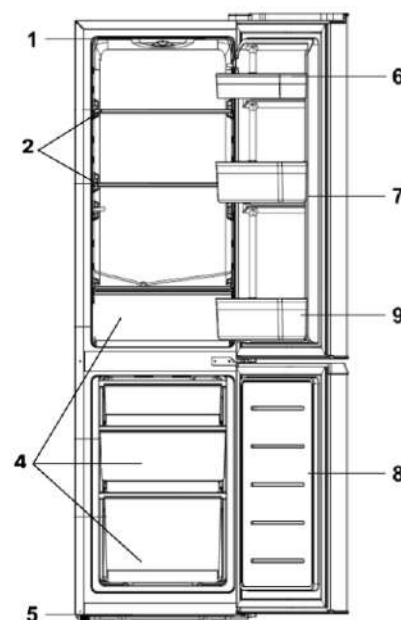

Mise en marche de l'appareil

- Avant de brancher l'appareil, laissez-le en position verticale selon le type de gaz réfrigérant utilisé par l'appareil.
- Branchez l'appareil et mettez-le en marche.
- Réglez le thermostat sur la position souhaitée.
- Avant d'y placer des aliments, attendez que l'appareil atteigne sa température de fonctionnement conformément aux recommandations du fabricant.

Etapes d'installation

IMPORTANT ! Cet appareil doit rester en position verticale pendant au moins 4 heures avant d'être mis en marche pour la première fois. Cet appareil est conçu uniquement pour un usage domestique.

Il est recommandé de laisser au minimum 75 mm d'espace entre l'arrière de l'appareil et le mur, au moins 100 mm au-dessus, au moins 100 mm entre le côté et le mur, ainsi qu'un espace dégagé à l'avant permettant l'ouverture des portes à 130°

1. Retirez tous les emballages et les rubans de maintien de l'appareil.
2. Nettoyez l'intérieur de l'appareil avec de l'eau tiède contenant une petite quantité de bicarbonate de soude (5 ml pour 0,5 litre d'eau).
3. Placez l'appareil dans un endroit sec, à l'abri de la lumière directe du soleil. Ne pas installer à côté d'une cuisinière ou d'autres sources de chaleur (ex. : radiateur).
4. Installez l'appareil dans un endroit dont la température ambiante correspond à sa classe climatique. Une température trop basse (comme dans un garage ou un abri de jardin non chauffé) peut nuire à son bon fonctionnement, notamment au niveau du compartiment congélateur. Consultez la notice pour connaître la plage de température adaptée à votre modèle.
5. Si l'appareil est placé à côté d'un autre réfrigérateur ou congélateur, laissez un espace d'au moins 2 cm entre les appareils pour éviter la condensation.
6. Laissez un espace libre de 50 mm au-dessus de l'appareil. Si cela n'est pas possible, assurez-vous qu'un espace de 25 mm soit maintenu de chaque côté de l'appareil.
7. Ne placez pas d'objets lourds sur le dessus de l'appareil.
8. Assurez-vous que l'appareil est installé sur un sol plat et ferme.
9. L'appareil doit être de niveau. Ajustez la hauteur en vissant ou dévissant les pieds réglables (à la main ou à l'aide d'une clé adaptée).

10. Vérifiez que l'appareil est bien droit et que les deux pieds sont en contact ferme avec le sol afin que le meuble soit stable.

11. Branchez l'appareil sur une prise murale située à proximité et assurez- vous que le câble d'alimentation n'est pas coincé sous l'appareil.

COMMANDES

Réglage de la température

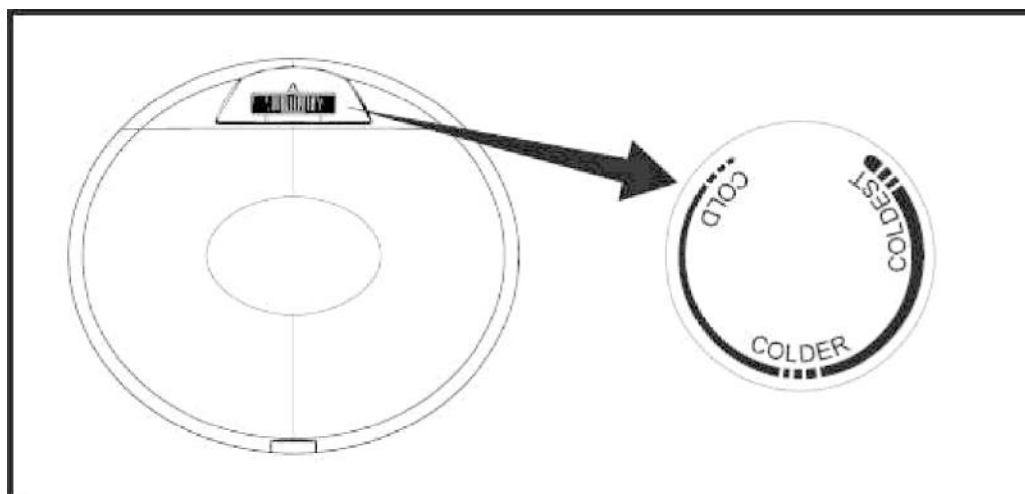

Conseils saisonniers de réglage

- Hiver : réglez le thermostat de « FROID + » / « COLDER » à « FROID ++ » / « COLDEST » afin d'assurer un bon effet de refroidissement.
- Été : réglez le thermostat de « FROID + » / « COLDER » à « FROID » / « COLD » pour économiser l'énergie.
- Printemps et automne : réglez le thermostat sur : « FROID+ » / « COLDER »

Rappel utile : Si une couche de givre se forme dans le compartiment réfrigérateur, cela indique que le réglage de température est trop bas. Dans ce cas, il est recommandé de tourner légèrement le bouton vers la position « FROID » / « COLD »

Stockage des aliments frais

- Les aliments doivent être conservés dans un emballage approprié afin d'éviter toute contamination et tout dessèchement.
- La viande fraîche, le poisson et la volaille doivent être soigneusement.
- Ne surchargez pas le réfrigérateur ; laissez circuler l'air afin de maintenir des conditions de stockage optimales.

Congélation des aliments frais

- Les aliments à congeler doivent être frais et de bonne qualité.
- Divisez les aliments en petites portions pour assurer une congélation rapide et éviter les pertes dues au dégel.
- Ne placez pas d'aliments chauds directement dans le congélateur.
- Vérifiez que la température est correctement réglée selon les instructions du fabricant avant d'y placer de nouveaux aliments.

PRODUITS	MOIS
Bœuf	6-8
Abats	1-2
Volaille	6-8
Légumes	10-12
Fruits	10-12

Dégivrage de l'appareil

Selon le modèle, le compartiment réfrigérateur peut être équipé d'une fonction de dégivrage automatique. Pour savoir si cette fonctionnalité est présente sur votre appareil, veuillez consulter les caractéristiques techniques indiquées dans la notice.

- Le givre accumulé dans le compartiment congélateur doit être retiré régulièrement.
- Pour dégivrer le congélateur, éteignez l'appareil, retirez tous les aliments et laissez la porte ouverte.
- Nettoyez et séchez le compartiment avant de remettre l'appareil en marche

Remplacement LED

Tout remplacement ou entretien des lampes LED doit être effectué par le fabricant, son agent de service ou une personne qualifiée similaire.

Organisation des compartiments

- La configuration des compartiments réfrigérateur et congélateur peut varier selon le modèle. En général
- Le compartiment réfrigérateur est conçu pour conserver les aliments frais (produits laitiers, plats cuisinés, boissons, etc.), avec une circulation du froid qui peut être homogène ou modulée selon les niveaux.
- Le compartiment congélateur, lorsqu'il est présent, permet de stocker des aliments surgelés ou à longue durée de conservation. Certains modèles sont équipés de tiroirs pour un rangement organisé et un accès facilité.
- Selon le produit, le réfrigérateur peut être composé de clayettes modulables, d'un bac à légumes avec contrôle d'humidité conçu pour préserver la fraîcheur des fruits et légumes, ce compartiment maintient un taux d'humidité optimal, il permet de séparer les produits sensibles du reste des aliments pour une meilleure conservation, et de balconnets idéals pour ranger les petites bouteilles, condiments e produits fréquemment utilisés. Ils permettent un accès rapide tout en optimisant l'espace de rangement vertical.
- Les étagères offrent une surface solide et stable pour ranger vos plats, boîtes et bouteilles. Leur transparence permet une meilleure visibilité des aliments, et leur hauteur ajustable facilite l'organisation selon la taille des produits.

ENTRETIEN

Nettoyage

- Avant de nettoyer l'appareil, débranchez-le et assurez-vous qu'il soit éteint.
- Utilisez un chiffon doux et de l'eau tiède avec une petite quantité de détergent doux pour nettoyer les surfaces intérieures et extérieures.
- N'utilisez pas de nettoyants abrasifs, de tampons à récurer ou de solvants pour nettoyer l'appareil.
- Vérifiez et nettoyez régulièrement l'orifice de drainage dans le compartiment réfrigérateur afin d'éviter l'accumulation d'eau.
- Nettoyez régulièrement les joints de porte et les accessoires (bacs, clayettes, balconnets).

Coupures de courant

- En cas de panne de courant, n'ouvrez pas les portes du réfrigérateur ou du congélateur.
- L'appareil maintiendra sa température pendant une courte période.
- Une fois le courant rétabli, vérifiez l'état des aliments stockés.

Période de vacances

- Si l'appareil ne doit pas être utilisé pendant une période prolongée, procédez comme suit :
 1. Retirez tous les aliments de l'appareil.
 2. Débranchez l'appareil.
 3. Nettoyez et séchez soigneusement l'intérieur.

4. Laissez les portes ouvertes afin d'éviter la formation de moisissures et de mauvaises odeurs.

Optimiser l'usage du réfrigérateur pour réduire la consommation

Pour réduire la consommation d'énergie et prolonger la durée de vie de votre appareil

- Évitez de l'installer près d'une source de chaleur ou en plein soleil.
- Nettoyez régulièrement l'arrière de l'appareil pour assurer une bonne ventilation.
- Réglez la température à 4°C pour le réfrigérateur et -18°C pour le congélateur.
- Limitez les ouvertures de porte et rangez rapidement les aliments après usage.
- Dégivrez régulièrement si l'appareil n'est pas NoFrost
- Gardez les joints de portes propres et remplacez-les s'ils sont abimés.

Répartition des zones de froid

Le réfrigérateur comporte plusieurs zones de température, utiles pour organiser les aliments selon leur sensibilité.

- Zone froide (juste au-dessus du bac à légumes) : idéale pour les produits fragiles comme la viande, le poisson, les plats préparés ou les aliments contenant des œufs ou de la crème.
- Zone tempérée (porte supérieure) : adaptée au beurre, aux fromages et autres produits moins sensibles.

Bien ranger les aliments selon ces zones permet une meilleure conservation et limite les risques de gaspillage.

Aliments à ne pas conserver au réfrigérateur

Certains produits ne supportent pas bien les basses températures et doivent être conservés à température ambiante :

- Fruits et légumes sensibles : bananes, avocats, tomates, concombres, poivrons, aubergines...
- Fruits non mûrs : le froid ralentit leur maturation.
- Pommes de terre : le froid altère leur goût et leur texture.

Astuce : Pour une conservation optimale, respectez les indications de température sur les emballages et organisez les produits selon les zones du réfrigérateur. Cela permet de prolonger leur durée de vie tout en économisant de l'énergie.

Dégivrage du réfrigérateur

- Selon le modèle de votre réfrigérateur le givre sur la paroi arrière peut être éliminé automatiquement.
- Vérifiez que l'orifice d'évacuation n'est pas bouché et nettoyez-le si nécessaire.

Dégivrage du congélateur

- Dégivrez manuellement 1 (à 2 selon le modèle) fois par an ou dès qu'une couche de glace se forme.
- Retirez les aliments, éteignez l'appareil, laissez la porte ouverte et nettoyez à l'eau tiède.
- Conservez les aliments temporairement dans une glacière ou emballés.

DEPANNAGE

En cas de dysfonctionnement, voici quelques vérifications à effectuer avant de contacter le service après-vente.

L'appareil ne fonctionne pas

- Vérifiez que la prise est bien branchée.
- Assurez-vous que le disjoncteur n'a pas sauté.
- Contrôlez que le thermostat est bien réglé.

Le réfrigérateur ne refroidit pas correctement

- Vérifiez que le porte ferme bien et que les joints ne sont pas abîmés.
- Évitez de surcharger l'appareil ou d'y placer des aliments chauds.
- Assurez-vous que l'air circule librement entre les compartiments.

Présence de givre ou d'humidité

- Ne laissez pas les aliments toucher la paroi arrière.
- Vérifiez que l'orifice d'évacuation n'est pas bouché.
- Dégivrez si nécessaire (modèles sans NoFrost)

Bruits normaux de fonctionnement

Certains sons peuvent être entendus pendant l'utilisation du réfrigérateur. Ils sont tout à fait normaux

- Craquements : liés au dégivrage automatique ou à la dilatation des matériaux lors variations de température.
- Claquements : se produisent au démarrage ou à l'arrêt du compresseur.

- Vrombissement : bruit du moteur lorsque le compresseur est en marche, parfois plus intense au démarrage.
- Bruits d'écoulements d'eau et de bulles : causés par la circulation du fluide réfrigérant dans le circuit interne ou par l'eau qui s'évacue vers le bac d'évaporation pendant le dégivrage

FONCTIONNALITES

Système de réfrigération

Le réfrigérateur peut utiliser différents types de froid

- Froid statique : L'air circule naturellement. Idéal pour séparer les aliments selon les zones (haut pour les produits sensibles, bas pour les viandes).
- + Econome en énergie
- Froid brassé : Un ventilateur répartit l'air froid de façon plus homogène.
- + Réduction des écarts de température, meilleure conservation.
- froid ventilé (NoFrost) : L'air froid est diffusé en continu, empêchant la formation de givre.
- + Pas de dégivrage manuel, température stable, hygiène renforcée

Signification des étoiles du congélateur

Les étoiles indiquent la capacité du congélateur à conserver les aliments surgelés

- ★ : conservation courte, pas de congélation
- ★★ : conservation jusqu'à 1 mois
- ★★★ : congélation et conservation jusqu'à 3 mois
- ★★★★ : congélation rapide et conservation longue (jusqu'à 12 mois à -18 °C)

Dégivrage manuel et automatique

- Dégivrage automatique

Certains modèles sont équipés d'un système automatique qui élimine le givre sans intervention. Le réfrigérateur dégivre périodiquement, et l'humidité est évacuée via un orifice à l'arrière. Le congélateur NoFrost empêche la formation de glace, ce qui facilite l'entretien et évite que les aliments ne collent entre eux.

- Dégivrage manuel

Sur les modèles sans fonction automatique, il est recommandé de dégivrer le congélateur 1 à 2 fois par an, ou dès qu'une couche de glace se forme.

Pour cela, éteignez l'appareil, retirez les aliments, laissez la porte ouverte et nettoyez à l'eau tiède. Ne jamais utiliser d'appareils chauffants ou de produits chimiques.

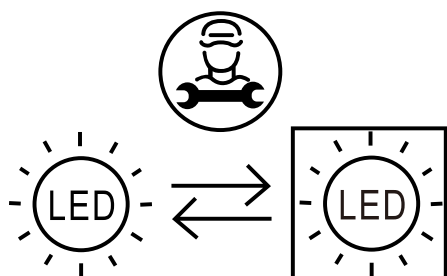

Ce produit contient une source lumineuse de classe d'efficacité énergétique <G>.



Pour remplacer ces LED, prière de contacter le producteur, son service après-vente agréé, un technicien ou des personnes de qualification similaire.

VOUS VOULEZ EN SAVOIR PLUS ?

Pour plus d'informations sur tous les appareils Linärie,
Ou pour obtenir des informations détaillées sur les
dimensions et l'installation, appelez ou envoyez un
e-mail à notre équipe du service client Ou visitez
notre site Web :

France
contact@linarie.fr
www.linarie.fr

Australia
hello@linarie.com.au
www.linarie.com.au

Follow Us
[@Linärie.Appliances](https://www.instagram.com/Linarie.Appliances)
  

© Linärie

Operating and installation instructions:

Original

✓ Translation

MKZ SALES
3 IMPASSE DES JARDINIERS
77400 LAGNY SUR MARNE

Linärie Contact
contact@linarie.fr
www.linarie.fr

The distribution and duplication of this document, as well as the use and disclosure of its contents are prohibited unless expressly authorised.

These operating and installation instructions have been drawn up with the greatest of care. But it cannot be ruled out that subsequent technical modifications have not yet been incorporated or the relevant content has not yet been adapted. Please accept our apologies in this eventuality. An updated version can be requested from our team. Subject to printing errors and mistakes.

© Linärie

All rights reserved.