



CHAUFFAGE | FRANÇAIS

Groupe SANNOVER



 Manuel **utilisateur**

 User **manual**

 Benutzerhandbuch

 Manual del **usuario**

 Manual do **utilizador**

 Manuale **d'uso**

Chauffe-eau électrique **BYPSO VERTICAL**



CHAUFFAGE | FRANÇAIS

Groupe SANNOVER



Chauffe-eau électrique

Bypso Vertical

Manuel utilisateur

022001-50
022001-80
022001-100
022001-150



Sommaire

Précautions d'emploi

Description produit

Schéma électrique

Paramètres techniques

Liste de colis

Instructions d'installation

Instructions

Maintenance

Guide de dépannage

Précaution d'emploi

- Le chauffe-eau doit être mis à la terre et doit être raccordé au connecteur indépendant à simple pression et à trois fiches qui est également mis à la terre !
- A la première utilisation, le chauffe-eau doit être rempli d'eau avant d'être mis sous tension.
- La soupape de sécurité, qui est fournie avec le chauffe-eau, doit être installée sur le tuyau d'entrée du chauffe-eau !

Si la température de l'eau que vous réglez est supérieure à 50 °C, elle peut brûler votre corps ; il faut donc la mélanger à de l'eau froide avant de l'utiliser.

Cet appareil n'est pas destiné à être utilisé par des personnes (y compris des enfants) dont les capacités physiques, sensorielles ou mentales sont réduites, ou qui manquent d'expérience et de connaissances, à moins qu'elles n'aient bénéficié d'une surveillance ou d'instructions concernant l'utilisation de l'appareil par une personne responsable de leur sécurité.

Les enfants doivent être surveillés afin de s'assurer qu'ils ne jouent pas avec l'appareil.

Cet appareil peut être utilisé par des enfants âgés de 8 ans et plus et des personnes dont les capacités physiques, sensorielles ou mentales sont réduites ou qui manquent d'expérience et de connaissances, à condition qu'ils aient reçu une surveillance ou des instructions concernant l'utilisation de l'appareil en toute sécurité et qu'ils comprennent les risques encourus. Les enfants ne doivent pas jouer avec l'appareil. Le nettoyage et l'entretien ne doivent pas être effectués par des enfants sans surveillance.

Ne dirigez pas la tête de pulvérisation vers le corps humain lorsque vous ouvrez ou fermez le robinet ou réglez la température de l'eau afin d'éviter d'être brûlé par un petit jet d'eau chaude.

La température de l'évent de décompression de la soupape de sécurité est élevée, ce qui peut provoquer des brûlures sur le corps.

Avant d'utiliser ce produit, la soupape de sécurité fournie avec le produit doit être installée à l'entrée d'eau du chauffe-eau électrique. La pression maximale de l'eau à l'entrée est de 0,7MPa et la pression minimale de l'eau à l'entrée est de 0,02MPa.

L'efficacité de la soupape de sécurité doit être régulièrement vérifiée afin de s'assurer que les dépôts de carbonate de calcium sont éliminés et qu'ils ne sont pas bloqués.

Si le cordon d'alimentation est endommagé, afin d'éviter tout danger, il doit être remplacé par un professionnel qualifié.

L'eau peut s'écouler du tuyau de décharge de la soupape de sécurité et ce tuyau doit être laissé ouvert à l'air. Le tuyau d'évacuation raccordé au dispositif de décompression doit être installé dans une direction continuellement descendante et dans un environnement hors gel.

Il est nécessaire de laisser la prise accessible pour déconnecter l'appareil de l'alimentation après l'installation.

L'appareil est destiné à être raccordé en permanence au réseau de distribution d'eau et non à un jeu de tuyaux.

Avant toute utilisation, il convient de s'assurer que le chauffe-eau électrique est correctement et complètement installé. Lors de la première utilisation ou après l'avoir vidé, le chauffe-eau électrique doit être rempli d'eau avant d'être raccordé à l'alimentation électrique. N'utilisez pas ce produit si le chauffe-eau électrique n'est pas alimenté en eau.

Le chauffe-eau électrique doit être mis à la terre de manière correcte et fiable.

Avant l'installation ou l'utilisation, vous devez lire et comprendre les instructions et les avertissements de sécurité. Le non-respect des instructions et des avertissements de sécurité peut entraîner des blessures graves, voire mortelles.

Assurez-vous que l'alimentation électrique correspond à la puissance et à la fréquence nominales. Assurez-vous que la fiche d'alimentation n'est pas endommagée afin d'éviter tout risque d'électrocution.

Afin d'éviter tout danger lié à une réinitialisation erronée du limiteur de température, ne pas connecter cet appareil à un dispositif de commutation externe (tel qu'une minuterie ou un dispositif de circuit contrôlé par des installations publiques).

Veillez à ce que la soupape de sécurité soit toujours en état de fonctionnement pour empêcher l'accumulation de pression, empêcher le reflux de l'eau entrant dans le chauffe-eau électrique et évacuer l'excès de pression lorsque la pression interne du chauffe-eau électrique est élevée, afin de garantir la durée de vie du réservoir interne et d'éviter les accidents dus à l'éclatement. Pendant la période de chauffage, l'orifice de décompression de la soupape de sécurité peut laisser tomber des gouttes d'eau. Il s'agit d'un phénomène normal. Ne pas obturer l'orifice de décompression pour cette raison, afin d'éviter de graves accidents de sécurité dus à l'incapacité du chauffe-eau électrique à décompresser.

Si la pression de l'eau du robinet utilisée par l'utilisateur est trop élevée, l'orifice de décompression de la soupape de sécurité peut fréquemment relâcher la pression et évacuer l'eau. Il convient alors d'installer un réducteur de pression sur le tuyau d'arrivée d'eau, et ce réducteur de pression doit être installé dans un endroit éloigné du chauffe-eau.

Une température de l'eau trop élevée peut provoquer des brûlures graves.

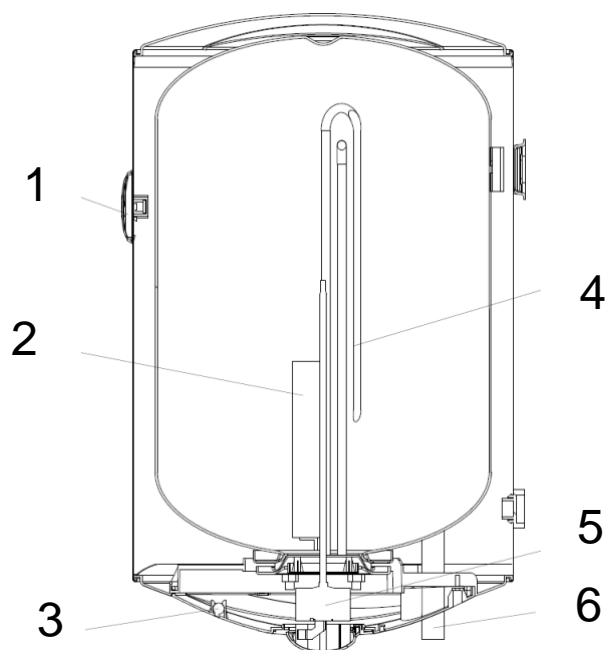
Avant de réparer ou de vérifier le chauffe-eau électrique, assurez-vous que le courant est coupé.

Le mode d'emploi doit être placé à côté ou à proximité de l'appareil pour pouvoir être consulté ultérieurement.

La méthode de vidange de l'eau dans le réservoir intérieur : Veillez à débrancher la fiche d'alimentation et laissez la température de l'eau dans le réservoir baisser jusqu'à la température naturelle, ou mettez la vanne de mélange en position eau chaude et laissez l'eau froide pénétrer dans le réservoir intérieur jusqu'à ce que la température de l'eau baisse jusqu'à la température naturelle. Fermez la vanne

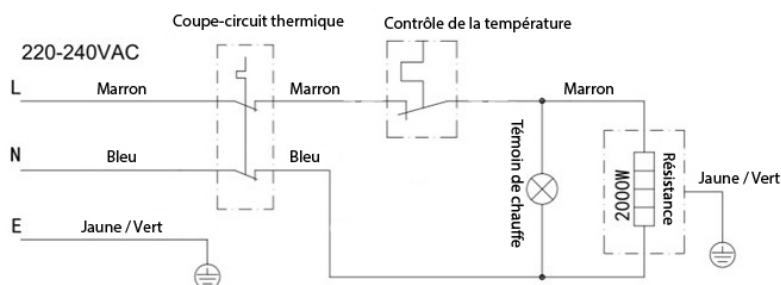
d'entrée d'eau, retirez le tuyau d'entrée d'eau et la soupape de sécurité, mettez la vanne de mélange en position eau chaude ou retirez le tuyau de sortie d'eau, puis l'eau du réservoir intérieur peut être évacuée par le tuyau d'entrée d'eau. Avertissement : Veillez à ne pas toucher l'eau qui s'écoule de la sortie d'eau afin d'éviter les brûlures dues à l'eau chaude résiduelle.

Description produit



1. Indicateur de température d'eau
2. Anode Magnésium
3. Témoin de chauffe
4. Résistance
5. Régulateur de température
6. Entrée / Arrivée d'eau

Schéma électrique



Paramètres techniques

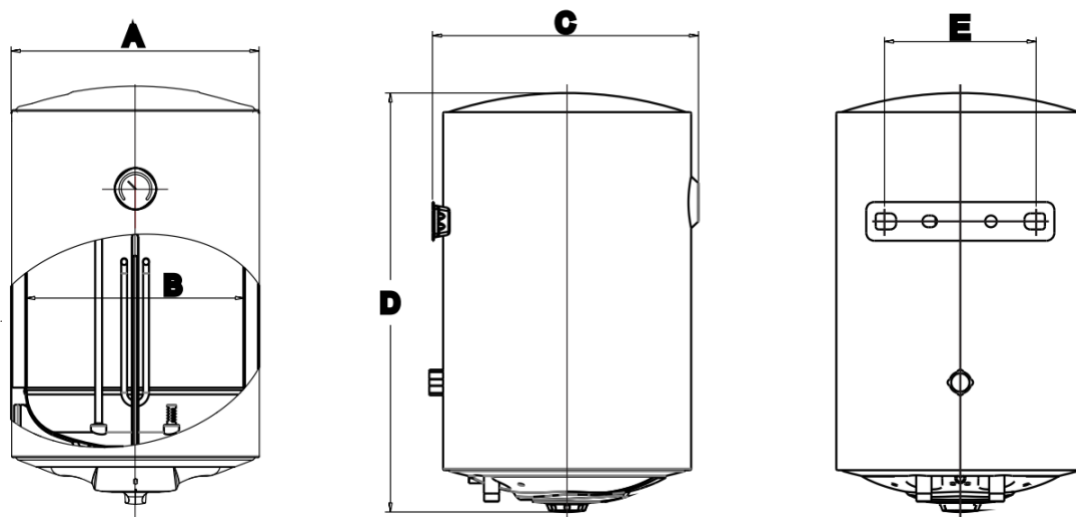
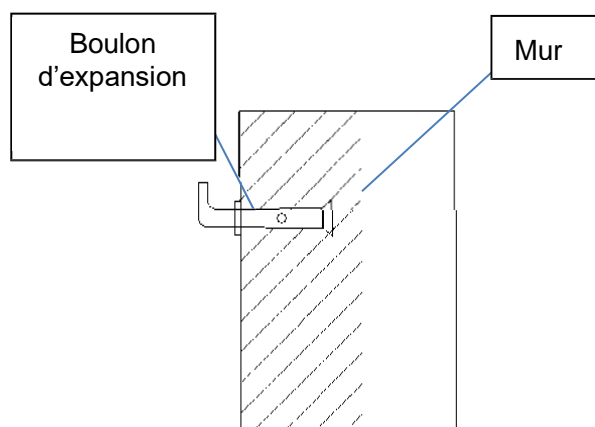
Modèle	022002-50	022002-80	022002-100	022002-150
Capacité réelle	45L	72L	90L	135L
Pression prédéfinie	0.7MPa			
Puissance maximale	2000 W			
Alimentation	220-240VAC/ 50/60Hz			
Protection électrique	IPX4			
Température d'eau maximale	75°C			
Température ECO	60°C			

Liste des colis

Numéro de modèle Nom	Chauffe-eau électrique	Soupape de sécurité (pcs)	Tuyau de décharge de la soupape de sécurité	Boulon d'expansion	Joint	Manuel
50L	1	1	1	2	2	1
80L	1	1	1	2	2	1
100L	1	1	1	2	2	1
150L	1	1	1	3	3	1

Étape d'installation :

1. Utilisez une perceuse électrique pour percer les trous à une profondeur d'au moins 90 mm dans le mur.



Modèle	022001-50	022001-80	022001-100	022001-150
Dimensions				
A	Ø 380	Ø 450	Ø 450	Ø 450
B	Ø 340	Ø 410	Ø 410	Ø 410
C	405	475	475	475
D	715	750	890	1250
E	219	219	219	219

2. Insérez deux chevilles dans le mur, vissez les crochets et placez-les vers le haut, puis soulevez le chauffe-eau électrique et visez les crochets, fixez-le fermement en position et vérifiez que les chevilles ne sont pas desserrées afin de vous assurer que le chauffe-eau électrique est solidement fixé.
3. Raccorder l'entrée et la sortie du chauffe-eau à l'aide de tuyaux capables de résister à des températures supérieures à 100°C et à une pression supérieure à la pression de service (7 bar). Il est donc fortement recommandé de ne pas utiliser de matériaux qui ne résistent pas à des températures élevées.
4. Lors de la pose des conduites d'eau, il convient de respecter les règles de base pour éviter la corrosion : "Ne pas utiliser le cuivre avant le fer ou l'acier dans le sens de l'écoulement de l'eau. Pour éviter les paires galvaniques et leurs effets destructeurs, utilisez du ruban de téflon pour visser les câbles isolants fournis avec le chauffe-eau à ses deux tuyaux.

Afin de fournir de l'eau chaude à plusieurs endroits, veuillez-vous référer à (Figure 4) pour le raccordement et l'installation de la tuyauterie.

Note : Lors de l'installation de la soupape de sécurité, veillez à reconnaître le signe de direction de l'écoulement de l'eau sur la soupape de sécurité et à l'installer correctement, et serrez les écrous d'installation supérieur et inférieur pour éviter les fuites d'eau. Après l'installation, soulevez la poignée (figure 5), vérifiez si la soupape de sécurité est normale, puis réinitialisez-la.

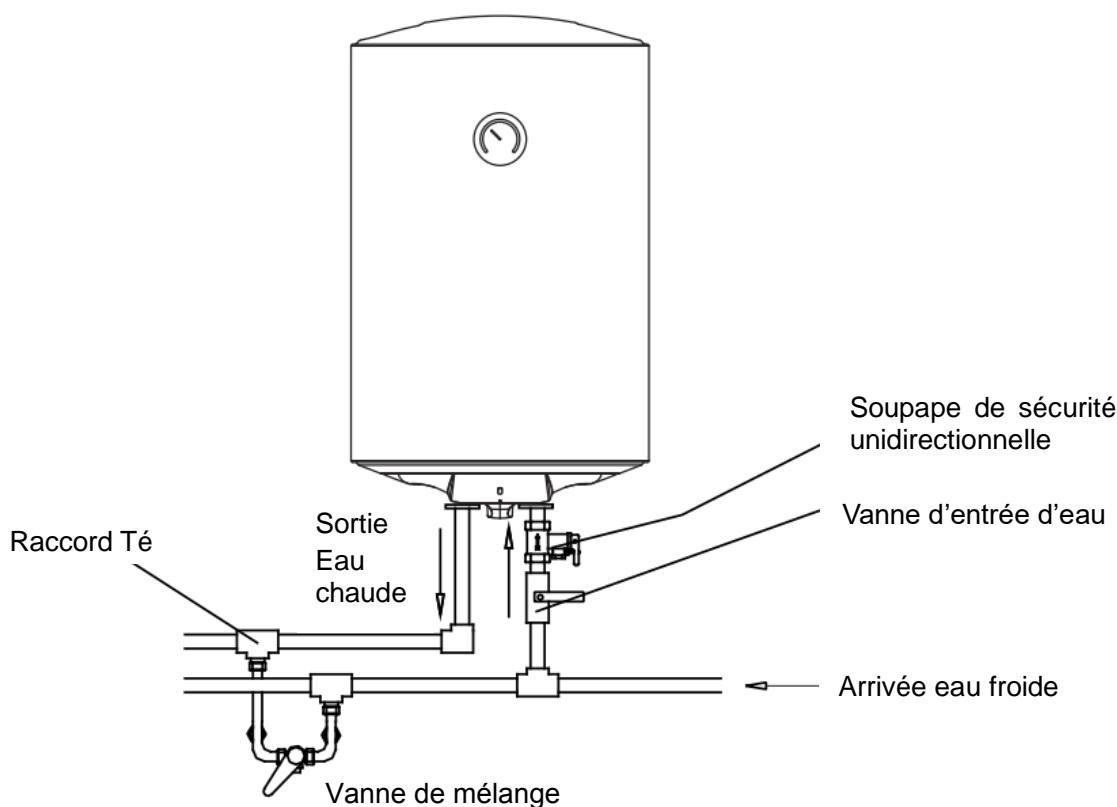


Fig. 4

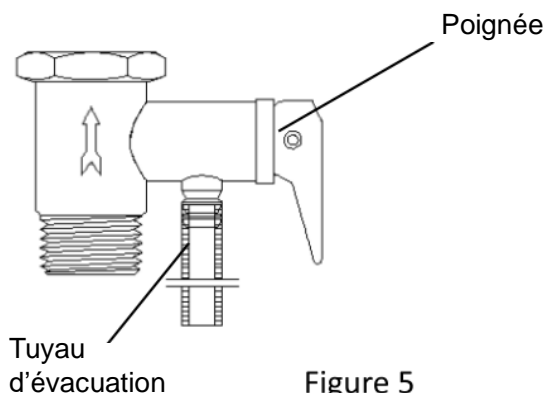


Figure 5


2. Raccordement des tuyaux :

1. Les chauffe-eaux électriques doivent être installés sur des tuyaux et des raccords de taille appropriée et doivent être propres.
2. La spécification du tuyau d'arrivée d'eau de ce produit est G1/2", et l'orifice fileté doit être scellé par une bande étanche ou un anneau d'étanchéité.
3. Afin de faciliter l'installation et le démontage du chauffe-eau, il est recommandé d'installer des raccords G1/2 aux endroits appropriés des tuyaux d'entrée et de sortie du chauffe-eau. Déterminez l'emplacement de l'alimentation en eau, raccordez respectivement le tuyau d'arrivée d'eau et le tuyau d'eau du robinet à la source d'eau, remplissez le réservoir intérieur d'eau et vérifiez s'il y a des fuites dans la conduite d'eau. S'il y a une fuite d'eau, il faut débrancher et corriger la fuite d'eau.
4. Installez la soupape de sécurité avec une pression nominale de 0,7MPa (son interface est G1/2) sur le tuyau d'arrivée d'eau dans le sens de la flèche sur la soupape de sécurité (la flèche pointe vers le chauffe-eau). Lorsque le chauffe-eau est alimenté et chauffé, l'eau du réservoir est chauffée et se dilate. Afin de réduire la pression de l'eau dans le réservoir, une petite quantité de gouttelettes d'eau s'écoule par l'orifice de décompression de la soupape de sécurité. L'orifice de décompression doit rester ouvert à l'atmosphère et ne doit pas être obstrué.



5. Méthode d'installation du tuyau d'évacuation de la soupape de sécurité : visser une extrémité du tuyau d'évacuation à la soupape de sécurité ; sur le trou de décompression, le tuyau d'évacuation peut être raccourci ou allongé en fonction de la situation réelle, et l'autre extrémité du tuyau d'évacuation est reliée à l'égout, afin d'éviter que l'eau qui goutte n'éclabousse la pièce lorsque la pression est relâchée.

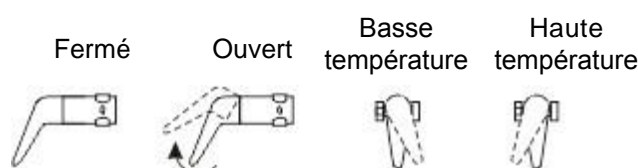
3. Raccordement électrique :

- 3.1 Les branchements électriques et le câblage doivent être effectués par un électricien expérimenté et qualifié.
- 3.2 Le câblage d'alimentation doit être conforme aux réglementations locales.
- 3.3 Le chauffe-eau électrique à accumulation nécessite une alimentation électrique de 220-240V en monophasé 9,1A (2000W).
- 3.4 Connectez l'alimentation électrique au connecteur qui fournit l'alimentation électrique au chauffe-eau électrique à accumulation. Assurez-vous que la borne de mise à la terre est fermement connectée à la connexion de mise à la terre.
- 3.5 Le fil de terre doit être vert et doit être connecté à la borne portant  le symbole du fil de terre.
- 3.6 Tous les câbles doivent être correctement raccordés et recouverts de gaines.

Instruction

Préparation avant utilisation

1. Remplissage d'eau : Ouvrez la vanne de mélange d'eau, soulevez la poignée de la vanne de mélange, tournez-la dans le sens des aiguilles d'une montre jusqu'au point le plus élevé de la zone de haute température, puis ouvrez la vanne d'arrivée d'eau. L'eau est alors envoyée dans le réservoir intérieur jusqu'à ce que la sortie d'eau chaude soit normale. À ce moment-là, cela indique que le réservoir intérieur a été rempli d'eau, fermez la vanne de mélange d'eau et tournez la poignée dans le sens inverse des aiguilles d'une montre jusqu'au point le plus bas de la zone de basse température.



Lorsque la température de l'eau atteint la température programmée, l'indicateur de chauffage sur le panneau devient vert et le chauffe-eau arrête automatiquement de chauffer. La température de l'eau a atteint la température réglée et entre dans l'état de conservation de la chaleur. À ce moment-là, l'utilisateur peut activer l'interrupteur de la vanne de mélange et passer lentement de la zone de basse température à l'état de conservation de la chaleur. Tournez la poignée du mitigeur dans la zone de température élevée, testez soigneusement la température de l'eau avec vos mains, ajustez-la à la température de l'eau dont vous avez besoin, puis vous pouvez l'utiliser en toute confiance. Lorsque la température de l'eau tombe à un certain niveau, le chauffe-eau se réchauffe automatiquement.

Note: la température de l'eau peut être légèrement plus élevée, veuillez tester la température de l'eau avant utilisation, ne testez pas la température de l'eau sur le corps humain, afin d'éviter les brûlures !

Description des fonctions

1. Régler la température de l'eau.

Tournez le bouton dans le sens des aiguilles d'une montre pour augmenter la température et dans le sens inverse pour la diminuer. La plage de réglage de la température est de 30°C à 75°C. Lorsque vous tournez le bouton à la position la plus basse, retournez à la position initiale et le chauffe-eau électrique ne produit plus de chaleur.

2. Chauffage

Chauffage : Lorsque la température de l'eau atteint la température de réglage, le chauffage s'arrête et le voyant de chauffage s'éteint.

Maintenance

1. Avant de nettoyer la surface du chauffe-eau électrique, assurez-vous que le chauffe-eau est déconnecté de l'alimentation électrique. Lors du nettoyage, utilisez une serviette humide trempée dans un peu de détergent neutre pour essuyer délicatement la surface du produit, puis séchez-la avec une serviette sèche. Ne pas vaporiser directement de l'eau et ne pas utiliser d'essence, de poudre à polir ou d'autres substances volatiles, ni de nettoyeurs acides ou alcalins puissants pour le nettoyage.
2. Lorsque le chauffe-eau électrique n'est pas utilisé pendant une longue période, veuillez déconnecter l'alimentation électrique, débrancher la prise de courant et vidanger l'eau du réservoir intérieur.
3. Nettoyez régulièrement (environ un an) le tartre sur le tube de chauffage électrique et les sédiments dans le réservoir intérieur. Dans les régions où l'eau est dure, les utilisateurs peuvent installer un dispositif antitartre à l'extrémité avant du tuyau d'arrivée d'eau. Remplacer régulièrement les tiges de magnésium en fonction des conditions locales de qualité de l'eau. Veuillez contacter le revendeur local ou le service après-vente pour obtenir l'assistance de techniciens professionnels.

Guide de dépannage

Question	Raison	Solution
Plus de Voyant	1. Défaillance du circuit interne	Veillez informer le service après-vente pour l'entretien
	2. L'appareil n'est pas sous tension	Vérifier si la ligne d'alimentation est normale
Température de l'eau basse (l'indicateur de chauffage ne s'allume pas)	1. La température réglée est trop basse	Augmenter la valeur de la température réglée
	2. Défaillance du circuit interne	Vérifier qu'il y a une alimentation électrique
	3. Défaillance du thermostat	Merci de contacter un technicien qualifié
Basse température de l'eau (le témoin de chauffe est allumé)	1. Temps de chauffe court	Utiliser après le maintien au chaud
	2. Dysfonctionnement de la vanne mélangeuse	Remplacer la vanne de mélange
	3. Défaillance du tube de chauffage électrique	Merci de contacter un technicien qualifié
	4. Défaillance du circuit interne	
Fuite d'eau	1. Le réservoir intérieur n'est pas bien étanche	Merci de contacter un technicien qualifié
	2. Le réservoir intérieur fuit	
Dysfonctionnement	1. Court-circuit des composants	Remplacer les composants

Note : Si votre chauffe-eau électrique est anormal et ne peut pas être utilisé normalement, veuillez le vérifier conformément à la section "Dépannage". Si la panne susmentionnée est due au chauffe-eau électrique lui-même, elle doit être réparée par des professionnels.

EN



CHAUFFAGE | FRANÇAIS

Groupe SANNOVER



Bypso Vertical electric boiler

User manual

022001-50

022001- 80

022001-100

022001- 150



CHAUFFAGE | FRANÇAIS

Groupe SANNOVER



Contents

Precautions for use

Product description

Electrical diagram

Technical Parameters

Package list

Instructions for installation

Instructions

Maintenance

Troubleshooting guide

Precaution

- The water heater must be earthed and must be connected to the independent single-pressure, three-pin connector that is also earthed!
- At the first use, the water heater must be filled with water before being switched on.
- The safety valve, which is supplied with the water heater, must be installed on the inlet pipe of the water heater!

If the temperature of the water you set is above 50°C, it can burn your body, so you must mix it with cold water before using it.

This appliance is not intended for use by persons (including children) with reduced physical, sensory or mental capabilities, or lack of experience and knowledge, unless they have been supervised or instructed in the use of the device by a person responsible for their safety.

Children should be supervised to ensure that they do not play with the appliance.

This appliance may be used by children aged 8 and over and by persons with reduced physical, sensory or mental capabilities or lack of experience and knowledge, provided that they have been supervised or instructed in the safe use of the appliance and that they understand the risks involved. Children must not play with the appliance. Cleaning and maintenance should not be carried out by children without supervision.

Do not direct the spray head towards the human body when opening or closing the tap or adjusting the water temperature in order to avoid being burned by a small jet of hot water.

The safety valve decompression vent temperature is high, which can cause burns on the body.

Before using this product, the safety valve supplied with the product must be installed at the water inlet of the electric water heater. The maximum water pressure at the inlet is 0.7 MPa and the minimum water pressure at the inlet is 0.02 MPa.

The effectiveness of the safety valve should be regularly checked to ensure that calcium carbonate deposits are removed and that they are not blocked.

If the supply cord is damaged, in order to avoid any danger, it must be replaced by a qualified professional.

Water can flow from the safety valve discharge pipe and this pipe should be left open to air. The discharge pipe connected to the decompression device must be installed in a continuously downward direction and in a non-freezing environment.

It is necessary to leave the socket accessible to disconnect the appliance from the power supply after installation.

The appliance is intended to be permanently connected to the water distribution network and not to a set of pipes.

Before using, it is necessary to ensure that the electric water heater is correctly and completely installed. During the first use or after having emptied it, the electric water heater must be filled with water before being connected to the electrical supply. Do not use this product if the electric water heater is not supplied with water.

The electric water heater must be correctly and reliably earthed.

Before installation or use, you must read and understand the instructions and safety warnings. Failure to follow instructions and safety warnings can lead to serious injury or even death.

Make sure that the power supply corresponds to the nominal power and frequency. To avoid the risk of electric shock, ensure that the power plug is not damaged.

In order to avoid any danger related to an incorrect resetting of the temperature limiter, do not connect this device to an external switching device (such as a timer or a circuit device controlled by public facilities).

Ensure that the safety valve is always in working order to prevent the accumulation of pressure, to prevent the backflow of water entering the electric water heater and to evacuate the excess pressure when the internal pressure of the electric water heater is high, in order to guarantee the life of the internal tank and to avoid accidents due to bursting. During the heating period, the decompression port of the safety valve may drip water. This is a normal phenomenon. Do not close the decompression port for this reason, in order to avoid serious safety accidents due to the inability of the electric water heater to decompress.

If the pressure of the tap water used by the user is too high, the decompression port of the safety valve can frequently release the pressure and evacuate the water. It is then necessary to install a pressure reducer on the water supply pipe, and this pressure reducer must be installed in a place away from the water heater.

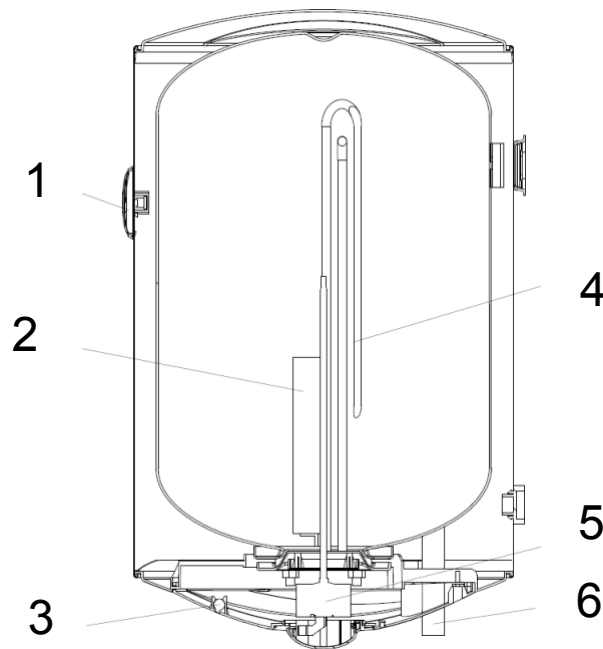
Too high a water temperature can cause serious burns.

Before repairing or checking the electric water heater, make sure that the power is off.

The instructions for use must be placed next to or near the device in order for it to be possible for them to be consulted later.

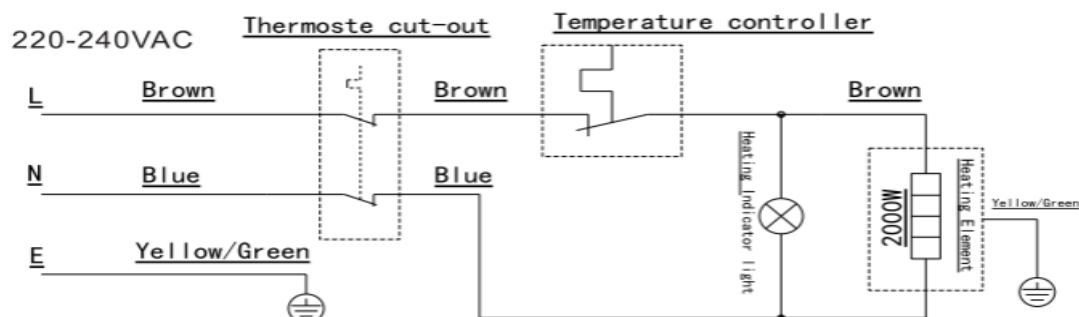
The method of draining the water in the inner tank: Make sure to disconnect the power plug and let the temperature of the water in the tank drop to the natural temperature, or put the mixing valve in the hot water position and let the cold water enter the inner tank until the water temperature drops to the natural temperature. Close the water inlet valve, remove the water inlet pipe and the safety valve, put the mixing valve in the hot water position or remove the water outlet pipe, then the water from the inner tank can be discharged through the water inlet pipe. Warning: Be careful not to touch the water flowing from the water outlet in order to avoid burns due to residual hot water.

Product description



1. Water temperature indicator
2. Magnesium anode
3. Heating indicator
4. Resistance
5. Temperature regulator
6. Water inlet

Electrical diagram



Product features

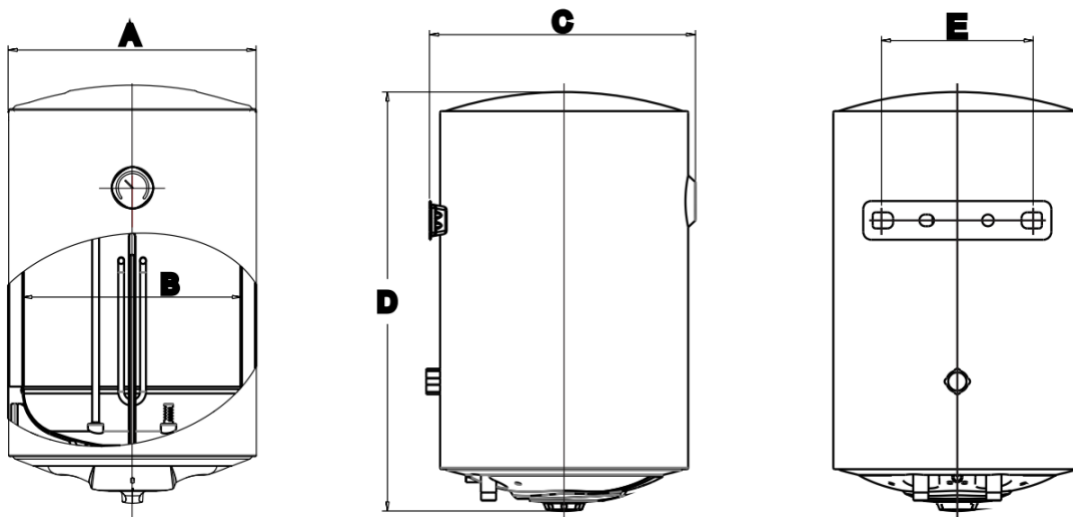
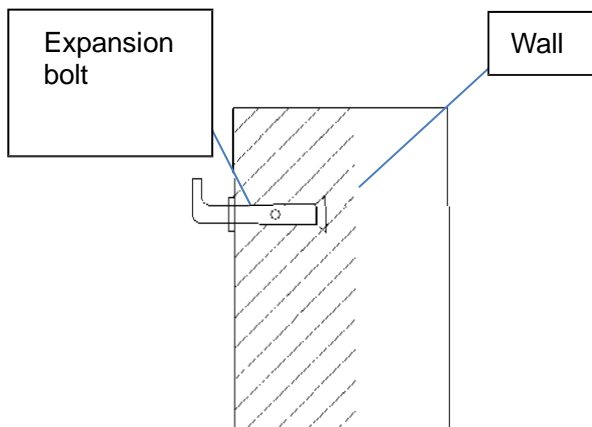
Model	022002-50	022002-80	022002- 100	022002- 150
Actual capacity	45L	72L	90L	135L
Predefined pressure	0.7MPa			
Maximum power	2000 W			
Power	220-240VAC/ 50/60Hz			
Electrical protection	IPX4			
Maximum water temperature	75°C			
ECO Temperature	60°C			

Package contents

Model Number Name	Electric boiler	Safety valve (pcs)	Safety valve discharge pipe	Expansion bolt	Seal	Manual
50L	1	1	1	2	2	1
80L	1	1	1	2	2	1
100L	1	1	1	2	2	1
150L	1	1	1	3	3	1

Installation steps:

1. Use an electric drill to drill the holes to a depth of at least 90 mm in the wall.



Model	022001-50	022001-80	022001-100	022001-150
Dimensions				
A	Ø 380	Ø 450	Ø 450	Ø 450
B	Ø 340	Ø 410	Ø 410	Ø 410
C	405	475	475	475
D	715	750	890	1250
E	219	219	219	219

2. Insert two pegs into the wall, screw the hooks and place them upwards, then lift the electric water heater and aim for the hooks, secure it in position and check that the pegs are not loose in order to ensure that the electric water heater is securely fixed.
3. Connect the inlet and outlet of the water heater using pipes capable of withstanding temperatures greater than 100°C and a pressure greater than the working pressure (7 bar). It is therefore strongly recommended not to use materials that do not withstand high temperatures.
4. When laying water pipes, it is necessary to respect the basic rules to avoid corrosion: "Do not use copper before iron or steel in the direction of water flow. To avoid galvanic couples and their destructive effects, use Teflon tape to screw the insulating cables provided with the water heater to its two pipes.

In order to provide hot water in several places, please refer to (Figure 4) for the connection and installation of the piping.

Note: When installing the safety valve, be sure to recognise the water flow direction sign on the safety valve and install it correctly, and tighten the upper and lower installation nuts to avoid water leaks. After installation, lift the handle (Figure 5), check if the safety valve is normal, then reset it.

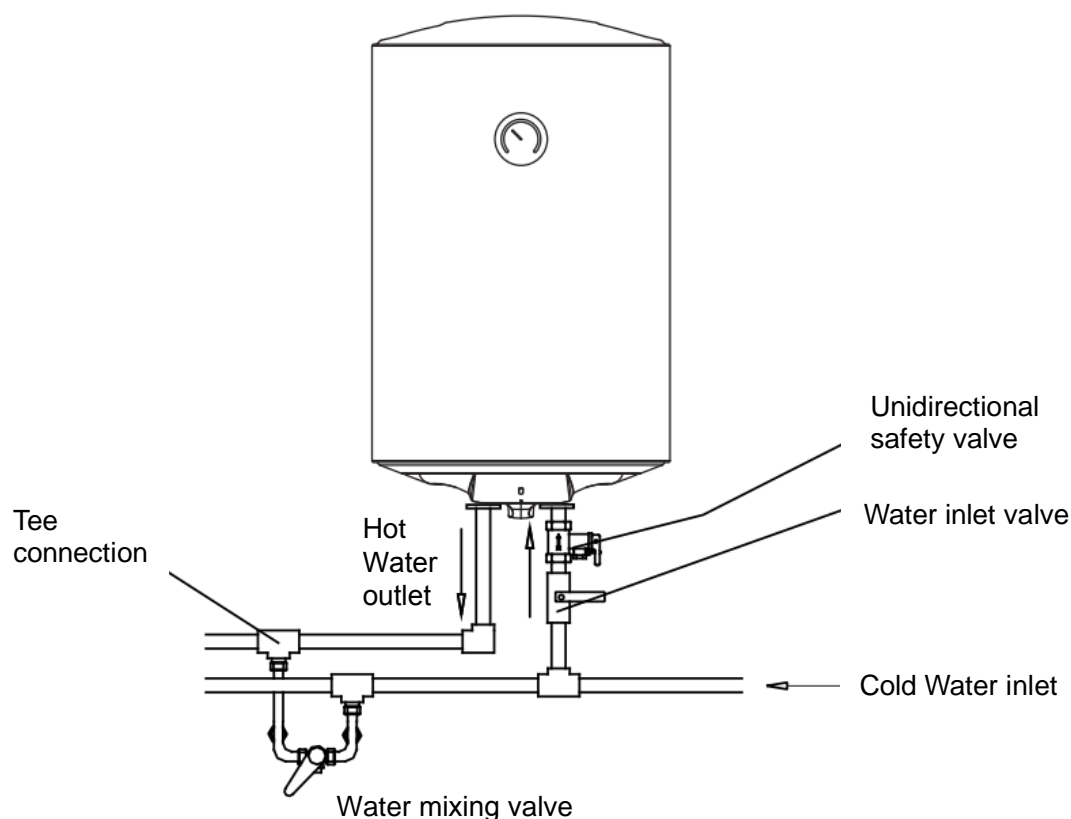


Fig. 4

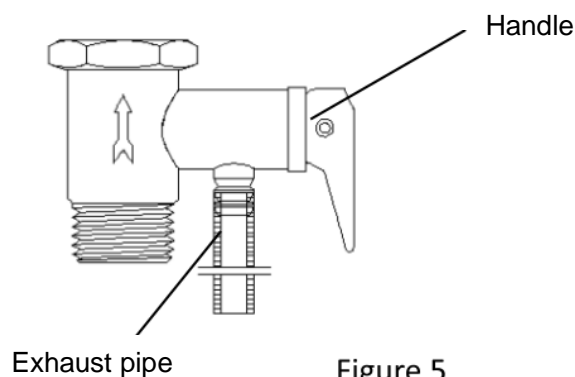


Figure 5


2. Pipe connection:

1. Electric water heaters must be installed on pipes and fittings of appropriate size and must be clean.
2. The water inlet pipe specification for this product is G1/2", and the threaded hole must be sealed with a waterproof tape or sealing ring.
3. In order to facilitate the installation and removal of the water heater, it is recommended to install G1/2 fittings in the appropriate places of the water heater inlet and outlet pipes. Determine the location of the water supply, connect the water supply pipe and the tap water pipe respectively to the water source, fill the inner water tank and check if there are any leaks in the water pipe. If there is a water leak, the water leak must be disconnected and corrected.
4. Install the safety valve with a nominal pressure of 0.7MPa (its interface is G1/2) on the water supply pipe in the direction of the arrow on the safety valve (the arrow points towards the water heater). When the water heater is powered and heated, the water in the tank is heated and expands. In order to reduce the water pressure in the tank, a small amount of water droplets flows through the decompression port of the safety valve. The decompression port must remain open to the atmosphere and must not be obstructed.



5. Method of installing the safety valve drain hose: screw one end of the drain hose to the safety valve; at the pressure relief hole, the drain hose can be shortened or lengthened depending on the actual situation, and the other end of the drain hose is connected to the drain to prevent dripping water from splashing into the room when the pressure is released.

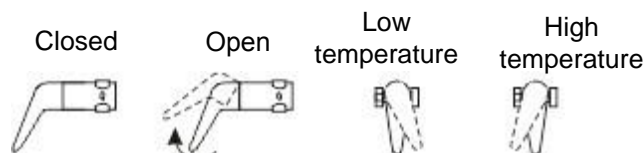
3. Electrical connection:

- 3.1 Electrical connections and wiring must be carried out by an experienced and qualified electrician.
- 3.2 The power wiring must comply with local regulations.
- 3.3 The electric storage water heater requires a power supply of 220-240V in single phase 9.1A (2000W).
- 3.4 Connect the power supply to the connector that provides the power supply to the electric storage water heater. Make sure that the earthing terminal is firmly connected to the earthing connection.
- 3.5 The earth wire must be green and must be connected to the terminal bearing  the earth wire symbol.
- 3.6 All cables must be correctly connected and covered with sheaths.

Instruction

Preparation before use

1. Filling with water: Open the water mixing valve, lift the mixing valve handle, turn it clockwise to the highest point of the high-temperature zone, then open the water inlet valve. The water is then sent to the inner tank until the hot water outlet is normal. At this time, it indicates that the inner tank has been filled with water, close the water mixing valve and turn the handle counterclockwise to the lowest point of the low-temperature zone.



When the water temperature reaches the programmed temperature, the heating indicator on the panel turns green and the water heater automatically stops heating. The water temperature has reached the set temperature and enters the heat conservation state. At this time, the user can activate the mixing valve switch and slowly switch from the low-temperature zone to the heat conservation state. Turn the mixer tap handle in the high-temperature area, carefully test the water temperature with your hands, adjust it to the water temperature you need, then you can use it with confidence. When the water temperature falls to a certain level, the water heater automatically warms up.

Note: the water temperature may be slightly higher, please test the water temperature before use, do not test the water temperature on the human body, in order to avoid burns!

Description of functions

1. Set the water temperature.
Turn the dial clockwise to increase the temperature and counterclockwise to decrease it. The temperature setting range is 30°C to 75°C. When you turn the knob to the lowest position, return to the initial position and the electric water heater no longer produces heat.
2. Heating
Heating: When the water temperature reaches the set temperature, the heating stops and the heating indicator turns off

Maintenance

1. Before cleaning the electric water heater surface, make sure that the water heater is disconnected from the power supply. When cleaning, use a damp towel soaked in a little neutral detergent to gently wipe the surface of the product, then dry it with a dry towel. Do not spray water directly and do not use spirits, polishing powder or other volatile substances, or strong acidic or alkaline cleaners for cleaning.
2. When the electric water heater is not in use for a long time, please disconnect the power supply, unplug the power outlet and drain the water from the inner tank.
3. Regularly clean (around once a year) the scale on the electric heating tube and the sediments in the inner tank. In regions where the water is hard, users can install an anti-scaling device at the front end of the water supply pipe. Regularly replace magnesium rods according to local water quality conditions. Please contact the local dealer or the after-sales service for the assistance of professional technicians.

Troubleshooting instructions

Question	Reason	Solution
Indicator does not light up	1. Failure of the internal circuit	Please inform the after-sales service for maintenance
	2. The device is not powered on	Check if the power line is normal
Low water temperature (the heating indicator does not come on)	1. The set temperature is too low	Increase the value of the set temperature
	2. Failure of the internal circuit	Check that there is a power supply
	3. Fault in the thermostat	Please contact a qualified technician
Low water temperature (the heating indicator is on)	1. Short heating time	Use after keeping warm
	2. Malfunction of the mixing valve	Replace the mixing valve
	3. Fault in the electric heating tube	Please contact a qualified technician
	4. Failure of the internal circuit	
Water leakage	1. The inner tank is not well-sealed	Please contact a qualified technician
	2. The inner tank is leaking	
Malfunction	1. Short circuit of components	Replace components

Note: If your electric water heater is abnormal and cannot be used normally, please check it in accordance with the "Troubleshooting" section. If the aforementioned fault is due to the electric water heater itself, it must be repaired by professionals.



CHAUFFAGE FRANÇAIS

Groupe SANNOVER



Elektrischer
Warmwasserbereiter Bypso
Vertikal
Benutzerhandbuch

022001-50

022001-80

022001-100

022001-150

Inhaltsverzeichnis

Sicherheitsvorkehrungen für den Gebrauch

Produktbeschreibung

Schaltplan

Technische Parameter

Stückliste

Montageanleitung

Anleitung

Wartung

Anleitung zur Fehlerbehebung

Vorsichtsmaßnahme

. Der Warmwasserbereiter muss geerdet werden und an den unabhängigen, ebenfalls geerdeten 3-poligen Steckverbinder angeschlossen werden!

Beim ersten Gebrauch muss der Warmwasserbereiter mit Wasser gefüllt werden, bevor er unter Strom gesetzt wird.

Das mit dem Warmwasserbereiter gelieferte Sicherheitsventil muss am Einlassrohr des Warmwasserbereiters montiert werden!

Wenn die von Ihnen eingestellte Wassertemperatur über 50 °C liegt, kann dies zu Verbrennungen an Ihrem Körper führen; Sie sollten deswegen das heiße Wasser mit kaltem Wasser mischen, bevor Sie es gebrauchen.

Dieses Gerät ist nicht für die Verwendung durch Personen (einschließlich Kinder) mit eingeschränkten körperlichen, sensorischen oder geistigen Fähigkeiten oder ohne Erfahrung und Kenntnisse bestimmt, es sei denn, sie werden von einer für ihre Sicherheit verantwortlichen Person beaufsichtigt oder erhalten von ihr Anweisungen zur Nutzung des Geräts.

Kinder müssen beaufsichtigt werden, um sicherzustellen, dass sie nicht mit dem Gerät spielen.

Dieses Gerät darf von Kindern ab 8 Jahren sowie von Personen mit eingeschränkten körperlichen, sensorischen oder geistigen Fähigkeiten oder ohne Erfahrung und Vorkenntnisse verwendet werden, sofern sie dabei beaufsichtigt werden oder Anweisungen zur sicheren Verwendung des Geräts erhalten haben und die damit verbundenen Risiken verstehen. Kinder dürfen nicht mit dem Gerät spielen. Reinigung und Wartung dürfen nicht von Kindern ohne Beaufsichtigung durchgeführt werden.

Richten Sie den Sprühkopf nicht auf den menschlichen Körper, wenn Sie den Wasserhahn öffnen oder schließen, oder stellen Sie die Wassertemperatur so ein, dass ein kleiner Strahl heißen Wassers nicht zu Verbrennungen führt.

Die Temperatur der Druckentlastungsöffnung des Sicherheitsventils ist hoch, was zu Verbrennungen am Körper führen kann.

Vor der Benutzung dieses Produkts muss das mit ihm gelieferte Sicherheitsventil am Wassereinlass des elektrischen Warmwasserbereiters montiert werden. Der maximale Wasserdruck am Einlass beträgt 0,7 MPa und der minimale Wasserdruck am Einlass beträgt 0,02 MPa.

Die Wirksamkeit des Sicherheitsventils muss regelmäßig überprüft werden, um sicherzustellen, dass Ablagerungen von Calciumcarbonat beseitigt und nicht blockiert werden.

Wenn das Netzkabel beschädigt ist, muss es zur Vermeidung von Gefahren von einem qualifizierten Fachmann ausgetauscht werden.

Das Wasser kann aus dem Ablassschlauch des Sicherheitsventils abfließen; dieser Schlauch muss geöffnet gelassen werden. Der an die Druckentlastungsvorrichtung angeschlossene Abflussschlauch muss in einer kontinuierlichen Abwärtsrichtung und in einer frostfreien Umgebung installiert werden.

Die Steckdose muss zugänglich sein, damit das Gerät nach der Installation vom Stromnetz getrennt werden kann.

Das Gerät ist für den dauerhaften Anschluss an das Wasserversorgungsnetz und nicht an einen Satz von Schläuchen bestimmt.

Vor der Verwendung muss sichergestellt werden, dass der elektrische Warmwasserbereiter korrekt und vollständig installiert ist. Bei der ersten Verwendung oder nach dem Entleeren muss der elektrische Warmwasserbereiter mit Wasser gefüllt werden, bevor er an die Stromversorgung angeschlossen wird. Verwenden Sie dieses Produkt nicht, wenn der elektrische Warmwasserbereiter nicht mit Wasser versorgt wird.

Der elektrische Warmwasserbereiter muss korrekt und sicher geerdet werden.

Vor der Installation oder Verwendung müssen Sie die Anweisungen und Sicherheitswarnungen lesen und verstehen. Die Nichtbeachtung von Anweisungen und Sicherheitswarnungen kann zu schweren oder sogar tödlichen Verletzungen führen.

Vergewissern Sie sich, dass die Stromversorgung der Nennleistung und -frequenz entspricht. Vergewissern Sie sich, dass der Netzstecker nicht beschädigt ist, um jede Gefahr eines Stromschlags zu vermeiden.

Um eine Gefährdung durch ein falsches Zurücksetzen des Temperaturbegrenzers zu vermeiden, schließen Sie dieses Gerät nicht an ein externes Schaltgerät an (z. B. an einen Timer oder an einen Stromkreis, der von öffentlichen Einrichtungen gesteuert wird).

Achten Sie darauf, dass das Sicherheitsventil immer in Betrieb ist, um den Druckaufbau und den Rückfluss von Wasser, das in den elektrischen Warmwasserbereiter gelangt, zu verhindern und den Überdruck bei hohem Innendruck des elektrischen Warmwasserbereiters abzuleiten, um die Lebensdauer des Innenbehälters zu gewährleisten und Unfälle durch Bersten zu vermeiden. Während des Heizens können aus der Druckentlastungsöffnung des Sicherheitsventils Wassertropfen entweichen. Dies ist ein normales Phänomen. Verschließen Sie deshalb nicht die Druckentlastungsöffnung, um schwere Sicherheitsunfälle zu vermeiden, die darauf zurückzuführen sind, dass der elektrische Warmwasserbereiter nicht für Druckentlastung sorgen kann.

Wenn der Druck des vom Benutzer verwendeten Leitungswassers zu hoch ist, kann die Druckentlastungsöffnung des Sicherheitsventils häufig den Druck abbauen und das Wasser ablassen. Es sollte deshalb am Wassereinlassschlauch ein Druckminderer installiert werden und zwar an einem vom Warmwasserbereiter entfernten Ort.

Eine zu hohe Wassertemperatur kann schwere Verbrennungen verursachen.

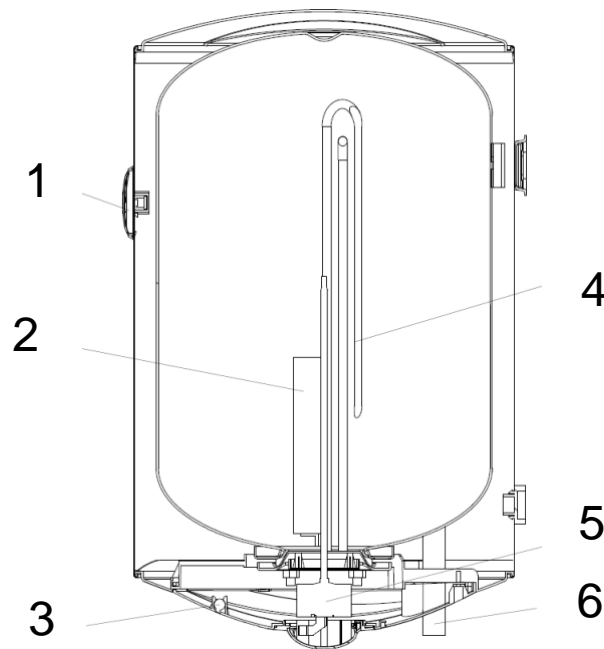
Vergewissern Sie sich vor der Reparatur oder Überprüfung des elektrischen Warmwasserbereiters, dass der Strom ausgeschaltet ist.

Die Bedienungsanleitung muss sich neben dem Gerät oder in seiner Nähe befinden, damit sie später konsultiert werden kann.

Methode zum Entleeren des Wassers im inneren Behälter: Ziehen Sie den Netzstecker und lassen Sie die Wassertemperatur im Behälter auf die natürliche Temperatur fallen, oder stellen Sie den

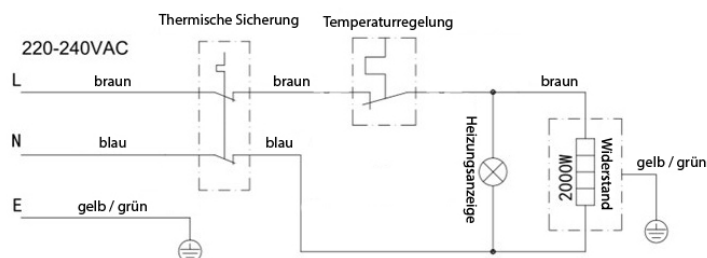
Mischschalter auf die Position Warmwasser und lassen Sie das kalte Wasser in den inneren Behälter fließen, bis die Wassertemperatur auf die natürliche Temperatur sinkt. Schließen Sie den Wassereinlassschalter, entfernen Sie den Wassereinlassschlauch und das Sicherheitsventil, stellen Sie den Mischschalter auf die Position Warmwasser oder entfernen Sie den Wasserauslassschlauch, das Wasser kann dann aus dem Innenbehälter durch den Wassereinlassschlauch abgelassen werden. Warnung: Achten Sie darauf, dass Sie zur Vermeidung von Verbrennungen durch heißes Restwasser nicht in Kontakt mit dem aus dem Wasserauslass fließenden Wasser kommen.

Produktbeschreibung



1. Wassertemperaturanzeige
2. Magnesiumanode
3. Heizungsanzeige
4. Widerstand
5. Temperaturregler
6. Wassereinlass

Elektrischer Schaltplan



Eigenschaften des Produkts

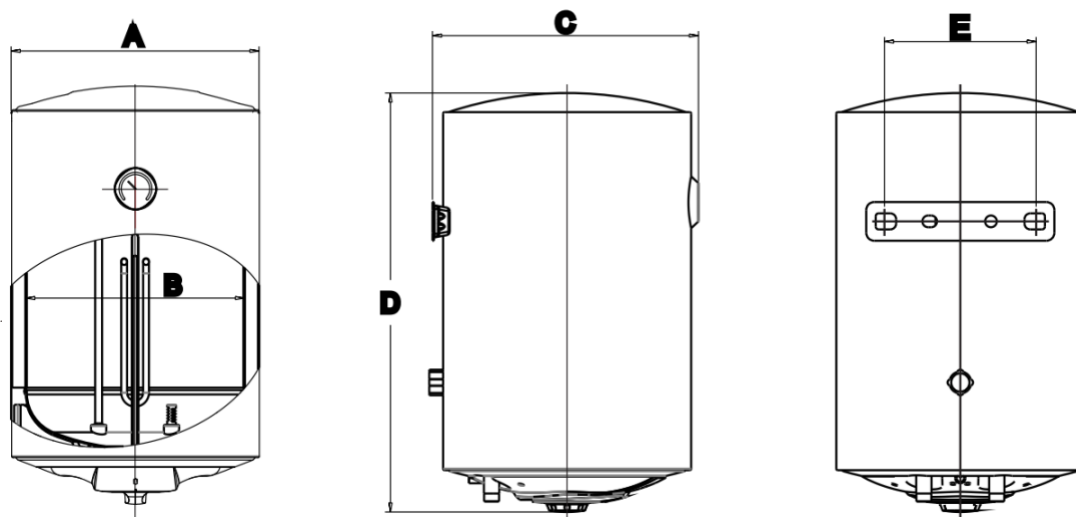
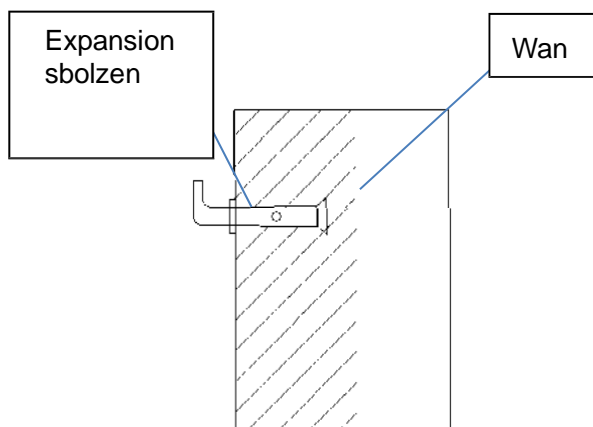
Modell	022002-50	022002-80	022002-100	022002-150
Tatsächliche Kapazität	45 L	72 L	90 L	135 L
Voreingestellter Druck	0.7MPa			
Maximale Leistung	2000 W			
Stromversorgung	220-240VAC/ 50/60Hz			
Elektrischer Schutz	IPX4			
Höchsttemperatur des Wassers	75°C			
ECO-Temperatur	60°C			

Liste des Lieferumfangs

Modellnummer Name	Elektrischer Warmwasser- bereiter	Sicherheits- ventil (Stk.)	Entsorgungs- schlauch des Sicherheitsv- entils	Bolzen Expansions	Dichtun- gsring	Benutzer- handbuch
50 L	1	1	1	2	2	1
80 L	1	1	1	2	2	1
100 L	1	1	1	2	2	1
150 L	1	1	1	3	3	1

Montageschritte :

1. Bohren Sie mit einem Elektroböhrer die Löcher bis zu einer Tiefe von mindestens 90 mm in die Wand.



Modell	022001-50	022001-80	022001-100	022001-150
A	Ø 380	Ø 450	Ø 450	Ø 450
B	Ø 340	Ø 410	Ø 410	Ø 410
C	405	475	475	475
D	715	750	890	1250
E	219	219	219	219

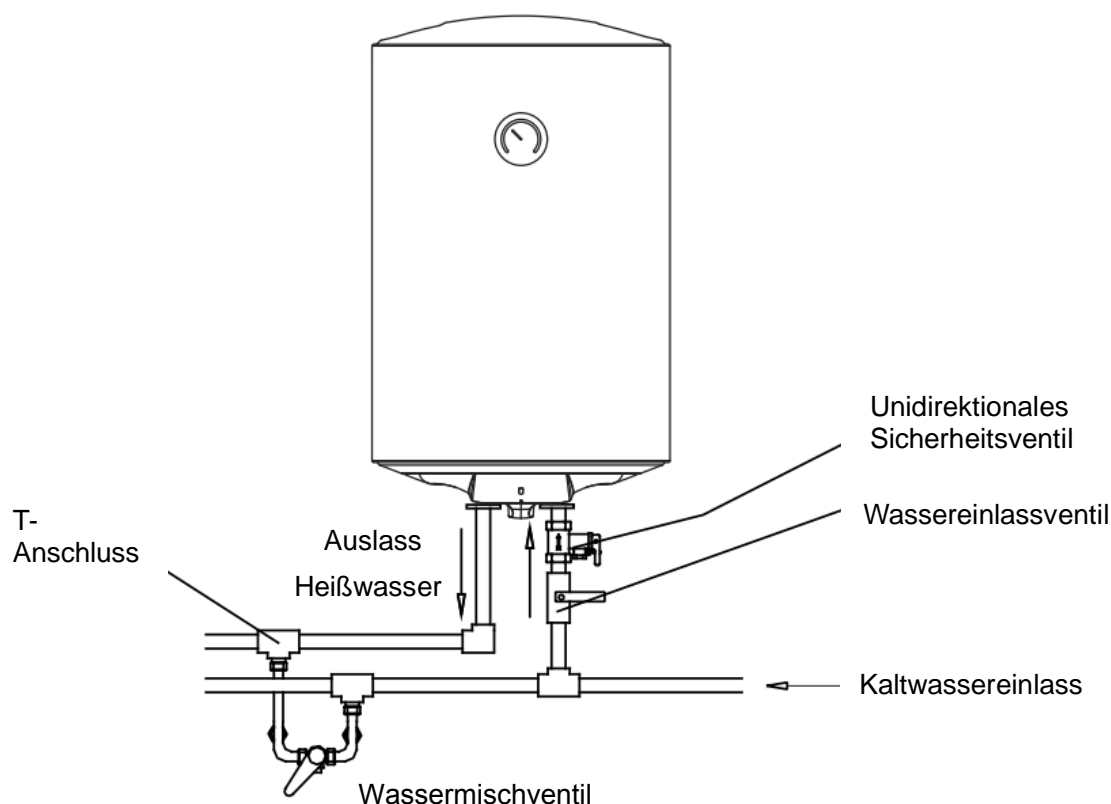
2. Stecken Sie zwei Dübel in die Wand, schrauben Sie die Haken fest und richten Sie sie nach oben aus; heben Sie dann den elektrischen Warmwasserbereiter an und hängen Sie ihn an den Haken auf, befestigen Sie ihn fest und überprüfen Sie, ob sich die Dübel nicht gelockert haben, um sich zu vergewissern, dass der elektrische Warmwasserbereiter sicher befestigt ist.

3. Schließen Sie den Einlass und den Auslass des Warmwasserbereiters mit Schläuchen an, die Temperaturen über 100 °C (bei einem Druck über dem Betriebsdruck (7 bar) standhalten). Es wird daher dringend empfohlen, keine Materialien zu verwenden, die nicht hohen Temperaturen standhalten können.

4. Bei der Montage der Wasserschläuche sollten die Grundregeln für die Vermeidung von Korrosion beachtet werden und in der Richtung des Wasserflusses nicht Kupfer anstatt Stahl oder Eisen verwendet werden. Verwenden Sie zur Vermeidung galvanischer Paare und ihrer zerstörerischen Auswirkungen Teflonband, um die mit dem Warmwasserbereiter gelieferten Isolierkabel an seine beiden Schläuche zu schrauben.

Um mehrere Stellen mit warmem Wasser zu versorgen, beziehen Sie sich bitte auf Abbildung 4 zum Anschluss und zur Installation des Rohrsystems.

Hinweis: Achten Sie bei der Montage des Sicherheitsventils darauf, dass das Zeichen für die Richtung des Wasserflusses am Sicherheitsventil zu erkennen ist und es korrekt installiert wird; ziehen Sie die oberen und unteren Installationsmuttern an, um ein Austreten von Wasser zu vermeiden. Heben Sie nach der Installation den Griff an (Abbildung 5), überprüfen Sie, ob das Sicherheitsventil normal funktioniert, und setzen Sie es dann zurück.



Figur 4

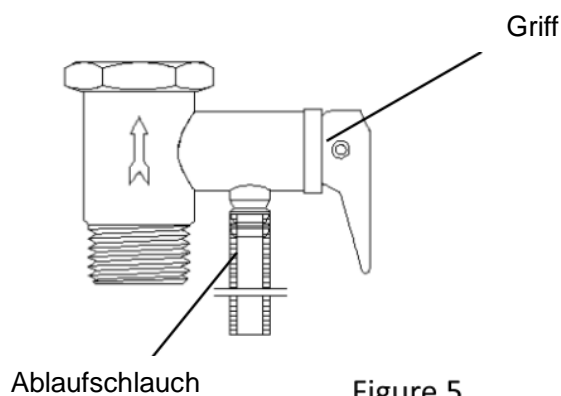


Figure 5


2. Verbinden der Schläuche:

1. Die elektrischen Warmwasserbereiter müssen an spezifischen Schläuche und Verbindungen passender Größe installiert werden.
2. Die Spezifikation des Wassereinlassschlauchs für dieses Produkt ist G1/2", die Gewindeöffnung muss mit einem Dichtungsband oder -ring abgedichtet werden.
3. Um die Installation und Demontage des Warmwasserbereiters zu erleichtern, wird empfohlen, G1/2-Anschlüsse an den entsprechenden Stellen der Einlass- und Auslassschläuche des Warmwasserbereiters zu montieren. Bestimmen Sie den Ort der Wasserversorgung, verbinden Sie jeweils den Wassereinlassschlauch und den Leitungswasserschlauch mit der Wasserquelle, füllen Sie den inneren Wasserbehälter und überprüfen Sie, ob es undichte Stellen in der Wasserleitung gibt. Falls es eine undichte Stelle gibt, muss das Gerät vom Stromnetz getrennt und die undichte Stelle behoben werden.
4. Installieren Sie das Sicherheitsventil mit einem Nenndruck von 0,7 MPa (seine Schnittstelle ist G1/2) am Wassereinlassschlauch in Richtung des Pfeils am Sicherheitsventil (der Pfeil zeigt auf den Warmwasserbereiter). Wenn der Warmwasserbereiter mit Strom versorgt wird und aufheizt, erhitzt sich wird das Wasser im Behälter und dehnt sich aus. Zur Reduzierung des Wasserdrucks im Behälter fließt eine kleine Menge Wassertröpfchen durch die Druckentlastungsöffnung des Sicherheitsventils. Die Druckentlastungsöffnung muss für Luft offen bleiben und darf nicht verstopft sein.



5. Methode der Installation des Abflussschlauchs des Sicherheitsventils: Verschrauben Sie ein Ende des Abflussschlauchs mit dem Sicherheitsventil; an der Druckentlastungsöffnung kann der Abflussschlauch je nach Situation gekürzt oder verlängert werden, das andere Ende des Abflussschlauchs wird mit der Abwasserleitung verbunden, um zu verhindern, dass das tropfende Wasser in den Raum spritzt, wenn der Druck abgebaut wird.

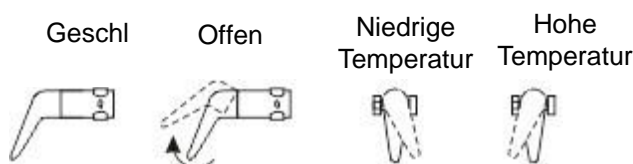
3. Elektrischer Anschluss:

- 3.1 Die elektrischen Anschlüsse und die Verkabelung müssen von einem erfahrenen und qualifizierten Elektriker durchgeführt werden.
- 3.2 Die Stromversorgungskabel müssen den örtlichen Vorschriften entsprechen.
- 3.3 Der elektrische Warmwasserspeicher benötigt eine einphasige Stromversorgung von 220-240 V und 9,1 A (2000 W).
- 3.4 Schließen Sie das Stromnetz an den Anschluss an, der die Stromversorgung für den elektrischen Warmwasserspeicher bereitstellt. Vergewissern Sie sich, dass die Erdungsklemme fest mit dem Erdungsanschluss verbunden ist.
- 3.5 Der Erdungsdraht muss grün sein und mit der Klemme verbunden werden,  die das Symbol des Erdungsdrahts trägt.
- 3.6 Sämtliche Kabel müssen korrekt angeschlossen und mit Kabelhüllen abgedeckt sein.

Anleitung

Vorbereitung vor Benutzung

1. Einfüllen des Wassers: Öffnen Sie das Wassermischventil, heben Sie den Griff des Mischventils an, drehen Sie ihn im Uhrzeigersinn bis zum höchsten Punkt des Hochtemperaturbereichs und öffnen Sie dann das Wassereinlassventil. Das Wasser wird dann in den inneren Behälter geleitet, bis der Warmwasserauslass normal ist. Dies zeigt in diesem Moment an, dass der innere Behälter mit Wasser gefüllt wurde; schließen Sie das Wassermischventil und drehen Sie den Griff gegen den Uhrzeigersinn bis zum tiefsten Punkt des Niedrigtemperaturbereichs.



Wenn die Wassertemperatur den eingestellten Wert erreicht, leuchtet die Heizungsanzeige auf der Anzeigetafel grün und der Warmwasserbereiter hört automatisch auf zu heizen. Die Wassertemperatur hat den eingestellten Wert erreicht und tritt in den Zustand der Warmhaltung ein. Zu diesem Zeitpunkt kann der Benutzer den Schalter des Mischventils aktivieren und langsam vom Niedrigtemperaturbereich in den Zustand der Warmhaltung wechseln. Drehen Sie den Griff des Mischventils in den Hochtemperaturbereich, testen Sie sorgfältig die Wassertemperatur mit Ihren Händen, stellen Sie sie auf die von Ihnen benötigte Wassertemperatur ein und Sie können das Gerät unbedenklich nutzen. Wenn die Wassertemperatur auf ein bestimmtes Niveau fällt, erhitzt sich der Warmwasserbereiter automatisch.

Hinweis: Die Wassertemperatur kann leicht höher liegen, testen Sie sie bitte vor dem Gebrauch, testen Sie nicht die Wassertemperatur am menschlichen Körper, um Verbrennungen zu vermeiden!

Beschreibung der Funktionen

1. Zum Einstellen der Wassertemperatur.

Drehen Sie den Schalter im Uhrzeigersinn, um die Temperatur zu erhöhen, und gegen den Uhrzeigersinn, um sie zu senken. Der Temperaturregelungsbereich liegt zwischen 30 °C bis 75 °C. Wenn Sie den Schalter in die unterste Position drehen, kehren Sie in die Ausgangsposition zurück und der elektrische Warmwasserbereiter erzeugt keine Wärme mehr.

2. Heizung

Heizung: Wenn die Wassertemperatur die eingestellte Temperatur erreicht, stoppt die Heizung und die Heizungsanzeige erlischt.

Wartung

1. Vergewissern Sie sich vor der Reinigung der Oberfläche des elektrischen Warmwasserbereiters, dass er von der Stromversorgung getrennt ist. Verwenden Sie zur Reinigung ein feuchtes Tuch, das in ein wenig neutrales Waschmittel getaucht wurde, wischen Sie die Oberfläche des Produkts vorsichtig ab und trocknen Sie sie dann mit einem trockenen Tuch. Sprühen Sie nicht direkt Wasser auf das Gerät und verwenden Sie weder Benzin, Polierpulver oder andere flüchtige Substanzen noch starke saure oder alkalische Reinigungsmittel.
2. Wenn der elektrische Warmwasserbereiter längere Zeit nicht benutzt wird, trennen Sie ihn bitte von der elektrischen Stromversorgung, ziehen Sie den Netzstecker und entleeren Sie das Wasser aus dem inneren Behälter.
3. Reinigen Sie regelmäßig (etwa einmal pro Jahr) den Kalk am elektrischen Heizrohr und die Ablagerungen im inneren Behälter. In Gebieten mit hartem Wasser können Benutzer am vorderen Ende des Wassereinlassschlauchs eine Anti-Kalk-Vorrichtung installieren. Wechseln Sie die Magnesiumstäbe regelmäßig in Abhängigkeit von der lokalen Wasserqualität. Bitte wenden Sie sich an den lokalen Händler oder den Kundendienst, um Unterstützung von qualifizierten Technikern zu erhalten.

Anleitung zur Fehlerbehebung

Problem	Ursache	Abhilfe
Kontrollleuchte leuchtet nicht	1. Fehler im internen Stromkreis	Bitte kontaktieren Sie den Kundendienst für eine Wartung
	2. Das Gerät steht nicht unter Strom	Überprüfen Sie, ob die Stromversorgung normal funktioniert
Niedrige Wassertemperatur (die Heizungsanzeige leuchtet nicht)	1. Die eingestellte Temperatur ist zu niedrig	Erhöhen Sie den eingestellten Temperaturwert
	2. Fehler im internen Stromkreis	Überprüfen Sie, ob Stromversorgung besteht
	3. Fehler des Thermostats	Bitte wenden Sie sich an einen qualifizierten Techniker
Niedrige Wassertemperatur (die Heizungsanzeige leuchtet)	1. Kurze Heizungszeit	Nach dem Warmhalten verwenden
	2. Fehlfunktion des Mischventils	Tauschen Sie das Mischventil aus
	3. Fehler des elektrischen Heizrohrs	Bitte wenden Sie sich an einen qualifizierten Techniker
	2. Fehler im internen Stromkreis	
Undichte Stelle	1. Der innere Behälter ist nicht gut abgedichtet.	Bitte wenden Sie sich an einen qualifizierten Techniker
	2. Der innere Behälter ist undicht.	
Fehlfunktion	1. Kurzschluss der Komponenten	Ersetzen Sie die Komponenten

Hinweis: Wenn Ihr elektrischer Warmwasserbereiter anormal ist und nicht normal verwendet werden kann, überprüfen Sie ihn bitte gemäß dem Abschnitt "Fehlerbehebung". Wenn die oben genannten Probleme auf den elektrischen Warmwasserbereiter selbst zurückzuführen ist, muss er von Fachleuten repariert werden.



CHAUFFAGE | FRANÇAIS

Groupe SANNOVER



Calentador de agua eléctrico

Bypso Vertical

Manual del usuario

022001-50
022001- 80
022001-100
022001- 150





Índice

Precaución de empleo

Descripción del producto

Esquema eléctrico

Parámetros técnicos

Lista de paquetes

Instrucciones de instalación

Instrucciones

Mantenimiento

Guía para la resolución de problemas



Precaución

- El calentador de agua debe estar conectado a tierra y debe conectarse al conector independiente con una sola presión y tres clavijas, que también está conectado a tierra.
- Para el primer uso, el calentador de agua debe estar lleno de agua antes de encenderlo.
- La válvula de seguridad que se suministra con el calentador de agua debe instalarse en el tubo de entrada del calentador de agua.

Si la temperatura del agua se establece por encima de los 50 °C, el agua puede quemarle el cuerpo, por lo que deberá mezclarla con agua fría antes de usarla.

Este aparato no se ha diseñado para que lo usen personas (incluidos los niños) con capacidades físicas, sensoriales o mentales reducidas, o que no cuenten con la experiencia y los conocimientos necesarios, a menos que una persona responsable de su seguridad las supervise o les proporcione instrucciones relativas al uso del aparato.

Se debe vigilar a los niños para que no jueguen con el aparato.

Este aparato puede ser utilizado por niños a partir de 8 años y por personas con capacidades físicas, sensoriales o mentales reducidas o con falta de experiencia y conocimientos, siempre que sean supervisadas o instruidas en el uso seguro del aparato y comprendan los riesgos que conlleva. Los niños no deben jugar con el aparato. La limpieza y mantenimiento de usuario no deben ser realizados por niños sin supervisión.

No dirija el rociador hacia el cuerpo humano cuando abra o cierre el grifo o ajuste la temperatura del agua para evitar quemarse con un pequeño chorro de agua caliente.

La temperatura del respiradero de descompresión de la válvula de seguridad es elevada, lo que puede provocar quemaduras en el cuerpo.

Antes de utilizar este producto, la válvula de seguridad suministrada con el producto debe instalarse en la entrada de agua del calentador de agua eléctrico. La presión máxima del agua en la entrada es de 0,7 MPa y la presión mínima del agua en la entrada es de 0,02 MPa.

La eficacia de la válvula de seguridad debe verificarse regularmente para garantizar que se eliminen los depósitos de carbonato de calcio y que no se bloqueen.

Si el cable de alimentación está dañado, para evitar cualquier peligro, debe ser reemplazado por un profesional cualificado.

El agua puede fluir de la tubería de descarga de la válvula de seguridad y esta tubería debe dejarse abierta al aire. La tubería de descarga conectada al dispositivo de descarga de presión debe instalarse en dirección descendente continua y en un entorno libre de heladas.

El enchufe debe quedar accesible para desconectar el aparato de la red eléctrica después de la instalación.



El aparato está diseñado para conectarse permanentemente a la red de suministro de agua y no a un juego de tuberías.

Antes de cualquier uso, debe asegurarse de que el calentador de agua eléctrico esté correctamente y completamente instalado. Durante el primer uso o después de vaciarlo, el calentador de agua eléctrico debe estar lleno de agua antes de conectarlo a la corriente. No utilice este producto si el calentador de agua eléctrico no tiene suministro de agua.

El calentador de agua eléctrico debe estar conectado a tierra de forma correcta y fiable.

Antes de la instalación o el uso, debe leer y comprender las instrucciones y las advertencias de seguridad. El incumplimiento de las instrucciones y las advertencias de seguridad puede provocar lesiones graves o incluso la muerte.

Asegúrese de que la corriente coincida con la potencia y la frecuencia nominales. Asegúrese de que el enchufe de alimentación no esté dañado para evitar cualquier riesgo de electrocución.

Para evitar cualquier peligro relacionado con un reinicio erróneo del limitador de temperatura, no conecte este aparato a un dispositivo de conmutación externo (como un temporizador o un dispositivo de circuito controlado por instalaciones públicas).

Asegúrese de que la válvula de seguridad esté siempre en condiciones de funcionamiento para evitar la acumulación de presión, evitar el reflujó del agua que entra al calentador de agua eléctrico y evacuar el exceso de presión cuando la presión interna del calentador de agua eléctrico sea alta, para garantizar la vida útil del depósito interno y evitar accidentes debido explosiones. Durante el período de calentamiento, el orificio de descompresión de la válvula de seguridad puede dejar caer gotas de agua. Es un hecho normal. No cierre el orificio de descompresión por este motivo para evitar accidentes graves de seguridad debido a la incapacidad del calentador de agua eléctrico para descomprimirse.

Si la presión del agua del grifo utilizada por el usuario es demasiado elevada, el orificio de descompresión de la válvula de seguridad puede liberar frecuentemente la presión y evacuar el agua. Es necesario instalar un regulador de presión en la tubería de entrada de agua, y este regulador de presión debe instalarse en un lugar alejado del calentador de agua.

Si la temperatura del agua es demasiado elevada puede causar quemaduras graves.

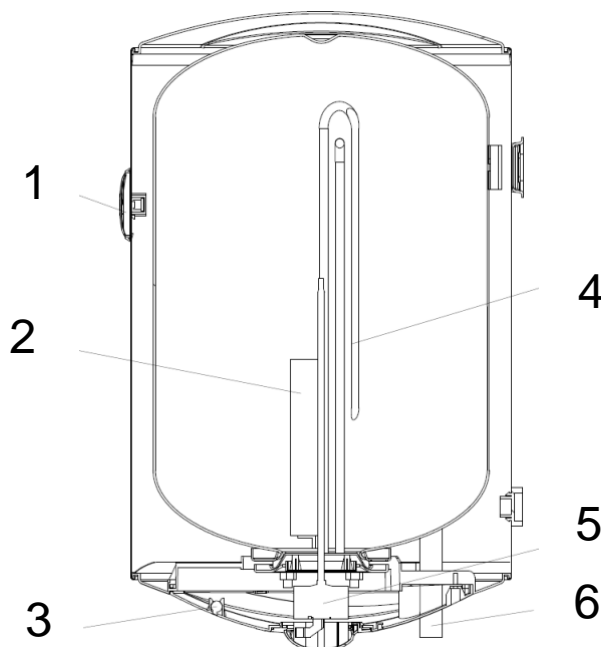
Antes de reparar o comprobar el calentador de agua eléctrico, asegúrese de que la corriente esté apagada.

Las instrucciones de uso deben colocarse al lado o cerca del aparato para poder consultarlas posteriormente.

Método de drenaje del agua en el depósito interior: asegúrese de desconectar el enchufe de alimentación y dejar que la temperatura del agua en el depósito baje hasta la temperatura natural, o coloque la válvula de mezcla en la posición de agua caliente y deje que el agua fría entre en el depósito interior hasta que la temperatura del agua baje hasta la temperatura natural. Cierre la válvula

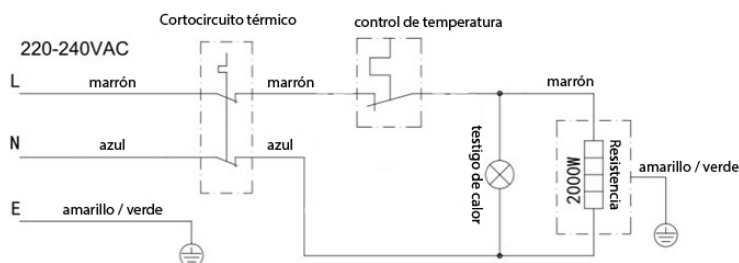
de entrada de agua, retire el tubo de entrada de agua y la válvula de seguridad, coloque la válvula de mezcla en la posición de agua caliente o retire el tubo de salida de agua y, a continuación, el agua del depósito interior se puede vaciar a través del tubo de entrada de agua. Advertencia: Tenga cuidado de no tocar el agua que fluye de la salida de agua para evitar quemaduras debido al agua caliente residual.

Descripción del producto



1. Indicador de la temperatura del agua
2. Ánodo de magnesio
3. Indicador del calentamiento
4. Resistencia
5. Regulador de la temperatura
6. Entrada/llegada de agua

Esquema eléctrico



Características del producto

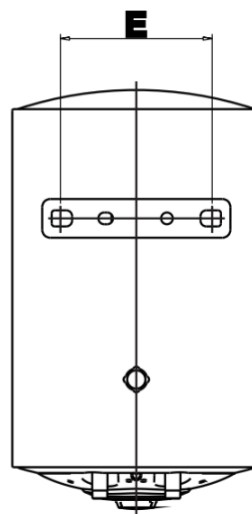
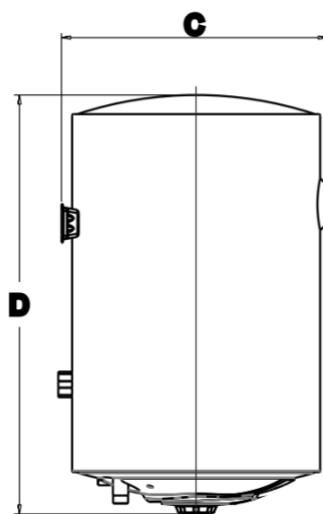
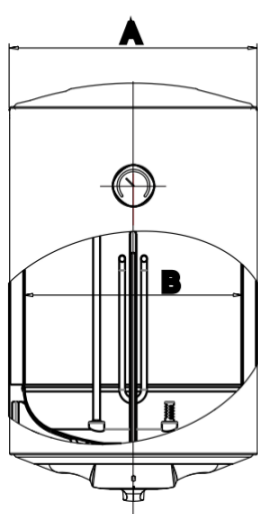
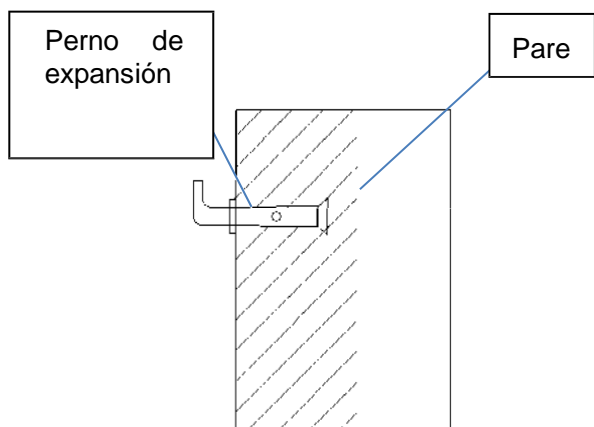
Modelo	022002-50	022002-80	022002- 100	022002- 150
Capacidad real	45 L	72 L	90 L	135L
Presión predefinida	0,7 MPa			
Potencia máxima	2000 W			
Alimentación	220-240 VAC/ 50/60 Hz			
Protección eléctrica	IPX4			
Temperatura máxima del agua	75°C			
Temperatura ECO	60°C			

Lista de paquetes

Número de modelo Nombre	Calentador de agua eléctrico	Válvula de seguridad (uds)	Tubo de descarga de la válvula de seguridad	Perno de expansión	Junta	Manual
50 L	1	1	1	2	2	1
80 L	1	1	1	2	2	1
100 L	1	1	1	2	2	1
150 L	1	1	1	3	3	1

Fase de instalación:

1. Utilice un taladro eléctrico para taladrar los agujeros con una profundidad de al menos 90 mm en la pared.



Modelo	022001-50	022001-80	022001-100	022001-150
Dimensiones				
A	Ø 380	Ø 450	Ø 450	Ø 450
B	Ø 340	Ø 410	Ø 410	Ø 410
C	405	475	475	475
D	715	750	890	1250
E	219	219	219	219

2. Inserte dos tacos en la pared, atornille los ganchos y colóquelos hacia arriba. Luego, levante el calentador de agua eléctrico y colóquelo en los ganchos, fíjelo firmemente en su sitio y compruebe que los tacos no estén sueltos para asegurarse de que el calentador de agua eléctrico quede firmemente fijado.

3. Conecte la entrada y salida del calentador de agua con tuberías capaces de soportar temperaturas superiores a 100 °C y una presión superior a la presión de trabajo (7 bares). Por todo ello, se recomienda encarecidamente no utilizar materiales que no resistan altas temperaturas.

4. Al instalar las tuberías de agua, debe seguirse las reglas básicas para evitar la corrosión: «No utilice cobre antes que hierro o acero en la dirección del flujo de agua. Para evitar los pares galvánicos y sus efectos destructivos, utilice cinta de teflón para atornillar los cables aislantes suministrados con el calentador de agua a sus dos tubos.

Para proporcionar agua caliente en varios lugares, consulte la (Figura 4) para la conexión e instalación de la tubería.

Nota: Al instalar la válvula de seguridad, asegúrese de reconocer el signo de la dirección del flujo del agua en la válvula de seguridad y de instalarla correctamente, y apriete las tuercas de instalación superior e inferior para evitar fugas de agua. Después de la instalación, levante el asidero (Figura 5), compruebe si la válvula de seguridad funciona con normalidad y, a continuación, reiniciela.

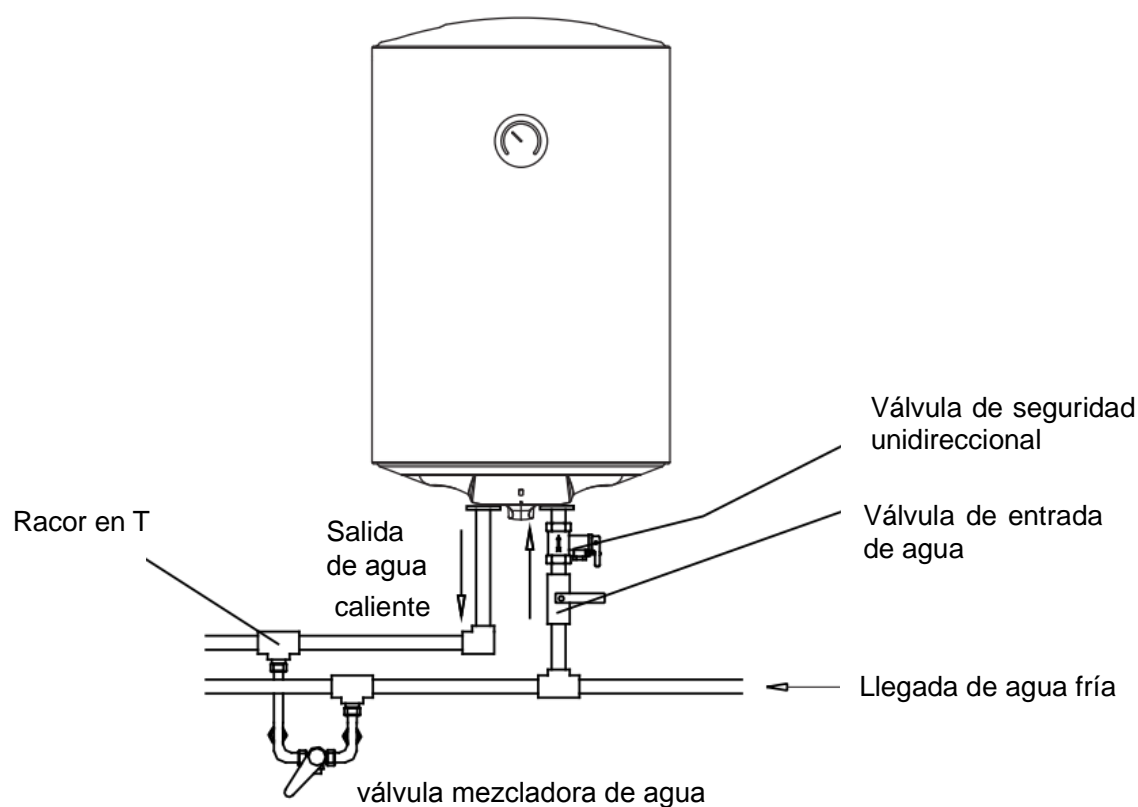


Figura 4

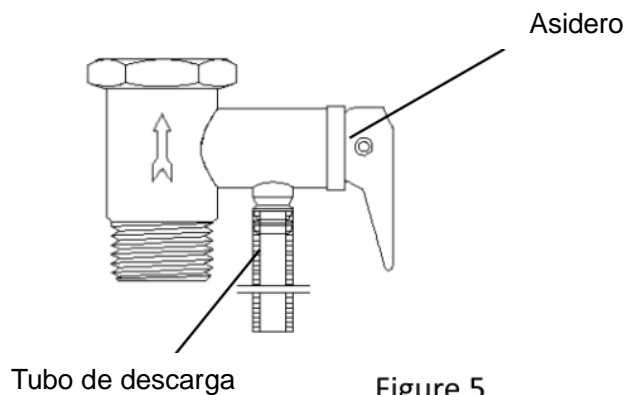


Figure 5


2. Conexión de las tuberías:

1. Los calentadores de agua eléctricos deben instalarse en tuberías y accesorios del tamaño adecuado y deben estar limpios.
2. La especificación de la tubería de entrada de agua de este producto es G1/2" y el orificio roscado debe sellarse con una cinta impermeable o un anillo de estanqueidad.
3. Para facilitar la instalación y el desmontaje del calentador de agua, se recomienda instalar conexiones G1/2 en los lugares adecuados de las tuberías de entrada y salida del calentador de agua. Determine la ubicación del suministro de agua, conecte respectivamente la tubería de entrada de agua y la tubería de agua del grifo a la fuente de agua, llene el depósito interior de agua y compruebe si hay fugas en el conducto de agua. Si hay una fuga de agua, debe desconectar todo y corregir la fuga de agua.
4. Instale la válvula de seguridad con una presión nominal de 0,7 MPa (su interfaz es G1/2) en la tubería de entrada de agua en el sentido de la flecha de la válvula de seguridad (la flecha apunta al calentador de agua). Cuando se alimenta y calienta el calentador de agua, el agua del depósito se calienta y se expande. Para reducir la presión del agua en el depósito, una pequeña cantidad de gotas de agua fluye a través del puerto de alivio de presión de la válvula de seguridad. El puerto de escape de presión debe permanecer abierto a la atmósfera y no debe estar obstruido.



5. Método de instalación de la manguera de desagüe de la válvula de seguridad: atornillar un extremo de la manguera de desagüe a la válvula de seguridad; en el orificio de alivio de presión, la manguera de desagüe puede acortarse o alargarse en función de la situación real, y el otro extremo de la manguera de desagüe se conecta al desagüe, para evitar que el agua que gotea salpique la habitación cuando se libera la presión.

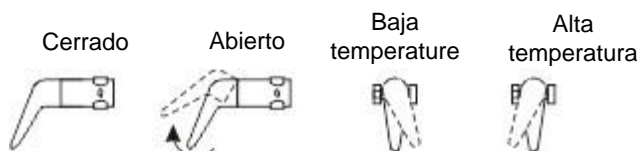
3. Conexión eléctrica:

- 3.1 Las conexiones eléctricas y el cableado deben ser realizados por un electricista experimentado y cualificado.
- 3.2 El cableado de alimentación debe cumplir con las regulaciones locales.
- 3.3 El calentador de agua eléctrico de acumulación requiere una fuente de alimentación de 220-240 V en monofásico de 9,1 A (2000 W).
- 3.4 Conecte la fuente de alimentación al conector que proporciona la corriente al calentador de agua eléctrico de acumulación. Asegúrese de que el terminal de conexión a tierra esté firmemente conectado a la conexión de toma a tierra.
- 3.5 El cable de toma a tierra debe ser verde y debe estar conectado al terminal que lleva  el símbolo del cable de toma a tierra.
- 3.6 Todos los cables deben estar correctamente conectados y revestidos.

Instrucciones

Preparación antes de la utilización

1. Llenado de agua: Abra la válvula de mezcla de agua, levante el asidero de la válvula de mezcla, gírelo en el sentido de las agujas del reloj hasta el punto más alto de la zona de alta temperatura y, a continuación, abra la válvula de entrada de agua. El agua se enviará al depósito interior hasta que el agua caliente salga con normalidad. En ese momento, el depósito interior se habrá llenado de agua. Cierre la válvula de mezcla de agua y gire el asidero en el sentido contrario a las agujas del reloj hasta el punto más bajo de la zona de baja temperatura.



Cuando la temperatura del agua alcanza la temperatura programada, el indicador de calentamiento en el panel pasa a color verde y el calentador de agua deja de calentarse automáticamente. La temperatura del agua ha alcanzado la temperatura ajustada y entra en el estado de conservación del calor. En este momento, el usuario puede activar el interruptor de la válvula de mezcla y pasar lentamente de la zona de baja temperatura al estado de conservación del calor. Gire la manija del mezclador en la zona de alta temperatura, compruebe con cuidado la temperatura del agua con las manos, ajústela a la temperatura del agua que necesite y, a continuación, podrá utilizarla con confianza. Cuando la temperatura del agua cae a un cierto nivel, el calentador de agua se calienta automáticamente.

Nota: la temperatura del agua puede ser ligeramente más alta, por favor, compruebe la temperatura del agua antes de su uso, no compruebe la temperatura del agua sobre el cuerpo para evitar quemaduras.

Descripción de las funciones

1. Ajuste de la temperatura del agua.

Gire el botón en el sentido de las agujas del reloj para aumentar la temperatura y en el sentido contrario para disminuirla. El rango de ajuste de la temperatura va de 30 °C a 75 °C. Cuando gire el botón hasta la posición más baja, vuelva a la posición inicial y el calentador eléctrico dejará de producir calor.

2. Calefacción

Calefacción: Cuando la temperatura del agua alcanza la temperatura establecida, el calentamiento se detiene y el indicador de calentamiento se apaga.



Mantenimiento

1. Antes de limpiar la superficie del calentador de agua eléctrico, asegúrese de que el calentador de agua esté desconectado de la corriente. Durante la limpieza, utilice una toalla húmeda empapada en un poco de detergente neutro para limpiar suavemente la superficie del aparato y, a continuación, séquela con una toalla seca. No rocíe directamente agua y no utilice gasolina, polvo para pulir u otras sustancias volátiles, ni potentes limpiadores ácidos o alcalinos para la limpieza.

2. Cuando el calentador de agua eléctrico no se utilice durante mucho tiempo, desconecte la corriente, desconecte la toma de corriente y vacíe el agua del depósito interior.

3. Limpie regularmente (aproximadamente un año) el sarro del tubo de calentamiento eléctrico y los sedimentos del depósito interior. En las regiones donde el agua es dura, los usuarios pueden instalar un dispositivo antiincrustante en el extremo delantero de la tubería de entrada de agua. Reemplace periódicamente las varillas de magnesio en función de las condiciones locales de calidad del agua. Póngase en contacto con su distribuidor local o con el servicio posventa para obtener la asistencia de técnicos profesionales.

Resolución de problemas

Consulta	Motivo	Solución
Más del indicador	1. Fallo del circuito interno	Informe al servicio posventa para el mantenimiento
	2. El aparato no está encendido	Compruebe si la línea de alimentación es normal
Temperatura del agua baja (el indicador de calentamiento no se enciende)	1. La temperatura ajustada es demasiado baja	Aumente el valor de la temperatura ajustada
	2. Fallo del circuito interno	Compruebe que haya una fuente de alimentación
	3. Fallo del termostato	Póngase en contacto con un técnico cualificado
Baja temperatura del agua (el indicador de calentamiento está encendido)	1. Tiempo de calentamiento corto	Utilice después de mantener el calor
	2. Mal funcionamiento de la válvula mezcladora	Sustituya la válvula mezcladora
	3. Fallo del tubo de calentamiento eléctrico	Póngase en contacto con un técnico cualificado
	4. Fallo del circuito interno	
Fuga de agua	1. El depósito interno no está bien sellado	Póngase en contacto con un técnico cualificado
	2. El depósito interno tiene fugas	
Mal funcionamiento	1. Cortocircuito de los componentes	Sustituya los componentes

Nota: Si su calentador de agua eléctrico presenta un comportamiento anormal y no se puede utilizar correctamente, verifíquelo de acuerdo con la sección «Resolución de problemas». Si la avería mencionada se debe al propio calentador de agua eléctrico, debe ser reparada por profesionales.



CHAUFFAGE | FRANÇAIS

Groupe SANNOVER



Aquecedor de água elétrico

Bypso Vertical

Manual do utilizador

022001-50

022001-80

022001-100

022001-150





Índice

Precauções de utilização

Descrição do produto

Diagrama elétrico

Parâmetros técnicos

Lista de embalagem

Instruções de instalação

Instrução

Manutenção

Guia de solução de problemas

Precauções

- O aquecedor de água deve ser ligado à terra e deve ser ligado ao conector independente de pressão simples e de três pinos também ligado à terra.
- Na primeira utilização, o aquecedor de água deve ser enchido com água antes de ser ligado.
- A válvula de segurança, que é fornecida com o aquecedor de água, deve ser instalada no tubo de entrada do aquecedor de água!

Se a temperatura da água definida estiver acima de 50 °C, pode queimar o seu corpo, por isso deve ser misturada com água fria antes do uso.

Este aparelho não se destina a ser utilizado por pessoas (incluindo crianças) com capacidades físicas, sensoriais ou mentais reduzidas ou com falta de experiência e conhecimento, a menos que tenham recebido supervisão ou instruções sobre a utilização do aparelho por uma pessoa responsável pela sua segurança.

As crianças devem ser supervisionadas para garantir que não brinquem com o aparelho.

Este aparelho pode ser utilizado por crianças com idade igual ou superior a 8 anos, bem como por pessoas com capacidades físicas, sensoriais ou mentais reduzidas ou com falta de experiência e conhecimento, desde que tenham sido supervisionadas ou tenham sido dadas instruções sobre a utilização segura do aparelho e compreendam os riscos envolvidos. As crianças não devem brincar com o aparelho. A limpeza e manutenção não devem ser realizados por crianças sem supervisão.

Não aponte a cabeça de pulverização para o corpo humano ao abrir ou fechar a torneira ou ajustar a temperatura da água para evitar ser queimado por um pequeno jato de água quente.

A temperatura do disparo do alívio da válvula de segurança é alta, o que pode causar queimaduras no corpo.

Antes de usar este produto, a válvula de segurança fornecida com o produto deve ser instalada na entrada de água do aquecedor de água elétrico. A pressão máxima da água de entrada é de 0,7 MPa e a pressão mínima da água de entrada é de 0,02 MPa.

A eficácia da válvula de segurança deve ser verificada regularmente para garantir que os depósitos de carbonato de cálcio sejam removidos e não bloqueados.

Se o cabo de alimentação estiver danificado, para evitar qualquer perigo, deve ser substituído por um profissional qualificado.

A água pode fluir da mangueira de descarga da válvula de segurança e esta mangueira deve ser deixada aberta ao ar. O tubo de evacuação ligado ao dispositivo de descompressão deve ser instalado em direção continuamente descendente e num ambiente livre de gelo.

Após a instalação, é necessário deixar a tomada acessível para desligar o aparelho da fonte de alimentação.



O aparelho destina-se a ser ligado permanentemente à rede de distribuição de água e não a um conjunto de tubagens.

Antes de qualquer utilização, deve garantir-se que o aquecedor de água elétrico está corretamente e completamente instalado. Durante a primeira utilização ou após o esvaziamento, o aquecedor de água elétrico deve ser enchido com água antes de ser ligado à fonte de alimentação. Não utilize este produto se o aquecedor de água elétrico não for abastecido com água.

O aquecedor de água elétrico deve ser ligado à terra de forma correta e fiável.

Antes da instalação ou utilização, deve ler e compreender as instruções e avisos de segurança. O não cumprimento das instruções e avisos de segurança pode resultar em ferimentos graves ou morte.

Certifique-se de que a fonte de alimentação corresponda à potência e frequência nominais. Certifique-se de que a ficha de alimentação não está danificada para evitar o risco de choque elétrico.

A fim de evitar qualquer perigo relacionado com uma reinicialização errada do limitador de temperatura, não ligue este dispositivo a um dispositivo de comutação externo (como um temporizador ou um dispositivo de circuito controlado por instalações públicas).

Certifique-se de que a válvula de segurança esteja sempre em funcionamento para evitar a acumulação de pressão, evitar o refluxo de água que entra no aquecedor de água elétrico e ventilar o excesso de pressão quando a pressão interna do aquecedor de água elétrico estiver alta, a fim de garantir a vida útil do tanque interno e evitar acidentes devido a rebentamento. Durante o período de aquecimento, a porta de descompressão da válvula de segurança pode deixar cair gotas de água. Este é um fenómeno normal. Não bloqueie a porta de descompressão por este motivo, a fim de evitar acidentes graves de segurança devido à incapacidade do aquecedor de água elétrico de descomprimir.

Se a pressão da água da torneira usada pelo utilizador for demasiado alta, a porta de descompressão da válvula de segurança pode frequentemente libertar a pressão e drenar a água. Um redutor de pressão deve então ser instalado no tubo de entrada de água, e este redutor de pressão deve ser instalado num local longe do aquecedor de água.

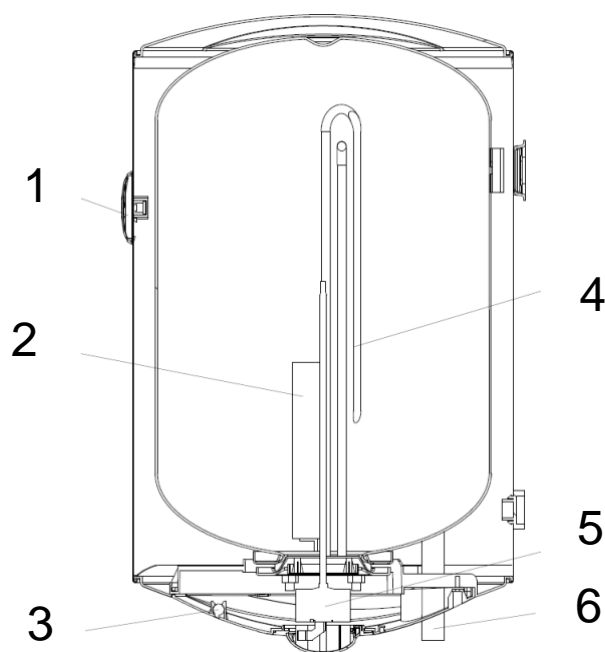
Uma temperatura da água demasiado alta pode causar queimaduras graves.

Antes de reparar ou verificar o aquecedor de água elétrico, certifique-se de que a corrente está desligada.

O manual de instruções deve ser colocado ao lado ou perto do dispositivo para que possa ser consultado posteriormente.

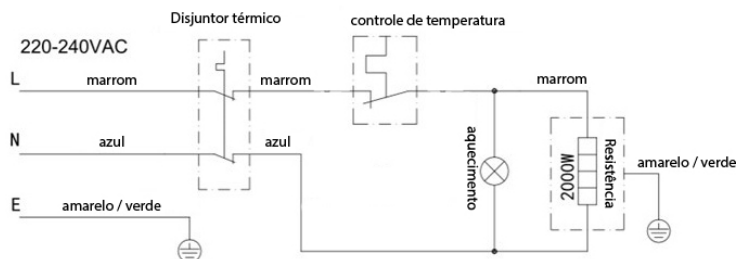
Método de drenagem da água no tanque interno: certifique-se de desligar a a ficha de alimentação e deixar a temperatura da água no tanque cair para a temperatura natural, ou coloque a válvula de mistura na posição de água quente e deixe a água fria entrar no tanque interno até que a temperatura da água caia para a temperatura natural. Feche a válvula de entrada de água, remova o tubo de entrada de água e a válvula de segurança, gire a válvula de mistura para a posição de água quente ou remova o tubo de saída de água e, em seguida, a água do tanque interno pode ser descarregada através do tubo de entrada de água. Atenção: tenha cuidado para não tocar na água que flui da saída de água para evitar queimaduras devido à água quente residual.

Descrição do produto



1. Indicador de temperatura da água
2. Ânodo de magnésio
3. Indicador de aquecimento
4. Resistência
5. Regulador de temperatura
6. Entrada de água

Diagrama elétrico



Caraterísticas de produto

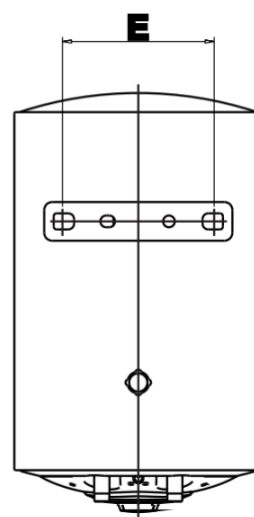
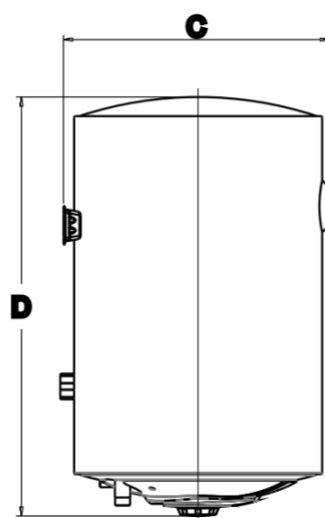
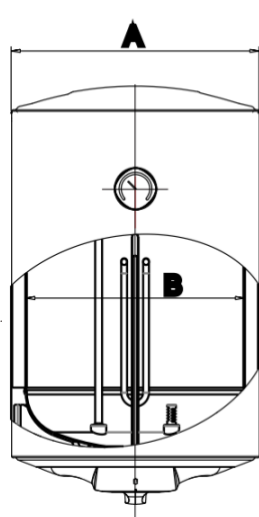
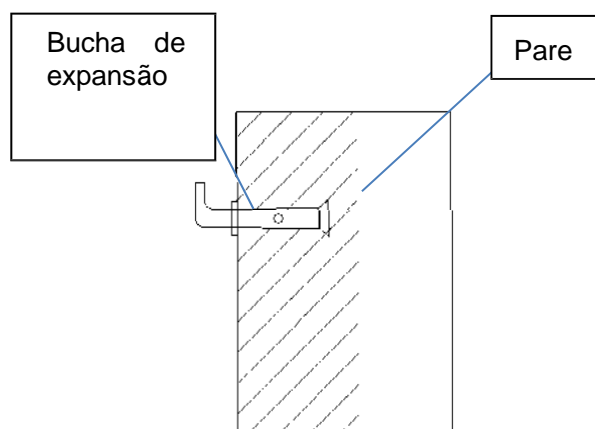
Modelo	022002- 50	022002-80	022002- 100	022002- 150
Capacidade real	45 L	72 L	90 L	135 L
Pressão predefinida	0.7MPa			
Potência máxima	2000 W			
Alimentação	220-240VAC/ 50/60Hz			
Proteção elétrica	IPX4			
Temperatura máxima da água	75°C			
Temperatura ECO	60°C			

Lista de embalagem

Número do modelo / Nome	Aquecedor de água elétrico	Válvula de segurança (un.)	Tubo de descarga da válvula de segurança	Bucha de expansão	Junta	Manual
50 L	1	1	1	2	2	1
80 L	1	1	1	2	2	1
100 L	1	1	1	2	2	1
150 L	1	1	1	3	3	1

Etapa de instalação :

1. Use um berbequim elétrico para perfurar os 14 furos a uma profundidade de pelo menos 90 mm na parede.



Modelo	022001-50	022001- 80	022001-100	022001- 150
Dimensões				
A	Ø 380	Ø 450	Ø 450	Ø 450
B	Ø 340	Ø 410	Ø 410	Ø 410
C	405	475	475	475
D	715	750	890	1250
E	219	219	219	219

2. Introduza duas cavilhas na parede, aparafuse os ganchos e coloque-os para cima, depois levante o aquecedor de água elétrico e aponte os ganchos, prenda-o na posição e verifique se as cavilhas não estão soltas para garantir que o aquecedor de água elétrico esteja bem preso.
3. Ligue a entrada e a saída do aquecedor de água com tubos capazes de suportar temperaturas acima de 100 °C e pressão acima da pressão de serviço (7 bares). Portanto, é altamente recomendável não usar materiais que não suportem altas temperaturas.
4. Ao colocar tubos de água, as regras básicas para evitar a corrosão devem ser observadas: não usar cobre antes de ferro ou aço na direção do fluxo de água. Para evitar pares galvânicos e os seus efeitos destrutivos, use fita de Teflon para aparafusar os cabos de isolamento fornecidos com o aquecedor de água aos seus dois tubos.

Para fornecer água quente a vários locais, consulte (Figura 4) para ligação e instalação da tubulação.

Nota: ao instalar a válvula de segurança, certifique-se de reconhecer o sinal de direção do fluxo de água na válvula de segurança e instalá-lo corretamente, e aperte as porcas de instalação superior e inferior para evitar fugas de água. Após a instalação, puxe a alavanca (Figura 5), verifique se a válvula de segurança está normal e, em seguida, reinicie-a.

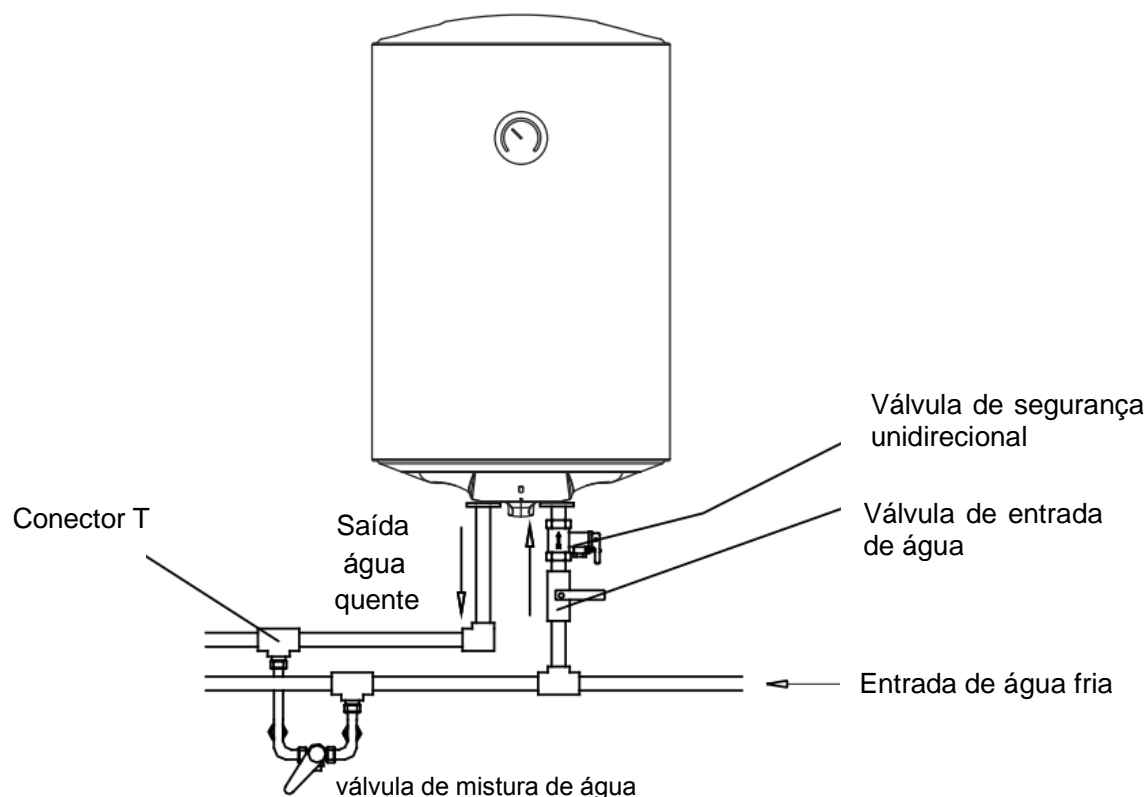


Figura 4

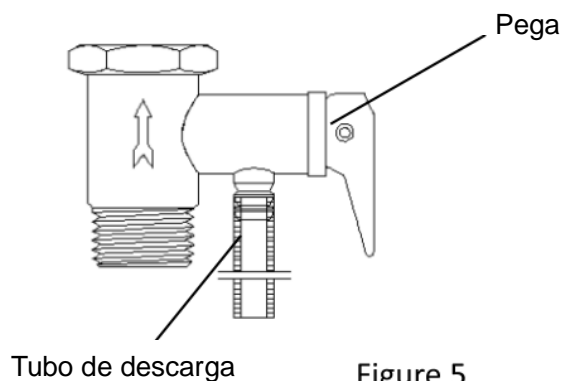


Figure 5


2. Ligação dos tubos:

1. Os aquecedores de água elétricos devem ser instalados com tubos e acessórios de tamanho adequado e devem estar limpos.
2. A especificação do tubo de entrada de água para este produto é G1/2", e o orifício roscado deve ser vedado por uma tira de vedação ou anel de vedação.
3. Para facilitar a instalação e desmontagem do aquecedor de água, recomenda-se a instalação de acessórios G1/2 nos locais apropriados dos tubos de entrada e saída do aquecedor de água. Determine a localização do abastecimento de água, ligue, respetivamente, o tubo de entrada de água e o tubo de água da torneira à fonte de água, encha o tanque de água interno e verifique se há fugas no tubo de água. Se houver uma fuga de água, desligue e corrija a fuga de água.
4. Instale a válvula de segurança com uma pressão nominal de 0,7 MPa (a interface é G1/2) no tubo de entrada de água na direção da seta na válvula de segurança (a seta aponta para o aquecedor de água). Quando o aquecedor de água é alimentado e aquecido, a água no tanque é aquecida e expande-se. A fim de reduzir a pressão da água no tanque, uma pequena quantidade de gotículas de água flui através da porta de descompressão da válvula de segurança. O orifício de descompressão deve permanecer aberto para a atmosfera e não deve ser obstruído.



5. Método de instalação do tubo de descarga da válvula de segurança: enrosque uma extremidade do tubo de descarga na válvula de segurança; no orifício de descompressão, o tubo de descarga pode ser encurtado ou alongado, dependendo da situação real, e a outra extremidade do tubo de descarga é ligada ao esgoto, para evitar que a água pingue salpique a sala quando a pressão for libertada.

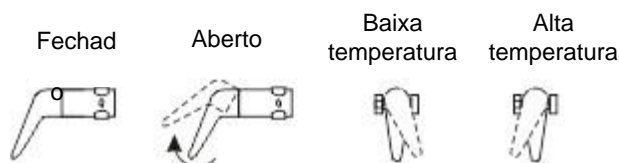
3. Ligação elétrica:

- 3.1 As ligações elétricas e a cablagem devem ser realizadas por um electricista experiente e qualificado.
- 3.2 A fiação de alimentação deve estar em conformidade com os regulamentos locais.
- 3.3 O aquecedor de água elétrico de acumulação requer uma fonte de alimentação monofásica de 9,1A (2000W) 220-240V.
- 3.4 Ligue a alimentação elétrica ao conector que fornece a alimentação elétrica ao aquecedor de água elétrico de acumulação. Certifique-se de que o terminal de terra esteja firmemente ligado à conexão de terra.
- 3.5 O fio terra deve ser verde e deve estar ligado ao terminal que tem  o símbolo do fio terra.
- 3.6 Todos os cabos devem ser devidamente ligados e cobertos com mangas retráteis.

Instruções

Preparação antes da utilização

1. Enchimento de água: abra a válvula de mistura de água, levante a alavanca da válvula de mistura, gire-a no sentido dos ponteiros do relógio até ao ponto mais alto da área de alta temperatura e, em seguida, abra a válvula de entrada de água. A água é então enviada para o tanque interno até que a saída de água quente esteja normal. Neste momento, isso indica que o tanque interno foi enchido com água; feche a válvula de mistura de água e gire a alavanca no sentido contrário ao dos ponteiros do relógio para o ponto mais baixo da zona de baixa temperatura.



Quando a temperatura da água atinge a temperatura programada, o indicador de aquecimento no painel fica verde e o aquecedor de água para automaticamente de aquecer. A temperatura da água atingiu a temperatura definida e entra no estado de conservação de calor. Neste momento, o utilizador pode ativar o interruptor da válvula de mistura e mudar lentamente da zona de baixa temperatura para o estado de conservação de calor. Gire a alavanca do misturador para a zona de alta temperatura, teste cuidadosamente a temperatura da água com as mãos, ajuste-a à temperatura da água de que precisa e, em seguida, poderá usá-la com confiança. Quando a temperatura da água cai para um certo nível, o aquecedor de água aquece automaticamente.

Nota: a temperatura da água pode ser ligeiramente superior; teste a temperatura da água antes de usar, não teste a temperatura da água no corpo humano, a fim de evitar queimaduras!

Descrição das funções

1. Regular a temperatura da água.

Rode o botão de programação no sentido dos ponteiros do relógio para aumentar a temperatura e no sentido contrário ao dos ponteiros do relógio para a diminuir; A faixa de configuração de temperatura é de 30 °C a 75 °C. Quando rodar o botão para a posição mais baixa, volte à posição inicial e o aquecedor de água elétrico não produzirá mais calor.

2. Aquecimento

Aquecimento: quando a temperatura da água atinge a temperatura de ajuste, o aquecimento para e a luz indicadora de aquecimento se apaga.

Manutenção

1. Antes de limpar a superfície do aquecedor de água elétrico, certifique-se de que o aquecedor de água está desligado da fonte de alimentação. Ao limpar, use um pano húmido embebido num pouco de detergente neutro para limpar suavemente a superfície do produto e, em seguida, seque-a com uma toalha seca. Não pulverize água diretamente e não use gasolina, pó de polimento ou outras substâncias voláteis, ou produtos de limpeza ácidos ou alcalinos fortes para limpeza.
2. Quando o aquecedor de água elétrico não for utilizado durante muito tempo, desligue a fonte de alimentação, desligue a tomada e drene a água do depósito interno.
3. Limpe regularmente (cerca de um ano) a balança no tubo de aquecimento elétrico e os sedimentos no tanque interno. Em áreas onde a água é dura, os utilizadores podem instalar um dispositivo anti-incrustação na extremidade frontal do tubo de entrada de água. Substitua regularmente as varetas de magnésio de acordo com as condições locais de qualidade da água. Contacte o revendedor local ou o serviço pós-venda para obter assistência de técnicos profissionais.

Guia de resolução de avarias

Questão	Motivo	Solução
Sem indicador luminoso	1. Falha do circuito interno	Informe o serviço pós-venda para manutenção
	2. O aparelho não está ligado	Verifique se a linha de alimentação está normal
Baixa temperatura da água (o indicador do aquecedor não liga)	1. A temperatura definida é demasiado baixa	Aumente o valor da temperatura definida
	1. Falha do circuito interno	Verifique se há uma fonte de alimentação
	3. Falha do termostato	Contacte um técnico qualificado
Temperatura da água baixa (a luz indicadora do aquecedor está acesa)	1. Curto tempo de aquecimento	Usar depois de manter o calor
	2. Mau funcionamento da válvula do misturador	Substitua a válvula de mistura
	3. Falha do tubo do aquecedor elétrico	Contacte um técnico qualificado
	4. Falha do circuito interno	
Fuga de água	O tanque interno não está bem vedado Fugas no tanque interno	Contacte um técnico qualificado
Avaria	Curto-circuito dos componentes	Substitua os componentes

Nota: se o seu aquecedor de água elétrico estiver anormal e não puder ser usado normalmente, verifique-o de acordo com a secção "Resolução de problemas". Se a falha acima mencionada for devida ao próprio aquecedor de água elétrico, deve ser reparada por profissionais.



CHAUFFAGE|FRANÇAIS

Groupe SANNOVER



Scaldacqua elettrico

Bypso Vertical

Manuale per l'utente

022001-50

022001-80

022001-100

022001-150





Indice

Precauzioni per l'uso

Descrizione prodotto

Schema elettrico

Parametri tecnici

Lista dei colli

Istruzioni per l'installazione

Istruzioni

Manutenzione

Guida alla risoluzione dei problemi

Precauzioni per l'uso

- Lo scaldacqua deve essere collegato a terra e deve essere allacciato al connettore indipendente a tre poli a pressione singola, anch'esso collegato a terra!
- Al primo utilizzo, lo scaldacqua deve essere riempito con acqua prima di essere acceso.
- La valvola di sicurezza, in dotazione allo scaldacqua, deve essere installata sul tubo di ingresso dello scaldacqua!

Se la temperatura dell'acqua impostata è superiore a 50 °C, può bruciare il corpo, quindi è necessario mescolarla con acqua fredda prima dell'uso.

L'apparecchio non è destinato a essere utilizzato da persone (bambini compresi) con ridotte capacità fisiche, sensoriali e mentali, o con mancanza di esperienza o conoscenza, a meno che non abbiano ricevuto supervisione o istruzioni sull'uso dell'apparecchio da parte di una persona responsabile della loro sicurezza.

I bambini devono essere sorvegliati per assicurarsi che non giochino con l'apparecchio.

Questo apparecchio può essere utilizzato da bambini a partire dagli 8 anni e da persone con ridotte capacità fisiche, sensoriali o mentali o con mancanza di esperienza e conoscenza, a condizione che siano stati supervisionati o istruiti sull'uso sicuro dell'apparecchio e che comprendano i rischi connessi. I bambini non devono giocare con l'apparecchio. La pulizia e la manutenzione non devono essere eseguite da bambini non sorvegliati.

Non puntare l'erogatore verso il corpo umano quando si apre o si chiude la valvola o si regola la temperatura dell'acqua, per evitare di essere scottati da un piccolo getto d'acqua calda.

La temperatura dello sfiato di decompressione della valvola di sicurezza è elevata, il che può causare ustioni sul corpo.

Prima di utilizzare questo prodotto, la valvola di sicurezza in dotazione al prodotto deve essere installata nell'ingresso dell'acqua dello scaldacqua elettrico. La pressione massima dell'acqua in ingresso è di 0,7 MPa e la pressione minima dell'acqua in ingresso è di 0,02 MPa.

L'efficienza della valvola di sicurezza deve essere regolarmente controllata per garantire che i depositi di carbonato di calcio siano rimossi e non bloccati.

Se il cavo di alimentazione è danneggiato, per evitare qualsiasi pericolo, deve essere sostituito da un professionista qualificato.

Dal tubo di scarico della valvola di sicurezza può fuoriuscire acqua e questo tubo deve essere lasciato aperto all'aria. Il tubo di scarico collegato al dispositivo di scarico della pressione deve essere installato in direzione costantemente discendente e in un ambiente non soggetto a gelo.

La spina deve essere lasciata accessibile per scollegare l'apparecchio dalla rete elettrica dopo l'installazione.

L'apparecchio è destinato a essere collegato in modo permanente alla rete di distribuzione dell'acqua e non a una serie di tubi.

Prima dell'uso, assicurarsi che lo scaldacqua elettrico sia installato correttamente e completamente. Al primo utilizzo o dopo averlo svuotato, lo scaldacqua elettrico deve essere riempito con acqua prima di essere collegato all'alimentazione elettrica. Non utilizzare questo prodotto se lo scaldacqua elettrico non è alimentato con acqua.

Lo scaldacqua elettrico deve essere collegato a terra in modo corretto e affidabile.

Prima dell'installazione o dell'uso, è necessario leggere e comprendere le istruzioni e le avvertenze di sicurezza. La mancata osservanza delle istruzioni e delle avvertenze di sicurezza potrebbe essere causa di lesioni gravi o morte.

Assicurarsi che l'alimentazione elettrica corrisponda alla potenza e alla frequenza nominali. Assicurarsi che la spina di alimentazione non sia danneggiata per evitare il rischio di scosse elettriche.

Per evitare pericoli derivanti da un errato ripristino del regolatore di temperatura, non collegare l'apparecchio a un dispositivo di commutazione esterno (ad esempio un timer o un dispositivo di circuito controllato da servizi pubblici).

Assicurarsi che la valvola di sicurezza sia sempre funzionante per evitare l'accumulo di pressione, per impedire il riflusso dell'acqua che entra nello scaldacqua elettrico e per scaricare la pressione in eccesso quando la pressione interna dello scaldacqua elettrico è elevata, al fine di garantire la durata del serbatoio interno ed evitare incidenti dovuti allo scoppio. In fase di riscaldamento, alcune gocce d'acqua possono cadere attraverso il foro di sfiato della valvola di sicurezza. Si tratta di un fenomeno normale. Per questo motivo, non ostruire il foro di sfiato, per evitare gravi incidenti di sicurezza dovuti all'incapacità dello scaldacqua elettrico di decomprimersi.

Se la pressione dell'acqua del rubinetto utilizzata dall'utente è troppo elevata, il foro di sfiato della valvola di sicurezza può rilasciare frequentemente la pressione e scaricare l'acqua. In questo caso, è necessario installare un regolatore di pressione sul tubo di ingresso dell'acqua, lontano dallo scaldabagno.

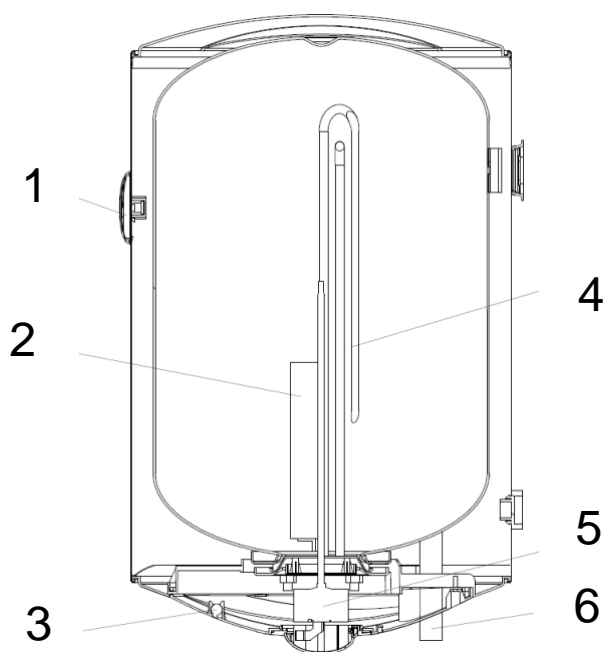
Una temperatura dell'acqua troppo elevata può causare gravi ustioni.

Prima di riparare o ispezionare lo scaldacqua elettrico, assicurarsi che la corrente sia spenta.

Le istruzioni per l'uso devono essere posizionate accanto o vicino all'apparecchio per poterle consultare in futuro.

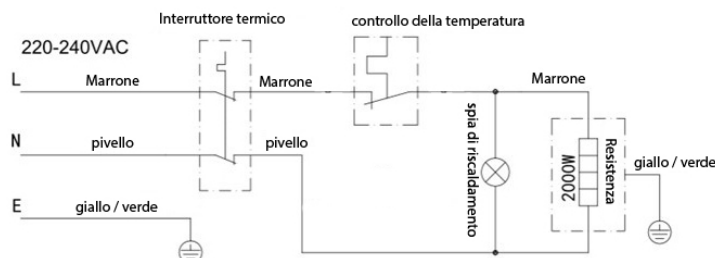
Il metodo per scaricare l'acqua dal serbatoio interno: scollegare la spina di alimentazione e lasciare che la temperatura dell'acqua nel serbatoio scenda alla temperatura naturale, oppure impostare la valvola di miscelazione sulla posizione dell'acqua calda e lasciare che l'acqua fredda entri nel serbatoio interno finché la temperatura dell'acqua non scende alla temperatura naturale. Chiudere la valvola di ingresso dell'acqua, rimuovere il tubo di ingresso dell'acqua e la valvola di sicurezza, ruotare la valvola di miscelazione in posizione di acqua calda o rimuovere il tubo di uscita dell'acqua, quindi l'acqua nel serbatoio interno può essere scaricata attraverso il tubo di ingresso dell'acqua. **AVVERTENZA:** fare attenzione a non toccare l'acqua che fuoriesce dall'uscita dell'acqua per evitare ustioni dovute all'acqua calda residua.

Descrizione prodotto



1. Indicatore di temperatura dell'acqua
2. Anodo di magnesio
3. Spia di riscaldamento
4. Resistenza
5. Regolatore di temperatura
6. Entrata/ingresso acqua

Schema elettrico



Caratteristiche del prodotto

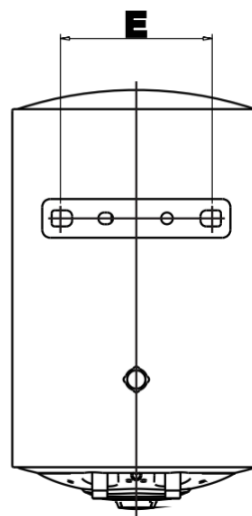
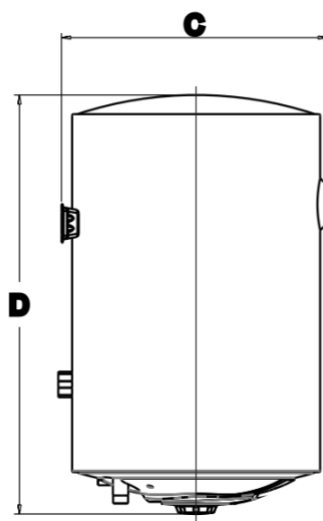
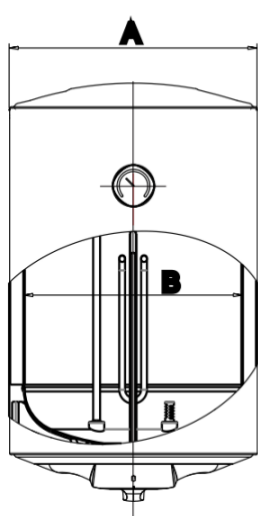
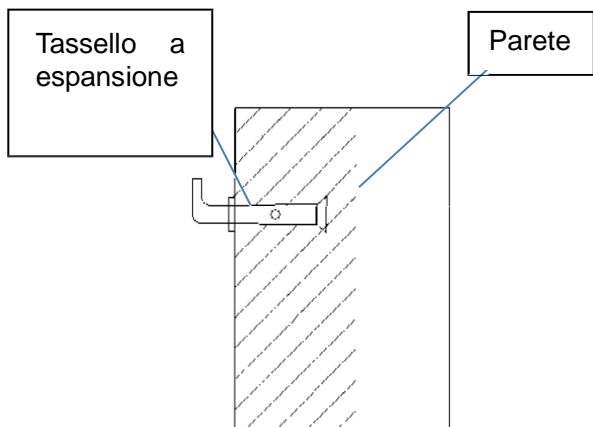
Modello	022002-50	022002-80	022002-100	022002-150
Capacità reale	45 L	72 L	90 L	135 L
Pressione preimpostata	0,7 MPa			
Potenza massima	2000 W			
Alimentazione	220-240 VAC/50/60 Hz			
Protezione elettrica	IPX4			
Temperatura dell'acqua massima	75°C			
Temperatura ECO	60°C			

Lista dei colli

Numero modello: Nome	Scaldacqua elettrico	Valvola di sicurezza (pz.)	Tubo di rilascio della valvola di sicurezza	Bullone a espansione	Giuntura	Manuale
50 L	1	1	1	2	2	1
80 L	1	1	1	2	2	1
100 L	1	1	1	2	2	1
150 L	1	1	1	3	3	1

Fase di installazione:

1. Utilizzare un trapano elettrico per praticare i fori a una profondità di almeno 90 mm nella parete.



Modello	022001-50	022001-80	022001-100	022001-150
Dimensioni				
A	Ø 380	Ø 450	Ø 450	Ø 450
B	Ø 340	Ø 410	Ø 410	Ø 410
C	405	475	475	475
D	715	750	890	1250
E	219	219	219	219

2. Inserire due tasselli nella parete, avvitare i ganci e posizionarli verso l'alto, quindi sollevare lo scaldacqua elettrico e avvitare i ganci, fissarlo saldamente in posizione e controllare che i tasselli non siano allentati per garantire che lo scaldacqua elettrico sia fissato saldamente.
3. Collegare l'ingresso e l'uscita dello scaldacqua utilizzando tubi in grado di resistere a temperature superiori a 100 °C e a una pressione superiore a quella di esercizio (7 bar). Pertanto, si raccomanda vivamente di non utilizzare materiali che non resistono alle alte temperature.
4. Quando si posano le tubature dell'acqua, è necessario seguire le regole di base per evitare la corrosione: "Non utilizzare il rame prima del ferro o dell'acciaio nella direzione del flusso dell'acqua. Per evitare coppie galvaniche e i loro effetti distruttivi, avvitare i cavi isolanti in dotazione allo scaldacqua ai due tubi con nastro di teflon.

Per fornire acqua calda in più punti, fare riferimento a (Figura 4) per il collegamento e l'installazione delle tubature.

Nota: durante l'installazione della valvola di sicurezza, assicurarsi di riconoscere il segno di direzione del flusso d'acqua sulla valvola di sicurezza e di installarla correttamente, nonché di serrare i dadi di installazione superiore e inferiore per evitare perdite d'acqua. Dopo l'installazione, sollevare la leva (Figura 5), verificare che la valvola di sicurezza sia normale, quindi ripristinarla.

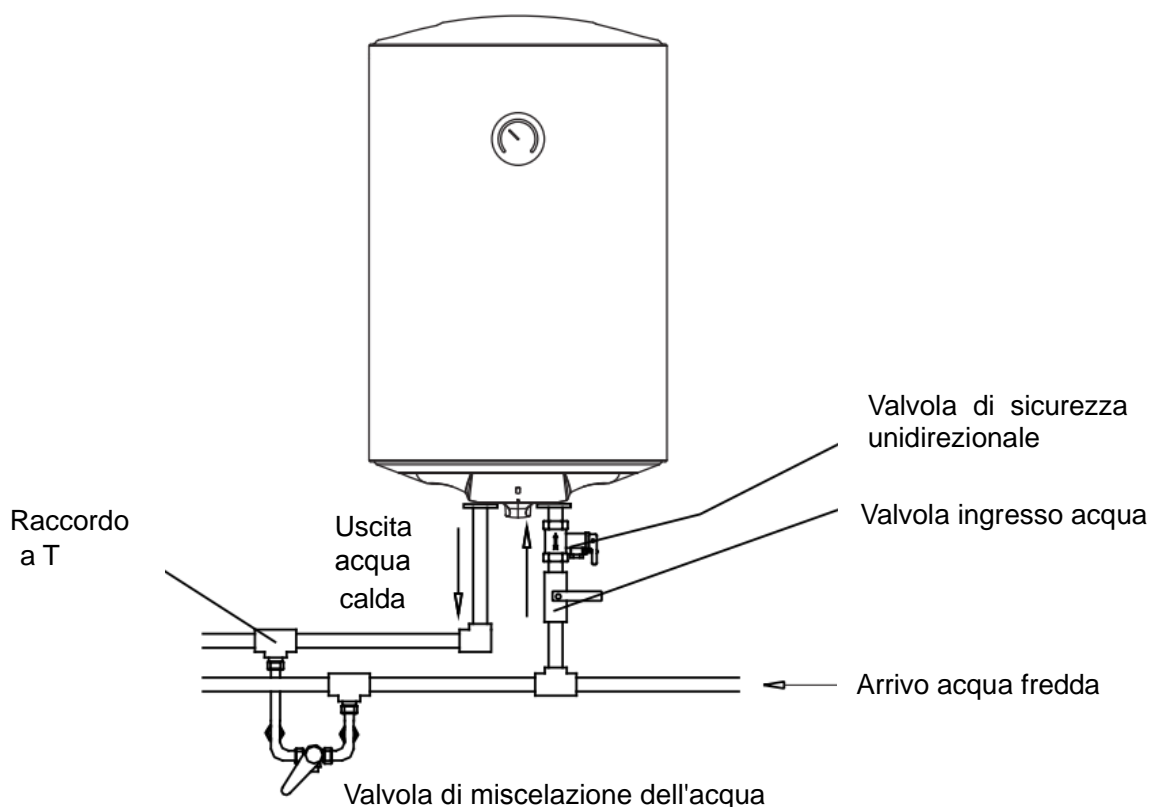
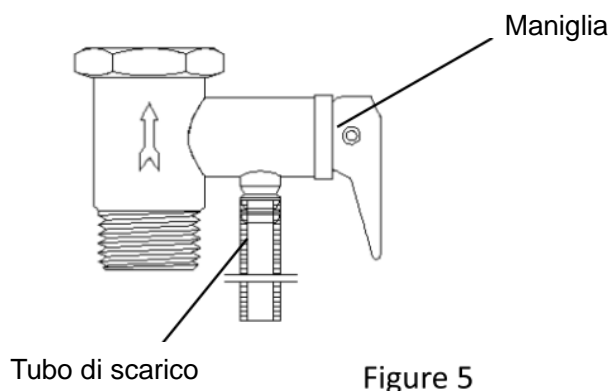
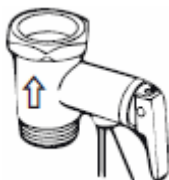


Figura 4




2. Collegamento dei tubi:

1. Gli scaldacqua elettrici devono essere installati su tubi e raccordi di dimensioni adeguate e devono essere puliti.
2. La specifica del tubo di ingresso dell'acqua per questo prodotto è G1/2" e il foro filettato deve essere sigillato con un nastro isolante o un anello di tenuta.
3. Per facilitare l'installazione e lo smontaggio dello scaldacqua, si raccomanda di montare dei raccordi G1/2 nei punti appropriati delle tubazioni di ingresso e di uscita dello scaldacqua. Determinare la posizione dell'alimentazione idrica, collegare rispettivamente il tubo di ingresso dell'acqua e il tubo dell'acqua del rubinetto alla fonte d'acqua, riempire d'acqua il serbatoio interno e controllare che non vi siano perdite nella tubazione dell'acqua. In caso di perdita d'acqua, è necessario staccare la spina e ripararla.
4. Installare la valvola di sicurezza con una pressione nominale di 0,7 MPa (la sua interfaccia è G1/2) sul tubo di ingresso dell'acqua in direzione della freccia sulla valvola di sicurezza (la freccia è rivolta verso lo scaldacqua). Quando lo scaldacqua viene alimentato e riscaldato, l'acqua del serbatoio viene riscaldata e si espande. Per ridurre la pressione dell'acqua nel serbatoio, una piccola quantità di goccioline d'acqua scorre attraverso il foro di sfiato della valvola di sicurezza. Il foro di sfiato deve rimanere aperto all'atmosfera e non deve essere ostruito.



5. Metodo di installazione del tubo di drenaggio della valvola di sicurezza: avvitare un'estremità del tubo di drenaggio alla valvola di sicurezza; in corrispondenza del foro di sfiato della pressione, il tubo di drenaggio può essere accorciato o allungato a seconda della situazione reale e l'altra estremità del tubo di drenaggio è collegata allo scarico per evitare che l'acqua goccioli nell'ambiente quando la pressione viene rilasciata.

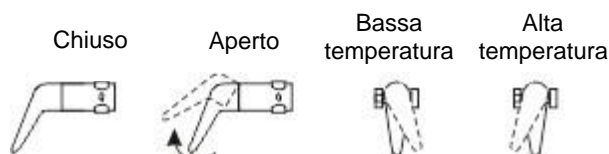
3. Collegamento elettrico:

- 3.1 I collegamenti elettrici e il cablaggio devono essere eseguiti da un elettricista esperto e qualificato.
- 3.2 Il cablaggio dell'alimentazione deve essere conforme alle normative locali.
- 3.3 Lo scaldacqua elettrico ad accumulo richiede un'alimentazione elettrica di 220-240 V monofase 9,1 A (2000 W).
- 3.4 Collegare l'alimentatore al connettore che alimenta il riscaldatore elettrico ad accumulo. Assicurarsi che il terminale di messa a terra sia saldamente collegato alla messa a terra.
- 3.5 Il cavo di terra deve essere verde e deve essere collegato al terminale con  il simbolo del cavo di terra.
- 3.6 Tutti i cavi devono essere collegati correttamente e rivestiti con guaine.

Istruzioni

Preparazione prima dell'uso

1. Riempimento dell'acqua: aprire la valvola di miscelazione dell'acqua, sollevare la leva della valvola di miscelazione, ruotarla in senso orario fino al punto più alto della zona di alta temperatura, quindi aprire la valvola di ingresso dell'acqua. L'acqua viene quindi inviata al serbatoio interno fino a quando la produzione di acqua calda è normale. Questo indica che il serbatoio interno è stato riempito d'acqua. Chiudere la valvola di miscelazione dell'acqua e ruotare la leva in senso antiorario fino al punto più basso della zona a bassa temperatura.



Quando la temperatura dell'acqua raggiunge la temperatura impostata, l'indicatore di riscaldamento sul pannello diventa verde e lo scaldacqua smette automaticamente di riscaldarsi. La temperatura dell'acqua ha raggiunto il valore impostato e passa allo stato di conservazione del calore. A questo punto, l'utente può attivare l'interruttore della valvola miscelatrice e passare lentamente dalla zona a bassa temperatura allo stato di conservazione del calore. Ruotare la leva del miscelatore sulla zona ad alta temperatura, testare attentamente la temperatura dell'acqua con le mani, regolarla in base alla temperatura dell'acqua desiderata e quindi utilizzarla in tutta tranquillità. Quando la temperatura dell'acqua scende a un certo livello, lo scaldacqua si riscalda automaticamente.

Nota: la temperatura dell'acqua può essere leggermente superiore, testare la temperatura dell'acqua prima dell'uso, non testare la temperatura dell'acqua sul corpo umano, per evitare ustioni!

Descrizione delle operazioni

1. Regolare la temperatura dell'acqua.

Ruotare la manopola in senso orario per aumentare la temperatura e in senso antiorario per diminuirla. L'intervallo di impostazione della temperatura è compreso tra 30 °C e 75 °C. Quando si gira la manopola nella posizione più bassa, tornare alla posizione iniziale e lo scaldacqua elettrico non produrrà più calore.

2. Riscaldamento

Riscaldamento: quando la temperatura dell'acqua raggiunge la temperatura impostata, il riscaldatore si spegne e la spia di riscaldamento si spegne.

Manutenzione

1. Prima di pulire la superficie dello scaldacqua elettrico, assicurarsi che sia scollegato dall'alimentazione elettrica. Durante la pulizia, utilizzare un asciugamano bagnato imbevuto con un po' di detergente neutro per pulire delicatamente la superficie del prodotto, quindi asciugarlo con un asciugamano asciutto. Non spruzzare direttamente acqua e non utilizzare benzina, lucidanti o altre sostanze volatili, né detergenti fortemente acidi o alcalini per la pulizia.
2. Quando lo scaldacqua elettrico non viene utilizzato per un lungo periodo, scollegare l'alimentazione elettrica, staccare la presa di corrente e scaricare l'acqua dal serbatoio interno.
3. Pulire regolarmente (circa ogni anno) il calcare sul tubo di riscaldamento elettrico e i sedimenti nel serbatoio interno. Nelle regioni in cui l'acqua è dura, gli utenti possono installare un dispositivo anticalcare all'estremità anteriore del tubo di ingresso dell'acqua. Sostituire regolarmente le barre di magnesio in base alle condizioni locali di qualità dell'acqua. Contattare il rivenditore locale o il servizio post-vendita per ricevere assistenza da tecnici professionisti.

Guida alla risoluzione dei problemi

Domanda	Causa	Soluzione
Spia non funzionante	1. Guasto al circuito interno	Per la manutenzione, contattare il servizio di assistenza post-vendita.
	2. L'apparecchio non si accende	Verificare che l'alimentazione sia normale
Bassa temperatura dell'acqua (l'indicatore di riscaldamento non si accende)	1. La temperatura impostata è troppo bassa	Aumentare il valore della temperatura impostata
	2. Guasto al circuito interno	Verificare la presenza di un'alimentazione elettrica
	3. Guasto al termostato	Contattare un tecnico qualificato
Bassa temperatura dell'acqua (l'indicatore di riscaldamento è acceso)	1. Breve tempo di riscaldamento	Utilizzare dopo il mantenimento a caldo
	2. Malfunzionamento della valvola di miscelazione	Sostituire la valvola di miscelazione
	3. Guasto al tubo di riscaldamento elettrico	Contattare un tecnico qualificato
	4. Guasto al circuito interno	
Perdita d'acqua	1. Il serbatoio interno non è ben sigillato	Contattare un tecnico qualificato
	2. Il serbatoio interno perde	
Malfunzionamento	1. Cortocircuito dei componenti	Sostituire i componenti

Nota: se il riscaldatore elettrico presenta anomalie e non può essere utilizzato normalmente, effettuare un controllo seguendo la sezione "Risoluzione dei problemi". Se il suddetto guasto è dovuto allo scaldacqua elettrico stesso, deve essere riparato da professionisti.



CHAUFFAGE FRANÇAIS

Groupe SANNOVER



Chauffage Français - 300 Route de certines 01250 Montagnat, France