



**FR** **BROYEUR DE VEGETAUX**  
Manuel d'instructions et d'utilisation

**EN** **SHREDDER**  
User and maintenance manual

**IT** **BIOTRITURATORE**  
Manuale di istruzioni e di manutenzione

**Réf. / Art. Nr. : PRBVB2800 / 515066**

Imp. Par / by: Ribimex S.A. - 56 route de Paris -RN4- FR-77340 Pontault-Combault  
Imp. da: Ribimex Italia s.r.l. - Via Igna, 18 - IT-36010 Carrè (Vi)  
[v2\_2017-05-23]

**AVERTISSEMENT :**

Lire et assimiler ce manuel avant d'assembler ou d'utiliser ce produit.

Une utilisation incorrecte du produit pourrait causer de graves blessures et des dommages.

Conserver ce manuel pour pouvoir le consulter ultérieurement.

**Avertissement général!**

**Cet appareil n'est pas destiné à être utilisé par des personnes (y compris les enfants) ayant une capacité physique, sensorielles ou mentales réduite, ou un manque d'expérience et de connaissances, à moins qu'ils aient été supervisés ou aient reçus des instructions concernant l'utilisation en toute sécurité de l'appareil par une personne responsable de leur sécurité.**

**Les enfants ne sont pas autorisés à utiliser la machine.**

**Les enfants doivent être surveillés afin qu'ils ne jouent pas avec la machine.**

**WARNING:**

Carefully read this instruction manual before operating this appliance.

Incorrect operation may cause injury and/or damages.

Please keep this manual for future reference.

**General Warning!**

**This appliance is not intended for use by persons (including children) with reduced physical, sensory or mental capabilities, or lack of experience and knowledge, unless they have been given supervision or instruction concerning the safe use of the appliance by a person responsible for their safety.**

**Children are not allowed to use the machine.**

**Children should be supervised to ensure that they do not play with the appliance.**

**AVVERTENZA:**

Leggere attentamente questo manuale di istruzioni prima di utilizzare l'attrezzo.

Il funzionamento non corretto può causare lesioni e/o danni.

Conservare il presente manuale per futuri consulti.

**Attenzione generale!**

**Questo apparecchio non è destinato ad essere utilizzato da persone (compresi i bambini) con capacità fisici, sensoriali o mentali ridotti, o la mancanza di esperienza e conoscenza, a meno che non siano controllati o istruiti all'uso sicuro dell'apparecchio da una persona responsabile per la loro sicurezza.**

**I bambini non sono autorizzati a utilizzare la macchina.**

**I bambini devono essere sorvegliati per assicurarsi che non giochino con la macchina.**

## FR - Traductions des instructions d'origine

### I. Nomenclature

### III. Consignes de sécurité

### V. Utilisation

### II. Caractéristiques techniques

### IV. Mise en route

### VI. Entretien et Entreposage

## I. NOMENCLATURE

<ul style="list-style-type: none"> <li>1- Poussoir</li> <li>2- Ouverture d'insertion</li> <li>3- Protection thermique</li> <li>4- Commutateur avance / retour</li> <li>5- Interrupteur Marche/Arrêt</li> <li>6- Système d'accroche du câble</li> <li>7- Câble + prise</li> <li>8- Rail d'insertion du bac</li> <li>9- Bouton de verrouillage/déverrouillage</li> <li>10- Bac</li> <li>11- Support</li> <li>12- Tubes</li> <li>13- Roue</li> <li>14- Enjoliveur</li> <li>15- Molette de réglage de la lame</li> <li>16- Capot arrière</li> <li>17- Poignée</li> </ul>	 <p><b>Fig.1</b></p>
--	--

## II. CARACTERISTIQUES

Description	Broyeur
Référence	PRBVB2800 / 515066
Modèle / Type	GY6610
Alimentation	230-240V ~ 50Hz
Puissance	2800W
Vitesse à vide $n_0$	60min <sup>-1</sup>
Appareil de Classe	II
Indice de protection	IP24
Cycle de fonctionnement	S6 40% => (P40)
Diamètre de coupe (max.)	44mm
Capacité du bac de récupération	60L
Niveau de pression acoustique ( $L_{PA}$ )	Mesuré 79,1dB(A) K=3dB(A)
Niveau de puissance acoustique garanti ( $L_{WA}$ )	Mesuré 91,7dB(A) K=2,67dB(A) Garanti 94dB(A)
Poids (env.)	20,5 kg

### III. CONSIGNES DE SÉCURITÉ



Avant d'utiliser ce produit, veuillez lire attentivement et assimiler l'ensemble des consignes de sécurité et instructions.

Tout manquement aux instructions ci-dessous, peut entraîner un choc électrique, un incendie et/ou un risque de blessures

Conserver ce manuel à portée de main pour toute référence ultérieure.

Laisser le manuel avec le produit (par ex. lors de son utilisation, lors de son prêt, lors de la cession ou transfert de propriété du produit).



**ATTENTION** : L'utilisation de ce produit est réservée à des utilisateurs avertis, ayant au préalable lu ce manuel d'instructions

Seuls des personnes ayant reçu des instructions adéquates doivent utiliser ce produit.

**NE PAS laisser les enfants ou les personnes ayant des capacités physiques, sensorielles ou mentales réduites ou les personnes dénuées d'expérience ou de connaissance, ou les personnes n'ayant pas lu les instructions, utiliser ce produit.**



Les enfants ne doivent pas jouer avec l'appareil.

Le nettoyage et l'entretien par l'utilisateur ne doivent pas être effectués par des enfants.

Ne laissez jamais un enfant, ou toute personne n'ayant pas pris au préalable connaissance du manuel d'instructions, se servir de l'appareil.

#### 3.1- Symboles

	Ne pas exposer aux intempéries, à l'humidité (ex. : à la pluie, à la neige...) Ne pas faire fonctionner ni laisser dehors par intempéries. Ne pas utiliser sous la pluie et ne pas laisser en extérieur lorsqu'il pleut.
	Signale un risque de blessures graves et/ou dommages et/ou de détérioration de l'outil en cas de non-respect des consignes
	Lire le mode d'emploi.
	Appareil de classe II à double isolation ou isolation renforcée.
	Porter des lunettes de protection
	Porter une protection auditive
	La machine peut dépasser 85dB(A) sur le lieu de travail, dans ce cas, des mesures de protection anti-bruit doivent être mises en place pour protéger l'utilisateur.
	Porter des gants et chaussures de protection à semelles anti-dérapantes.
	Tenir toutes les parties de votre corps éloignées des pièces en mouvement, et de l'orifice d'insertion.
	Ne marchez pas sur le bac de récupération.
	Tenir les personnes (spécialement les enfants) et animaux à distance de l'outil et de la zone de travail. Risque de projection de débris.
	Pendant l'utilisation, maintenir toute personne et animal à au moins 3m de la zone de travail et de l'appareil.
	Attendre l'arrêt complet des pièces en mouvement avant d'effectuer toute intervention.
	Position verrouillée / déverrouillée

	Réglage contre-plaqué
	Débrancher le produit de sa source d'alimentation avant toute opération d'entretien, de nettoyage ou intervention sur le produit ; ou lorsque vous n'utilisez pas le produit ou lorsque vous laissez le produit sans surveillance. Débrancher immédiatement le produit de sa source d'alimentation si le câble d'alimentation ou prolongateur est endommagé ou coupé en cours d'utilisation. Débrancher le produit par la prise. Ne pas tirer sur le câble.
	Les produits électriques usagés ne doivent pas être jetés avec les déchets ménagers. Déposer l'appareil en fin de vie à la déchetterie ou au centre de recyclage le plus proche. Demander conseil aux autorités locales ou à votre déchetterie locale

### 3.2- Avertissements de sécurité généraux.

Lire les instructions. Familiarisez-vous avec les boutons de contrôle et commande et la bonne utilisation de l'outil.

#### - Pour votre sécurité



1. Ne jamais utiliser ce produit lorsqu'on est fatigué, malade, énervé, sous l'influence de médicaments entraînant vertige ou somnolence, ou encore sous l'influence de l'alcool ou de drogues.



2. Porter des équipements de protection : gants, chaussures de sécurité, des vêtements moulants, des lunettes ou visière de protection, un casque de sécurité et un casque anti-bruit.

Porter les gants anti-vibrations



3. Ne jamais laisser des personnes non familières avec ces instructions utiliser l'appareil. La réglementation locale peut fixer un âge limite pour l'utilisateur.

Ne jamais faire fonctionner l'appareil lorsque des personnes, surtout des enfants, ou des animaux se trouvent à proximité. Ne pas mettre le produit en marche ou utiliser à proximité d'autres personnes.

Ne pas tolérer la présence d'enfants ou d'animaux sur le lieu de travail.

Faire éloigner toute personne ou animal avant de mettre en marche et d'utiliser le produit.

Garder les enfants éloignés

L'utilisation de ce produit est interdite aux enfants et adolescents non surveillés.

Le produit ne doit pas être laissé à la portée des enfants ou dans l'environnement des enfants. Ne laissez jamais des enfants l'utiliser. Il convient de surveiller les enfants pour s'assurer qu'ils ne jouent pas avec le produit.

Ne jamais laisser le produit sans surveillance, tout particulièrement lorsque des enfants se trouvent à proximité.

4. Avant de commencer à travailler, dégager le lieu de travail, bien se caler les pieds pour assurer sa posture.

5. -

6. Ne jamais approcher la main ou toute autre partie du corps de l'orifice d'insertion lorsque le moteur est en marche.

7. Avant de mettre le produit en marche, veuillez vérifier que le produit soit correctement assemblé et que rien n'obstrue l'orifice d'insertion.



8. Toute intervention d'entretien non décrite dans le présent mode d'emploi doit être confiée à un personnel d'entretien qualifié.

9. Toujours arrêter le moteur avant d'intervenir sur la machine.



10. Ne pas exposer et ne pas utiliser pendant des intempéries : ne travaillez jamais si le temps est mauvais (pluie, neige, fort vent...), ne travaillez jamais si la visibilité est insuffisante ou si la température est trop basse ou trop élevée. Ne laissez pas le produit à l'extérieur sous la pluie.

11. Maintenir les poignées toujours propres et sèches ; exemptes de toute trace d'huile, de graisse ou de carburant.

12. Pour une utilisation en extérieure ou dans des locaux bien ventilés

13. Ne pas utiliser le produit en un lieu ne garantissant pas un bon équilibre.

14.1. Familiarisez-vous avec les commandes de contrôles et l'utilisation du produit. En cas d'urgence : sachez arrêter rapidement l'unité et le moteur.

14.2. Ranger le produit en état de repos : lorsqu'il n'est pas utilisé, il est recommandé de ranger le produit dans des locaux secs, de le placer hors de portée des enfants, ou sous clef.

14.3. Ne pas forcer sur le produit : le produit travaillera mieux et sera plus sûr à l'usage pour lequel il est prévu. Il exécutera mieux son travail et d'une manière plus sûre, s'il est uniquement utilisé pour l'usage auquel il a été destiné.

14.4. Retirer les clés de réglage : prendre l'habitude de vérifier que les clés de réglage sont retirées du produit avant de mettre en marche.

14.5. Les interrupteurs défectueux doivent être remplacés par un service agréé. Ne pas utiliser l'outil si l'interrupteur ne commande plus ni l'arrêt ni la marche.

14.6. Avertissements :

L'utilisation de tout accessoire, autre que ceux recommandés dans les instructions, peut présenter un risque de blessures des personnes et animaux et de dommages aux biens.

L'utilisateur et/ou l'opérateur de l'outil est seul responsable des accidents, dommages ou préjudices et blessures causées aux biens, aux personnes et aux animaux.

L'utilisateur / opérateur de l'outil est seul responsable pour la sécurité de toute autre personne présente ou pénétrant dans la zone de travail.

14.7. Remarques

Les consignes de sécurité et les instructions indiquées dans la présente notice ne sont pas en mesure d'illustrer d'une manière exhaustive toutes les conditions et les situations qui peuvent se produire.

L'utilisateur et/ou l'opérateur doivent utiliser l'outil avec bon sens et prudence notamment en ce qui concerne ce qui n'est pas indiqué dans ce manuel.

### **3.3.- Précautions à observer**

#### **3.3.1- Pour la préparation**

- Toujours porter des chaussures solides fermées et un pantalon long lors de l'utilisation du produit. N'utilisez jamais le produit habillé d'un short, avec les pieds nus ou en portant des sandales ouvertes.

- Ne pas porter de vêtements amples ou de bijoux pouvant être aspiré dans l'entrée d'air. Garder les cheveux longs loin de l'entrée d'air.

Ne pas porter des vêtements amples, ni des bijoux susceptibles d'être happés dans l'orifice d'insertion. Si vous travaillez en plein air, il est recommandé de porter des gants en caoutchouc et des chaussures antidérapantes. Portez un filet si vous avez les cheveux longs.

- Portez une tenue de protection personnelle et toujours des lunettes de protection pendant l'utilisation.

Le port d'équipement personnel de protection tel que masque anti-poussières, chaussures de sécurité antidérapantes, casque ou protection auditive, selon le type et l'utilisation de l'appareil électrique, diminue les risques de blessures.

- Toujours utiliser un masque anti-poussières si vous effectuez des travaux qui occasionnent des poussières, afin d'éviter tout risque d'irritation.

- Avant chaque utilisation, il convient de contrôler l'appareil, le câble de raccordement et le câble de rallonge pour tout signe de dommages ou vieillissement. Ne pas utiliser l'appareil si le câble est endommagé ou usé.

Uniquement travailler avec un appareil en parfait état de fonctionnement.

Faire immédiatement réparer les pièces endommagées par un technicien qualifié.

Ne jamais tenter d'utiliser un appareil incomplet, partiellement assemblé ou ayant subi des modifications.

- Ne jamais utiliser l'appareil si les dispositifs de sécurité ou de protection sont endommagés ou si les dispositifs de sécurité, par exemple bac de récupération, ne sont pas installés.
- Si vous travaillez en plein air, utiliser uniquement un câble de rallonge homologué pour extérieur. Le câble de rallonge utilisé doit avoir une section minimale de 1,5 mm<sup>2</sup>, les prises doivent être équipées d'une mise à la terre, être étanches, et conforme à la norme IEC60320-2-3
- Gardez une distance suffisante par rapport à la zone d'éjection lorsque vous travaillez avec l'outil.
- Veillez tout particulièrement à ce qu'il n'y ait pas de pièces en métal, de pierres, de bouteilles, canettes ou autres corps étrangers parmi les déchets à introduire dans l'outil de jardin.
- Au cas où le mécanisme de coupe heurterait un corps étranger ou que l'outil de jardin commencerait à faire des bruits étranges ou à vibrer, arrêtez immédiatement l'outil de jardin pour arrêter le couteau.

### **3.3.2- Pour l'utilisation**

- Toujours faire dégager le câble électrique vers l'arrière de l'appareil. Assurez-vous que le câble de la rallonge est maintenu derrière vous et loin de l'appareil.
  - Si le câble électrique ou le câble de rallonge est endommagé, débrancher immédiatement la fiche secteur de la prise de courant. **NE TOUCHER PAS LE CÂBLE AVANT DE L'AVOIR DECONNECTÉ DE SA SOURCE D'ALIMENTATION.**
  - Si le cordon électrique d'alimentation de l'appareil est endommagé, il doit être remplacé par le fabricant, son service après-vente ou une personne disposant d'une qualification similaire pour éviter tout danger.
  - Ne jamais porter l'appareil par le câble.
  - Débrancher la fiche électrique de la prise de courant :
    - . lorsque vous n'utilisez pas l'appareil, le transportez ou le laissez sans surveillance;
    - . lorsque vous contrôlez l'appareil, le nettoyez ou supprimez un blocage;
    - . lorsque vous effectuez des travaux de nettoyage ou d'entretien ou remplacez un accessoire;
    - . après un contact de la lame avec un corps dur (ex. pierre, morceau de métal...) ou en cas de vibrations inhabituelles.
  - Utiliser uniquement le produit à la lumière naturelle ou avec un éclairage artificiel convenable.
  - Ne pas présumer de ses forces. Toujours garder une position stable et un bon équilibre.
  - Ne pas sous-estimer les forces décuplées par les appareils électriques. Toujours travailler en position stable et veiller à garder l'équilibre.
  - Éviter d'utiliser l'appareil dans des locaux humides ou sur l'herbe humide.
  - Ne pas travailler avec la machine sur des plans inclinés (pentes)
  - L'orifice de chute et les ouïes d'aération doivent toujours rester propres.
  - Ne vous rendez pas négligent en présumant de votre connaissance de l'appareil.
- Rappelez-vous qu'une fraction de seconde de négligence suffit pour causer de graves dommages. Restez vigilant concernant votre environnement et notamment pour tout danger éventuel que vous risquez de ne pas entendre pendant l'utilisation de l'appareil.

### **3.3.3- Avant l'entretien et le stockage**

- Veiller à ce que les écrous, vis et boulons soient toujours serrés. Ceci garantit que l'appareil soit dans un état de fonctionnement sûr.
- Contrôler régulièrement si le bac de récupération de débris sont usés ou détériorés. Remplacer toutes pièces usées ou endommagées.
- Utiliser uniquement des pièces détachées de rechange et accessoires d'origine.
- Pour des raisons de sécurité, toujours immédiatement remplacer les pièces usées ou endommagées ou les faire remplacer ou réparer par un technicien qualifié.
- Les appareils électriques inutilisés doivent être rangés dans un endroit sec et hors de portée des enfants.

### 3.3.4- Avant la mise en service

- Ne mettre l'appareil en service qu'après avoir entièrement effectué le montage. N'utilisez l'appareil qu'avec les tubes dument et correctement assemblés.
- Avant l'utilisation, inspecter le souffleur/aspirateur de feuilles quant à d'éventuels dommages
- Avant chaque utilisation, il convient de contrôler si le câble électrique est en parfait état de fonctionnement et de proscrire toute utilisation s'il porte le moindre signe d'endommagement.
- Veillez à ce que le souffleur / aspirateur de feuilles soit branché exclusivement à des prises électriques courantes de 230-240V à courant alternatif. Utilisez uniquement des câbles prolongateurs s'ils sont réellement nécessaires. L'utilisation de câbles prolongateurs peut entraîner une chute de tension qui peut provoquer une perte de puissance de l'appareil ou une surchauffe du moteur.
- L'appareil doit être branché sur une prise de courant reliée à la terre d'au moins 10A (tension alternative 230-240V). La prise doit être sécurisée par un interrupteur de protection contre les courants de court-circuit (FI). Le courant de déclenchement ne doit pas excéder 30mA (càd : l'appareil doit être alimenté par un dispositif de courant résiduel (RCD) avec un courant de déclenchement de 30 mA maximum)

## IV. MISE EN ROUTE

### 4.1- Déballage

- Retirez le produit de son emballage.
- Vérifiez que le produit ne présente pas de dégâts.
- Si vous constatez une pièce manquante ou endommagée, ne pas utiliser l'outil jusqu'à ce que la pièce ait été remplacée ou le défaut ait été corrigé. Tout manquement pourrait entraîner des blessures graves.

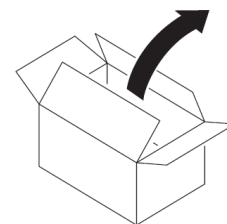

### 4.2- Contenu

- Groupe moteur
- 1 bac de récupération
- 1 poussoir
- 1 clé hexagonale
- 1 manuel d'instructions

### 4.3- Assemblage

Le produit nécessite un peu d'assemblage avant la première utilisation, incluant : mise en place des roues, tubes et du bac de récupération.

#### 4.3.1- Tubes (Fig.2)

Tourner le broyeur à l'envers (avec l'orifice d'insertion pose sur le sol) puis faire pivoter les tubes (support pieds) vers le haut.

Insérez l'axe de roues fourni (A) à travers les ouvertures respectives dans chaque tube.

#### 4.3.2- Roues (Fig.3)

Placez la rondelle fournie (B) et le manchon (C) sur l'axe de roue (A) (Fig. 3B)

Placez les roues (D) et serrer l'écrou (E) à la main (Fig. 3C).

Utiliser la clé hexagonale fournie (F) pour bloquer l'axe de roue et en même temps serrer fermement l'écrou à l'aide d'une clé (non fournie) (G). (Fig. 3D)

Enfin, placez le couvercle (H) sur la roue. (Fig. 3E)

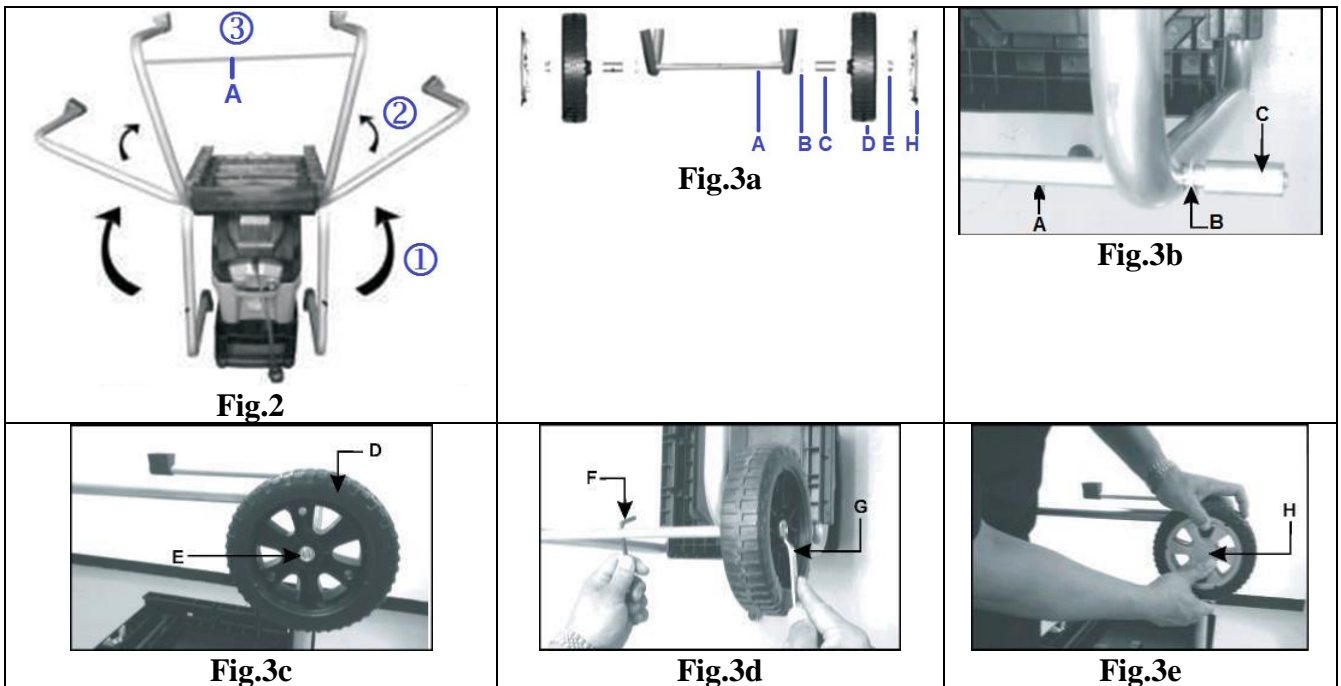

Remettre le broyeur en position d'utilisation (sur ses pieds et roues).

**ATTENTION** : Faites attention lorsque vous tournez l'appareil sur ses roues car l'unité a une répartition inégale du poids.

#### 4.3.3- Bac de récupération (Fig.4)

Pour insérer le bac de récupération :

Abaïsser le bouton de verrouillage (A).

Insérer le bac dans les rails d'insertion (8).

Remonter le bouton de verrouillage (A) pour verrouiller l'ensemble.

Pour retirer le bac de récupération :

Abaïsser le bouton de verrouillage (A).

Faire glisser le bac le long des rails d'insertion (8)

Remarque : Avant de retirer et de vider le bac, veiller à ce que la machine soit déconnectée de sa source d'alimentation.

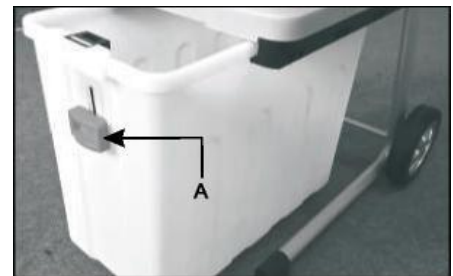

Fig.4

#### 4.4- Mise en Marche et Arrêt (Fig.5)

Pour mettre en marche :

Positionner le commutateur Avance/Retour (A) sur la position

AVANCE : "+"

Appuyer sur le bouton [I] de l'interrupteur Marche/Arrêt (B) pour démarrer le moteur.

Pour arrêter la machine :

Appuyer sur le bouton [O] de l'interrupteur Marche/Arrêt (B) pour arrêter le moteur.

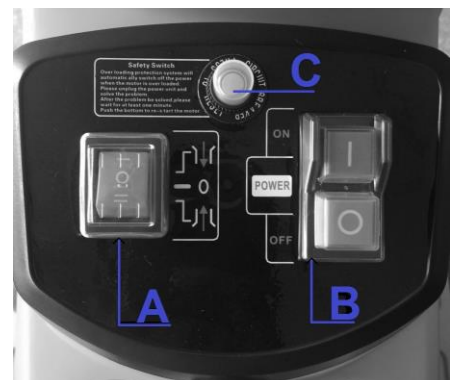



Fig.5

#### 4.5- Protection contre les surcharges (Fig.5)

Cette machine est équipée d'un système de protection contre les surcharges, pour protéger le moteur contre les dommages. L'interrupteur de sécurité met automatiquement la machine hors tension lorsque le moteur est surchargé.

Attendez au moins 1 minute avant de redémarrer la machine, en appuyant sur le bouton de réinitialisation en premier, puis l'interrupteur On / Off.

Si le moteur ne redémarre pas, procédez comme suit (porter des gants de sécurité) :

1. Appuyez sur l'interrupteur de sécurité (C).
2. Appuyez sur le commutateur Avance/Retour (A) en position RETOUR "←" .
3. Appuyez et maintenez le bouton (I) pour éliminer tous les objets qui pourraient obstruer les lames.

## V. UTILISATION

### 5.1- Usage destiné :

- Le produit est destiné pour un usage domestique en extérieur dans des jardins privés.
- Le produit est uniquement prévu pour broyer déchets du jardin tels que des petites branches (de diamètre < 40mm).

Le produit ne doit pas être utilisé pour toute autre chose en dehors de l'usage décrit dans ce manuel.

- Il est recommandé d'utiliser le produit sur une surface sèche, ne PAS utiliser sur surface humide ou mouillée.
- Ne pas utiliser la machine à des fins non appropriées (par ex. pour broyer d'autres matériaux tels que plastique, papier, métal...)
- Le produit n'est pas destiné pour une utilisation artisanale, commerciale, professionnelle et/ou industrielle (par ex. espaces et parcs publics ...)

### 5.2- Utilisation

#### **Avant toute utilisation :**

- toujours inspecter visuellement que le produit ne présente pas de signes d'usure ou d'endommagement. Remplacez tout élément usé ou endommagé.
- Vérifier que les vis, boulons et écrous sont bien vissés. Vissez fermement les vis, boulons et écrous si besoin.
- Assurez-vous que le bac de récupération est correctement installé et verrouillé.
- Veillez à ce que le produit soit branché exclusivement à des prises électriques courantes de 230-240V à courant alternatif.
- Utilisez uniquement un câble prolongateur s'il est réellement nécessaire, et assurez-vous qu'il est homologué pour une utilisation en extérieur.
- L'utilisation de câbles prolongateurs peut entraîner une chute de tension qui peut provoquer une perte de puissance de l'appareil ou une surchauffe du moteur.
- Regardez dans l'orifice d'alimentation pour vous assurer qu'il est bien vide. Ne pas démarrer la machine avant d'enlever tout matériau encore présent dans l'orifice d'alimentation.

#### **Pendant toute utilisation :**

- Maintenir un bon équilibre à tout moment. Ne vous penchez pas trop en avant. Ne jamais se tenir à un niveau supérieur à la base de la machine, lorsque vous y insérez le matériau.
- Gardez toujours vos doigts et vos mains loin de l'orifice d'alimentation. Utilisez le poussoir pour pousser le(s) matériau(x).
- Lorsque vous insérez le matériau dans l'orifice d'insertion, soyez extrêmement prudent que des morceaux de métal, des pierres, de verre, des boîtes ou d'autres objets étrangers ne sont pas inclus.
- Si le mécanisme de coupe frappe un corps étrangers ou si la machine commence à faire du bruit

anormal ou des vibrations inhabituelles, éteignez la machine et attendez son arrêt complet, puis débrancher la fiche de la prise de courant, et réaliser les vérifications suivantes:

- Inspecter la machine pour tout signe d'endommagement.
- Vérifier et serrer les pièces détachées.
- Faites remplacer ou réparer les pièces endommagées par un service agréé avec des pièces d'origine.
- Toujours se tenir éloigné de la zone de chute lors de l'utilisation de la machine.

Ne laisser pas les matériaux broyés encombrer la zone de décharge; cela peut empêcher une chute appropriée et peut entraîner un risque de rebond de matériau à travers l'orifice d'insertion. Vider régulièrement le bac de récupération.

- Gardez tous les protecteurs et déflecteurs en place et en bon état de fonctionnement.
- Ne pas transporter cette machine tandis lorsqu'elle est branchée à sa source d'alimentation et qu'elle est en cours de travail.
- Mettre la machine hors tension et débranchez la fiche de la source d'alimentation chaque fois que vous quittez la zone de travail.
- Ne pas incliner la machine en cours de fonctionnement.
- Le moteur doit être maintenu propre de débris et d'autres accumulations.

### **5.2.1- Cordon prolongateur**

Brancher la prise (7) à une rallonge électrique approuvée, puis faites une boucle autour du système d'arrêt de câble (6).

Brancher la prise de la rallonge à l'alimentation.

Conseil : le cordon prolongateur peut se détacher du câble de l'appareil en cours d'utilisation.

Pour éviter cela, utilisez le système d'arrêt de câble (6) pour suspendre le cordon prolongateur.

### **5.2.2- Mettre en marche / arrêt**

Voir 4.4.

Important : après avoir éteint l'outil, ne pas le laisser sans surveillance tant qu'il reste connecté à sa source d'alimentation. Débranchez la prise du secteur et rangez-le.

### **5.2.3- Utilisation**

1. Insérez le matériau à broyer dans l'orifice d'insertion (ou chambre d'alimentation) sur le côté droit. Il sera automatiquement entraîné dans la machine par le dispositif de coupe comme il tourne dans le sens inverse des aiguilles d'une montre.
2. Ne surchargez pas complètement l'ouverture afin d'éviter de bloquer la machine.
3. Alternier l'insertion de petites branches et d'autres débris un peu humide et décomposé. Cela vous aidera à éviter de bloquer la lame d'entraînement.
4. Les déchets de cuisine doivent être composté, ne jamais les mettre dans le broyeur !
5. Les branches avec des feuilles doivent toujours être entièrement passées au travers du broyeur et tomber dans le bac avant d'insérer tout autre matériau dans la machine. Assurez-vous que le matériau broyé peut chuter sans problème dans le bac de collecte sans obstruer bloquer la sortie.
6. Les ouvertures d'aération ne doivent pas être obstruées par le matériau broyé.
7. Un broyage continu de bois ou de branches épaisses peut entraîner un blocage de la machine.
8. Un matériau tendre comme des feuilles ou des branches peuvent facilement bloquer l'orifice d'insertion ; utiliser un bâton ou le poussoir pour pousser le matériau dans l'orifice.
9. Toujours vérifier que le matériau ne comporte pas de clous ou pierres avant la destruction, car ils peuvent sérieusement endommager le broyeur.
10. Pour une meilleure performance et confort, il est recommandé de vider le bac de récupération régulièrement (par ex. quand il atteint les 2/3 de sa capacité).

### - Conseil pour le travail de broyage :

En fonction du type, de l'âge et de l'aridité du bois, les branches se laissent plus ou moins facilement broyer.

Les meilleurs résultats sont obtenus lorsque les branches fraîches sont broyées peu de temps après avoir été coupées.

Il est recommandé de broyer les déchets de jardin mous en petites quantités, notamment quand les déchets à broyer sont humides. Il est possible d'éviter des blocages par un broyage périodique de branches.

#### 5.2.4- Réglage de la contre-plaque

Pour obtenir un résultat de broyage optimale et éviter d'endommager la lame, la contre-plaque doit être ajustée à intervalles réguliers.

La contre-plaque doit également être réglée lorsqu'une imbrication de matériau se produit.

1. Tourner le bouton de réglage contre-plaque (A) dans le sens des aiguilles d'une montre jusqu'à ce qu'un bruit de frottement léger puisse être entendu et que des copeaux d'aluminium fins tombent de la goulotte d'éjection pendant une courte période de temps.
2. Ensuite, les matériaux destinés à être broyés devraient être pleinement coupés à nouveau.

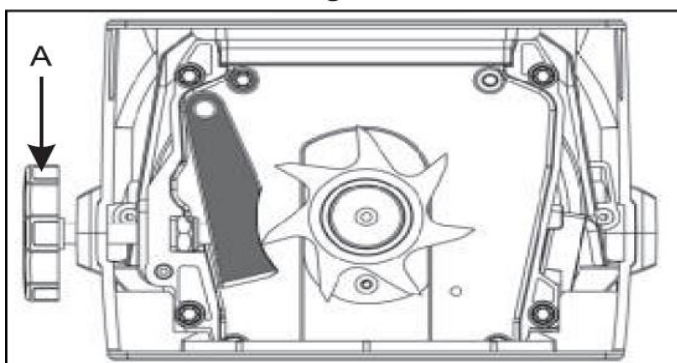
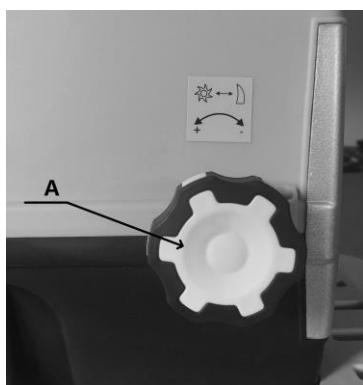

#### 5.2.5- Remplacement de la contre-plaque

1. Ouvrez le capot arrière en desserrant les 4 vis (A).
2. Retirez la contre-plaque (B) et la remplacer par une nouvelle (se renseigner auprès de votre revendeur ou service après-vente).
3. Remettre le capot arrière et serrez les 4 vis.

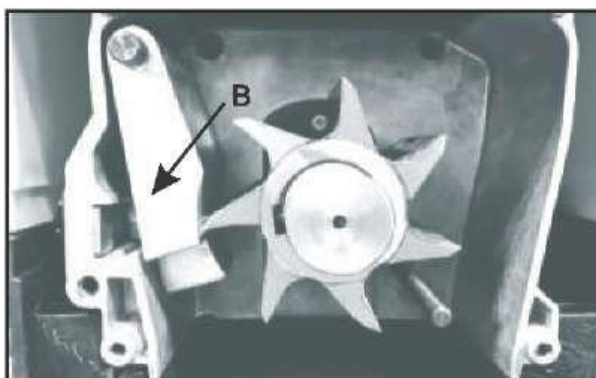

## VI. ENTRETIEN ET ENTREPOSAGE



**Avant toute intervention sur le produit, veillez à ce que le produit soit débranché de sa source d'alimentation.**

**Rappel :** veiller à conserver la machine en bon état de fonctionnement, pour cela effectuer un entretien régulier de la machine et après chaque utilisation et avant entreposage.

Tout manquement ou tout défaut de maintenance adéquate réduit la durée de vie de la machine et augmente le risque de pannes et d'accidents.

Afin de préserver le système de sécurité, pendant toute la durée de vie de la machine, il est important d'effectuer un entretien et une maintenance adéquate, de NE PAS utiliser des pièces de rechange non-conformes, ou de procéder soi-même au démontage de la machine ou de modifier les éléments de sécurité.

### 6.1- Après utilisation

1) Vider le bac de récupération.

2) Vérifier la machine qu'il ne reste pas de débris dans l'orifice d'insertion et de chute.

### 6.2 Nettoyage

Nettoyer les parties en matière plastique à l'aide d'un linge doux et propre

Ne pas utiliser de produit d'entretien agressif (solvants, détergents) ni d'éponge abrasive ni d'objets tranchants ou pointus.

Ne jamais plonger l'appareil dans l'eau ou un quelconque liquide, assurez-vous que l'eau ne pénètre pas à l'intérieur de l'outil.

Ne pas nettoyer la machine au jet d'eau ou avec un nettoyeur à haute pression.

### 6.3- Entreposage

Nettoyer et vider le produit.

Entreposer le produit, le manuel et tout accessoire dans l'emballage d'origine.

Il est recommandé de ranger l'outil dans un local sec, ventilé, de le placer hors de portée des enfants, soit en hauteur soit sous clef.

Ne pas entreposer le produit à une température inférieure à 0°C.

Ne rien placer / entreposer sur le produit.

### 6.4- Mise au rebut

- **Débris** : Ne pas jeter les débris avec les ordures ménagères. Rapporter les débris dans un point de collecte ou dans une déchetterie, ou renseignez-vous auprès de votre commune.

- **Machine** : en fin de vie, ne pas jeter l'outil avec les ordures ménagères ou dans l'environnement.

Apporter le produit à une déchetterie ou à un centre de collecte des déchets des équipements électriques et électroniques, ou renseignez-vous auprès de votre commune.

- Effectuer la mise au rebut des débris, de l'appareil, des accessoires et de l'emballage conformément aux réglementations locales relatives à la protection de l'environnement.

## EN – Original instructions

### I. Parts List

### II. Characteristics

### I. PARTS LIST

- 1- Push Stick
- 2- Feeding opening (feeding chamber)
- 3- Safety switch
- 4- Forward / Reverse mode switch
- 5- ON/OFF switch
- 6- Power cord anchoring device
- 7- Power cord & plug
- 8- Sliding rail
- 9- Lock button
- 10- Collection box
- 11- Support foot
- 12- Tubes (legs support tubes)
- 13- Wheel
- 14- Wheel cover
- 15- Counter plate adjusting knob
- 16- Back cover
- 17- Handle



Fig.1

### II. CHARACTERISTICS

Description	Shredder
Reference	PRBVB2800 / 515066
Model	GY6610
Voltage	230-240V ~ 50Hz
Power	2800W
No load speed $n_0$	60min <sup>-1</sup>
Insulation protection class	II
Ingress Protection	IP24
Operating cycle	S6 40% => (P40)
Cutting diameter (max)	44mm
Collection bag capacity	60L
Sound Pressure Level ( $L_{PA}$ )	Measured 79,1dB (A) K=3dB(A)
Sound Power Level ( $L_{WA}$ )	Measured 91.7 dB(A) K=2,67dB(A) Garanteed 94 dB(A)
Weight (approx.)	20.5 kg

### III. SAFETY INSTRUCTIONS



Before using this product, carefully read and understand all the safety recommendations and instructions for safe operation.

Failure to follow all instructions listed below may result in electric shock, fire and/or serious injury.

Keep this manual handy so that you may refer to it later whenever any questions arise.

Always be sure to include this manual when selling, lending, or otherwise transferring the ownership of this product.



**WARNING!** This product should only be used by experienced users, who have thoroughly read this instruction manual.

Only persons who have received adequate instructions should use the product.

**Never allow children, persons with reduced physical, sensory or mental capabilities or lack of experience and knowledge or people unfamiliar with these instructions to use the machine.**



Children shall not play with the appliance.

Cleaning and user maintenance shall not be made by children.

Never allow children or persons unfamiliar with these instructions to use the product

#### 3.1- Explanation of Symbols

	Do not expose to weather conditions (ex.: rain, snow ...) or to moisture. Do not use nor leave outdoor during weather conditions (e.g. rain, snow...) Do not use in the rain or leave outdoors while it is raining.
	Caution! Risk of injury and/or damage and/or deterioration of product in case on non-compliance to safety requirements.
	Read the instructions manual.
	Class II product with double or reinforced insulation
	Wear eye protection.
	Wear ear protection.
	The machine may exceed 85 dB(A) at the workplace; in this case, noise protection measures need to be taken to protect the user.
	Wear protective gloves and shoes with non-slippery sole.
	Keep all parts of your body away from moving parts and from the shredder opening. Rotating cutting knife. Keep hands and feet away from the openings while tool is running.
	Do not step on the collection box.
	Keep persons (esp. children) and animals away from product and working area. Projection hazard (e.g. small debris). Keep bystanders at a safe distance (at least 3m) away from the tool while in operation.
	Let moving parts come to a standstill before carrying any intervention on machine.
	Locked and unlocked position

	Cutting diameter adjustment
	<p>Disconnect product from its power source before maintenance, cleaning or any intervention on product; when you do not use product or when you leave it unattended for any period.</p> <p>Disconnect product from its main power source, if product, power cable, or extension cord is damaged or cut during operation.</p> <p>Unplug product by pulling the plug. Do not pull the cable.</p>
	<p>Do not dispose of this product with household rubbish.</p> <p>Dispose of this product in the nearest recycle centre.</p> <p>Please contact your local authority or local recycle centre for further information for its safe disposal.</p>

### 3.2- General safety instructions

Read the instructions carefully. Be familiar with the controls and the proper use of the appliance

#### - For safe operation



1. Never operate this product when you are fatigued, ill, or upset, or under the influence of medication that may make you drowsy, or if you are under the influence of alcohol or drugs.



2. Wear personnel protective equipment: gloves; safety footwear, snug fitting clothing, goggles or face protection, hearing and head protection devices. Use vibration-proof gloves.

3. Never allow people unfamiliar with these instructions to use the appliance. Local regulations may restrict the age of the operator.

Never operate the appliance while people, especially children, or pets are nearby. Do not start or use the product when persons are nearby.



Keep bystanders (esp. children) and animals out of the work area. Children, pets and bystanders should be kept away when you start or operate the product. Keep children away.

The use of this product by children is forbidden.

Keep the product away from children or from their environment.

Never allow unsupervised children to operate the appliance. Children should be supervised to ensure that they do not play with the product.

Never leave the product unattended especially when children are nearby.

4. Never start working until you have a clear work area, and secure footing,

5. -

6. Keep all parts of your body away from the feeding opening when the engine is running.

7. Before you start the product, make sure the product is properly assembled and that insertion chamber is not obstructed.



8. All product service, other than the maintenance listed in the Instructions Manual, should be performed by competent service personnel.

9. Always switch off the engine before carrying any intervention.



10. Do NOT expose to and do not use during bad weather conditions: never work in bad weather (e.g. rain, storm, snow, high wind ...), never work when visibility is poor or in very high or low temperatures. Never leave product outdoors under the rain.

11. Keep the handles dry, clean and free of grease, oil or fuel.

12. Operate the product only in outdoors or in well ventilated areas.
13. Do not operate the product on slopes or any other unstable location.
- 14.1. Become familiar with the controls and the proper use of the equipment.
- 14.2. Store idle machine. When not in use, product should be stored in a dry, locked up place, out of reach of children.
- 14.3. Do not force the tool.

It will do the job better and safer at the rate speed for which it is intended.

The product will do a better and safer job if it is used only for the purposes it was designed for.

- 14.4. Remove adjusting keys and wrenches

Form the habit of checking to see that keys and adjusting wrenches are removed from the machine before operating it.

- 14.5. Defective switches or other part that is damaged should be properly repaired or replaced by an authorized service centre. Do not use the machine if the switch does not turn it on and off.

- 14.6. Warning

The use of any accessory or attachment, other than those recommended in this instruction manual, may present a risk of injury to persons or animals and may cause damages.

The user or operator is solely responsible for accidents or hazards or any damages or injury caused to properties and/or persons and/or animals.

The user/operator is responsible for the safety of third persons present or entering the work area.

- 14.7. Remarks

The safety precautions and instructions given in this manual are unable to cover in detail all the conditions and situations that may arise.

The operator and/or user must use common sense and caution when operating the product especially for any matters that are not referred in the above

### **3.3- Safety precautions**

#### **3.3.1- Initial preparation before operation**

- When you operate the machine, always wear full-length trousers, as well as sturdy, closed footwear that provide good support. Do NOT operate the machine wearing shorts, when barefoot or wearing open sandals!

- Do not wear loose clothing or jewellery that can be drawn into the inlet. Keep long hair away from the inlet.

Under no circumstances should jewellery, any other body ornamentation, or loose clothing be worn while operating the tool as these items could be drawn into the suction orifice.

When working outdoors, rubber gloves and non-slip footwear should always be worn.

If you have long hair, put it in a hair net.

- Wear protective equipment and always wear protective goggles while operating the tool.

Wearing protective equipment such as a dust mask, non-slip footwear, protective gloves, a helmet and/or hearing protection (depending on the type and application of the electrical device concerned) reduces the risk of injury.

- When performing work that generates dust, wear a dust protective mask to prevent dust irritation.

- Each time before you use the machine, check the integrity of the product's power cord and your own extension cord for signs of damage and ageing. Do not use the machine if the cord is damaged or worn. The product should only be operated when its accessories are in perfect working order.

Any damaged or defective components should be repaired immediately by a qualified technician.

Never attempt to use an incomplete, not fully assembled or modified machine.

- Under no circumstances should the machine be operated while safety devices, protections, defective guards or shields are damaged or if safety equipment such as collection box is not installed.

- Only use a weather proof extension cable fitted with coupler to IEC 60320-2-3.

Only extension cords that are rated for outdoor use should be used outdoors.

Any extension cord used should have a minimum cross section of 1.5mm<sup>2</sup>. All plug-in connections should have an earth contact and water-spray shielding.

### **3.3.2- During use**

- Always direct the cable to the rear away from the appliance. Make sure the power cord is kept behind and away from the device while you work.
- If the power cord or extension cord becomes damaged during use, disconnect the supply cord from the mains immediately. **DO NOT TOUCH THE CORD BEFORE DISCONNECTING THE SUPPLY CORD FROM ITS POWER SOURCE.**
- If the supply cord is damaged, it must be replaced by the manufacturer, its service agent or similarly qualified persons in order to avoid a hazard.
- Do not carry the appliance by the cable. Never use the power cord as a handle to lift or carry the device.
- Always disconnect the product from the mains supply in the following circumstances:
  - . whenever you leave the machines; when the machine is not in use, is being carried/transported, or is left unattended.
  - . before clearing a blockage; while examining, cleaning or unclogging the product.
  - . before checking, cleaning or working on the product, performing maintenance on it, or attaching accessories to it.
  - . If the cutting device strikes a foreign object (e.g. small stone, piece of metal...) or starts to vibrate abnormally.
- Use the machine in daylight or with adequate illumination (good artificial light).
- Do not overreach. Keep proper footing and balance at all times.
- Bear in mind that the force generated by an electrical device can make you lose your balance. Therefore, make sure that your feet are firmly planted and that your body is well balanced when you are operating the product.
- Never operate the machine on damp areas or wet grass.
- Do NOT use the machine on slope areas.
- Keep the chute outlet and ventilation holes (cooling air inlets) unobstructed, clear of debris and clean at all times.
- Do not assume of your knowledge of the machine. Remember that a split second of negligence is sufficient to cause serious damage. Be aware of your surroundings and stay alert for potential hazards that you may not hear while operating the product.
- Keep a safe distance from the ejection zone when working with the tool.
- Be especially careful that material contains no metal parts, stones, bottles, cans or other foreign objects before inserting into the tool.
- If the cutting mechanism strikes a foreign object or the tool starts to make strange noises or vibrate, immediately stop tool so as to stop the cutting device.

### **3.3.3- Before maintenance and storage**

- Keep all nuts, bolts and screws tight to be sure the appliance is in safe working condition.
- Check the debris collection box frequently for signs of wear and/or deterioration.
- Replace any worn or damaged parts.
- Make sure to use only genuine/original replacement parts and accessories.
- For reasons of safety, any worn or damaged component should be replaced or repaired immediately by a qualified technician.
- When not in use, store the machine only in a dry place that is inaccessible to children.

### **3.3.4- Before starting the product**

- Only operate the product after completely assembling it.  
Do NOT operate product if it is not fully and properly assembled!
- Before each use, check the machine for any signs of damage.
- Prior to each use, check the power cord for signs of damage. Under no circumstances should the power cord be used if it shows any signs of damage.
- Ensure that the machine is only connected to conventional sockets with a 230-240V alternating

current supply. Only use extension cables if they are really necessary. The use of extension cables may cause a drop in voltage, which will result in the machine not performing to its peak or the motor overheating.

- The machine can be plugged into any 230-240 volt AC outlet with 10 amps of fuse protection. The electrical outlet is to be protected by an earth leakage circuit breaker (ELCB) with a max triggering current of 30mA (i.e. the appliance should be supplied via a Residual Current Device (RCD) with a tripping current of not more than 30mA).

## IV. GETTING STARTED

### 4.1- Unpacking

- Remove product from its packaging.
- Check that tool and accessories are not missing or damaged.
- If you find anything part missing or damaged, **do not** operate the tool until the part has been replaced or the fault has been rectified. Failure to do so could result in serious personal injury.

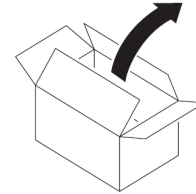

### 4.2- Content

The unit package contains:

- Main unit
- 1 Collection box
- 1 Push stick
- Hex Wrench
- Instructions manual

### 4.3- Assembly

The machine requires some assembly prior to first time use.

This includes fitting the wheels, the tubes (support feet) to the housing and collection box.

#### 4.3.1- Tubes (Support Feet, see Fig.2)

Turn the shredder upside down and pivot the tubes (support feet) upward.

Insert the supplied wheel axle (A) through the respective openings of each tube.

#### 4.3.2- Wheels (Fig.3)

Put the supplied washer (B) and sleeve (C) onto the wheel axle (A) (Fig. 3B)

Place the wheels (D) and tighten nut (E) by hand (Fig. 3C).

Using the supplied hex wrench (F), fix the wheel axle and at the same time firmly tighten the nut by using a wrench (not supplied) (G). (Fig. 3D)

Finally, place the wheel cover (H) in the center of the wheel. (Fig. 3E)

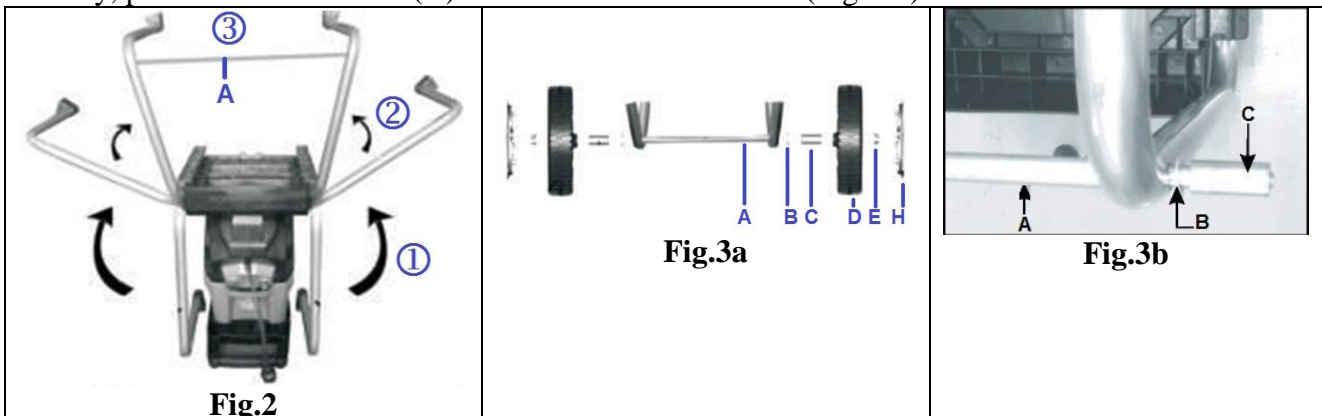

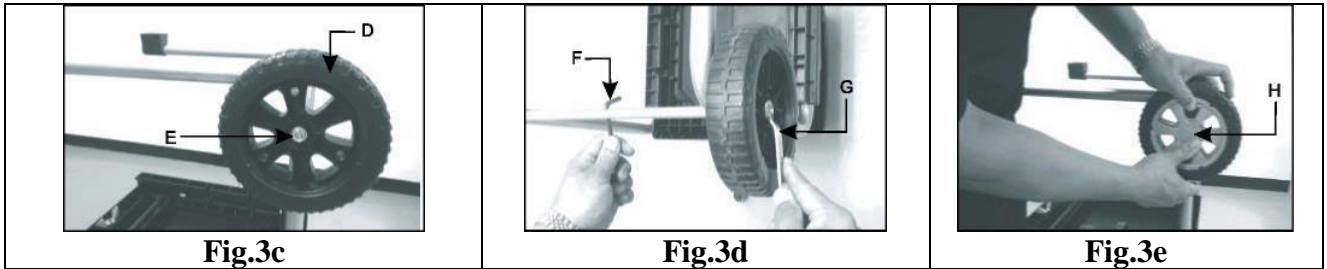

Turn the shredder back on its stand and wheels.

**ATTENTION:** Take care when turning the unit onto its wheels as the unit has an uneven weight distribution.

#### 4.3.3- Collection box (Fig.4)

To insert the collection box:

Press down the lock button (A).

Then insert the collection box into the sliding rails (8).

Press the lock button (A) upward.

To remove the collection box:

Press down the lock button (A).

Then slide the collection box out of the undercarriage.

Note: Before you remove and empty the collection box, ensure that the machine has been disconnected from its power supply.

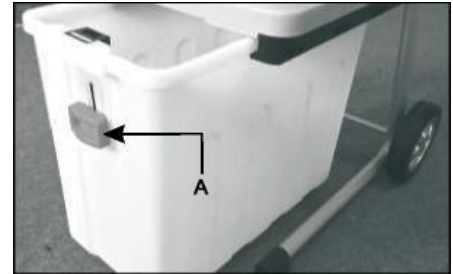

**Fig.4**

#### 4.4- Start and Stop (Fig.5)

To Start the machine:

Press the Forward/Reverse switch (A) to FORWARD "+"  position.

Press the On/Off switch (B) to (I) ON position to start the motor.

To Stop the machine:

Press the On/Off switch (B) to (O) OFF position to stop the motor.

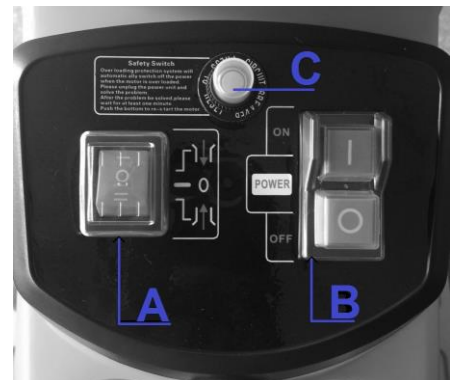

**Fig.5**

#### 4.5- Overload protection (Fig.5)

This machine is equipped with an overload protection system, to protect the motor from being damaged. The safety switch will automatically switch off the power when the motor is overloaded. Wait for at least 1 minute before restarting by first pressing the reset button and then the On/Off switch.

If the motor does not restart, do the following (wear safety gloves) :

1. Press the safety switch (C).
2. Press the Forward/Reverse switch (A) to REVERSE "-"  position.
3. Press and hold the On/Off switch (B) to (I) ON position to remove any objects that could obstruct the blades.

## V. OPERATION

### 5.1- Intended use

- The product is intended for outdoor domestic use in private gardens.
- The product is designed to shred garden debris such as clippings and small twigs within the limits of its characteristics (smaller than 40mm in diameter).

It is not to be used for any other purpose outside of the described scope in this manual.

- It is recommended to use the product only on dry surfaces, do NOT operate on damp or wet working area.
- Do not use the machine for unsuitable purposes (for ex. for shredding other materials such as plastic, paper; metal...)
- The tool is not intended for artisanal, commercial, professional or industrial use (ex.: in public parks...).

### 5.2- Operation

#### **BEFORE any operation:**

- Always visually inspect that the product does not show signs of use or damage. Replace any used or damaged part.
- Check that the screws, bolts and nuts are well tightened. Tighten firmly the screws, bolts and nuts when needed.
- Ensure that the collection box is properly and securely installed.
- Ensure that the machine is only connected to conventional sockets with a 230-240V alternating current supply.
- Only use extension cables, if they are really necessary, intended for outdoor use and approved. The use of extension cables may cause a drop in voltage, which will result in the machine not performing to its peak or the motor overheating.
- Look into the feeding chamber to make sure it is empty. Do NOT start machine before clearing any material still present in the feeding chamber.

#### **DURING operation**

- Keep proper balance and footing at all times. Do not over reach. Never stand at a higher level than the base of the machine, when feeding material into it.
  - Always keep your fingers and hands away from the feeding chamber. Use the push stick to push in the material.
  - When feeding material into the machine **be extremely careful** that pieces of metal, rocks, glass bottles, cans or other foreign objects are not included.
  - If the cutting mechanism strikes any foreign objects or if the machine should start making any unusual noise or vibration, switch off the machine and allow it to come to a complete stop, disconnect the plug from the power source, and take the following steps:
    - Inspect the machine for damage.
    - Check for and tighten any loose parts.
    - Have any damaged parts replaced or repaired by an authorized service center with original parts.
  - Always stand clear of the discharge zone when operating this machine.
- Do not allow processed material to build up in the discharge zone; this may prevent proper discharge and can result kickback of material through the feed intake opening. Empty the collection box regularly.
- Do not transport this machine while the power source is running.
  - Switch off the machine and disconnect the plug from its power source whenever you leave the work area.
  - Do not tilt the machine while in operation.
  - Motor should be kept clean of debris and other accumulations.

### **5.2.1- Power cord plugging**

Plug the power plug into an approved electrical extension cord, and loop the extension cord around the power cord anchoring hook.

Connect the extension cord plug to power supply.

Tip: The extension cord may come undone from the power cord during use. To avoid this, use the cable restraint (9).

### **5.2.2- To switch ON and OFF**

See 4.4.

Important : After you have switched off the machine, do not leave it unattended while still connected to the electrical supply. Unplug from mains and store product.

### **5.2.3- Use.**

1. Insert the material to be shredded into the opening (feeding chamber) on the right side. It will be automatically drawn into the machine by the cutter as it turns anticlockwise.
2. Do not stuff the opening completely full to avoid jamming the machine.
3. Alternate feeding branches and small litter that is a bit wet and decomposed. This will also help to avoid jamming the cutter.
4. Squashy kitchen rubbish must be composted, never put it through the shredder!
5. Branches with leaves must always be entirely through the shredder and out of the way before feeding new material into the machine. Make sure the shredded material is able to fall unobstructed into the collection box without blocking the outlet.
6. The ventilation opening must not be locked by the shredded material.
7. Continuous shredding of thick wood or branches can cause the machine to jam.
8. Soft material like leaves or sprigs can easily block the inlet; use a push stick to poke it in.
9. Always check litter for nails and stones before shredding as they can seriously damage the shredder.
10. For better performance and comfort, it is recommended to empty the collection box regularly (for ex. when it reaches 2/3<sup>rd</sup> of its capacity).

### **Tips for shredding:**

Depending on the type, age and dryness of the wood, branches will be more or less easily shredded. The best results are obtained when fresh branches are shredded shortly after being cut. It is recommended to shred soft garden waste in small quantity, especially when the waste is wet. You can avoid blockage by performing periodic shredding sessions.

### **5.2.4 – Adjusting the counter plate**

To obtain an optimum shredding result and prevent damage to the blade, the counter plate must be adjusted at regular intervals.

The counter plate must also be adjusted when so called interlinkage occurs.

1. Turn counter plate adjusting knob (A) clockwise until a slight friction noise can be heard and fine aluminum chips fall from the ejector chute for a short period of time.
2. Then, the materials to be shredded should be fully cut again.

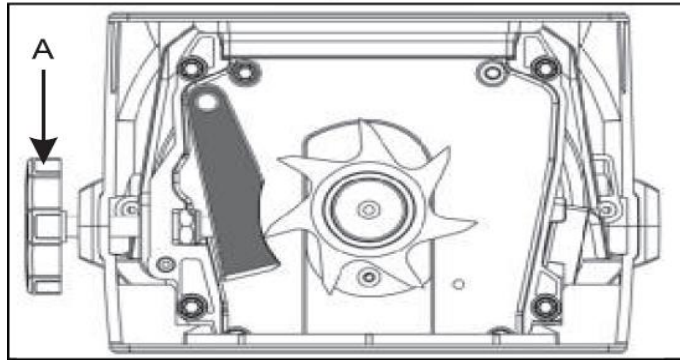
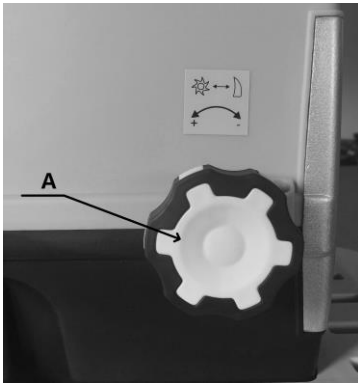

### 5.2.5- Replacing the counter plate

1. Open the back cover by loosening the 4 Screws (A).
2. Take out the counter plate (B) and replace with a new one.
3. Put back the back cover and tighten the 4 screws.

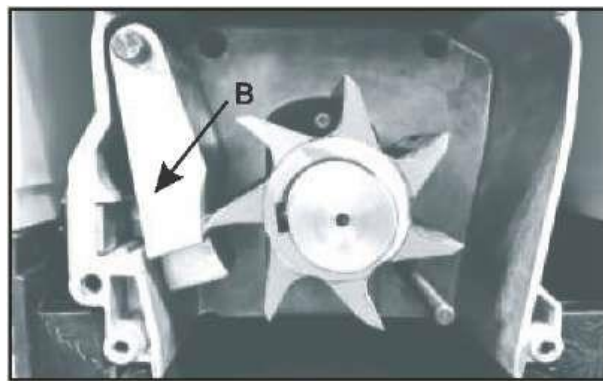

## VI. MAINTENANCE AND STORAGE

	<b>Before any intervention on product, ensure that product is disconnected from its power source.</b>
--	---

**Reminder:** Make sure to maintain the machine in good working condition, carry out regular maintenance of the machine after each use and before storage. Any breach or default of adequate maintenance reduces the life of the machine and increases the risk of breakdowns and accidents.

To preserve the security system throughout the life of the machine, it is important to perform maintenance and proper cleaning, **DO NOT** use non-compliant replacement parts and do **NOT** dismantle yourself the machine or change the security features.

### 6.1- After using the machine

- 1) Empty the collection box.
- 2) Check the machine (feeding inlet and chute) and remove material residue.

### 6.2- Cleaning

Clean plastic parts with a soft and clean cloth

Do not use aggressive cleansers (solvents or abrasive cleansers), or an abrasive sponge.

Do not use any caustic to clean the plastic parts.

Do not put or immerse machine in water or any other liquid, and ensure that no water gets inside the machine. Do not clean the machine with running water or high pressure

### **6.3- Storage**

Clean product and empty the collection box.

Store product, instructions manual and accessories in its original packaging.

Product must be stored in a clean, dry location. Always lock up product and keep out of reach of children.

Do not store product in temperatures lower than 0°C (32°F)

Do not place or store any object on top of the product.

### **6.4- Disposal**

- Debris & remnants: do not throw with household rubbish or in the environment. Dispose of any debris and remnants in rubbish collection centres or seek advice from your local municipality.

- Machine: do not dispose with household garbage. Do not throw into the environment.

Dispose of the product in a collection centre for waste of electrical and electronic equipment, or a waste drop-off centre; or seek advice from your local municipality.

- Proceed with disposal of remnants, machine, accessories and packaging according to local regulations regarding the protection of the environment.

## IT – Traduzioni dei istruzioni originali

I. Elenco componenti

III. Istruzioni di sicurezza

V. Funzionamento

II. Caratteristiche

IV. Per iniziare

VI. Pulizia e Conservazione

### I. ELENCO COMPONENTI

1. Bastone spingirami
2. Tramoggia di carico
3. Interruttore di sicurezza
4. Commutatore avanti / indietro
5. Interruttore
6. Gancio di ancoraggio per prolunga
7. Cavo elettrico con spina
8. Guida di scorrimento
9. Bottone di chiusura
10. Scatola di raccolta
11. Piedino in gomma
12. Tubi di soporte
13. Ruote
14. Copriruote
15. Pomello di regolazione della contropiastra
16. coperchio posteriore
17. Impugnatura



### II. CARATTERISTICHE

Descrizione	Trituratore
Articolo	PRBVB2800 / 515066
Modello	GY6610
Alimentazione elettrica	230-240V ~ 50Hz
Potenza	2800W
Velocità a vuoto no	60min <sup>-1</sup>
Clase di protezioni	II
Grado di protezione	IP24
Ciclo operative	S6 40% => (P40)
Capacità della scatola di raccolta mass.	60L
Livello di pressione sonora misurato (L <sub>PA</sub> )	Misurato 79,1dB(A) K=3dB(A)
Livello di potenza sonora garantito (L <sub>WA</sub> )	Misurato 91,7dB(A) K=2,67dB (A) Garantito 94dB(A)
Peso (ca.)	20,5 kg

### III. ISTRUZIONI DI SICUREZZA



Prima di utilizzare questo prodotto, leggere attentamente tutte le istruzioni di sicurezza e assicurarsi di averle comprese per comprendere l'uso appropriato del prodotto. La mancata osservanza di tutte le istruzioni sotto elencate può provocare scosse elettriche, incendi e / o lesioni gravi.

Tenere il manuale in un luogo facilmente accessibile per poterlo consultare in un momento successivo.

Assicurarsi di allegare il presente manuale se l'unità viene venduta o prestata oppure se la stessa cambia proprietario in altri modi.



**ATTENZIONE:** Questo prodotto può essere utilizzato esclusivamente da persone addestrate che hanno letto attentamente questo manuale di istruzioni.

Solo le persone che hanno ricevuto adeguate istruzioni devono utilizzare il prodotto.









**Non permettere ai bambini, le persone con ridotte capacità fisiche, sensoriali o mentali o la mancanza di esperienza e conoscenza, o persone sconosciute con le istruzioni ad utilizzare la macchina.**





I bambini non devono giocare con l'apparecchio.

Pulizia e manutenzione non devono essere eseguite dai bambini.

Non permettere ai bambini o persone sconosciute con le istruzioni ad utilizzare il prodotto.

#### 3.1- Simboli

	Non esporre agli agenti atmosferici (es.: pioggia, neve, ecc.) o all'umidità. Non usare in condizioni meteorologiche sfavorevoli (es. pioggia, neve, ecc.) Non usare in caso di pioggia o lasciare all'aperto mentre piove
	Attenzione! Rischio di infortuni nonché di danni e/o deterioramento dell'apparecchio per mancato rispetto delle norme di sicurezza.
	Leggere il manuale di istruzioni.
	Attrezzo di classe di isolamento II con doppio isolamento.
	Indossare una protezione oculare. Indossare una mascherina facciale o occhiali protettivi. L'apparecchio può superare gli 85 dB(A), In questo caso si raccomanda di adottare misure di protezione auricolare
	Indossare guanti protettivi e scarpe protettivi con soles antiscivolo.
	Tenere tutte le parti del vostro corpo lontani delle parti in movimento, e dell'orifizio di alimentazione. Lama di taglio in rotazione. Tenere mani e piedi lontani dalle aperture, mentre lo strumento è in esecuzione.
	Non calpestare sulla scatola
	Tenere persone (esp bambini) e animali lontani dal prodotto e dall'area di lavoro. Rischio essere colpiti (es. Piccoli detriti). Durante il funzionamento impedire che altre persone oppure animali possano trovarsi in un raggio di 3m intorno alla zona operativa. Entro la zona operativa, l'utente è responsabile per la sicurezza nei confronti di terzi e animali.

	Lasciate che le parti in movimento arrivino all'arresto prima di un intervento sulla macchina.
	Posizione di blocco e posizione di sblocco
	Regolazione del diametro di taglio
	Staccare il prodotto dalla sua alimentazione prima di qualsiasi operazione di cura, di pulizia o intervento sul prodotto; o quando non utilizzate il prodotto Scollegare il cavo elettrico se il cavo o il prodotto si danneggia durante l'uso. Scollegare il prodotto estraendo la spina dalla presa. Non tirare il cavo.
	Non smaltire questo attrezzo come normale rifiuto urbano. Gli attrezzi contrassegnati da questo simbolo devono essere adeguatamente smaltiti in modo da assicurarne il riciclaggio. Contattare l'ente locale preposto o l'azienda incaricata per ulteriori informazioni sul metodo sicuro di smaltimento.

### 3.2. Avvertenze generali di pericolo

Leggere attentamente le istruzioni. Pertanto impari a conoscere i comandi e l'uso corretto dell'apparecchio.

#### - Per la vostra sicurezza



1. Non usate mai il prodotto se siete stanchi, malati o irritati, sotto l'influenza di un farmaco che vi renda sonnolenti, o di alcool e droghe.



2. Indossare protezioni : guanti, usate calzature di sicurezza, abiti atillati e protezioni per gli occhi o maschera facciale, per l'udito e la testa.  
Utilizzare guanti antivibrazione.



3. Non permettere mai che le persone che non conoscono queste istruzioni da usare l'apparecchio. Le regolamentazioni locali possono limitare l'età dell'operatore. Non utilizzare mai l'apparecchio mentre le persone, specialmente bambini, o animali siano nelle vicinanze. Non avviare o utilizzare il prodotto quando le persone si trovano nelle vicinanze.

Non lasciate che nessuno si avvicini al prodotto quando questo è in moto.  
Tenete persone (esp. bambini) ed animali lontano dal luogo dove lavorate.  
Bambini, animali e persone adulte dovrebbero trovarsi lontano del prodotto in moto.

Tenere bambini lontano:

L'utilizzo di questo prodotto è vietato ai bambini ed adolescenti.

Tenere il prodotto fuori dalla portata dei bambini e in ogni caso lontano da ambienti frequentati da essi. Non lasciare bambini senza sorveglianza di utilizzare l'attrezzo.

I bambini devono essere controllati per garantire che non giochino con il prodotto.

Non lasciare mai il prodotto incustodito, soprattutto quando i bambini si trovano nelle vicinanze.

4. Non iniziate il lavoro se non dopo aver sgomberato l'area di lavoro, (Rimuovere eventuali ostacoli prima di iniziare il lavoro.) esservi assicurati un appoggio per i piedi.

5. -

6. Durante il lavoro, tenete tutte le parti del vostro corpo lontani della tramoggia.

7. Prima di accendere il prodotto, controllate che il prodotto sia montati correttamente e che la

tramoggia non sia ostruito con oggetti.



8. Tutti gli interventi sul prodotto, salvo quelli specificamente indicati in questo manuale, devono venire fatti solo da personale specializzato.

9. Prima di ogni intervento sul prodotto, spagnetelo.



10. Non esporre a e non utilizzare durante intemperie: Non lavorare quando c'è vento, cattivo tempo (es. pioggia, ...), scarsa visibilità, temperature troppo rigide o elevate. Non lasciare mai il prodotto all'aperto sotto la pioggia.

11. Mantenete le maniglie pulite, asciutte e libere da olio e carburante.

12. Lavorate solo in ambienti esterni o bene aerati.

13. Non lavorate su pendii o qualsiasi altro luogo che non garantisce un buono equilibrio.

14.1. Imparare a conoscere i controlli e l'uso appropriato dell'apparecchio.

14.2. Riporre la macchina in un luogo sicuro. Gli prodotti non utilizzati devono essere conservati in una stanza asciutta e chiusa a chiave, non accessibile ai bambini.

14.3. Non sovraccaricare gli prodotto.

Il lavoro sarà migliore e più sicuro, se si rispetta la gamma di applicazione specificata.

Non usare utensili per scopi diversi da quelli per cui sono destinati.

14.4. Non lasciare le chiavi degli utensili inserite.

Prima dell'accensione controllare che le chiavi e gli utensili di regolazione siano stati tolti del prodotto.

14.5. Anche l'interruttore, se danneggiato, deve essere sostituito da un'officina di assistenza autorizzata. Non utilizzare mai prodotti i cui interruttori non possono essere accesi o spenti.

14.6. Avvertenza

L'uso di accessori diversi da quelli consigliati nelle istruzioni sul funzionamento può comportare il rischio di lesioni alla persona ed animali e di danni ai beni

L'utente e/o l'operatore del prodotto sono soli responsabili in caso di incidenti o pericoli o dei danni e ferite causati ai beni ed alle persone ed all'animali.

L'utente / operatore è responsabile per la sicurezza di terze persone presenti o entrando nell'area di lavoro

14.7. Osservazioni

Le consegne di sicurezza e le istruzioni indicate nella presente istruzioni non sono in grado di illustrare in modo esauriente tutte le condizioni e le situazioni che possono prodursi.

L'utente e/o l'operatore devono utilizzare il prodotto con buon senso e prudenza in particolare in ciò che riguarda ciò che non è indicato in questo manuale.

### 3.3- Precauzioni

#### 3.3.1- Per la Preparazione

- Durante l'uso dell'apparecchio è obbligatorio l'uso di calzature chiuse antinfortunistiche e pantaloni lunghi. NON utilizzare il prodotto indossando i pantaloncini, quando sia piedi nudi o con sandali aperti!

- Non indossare indumenti larghi oppure gioielli che potrebbero restare impigliati nell'apertura di alimentazione. Durante il lavoro all'aperto è obbligatorio l'uso di calzature antinfortunistiche antiscivolo e di guanti di gomma. In caso di capelli lunghi, è opportuno proteggerli con una retina per capelli.

- Utilizzare sempre dispositivi di protezione personale e occhiali protettivi durante l'utilizzo.

L'uso di dispositivi quali mascherine, scarpe da lavoro, guanti protettivi, elmetti oppure cuffie, a seconda dell'uso dell'apparecchio elettrico, riduce il rischio di ferite.

- Indossare una mascherina antipolvere in caso di lavori che producono polvere per evitare irritazioni.

- Prima di ogni utilizzo è necessario controllare l'apparecchio, il cavo e l'eventuale prolunga, per

segni di danni e l'invecchiamento. Non utilizzare l'apparecchio se il cavo è danneggiato o usurato. Usare l'apparecchio solo se in condizioni ottimali. Eventuali componenti danneggiati devono essere sostituiti immediatamente da un elettricista specializzato.

Non tentare di usare un prodotto incompleto, non completamente assemblato o modificato.

- Non usare mai l'apparecchio se le protezioni oppure le schermature sono danneggiati oppure se mancano le protezioni di sicurezza come la scatola di raccolta.

- Durante il lavoro all'aperto usare esclusivamente prolunghie omologate per questo scopo, conforme a IEC60320-2-3.

Solo cavi di prolunga che sono stimate per uso esterno devono essere utilizzate all'aperto.

Le prolunghie usate devono avere un diametro minimo di 1,5 mm<sup>2</sup>. I collegamenti delle spine devono essere dotati di contatti di sicurezza e opportunamente protetti dagli spruzzi d'acqua.

- Mantenere una distanza di sicurezza dalla zona di espulsione quando si lavora con lo strumento.

- Prestare particolare attenzione che non ci sono parti in metallo, pietre, bottiglie, lattine o altri corpi estranei nei materiali introdotti nello strumento.

- Se il meccanismo di taglio colpisce un corpo estraneo o lo strumento cominciano a fare strani rumori o vibrazioni, interrompere immediatamente lo strumento per fermare il coltello.

### **3.3.2- Per l'uso**

- Portare il cavo sempre verso il retro (parte posteriore) dell'apparecchio.

- Estrarre immediatamente la spina dalla presa se il cavo di corrente o la prolunga sono danneggiati. **NON TOCCARE IL CAVO PRIMA DI AVERLO STACCATO DALL'ALIMENTAZIONE DI RETE.**

- Se il cavo d'alimentazione è danneggiato, deve essere sostituito dal distributore, il suo servizio di vendita o una persona di qualificazione simile per evitare un pericolo.

- Non spostare l'apparecchio afferrandolo dal cavo. Non usare mai il cavo di alimentazione come maniglia per sollevare o trasportare il dispositivo.

- Estrarre la spina dalla presa.

. Nei periodi di inutilizzo dell'apparecchio, durante il trasporto dello stesso oppure se lo si lascia incustodito.

. Durante i controlli o la pulizia dell'apparecchio, o prima di eliminare eventuali inceppamenti.

. Prima di eseguire lavori di manutenzione o di pulizia o di sostituire gli accessori.

. Se il dispositivo di taglio colpisce con corpi estranei oppure in caso di vibrazioni anomale.

- Usare solamente alla luce del giorno oppure con un'illuminazione artificiale adeguata.

- Non sottovalutare la potenza degli apparecchi elettrici. Assumere una posizione stabile e bilanciata.

- Non usare l'apparecchio in area bagnata.

- Lavorare sempre in modo orizzontale, non lavorare in pendii e assicurarsi di mantenere sempre una posizione stabile.

- Mantenere l'uscita e fori di ventilazione (raffreddamento prese d'aria) libera, libera da detriti e pulito in ogni momento.

- Non rendersi trascurando presumendo della vostra conoscenza della macchina. Ricordatevi che una frazione di secondo di negligenza e sufficiente per causare delle danni. Fare attenzione all'ambiente circostante e prestare attenzione a potenziali pericoli che non si possono sentire durante il funzionamento del prodotto.

### **3.3.3- Prima di manutenzione e conservazione**

- Fare in modo che dadi, viti e bulloni siano sempre ben serrati. Assicurarsi che l'apparecchio sia sempre in ottime condizioni.

- Controllare periodicamente la scatola di raccolta per verificare che non sia usurata o deformato.

- Sostituire le parti usurate o danneggiate

- Usare solamente accessori di taglio del tipo corretto.

- Per ragioni di sicurezza è necessario sostituire immediatamente i componenti usurati o danneggiati; eventualmente farli riparare o sostituire da un centro qualificato.

- Durante i periodi di inutilizzo, gli apparecchi elettrici devono essere conservati in un luogo asciutto, inaccessibile ai bambini.

### 3.3.4- Prima della messa in funzione

- Mettere in funzione l'apparecchio solamente quando il montaggio è stato completamente eseguito. Non mettere in funzione il tritatore se la scatola di raccolta non è montata.
- Controllare prima dell'uso che il prodotto non presenti segni di danneggiamento.
- Prima di ogni messa in funzione è necessario controllare il cavo di collegamento per escludere la presenza di danni. Il cavo deve essere usato solamente se in condizioni ottimali.
- Assicurarsi che il prodotto è solo collegati a prese convenzionali con alimentazione 230-240V di corrente alternata. Utilizzare solo cavi di prolunga se sono veramente necessari. L'uso di prolunghie può causare una caduta di tensione, che si tradurrà in macchina che non funziona secondo il suo picco o il surriscaldamento del motore.
- L'apparecchio può essere collegato a qualsiasi presa con fusibile 10A (con 230-240V c.a.). La presa deve essere protetta da un interruttore contro corrente errata (FI). La corrente di esercizio deve essere max. 30 mA. (cioè l'apparecchio deve essere alimentato attraverso un interruttore differenziale (RCD) con una corrente di intervento non superiore a 30mA).

## IV. PER INIZIARE



**Prima di tutti interventi, accertarsi che gli prodotto siano scollegati dall'alimentazione di rete**

### 4.1- Disimballaggio

- Rimuovere il prodotto dal suo imballaggio.
- Controllare che l'attrezzo e gli accessori non siano danneggiati.
- Se si trova qualsiasi parte mancante o danneggiato, non utilizzare lo strumento fino a quando la parte è stato sostituito o il guasto è stato riparato. In caso contrario si può causare gravi lesioni alle persone.

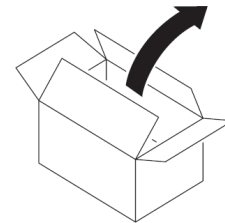

### 4.2- Contenuto

- Corpo motore
- 1 scatola di raccolta
- 1 bastone spintarami
- 1 chiave esagonale
- 1 manuale di istruzioni

### 4.3- Assemblaggio

Il prodotto richiede un po di assemblaggio preliminari prima del primo utilizzo. Questo include il montaggio delle ruote, i tubi (piedi di sostegno) e la scatola di raccolta

#### 4.3.1- Tubi (piedi di sostegno, ved. Fig.2)

Girare il tritatore a testa in giù e ruotare i tubi (piedi di supporto) verso l'alto. Inserire il perno in dotazione (A) attraverso le rispettive aperture di ciascun tubo.

#### 4.3.2- Ruote (Fig.3)

Mettere la rondella in dotazione (B) e il manicotto (C) sul perno (A) (Fig. 3B)

Collocare le ruote (D) e serrare il dado (E) a mano (Fig. 3C).

Utilizzando la chiave esagonale in dotazione (F), fissare l'asse delle ruote e allo stesso tempo avvitare con fermezza il dado con una chiave (non in dotazione) (G). (Fig. 3D)

Infine, posizionare il cupirruota (H) al centro della ruota. (Fig. 3E).

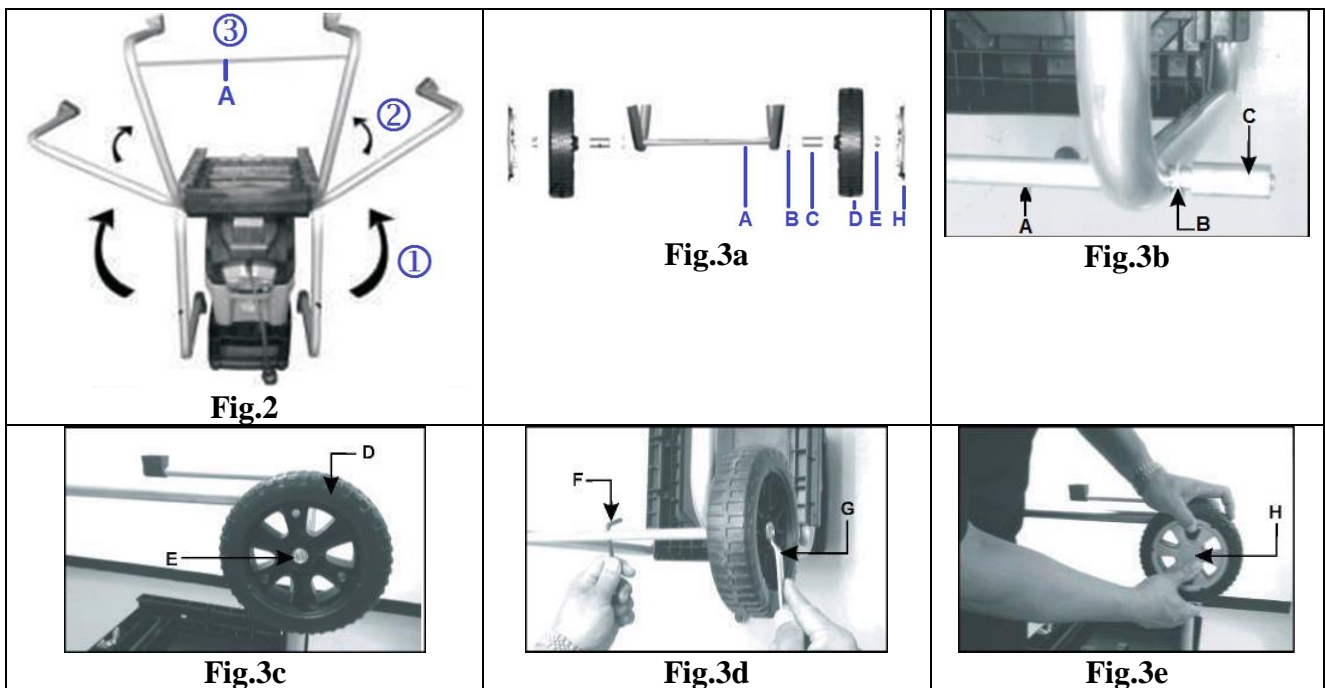

Girare il trituratore di nuovo sul suo supporto e ruote.

**ATTENZIONE:** Fare attenzione quando si gira l'unità sulle sue ruote come l'unità ha una distribuzione del peso non uniforme.

#### 4.3.3- Scatola di raccolta (Fig.4)

Per inserire la scatola di raccolta:

Premere il pulsante di blocco (A).

Quindi inserire la scatola di raccolta nelle guide di scorrimento (8).

Premere il pulsante di blocco (A) verso l'alto.

Per rimuovere la scatola di raccolta:

Premere il pulsante di blocco (A).

Quindi, far scorrere la scatola di raccolta fuori delle guide di scorrimento (8).

Nota: Prima di rimuovere e svuotare la scatola di raccolta, assicurarsi che la macchina sia stata scollegata dalla rete elettrica.

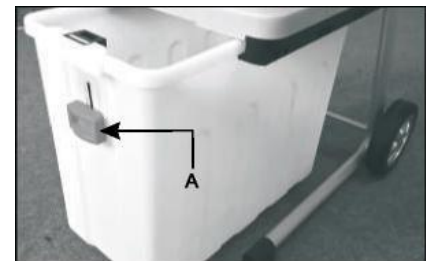

Fig.4

#### 4.4-avvio e di arresto (Fig.5)

Per avviare la macchina:

Premere l'interruttore Avanti/Indietro (A) su la

posizione AVANTI "+" .

Premere su [I] dell'interruttore Avvio/Arresto (B) in grado di avviare il motore.

Per fermare la macchina:

Premere su [O] dell'interruttore Avvio/Arresto (B) in grado di arrestare il motore.



Fig.5

#### 4.5- protezione contro il sovraccarico

Questa macchina è dotata di un sistema di protezione contro il sovraccarico, per proteggere il motore da eventuali danni. L'interruttore di sicurezza si spegne automaticamente l'alimentazione quando il motore è sovraccarico.

Attendere almeno 1 minuto prima di riavviare, premendo il pulsante di ripristino e quindi l'interruttore Avvio/Arresto.

Se il motore non si riavvia, effettuare le seguenti operazioni (indossare guanti di sicurezza):

1. Premere l'interruttore di sicurezza (C).
2. Premere il commutatore Avanti/Indietro (A) in la posizione INDIETRO " - " .
3. Premere e tenere premuto il pulsante On/Off (B) a (i) in grado di rimuovere eventuali oggetti che potrebbero ostruire le lame.

## V. FUNZIONAMENTO

### 5.1- Uso destinato:

- Il prodotto è destinato per un uso domestico in esterno nei giardini privati.
  - Il trituratore è adatto solamente per rifiuti da giardino come piccoli rami (< Ø40mm).
- Questo prodotto non deve essere utilizzato per fare altre cose all'infuori dell'uso descritto in questo manuale.
- Si raccomanda di utilizzare il prodotto solo su superfici asciutte, non lavorare su aree di lavoro umidi o bagnati.
  - Non utilizzare il prodotto alle fini non appropriate, (es. Per tritare materiali come plastica, carta, metallo,..)
  - Il prodotto non è fatto per un'utilizzazione artigianale, commerciale, professionale o industriale (ad es. nei parchi pubblici ... ).

### 5.2- Utilizzo

#### **Prima di ogni utilizzazione**

- sempre ispezionare visualmente che il prodotto non presenta di segni di consumo o di danneggiamento. Sostituire qualsiasi parte usati o danneggiati.
- ispezionare che le viti, bulloni e dadi sono ben avvitati. Stringere saldamente le viti, bulloni e dadi in caso di necessità.
- Verificare che il prodotto sia collegato solo a prese comuni con corrente alternata da 230-240V.
- Utilizzare un cavo di prolunga, solo se effettivamente necessario, stato progettato ed approvato per uso esterno.

L'uso di cavi di prolunga può causare cadute di tensione che possono a loro volta causare perdita di potenza dell'apparecchio o un surriscaldamento del motore.

- Guardare dentro la tramoggia di alimentazione per assicurarsi che sia vuota. NON avviare la macchina prima di eliminare qualsiasi materiale ancora presente nella tramoggi di alimentazione.

#### **Durante l'utilizzazione**

- Mantenere il giusto equilibrio in ogni momento. Non sbilanciarsi. Mai stare ad un livello superiore rispetto alla base della macchina, durante l'alimentazione del materiale in esso.
- Tenere sempre le dita e le mani lontano dalla camera di alimentazione. Usare il bastone spinta per spingere nel materiale.
- Durante l'alimentazione del materiale nella macchina essere estremamente attenti che pezzi di metallo, pietre, bottiglie di vetro, lattine o altri corpi estranei non sono inclusi.
- Se il meccanismo di taglio colpisce corpi estranei o se la macchina deve iniziare a fare qualsiasi rumore o vibrazioni anormali, spegnere la macchina e permetter che si arresta completo, staccare la spina dalla presa di corrente, e adottare le seguenti misure :
  - Controllare la macchina per danni.

- Controllare e stringere eventuali parti sciolte.
  - Avere le parti danneggiate sostituite o riparate da un centro di assistenza autorizzato con ricambi originali.
  - Stare sempre lontano della zona di scarico durante l'utilizzo di questa macchina.
- Non permettere accumulazione di materiale tritato nella zona di scarico; questo può impedire lo scarico corretto e può causare contraccolpi di materiale attraverso la tramoggia di alimentazione. Svuotare la scatola di raccolta regolarmente.
- Non trasportare la macchina mentre è in funzione.
  - Spegnerla la macchina e staccare la spina dalla presa di corrente ogni volta che si parte dell'area di lavoro.
  - Non inclinare la macchina durante il funzionamento.
  - Motore deve essere tenuto pulito di detriti e altri accumuli.

### 5.2.1- Collegare il cavo di alimentazione

Collegare il cavo di alimentazione (7) in una prolunga elettrica approvata, e avvolgere il cavo della prolunga attorno al gancio di ancoraggio (6).

Collegare la spina del cavo di prolunga a l'alimentazione elettrica.

#### Consiglio:

Durante l'uso, la prolunga potrebbe staccarsi dal cavo di alimentazione.

Per evitare che ciò accada, utilizzare il gancio di ancoraggio (6).

### 5.2.2- Accensione/spegnimento (Fig.6)

Ved. 4.4

**Importante:** dopo aver spento il prodotto, non lasciare il prodotto incustodito mentre è collegato alla rete elettrica. Staccare la spina dalla rete elettrica e conservare il prodotto.

### 5.2.3- Utilizzo

1. Inserire il materiale da tritare nell'apertura (tramoggia di alimentazione) sul lato destro. Esso sarà tirato automaticamente nella macchina dalla taglierina come gira in senso antiorario.
2. Non strafogare l'apertura completamente per evitare inceppamenti della macchina.
3. Alternate l'alimentazione di rami e di piccoli rifiuti che un po' bagnato e decomposto. Questo aiuterà anche ad evitare inceppamenti della lama.
4. Spazzatura di cucina deve essere compostato, mai messo al trituratore!
5. Rami con foglie devono sempre essere interamente attraverso il trituratore e allontanato prima dell'alimentazione di nuovo materiale nella macchina. Assicurarsi che il materiale tritato è in grado di cadere senza ostacoli nella scatola di raccolta senza bloccare l'uscita.
6. L'apertura di ventilazione non deve essere bloccata dal materiale tritato.
7. Triturazione continua di legno di spessore o di rami può causare inceppamento de la macchina.
8. Materiale morbido come foglie o rametti possono facilmente bloccare l'ingresso; usare il bastone spinta per introdurre il materiale.
9. Controllare sempre il materiale per chiodi e pietre prima di tritare in quanto stesso possono danneggiare seriamente il trituratore.
10. Per una migliore prestazioni e comodità, si consiglia di svuotare il contenitore di raccolta regolarmente (ad es. quando raggiunge 2/3° della sua capacità).

- Consiglio per il lavoro di triturazione:

A seconda del tipo di legno, l'età e l'aridità, rami si lasciano più o meno facilmente tritare.

I migliori risultati si ottengono quando rami freschi vengono tritato poco dopo il taglio.

Si raccomanda di tritare i rifiuti morbida in piccole quantità, in particolare quando i rifiuti da tritare siano bagnato. È possibile evitare bloccaggio di rami effettuando triturazione periodiche.

### 5.2.4- Regolare la piastra

Per ottenere un risultato di triturazione ottimale e prevenire danni alla lama, la contropiastra deve essere regolata ad intervalli regolari.

La piastra deve essere regolato anche quando si verifica la cosiddetta interconnessione.

1. Allentare la manopola di regolazione (A) in senso orario fino a quando un rumore di frizione leggero può essere sentito e trucioli di alluminio sottili cadono dallo scivolo di espulsione per un breve periodo di tempo.

2. Quindi, i materiali da tagliare possono essere tagliati completamente di nuovo

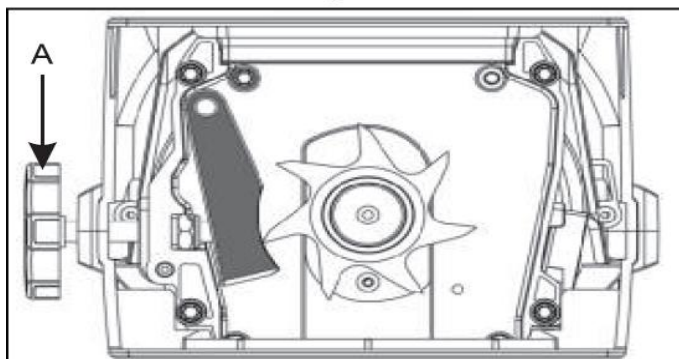
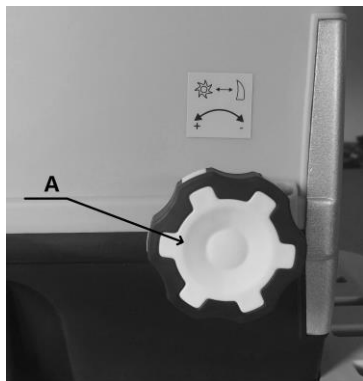

### 5.2.5- Sostituzione della contropiastra

1. Aprire il coperchio posteriore allentando le 4 viti (A).

2. Estrarre la contropiastra (B) e sostituirla con uno nuovo.

3. Rimettere il coperchio posteriore e serrare le 4 viti.

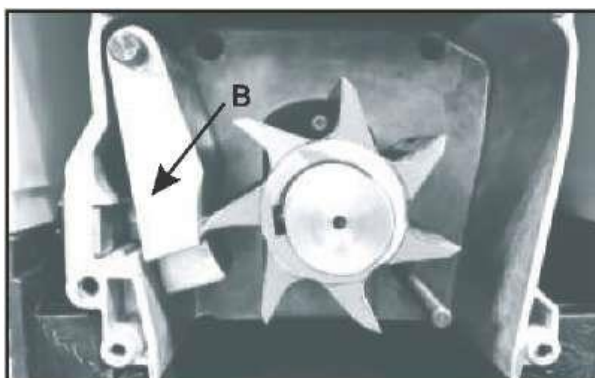

## VI. PULIZIA E CONSERVAZIONE



**Prima di tutti intervento, accertarsi che il prodotto sia scollegato dall'alimentazione di rete.**

**Ricordate:** Assicurarsi di mantenere la macchina in buone condizioni di lavoro, effettuare la manutenzione periodica della macchina dopo ogni uso e prima di riporla.

Ogni mancanza o inadempienza di manutenzione adeguata riduce la vita della macchina e aumenta il rischio di guasti e incidenti.

Per preservare il sistema di sicurezza per tutta la vita della macchina, è importante eseguire la manutenzione e la pulizia adeguata, **NON** utilizzare pezzi di ricambio non conformi e non smontare da soli la macchina o modificare le caratteristiche di sicurezza.

### 6.1- Dopo l'utilizzo dell'apparecchio

1. Svuotare la scatola di raccolta.

2. Controllare che non siano rimasti residui nella tramoggia di alimentazione o nel scivolo di scarico.

## **6.2- Pulizia**

Pulire le parti di plastica semplicemente con un panno morbido e proprio.

Non utilizzare prodotti pulitori aggressiva (solventi, detersivi) né di spugna abrasiva né di oggetti affilati o aguzzi.

Non immergere mai il prodotto nell'acqua o una qualunque liquido, e assicurarsi che l'acqua non penetra all'interno dello prodotto. Non pulire la macchina con acqua corrente o ad alta pressione

## **6.3- Conservazione**

Svuotare la scatola e pulire il prodotto.

Conservare il prodotto, manuale d'istruzioni e gli accessori nella sua confezione originale.

Conservare in un luogo asciutto, ripartito, sotto chiave o fuori dalla portata dei bambini.

Non conservare prodotto a temperature inferiori a 0°C (32°F)

Non collocare o conservare un oggetto sulla parte superiore del prodotto.

## **6.4- Smaltimento / Eliminazione**

- Residui: non gettare le detriti e gli altri residui dei rami o delle fogliame con i rifiuti domestici. Portare i residui ad i punti di raccolta del vostro comune.

- Prodotto: in fine di vita, non gettare l'attrezzo con i rifiuti domestici o nell'ambiente. Portare il prodotto ad un centro per il trattamento dei rifiuti o ad un centro di raccolta degli scarti delle attrezzature elettriche ed elettroniche, o informatevi al vostro comune.

- Effettuare lo smaltimento del prodotto, degli accessori e dell'imballaggio conformemente alle regolamentazioni locali relative alla protezione dell'ambiente naturale.