

E72319

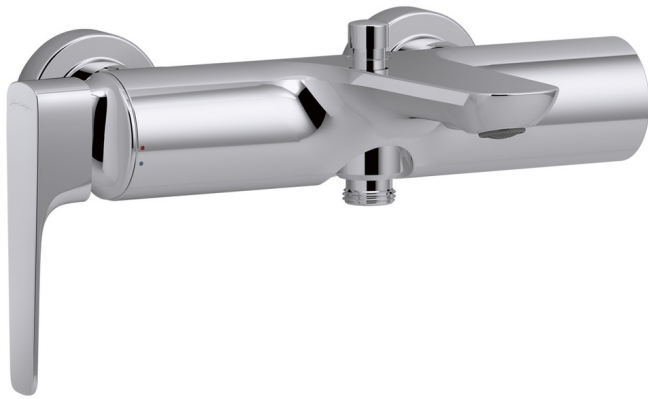

Collection : ALEO+

Couleur\* :



CP - Chrome

Principaux atouts :



## Caractéristiques techniques

- POIDS : 2 kg
- TYPE : Mitigeur
- TYPE D'INSTALLATION : 2 trous
- DURÉE GARANTIE (ANNÉES) : 5

## Dessin technique

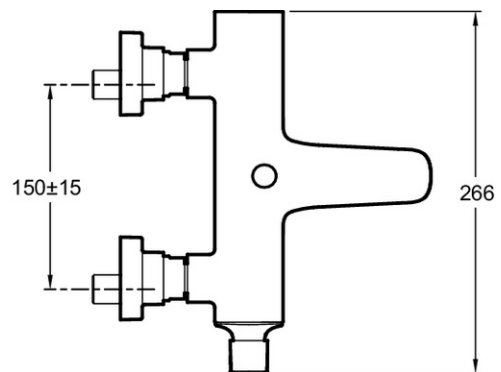
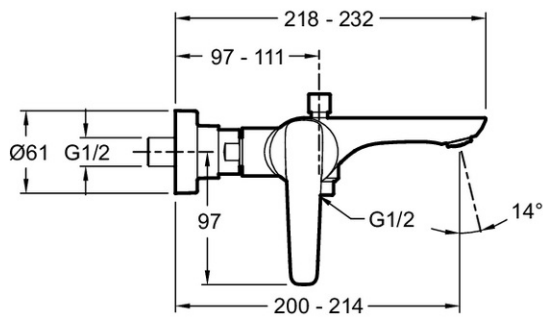

Descriptif CCTP : Mitigeur bain-douche. E72319. Collection : ALEO+. POIDS : 2 kg. TYPE D'INSTALLATION : 2 trous. TYPE : Mitigeur. DURÉE GARANTIE (ANNÉES) : 5.