



BALI

- FR Ventilateur de plafond (Notice originale)
- EN Ceiling fan (Original manual translation)
- DE Deckenventilator (Übersetzung aus dem Original-Anleitung)
- ES Ventilador de techo (Traducción del manual de instrucciones originale)
- IT Ventilatore da soffitto (Traduzione dell'avvertenza originale)
- PT Ventilador de tecto (Tradução do livro de instruções original)
- NL Plafond ventilator (Vertaling van de originele instructies)
- EL ΑΝΕΜΙΣΤΗΡΑΣ ΟΡΟΦΗΣ (ΜΕΤΑΦΡΑΣΗ ΑΠΟ ΤΙΣ ΠΡΩΤΟΤΥΠΕΣ ΟΔΗΓΙΕΣ)
- PL Wentylator sufitowy (Tłumaczenie z oryginalnej instrukcji)
- FI Kattoilmastointilaite (Käännös alkuperäisestä ohjeet)
- SV Takfläkt (Översättning från originalinstruktioner)
- BU **Вентилятор за таван (Превод на оригиналната инструкция)**
- DA Loftventilator (Oversættelse fra oprindelige brugsanvisning)
- RO Ventilator de plafon (Traducere din instrucțiunile originale)
- RU **Потолочный вентилятор (Перевод с оригинальной инструкции)**
- TU Tavan vantilatörü (Orijinal talimatlar çeviri)
- CS Stropní ventilátor (Překlad z originálního návodu)
- SK Stropný ventilátor (Preklad z originálneho návodu)
- HE תוירוקמ תוארוהמ סוגרת) הרקת רראמ
- AR (قِيَ لَصْرَأَل تَامِ لِعَتَلَا نَم قَم حِرَتَلَا) قَيْفُقُس قَيوَهت ةَحْوَرَم
- HU Plafonventilátor (Fordítás az eredeti utasítások)
- SL Stropni ventilator (Prevod iz izvornih navodil)
- ET Laeventilaator (Tõlge originaal juhiseid)
- LV Švytuojantis ventilatorius (Tulkojumā no instrukcijas oriģinālvalodā)
- LT Svarstigais ventilators (Vertimas iš originalių instrukcijas)
- HR Stropni ventilator (Prijevod prema originalne upute)



© FAR GROUP EUROPE

112420-3-Manual-L-20231121



www.fartools.com

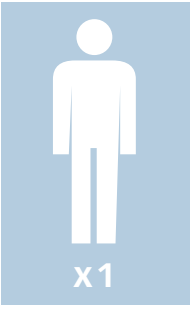

30 min





Description et repérage des organes de la machine
Description and location of machine parts

A

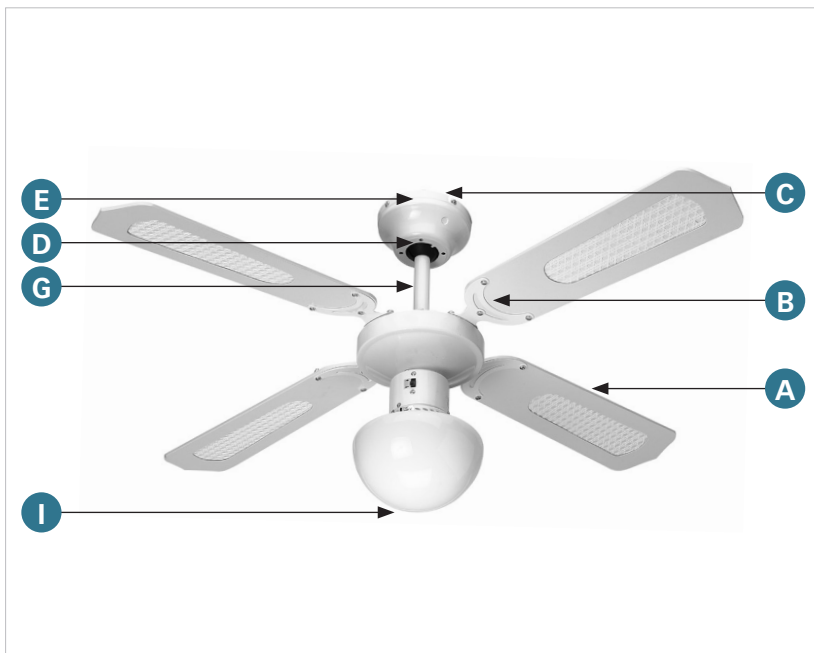

Contenu du carton
Contents of box

C

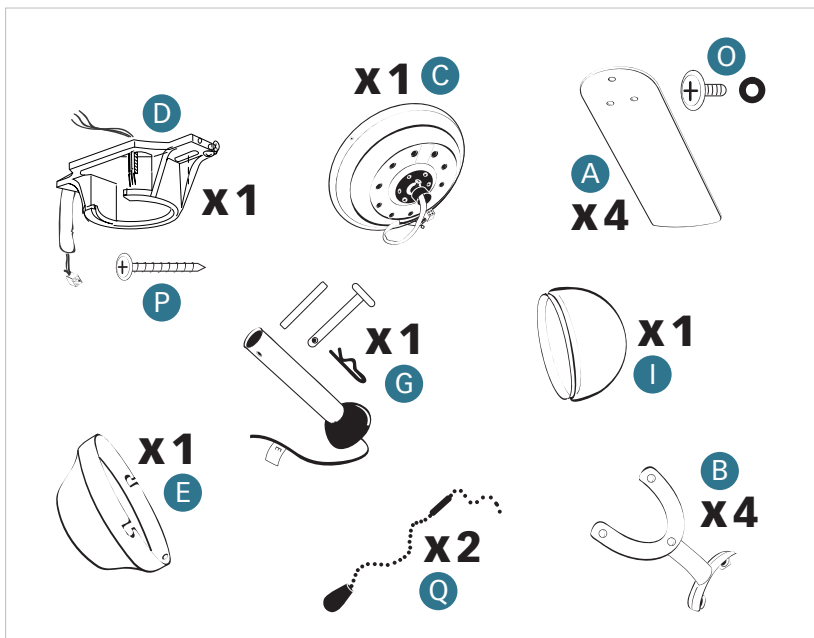

FR
Cet appareil se recycle
À DÉPOSER EN MAGASIN
OU
À DÉPOSER EN DÉCHÈTERIE

Points de collecte sur www.quefaireindesdechets.fr
Privilégiez la réparation ou le don de votre appareil !



FR
Éléments d'emballage



Assemblage de la machine
Assembling the machine

D

BALI



01

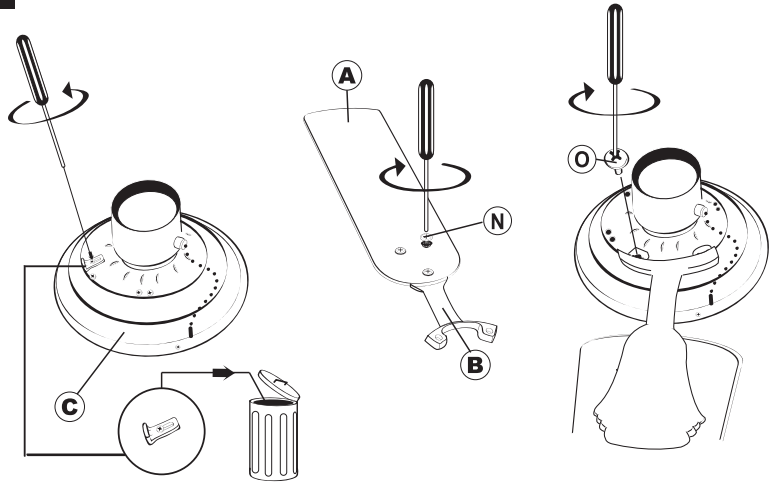

02

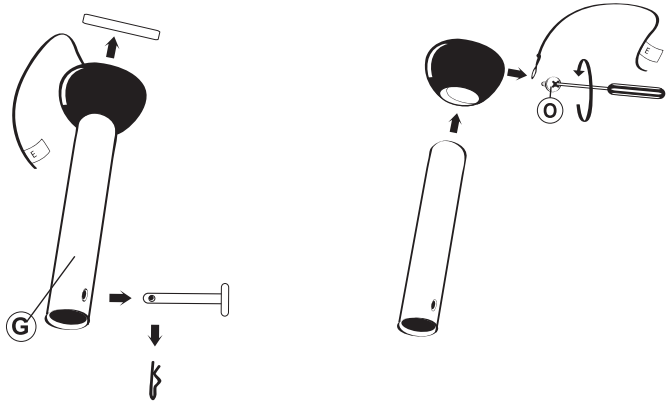

03

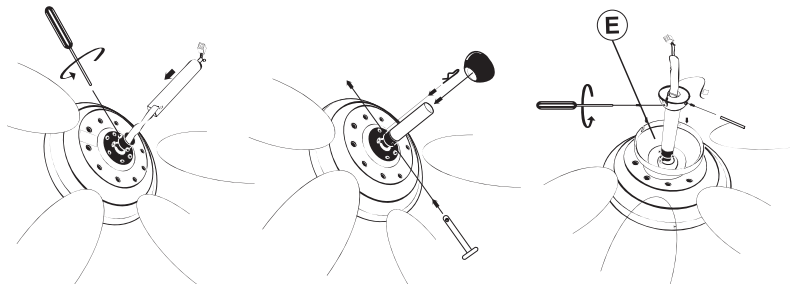



Assemblage de la machine
Assembling the machine

D

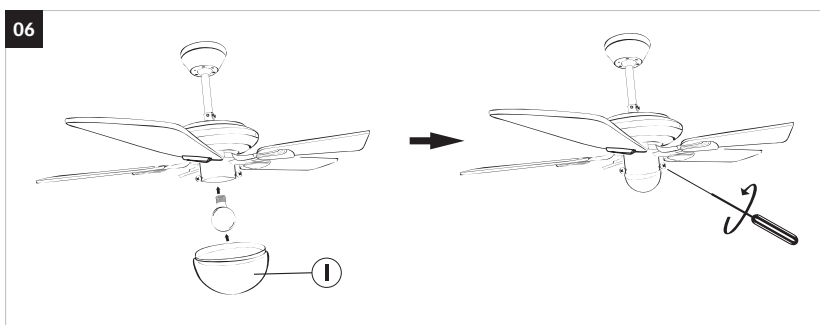
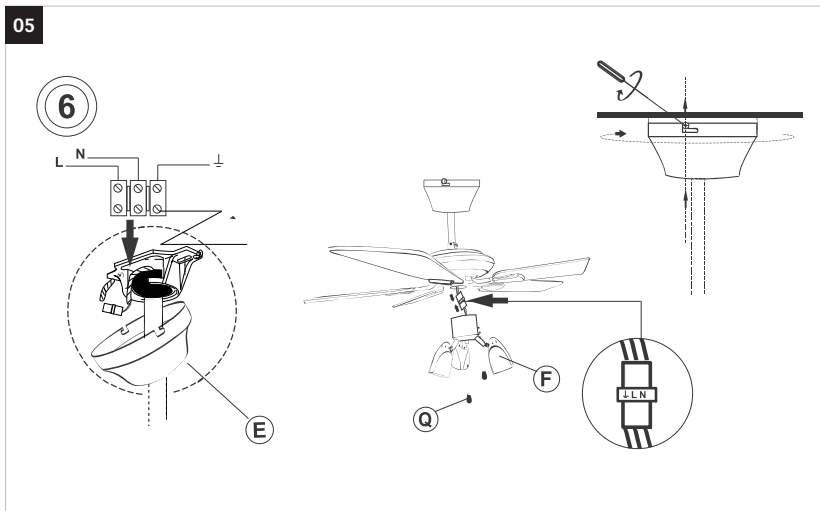
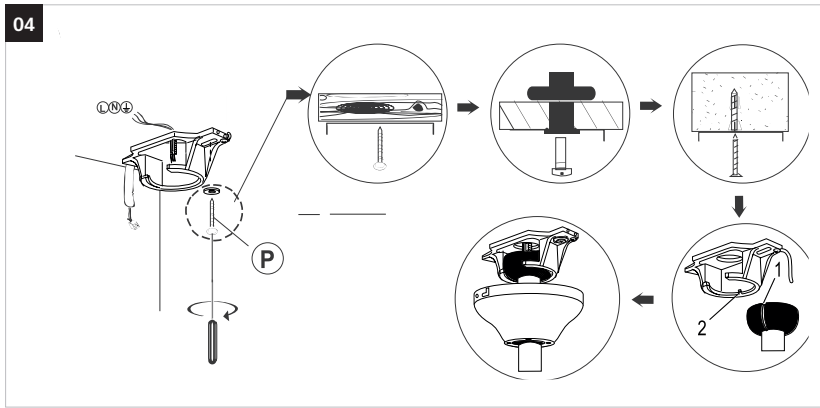



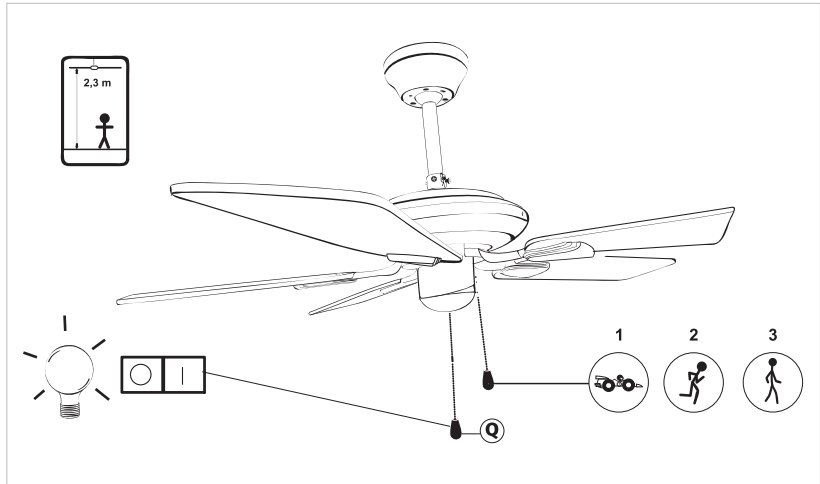

Fonctionnalité de la machine
Functions of the machine

E





| | | | |
|---|--|--|----------------------|
|  | <p>Tension et fréquence assignée: Nominal frequency and power: Spannung und Frequenz: Tensión y frecuencia fijada: Tensione e frequenza assegnata: Tensão e frequência fixa: Aangewezen spanning en frequentie: ΟΝΟΜΑΣΤΙΚΗ ΤΑΣΗ ΚΑΙ ΣΥΧΝΟΤΗΤΑ: Napięcie i częstotliwość przydzielona: Jännite ja määrittäty taajuus: Angiven spänning och frekvens: Anført spænding og frekvens: Tensiune și frecvență de lucru:</p> | <p>Заданное напряжение и частота: Tahsis gerilimi ve frekansı: Stanovené napětí a frekvence: Stanovené napätie a frekvencia: מתח ודדר מוקצב الفلطية والذبذبة المبرمجة. Névleges feszültség és frekvencia: Napetost in določena frekvenca: Консумирано напрежение и честота : Määratud pinge ja sagedus Nustatyta įtampa ir dažnis Noteiktais spriegums un frekvence. Nazivni napon i frekvencija</p> | <p>230 V ~ 50 HZ</p> |
|---|--|--|----------------------|

| | | | |
|---|---|--|-------------|
|  | <p>Puissance assignée: Nominal power: Leerlaufdrehzahl: Potencia fijada: Potenza assegnata: Potência assinada: Onbelast toerental: ΟΝΟΜΑΣΤΙΚΗ ΙΣΧΥΣ: Prędkość na biegu jałowym: Teho: Angiven effekt: Anført styrke: Putere de lucru:</p> | <p>Заданная мощность: Tahsis edilen güç: Stanovený příkon: Predpísaný výkon: כוח מוקצב. القدرة المبرمجة. Névleges teljesítmény : Določena jakost: Консумирана мощност: Määratud võimsus. Nustatyta galia Noteiktā jauda Nazivna snaga:</p> | <p>50 W</p> |
|---|---|--|-------------|

| | | | |
|---|---|---|---|
|  | <p>Vitesse à vide: No-load speed: Drehzahl unbelastet: Velocidad vacía: Velocità a vuoto: Velocidade no vácuo: Leerlaufdrehzahl: ΤΑΧΥΤΗΤΑ ΑΔΡΑΝΕΙΑΣ: Prędkość bez obciążenia: Tyhjäkäyntinopeus Tomgångshastighet: Hastighed i ubelastet tilstand: Viteza in gol:</p> | <p>Скорость вращения на холостом ходу: Boşalma hızı: Rychlost naprázdno: Rýchlost pri chode naprázdno: מהירות ריק. السرعة على الفارغ. Üres sebesség: Prosti tek: Скорост на празни обороти: Kiirus tühikäigul Tuščio prietaiso greitis Tukšgaitas ātrums Brzina u praznom hodu:</p> | <p>120 - 170 - 210 min⁻¹</p> |
|---|---|---|---|

| | | |
|---|--|---------------|
|  | | <p>107 cm</p> |
|---|--|---------------|

| | | | |
|---|--|---|----------|
|  | <p>Conformité européenne Conforms to EC standards : CE-Konformität : Cumple con las directivas CE : Conforme alle norme CE : Conforme às normas CE : Voldoet aan de EG-normen : ΕΥΡΩΠΑΪΚΗ ΣΥΜΜΟΡΦΩΣΗ Zgodność z normami CE : EU-standardien mukainen : EU-standardien mukainen : Overholder EU standarderne : Conform cu normele europene:</p> | <p>соответствие европейским стандартам: Avrupa uygunluk : evropská shoda : európska dohoda : התאמה לתקנים האירופיים مطابق للمواصفات الأوروبية. evropska ustreznost : európai megfeleléség : Съответствие с европейските норми : Euroopa Liidu vastavusmärk Europinių normų atitikima Atbilstība Eiropas standartiem Evropska sukladnost</p> | <p>X</p> |
|---|--|---|----------|







| | | | |
|---|--|---|----------|
|  | <p>Lire les instructions avant usage : Read the instructions before use : Vor Einsatz des Geräts Anweisung lesen : Léase las instrucciones antes de usar : Leggere le istruzioni prima dell'uso : Ler as instruções antes da utilização : Lees voor het gebruik de instructies : ΔΙΑΒΑΣΤΕ ΤΙΣ ΟΔΗΓΙΕΣ ΠΡΙΝ ΑΠΟ ΤΗ ΧΡΗΣΗ: Zapoznać się instrukcją przed użyciem : Lue ohjeet ennen käyttöä : Läs anvisningarna före användning : læs instruktionerne før brug Înainte de utilizare, cititi instructiunile :</p> | <p>Внимательно прочитайте следующие инструкции : Kullanmadan talimatları okuyunuz : Pozorně si přečtete následující pokyny : Pred použitím si prečítajte pokyny : דרום חילופי اقرأ التعليمات قبل الاستخدام. használat előtt olvassuk el az utasítást : Pred uporabo preberite ustrezna navodila Прочетете указанията за употреба : Enne kasutamist lugege instruksiooni Prieš naudojimą perskaityti instrukciją izlasīt instrukcijas pirms lietošanas Prije uporabe pročítajte upute:</p> | <p>X</p> |
|---|--|---|----------|

| | | | |
|---|--|--|----------|
|  | <p>Danger : Danger : Gefahr : Peligro : Pericolo : Perigo : Gevaar : ΚΙΝΔΥΝΟΣ: Niebezpieczeństwo : Vaara : Fara : Fare : Pericol :</p> | <p>Опасно : Tehlike : Nebezpečí : Nebezpečnost : סכנה. خطر. Veszély : Nevarnost: Опасност : Oht Pavojus Bistamība opasnost :</p> | <p>X</p> |
|---|--|--|----------|

| | | |
|---|--|-------------------|
|  | | <p>1X60 W E27</p> |
|---|--|-------------------|

| | | | |
|---|--|---|---------------|
|  | <p>Poids : Weight : Gewicht : Peso : Peso : Peso : Gewicht : ΒΑΡΟΣ : Masa : Paino : Vikt : Vægt : Greutate :</p> | <p>Бес : Ağirlik : Hmotnost : Hmotnosť : משקל الوزن. Súly : Teža : Терло : Raskus Svoris Svars Težina:</p> | <p>4,8 kg</p> |
|---|--|---|---------------|



| | | | |
|---|---|--|---|
|  | Soumis à recyclage Subjected to recycling Sujeto a reciclaje Sottoposti a riciclaggio Sujeitos à reciclagem Não deite no lixo : Niet wegwerpen : ΜΗΝ ΤΗΝ ΠΙΤΕΤΕ : Nie wyrzucac : Älä heitä pois luontoon : Batteriet får inte kastas : Bortkast det ikke: Nu le auncati : | Не выбрасывайте в мусорный ящик Atmayiniz : Nevyhazujte je do bežného odpadu : Neodhadzovat : אין לזרוק סוללות فلما ترمها هكذا في القمامة. ne mečíte! Ne odvržite ga/jih vstran : Не го изхвърляйте : Ärge visake seda minema : Nemétykíte : Nemest : Podliježe recikliranju | X |
| | | | |

FR- Recyclage des déchets :

Les outils, accessoires et leur emballages doivent suivre une voie de recyclage adaptée. Conformément aux directives Européenne 2012/19/UE et 2006/66/CE, les composants d'un produit doivent être séparés, collectés, recyclés ou éliminés en conformité avec les réglementations environnementales en vigueur. Les appareils, batteries, piles, huiles, emballages devront être déposés dans les systèmes d'élimination des déchets spéciaux tels que déchetteries. Renseignez vous auprès de votre commune pour connaître l'organisme le plus proche à même de retraiter ou de collecter ces déchets.

| Exigences d'écoconception - Ecodesign requirements | |
|---|------------------------------|
| Exigences relatives aux informations sur le produit - Product information requirements | |
| Débit maximum du ventilateur (F) - Maximum fan flow rate (F) | 88.54 m ³ /min |
| Puissance absorbée du ventilateur (P) - Fan power input (P) | 44.89 W |
| Valeur de service (SV) - Service value (SV) | 1.97 (m ³ /min)/W |
| Norme de mesure pour la valeur de service - Measurement standard for service value | IEC 60879:2019 |
| Consommation électrique en veille (P _{SB}) - Standby power consumption (P _{SB}) | 0.10 W |
| Niveau de puissance sonore du ventilateur (L _{WA}) - Fan sound power level (L _{WA}) | 51.39 dB (A) |
| Vitesse maximale de l'air (C) - Maximum air velocity (C) | 1,57 meters/min |
| Consommation électrique saisonnière (Q) - Seasonal electricity consumption (Q) | 14,496 kWh/a |

DECLARATION DE CONFORMITE
DECLARATION OF CONFORMITY
KONFORMITÄTSEKRLÄRUNG
DECLARACIÓN DE CONFORMIDAD
DICHIARAZIONE DI CONFORMITÀ
DECLARAÇÃO DE CONFORMIDADE
CONFORMITEITSVERKLARING
ΔΗΛΩΣΗ ΣΥΜΜΟΡΦΩΣΗΣ
DEKLARACJA ZGODNOŚCI
VAATIMUSTENMUKAISUUSILMOITUS
FÖRKLARING OM ÖVERENSSTÄMMELSE
ДЕКЛАРАЦИЯ ЗА СЪОТВЕТСТВИЕ
ÖVERENSSTÄMMELSESEKRLÆRING

DECLARATIE DE CONFORMITATE
ДЕКЛАРАЦИЯ СООТВЕТСТВИЯ
UYGUNLUK BEYANI
PROHLÁŠENÍ O SHODĚ
VYHLÁŠENIE O ZHODE
המאתה תרצה
التصريح بالمتطابق ة
MEGFELŐLŐSÉGI NYILATKOZAT
IZJAVA O SKLADNOSTI
VASTAVUSDEKLARATSIION
ATBILSTĪBAS DEKLARĀCIJA
ΑΤΙΤΙΚΤΗΣ ΔΕΚΛΑΡΑΚΙΑ
IZJAVA O SUKLADNOSTI

Le soussigné,
The undersigned,
Die Unterzeichnenden,
El suscrito,
Il sottoscritto,
O abaixo assinado,
De ondergetekende,
Ο ΚΑΤΩΘΙ ΥΠΟΓΡΑΜΜΕΝΟΣ,
Nizej podpisany,
Alekirjoittanut,
Den undertecknade,
долуподписаният,
Undertegnede,

Déclare par la présente que,
Hereby declares that,
erklärt hiermit,
Por la presente declara que,
Con la presente dichiara che,
Declară que,
verklaart hierbij dat,
ΔΙΑ ΤΟΥ ΠΑΡΟΝΤΟΣ ΔΗΛΩΝΕΙ ΟΤΙ,
Niniejszym oświadczam, że,
Täten julistaa, että
förklarar härmed att,
С настоящето декларира, че
Erklärer hermed, at

Personne autorisée à constituer
le dossier technique :
Christophe HUREL



FAR GROUP EUROPE
192, Avenue Yves Farge
37700 St. Pierre-des-Corps
FRANCE

Subsemnatul,
Нижеподписавшийся,
Aşağıda imzasi olan,
Podpisany,
Podpisany,
הקטם מתחה,
أناذة نونقوعل,
Alulirott,
Podpisani,
Allakirjutanu,
Aparakā parakstīsties,
Toliau pasirašęs,
Nize pōpisani,

Prin prezenta declară că,
Настоящим заявляет, что,
Burada beyan eder ki,
Tímto prohlašuje, že
Tymto vyhlasuje, že
ב תאזכר ירהצמ
أذة ب نونقوعل نل عت
Ezennel kijelenti, hogy
s tem izjavlja, da
Kāesolevaga teatā, et
Ar so paziņo, ka
Siuo patvirta, kad
Ovime izjavljuje da,

Ventilateur / Ceiling fan / Deckenventilator / Ventilador / Ventilatore / Ventilador / Ventilator / ΑΝΕΜΙΣΤΗΡΑΣ ΟΡΟΦΗΣ / Wentylator / Käyttömastointiaite / Takfläkt /
Вентилятор за таван / Loftventilator / Ventilator / Потолочный вентилятор / Ventilator / Ventilator / הדקת רואמ / ديفوس فيودت ةجورم /
Plafonventilator / Ventilator / Laeventilator / Ventilatorius / Ventilators / Ventilator.

code

FARTOOLS / 112420 / BALI / J42003-XY-1L

Est conforme et satisfait aux directives et normes CE,

Complies with and satisfies CE directives and standards,
Entspricht und erfüllt die CE-Richtlinien und -Normen,
Cumple y satisface las directivas y normas CE,
Conforme e soddisfa le direttive e gli standard CE,
Cumpre e satisfaz as diretivas e padrões CE,
Voldoet aan en voldoet aan de CE-richtlijnen en normen,
Συμμορφώνεται και ικανοποιεί τις οδηγίες και τα πρότυπα CE,
Spelnia i spelnia dyrektywy i normy CE,
Täyttää ja täyttää CE-direktiivit ja -standardit,
Överensstämmer med och uppfyller CE-direktiv och standarder,
Съответства и отговаря на CE директивите и стандартите,
Overholder og opfylder CE-direktiver og standarder,

Respectă și îndeplinește directivele și standardele CE,
Соответствует и удовлетворяет директивам и стандартам CE,
CE direktiflerine ve standartlarına uygun ve tatmin edici,
Vyhovuje a splňuje směrnice a normy CE,
Vyhovuje a splňa smernice a normy CE,
יבקר תיחבה דמינו סמו
ایمیلوای CE رعیا ابو حاصیوت عم قفاوتی
Megfelel és megfelel a CE irányelveknek és szabványoknak,
Ustrezna in izpolnjuje CE direktive in standarde,
Vastab ja vastab CE direktiividele ja standarditele,
Atbilst un atbilst CE direktivām un standartiem,
Atitinka ir atitinka CE direktyvas ir standartus,
Udovoljava i zadovoljava CE direktive i standarde,

2014/35/EU 2014/30/EU 2011/65/EU 2015/863/EU 2009/125/EC
EN60335-1:2012+A11:2014+A13:2017+A1:2019+A14:2019+A2:2019+A15:2021
EN 60335-2-80:2003+A1:2004+A2:2009
EN 62233:2008
EN IEC 61000-3-2:2019+A1:2021
EN IEC 55014-1:2021
EN IEC 55014-2:2021
EN 61000-3-3:2013+A1:2019+A2:2021
EN IEC 60598-1:2021+A11:2022
EN IEC 60598-2-1:2021
EN IEC 61000-3-2:2019+A1:2021
EN IEC 60879:2019
EN 60704-2-7:2020
EN 60704-1:2010+All:2012
EN 50564:2011
Commission Règlementation (EU) N°206/2012 + (EU) No.2016/2282

Christophe HUREL,
Président Directeur Général
16/11/2022
Fait à St. Pierre-des-Corps



Plaques signalétiques - naamplaatjes - placas de identificación - placas de identificação - targhette - machine labels

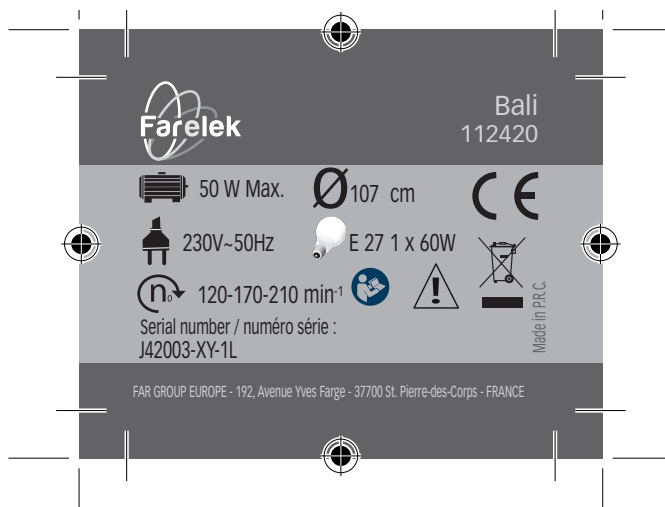

GARANTIE - WARRANTY



FR. GARANTIE

Cet outil est garanti contractuellement contre tout vice de construction et de matière, à compter de la date de vente à l'utilisateur et sur simple présentation du ticket de caisse. La garantie consiste à remplacer les parties défectueuses. Cette garantie n'est pas applicable en cas d'exploitation non conforme aux normes de l'appareil, ni en cas de dommages causés par des interventions non autorisées ou par négligence de la part de l'acheteur. La garantie ne s'applique pas sur les dommages causés par une défaillance de l'outil.

DE. GARANTIE

Die Garantiezeit für dieses Gerät in bezug auf Konstruktions- und Materialfehler beträgt lt. Vertrag bei Vorlage des Kassensbons. Die Garantieleistung besteht im Ersatz schadhafter Teile. Die Garantie erlischt bei einem Einsatz des Geräts, der nicht normentsprechend ist, bei Schäden, die auf unsachgemäße Eingriffe zurückzuführen sind bzw. bei Nachlässigkeit seitens des Käufers. Die Garantie erstreckt sich nicht auf Schäden, die auf Fehlfunktionen des Geräts zurückzuführen sind.

IT. GARANTIA

Quest' attrezzo è garantito per contratto contro qualsiasi difetto di costruzione e di materia, a partire dalla data di vendita all' utente e su semplice presentazione dello scontrino. La garanzia consiste nel sostituire le parti difettose. Questa garanzia non è applicabile in caso di sfruttamento non conforme alle norme dell' apparecchio, né in caso di danni causati da interventi non autorizzati o da negligenza da parte dell' acquirente. La garanzia non si applica ai danni causati da un' avaria dell' attrezzo.

EN. GARANTIE

This tool is guaranteed, in writing, against any defect in manufacture of parts from the date of sale upon simple presentation of the sales slip. The guarantee is limited to the replacement of faulty parts. This guarantee is not applicable in the event of usage which is not conform with the intended usage of the apparatus, nor in the event of damage caused by unauthorised servicing or negligence on behalf of the purchaser. This guarantee does not apply to any damage caused by

the failure of this tool.

ES. GARANTIA

Esta herramienta se garantiza contractualmente contra todo defecto de construcción y materia, a partir de la fecha de venta a l' usuario y sobre simple presentación del recibo de caja. La garantía consiste en sustituir a las partes defectuosas. Esta garantía no es aplicable en caso de explotación no conforme a las normas del aparato, ni en caso de daños causados por intervenciones no autorizadas o por negligencia por parte del comprador. La garantía no se aplica sobre los daños causados por un fallo del herramienta.

NL. GARANTIE

Dit gereedschap heeft een garantie tegen constructiefouten en materiaaldefecten, die geldig is vanaf de aankoopdatum door de gebruiker, op vertoning van de kassabon. De garantie betreft de vervanging van de defecte onderdelen. Deze garantie is niet van toepassing indien het apparaat niet volgens de normen gebruikt is, noch in geval van schade veroorzaakt door oneigenlijk gebruik of nalatigheid van de koper. De garantie is niet van toepassing op schade voortvloeiend uit een defect van het gereedschap.

PT. GARANTIA

Esta ferramenta tem uma garantia contratual contra qualquer defeito de construção e de material, a partir da data de venda ao utilizador e sobre simples apresentação do talão da caixa. A garantia consiste em substituir as partes defeituosas. Esta garantia não é aplicável no caso de exploração não conforme as normas do aparelho, nem em caso de danos causados pelas intervenções não autorizadas ou por negligência da parte do comprador. A garantia não se aplica para os danos causados por uma falha da ferramenta.

EL. ΕΓΓΥΗΣΗ

ΑΥΤΟ ΤΟ ΕΡΓΑΛΕΙΟ ΕΙΝΑΙ ΣΥΜΒΑΤΙΚΑ ΕΓΓΥΗΜΕΝΟ ΓΙΑ ΟΠΟΙΟΔΗΠΟΤΕ ΚΑΤΑΣΚΕΥΑΣΤΙΚΟ ΚΑΙ ΥΛΙΚΟ ΕΛΑΤΤΩΜΑ, ΑΠΟ ΤΗΝ ΗΜΕΡΟΜΗΝΙΑ ΠΩΛΗΣΗΣ ΣΤΟΝ ΧΡΗΣΤΗ ΚΑΙ ΜΕ ΤΗΝ ΕΠΙΔΕΙΞΗ ΤΗΣ ΑΠΟΔΕΙΞΗΣ ΠΩΛΗΣΗΣ. Η ΕΓΓΥΗΣΗ ΣΥΝΙΣΤΑΤΑΙ ΣΤΗΝ ΑΝΤΙΚΑΤΑΣΤΑΣΗ ΤΩΝ ΕΛΑΤΤΩΜΑΤΙΚΩΝ ΕΞΑΡΤΗΜΑΤΩΝ. ΑΥΤΗ Η ΕΓΓΥΗΣΗ ΔΕΝ ΙΣΧΥΕΙ ΣΕ ΠΕΡΙΠΤΩΣΗ ΛΕΙΤΟΥΡΓΙΑΣ ΠΟΥ ΔΕΝ ΣΥΜΜΟΡΦΩΝΕΤΑΙ ΜΕ ΤΑ ΠΡΟΤΥΠΑ ΤΗΣ ΣΥΣΚΕΥΗΣ, ΟΥΤΕ ΣΕ ΠΕΡΙΠΤΩΣΗ ΖΗΜΙΑΣ ΠΟΥ ΠΡΟΚΑΛΕΙΤΑΙ ΑΠΟ ΜΗ ΕΟΥΣΙΟΔΟΤΗΜΕΝΕΣ ΕΠΕΜΒΑΣΕΙΣ Ή ΑΜΕΛΕΙΑ ΕΚ ΜΕΡΟΥΣ ΤΟΥ ΑΓΟΡΑΣΤΗ. Η ΕΓΓΥΗΣΗ ΔΕΝ ΙΣΧΥΕΙ ΓΙΑ ΖΗΜΙΑΣ ΠΟΥ ΠΡΟΚΑΛΟΥΝΤΑΙ ΑΠΟ ΑΣΤΟΧΙΑ ΕΡΓΑΛΕΙΟΥ.

PL. GWARANCJA

Narz dzie jest obj te gwaranc-

jà, na wszelkie wady konstrukcyjne i materiałowe, licząc od daty sprzedaży u ytkownikowi i po okazaniu paragonu kasowego. Gwarancja obejmuje wymianę cz Aci wybrakowanych. Gwarancja nie znajduje zastosowania w przypadku u ytkowania niezgodnego z normami urzadzenia, ani w przypadku szkod spowodowanych działaniami niedozwolonymi lub zaniedbaniami ze strony nabywcy. Gwarancja nie obejmuje szkod powstałych z powodu upadku urzadzenia.

SV. GARANTI

Detta verktyg har en avtalsenlig garanti mot konstruktions och materialfel, från och med tidpunkten för användarens inköp och genom uppvisning av kassakvittot. Garantin består i att ersätta de bristfälliga delarna. Denna garanti gäller inte om användningen inte motsvarar apparatens standarder, inte heller vid skador som orsakas av ej tillåtna ingrepp eller på grund av köparens vårdslöshet. Garantin gäller inte forskador som orsakats av att verktyget fungerat bristfälligt.

FI. TAKU

Tämän laitteen takuu on voimassa sopimukseen mukaisesti katteen kaikki rakenne- ja materiaali- ja lukien ostopäivästä kassakuittia vastaan. Takuu sisältää viallisten osien korvaamisen. Takuu ei korvaa ohjeiden vastaista käyttöä eikä vaihtuuttamattomien henkilöiden käsittelystä tai ostajan huolimattomuudesta aiheutuneita vahinkoja. Takuu ei vastaa myöskään toimintahäiriöistä aiheutuneita vahinkoja.

BU. Гаранция

Този инструмент е под договорна гаранция срещу всякакъв дефект в изработката и използваните материали, считано от датата на продажба на потребителя и само срещу представяне на касовата бележка. Гаранционното обслужване се състои в замяна на дефектните части. Настоящата гаранция не е валидна когато апаратът се използва по начин, несъответстващ на стандарта за работа с него, както и в случай на щети, нанесени от неоторизирани лица, или вследствие на проявена небрежност от страна на потребителя. Гаранцията не покрива щети, произтекли вследствие на техническа неизправност на апарата.

DA. GARANTI

Dette værktøj er dækket af en garantikontrakt for konstruktions- og materialefejl, som gælder fra købsdatoen ved visning af kassebonen. Garantien består i at udskifte de defekte dele. Garantien dækker ikke fejl opstået som følge af anvendelse, som ikke overholder

SERVICE APRÈS VENTE - AFTER SALE SERVICE

FARGROUP EUROPE - 192, Avenue Yves Farge - 37700 St. Pierre-des-Corps - FRANCE

fargroup@fargroup.net

GARANTIE - WARRANTY



standarderne for apparatet eller skader opstået ved ikke autoriserede indgreb eller sløsethed fra brugerens side. Garantien dækker ikke skader opstået, fordi værktøjet har svigtet.

RO. GARANTIE

Acest aparat este garantat din punct de vedere contractual împotriva tuturor viciilor de construcție și de material, începând de la data vânzării lui către utilizator și la simpla prezentare a bonului de casa. Garanția constă în înlocuirea componentelor defecte. Această garanție nu se aplică în cazul exploatării în alt mod decât cel recomandat de normele aparatului și nici în caz de stricăciuni provocate de intervenții neautorizate sau prin neglijența cumpărătorului. Garanția nu se aplică asupra pagubelor cauzate de o defectare a aparatului.

RU. ГАРАНТИЯ

Данное изделие обладает именной силой контракта гарантии, покрывающей все возможные дефекты изготовления и материала. Гарантия вступает в силу с даты продажи изделия пользователю, для этого достаточно сохранить и предъявить полученные в кассе чек. Гарантия обязывает изготовителя заменить дефектные части изделия. В случае не соответствующего нормам использования изделия, несанкционированного демонтажа или ремонта или небрежного обращения действие гарантии прекращается. Гарантия не покрывает ущерб, возникшего в результате своей работе изделия.

TU. GARANTI

Bu araç, satış tarihinden itibaren, kullanıcının şadecine vezne alindisini sunmasiyala tum uretim ve malzeme hatasina karsi garantilidir. Garanti eksik olan kisilimlari degistirilmek icindir. Bu garanti aracini sartlarina uygun olmayan isleme durumunda, izini verilmeyen kullanimlardan kaynaklanan hasarlarda veya alincini istegi durumunda uygulanmaz. Garanti malzemenin bir eksikliginden meydana gelen bir zararda uygulanmaz.

CS. ZÁRUKA

Pro tento nástroj platí smluvní záruka na všechny výrobní a materiálové vady od data prodeje uživateli a na základě předložení pokladničního bloku. Záruka spočívá ve výměně vadných částí. Tato záruka neplatí v případě použití přístroje, které

neodpovídá normám, ani v případě škod způsobených nepovolenými zásahy nebo nedbalostí ze strany kupujícího. Záruka se nevztahuje na škody způsobené zavádou nástroje.

SK. ZÁRUKA

Pre tento nástroj platí zmluvná záruka na všetky výrobné a materiálové chyby od dátumu predaja užívateľovi a na základe predloženia pokladničného bloku. Záruka spočíva vo výmene chybných častí. Táto záruka neplatí v prípade použitia prístroja, ktoré nezodpovedá normám, ani v prípade škôd spôsobených nepovolenými zásahmi alebo nedbalosťou zo strany kupujúceho. Záruka sa nevzťahuje na škody spôsobené poruchou nástroja.

HE. TÍZSELÉNY

מגופ לכל תיווח תוירחוב הסוכמ הז ליכ שמתשמל הרכימה סוימ רמוחהו רוצייה תללוכ תוירחאה. הפוקה שוג תגהבו הניא וז תוירחא. סימגפו סיקלה תפחקה סינקתב דמוע וניאש דויבב שומיש ללע הלח יתלב ותוברעתהמ האצותב סרגנש קזנ לע וא תוירחאה. הנוקה דצמ ותולשור וא תישורמ לשכמ האצותכ סרגנש קזנ הסכמ הניא ליכב

AR. الضمان

على مجرد تقديم نطاق الشراء يتدخل في من تاريخ البيع الى المبيعات عمل وبيناء عيب فني التحصيل عوقفي الجوانب، ااعتبارا ان هذه الة مضمونة شعاقديا عن اي ان جهاز، ولا في حالة تعرضه لتللفات حالة الاستعداد غير المطابق للمعايير لا يكون هذا الضمان قابلا للتطبيق فني لخلل الضمان فني سرببدال الاجزاء الاعطالة لا ينطبق الضمان على الخرد الزاتج عن مخرجة او فني حالة الجهاز من قبل المشتري ناتجة عن عمليات تدخل غير

HU. GARANCIA

Erre a szerszámra szerződéses garanciát vállalunk barmilyen gyártási és anyaghiba felmerülése esetére, a fogsvaszto reszere tortent eladas napiatol szamitva, a penztari blokk egyszeru felmutatasa ellenben. A garancia a hibas alkatreszek cserereje terjed ki. Ez a garancia nem ervenyes, ha a keszuleket nem rendeltetesszeruen hasznaltak, sem illetekelen beavatkozasok, vagy a vasario hanyagsaga okozta karok eseten. A garancia nem fedezi azokat a karokat, melyeket a szerszam hibas mukodese okozott.

SL. JAMSTVO

To orodje je z garancijsko pogodbo zaščiteno proti vsem napakam v izdelavi in v sestavnem materialu od datuma prodaje naprej in ta velja ob predložitvi blagajniškega računa. Garancija velja za zamenjavo delov z napako. Ta garancija ne velja za uporabo orodja, ki ni v skladu z normami, predpisanimi za omenjeno orodje in za primere okvar, ki nastanejo zaradi nedovoljenih posegov na orodju ali zaradi malomarnega rokovanja kupca. Garancija ne

velja za škodo, ki jo lahko povzroči okvara orodja.

ET. GARANTII

See tööriist kuulub lepingu järgi garantiiremonti arvestades alates müümise päevast ja kasutaseki alusel kasutatajale koigi konstruktsiooni- ja materjalivigade puhul. Garantii seisneb defektsete osade välja vahetamises. See garantii ei kehti aparadi normide ebatavalise eiramise puhul ega ostja poolt keelatud viisil kasutamisest või hooletusetahtmisest tulenevate kahjude korral. Garantii ei kehti seadme defektidest põhjustatud kahjude puhul.

LV. GARANTĪJA

Sis prietašas yra uztiķrināmas kaip itin geros kokybės, nuo jo pardavimo datos iki jo panaudojimo, ir jam yra suteikiama garantinis talonas. Garantijos metu galima pakeisti atsiradusius trumplaiakius gedimus. Si garantija netaikoma esant netinkamam naudojimui ar nesilaikant reikiam šio aparato vartojimo instrukcijų, tai pat paciam parkeijui jį sugadinus. Garantija taip pat netaikoma, prietašą naudojant ne pagal paskirtį ir jį apgadinus.

LT. GARANTIJA

Sim darbarikam ir liguma noteikta garantija visiem defektiem, kas saistās ar konstrukciju un materiālu, sakot ar pardošanas datumu, kad mašīnu uzradot lietotajam un vienķarsj uzradot kases ceku. Garantija iekļauj bojāto daļu nomainu. Si garantija nav derīga, ja aparāts nav lietots saskaņā ar drošības noteikumiem, ne gadijums ja bojājumi radusies nesāncionētas ielauķšanas gadijuma vai arī pircēja nolaidības dēļ. Garantija nav derīga, ja bojājumi radusies darbarikā defekta dēļ.

HR. JAMSTVO

Ovaj alat ima ugovorno jamstvo u slucaju bilo kakvih nedostataka u konstrukciji i materijalu od datuma prodaje korisniku uz jednostavno predocenje racuna. Jamstvo se sastoji u zamjeni neispravnih dijelova. Ovo se jamstvo ne primjenjuje u slucaju uporabe i eksploatacije koja nije sukladna standardima uređaja, niti u slucaju štete uzrokovane neovlaštenim intervencijama ili nemarom kupca. Jamstvo se ne primjenjuje na štetu uzrokovanu nekim nedostatkom alata.

SERVICE APRÈS VENTE - AFTER SALE SERVICE

FARGROUP EUROPE - 192, Avenue Yves Farge - 37700 St. Pierre-des-Corps - FRANCE

fargroup@fargroup.net



FAR GROUP EUROPE

Une société du groupe **SIGMA**

192, Avenue Yves Farge
37700 St. Pierre-des-Corps
FRANCE

www.fartools.com

