

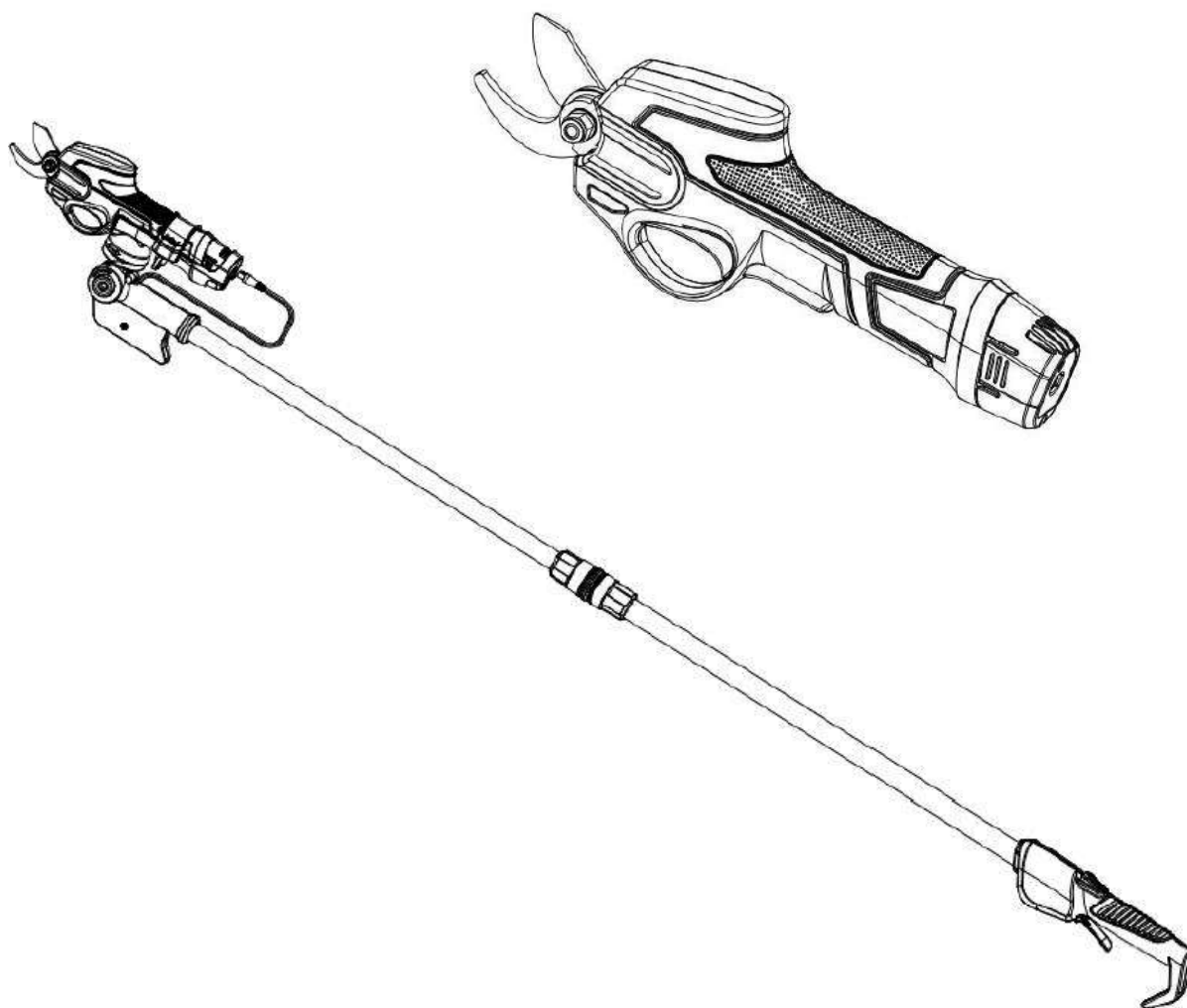







Sécateur GS 720 Li



Symbole Sécurité

	DK	GB	DE
	Avertissement: Informations de sécurité sur les dangers pouvant entraîner des blessures corporelles	Warning: Safety information about hazards that can result in personal injury	Warnung: Sicherheitsinformationen zu Gefahren, die zu Verletzungen führen können
	Veillez lire attentivement le manuel d'utilisation avant d'utiliser la machine.	Please read the user manual carefully before operating the machine.	Die Bedienungsanleitung sorgfältig durchlesen, bevor das Gerät verwendet wird.
	Ne pas exposer l'équipement à l'eau de pluie et le stocker à l'intérieur.	Do not expose the equipment to rain/water and store it indoor.	Das Equipment keinem Regen/Wasser aussetzen und im Gebäude lagern.
	Utiliser des lunettes de sécurité	Use safety goggles	Schutzbrille tragen.
	Utiliser des gants de travail	Use work gloves	Arbeitshandschuhe tragen.
	Utiliser un casque et des lunettes de protection	Utiliser un casque et des lunettes de protection	Helm und Schutzbrille tragen.
	Portez des chaussures de sécurité	Wear safety footwear	Sicherheitsschuhe tragen
	Attention aux chutes d'objets lors de la coupe au-dessus de la tête.	Beware of falling objects, when cutting from above the head.	Auf herunterfallende Objekte achten, wenn über Kopfhöhe gesägt wird.
	Attention aux lignes électriques aériennes. Gardez une distance minimale de 10 m.	Beware of overhead electric power line. Keep minimum 10 m distance.	Auf Hochspannungsleitungen achten. Einen Mindestabstand von 10 m einhalten.

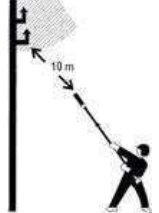
1

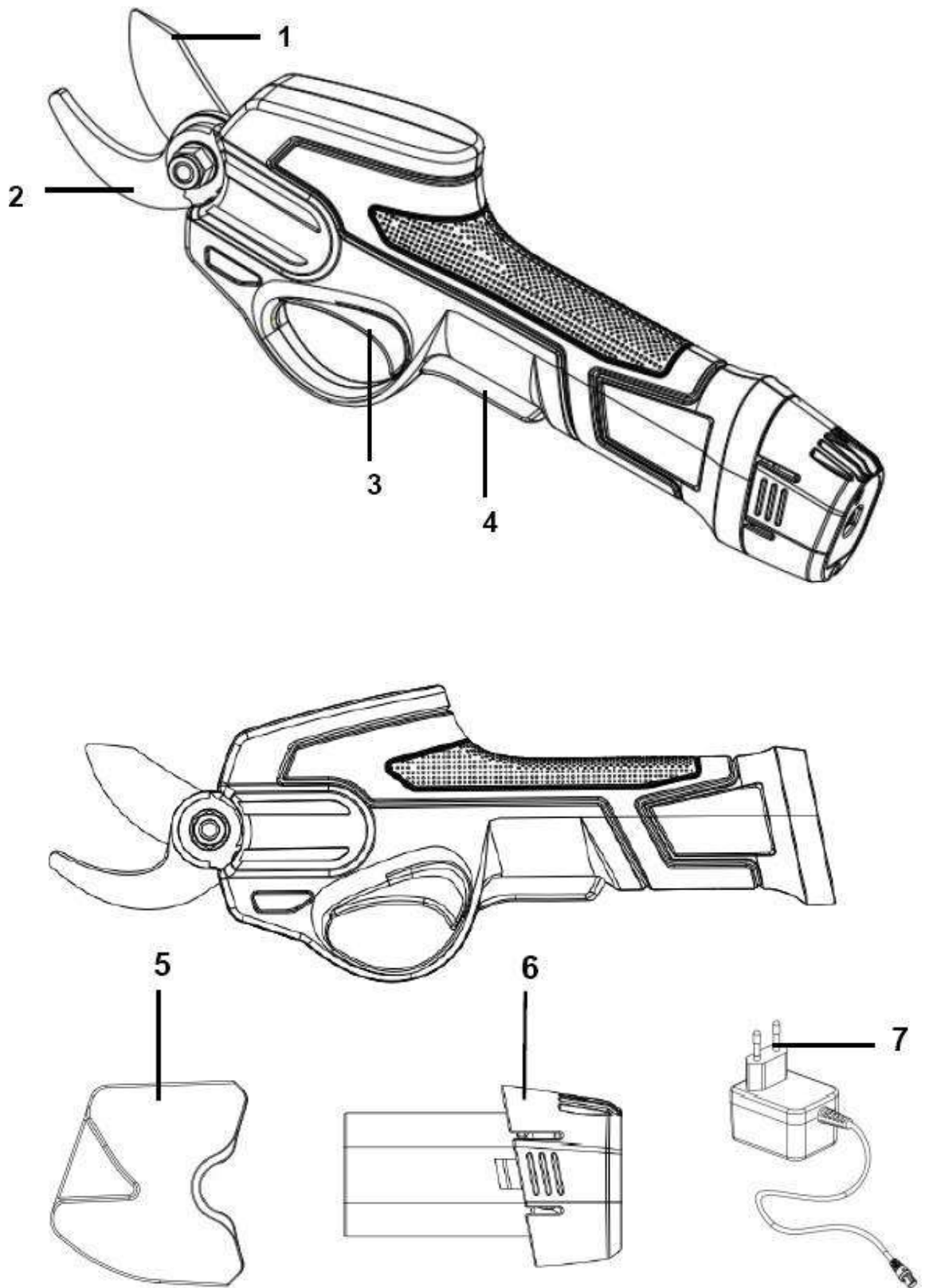

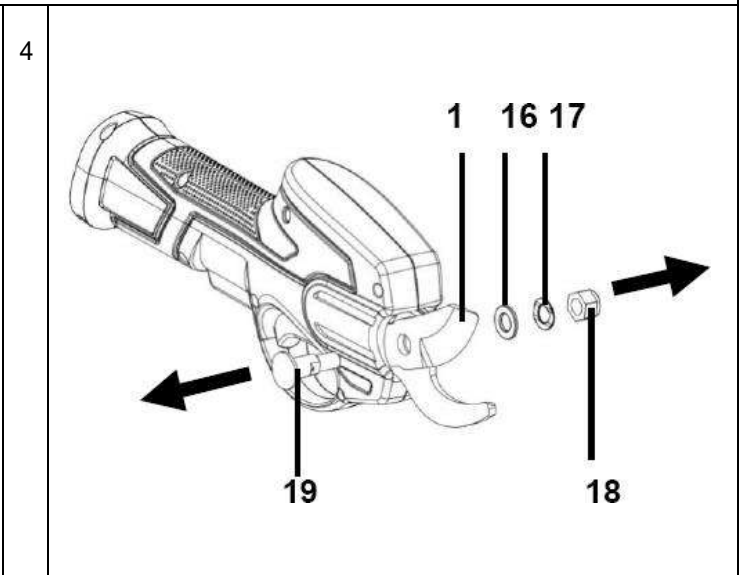
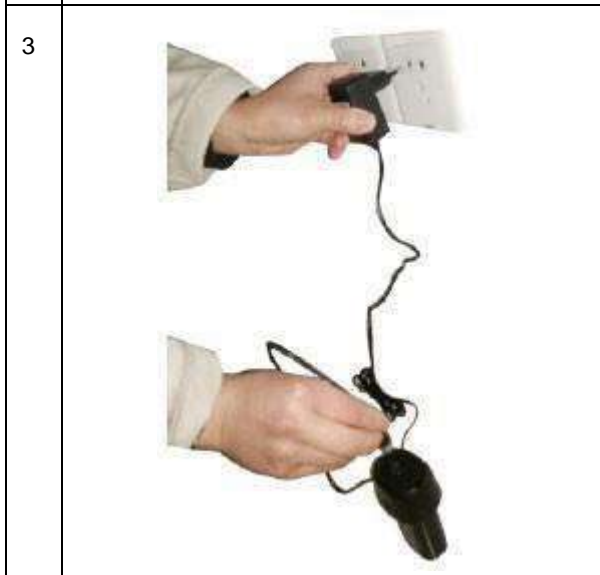
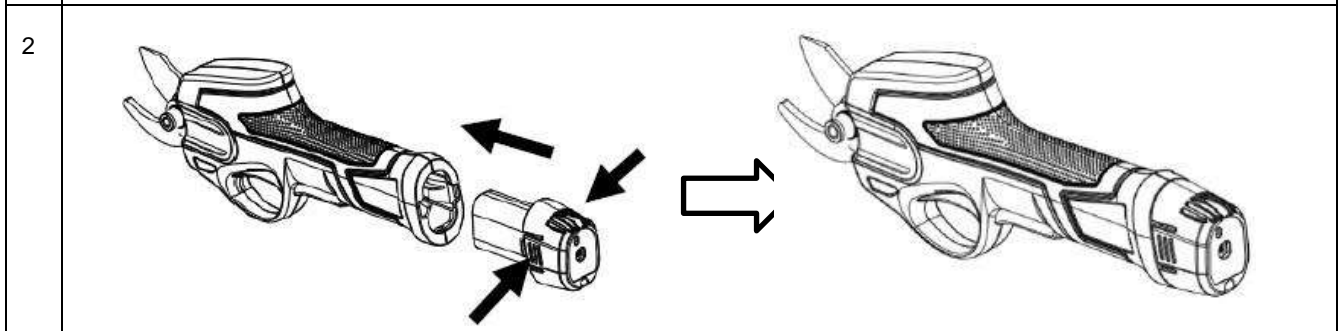
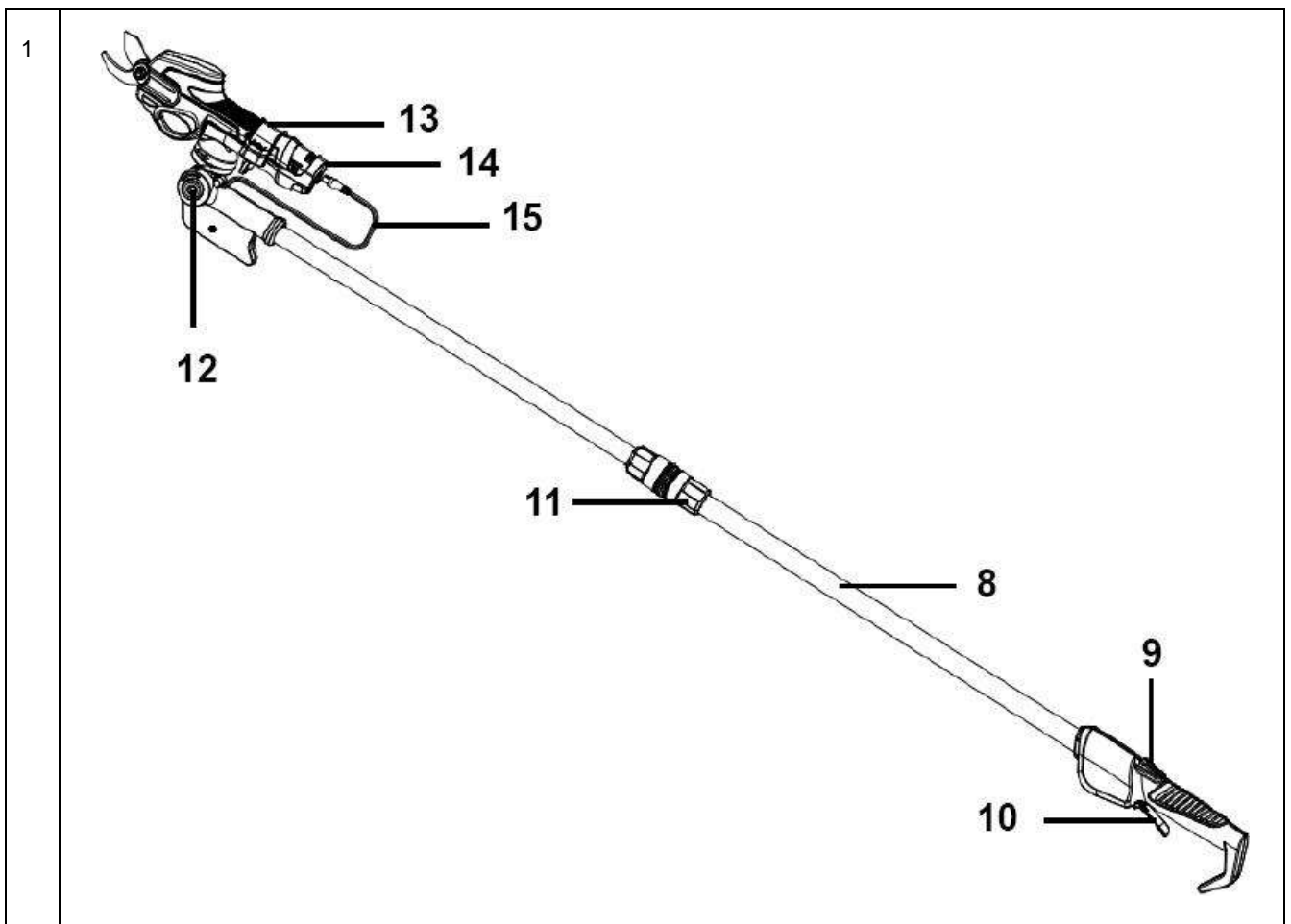

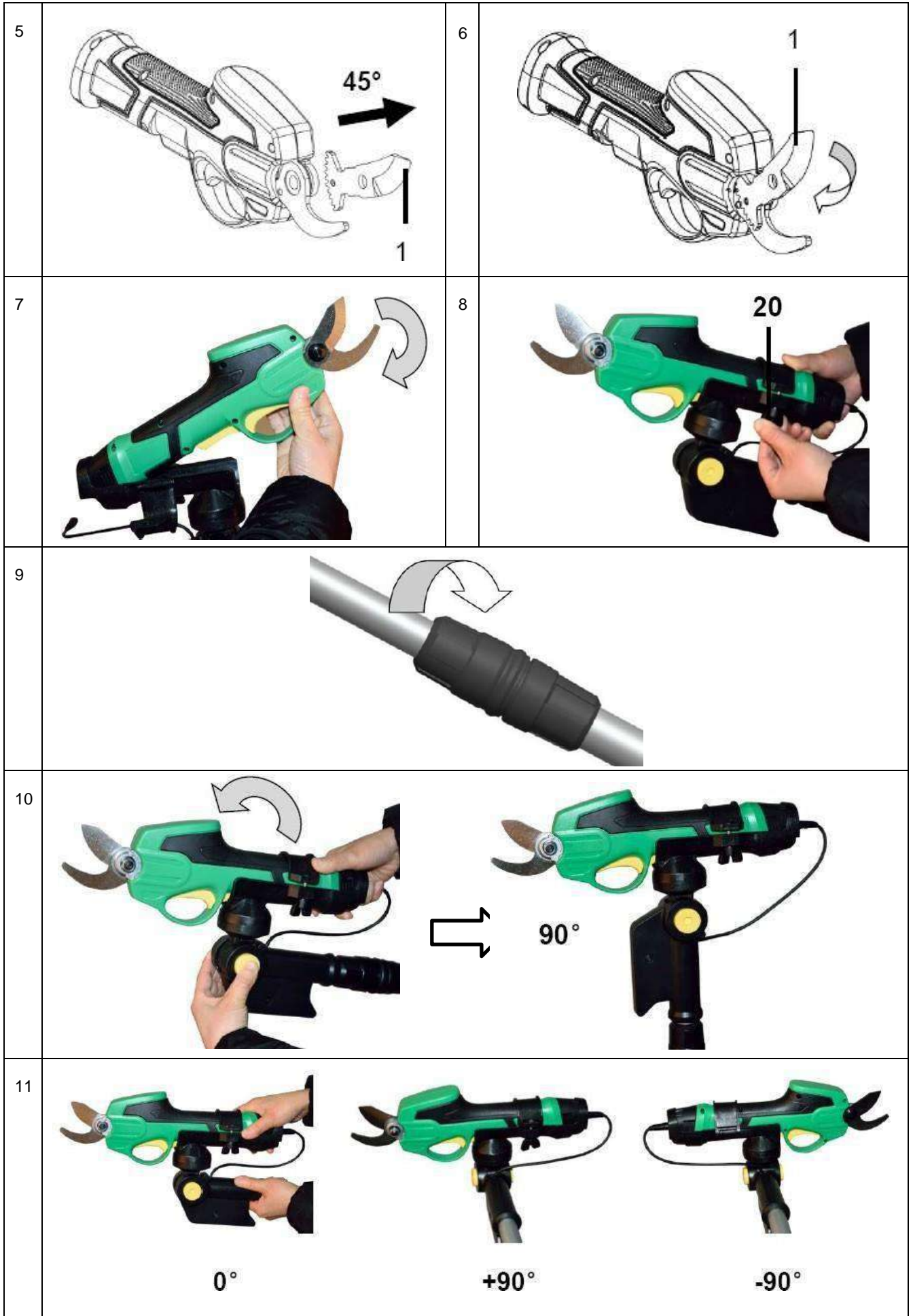

FR - Instructions d'origine

Symboles d'avertissements.....	2
Illustrations	4
Sécurité	10
Identification de la machine et des composants	10
Déballage et montage	10
Batterie.....	11
Chargeur	11
Utilisation.....	11
Habits de travail.....	11
Conseils d'utilisation	12
Maintenance.....	12
Stockage	12
Caractéristiques	12
Conditions de garantie	12
Déclaration de conformité CE	20

Pièces de rechanges

Les schémas des pièces de rechange pour le produit spécifique peuvent être trouvés sur notre site Web www.texas.dk Si vous trouvez les numéros de pièce vous-même, cela facilitera un service plus rapide.

Pour l'achat de pièces détachées, veuillez contacter votre revendeur.

Sécurité

Comment lire le manuel

Veillez lire attentivement ce manuel d'instructions, en particulier les avertissements de sécurité marqués du symbole:



Lors de l'utilisation du produit, les consignes de sécurité doivent être scrupuleusement respectées. Lisez attentivement ce manuel avant de démarrer la machine. Assurez-vous de savoir comment arrêter et couper le moteur en cas d'accident. Toutes les instructions concernant la sécurité et l'entretien de la machine sont pour votre propre sécurité.

Les avertissements, précautions et instructions donnés dans ce manuel ne peuvent couvrir toutes les situations dans lesquelles le produit peut être placé. L'utilisateur doit donc faire preuve de bon sens et de prudence lors de l'utilisation du produit.

Sécurité dans la zone de travail

- N'utilisez le produit que dans des zones propres et bien éclairées
- N'utilisez pas le produit dans des zones présentant un danger d'explosion ou en présence de fluides inflammables, de gaz ou de poussière.
- La personne qui utilise la machine est responsable envers les autres personnes présentes dans la zone de travail. N'utilisez jamais la machine lorsque d'autres personnes, en particulier des enfants ou des animaux, sont à proximité.
- La personne qui utilise la machine est responsable envers les autres personnes présentes dans la zone de travail. N'utilisez jamais la machine

lorsque d'autres personnes, en particulier des enfants ou des animaux, sont à proximité.

Utilisation et entretien du produit

- Cette machine ne doit pas être utilisée pour d'autres travaux que ceux décrits dans ce manuel.
- N'utilisez que des pièces de rechange d'origine. Le montage de pièces non approuvées peut entraîner un risque accru et n'est donc pas légal. Toute responsabilité est rejetée pour les accidents ou autres dommages qui se sont produits en raison de l'utilisation de pièces non autorisées.

- Avant d'utiliser la machine, le revendeur ou une autre personne qualifiée doit vous instruire sur l'utilisation de la machine.
 - Les mineurs ne peuvent pas travailler la machine.
 - La machine ne peut être prêtée qu'à des personnes connaissant l'utilisation de la machine. Ce manuel doit suivre la machine en toutes circonstances.
 - La machine ne doit être utilisée que par des personnes reposées, bien portantes et en forme. Si le travail est fatiguant, des freinages fréquents doivent être effectués. Ne pas utiliser la machine sous l'influence de l'alcool.
 - Vérifiez toujours avant de démarrer, que tous les boulons et écrous sont serrés.
 - Portez toujours des lunettes de protection lorsque vous utilisez la machine.
 - Gardez les enfants et autres personnes à une distance d'au moins 5 mètres de la zone de travail.
 - La batterie doit toujours être retirée lorsque:
 1. l'entretien est fait.
 - la machine est laissée sans surveillance
 - Pendant le transport, l'interrupteur principal doit être éteint.
2. Retirez tous les matériaux d'emballage et les dispositifs d'expédition, le cas échéant.
 3. Assurez-vous que le contenu de la livraison est complet et exempt de tout dommage. Si vous constatez que des pièces manquent ou présentent des dommages, n'utilisez pas le produit mais contactez votre revendeur. L'utilisation d'un produit incomplet ou endommagé représente un danger pour les personnes et les biens.
 4. Assurez-vous que vous disposez de tous les accessoires et outils nécessaires au montage et au fonctionnement.
 5. Branchez la batterie en la poussant jusqu'à ce que vous entendiez un clic (Fig. 2).
 6. Retirez la batterie en appuyant sur les boutons de verrouillage de la batterie et en la tirant.

NOTE: Retirez toujours la batterie avant le montage et l'entretien.

Identification de la machine et des

composants Voir Fig. 1

1. Lame (mobile)
2. Lame (fixe)
3. Interrupteur à gâchette
4. Interrupteur de sécurité
5. Housse de protection
6. Batterie
7. Chargeur
8. Tige télescopique *
9. Interrupteur à gâchette *
10. Interrupteur de sécurité *
11. Réglage bas de l'arbre télescopique *
12. Bouton de rotation (haut/)*
13. Support *
14. Support pour sécateur *
15. Connecteur d'alimentation *

* Uniquement pour modèle avec manche télescopique inclus.

Déballage et montage

1. Déballer toutes les pièces et posez-les sur une surface plane et stable.

Montage de l'arbre télescopique. Voir la figure 7+8

1. Tenez le manche télescopique d'une main et l'avant du sécateur de l'autre.
2. Appuyez sur la partie batterie dans le support en U à l'extrémité du support.
3. Laissez tomber le sécateur dans le support (14) et le fixer avec le support (13) et serrer avec l'écrou wint (20).
4. Attachez le connecteur d'alimentation (15) de la tige télescopique à la batterie.

- Ne couvrez pas la batterie ou le chargeur pendant la charge. Permettre une ventilation libre de l'air.

Branchez le chargeur sur la prise de courant et branchez la fiche de charge sur la batterie (Fig. 3).

La batterie

Ce produit est livré avec batterie et chargeur.

Avertissement: N'essayez pas de le démonter, de le court-circuiter ou de le mettre à une chaleur extrême ou à un incendie, car cela peut provoquer une enquête sérieuse et des dommages permanents à la batterie!

La batterie n'est chargée qu'à environ 30% à la livraison.

- Mise en charge
- Utilisez uniquement le chargeur d'origine avec l'art. non. 451222
- Avant la première utilisation de la batterie, il est recommandé de la charger complètement.

la batterie n'a pas d'indicateur d'alimentation

Important: Pour protéger la batterie de la décharge totale, la machine s'arrête lorsque la batterie est presque vide.

La machine ne doit pas être redémarrée après l'arrêt automatique, car cela peut endommager la batterie.

La batterie doit être rechargée avant que le travail puisse continuer.

Charger

Une charge complète prend environ 60 minutes.

- Retirez la batterie du sécateur avant de commencer la charge.
 - Utilisez uniquement le chargeur d'origine, qui est inclus avec le produit.
 - N'essayez pas de charger d'autres types de batteries dans le chargeur, autres que les batteries d'origine avec l'art. non. 451221 (1,5 Ah).
 - Conservez le chargeur dans un environnement sec et chaud (10-25 degrés C) et utilisez-le uniquement à l'intérieur. Il doit être connecté à une prise 230V AC normale.
 - Avant la première utilisation de la batterie, il est recommandé de la charger complètement.
- La surface de la batterie peut devenir chaude pendant la charge. C'est normal.

Il y a 3 voyants sur le chargeur indiquant l'état et l'état de charge de la batterie:

Statut	
lumière rouge	Mise en charge
Lumière verte	Complètement chargé
Feu rouge + vert en même temps	Problème possible. Vérifiez si la prise de courant est allumée et que la prise de charge est correctement monté.

Important : le chargeur s'arrête lorsque la batterie est pleine. Cependant, il est déconseillé de laisser la batterie dans le chargeur plus de 24 heures.

Il est recommandé de ne pas vider complètement la batterie et de la charger complètement dans la mesure du possible, car cela peut augmenter la santé de la batterie.

Pour retirer le chargeur de la batterie, retirez la prise de charge.

Avant le stockage hivernal, la batterie doit être complètement chargée et maintenue au chaud à 10-20 degrés C. Chargez-la tous les 3 mois. Assurez-vous de garder les trous de ventilation propres et exempts de saleté.

Rangez le chargeur à l'intérieur entre 5-25 degrés C.

Utilisation

Avant utilisation, assurez-vous que la batterie est correctement installée avec le verrou de batterie en place.

Pour démarrer le sécateur, maintenez l'interrupteur de sécurité (4) et activez la gâchette (3).

Arrêtez la machine en relâchant la gâchette (3).

Utilisation avec manche télescopique.

Si vous avez acheté le sécateur avec manche télescopique inclus, vous pouvez couper des branches en hauteur. La longueur totale, y compris l'arbre télescopique est d'environ 185 cm.

Ajustement de la longueur. voir Fig. 9

La longueur de la tige télescopique peut être ajustée en perdant le support de réglage au milieu de la perche. Après cela, la tige peut être retiré/enfoncé.

Réglage de l'angle de coupe. Voir fig. 10

En appuyant sur les deux boutons de rotation jaunes sur le côté du support, l'angle peut être ajusté vers le haut/bas.

Réglage de la direction. Voir la figure. 11

L'angle du sécateur peut être tourné de 90° de chaque côté. Tournez simplement le sécateur, lorsqu'il est fixé au support de support.

Habits de travail

Lorsque vous utilisez la machine, portez des vêtements de travail moulants, des gants de travail solides, des lunettes de sécurité, un casque et des bottes à semelles antidérapantes.

Conseils d'utilisation

protection pour la lame lorsque la machine est stockée.

Suivez ces conseils pour obtenir un meilleur résultat de travail:

1. Une batterie complètement chargée a plus de puissance qu'une batterie à moitié vide lorsqu'il s'agit de couper de grosses branches.
2. Gardez le sécateur dans une position perpendiculaire à la branche pour obtenir une coupe plus nette. Si le sécateur est un peu incliné sur le côté, il sera plus difficile de couper correctement.
3. Veillez à ne pas tenir les doigts là où le sécateur coupe. Gardez une bonne distance entre les mains et la lame du sécateur.

La capacité de coupe normale du sécateur est :

Bois tendre : Ø 20 mm

Bois dur : Ø 15 mm

Maintenance

Avant toute opération d'entretien et de maintenance, l'alimentation doit être débranchée, cela signifie que la batterie a été retirée de l'outil.

- Retirez la batterie avant de nettoyer et de ranger la machine.
- Pour obtenir les meilleurs résultats de coupe, les couteaux doivent être nettoyés et huilés régulièrement. Enlever la saleté avec une brosse douce et huiler légèrement.
- Utilisez de l'huile biodégradable.
- Nettoyez le boîtier et les autres pièces avec un nettoyant doux et un chiffon humide. N'utilisez jamais de nettoyants ou de solvants agressifs.
- Empêcher l'eau de pénétrer dans la machine.

Remplacement de la lame. Voir la figure 4+5+6

La lame mobile (1) peut être remplacée. Desserrez et retirez l'écrou (18) avec une clé de 12 mm. Retirez les rondelles (16+17), le boulon et enfin la lame (1). Retirez la lame lorsqu'elle est alignée dans un angle de 45°.

Pour installer une nouvelle lame, insérez la lame dans un angle de 45° degrés, jusqu'à ce que les dents correspondent à la boîte de vitesses. Ajustez l'angle de la lame afin que les deux trous de lame soient alignés. Montez le boulon, la rondelle et l'écrou et serrez à nouveau.

La nouvelle lame a l'art. non. 451223

Stockage

Rangez le sécateur au sec et inaccessible aux enfants. Gardez la lame lubrifiée. Utilisez le couvercle de

Caractéristiques

Modèle	GS 720 Li
Type de batterie	Lithium Ion
Capacité de la batterie	7.2V / 1.5 Ah
Temps de charge	60 min
Tension (chargeur)	220-240V - 50-60Hz
Épaisseur de branche	Max Ø 20 mm
Poids net (sans poteau)	0,85 kg
Poids net (avec poteau)	1,75 kg
classe de protection	III

Conditions de garantie

La période de garantie est de 2 ans pour les utilisateurs finaux privés dans les pays de l'UE. Les produits vendus pour un usage commercial, n'ont qu'une période de garantie de 1 an. La garantie couvre les défauts de matière et/ou de fabrication.

Restrictions et exigences

L'usure normale et le remplacement des pièces d'usure ne sont PAS couverts par la garantie.

Pièces d'usure, qui ne sont PAS couvertes pendant plus de 12 mois:

- Lame
- Protecteur de pointe de lame
- La batterie: Si la batterie n'est pas stockée correctement (hors gel et rechargée tous les 3 mois), la durabilité n'est garantie que 6 mois.

La garantie ne couvre PAS les dommages/défauts causés par:

- Manque de service et d'entretien
- Changements structurels
- Exposition à des conditions extérieures inhabituelles
- Si la machine a été mal utilisée ou surchargée
- Utilisation de pièces de rechange non originales.
- Autres conditions pour lesquelles le Texas ne peut être tenu responsable.

Le fait qu'un cas soit une réclamation sous garantie ou non est déterminé dans chaque cas par un centre de service autorisé. Votre reçu est votre note de garantie, pourquoi il doit toujours être conservé en lieu sûr.

RAPPEL: L'achat de pièces détachées ainsi

que toute demande de réparation sous garantie, art. numéro (par ex. 900631XX), l'année et le numéro de série doivent toujours être renseignés.

* Nous nous réservons le droit de modifier les conditions et déclinons toute responsabilité en cas d'erreur d'impression.

CE Overensstemmelseserklæring
CE Declaration of conformity
DE-Konformitätserklärung
Déclaration de conformité CE

DK
GB
DE
FR

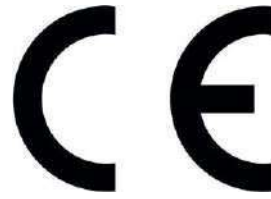

UE-importateur • UE-importatore • Der EU-Importeur • Importatore EU.

Texas Andreas Petersen A/S

Déclare par la présente que le matériel • Hereby certifies that the following • erklært hermit, dass der folgende • Con lapresente certifica che il seguente.

Sécateur à batterie • Battery pruner • Akku-Gartenschere • Forbice elettrica a batteria.

GS 720 Li

Fabriqué conformément aux directives suivantes • Is in compliance with the specifications of the machine directive and subsequent modifications • den Spezifikationen der Gerätechlinie und nachfolgenden Abänderungen entspricht • E' conforme alle specifiche della direttiva macchine e successive modifich.

2006/42/EC - 2014/30/EU - 2000/14/EC amended by 2005/88/EC

L'équipement est fabriqué conformément aux normes suivantes • Conforms with the following standards • den folgenden Normen entspricht • Conformemente ai seguenti standard.

**EN 60745-1:2009+A11: 2010, EN ISO 12100:2010, EN 62233: 2008, AfPS GS 2014:01 PAK
EN 55014-1: 2017, EN 55014-2: 2015,**

L_{WA}: 85 dB(A)

L_{pA}: 58 dB(A)

Vibrations A_h: ≤ 2.5 m/s²

Texas Andreas Petersen A/S
Knullen 22 • DK-5260 Odense S
28.01.2021

Responsible for documentation
Johnny Lolk

Johnny Lolk
Managing Director

