

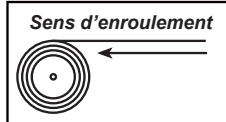

NOTICE PERGOLA TOILE ADOSSÉE

ST-PERGO-135



3 personnes Minimum
1 journée

PRÉPARATION DE LA POSE

Outils nécessaires

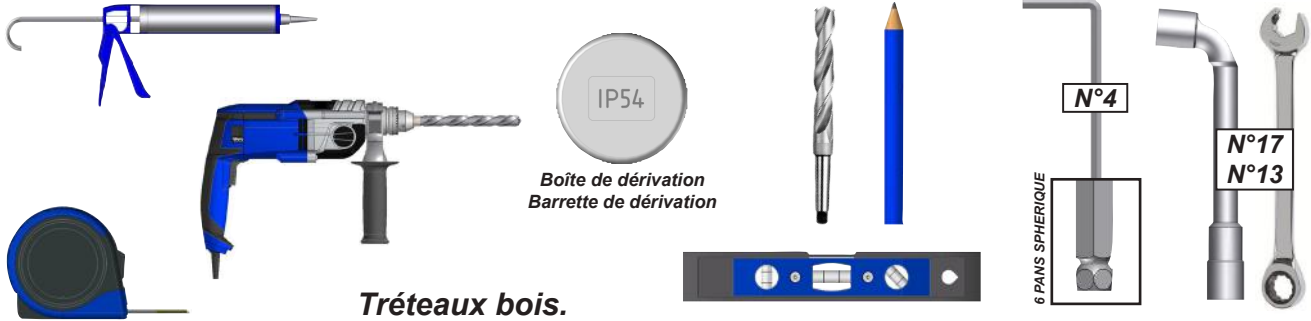

Tréteaux bois.



ATTENTION



ATTENTION ! VEUILLEZ LIRE CE MANUEL D'UTILISATION AVANT TOUTE UTILISATION ET INSTALLATION DU PRODUIT. CONSERVEZ CES INSTRUCTIONS AFIN DE POUVOIR VOUS Y RÉFÉRER ULTÉRIEUREMENT.

- La pose d'une pergola doit être réalisée avec précaution de part ses contraintes et nécessite un certain niveau de compétences :
 - La prise de mesure et mise de niveau des supports et de la structure.
 - Perçage du mur et sol Installation de scellement chimique ou fixation adaptée.
 - Travail en hauteur et manipulation de charge lourde.
 - Raccordement électrique dans le cas d'une pergola à commande électrique.

En cas de doute sur le bon déroulement et la sûreté de votre pose, faite appel à un professionnel.

- La pergola doit être posé dans les règles de l'art. Trois personnes minimum sont nécessaires avec un équipement de protection individuelle (EPI) et le matériel adapté. En cas de problème, veuillez consulter une personne qualifiée sur ce produit pour obtenir de l'assistance.
- Respectez les instructions de sécurité afin de prévenir tout dommage lié à une utilisation incorrecte ! Respectez tous les avertissements apposés sur la notice.
- C'est un produit qui présente un risque de chute et d'accident corporel grave. Toutes les étapes de montage doivent être scrupuleusement respectées. Un défaut de fixation ou une pose incorrecte peut entraîner la chute ou la casse de la pergola. Il est important pour la sécurité des personnes de suivre ces instructions.
- Il est formellement interdit de monter sur la structure de la pergola.
- Il incombe au poseur d'assurer la fixation et le maintien au sol de la pergola.
- Le fabricant n'assume aucune responsabilité pour les dommages causés à la pergola ou à son contenu par les catastrophes naturelles ou événements particuliers pour toutes pergolas posées dans le non respect des préconisations présentes dans la notice de pose.
- En cas de forte chute de neige, retirer la neige présente sur la pergola. Ne laisser en aucun cas la neige s'accumuler.



AVANT DE DÉBUTER LA POSE, vérifier le contenu des colis reçus si un élément vous interpelle ou serait manquant pendant cette vérification, contacter notre service technique au plus vite (ne pas monter la structure si des éléments sont défectueux.)



Vérifier la planéité de votre mur. Dans le cas d'un mur creux ou bombé, effectuer un calage solide du coffre mural afin d'obtenir un alignement correct.

En l'absence de dalle béton au sol, réaliser des plots béton au niveau de chaque pied, afin de pouvoir fixer les supports.

Dimension et composition des plots béton :

- 63cm x 63cm x 63cm (500Kg) + FERRAILLAGE.

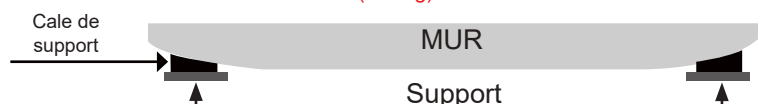

Mise en situation.

Avancée hors tout (HT)

Hauteur de pose

*Encombre de
fonctionnement
250mm*

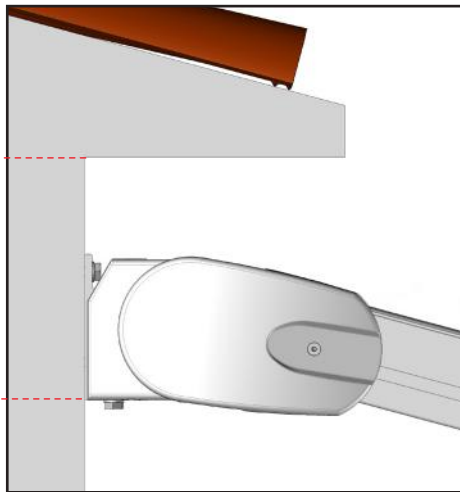

5°

15°

Hauteur de passage

X = Avancée au sol

RETRAIT

IMPORTANT :

L'avancée au sol est modifiable sur chantier. Le retrait par rapport à l'avancée HT est de maximum 1/4 de l'avancée.

Exemple : pour une pergola de 4000mm d'avancée HT le retrait = $4000 \times 1/4 = 1000\text{mm}$

A noter dans cette configuration la modification de l'avancée au sol modifiera l'inclinaison du produit.

ATTENTION,

Un défaut d'alignement, de fixation, de niveau des supports ou une pose incorrecte peut entraîner la chute de la pergola.
Un défaut d'alignement, de fixation, de niveau des platines de fixation au sol ou une pose incorrecte peut entraîner la chute de la pergola.
Nous déclinons toutes responsabilités pour tous dommages matériels et/ou corporels survenus suite à un mauvais montage.

Les éléments.

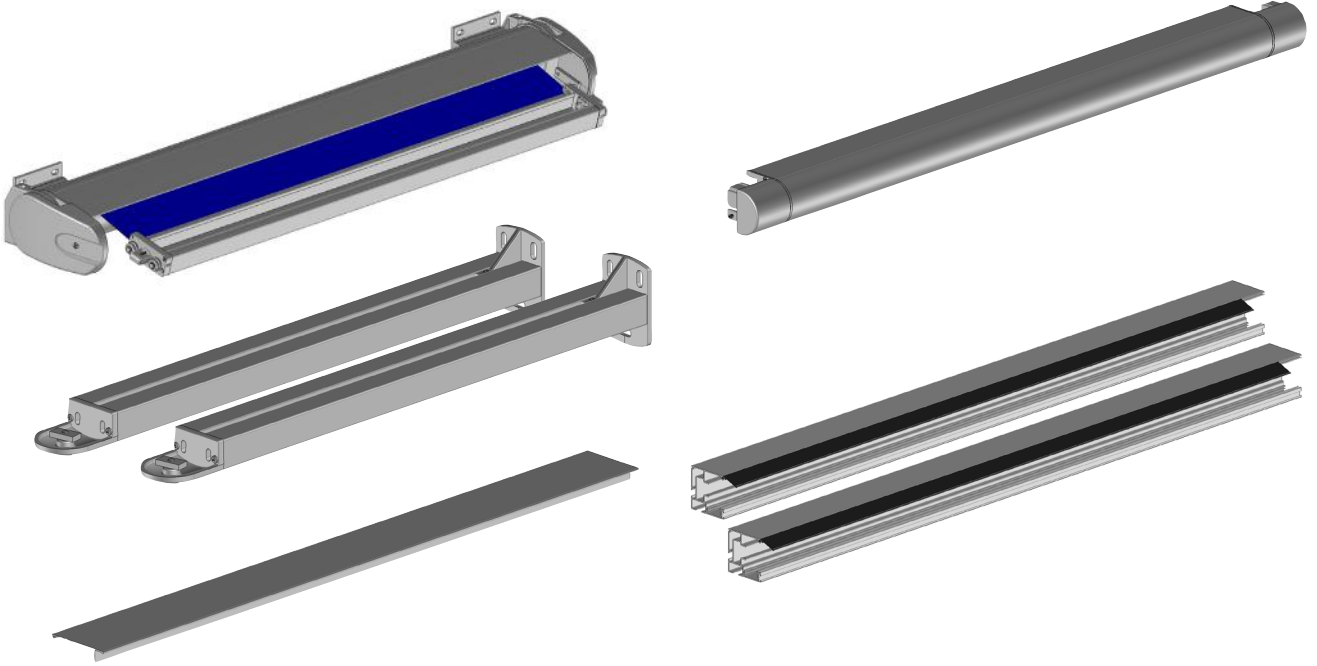

1 Prise de mesure.

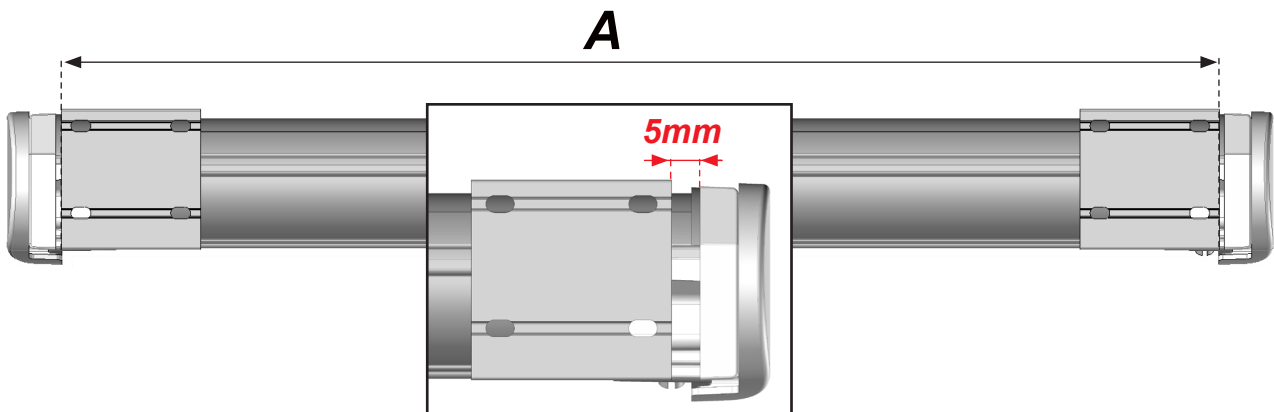

2 Démontez les supports muraux.

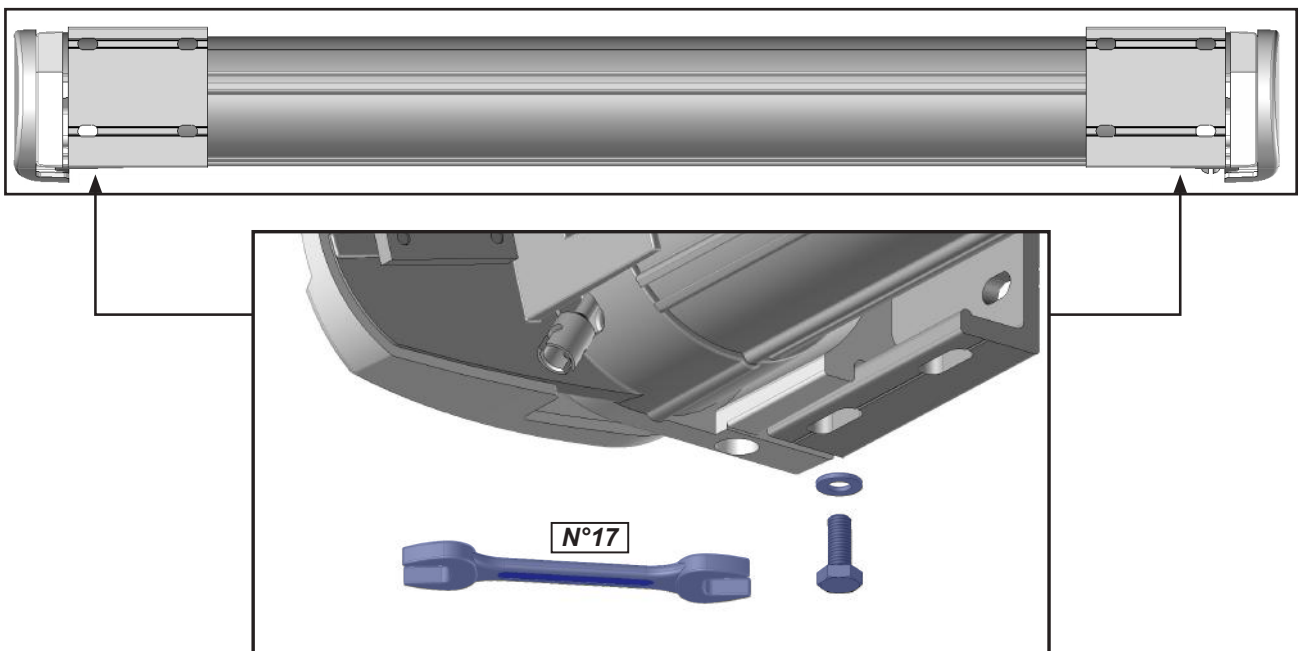

Modifier le coffre pour la pose plafond. Pose plafond seulement.

A Démontez.

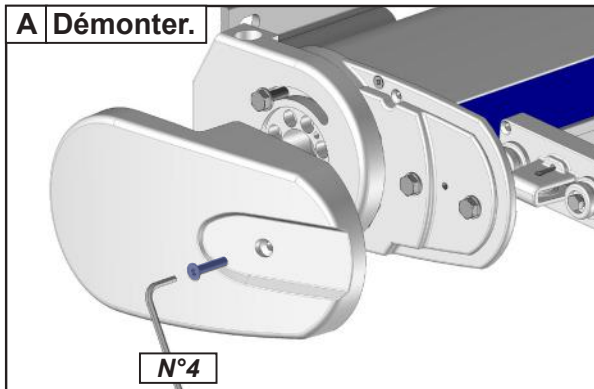

B Démontez.

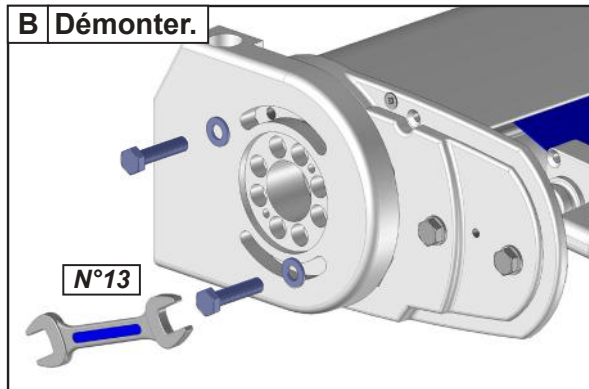

C Remontez.

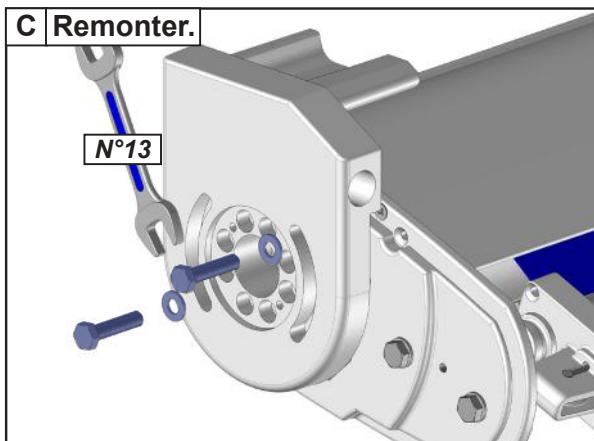

D

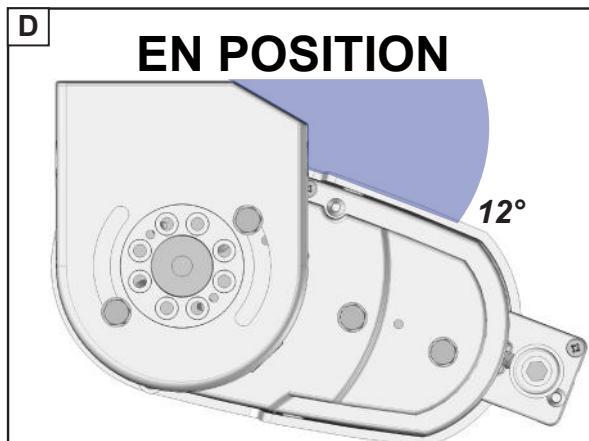

3 Pose des supports muraux. Pose façade seulement.

Note : pose plafond se référer page 4.

A

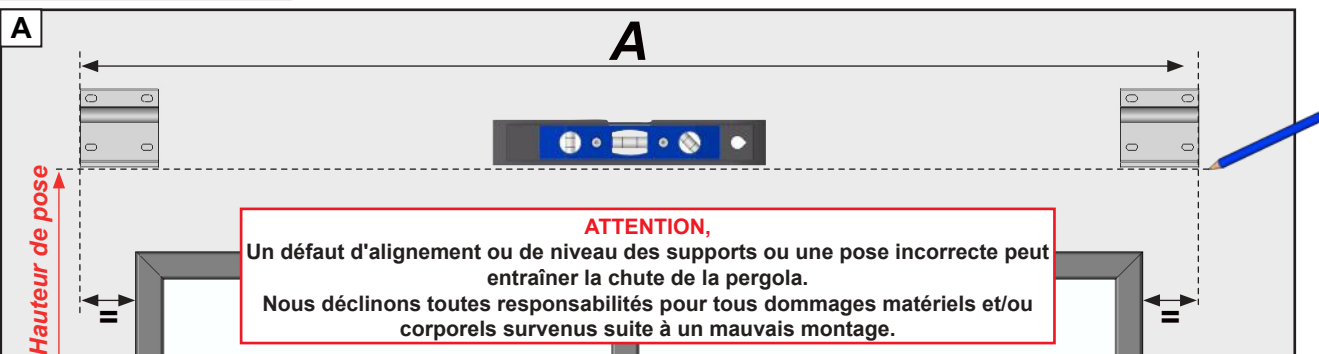

B

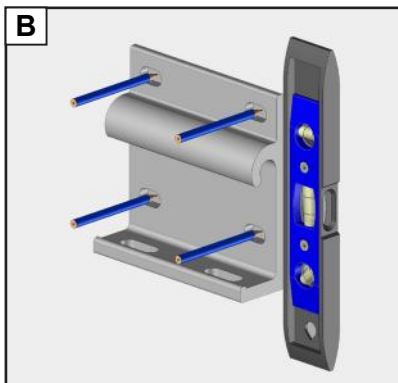

C

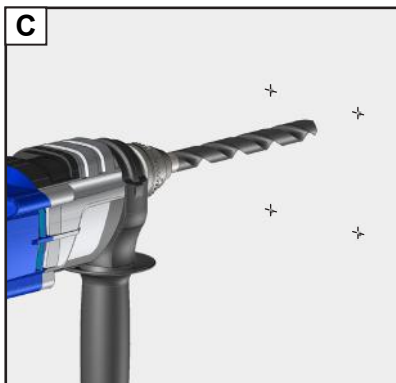

D

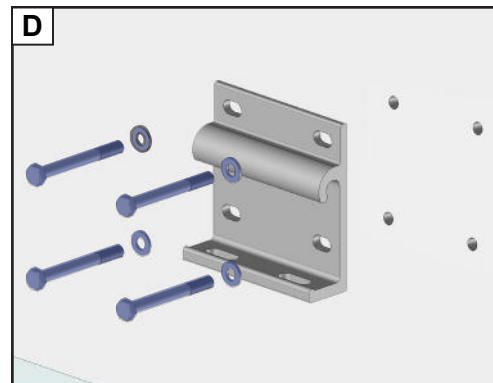

Adapter la fixation à la nature du mur. Fixation avec des vis Ø10mm. Kit de vis et rondelles non fourni. Dans le cas d'installation à l'aide d'un kit de scellement chimique, se référer aux instructions d'utilisation du produit utilisé.

IMPORTANT :

Réaliser un contrôle des niveaux et de l'alignement des supports muraux avant de continuer la pose.

Contrôle , continuer la pose de la pergola. Contrôle , re positionner les platines pas de niveau ou mal alignées.

Pose des supports muraux. Pose plafond seulement.

A

ATTENTION,
Un défaut d'alignement, de niveau des supports ou une pose incorrecte peut entraîner la chute de la pergola.
Nous déclinons toutes responsabilités pour tous dommages matériels et/ou corporels survenus suite à un mauvais montage.

A

B

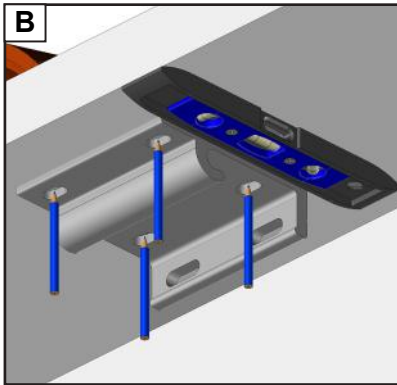

C

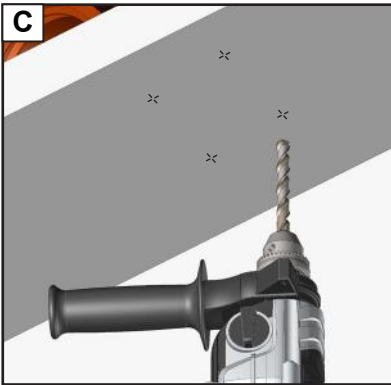

D

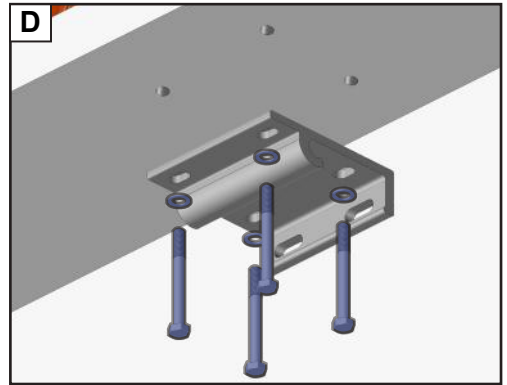

Adapter la fixation à la nature du mur. Fixation avec des vis Ø10mm. Kit de vis et rondelles non fourni. Dans le cas d'installation à l'aide d'un kit de scellement chimique, se référer aux instructions d'utilisation du produit utilisé.

IMPORTANT :

Réaliser un contrôle des niveaux et de l'alignement des supports muraux avant de continuer la pose.

Contrôle , continuer la pose de la pergola. Contrôle , re positionner les platines pas de niveau ou mal alignées.

4 Pose du coffre. Pose façade seulement.

A

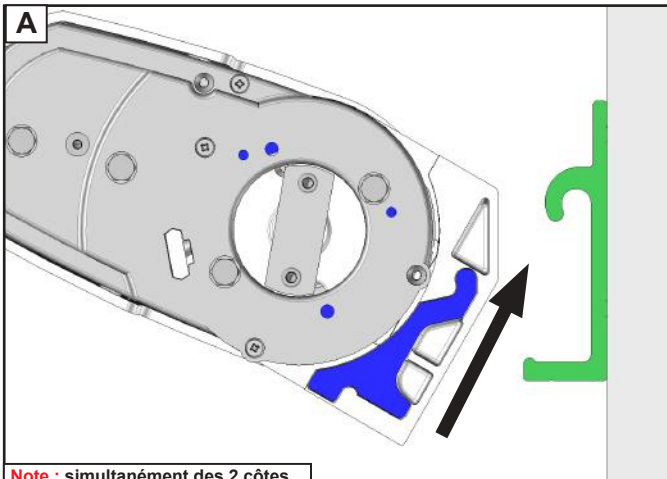

Note : simultanément des 2 côtés.

B

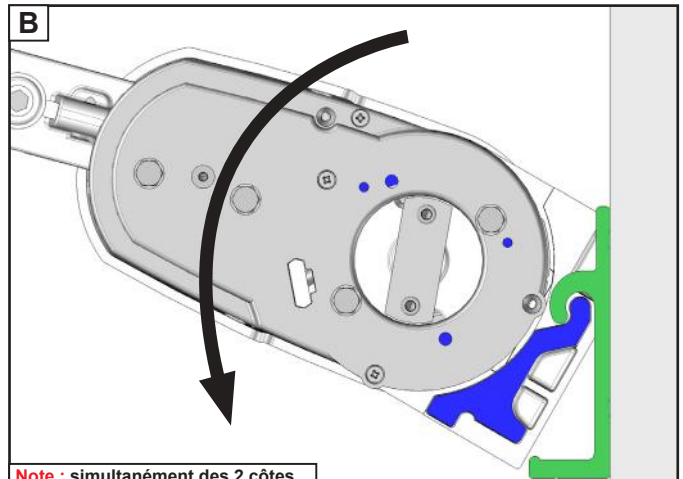

Note : simultanément des 2 côtés.

C

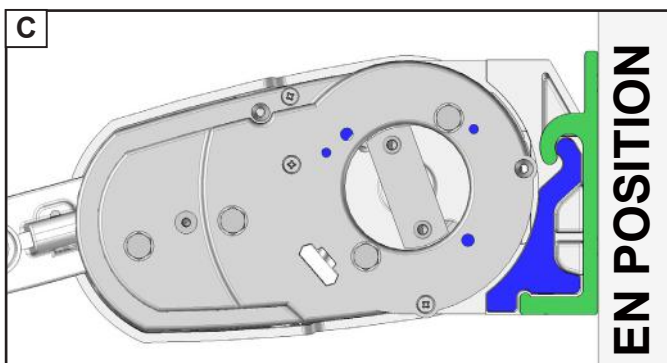

D



Assurez vous avant la fixation du bon positionnement du coffre sur les supports.

Pose du coffre. Pose plafond seulement.

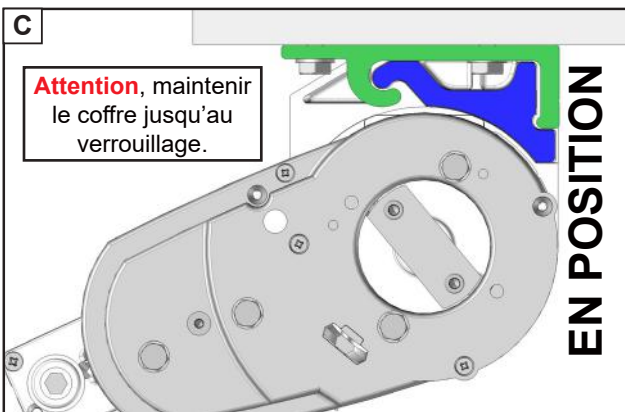
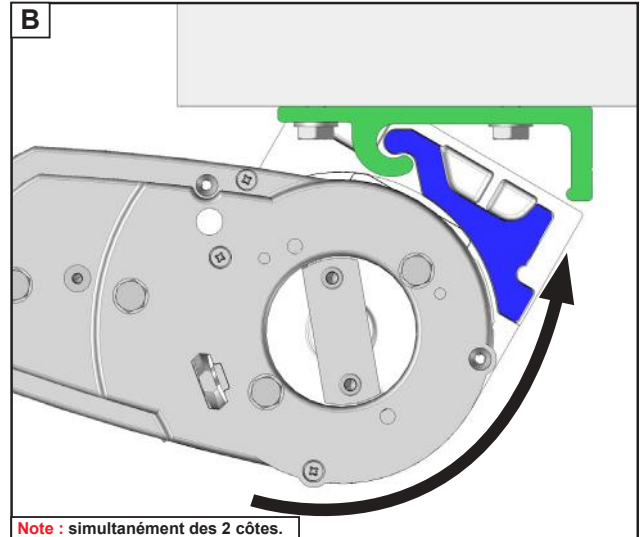
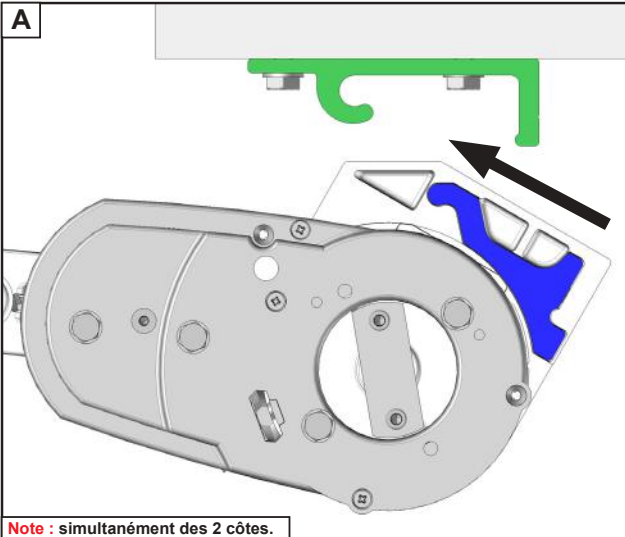

8 Démontez les joues de finition.

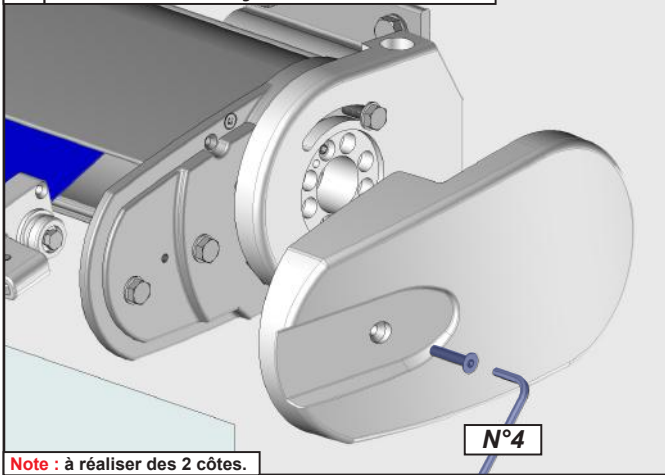

9 Démontez les vis du coffre capot.

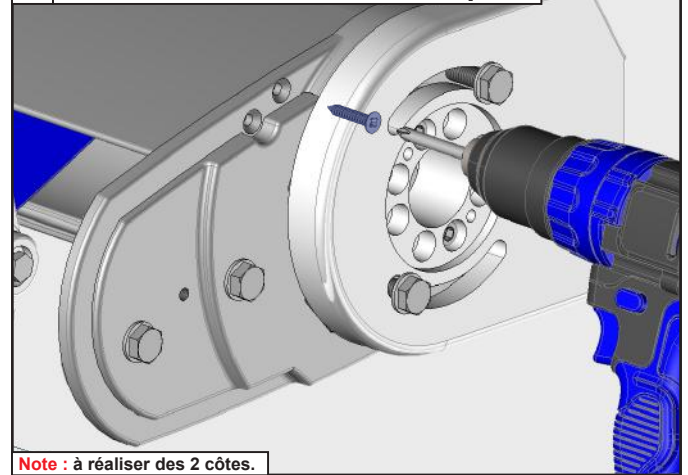

10 Démontez le coffre capot.

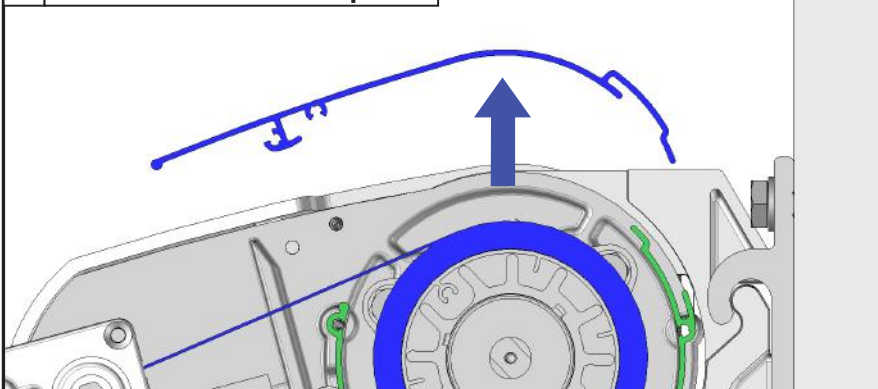

11 Pose des coulisses.

Joint à fleur de la coulisse.

Joint Coulisse

Note : sur les deux coulisses.

La barre de charge sera guidées dans les coulisses après montage du cadre complet.

A Desserrer le deux vis.

Note : opération qui libère en rotation les joues. A réaliser des 2 côtés.

N°13

Attention Opération **A** : ne pas dévisser les vis entièrement.

Pose des coulisses sur tréteaux après verrouillage.

Coulisses

B

Respecter l'orientation des joints.

En butée contre la parois de la joue.

Une fois en position serrer les deux vis pour assurer le maintient des coulisses. Clé N°13.
ATTENTION, Assurez vous du bon serrage des coulisses. Risque de chute.

12 Pose des poteaux.

Poteaux

Attention, réaliser l'opération sur les deux coulisses simultanément.

13 Pose des poteaux.

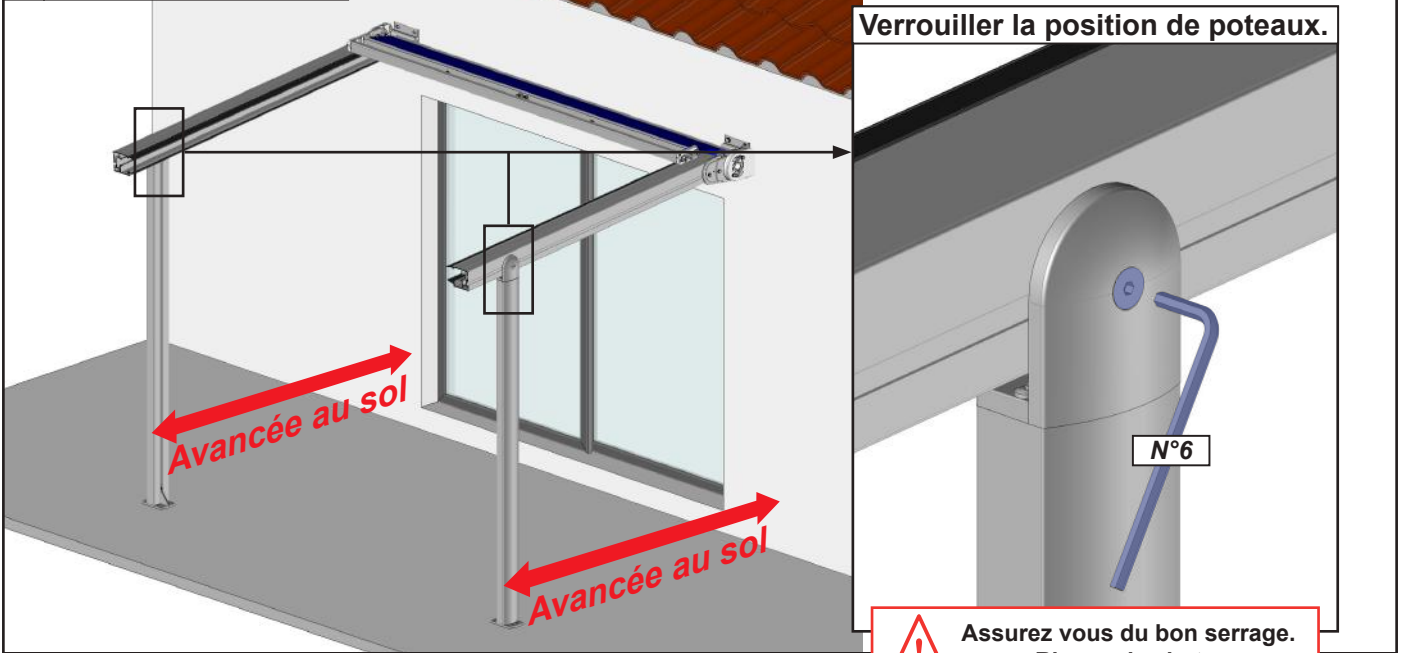

14 Prémonter la drisse.

Note : à réaliser des 2 côtés.

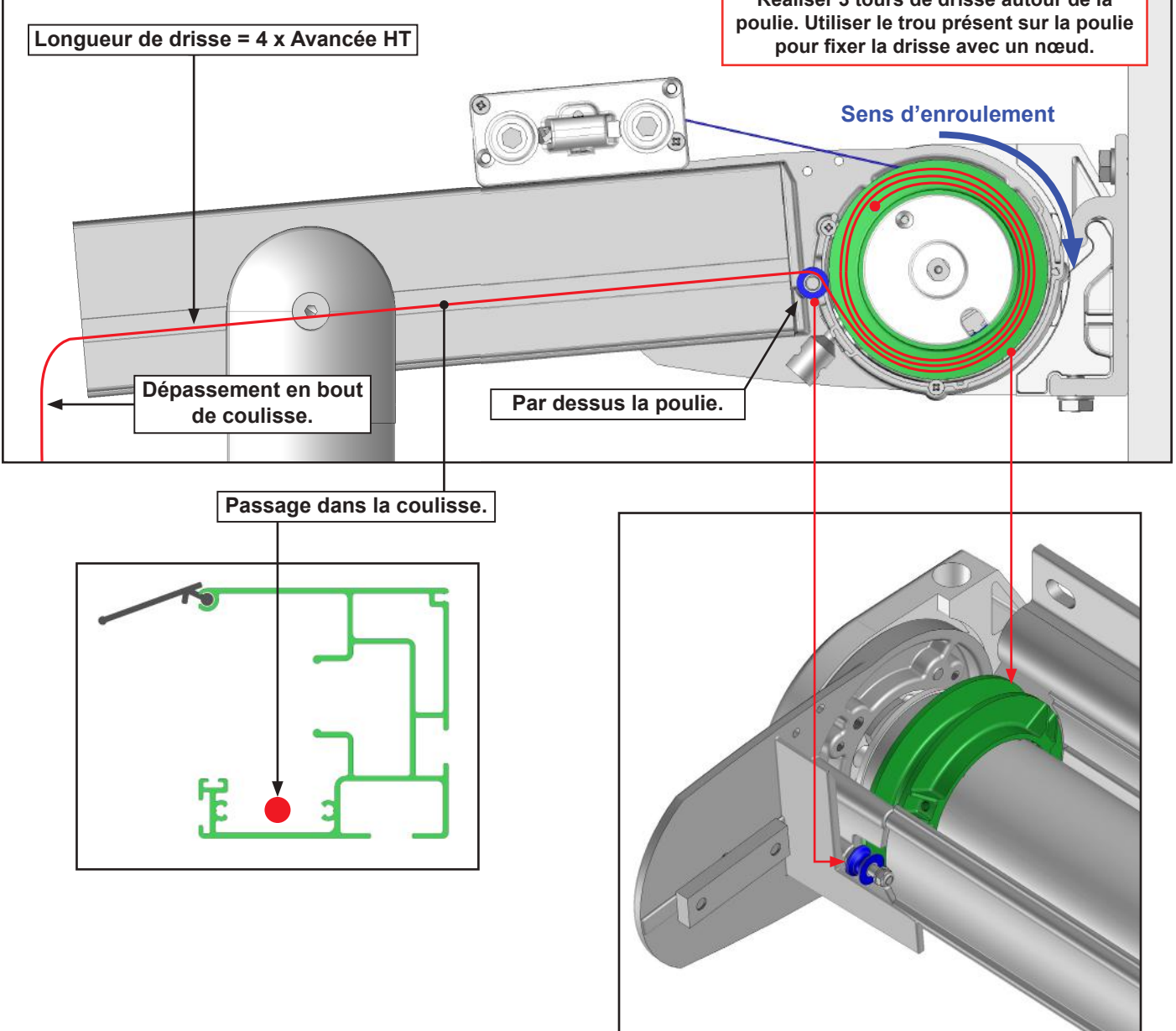

15 Pose de la barre de charge frontale.

Note : opérations identique pour l'option lambrequin enroulable.

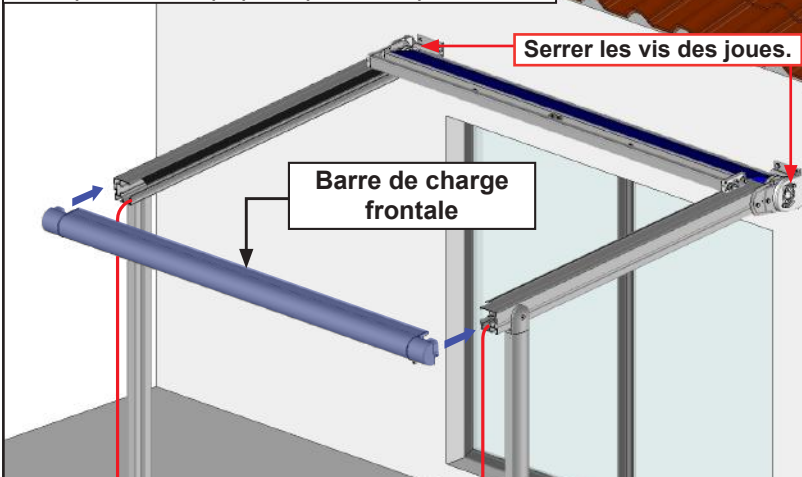

A Couper le joint.

Note : partie basse des deux coulisses.

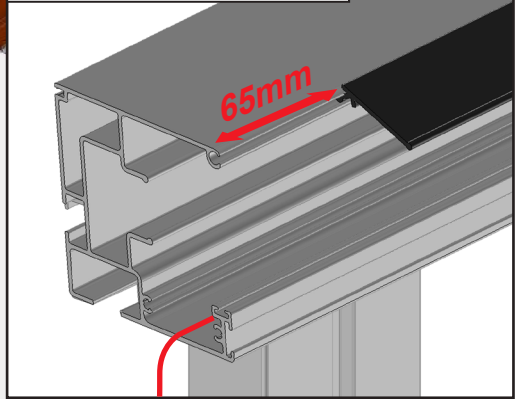

B Préparation de la barre de charge.

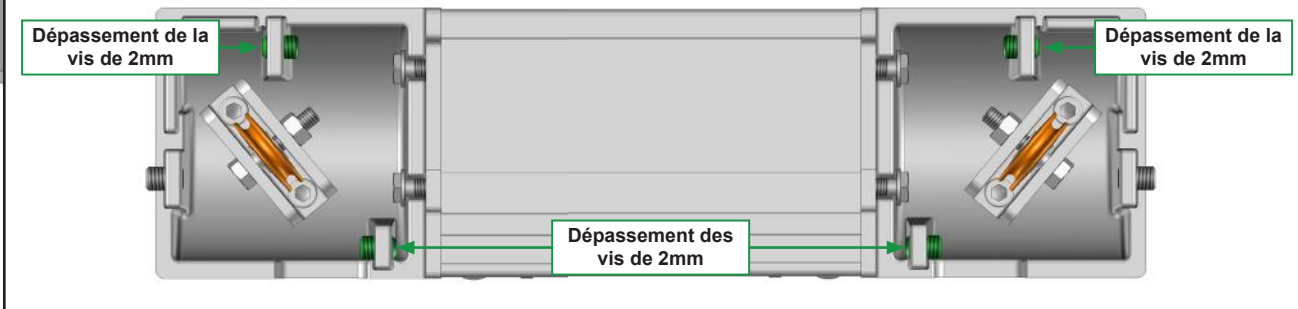

C Guider la drisse dans la poulie de renvoi.

Note : à réaliser des 2 côtés.

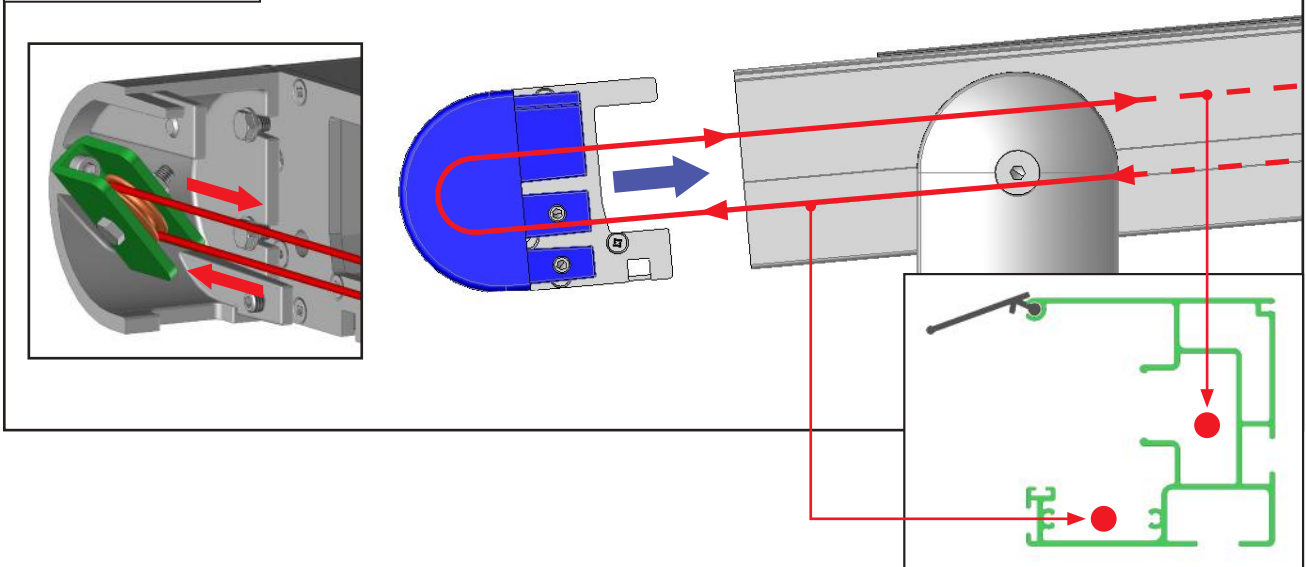

D Verrouiller la barre de charge.

Note : à réaliser des 2 côtés.

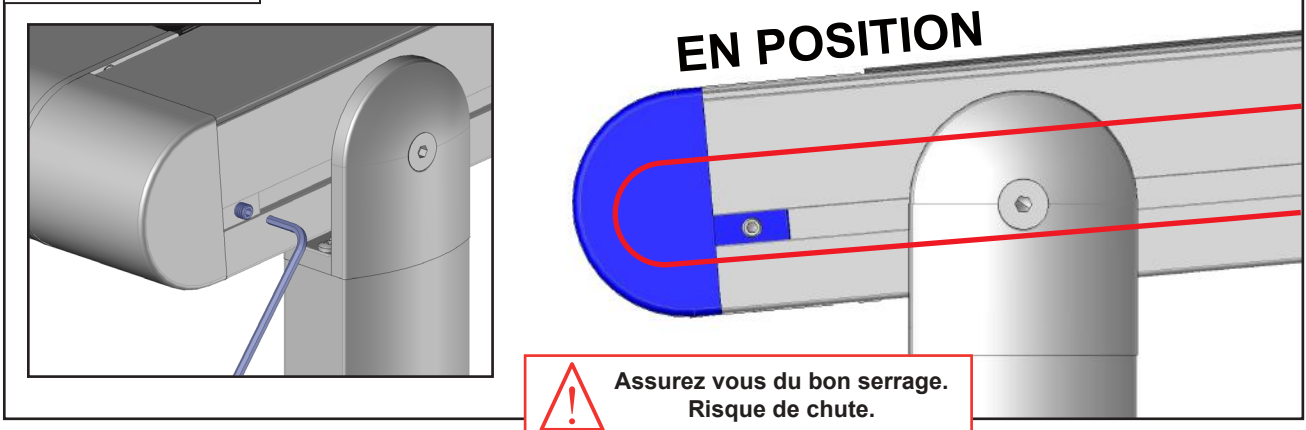

16 Contrôle d'équerrage.

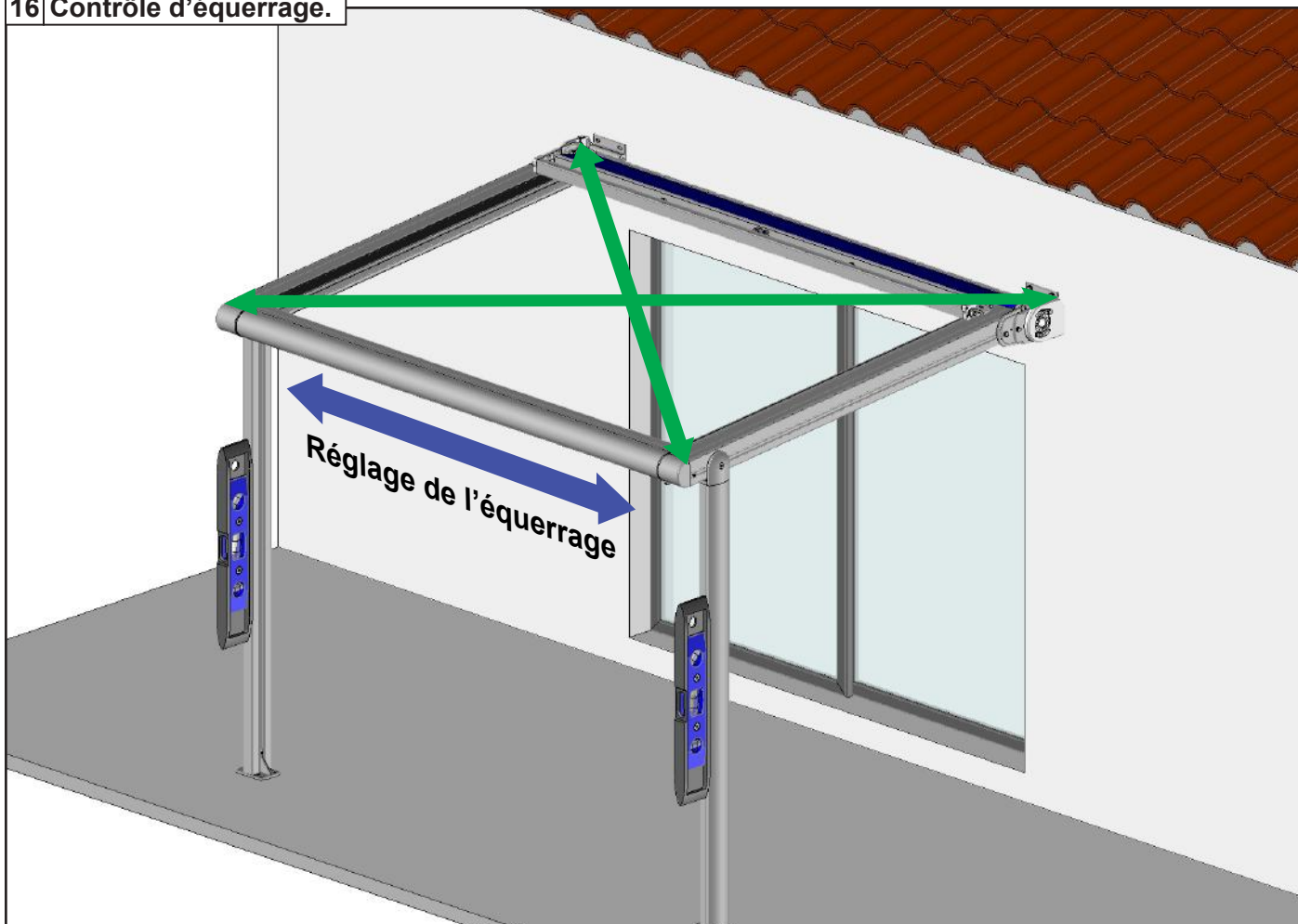

IMPORTANT

Avant de poursuivre le montage de votre pergola, assurez vous que les diagonales soient égales (tolérance acceptable de 5mm) pour que le fonctionnement du système se déroule correctement.

Si les diagonales ne sont pas égales:

- 1 - Desserrer légèrement les coulisses.
- 2 - Déplacer la partie avant pour corriger les diagonales.
- 3 - Resserrer les coulisses.
- 4 - Contrôler à nouveau l'équerrage.

17 Fixation au sol.

Fixer les platines au niveau de chaque plot béton réalisé auparavant par 3 vis.

Notre préconisation : Vis béton Ø10mm longueur 120mm minimum. Résistance à l'arrachement 500DaN (500Kg)

Dans le cas d'installation à l'aide d'un kit de scellement chimique, se référer aux instructions d'utilisation du produit utilisé.

ATTENTION, Assurez vous de la bonne fixation des platine de fixation au sol. Risque de chute.

18 Branchement du moteur.

Connecter le moteur.

- Se référer à la notice du moteur fourni avec le produit.

19 | Guidage de la barre de charge coulissante dans les coulisses.

A | Ouvrir la toile de la moitié de l'avancée HT.



B | Guider la drisse dans le chariot.

Note : à réaliser des 2 côtés.

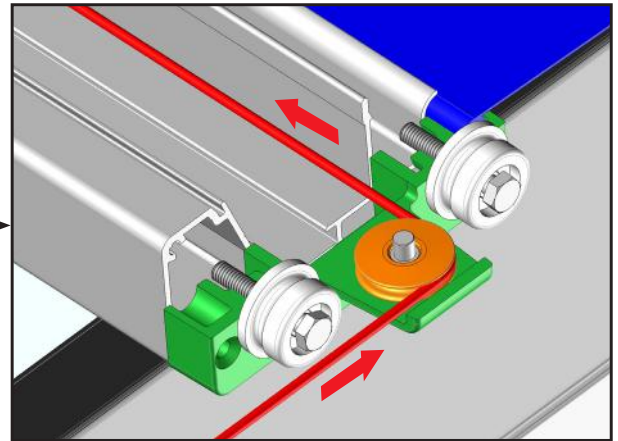
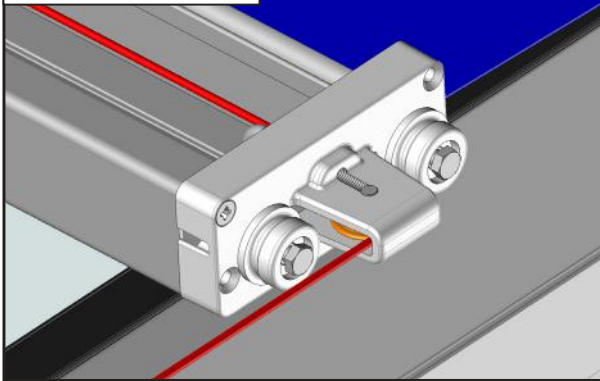

C | Guider la barre de charge dans les coulisses.

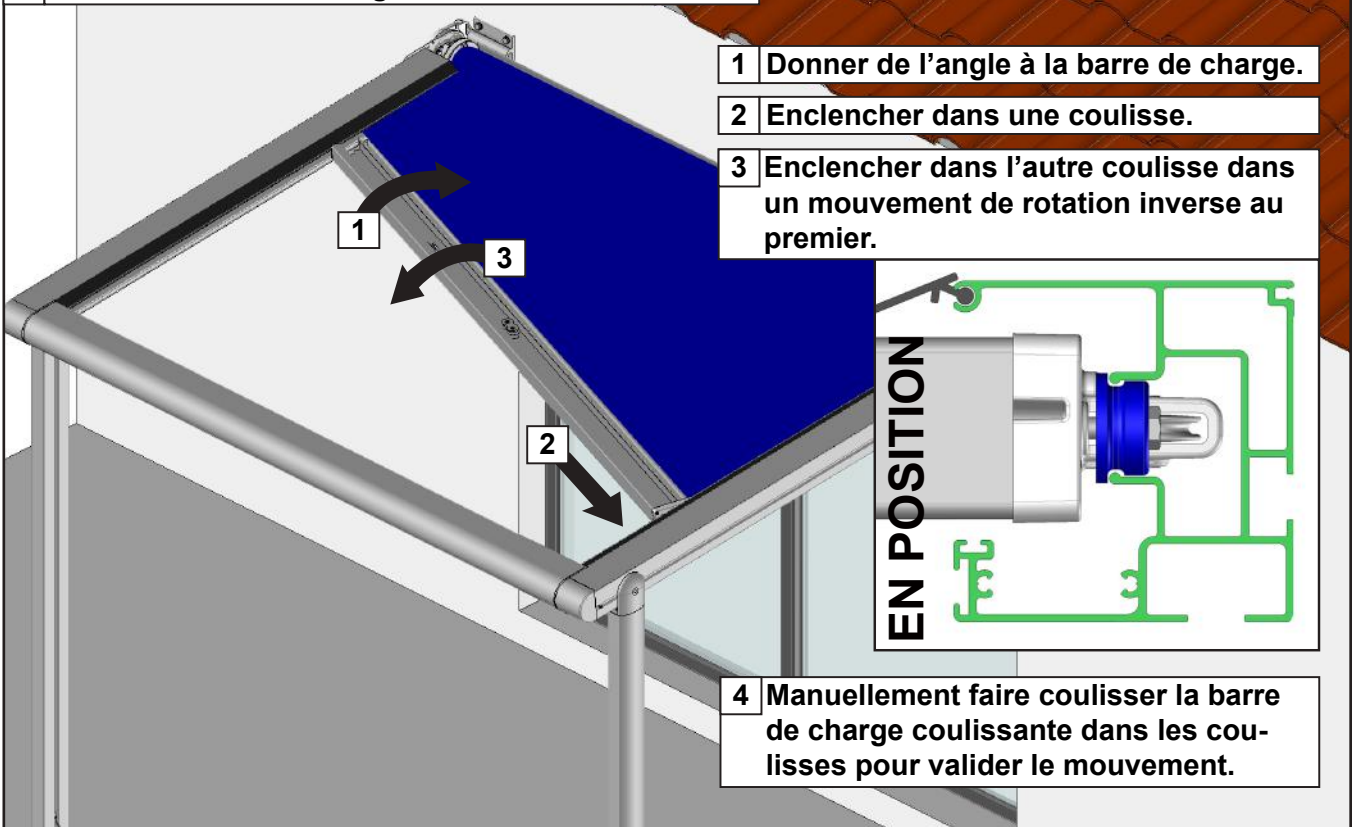

20 Réaliser le chemin de câble.

Note : à réaliser des 2 côtés.

Pour des raisons de compréhension certains éléments ont été supprimés du dessin. La drisse est dessinée de deux couleurs différentes pour des raisons de compréhension.

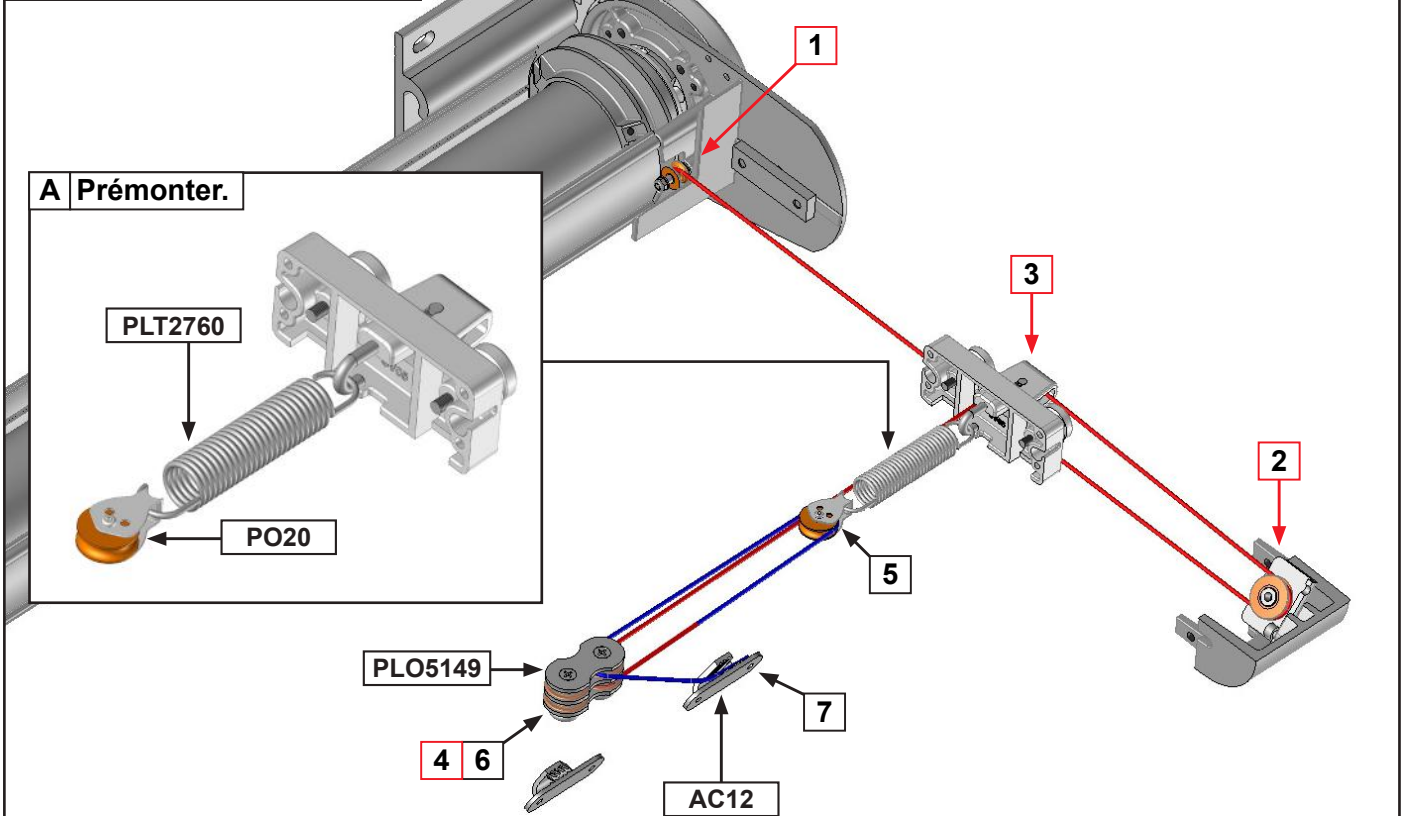

A Prémonter.

PLT2760

PO20

PLO5149

AC12

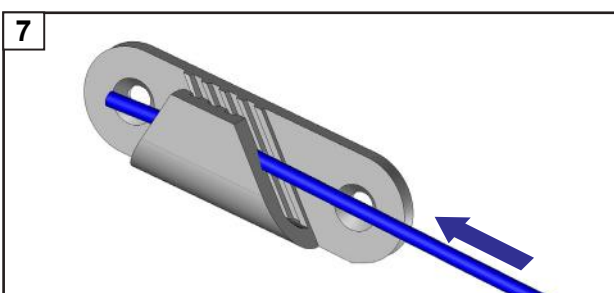
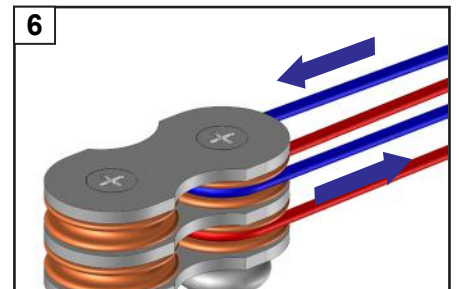
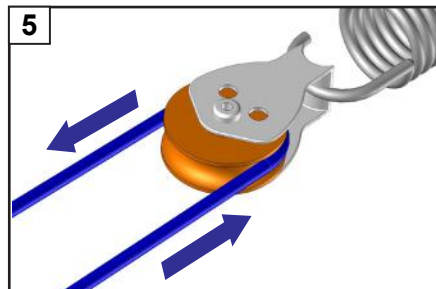
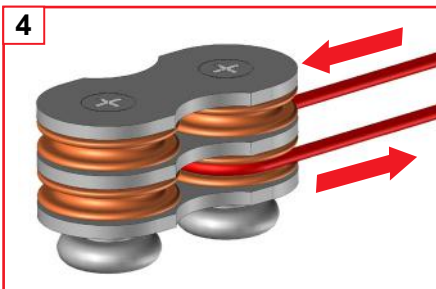
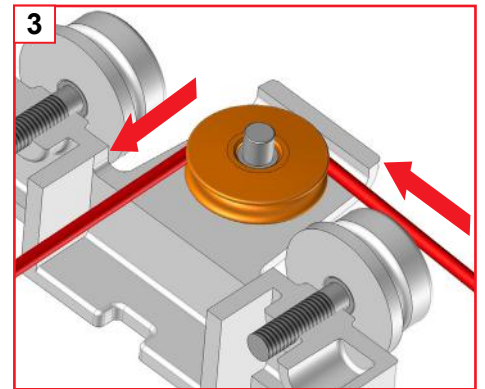
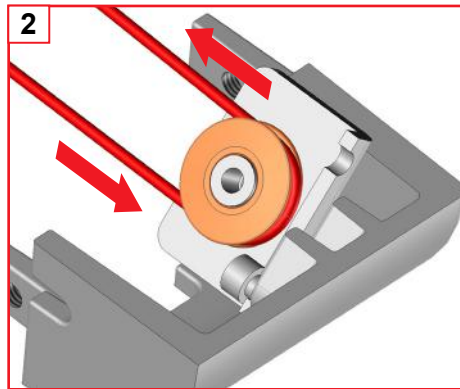
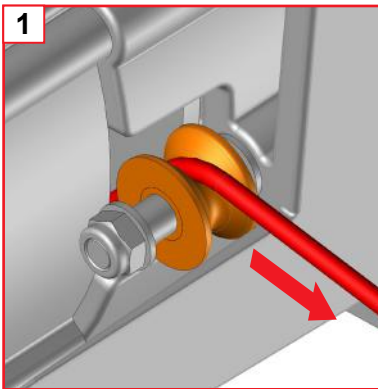

21 Tension de la toile.

A Réaliser une première tension.

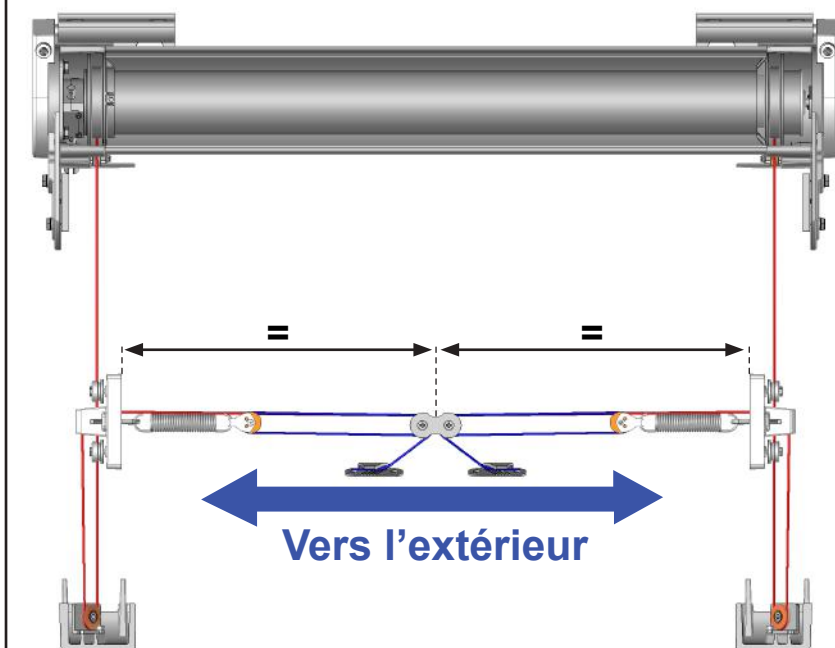

1 - Tirer sur les drisses vers l'extérieur et les accrocher à leur arrêt de corde respectif AC12.

2 - La tension doit être identique des deux côtés. Contrôler que la double poulie PLO5149 soit centrée par rapport à la barre de charge.

3 - Contrôler le chemin de drisse et assurez vous du bon guidage de la drisse dans les poulies.

B Ouvrir la toile. Ne pas attendre la fin de course.



C Refermer la toile.

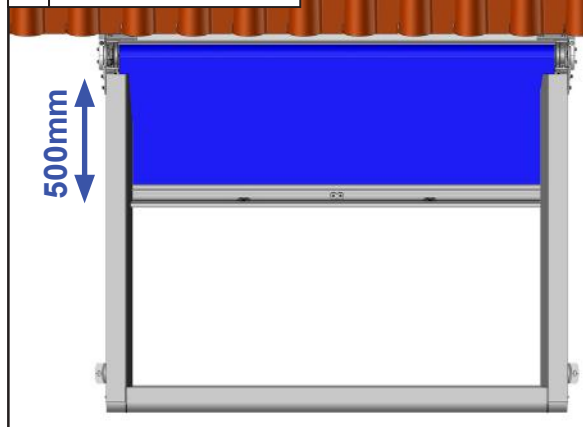

D Réaliser une seconde tension.

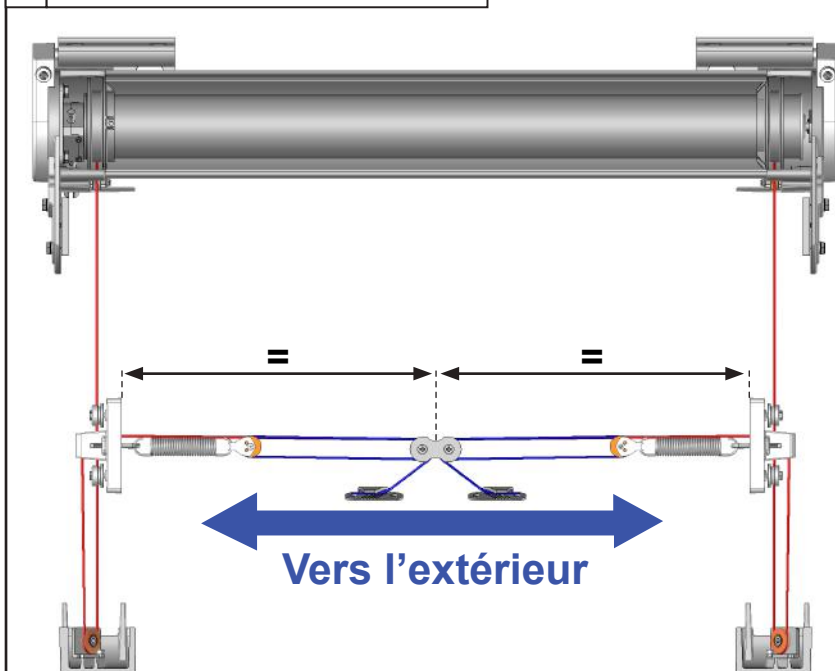

1 - Tirer sur les drisses vers l'extérieur et les accrocher à leur arrêt de corde respectif AC12.

2 - La tension doit être identique des deux côtés. Contrôler que la double poulie PLO5149 soit centrée par rapport à la barre de charge.

3 - Refaire un cycle de d'ouverture et de fermeture.

ATTENTION,
ne pas attendre la fins de course basse d'ouverture.

4 - Couper l'excédant de drisse.

22 Ajuster les fins de course moteur.

Se référer à la notice motorisation livrée avec le produit pour le réglage des fins de course.

A Fin de course de fermeture.

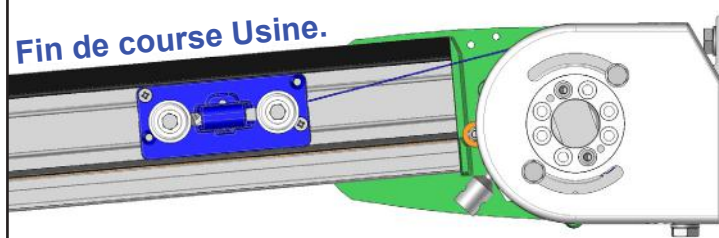

1 - Fermer la toile jusqu'à la butée de fermeture pré réglée en usine.

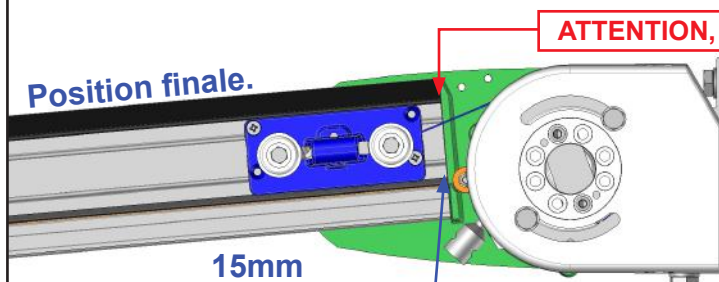

2 - Actionner la vis de fin de course fermeture selon votre configuration afin de positionner la barre de charge coulissante en position finale.

B Fin de course de ouverture.

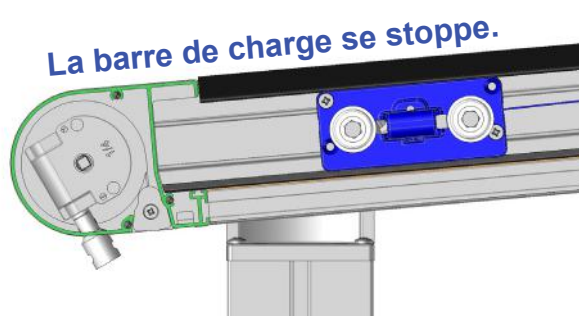

1 - Ouvrir la toile. Si la barre de charge coulissante ne s'arrête pas seule stopper la avant d'arriver à la barre charge frontale.

2 - Remonter la barre de charge coulissante de 100mm.

3 - Actionner la vis de fin de course ouverture selon votre configuration pour réduire la fin de course d'ouverture.

4 - Ouvrir à nouveau la toile. Si la barre de charge coulissante se stoppe avant d'arriver à la barre de charge, passez à l'opération 5 sinon stopper la et refaire l'opération 2 et 3 jusqu'à ce que la barre de charge coulissante se stoppe d'elle même.

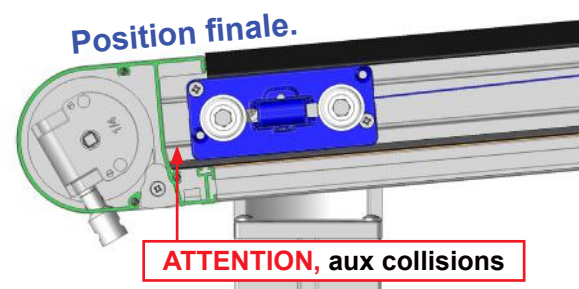

5 - Actionner la vis de fin de course ouverture selon votre configuration pour ajuster l'ouverture de la toile. En position finale la barre de charge coulissante doit entrer dans la barre de charge frontale.

23 Pose du capot barre de charge coulissante.

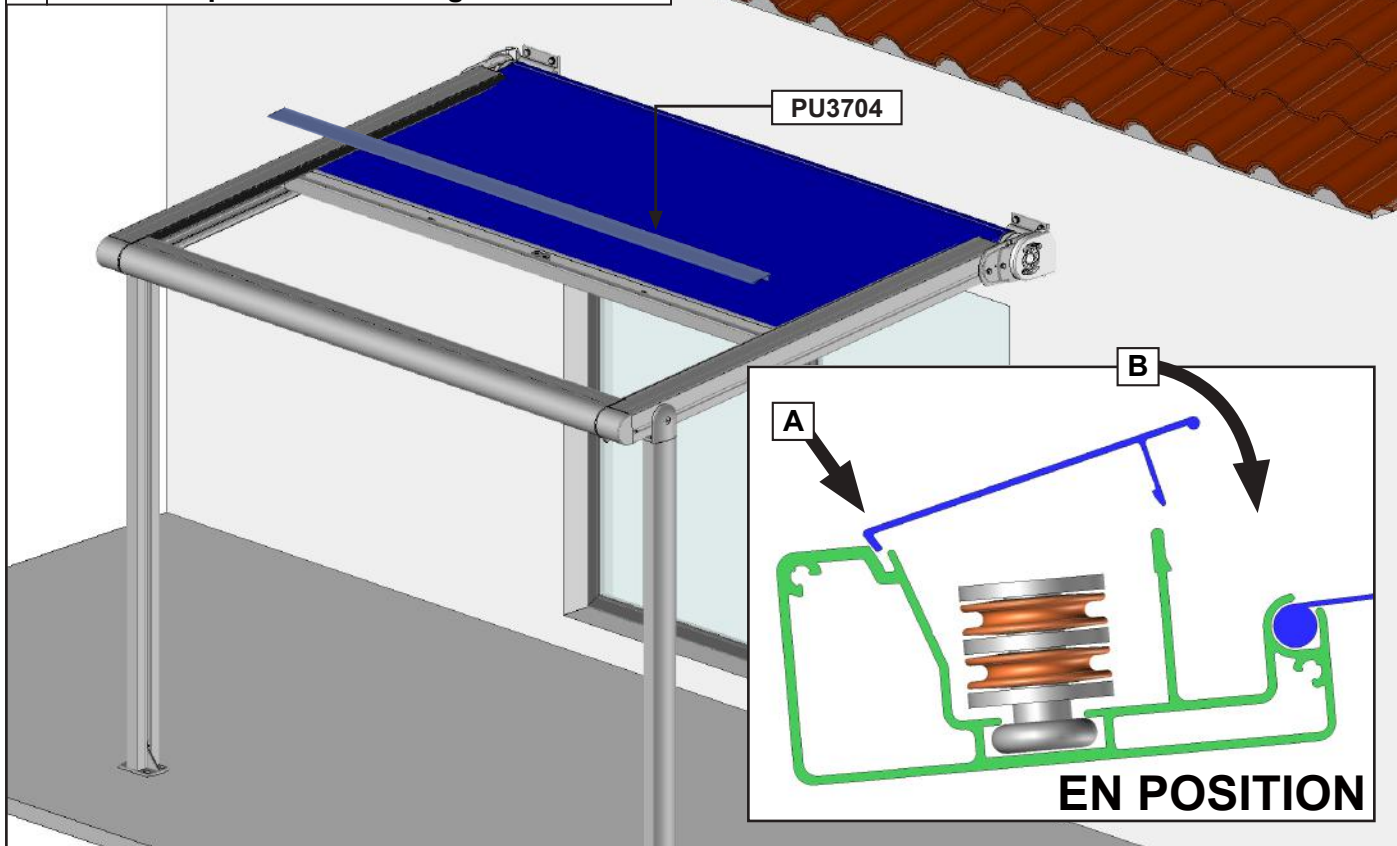

24 Pose du coffre capot.

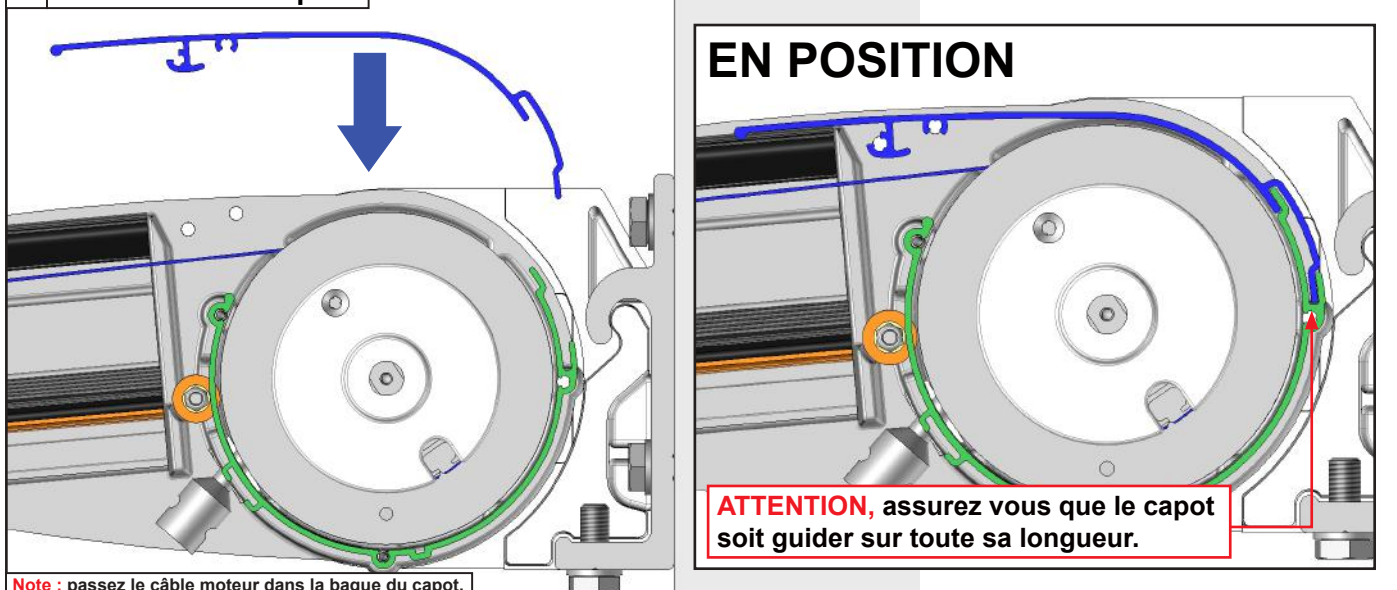

25 Fixer le coffre capot.

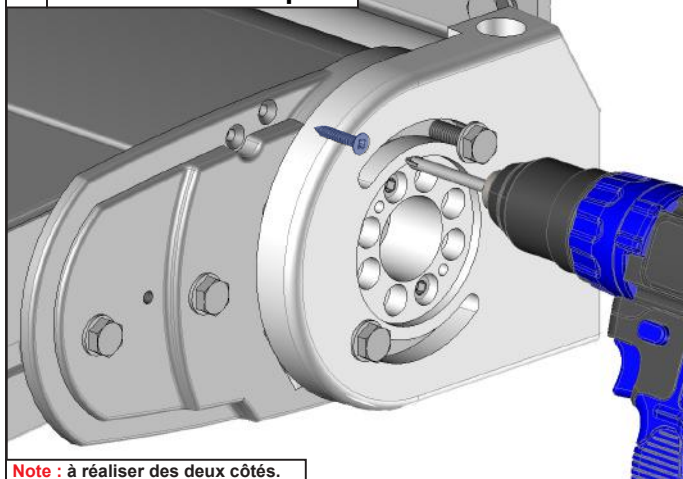

26 Remonter les joues de finition.

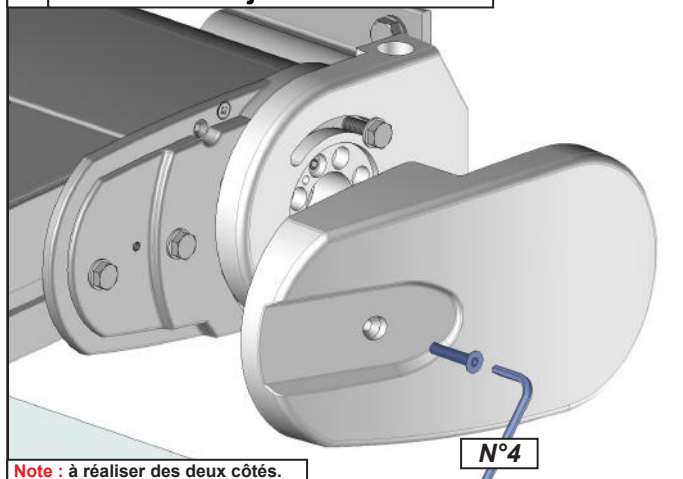

27 Pose des rubans de LED. Option éclairage LED seulement.

A

ATTENTION : Les rubans à LED ont un pas de coupe de 17cm. Adapter la longueur du rubans à la longueur du profil.

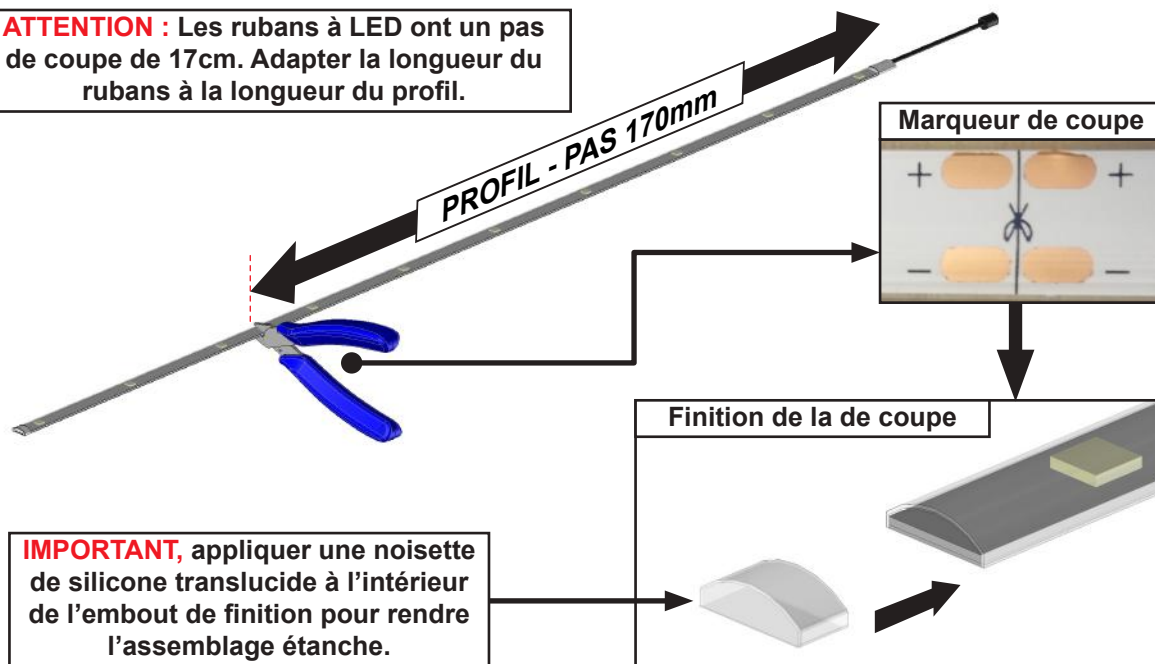

IMPORTANT, appliquer une noisette de silicone translucide à l'intérieur de l'embout de finition pour rendre l'assemblage étanche.

B Pose des rubans de LED.

Se référer à la notice fournie avec l'automatisme pour le branchement et la programmation des LED.

Coffre.



Ruban de LED

Côté Moteur.

Coulisse.

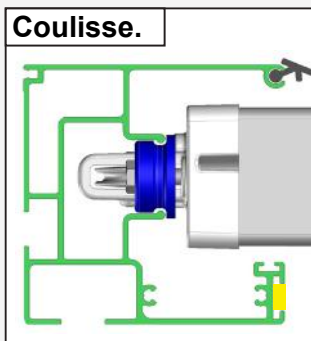

Rallonge Câble

Coulisse.

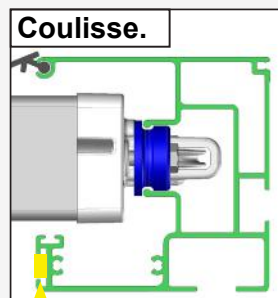

Ruban de LED

Câble

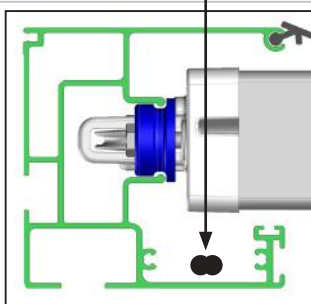

Barre de charge frontale.

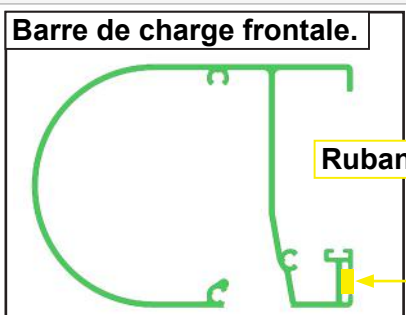

Ruban de LED

28 Manœuvrer le lambrequin enroulable.

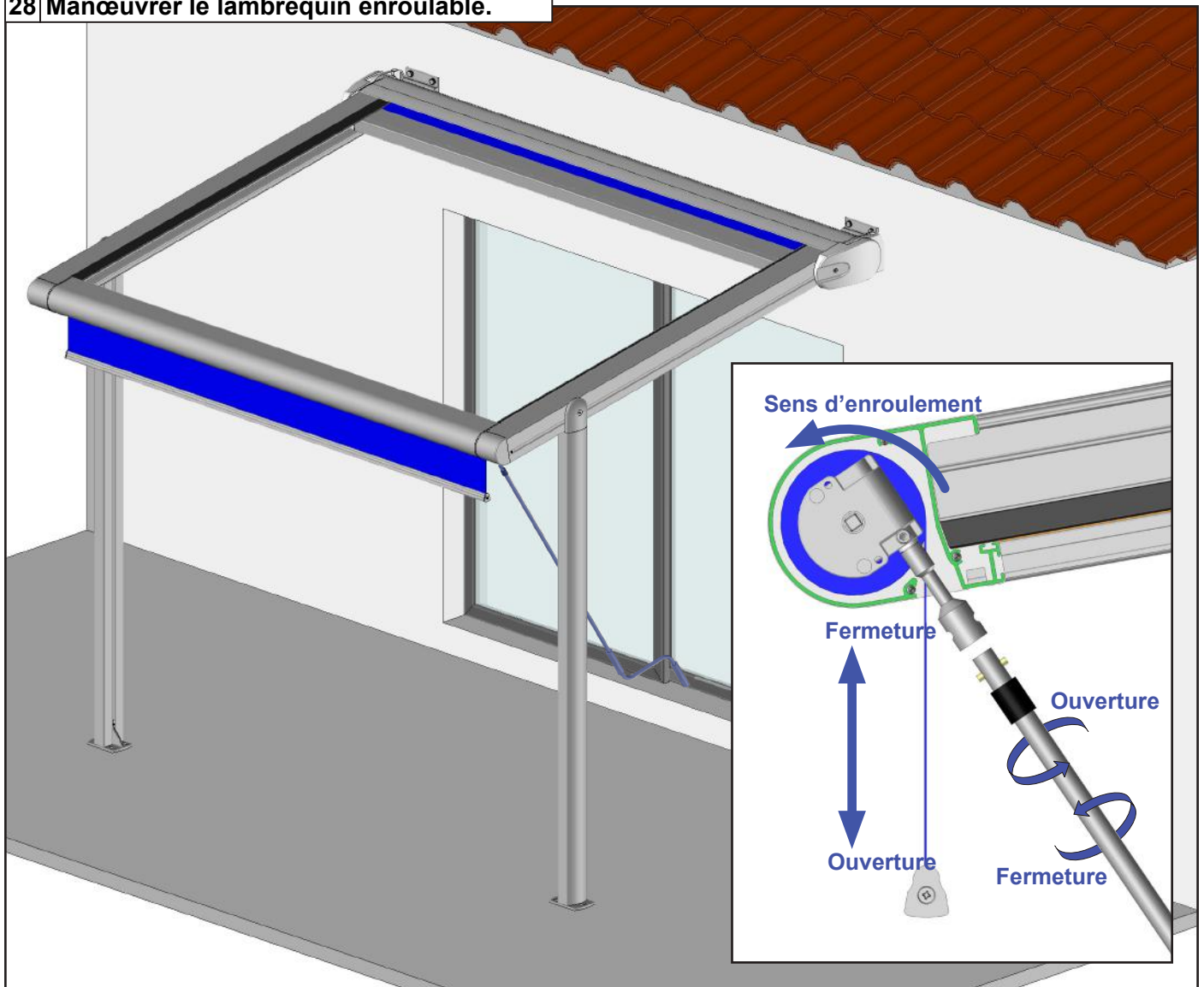

FAQ

► A savoir :

- Une légère différence de bain de fibres ou teinte de laquage identiques peut être observée entre deux stores dans le cas d'achats non simultanés.
- Des plis ou effets de marbrure peuvent apparaître. Ils ne diminuent en rien la qualité et l'efficacité du store.
- Des ondulations peuvent apparaître sur la toile. Elles sont dues à des sur épaisseurs provoquées par les ourlets et les coutures qui provoquent des tensions sur le tube d'enroulement.
- Utiliser la manœuvre de secours uniquement en cas de coupure de courant pour la fermeture du store. L'utilisation de la manœuvre de secours en dehors de ces conditions déprogrammera les réglages de fin de course du moteur. Lors de l'utilisation de la manœuvre assurez vous que la manivelle est bien dans l'axe de la douille de secours.
- Pour un installation électrique avec interrupteur instable, assurez vous de le laisser sur la position stop après chaque utilisation.

1 - La barre de charge est de travers à la fermeture :

- Vérifier que la toile soit bien centrée par rapport au coulisse.
- La corde s'est délogée d'une poulie. Vérifier tout le circuit de la corde pour trouver le décrochage de celle ci.
- La tension d'une ficelle est supérieure à l'autre. Vérifier que la tension soit identique des deux côtés.
- Mauvais équerrage.

2 - La toile est détendue :

- Mauvaise tension du système. Arrêter l'ouverture de la toile au niveau du manque de tension et retendre la toile.

3 - Ouverture et fermeture impossible avec la manœuvre électrique fonctionnelle :

- Rupture de la ficelle. Vérifier le circuit complet de la ficelle.

4 - Ma manœuvre électrique ne fonctionne plus :

- Le moteur se met en protection thermique après 4 min de fonctionnement. Attendre la fin de la protection thermique (20min)
- Reprogrammer la télécommande.
- Assurez vous que le moteur soit sous tension.
- Vérifier le branchement du moteur. Attention couper le courant en cas de manipulation.

Conseils d'entretien de votre pergola toile

Une pergola toile, est soumise à de nombreuses contraintes : humidité, air salin, contrainte de poids, vent...

Nous vous recommandons donc :

- **de vérifier** le serrage des vis et les fin de courses après installation, puis régulièrement : en début et fin de saison.
- **de ne jamais laisser** une toile mouillée enroulée. Sécher dès que possible.
- **de nettoyer** la toile et l'armature en début et fin de saison. Attention ne pas utiliser de produit détergeant.

Ne pas déployer le store en cas de :

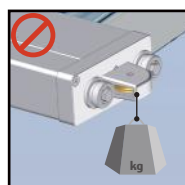

MISE EN GARDE

- Ne jamais ouvrir le produit avant sa fixation complète. Avant d'ouvrir le produit, vous devez être sûr que le profil mural, la fixations du produit sur le profil mural et la fixation des platines ont été installés de façon correcte et que tous autres éléments du produit soient serrés. Ne jamais ouvrir le produit avec une toile déchirée.
- Vérifier la planéité de votre mur ou sol. Dans le cas d'un mur ou sol creux ou bombé, effectuer un calage des supports ou des platines afin de les aligner correctement. Un mauvais alignement peut entraîner un mauvais fonctionnement, la casse et ou la chute du produit.
- Ne pas faire fonctionner le produit lorsque des opérations d'entretien, telle que le nettoyage des vitres, sont en cours. Déconnecter le produit de l'alimentation électrique lorsque des opérations d'entretien sont en cours.
- Ne pas laisser les enfants jouer avec les dispositifs de commande. Mettre les dispositifs de télécommande hors de portée des enfants. Surveillez vos enfants afin de vous assurer que ceux-ci ne jouent pas avec le produit ou la télécommande.
- Faites attention à vos doigts lors de l'installation.
- Aucune modification de conception ou de configuration de l'équipement ne doit être effectuée sans consultation préalable du fabricant.
- N'utilisez jamais d'accessoires non recommandés par le fabricant. Ceux-ci pourraient en effet créer des risques pour l'utilisateur et endommager le produit. N'utilisez que des pièces et accessoires d'origines.
- En cas de stockage du produit ce dernier doit être stocké à sous un abris en milieu sec non humide.
- N'utilisez pas le produit dans des endroits soumis à des vibrations ou impulsions.
- Utilisez les fixations adaptées en fonction du matériau de votre façade et votre sol. Demandez conseil à un spécialiste. La quincaillerie de fixation n'est pas fournie.
- Ne pas déballer le store à l'aide d'un outil pouvant le rayer.
- Ne jamais dormir sous le produit ouvert au risque d'un changement brutal de météo provoquant la chute du produit.

UTILISATION DU PRODUIT :

- N'utilisez pas le produit en cas de mauvaises conditions météorologiques. L'utilisation dans des conditions de gel peut endommager le produit. N'utilisez pas le produit les jours pluvieux. Dans ces cas de figures, le produit doit être en position fermée.
- N'utilisez jamais le produit si ce dernier est endommagé. Déconnectez le produit de l'alimentation électrique (interrupteur ou fusible), puis contactez un spécialiste.
- Utilisez seulement ce produit en fonction de l'utilisation prévue.
- Nous déclinons toute responsabilité en cas de dommage lié à une utilisation incorrecte ou au non-respect des instructions.
- N'accrochez rien sur l'armature du produit. Il pourrait tomber et causer des dommages matériels et/ou des blessures corporelles.
- Ne pas se suspendre à l'armature du produit. Il pourrait tomber et causer des dommages matériels et/ou des blessures corporelles.
- Lors de la première ouverture du produit, contrôlez le serrage des vis et écrous des support muraux, des platines des coulisses avant de l'ouvrir. N'ouvrez pas le produit si une vis est desserré.
- N'installez pas de barbecue sous le store et n'allumez pas de feu à proximité.

RÉGLAGE DU PRODUIT :

- Les réglages de fin de courses sont pré-réglés en usine.
- Le réglage du produit doit être réalisé avec précaution de part ses contraintes et nécessite un certain niveau de compétences. En cas de doute sur le bon déroulement et la sûreté de votre réglage, faite appel à un professionnel.
- Après toutes modifications des réglages assurez vous que tous les éléments du produit soient correctement serrés.
- Un mauvais réglage peut entraîner une mauvaise utilisation du produit et engendrer sa détérioration.
- Dans le cas d'une barre de charge pas de niveau, d'une mauvaise fermeture du produit, un réglage du produit doit être réalisé.
- Ne pas utiliser le store si un réglage est nécessaire.

RÉPARATION ET ENTRETIEN :

- Ne jamais essayer de démonter ou de réparer le produit sans les qualifications requises. Faites appel à un professionnel afin de réaliser les réparations nécessaires.
- Ne pas utiliser le produit si une réparation est nécessaire.
- Vérifier fréquemment au court de l'année l'installation pour décèler tout mauvais équilibrage ou tous signes d'usure des pièces ou de la toile du produit.
- Vérifier fréquemment au court de l'année les fixations murales du produit, les vis de serrage des supports, des coulisses et des platines de fixation au sol.
- Ne pas laisser enrouler une toile mouillée, séchez la dès que possible. Risque de moisissure.
- Nettoyer la toile et l'armature en début et fin de saison. Attention ne pas utiliser de produit détergeant.

PARTIE ELECTRIQUE :

- Avant toutes manipulations assurez vous que le courant électrique soit coupé. Danger d'électrocution.
 - Si le câble d'alimentation est endommagé, il doit être remplacé par une personne qualifiée (SAV ou électricien) afin d'éviter un danger. Le câble d'alimentation de cette motorisation ne peut être remplacé que par le même type de câble (même section des fils et même indice de protection).
 - La motorisation est destinée à être installée à une hauteur d'au moins 2,5 m du sol ou de tout autre niveau d'accès.
 - Le raccordement des fils électriques doit être fait conformément aux normes électriques en vigueur en France (norme NF C 15100). En cas de doute, contacter un électricien agréé.
 - Avant de raccorder le store à une source d'alimentation, vérifiez que la tension de cette source d'alimentation et la tension nominale correspondent aux spécifications d'alimentation présent sur la notice.
 - Ne pas mouiller le boîtier d'automatisme. L'automatisme doit être positionné à l'abri des intempéries.
- Ne pas laisser jouer les enfant avec le boîtier d'automatisme.

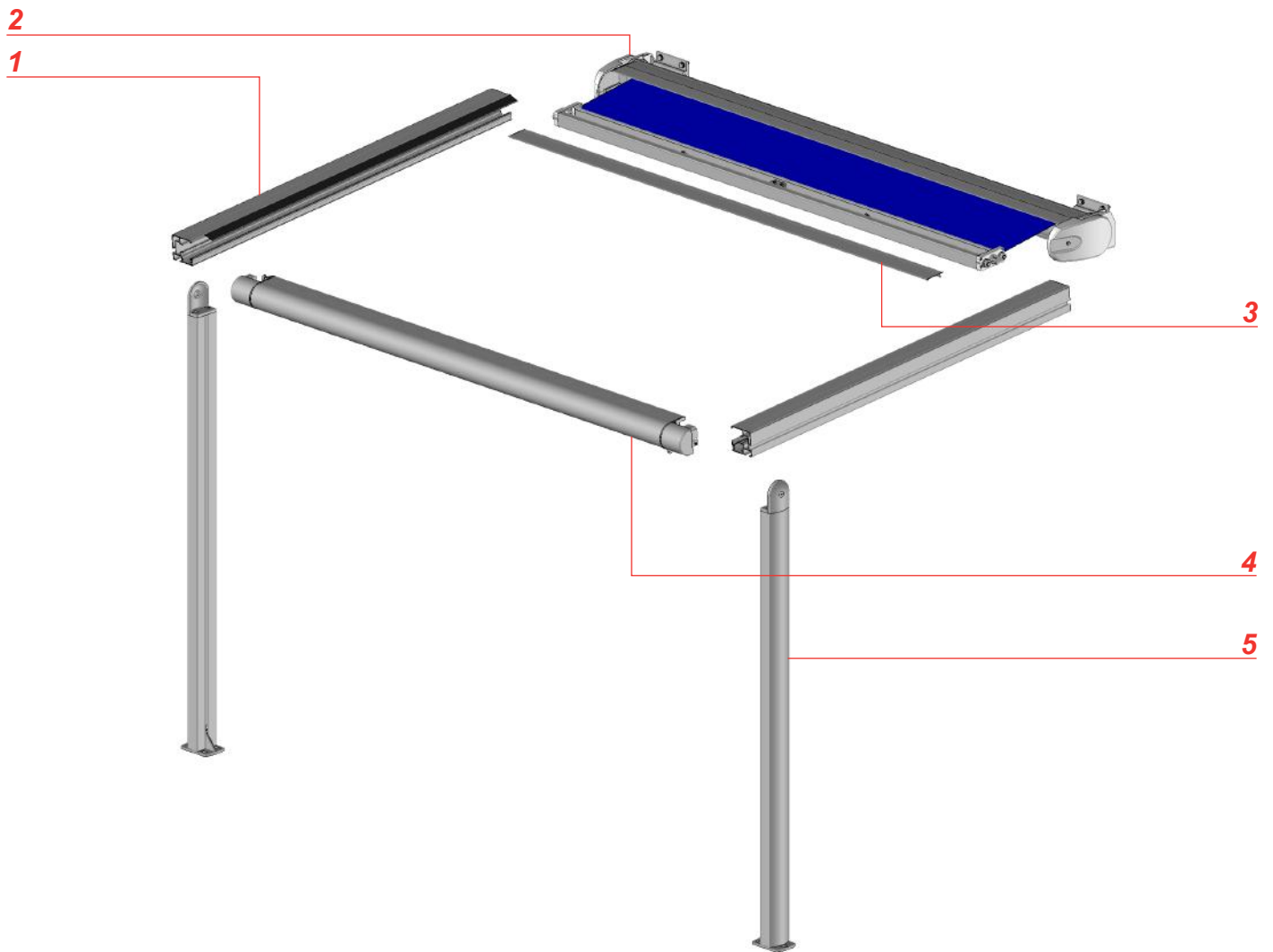

Repère	Références	Désignation
1	PU820	Profil coulisse
2	Voir section éclaté	Ensemble Coffre
3	PU3704	Profil capot barre de charge coulissante
4	Voir section éclaté	Barre de charge frontale
5	Voir section éclaté	Ensemble poteau

SECTIONS ÉCLATÉES

Ensemble Coffre.

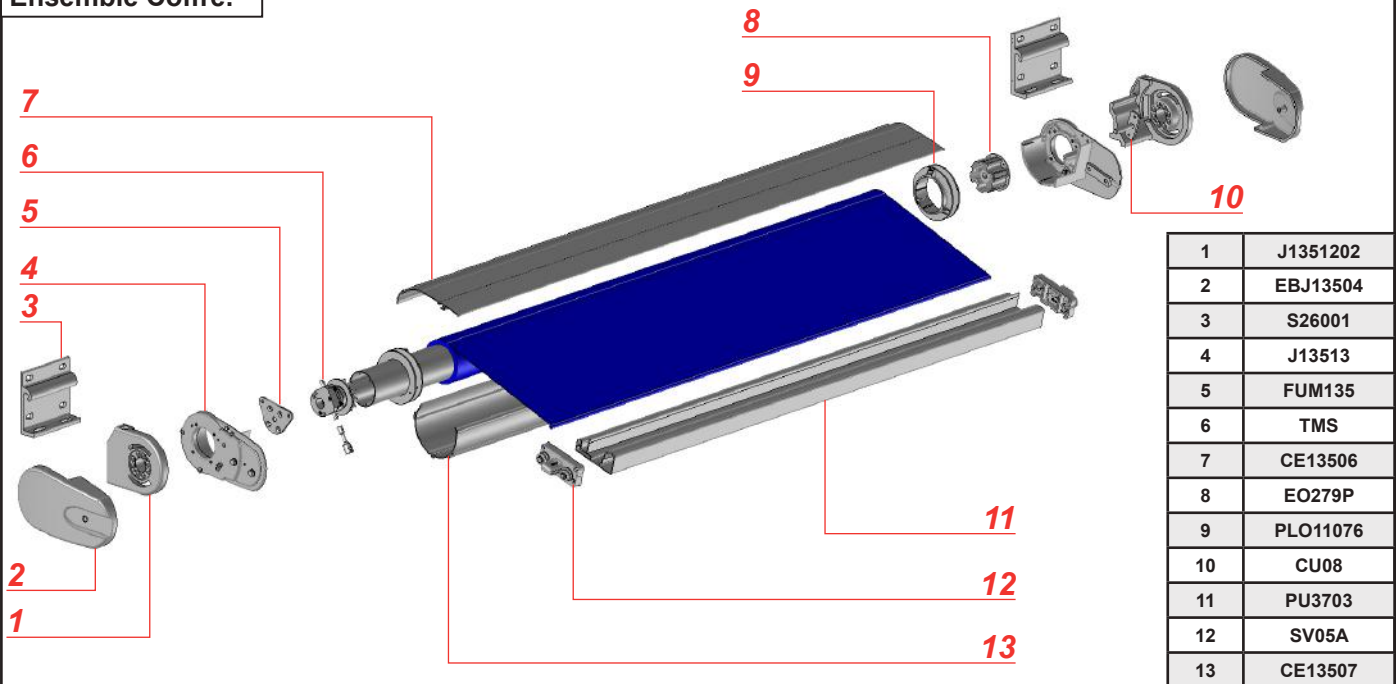

Ensemble barre de charge frontale.

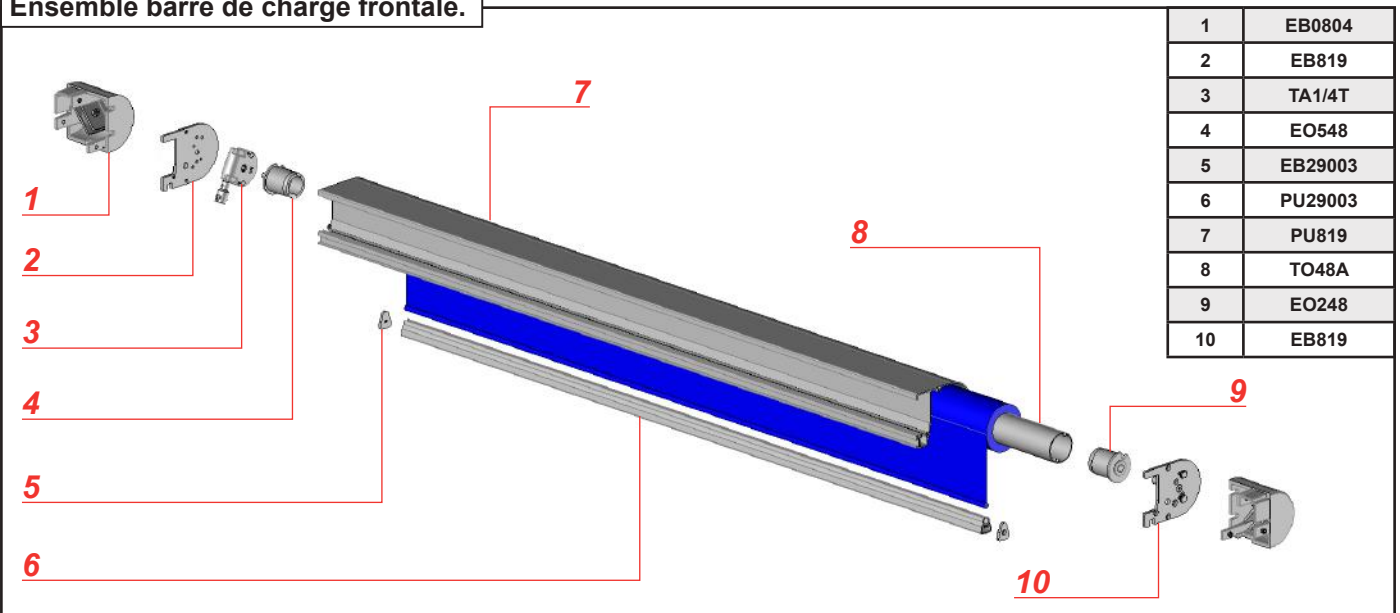

Ensemble poteau.

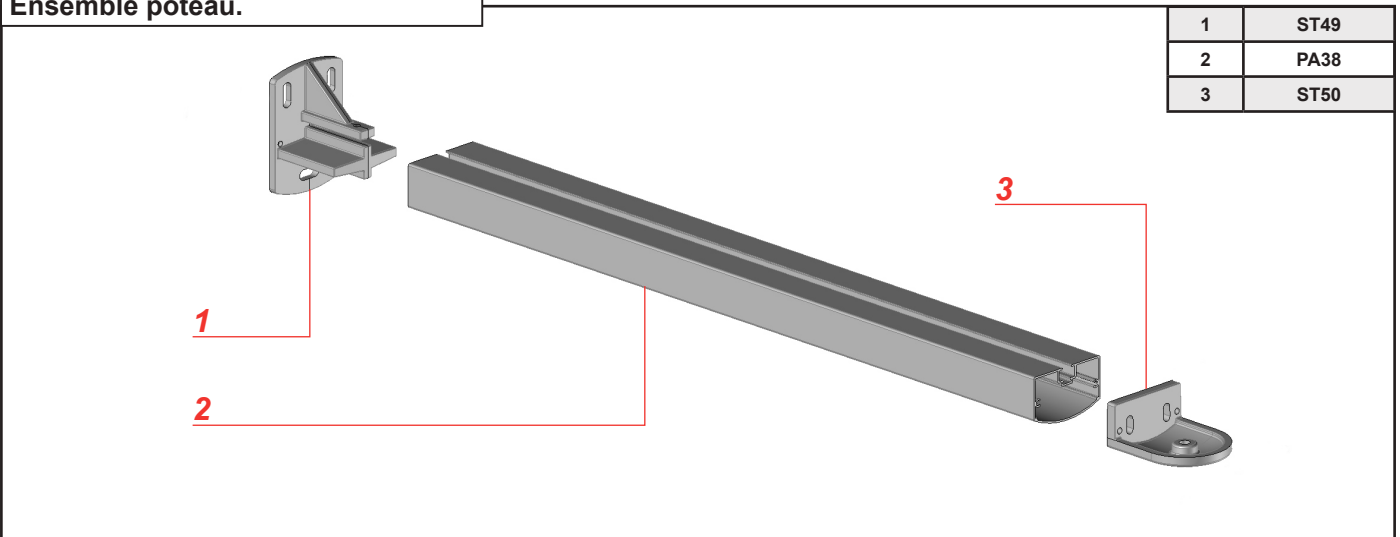



ST-PERGO-135



Notice de pose **PERGOLA TOILE ADOSSÉE**

Tel : 04 68 38 21 46
E-mail : sav@sav-usine.fr