

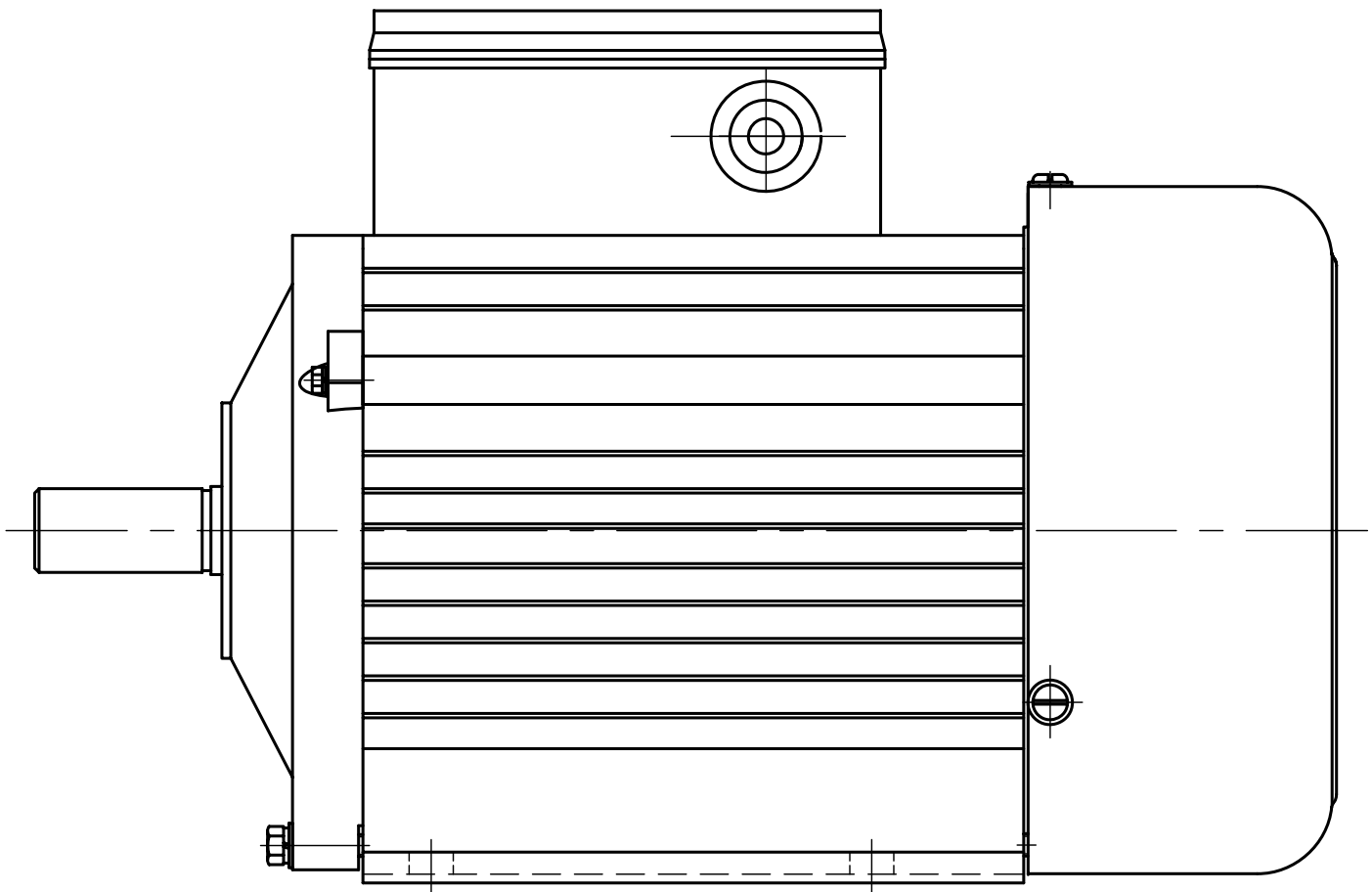

by **RIBIMEX**



MANUALE D'ISTRUZIONI
USER MANUAL
MANUEL D'UTILISATION
BEDIENUNGSANWEISUNG



TRASPORTO - LIFTING MANUTENTION - TRANSPORT

DESCRIZIONE IMBALLO

Per il sollevamento mediante carrello elevatore adottate le seguenti precauzioni:

- Scegliere un carrello elevatore in grado di sopportare il peso della macchina indicato nel capitolo **CARATTERISTICHE TECNICHE**.

• Il sollevamento con carrello elevatore dovrebbe essere effettuato da almeno due persone (un operatore ed un supervisore).
• Innalzare la macchina temporaneamente e successivamente sollevarla fino a raggiungere la posizione in cui il baricentro sia maggiormente stabile e facendo attenzione a non capovolgerla e danneggiarla durante gli spostamenti.

Per sollevamento mediante una gru adottare le seguenti precauzioni:

- Non utilizzare funi di sollevamento arrugginite, non intrecciate o funi il cui cavo interno sia rotto.
- Scegliere una gru in grado di sopportare il peso della macchina indicato nel capitolo **CARATTERISTICHE TECNICHE**.
- Sollevare gradualmente la macchina. Nel momento in cui il cavo si tende, fermare l'operazione e controllare che la fune sia correttamente agganciata. Successivamente, dopo aver sollevato la macchina dal pavimento, controllare le condizioni di sollevamento ed iniziare ad innalzare la macchina all'altezza richiesta. Nel caso opposto seguire le stesse modalità: abbassare lentamente ed arrestare l'operazione prima che tocchi il pavimento. Dopo aver controllato la posizione, piazzare la macchina sul pavimento.

Per il sollevamento manuale si fa presente che una persona può sollevare un carico massimo di 30 Kg.

PACKING DESCRIPTION

To lift with a lift truck, take the following precautions:

- Choose a lift truck that can bear the machine weight indicated in the **TECHNICAL SPECIFICATIONS** chapter.
- Lifting the machine with lift truck requires at least two people (an operator and a supervisor).
- Lift the machine for a while and then lift it until the position with the most stable barycentre has been reached. Care must be taken to prevent damage or overturning of the machine when it is being lifted.

To lift with a crane take the following precautions:

- Don't use rusty lifting cables, don't interlace to cables whose inner rope is damaged.
- Choose a crane that can bear the machine weight indicated in the **TECHNICAL SPECIFICATIONS** chapter.
- Lift the machine gradually. When the cable is stretched, stop the operation and check that the cable is properly hooked. Then, after the machine has been lifted from the floor, check the lifting conditions and start lifting the machine to the required height. For the opposite operation, follow the same instructions: lower the machine slowly and stop the operation before the machine reaches the floor. Check the position and place the machine on the floor.

For manual lifting, remember that a person can lift up to 30 Kg.

DESCRIPTION DE L'EMBALLAGE

- En cas de manutention avec un chariot élévateur, celui-ci doit avoir une portée suffisante pour supporter le poids de la machine qui est indiqué dans le paragraphe **CARACTERISTIQUES TECHNIQUES**.
- La manutention avec un chariot élévateur doit être effectuée par deux personnes, le cariste et un superviseur.
- Lever graduellement la machine jusqu'à atteindre la hauteur où le poids est le plus également réparti. Veiller à ne pas renverser la machine ni à l'endommager.

• En cas de manutention avec une grue, adopter les précautions suivantes :
S'assurer que les câbles sont en parfait état.

- Choisir une grue ayant une portée suffisante pour supporter le poids de la machine qui est indiqué dans le paragraphe **CARACTERISTIQUES TECHNIQUES**.

• Lever graduellement la machine. Au moment où le câble se tend, arrêter les opérations et contrôler que le câble est bien accroché. Commencer à lever lentement la machine jusqu'à la hauteur nécessaire. Pour la descendre, adopter les mêmes précautions : baisser lentement et arrêter la grue avant que la machine touche le sol. Après avoir contrôlé la position, poser la machine sur le sol.

En cas de manutention manuelle, il est rappelé qu'une personne peut soulever une charge maximale de 30 kg.

BESCHREIBUNG DER PACKUNG

Beim Abheben mit einem Stapler bitte folgende Vorsichtsmaßnahmen treffen:

- Wählen Sie einen Stapler, der das im Kapitel **TECHNISCHE EIGENSCHAFTEN** angeführte Maschinengewicht tragen kann.
- Das Abheben mit einem Stapler sollte von mindestens zwei Personen durchgeführt werden (ein Bediener und eine Aufsichtsperson).

• Heben Sie die Maschine erst zeitweilig und danach bis zum Erreichen der Stellung, in welcher der Schwerpunkt am stabilsten ist. Achten Sie dabei darauf, die Maschine nicht umzukippen bzw. beim Verstellen zu beschädigen.

Beim Abheben mit einem Kran sind folgende Vorsichtsmaßnahmen erforderlich:

- Verwenden Sie keine verrosteten oder ungeflochtene Seile bzw. solche mit gebrochenem Innenkabel.
- Wählen Sie einen Kran, der das im Kapitel **TECHNISCHE EIGENSCHAFTEN** angeführte Maschinengewicht tragen kann.
- Heben Sie die Maschine langsam ab. Stoppen Sie den Vorgang, sobald das Kabel gespannt ist und kontrollieren Sie, daß das Seil richtig angehakt ist. Heben Sie dann die Maschine vom Boden ab, kontrollieren Sie den Abhebungszustand und fangen Sie dann an, die Maschine bis zur gewünschten Höhe zu heben. Führen Sie beim Senken die selben Anweisungen in der umgekehrten Folge durch: senken Sie die Maschine langsam und stoppen Sie den Vorgang bevor sie den Boden berührt.

Nach Kontrolle der ordnungsgerechten Stellung kann die Maschine am Boden abgesetzt werden.

Beim manuellen Abheben wird darauf hingewiesen, daß eine Person maximal 30 kg heben darf.

INSTALLAZIONE - SET UP INSTALLATION - INSTALLATION

1) COLLEGAMENTO ELETTRICO.

- Motore Trifase : attenersi al tipo di collegamento indicato nella targhetta caratteristica.
- Motore Monofase: attenersi allo schema di collegamento presente all'interno del coprimorsettiera.

2) MESSA A TERRA.

- Se il motore é fornito di cavo di terra giallo-verde, va collegato al morsetto contrassegnato.
- Se il motore é privo di cavo giallo-verde, usare il morsetto previsto e contrassegnato all'interno del vano morsettiera oppure all'esterno collegandolo all'impianto di messa a terra con cavo opportunamente dimensionato.

3) COLLEGAMENTO MECCANICO.

- Il fissaggio, tramite piedi sulla carcassa o flangia di accoppiamento, deve essere effettuato con elementi di fissaggio idonei alle dimensioni degli organi di tenuta.

1) ELECTRIC CONNECTION

- Three-phase motor: follow the connection indicated on the specifications plate.
- Single-phase motor: follow the connection chart on the inner side of the terminal board cover.

2) GROUNDING

- If the motor has been provided with a green-yellow grounding cable, this one has to be connected to the marked terminal.
- If the motor has not been provided with the green-yellow cable, use the cable marked inside the terminal board room or at the outside, connecting it to the grounding system with a conveniently dimensioned cable.

3) MECHANIC CONNECTION

- The clamping, with supports on the frame or coupling flanges, must be made with fixing elements suitable to the holding parts size.

1) BRANCHEMENT ELECTRIQUE

- Moteur triphasé : Respecter le branchement reporté sur la plaquette des données techniques.
- Moteur monophasé : Respecter le schéma de branchement situé à l'intérieur du boîtier du bornier.

2) MISE A LA TERRE

- Si le moteur est équipé d'un fil à la terre jaune-vert, celui-ci doit être connecté à la borne correspondante.
- Si le moteur n'est pas équipé du fil à la terre jaune-vert, utiliser la borne prévue et marquée à l'intérieur du bornier ou à l'extérieur et la connecter à l'installation de mise à la terre avec un câble d'une section adéquate.

3) RACCORDEMENT MECANIQUE

- La fixation au moyen de pieds ou de brides d'accouplement sur le carter, doit s'effectuer avec des éléments de fixation adaptés aux composants d'étanchéité.

1) ELEKTRISCHER ANSCHLUSS.

- Drehstrommotor: Halten Sie sich an die auf dem Typenschild eingetragene Anschlußart.
- Einphasenmotor: Halten Sie sich an das Anschlußschema auf der Innenseite des Klemmenbrettdeckels.

2) ERDUNG.

- Wenn der Motor mit einem gelb-grünen Erdungskabel versehen ist, so ist dieses an die gekennzeichnete Klemme anzuschließen.
- Wenn der Motor kein gelb-grünes Erdungskabel besitzt, so ist entweder die im Klemmenbrettraum vorhandene und gekennzeichnete Klemme zu verwenden oder die externe Klemme, die mit einem entsprechend bemessenen Kabel an der Erdungsanlage anzuschließen ist.

3) MECHANISCHER ANSCHLUSS.

- Die Befestigung anhand der Gehäusefüsse bzw. Kupplungsflansch muß mit für die Abmessungen der Dichtungselemente geeigneten Befestigungselementen durchgeführt werden.

SICUREZZE - SAFETY DEVICES DISPOSITIFS DE SECURITE - SICHERUNGEN

I motori dovranno essere dotati di ripari a protezione degli elementi mobili.

ATTENZIONE

La rimozione dei ripari deve essere effettuata solo dopo aver scollegato l'impianto da qualsiasi fonte di energia.

Per la protezione elettrica l'utilizzatore dovrà accertarsi della presenza dell'impianto di terra e collegare la macchina ad una linea di alimentazione di sezione adeguata e protetta da un dispositivo magnetotermico per la protezione delle sovracorrenti e da un dispositivo di interruzione automatica di tipo differenziale coordinato con il tipo di messa a terra (**é severamente vietato utilizzare il motore in ambiente esplosivo**).

NORME DI SICUREZZA.

- Per un uso corretto ed in sicurezza leggere attentamente le istruzioni d'uso.
- Installare ed eseguire le operazioni di messa in funzione, utilizzo, regolazione, manutenzione, guasti secondo quanto descritto nel presente manuale.
- Rimuovere le protezioni degli organi in movimento solo dopo aver sezionato elettricamente il motore.
- Ripristinare le protezioni degli organi in movimento prima di riavviare il motore.
- Non indossare indumenti che possano costituire una facile presa da parte di organi in movimento della macchina.
- Le operazioni di manutenzione elettrica devono essere eseguite solo da personale esperto nel settore.

Motors must be sheltered from moving elements.

CAUTION

Guard removal may be made only after disconnecting the plant from any source of energy.

For electric protection the user has to check the presence of the grounding system and has to connect the machine to a suitable section main protected with a magnetothermal device from overload currents and with a differential automatic stop device in accordance to the grounding (it is strictly forbidden to use the motor in explosive environment).

SAFETY REGULATIONS

- Read carefully the operating instructions for a correct and safe use.
- Install and run the operations of starting, use, adjustment, maintenance, breakdowns, following the instructions of this handbook.
- Remove the moving parts guards only after the electric selection of the motor.
- Restore the moving parts guards before starting the motor again.
- Do not wear garments that could be grasped by the machine moving parts.
- Electric maintenance operations must be performed only by qualified and skilled staff.

Les moteurs doivent être équipés de dispositifs de protection contre les pièces en mouvement.

ATTENTION

Avant de démonter les protections, couper d'abord l'arrivée de toute source d'énergie. Pour la sécurité électrique, l'utilisateur doit s'assurer de la présence d'une prise de terre et brancher la machine à une ligne d'alimentation d'une section adéquate et protégée par un disjoncteur contre les surcharges et par un sectionneur automatique de type différentiel adapté à la prise de terre.

Il est rappelé qu'il est absolument interdit d'utiliser le moteur dans des milieux comportant des risques d'explosion.

CONSIGNES DE SECURITE

- Pour une bonne utilisation en toute sécurité, lire attentivement le contenu de cette notice.
- Installer et exécuter les opérations de mise en route, utilisation, réglage, entretien et réparations conformément aux instructions contenues dans cette notice.
- Avant de démonter les protections des pièces en mouvement, couper l'arrivée de courant électrique.
- Remonter les protections avant de redémarrer le moteur.
- Ne pas porter de vêtements flottants qui pourraient rester accrochés aux pièces en mouvement.
- Les opérations d'entretien électriques doivent être confiées à des électriciens expérimentés.

Die Motoren müssen zum Schutze der beweglichen Elemente mit Schutzeinrichtungen versehen sein.

ACHTUNG

Die Schutzeinrichtungen dürfen erst nach dem Abschalten aller Energiequellen von der Anlage entfernt werden.

Für die Stromsicherheit muß sich der Verwender davon überzeugen, daß eine Erdungsanlage vorhanden ist und die Maschine an eine Versorgungsleitung mit geeignetem Querschnitt und zur Erdungsart passendem Fehlerstrom-Schutzschalter anschließen (es ist streng verboten, den Motor in explosionsgefährlichen Umgebungen zu verwenden).

SICHERHEITSVORSCHRIFTEN

- *Lesen Sie die Gebrauchsanleitungen für eine ordnungsgerechte und sichere Verwendung bitte aufmerksam durch.*
- *Halten Sie sich bei der Installation, Inbetriebnahme, Verwendung, Einstellung, Wartung und bei Defekten an die Beschreibungen in diesem Handbuch.*
- *Entfernen Sie die Schutzeinrichtungen der in Bewegung stehenden Elemente erst nach der Stromabtrennung vom Motor.*
- *Setzen Sie die Schutzeinrichtungen der beweglichen Elemente vor dem erneuten Anlassen des Motors wieder auf.*
- *Tragen Sie keine Kleidung, die von in Bewegung stehenden Maschinenelementen leicht erfaßt werden könnte.*
- *Die elektrischen Wartungsvorgänge dürfen nur von Fachexperten durchgeführt werden.*

**MANUTENZIONE e RICAMBI - MAINTENANCE and SPARE PARTS
ENTRETIEN et PIECES DE RECHANGE - WARTUNG und ERSATZTEILE**

Le seguenti istruzioni sono relative ad interventi manutentivi la cui esecuzione richiede capacità specifiche. Tali interventi sono da effettuarsi solo dopo aver tolto tensione elettrica e scaricato a massa l'eventuale condensatore presente.

Gli interventi manutentivi possibili sono i seguenti:

1) Sostituzione componenti a vista tipo:

• COPRIVENTOLA • FLANGIA • COPRIMORSETTIERA • PORTACONDENSATORE

2) Sostituzione protezione termica e/o condensatore e collegamento così come effettuato dalla ditta costruttrice. Per tutti gli interventi manutentivi o in caso di guasto rivolgersi al costruttore.

The following instructions refer to maintenance interventions that require specific skills.

These interventions must be carried out only when the electric current has been disconnected and the possible capacitor has been grounded.

Maintenance interventions may be the following:

1) *Replacement of visible components*

• *IMPELLER COVER • FLANGE • TERMINAL BOARD COVER • CAPACITOR HOLDER*

2) *Capacitor and/or thermal replacement and connection, as executed by the manufacturer.*

For any maintenance intervention or any breakdown, contact the manufacturer

Les opérations d'entretien suivantes doivent être confiées à des techniciens spécialisés.

Avant d'intervenir sur la machine, couper l'arrivée de courant électrique et décharger à la masse le condensateur, s'il est prévu.

1) Les pièces suivantes peuvent être changées :

• CAPOT VENTILATEUR • BRIDE • BOÎTIER BORNIER • PORTE-CONDENSEUR

2) Changement de la protection thermique et/ou du condensateur et branchement conforme à celui effectué par le fabricant.

Pour toutes les autres opérations d'entretien ou en cas de panne, s'adresser au fabricant.

Folgende Anleitungen beziehen sich auf Wartungseingriffe, die eine spezifische Fähigkeit verlangen. Diese Eingriffe dürfen erst erfolgen, nachdem die Spannung abgenommen und der eventuell vorhandene Kondensator nach Masse durchgeschlagen wurde.

Folgende Wartungseingriffe können erforderlich werden:

1) *Austauschen von Sichtbestandteilen wie:*

• *LÜFTERRADDECKEL • FLANSCH • KLEMMENBRETTDECKEL • KONDENSATORHALTER.*

2) *Austauschen des Thermoschutzes und/oder Kondensators und gleicher Anschluß wie vom Hersteller gefertigt. Wenden Sie sich für alle Wartungseingriffe oder im Falle von Defekten an den Hersteller.*

SMALTIMENTO E ROTTAMAZIONE - DISPOSAL AND SCRAPPING
DEMANTELEMENT ET MISE A LA FERRAILLE
ENTSORGUNG UND VERSCHROTTUNG

Dopo essere perseguito l'obiettivo di assicurare la massima tutela dell'ambiente. Macchine e apparecchiature deteriorate e obsolete. Sono rifiuti speciali da destinarsi alla rottamazione in funzione della tipologia. Si consiglia di disassemblare la macchina e di smaltire le varie parti secondo le norme vigenti.

The aim to ensure the maximum environmental protection has been pursued. Damaged and old machines and equipment. They are special waste to be set apart for scrapping according to the typology. It is recommended to disassemble the machine and to discharge the different parts according to the regulations in force.

Le démantèlement de la machine doit s'effectuer dans le respect de l'environnement. Machines et appareils usés et obsolètes. Il s'agit de déchets industriels destinés à être traités en fonction de leur composition. La machine doit être démantelée et ses pièces traitées dans le respect de la législation sur le traitement des déchets industriels en vigueur.

Bitte schützen Sie die Umwelt so gut wie möglich. Unbrauchbar gewordene und veraltete Maschinen und Geräte Sie sind Spezialabfälle, die sortengerecht verschrottet werden müssen. Wir empfehlen dazu, nach dem Maschinenabbau die verschiedenen Teile nach geltenden Vorschriften zu entsorgen.

UNIELLECTRIC