

SARAH
BUF52

happy garden

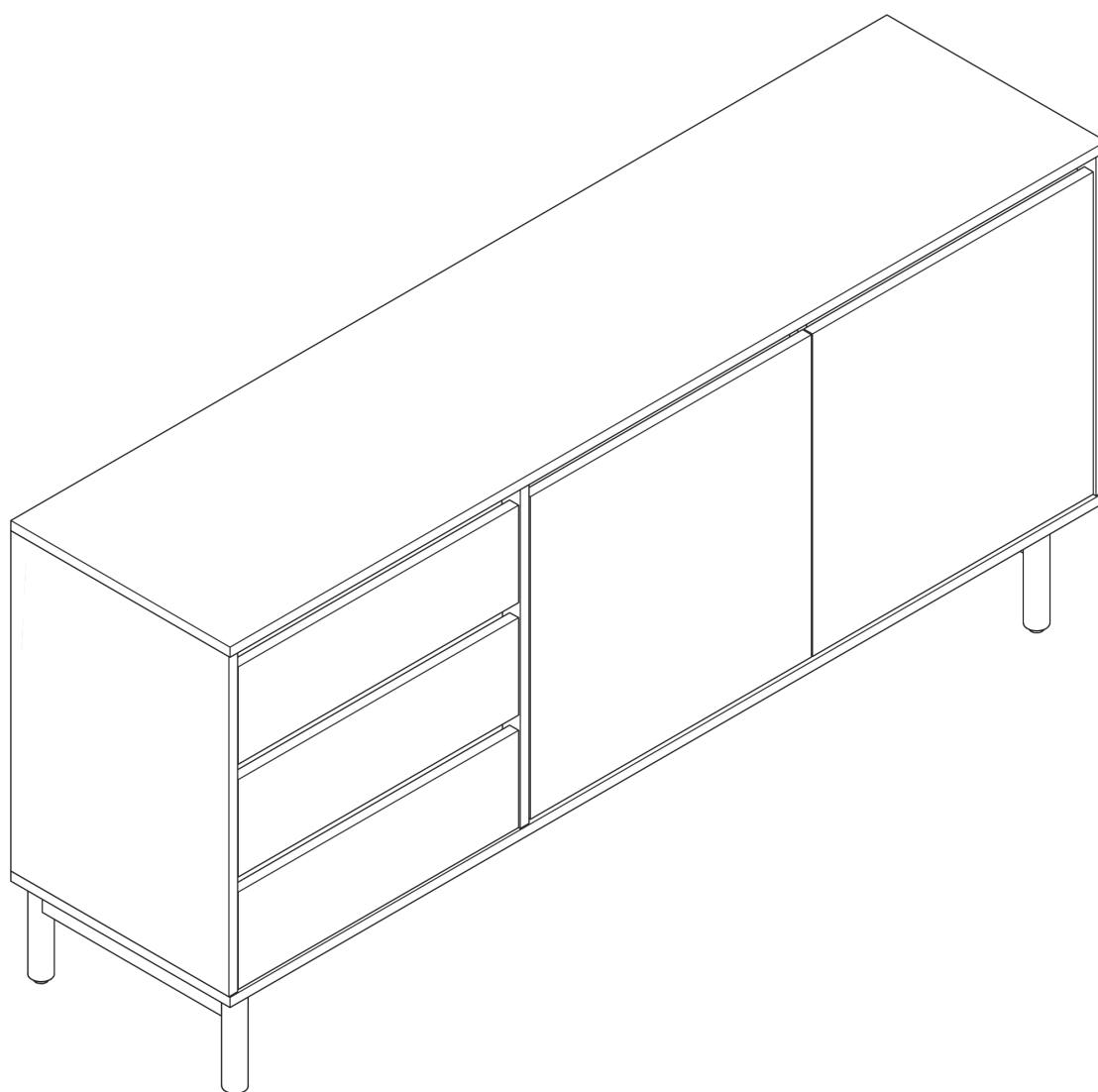

FR : IMPORTANT, À CONSERVER POUR
CONSULTATION ULTÉRIEURE : À LIRE
ATTENTIVEMENT

DE : WICHTIG, FÜR SPÄTERE
BEZUGNAHME AUFBEWAHREN :
SORGFÄLTIG LESEN

EN : IMPORTANT, KEEP FOR FUTURE
REFERENCE : READ CAREFULLY

ES : IMPORTANTE, A CONSERVAR
PARA POSTERIORES CONSULTAS : LEA
ATENTAMENTE

IT : IMPORTANTE, DA CONSERVARE
PER ULTERIORE CONSULTAZIONE :
LEGGERE ATTENTAMENTE

NL : BELANGRIJK, BEWAREN VOOR
TOEKOMSTIG GEBRUIK : ZORGVULDIG
LEZE

PT : MPORTANTE, A CONSERVAR
PARA FUTURAS CONSULTAS : LEIA
ATENTAMENTE

PL : WAŻNE, ZACHOWAĆ INSTRUKCJĘ
DO WYKORZYSTANIA W PRZYSZŁOŚCI :
UWAŻNIE PRZECZYTAĆ

RO : IMPORTANT, PĂSTRAȚI PENTRU
ORICE REFERINȚĂ ULTERIOARĂ :
CITIȚI CU ATENȚIE

SK : DÔLEŽITÉ, USCHOVAJTE NA
NESKORŠIE POUŽITIE : POZORNE SI
PREČÍTAJTE

SARAH

BUF52

happy garden

FR : Informations de sécurité. Condition d'utilisation et consigne d'entretien. Ce produit est conçu pour un usage domestique. Produit à monter soi-même. Utiliser les éléments de montage fournis avec le produit. Respecter la limite de poids indiquée pour chaque étagère. Une surcharge pourrait provoquer leur affaissement ou leur effondrement. Installer le buffet sur une surface plane et stable. Vérifiez que tous les pieds reposent fermement sur le sol. Ne pas pousser ou tirer violemment sur les portes ou les tiroirs. Cela pourrait endommager les charnières ou rendre le meuble instable. Éviter de placer de petits objets ou objets cassants à portée de main des enfants.

DE : Sicherheitshinweise. Nutzungsbedingungen und Pflegehinweise. Dieses Produkt ist für den Heimgebrauch bestimmt. Das Produkt muss montiert werden. Verwenden Sie das mit dem Produkt gelieferte Montagematerial. Beachten Sie die für jedes Regal angegebene maximale Traglast. Überladung kann zum Durchhängen oder Zusammenbrechen der Regale führen. Stellen Sie das Sideboard auf eine ebene, stabile Fläche. Vergewissern Sie sich, dass alle Füße fest auf dem Boden stehen. Drücken oder ziehen Sie nicht gewaltsam an den Türen oder Schubladen. Dies könnte die Scharniere beschädigen oder die Stabilität der Möbel beeinträchtigen. Vermeiden Sie es, kleine oder zerbrechliche Gegenstände in Reichweite von Kindern zu platzieren.

EN : Safety information. Terms of use and care instructions. This product is designed for home use. Product requires assembly. Use the mounting hardware provided with the product. Respect the weight limit indicated for each shelf. Overloading could cause them to sag or collapse. Place the sideboard on a flat, stable surface. Check that all the feet are firmly on the floor. Do not push or pull violently on the doors or drawers. This could damage the hinges or make the furniture unstable. Avoid placing small or breakable objects within reach of children.

ES : Información de seguridad. Condiciones de uso y instrucciones de mantenimiento. Este producto está diseñado para uso doméstico. El producto requiere ensamblaje. Utilice el hardware de montaje proporcionado con el producto. Respete el límite de peso indicado para cada estante. La sobrecarga podría hacer que se comben o se derrumben. Coloque el aparador sobre una superficie plana y estable. Compruebe que todas las patas estén bien apoyadas en el suelo. No empuje ni tire con fuerza de las puertas ni de los cajones. Esto podría dañar las bisagras o desestabilizar el mueble. Evite colocar objetos pequeños o frágiles al alcance de los niños.

IT : Informazioni sulla sicurezza. Condizioni d'uso e istruzioni per la manutenzione. Questo prodotto è progettato per l'uso domestico. Il prodotto richiede il montaggio. Utilizzare l'hardware di montaggio fornito con il prodotto. Rispettare il limite di peso indicato per ogni ripiano. Un sovraccarico potrebbe causarne l'abbassamento o il collasso. Posizionare la credenza su una superficie piana e stabile. Verificare che tutti i piedini siano ben appoggiati al pavimento. Non spingere o tirare con violenza le ante o i cassetti. Ciò potrebbe danneggiare le cerniere o rendere instabili i mobili. Evitare di lasciare oggetti piccoli o fragili alla portata dei bambini.

NL : Veiligheidsinformatie. Gebruiksvoorwaarden en onderhoudsinstructies. Dit product is ontworpen voor thuisgebruik. Het product moet nog in elkaar gezet worden. Gebruik het bevestigingsmateriaal dat bij het product is meegeleverd. Houd u aan de aangegeven gewichtslimiet voor elk schap. Overbelasting kan ertoe leiden dat de schappen doorzakken of instorten. Plaats het dressoir op een vlakke, stabiele ondergrond. Controleer of alle poten stevig op de vloer staan. Trek of duw niet met geweld aan de deuren of lades. Dit kan de scharnieren beschadigen of het meubel instabiel maken. Plaats kleine of breekbare voorwerpen niet binnen het bereik van kinderen.

PL : Informacje dotyczące bezpieczeństwa. Warunki użytkowania i zalecenia dotyczące konserwacji. Produkt przeznaczony jest do użytku domowego. Produkt wymaga montażu. Należy używać elementów montażowych dostarczonych wraz z produktem. Przestrzegaj limitu obciążenia wskazanego dla każdej półki. Przeciążenie może spowodować ich ugięcie lub zawalenie. Ustaw kredens na płaskiej, stabilnej powierzchni. Sprawdź, czy wszystkie nóżki stoją stabilnie na podłodze. Nie naciskaj ani nie ciągnij gwałtownie za drzwi i szuflady. Może to uszkodzić zawiasy lub spowodować utratę stabilności mebla. Unikaj umieszczania małych i kruchych przedmiotów w zasięgu dzieci.

PT : Informações de segurança. Condições de utilização e instruções de manutenção. Este produto foi projetado para uso doméstico. O produto requer montagem. Utilize os acessórios de montagem fornecidos com o produto. Respeite o limite de peso indicado para cada prateleira. Sobrecarregá-las pode causar flacidez ou colapso. Coloque o aparador sobre uma superfície plana e estável. Verifique se todos os pés estão firmemente apoiados no chão. Não empurre nem puxe as portas ou gavetas com força. Isso pode danificar as dobradiças ou desestabilizar o móvel. Evite colocar objetos pequenos ou frágeis ao alcance de crianças.

RO : Informații privind siguranța. Condiții de utilizare și instrucțiuni de întreținere. Acest produs este conceput pentru uz casnic. Produsul necesită asamblare. Folosiți accesoriile de montare furnizate împreună cu produsul. Respectați limita de greutate indicată pentru fiecare raft. Supraincercarea poate duce la lăsarea sau prăbușirea acestora. Așezați bufetul pe o suprafață plană și stabilă. Verificați dacă toate picioarele sunt ferm pe podea. Nu împingeți și nu trageți violent de uși sau sertare. Acest lucru ar putea deteriora balamalele sau ar putea face mobila instabilă. Evitați să plasați obiecte mici sau fragile la îndemâna copiilor.

SK : Informácie týkajúce sa bezpečnosti. Podmienky používania a pokyny na údržbu. Tento produkt je určený na domáce použitie. Produkt vyžaduje montáž. Použite montážny materiál dodaný s produktom. Dodržujte hmotnostný limit uvedený pre každú policu. Preťaženie by mohlo spôsobiť ich prehnutie alebo zrútenie. Položte príborník na rovný a stabilný povrch. Skontrolujte, či všetky nožičky pevne stoja na podlahe. Netlačte ani neťahajte násilím na dvierka alebo zásuvky. Mohlo by to poškodiť pánty alebo spôsobiť nestabilitu nábytku. Neumiestňujte malé alebo krehké predmety do dosahu detí.

SARAH

BUF52

happy garden

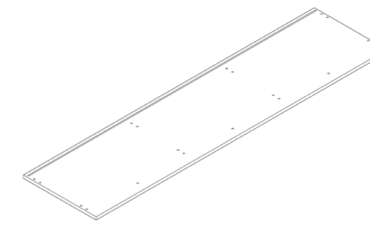

1 x1

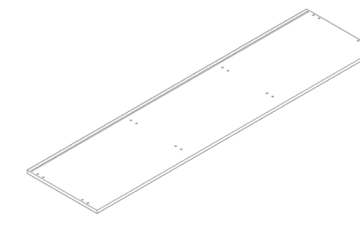

2 x1

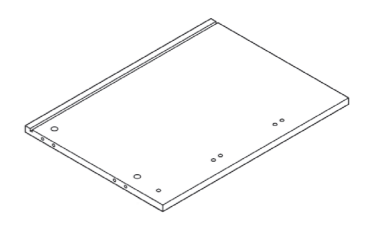

3 x1

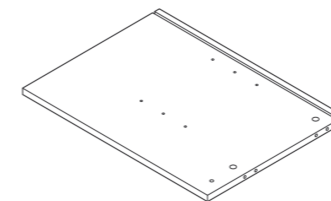

4 x1

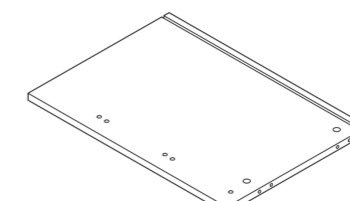

5 x1

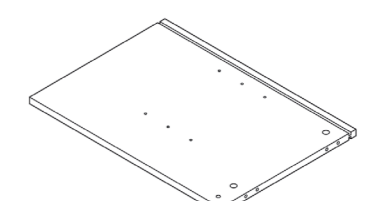

6 x1

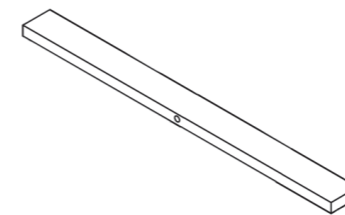

7 x1

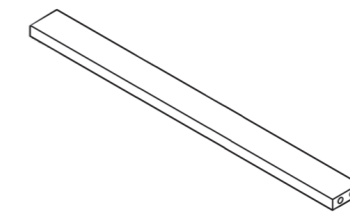

8 x2

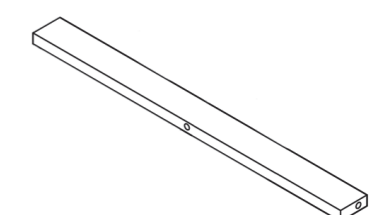

9 x2

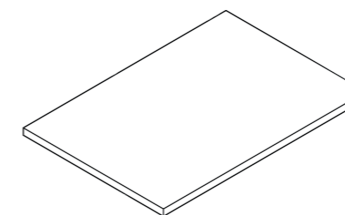

10 x2



11 x1

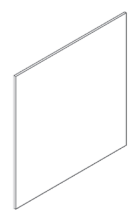

12 x2



13 x2

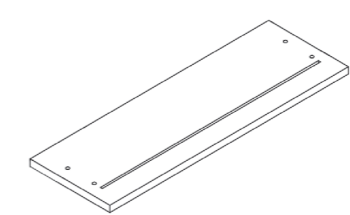

14 x3

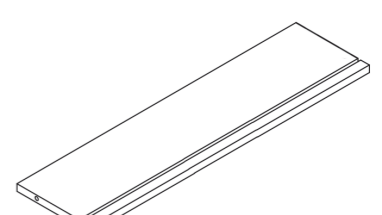

15 x3

SARAH

BUF52

happy garden

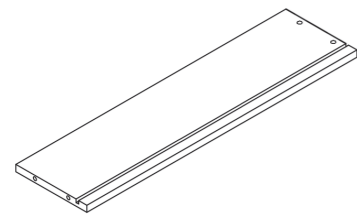

16 x3

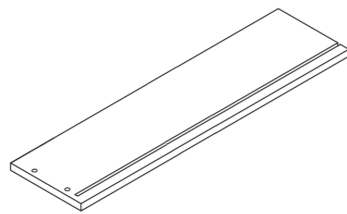

17 x3

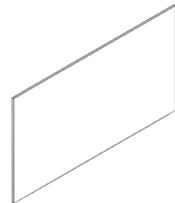

18 x3

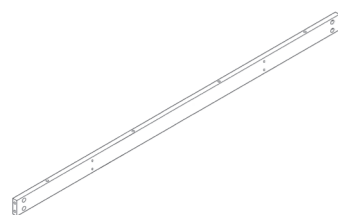

19 x2

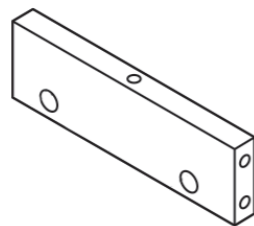

20 x2



A x33
M6x40mm

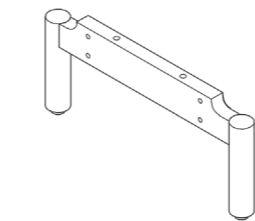

J1 x2

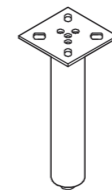

J2 x1

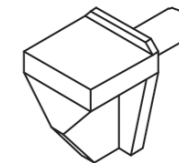

L x8

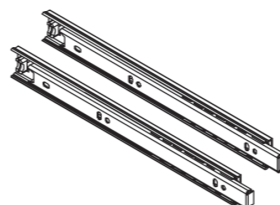

N x3
NL350mm



O x24
M6x34mm



P x24
Ø12x10.5mm



B x28
Ø8x30mm

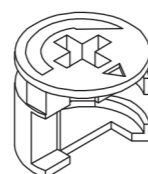

C x33
Ø15x12mm



D x57
Ø21mm

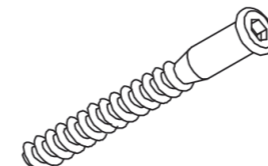

Q x8
Ø7x50mm



V1 x24
M3,5x12mm



Z1 x14

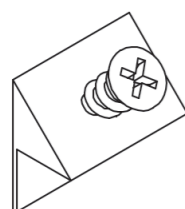

E x12

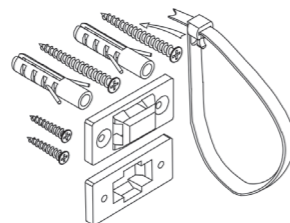

F x1



G1 x4
M6x16mm



Z2 x14

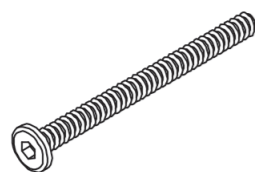

G2 x10
M6x65mm



H x1
M4mm

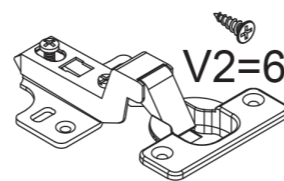

I3 x4
V2=6

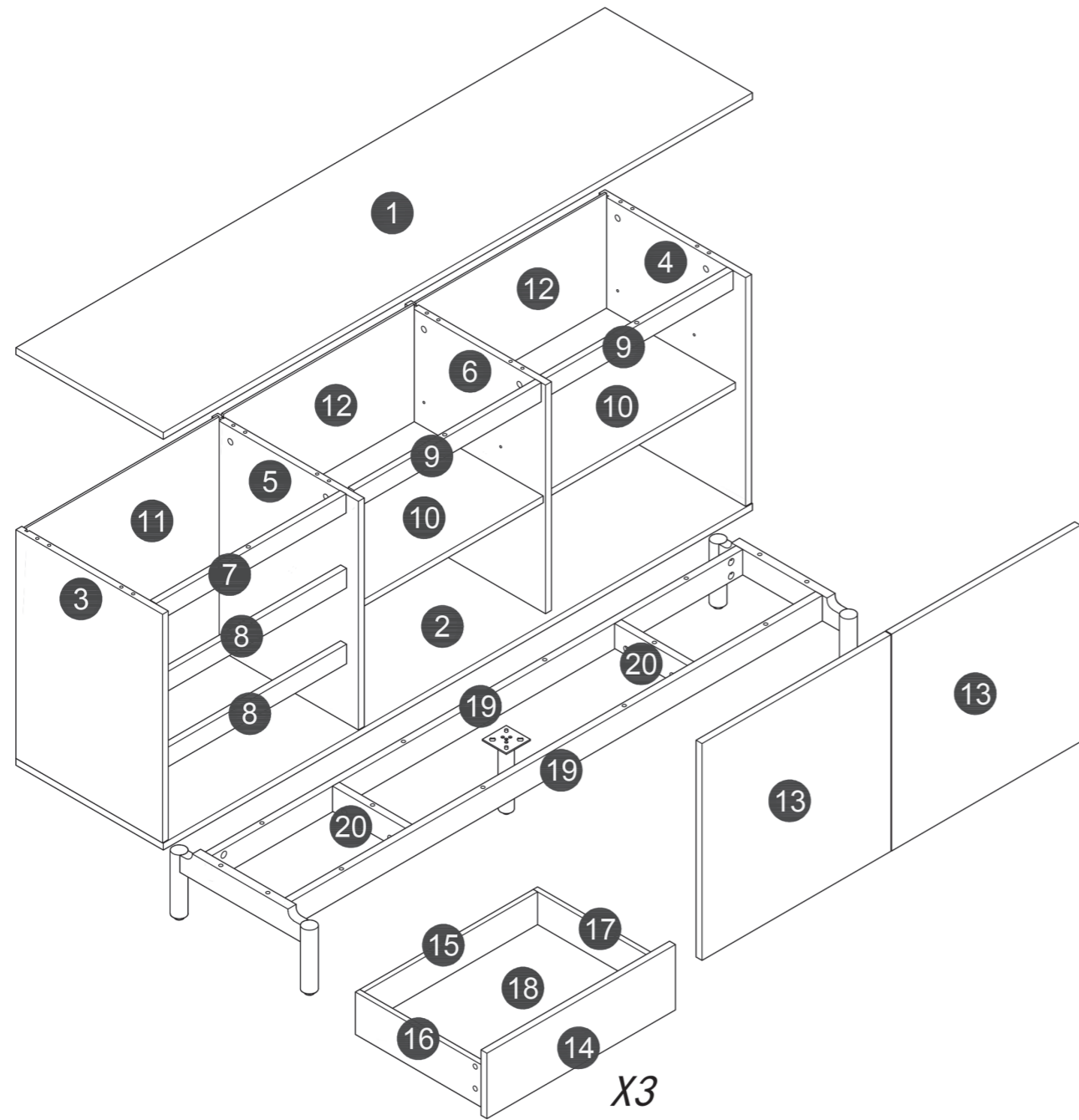

01

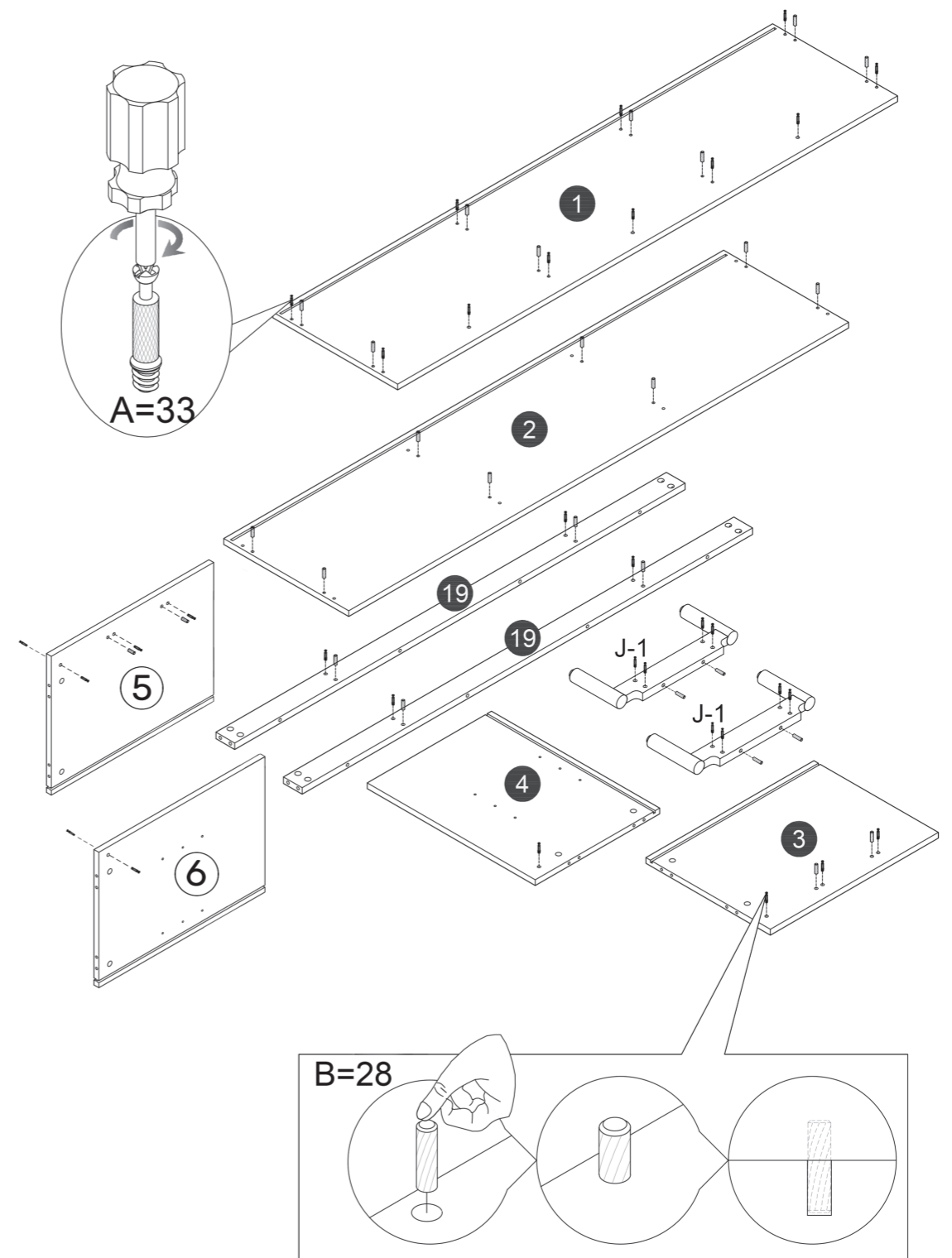

02

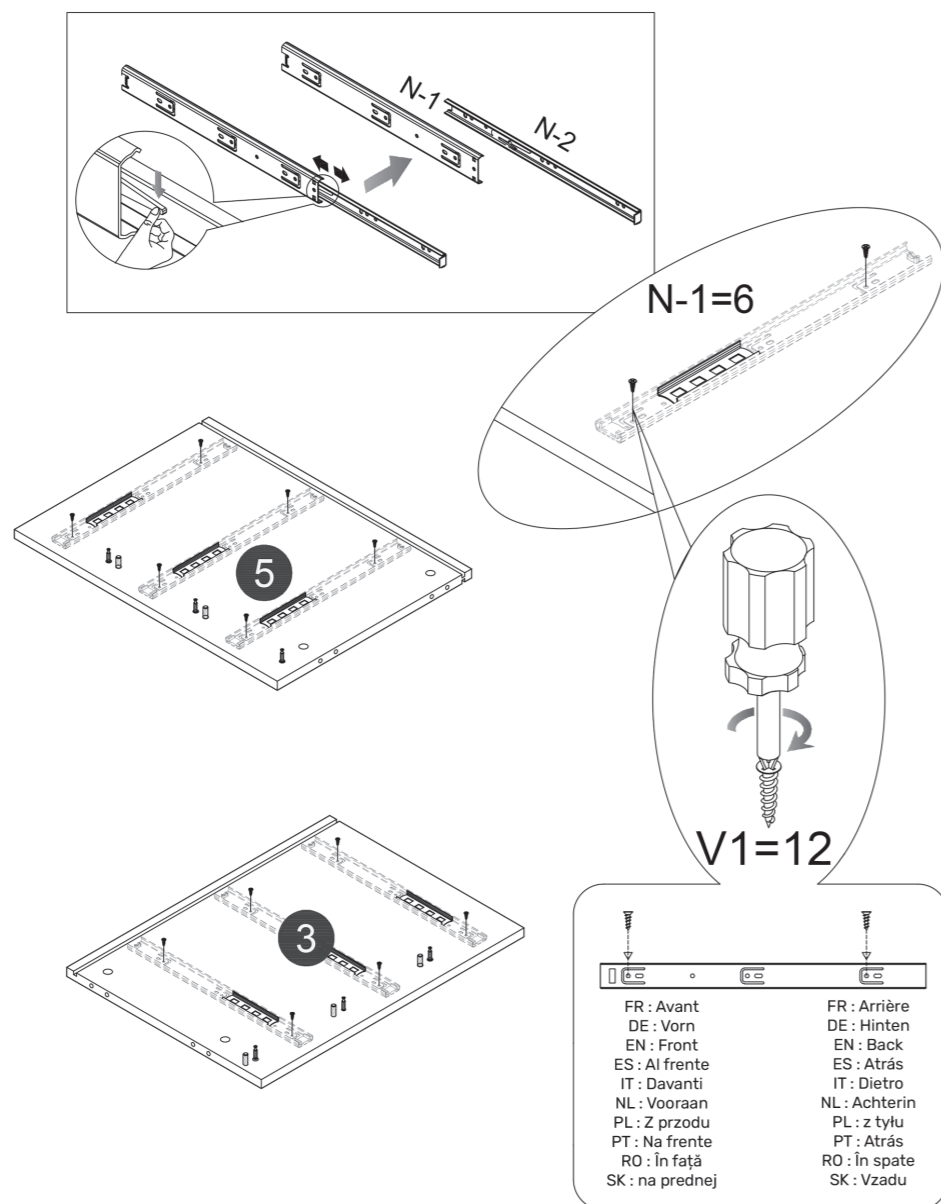

03

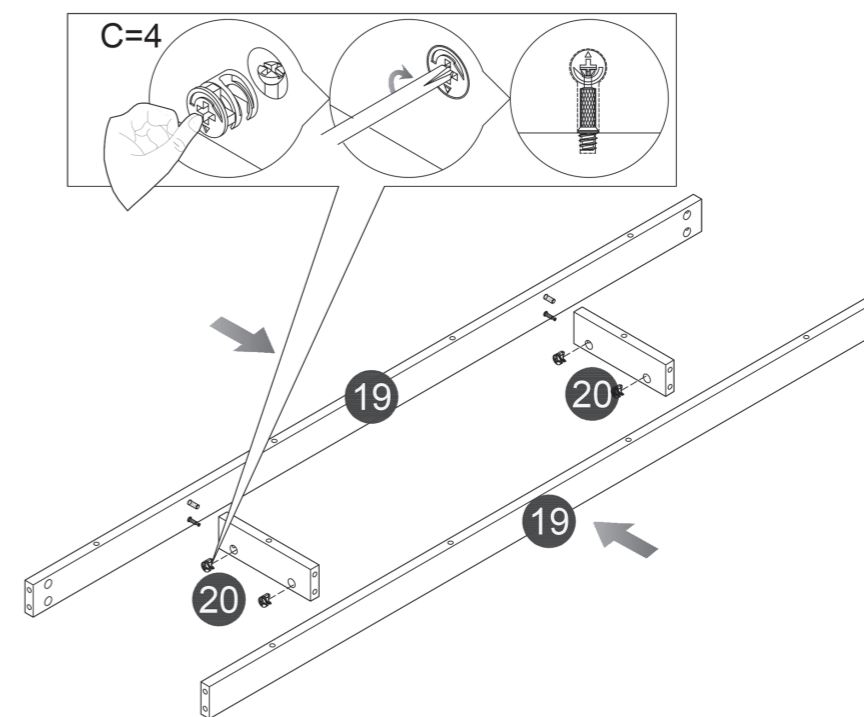

04

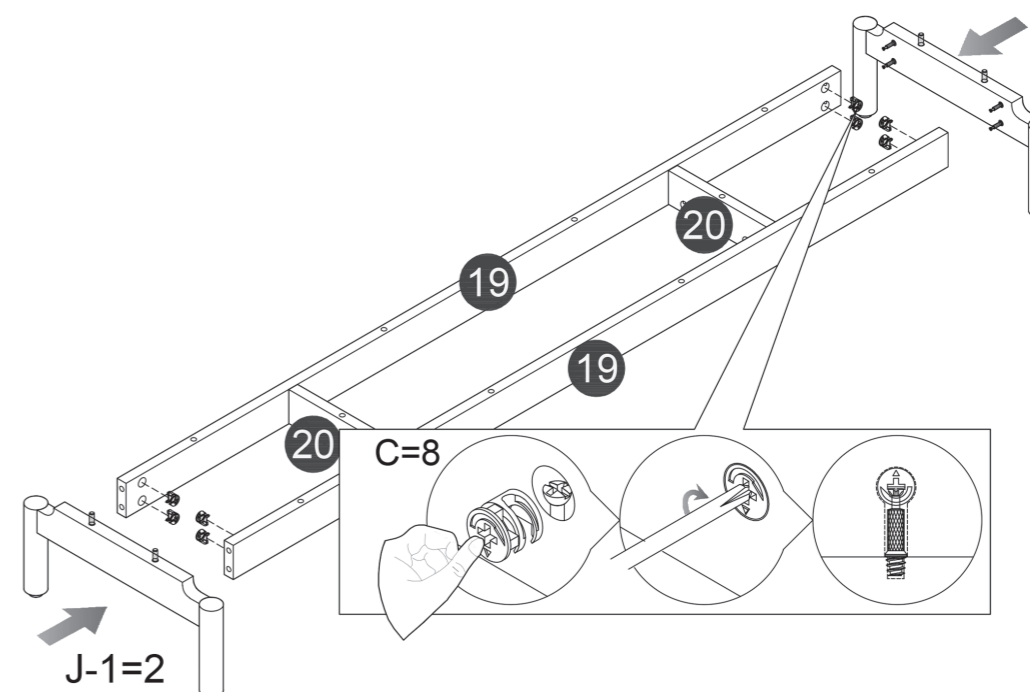

05

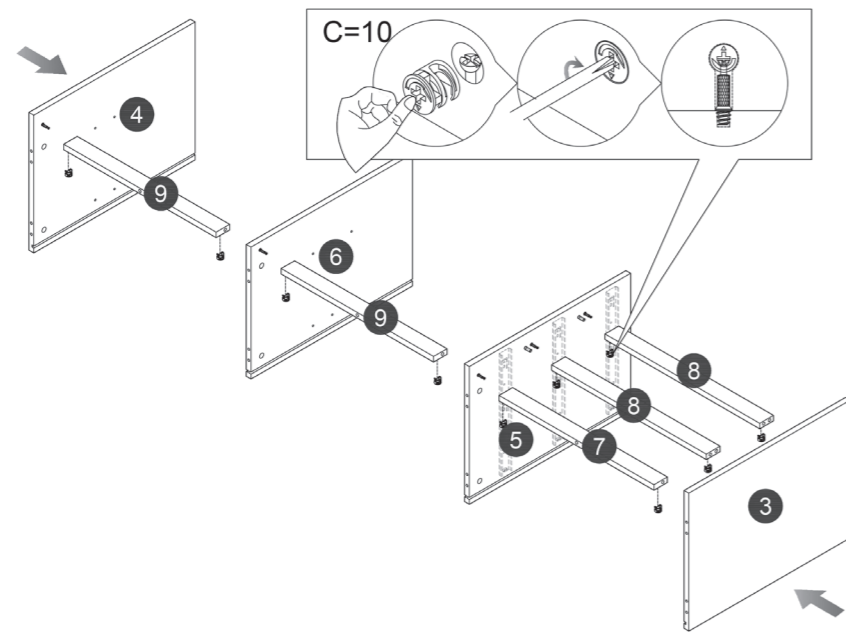

06

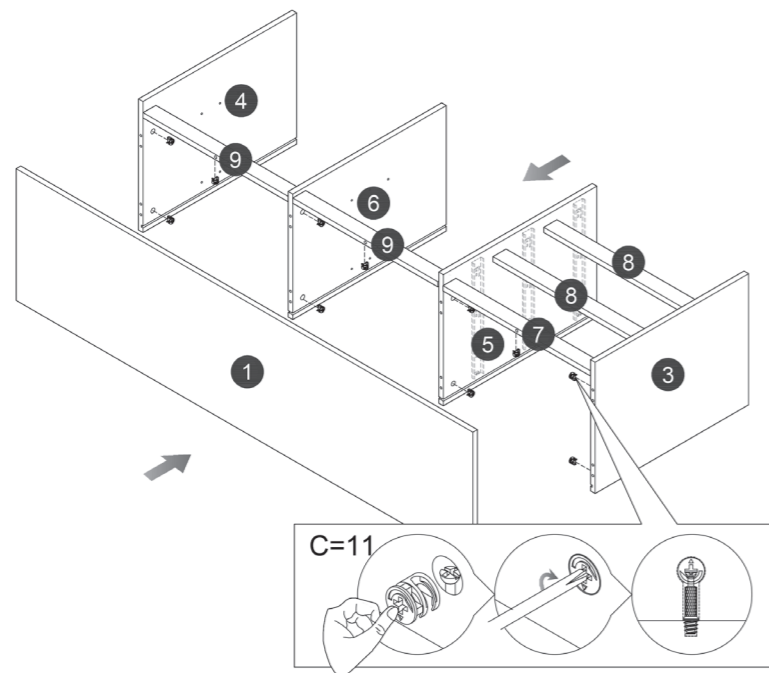

07

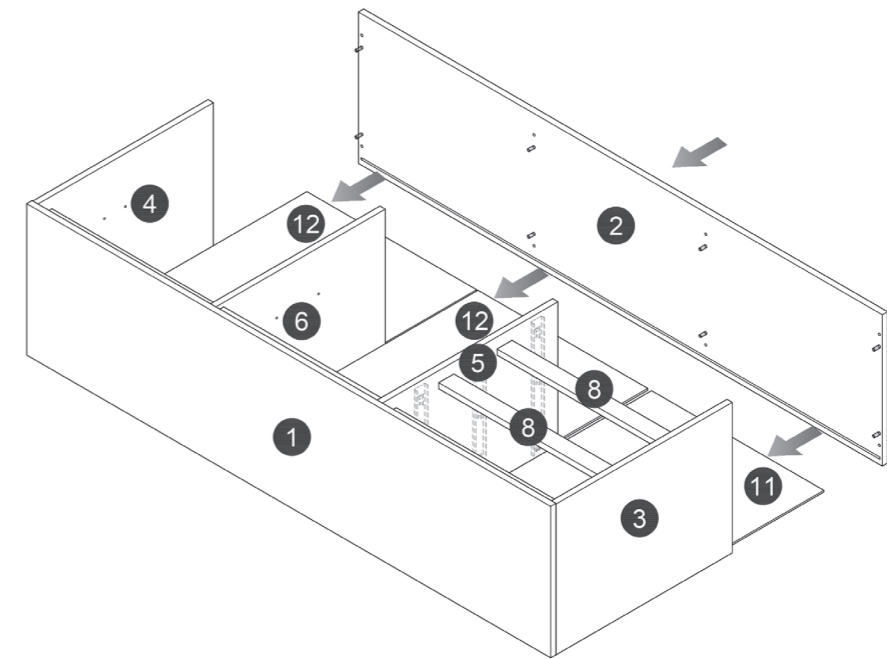

08

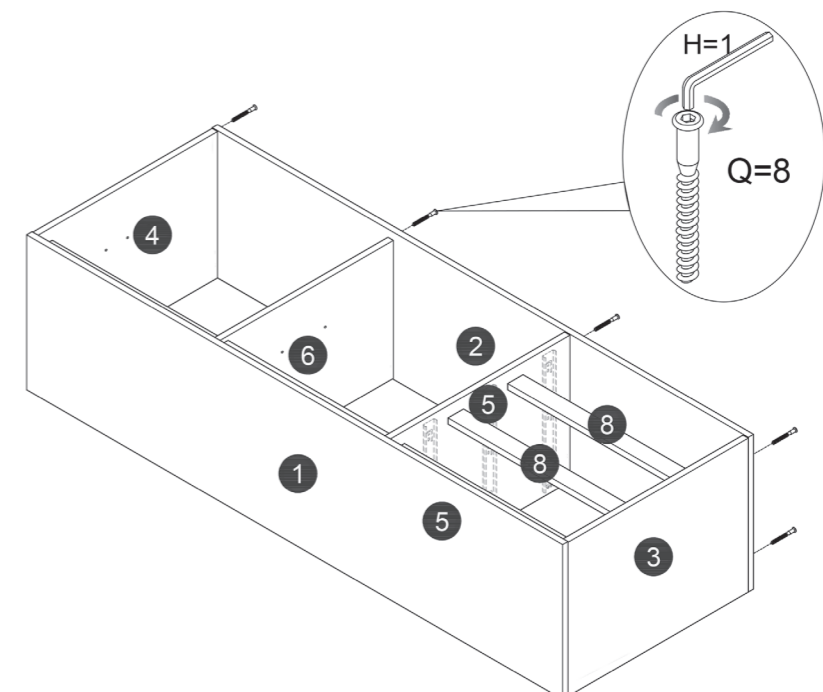

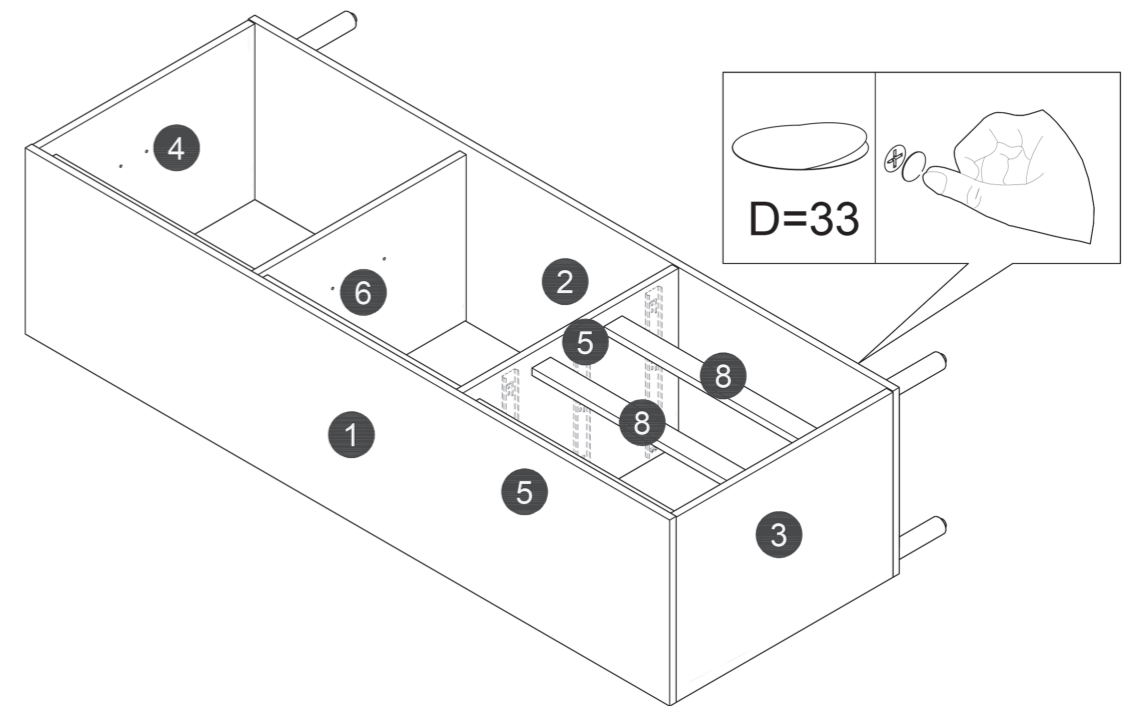
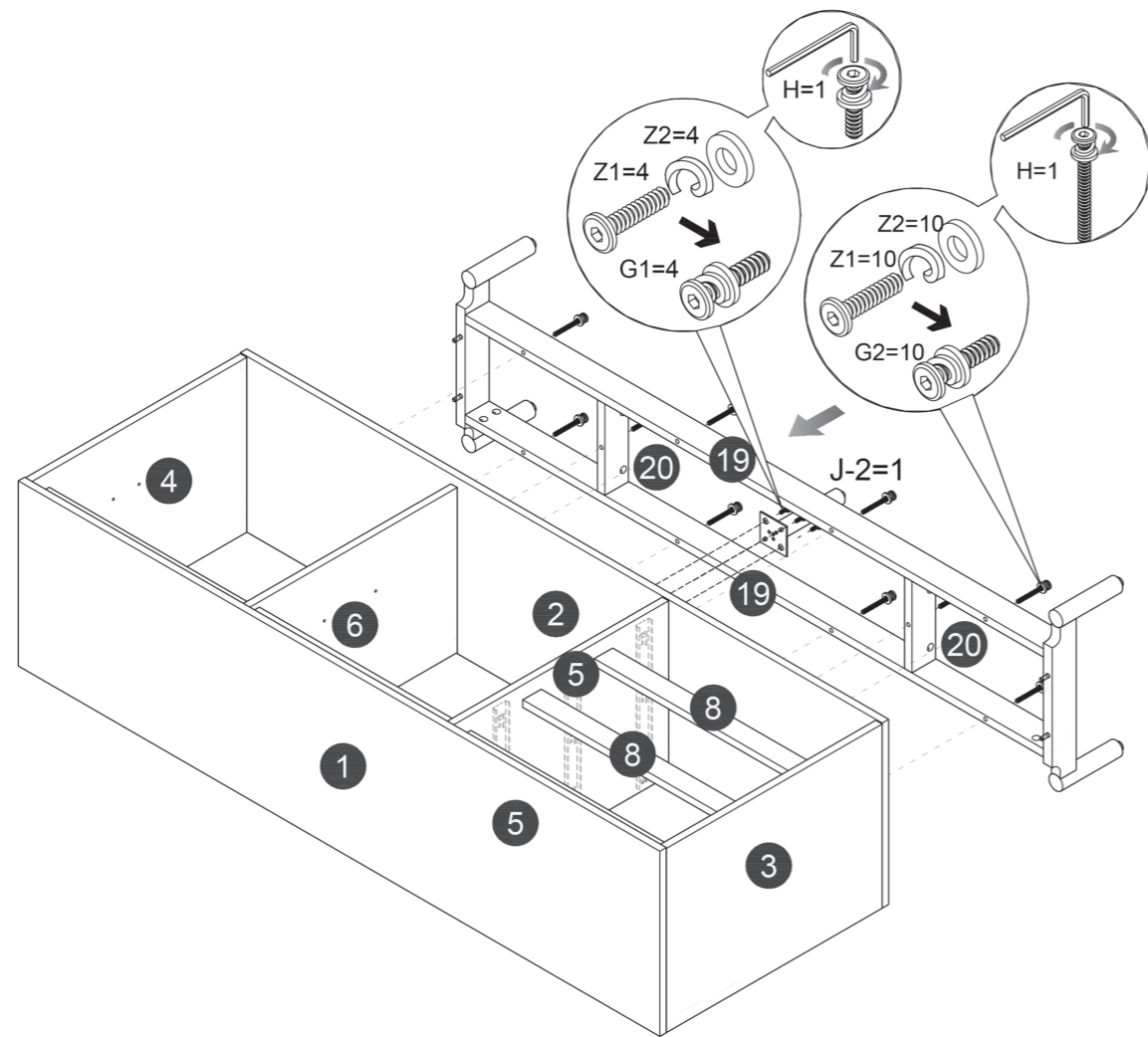

11

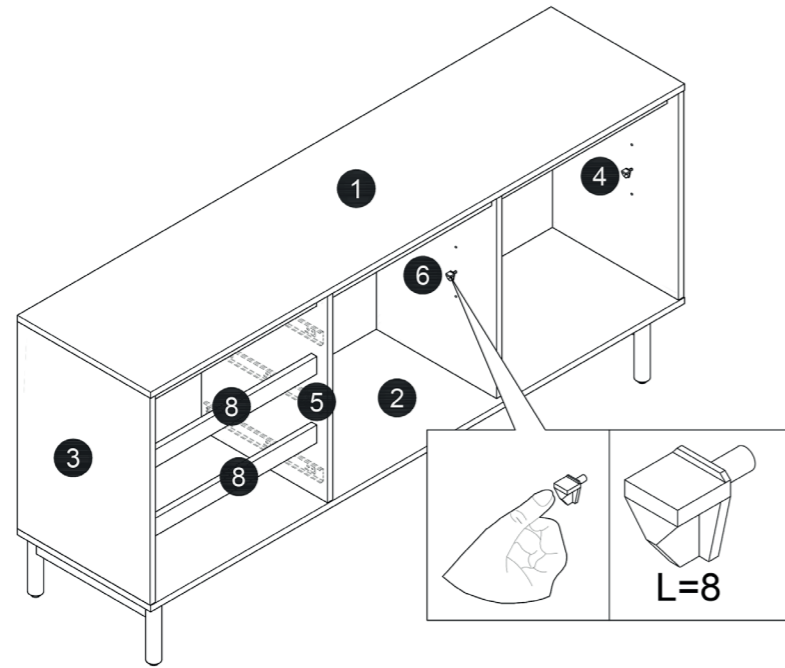

12

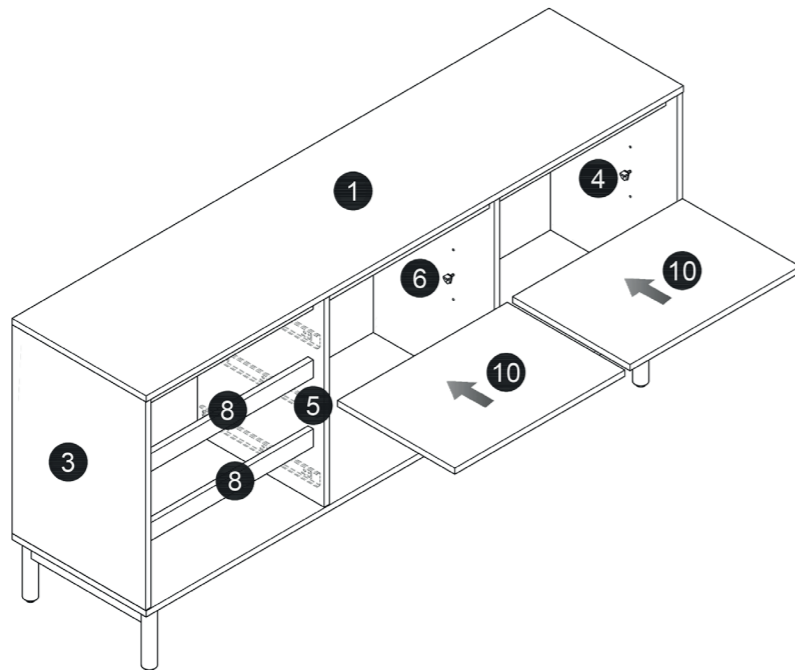

13

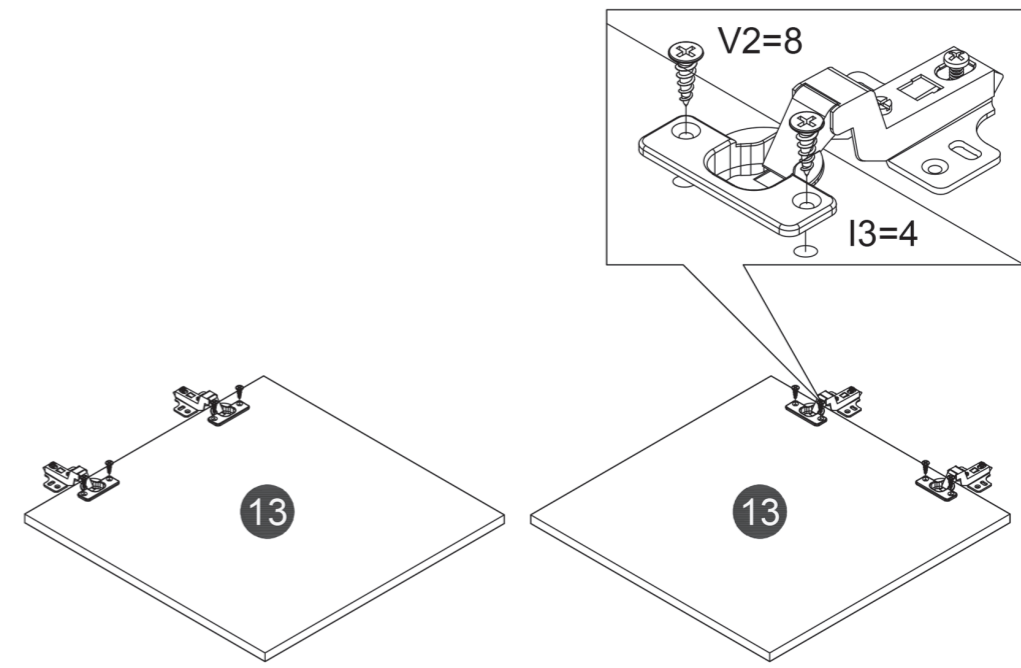

14

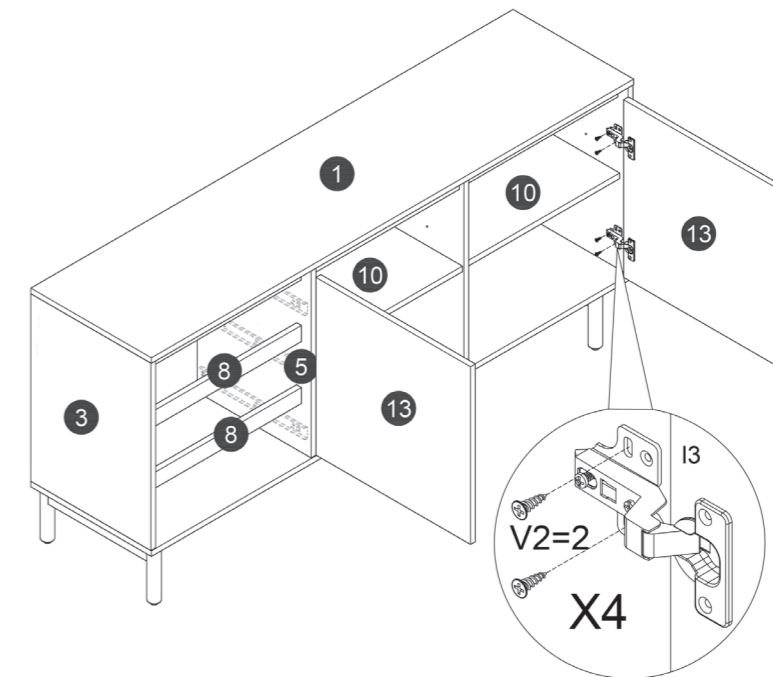

15

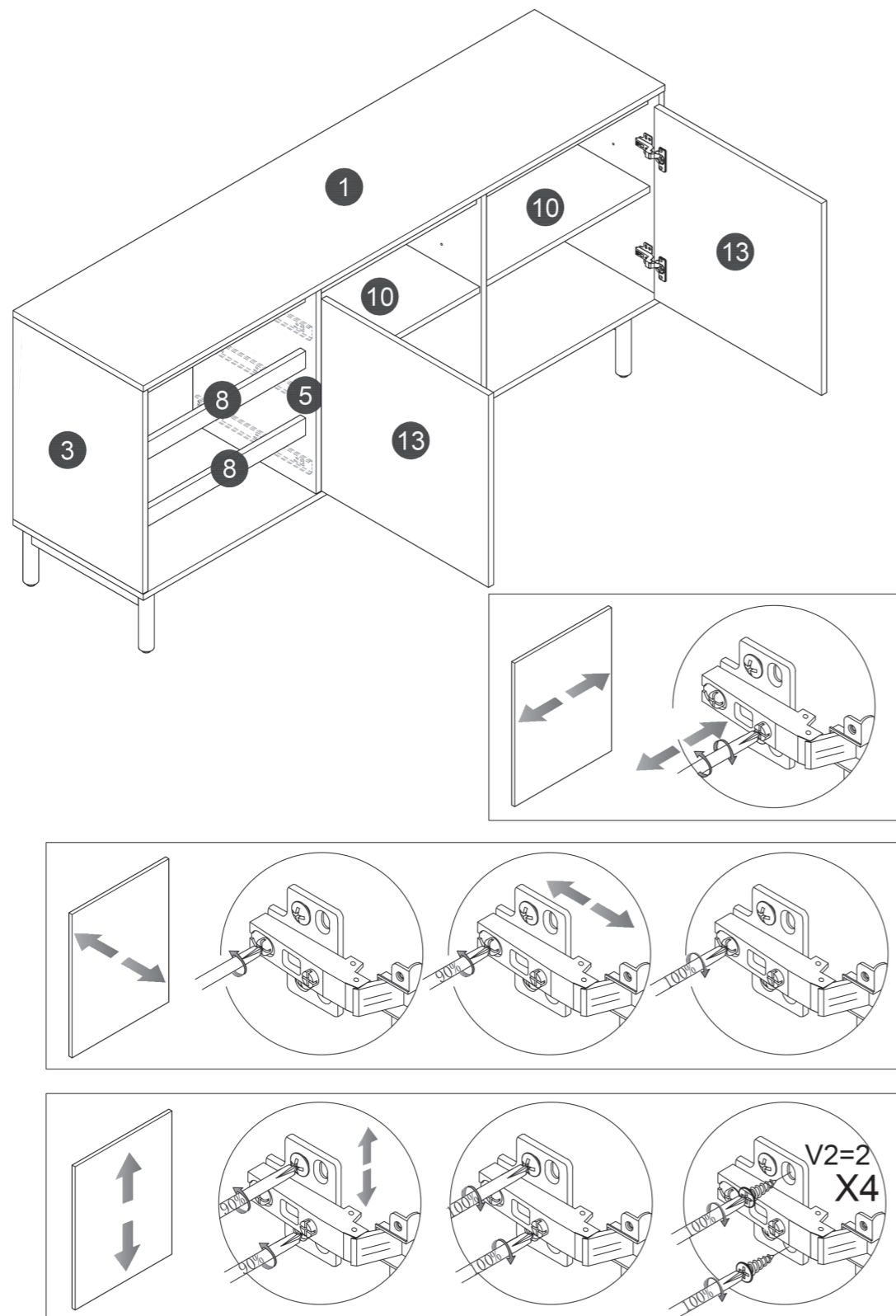

16

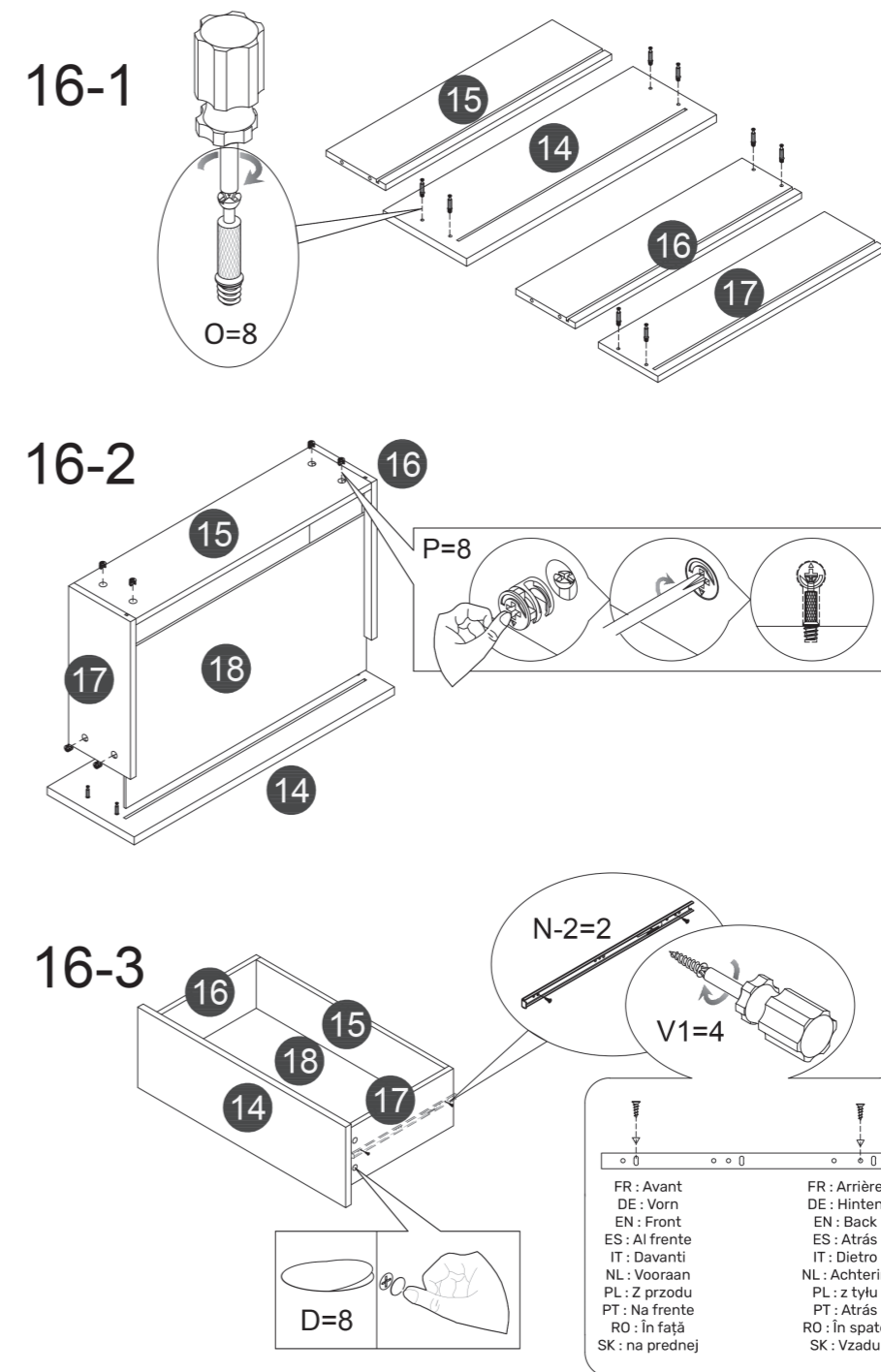

SARAH

BUF52

happy garden

19

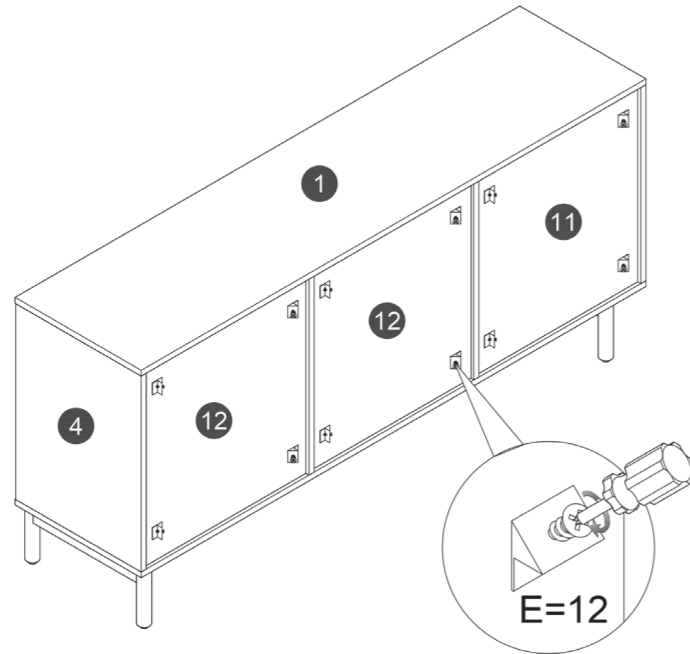

20

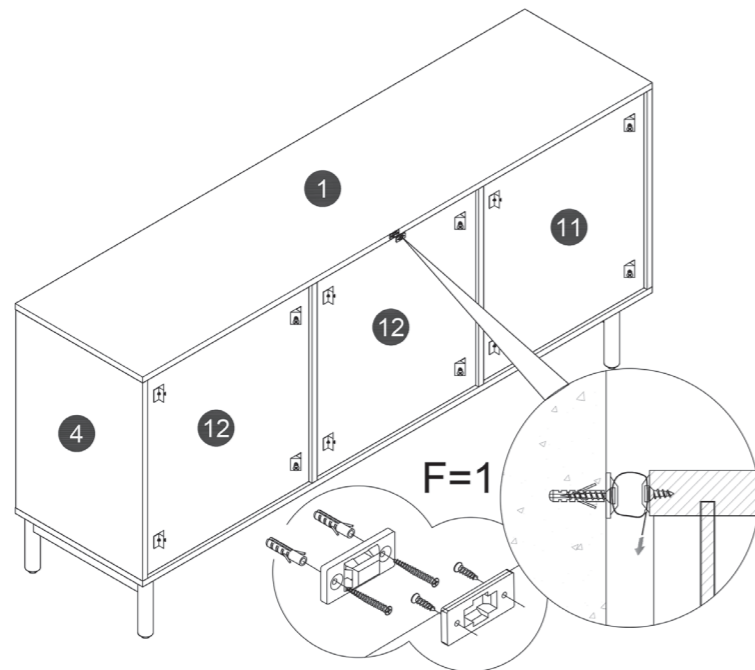

SARAH

BUF52

happy garden

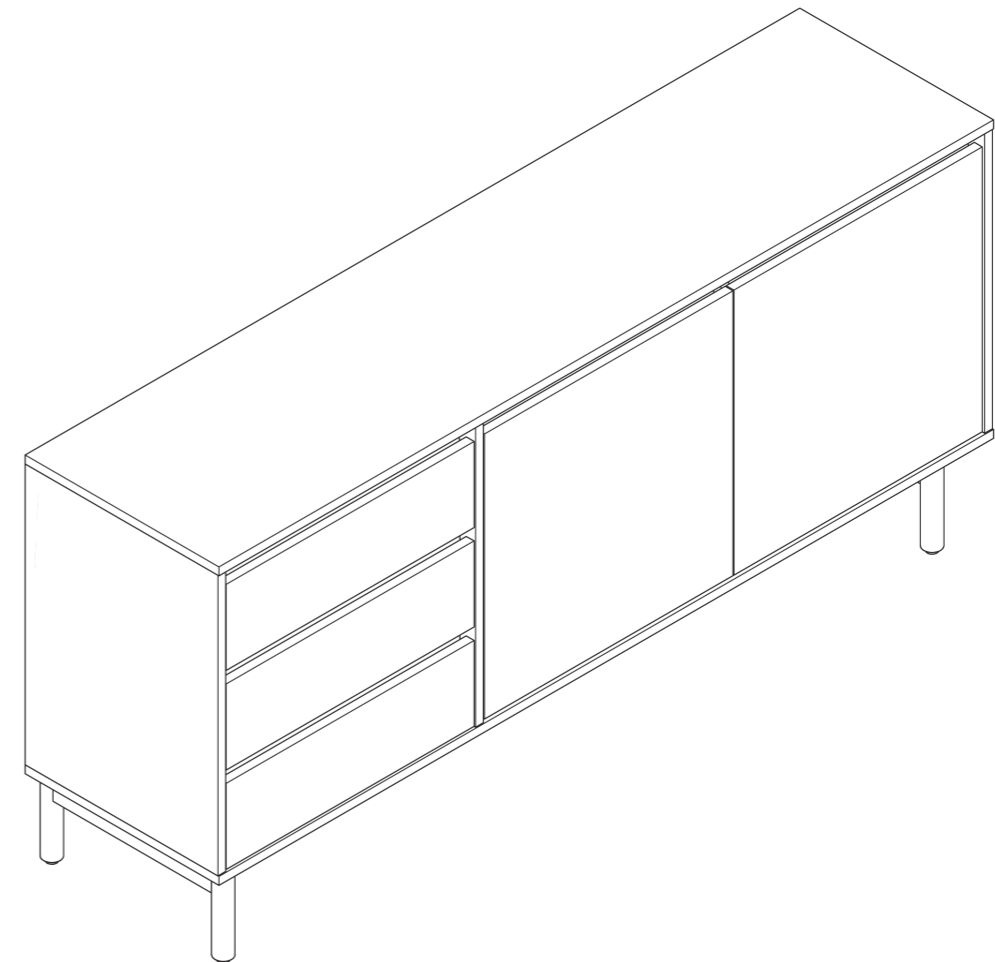

FR : Produit à usage domestique.
 DE : Produkt für den Hausgebrauch.
 EN : Product for domestic use.
 ES : Producto para uso doméstico.
 IT : Prodotto per uso domestico.
 NL : Product voor huishoudelijk gebruik.
 PT : Produto para uma utilização doméstica
 PL : Produkt do użytku domowego.
 RO : Acest produs este destinat utilizării casnice.
 SK : Výrobok na domáce použitie.



happy garden



ALLSTORE SAS
contact@happygarden.fr.
121 allée Hélène Boucher
PA du Moulin
59118 WAMBRECHIES
FRANCE