

DOMO



DO523S

Handleiding	Snijmachine
Mode d'emploi	Trancheuse
Gebrauchsanleitung	Allesschneider
Instruction booklet	Food Slicer
Manual de instrucciones	Cortadora
Istruzioni per l'uso	Affettatrice
Návod k použití	Kuchyňský kráječ
Návod na použitie	Kuchynský krájač



PRODUCT OF **LINEA** 2000



Lees aandachtig alle instructies - bewaar deze handleiding voor latere raadpleging.
Lisez attentivement les instructions - gardez le mode d'emploi pour utilisation ultérieure.
Lesen Sie genau die Anweisungen - bewahren Sie die Gebrauchsanleitung für spätere Referenz auf.

Read all instructions carefully - save this instruction manual for future reference.
Lea detenidamente todas las instrucciones - Conserve este manual para futura referencia.

Leggere con attenzione le istruzioni - conservarle per future consultazioni.
Před použitím si důkladně přečtěte tento manuál - manuál si uschovejte i pro případ budoucího nahlédnutí.

Pred použitím si dôkladne prečítajte tento manuál - manuál si uschovajte aj pre prípad budúceho nahliadnutie.

NL	Nederlands	3
FR	Français	10
DE	Deutsch	17
EN	English	24
ES	Español	31
IT	Italiano	38
CZ	Čeština	44
SK	Slovenčina	51

GARANTIE

Chère cliente, cher client,
Tous nos produits sont soumis à des contrôles qualité stricts avant d'être proposés à la vente. Si vous deviez toutefois rencontrer un problème avec votre appareil, nous le déplorons vivement. Dans ce cas, nous vous invitons à prendre contact avec notre service clientèle. Nos collaboratrices se feront un plaisir de vous aider !



+32 14 21 71 91



info@linea2000.be

Du lundi au jeudi : 8 h 30 – 12 h et 13 h – 17 h

Vendredi : 8 h 30 – 12 h et 13 h – 16 h 30

Cet appareil est garanti 2 ans à compter de la date d'achat. Durant la période de garantie, le distributeur assumera l'entière responsabilité en cas de défauts de fonctionnement (matériel) ou de fabrication. Si un tel problème survient, l'appareil sera remplacé ou réparé. La période de garantie de 2 ans ne reprend pas à zéro, mais se poursuit (jusqu'à 2 ans à compter de la date d'achat de l'appareil). La garantie est accordée sur la base du ticket de caisse.

Pour les accessoires et les éléments d'usure, une garantie de 6 mois s'applique.

La garantie et la responsabilité du fournisseur et du fabricant n'ont plus effet dans les cas suivants :

- Les instructions du manuel n'ont pas été suivies.
- Mauvais raccordement, par ex. tension électrique trop forte.
- Utilisation contraire, brutale ou anormale.
- Entretien insuffisant ou non conforme.
- Réparation ou modification de l'appareil par le consommateur ou un tiers non autorisé.
- Utilisation d'éléments ou d'accessoires qui ne sont pas recommandés ou fournis par le fournisseur/fabricant.

CONSIGNES DE SÉCURITÉ

Les consignes de sécurité suivantes doivent être respectées lors de l'utilisation de tout appareil électrique:

- Lisez ces consignes très attentivement. Conservez ce mode d'emploi afin de pouvoir le consulter ultérieurement.
- Avant la première utilisation, enlevez tous les éléments d'emballage et les éventuels autocollants promotionnels. Veillez à ce que les enfants ne jouent pas avec les matériaux d'emballage.
- Cet appareil est conçu pour être utilisé dans un environnement domestique ou dans des environnements comparables, tels que :
 - Coin-cuisine du personnel dans les commerces, les bureaux et autres environnements professionnels comparables
 - Fermes
 - Chambres d'hôtel ou de motel et autres environnements à caractère résidentiel
 - Chambres d'hôtes ou comparables
- Cet appareil peut être utilisé par des enfants âgés de 16 ans ou plus et par des personnes présentant un handicap physique ou sensoriel, une capacité mentale limitée ou un manque d'expérience ou de connaissances, à condition que ces personnes soient sous surveillance ou qu'elles aient reçu des instructions sur la manière d'utiliser l'appareil en toute sécurité et qu'elles connaissent les dangers liés

à son utilisation. Les enfants ne peuvent pas jouer avec cet appareil. L'entretien et le nettoyage de l'appareil ne peuvent pas être effectués par des enfants, sauf s'ils sont âgés de plus de 16 ans et sous la surveillance d'un adulte.

- Gardez l'appareil et le cordon électrique hors de portée des enfants.
- Toutes les réparations, en dehors de l'entretien ordinaire de l'appareil, doivent être réalisées par le fabricant ou son service après-vente.
- Les accidents ou dommages causés par le non-respect de ces consignes sont à vos propres risques. Ni le fabricant, ni l'importateur, ni le fournisseur ne peuvent, dans ce cas, en être tenus pour responsables.

⚠ AVERTISSEMENTS ÉLECTRIQUES

- Pour éviter tout accident, cet appareil ne peut pas être actionné via une commande externe comme un minuteur extérieur ou une commande à distance séparée, ni être raccordé à un réseau régulièrement mis sous tension ou hors tension.
- Débranchez l'appareil lorsqu'il n'est pas utilisé ainsi qu'avant d'installer ou d'enlever des pièces et avant de nettoyer l'appareil. Mettez au préalable tous les boutons en position « arrêt » et débranchez l'appareil en saisissant la fiche électrique. Ne tirez jamais sur le cordon pour retirer la fiche de la prise.
- Vérifiez avant usage si la tension indiquée sur l'appareil correspond à la tension du réseau électrique de votre domicile.
- Le cordon d'alimentation doit toujours être branché dans une prise de courant placée et mise à la terre conformément aux normes et standards locaux.
- Ne laissez pas le cordon d'alimentation pendre sur une surface chaude, ni sur le rebord d'une table ou d'un plan de travail.
- Tenez le cordon électrique à distance de parties chaudes et ne couvrez pas l'appareil.
- Déroulez complètement le cordon d'alimentation. Ne laissez pas le cordon d'alimentation se coincer sous l'appareil ou pendre autour de celui-ci.
- Ne déplacez jamais l'appareil en tirant sur le cordon. Veillez à ce que le cordon ne puisse jamais se mêler. N'enroulez jamais le cordon autour de l'appareil et ne le tordez pas.
- L'appareil ne peut pas être utilisé avec une rallonge ou un bloc multiprise.
- N'utilisez jamais l'appareil lorsque le cordon d'alimentation ou la fiche est endommagé(e), après un mauvais fonctionnement de l'appareil ou lorsque l'appareil est lui-même endommagé. Portez dans ce cas l'appareil au service après-vente de DOMO ou au centre de services qualifié le plus proche, pour contrôle, réparation ou modifications électriques/mécaniques. Ne tentez jamais de réparer cet appareil vous-même.

⚠ INSTALLATION

- Gardez l'appareil éloigné des matériaux inflammables, gaz ou explosifs.
- N'utilisez pas l'appareil à l'extérieur.
- Utilisez toujours l'appareil sur une surface solide, sèche et plane.
- Ne placez jamais cet appareil sur ou à proximité d'un feu au gaz ou d'un feu électrique où il pourrait entrer en contact avec un appareil chaud.

⚠ UTILISATION

- N'utilisez l'appareil que pour l'usage auquel il est destiné.
- Cet appareil ne convient qu'à un usage domestique. Le fabricant décline toute responsabilité pour des accidents qui découleraient d'un mauvais usage de l'appareil ou du non-respect des instructions fournies dans ce manuel.

- Ne laissez jamais un appareil en service sans surveillance.
- N'utilisez pas l'appareil si vous avez les mains mouillées.
- L'utilisation d'accessoires non préconisés par le fabricant peut provoquer un incendie, une électrocution ou des blessures. N'utilisez que les accessoires livrés avec l'appareil.

△ NETTOYAGE ET ENTRETIEN

- N'immergez jamais l'appareil, le cordon d'alimentation ou la fiche dans l'eau ou tout autre liquide. Ceci afin d'éviter des chocs électriques ou un incendie.
- Si l'appareil n'est pas correctement entretenu, sa durée de vie peut en être fortement diminuée et une situation de danger en résulter.

△ AVERTISSEMENTS SPÉCIFIQUES AU PRODUIT

- Ne placez jamais la trancheuse à proximité d'une source de chaleur.
- La trancheuse peut être utilisée pour couper de la viande, du pain, des légumes ou du fromage. N'utilisez pas l'appareil pour trancher des aliments congelés ou des os. Ne l'utilisez pas non plus pour les aliments présentant une peau épaisse (p. ex. noix de coco) ou un gros noyau, les roulades encore entourées d'une ficelle ou les aliments se trouvant dans un emballage (papier d'aluminium, par exemple).
- N'utilisez l'appareil qu'avec une lame bien fixée.
- Durant le nettoyage, le démontage et la mise en place de la lame, agissez très prudemment. Ne touchez en aucun cas le côté tranchant de la lame.
- Soyez prudent lorsque vous manipulez la lame tranchante. Ne touchez pas le tranchant de la lame à main nue.
- Cet appareil doit toujours être utilisé avec le chariot à aliments et le poussoir, à moins que ceci ne soit impossible en raison de la taille ou de la forme des aliments.
- Gardez vos doigts à distance du bord tranchant de la lame lorsque vous utilisez l'appareil.
- Ce type d'appareil ne peut pas fonctionner de manière continue; ce n'est pas un appareil à usage professionnel. Il est nécessaire de l'arrêter de manière temporaire. Le temps d'utilisation continue maximal est de 5 min.
- Ne touchez jamais la lame lorsqu'elle est en fonctionnement. En outre, n'essayez jamais d'arrêter le mouvement de la lame de quelque manière que ce soit.
- La lame est en contact avec la nourriture. Nous vous conseillons donc de nettoyer celle-ci après chaque utilisation. Enlevez d'abord la fiche de la prise de courant avant de nettoyer l'appareil.
- Ne plongez jamais la trancheuse dans l'eau ou un autre liquide. Ne placez jamais l'appareil dans le lave-vaisselle.

CONSERVEZ CES CONSIGNES POUR POUVOIR LES CONSULTER ULTÉRIEUREMENT

PARTIES

1. Interrupteur
2. Boîtier de la machine
3. Indication d'épaisseur
4. Bouton d'adaptation de l'épaisseur
5. Pousoir avec protection des doigts
6. Protection des mains
7. Plateforme coulissante
8. Interrupteur de sécurité
9. Plateforme d'appui
10. Vis de fixation de la lame
11. Lame
12. Tablette pliable

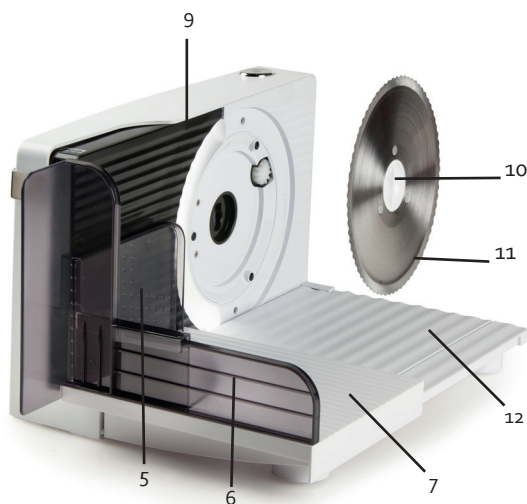
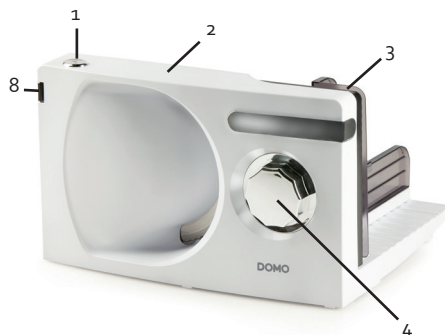

AVANT LA PREMIÈRE UTILISATION

- Avant la première utilisation, enlevez tous les éléments d'emballage et les éventuels autocollants promotionnels.
- Vérifiez si vous avez reçu tous les accessoires et si l'appareil n'est pas endommagé.
- Nettoyez tous les composants à l'aide d'un chiffon humide.
- Placez l'appareil sur une surface solide et plane et ouvrez la tablette pliable complètement pour que les quatre pieds reposent sur la surface.
- Placez une assiette ou un plateau sur le côté de l'appareil afin qu'il puisse recevoir les tranches coupées.
- Vous pouvez humidifier le couteau avec une serviette humide au préalable afin d'éviter que les aliments y restent collés (voir la rubrique "Démontage lame"). Cela facilite également la découpe.

 Retirez chaque fois la fiche de la prise de courant avant d'ajouter ou de retirer des pièces ou de nettoyer l'appareil.

MONTAGE PROTECTION DES MAINS

Placez la protection des mains (6) verticalement sur les ouvertures dans la plateforme coulissante (7) et appuyez fortement.

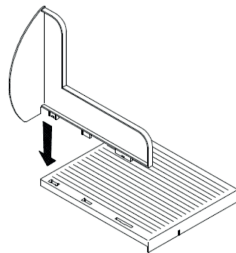

MONTAGE PLATEFORME COULISSANTE

Placez les crochets en bas de la plateforme coulissante (7) sur le bord dans la tablette pliable (12) et poussez la plateforme coulissante vers le bas. Contrôlez la tablette coulissante pour s'assurer qu'elle soit bien fixée.

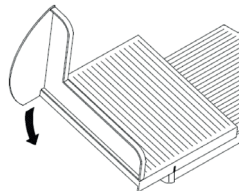

MONTAGE POUSSOIR

Placez le poussoir (5) sur la protection des mains (6). ATTENTION: le poussoir peut être retiré seulement si vous voulez trancher de la nourriture d'une largeur de plus de 15 cm. Soyez très prudent dans ce cas. Gardez toujours vos doigts à distance de la lame tournante.

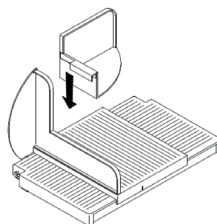

ADAPTER L'ÉPAISSEUR DES TRANCHES

L'épaisseur peut être réglée de 1 à 15 mm. Tournez le bouton pour régler l'épaisseur (4), jusqu'à ce que vous obteniez l'épaisseur souhaitée. L'indication sur la partie supérieure de l'appareil indique l'épaisseur.

DEMONTAGE LAME

Tournez la vis de fixation de la lame (10) dans le sens des aiguilles. Réglez la plateforme d'appui sur la position la plus large, afin de pouvoir retirer plus facilement la lame. La lame et le boîtier de la machine peuvent être nettoyés à l'aide d'un chiffon humide.

Attention: La lame est aiguisée! Tenez toujours la vis en main pour fixer la lame.

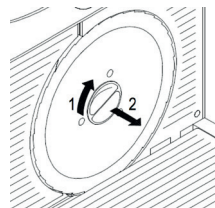

UTILISATION

1. Retirez la plateforme coulissante (7) montée sur la tablette pliable (12), du bord tranchant de la lame.
2. Placez la nourriture sur la plateforme coulissante (7) et poussez contre la plateforme d'appui (9) avec le poussoir (5).
3. Appuyez sur le bouton de sécurité (8).
4. Appuyez sur l'interrupteur (1) pour actionner la lame.
5. Gardez l'interrupteur (1) enfoncé tant que vous voulez utiliser l'appareil. Vous pouvez relâcher le bouton de sécurité (8) lorsque vous appuyez sur l'interrupteur (1).
6. Glissez la plateforme coulissante (7) le long de la lame (11) tournante sur la tablette pliable (12).
7. Relâchez l'interrupteur (1) après l'utilisation.

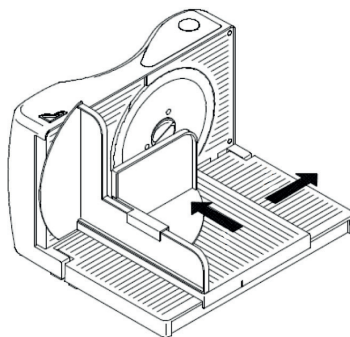

FR

ATTENTION

Pour la nourriture d'une épaisseur de moins de 15 cm x 15 cm, vous devez toujours utiliser le poussoir. Pour des pièces plus larges, vous pouvez enlever le poussoir. Soyez très prudent dans ce cas!

Gardez toujours vos doigts à distance de la lame tournante.

N'utilisez jamais la trancheuse plus de 5 minutes d'affilée.

Laissez d'abord refroidir l'appareil avant de le réutiliser.

La lame n'est pas conçue pour couper de la nourriture congelée ou des os.

ÉVITEZ LA SURCHARGE

Si l'appareil est surchargé, vous ressentirez une légère vibration dans l'appareil. La lame tourne alors très lentement ou s'arrête de tourner. Dans ce cas, vous feriez mieux d'éteindre la machine et de laisser l'appareil refroidir pendant 15 minutes avant de le réutiliser.

NETTOYAGE ET ENTRETIEN

- Retirez la fiche de la prise de courant.
- Ne plongez jamais l'appareil dans de l'eau.
- Réglez l'épaisseur de tranche sur la position minimum avant de nettoyer l'appareil.
- Retirez la lame de l'appareil en dévissant la vis au centre de la lame dans le sens des aiguilles d'une montre, puis en la dégageant vers l'extérieur.
- Nettoyez la trancheuse immédiatement après chaque utilisation pour éviter que les restes de nourriture sèchent.
- Il pourrait être nécessaire de nettoyer l'appareil avec du détergent et de l'eau pour éliminer les restes de nourriture grasse.
- N'utilisez pas des objets pointus ou aiguisés pour enlever des restes de la lame.
- Le boîtier de la machine peut être nettoyé à l'aide d'un chiffon humide.
- La lame, la plateforme coulissante et le poussoir doivent être nettoyés avec de l'eau et du savon. Rincez et séchez bien les pièces avant de les assembler à nouveau.
- N'utilisez jamais des produits d'entretien agressifs ou des éponges à recruser pour nettoyer l'appareil.
- Ne placez pas les pièces dans le lave-vaisselle.
- L'appareil doit être entièrement sec et refroidi avant d'être rangé.

MISE AU REBUT

FR

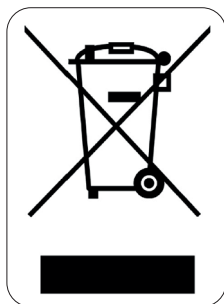

Ce symbole sur le produit ou son emballage indique que ce produit ne peut être traité comme déchet ménager. Il doit plutôt être remis au point de ramassage concerné, se chargeant du recyclage du matériel électrique et électronique. En vous assurant que ce produit est éliminé correctement, vous favorisez la prévention des conséquences négatives pour l'environnement et la santé humaine qui, sinon, seraient le résultat d'un traitement inapproprié des déchets de ce produit. Pour obtenir plus de détails sur le recyclage de ce produit, veuillez prendre contact avec le bureau municipal de votre région, votre service d'élimination des déchets ménagers ou le magasin où vous avez acheté le produit.

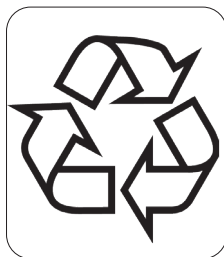

L'emballage est recyclable. Traitez l'emballage écologiquement.