

FICHE TECHNIQUE : Boîtier électrique ABS étanche vide

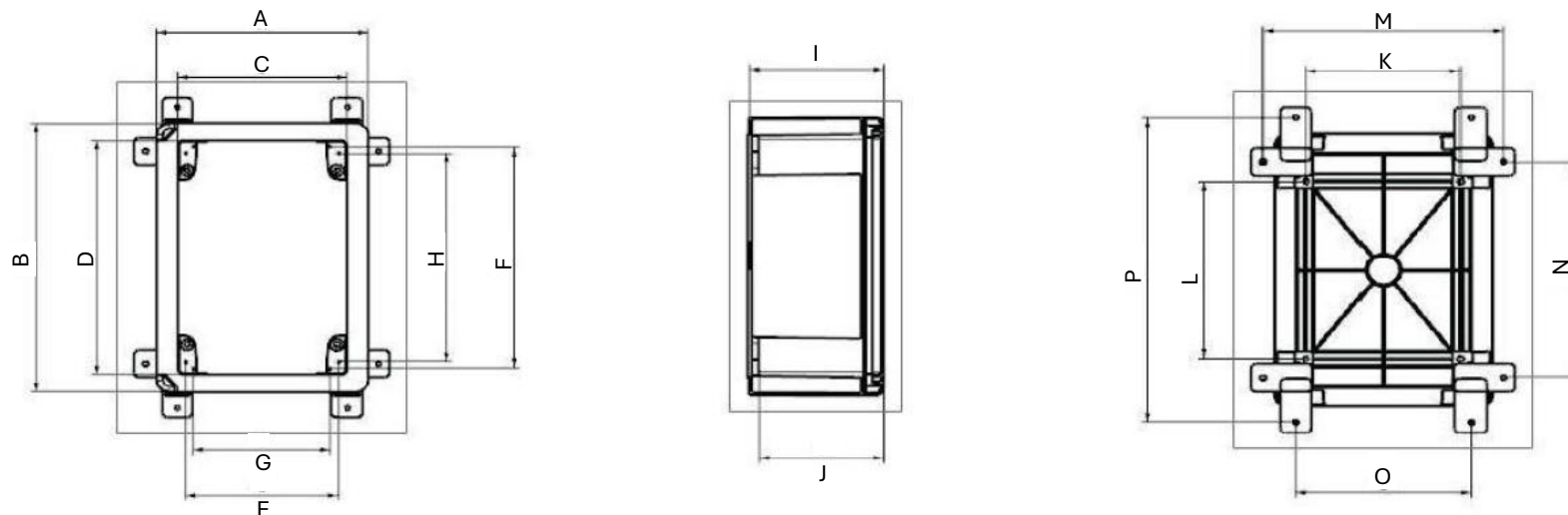

Références	Porte	Dimensions hors tout H. x L. x P. mm	Dimensions															
			A	B	C	D	E	F	G	H	I	J	K	L	M	N	O	P
FCT302013P	Pleine	300x200x130	200	300	143	250	112	238	130	222	130	117	127	177	225	227	150,5	346
FCT302013TP	Transparente	300x200x130	200	300	143	250	112	238	130	222	130	117	127	177	225	227	150,5	346
FCT352515P	Pleine	350x250x150	250	350	195	300	162	288	180	272	150	139	177	227	275	277	200	391
FCT352515TP	Transparente	350x250x150	250	350	195	300	162	288	180	272	150	139	177	227	275	277	200	391
FCT403017P	Pleine	400x300x170	300	400	245	352	212	338	230	322	170	159	227	277	324,5	327	250	441
FCT403017TP	Transparente	400x300x170	300	400	245	352	212	338	230	322	170	159	227	277	324,5	327	250	441
FCT403017P12X2M	Pleine	400x300x170	300	400	245	352	212	338	230	322	170	159	227	277	324,5	327	250	441
FCT403022P	Pleine	400x300x220	300	400	241	348	212	338	230	322	220	209	227	277	324,5	326,5	250,5	441
FCT403022TP	Transparente	400x300x220	300	400	241	348	212	338	230	322	220	209	227	277	324,5	326,5	250,5	441
FCT503519P	Pleine	500x350x190	350	500	291	448	262	438	280	422	190	179	277	377	374,5	426,5	300,5	541
FCT504017P	Pleine	500x400x175	400	500	344	451	312	438	330	422	175	151	327	377	425	427	350,5	541
FCT504017TP	Transparente	500x400x175	400	500	344	451	312	438	330	422	175	151	327	377	425	427	350,5	541
FCT504024P	Pleine	500x400x240	400	500	340	447	312	438	330	422	140	229	327	377	425	427	350,5	541
FCT504024TP	Transparente	500x400x240	400	500	340	447	312	438	330	422	140	229	327	377	425	427	350,5	541
FCT604020P	Pleine	600x400x200	400	600	341	548	312	538	330	522	200	189	327	477	424,5	526,5	350,5	641
FCT604020TP	Transparente	600x400x200	400	600	341	548	312	538	330	522	200	189	327	477	424,5	526,5	350,5	641
FCT705025P	Pleine	600x400x200	400	600	341	548	312	538	330	522	200	189	327	477	424,5	526,5	350,5	641
FCT705025TP	Transparente	600x400x200	400	600	341	548	312	538	330	522	200	189	327	477	424,5	526,5	350,5	641

Produit répondant aux normes et directives :

Référentiel normatif :

- Normes : ISO-9001, ISO-14001, ISO-27001, ISO45001

Indice de protection :

- IP65 : Protéger les composants électroniques contre l'humidité, la poussière et d'autres éléments extérieurs

Données techniques :

- Indice de protection IP65
- Températures min. et max. pendant le montage : -25 °C, +60 °C
- Plastique ABS
- Plaque de montage en acier galvanisé
- Accessoires : Vis et fixations pour montage (inclus)
- Pays d'origine : CE

Eco-fabrication :

- Toutes les matières (tôle, bois, cartons, peinture poudre, papier...) non utilisées pour le produit sont recyclées par des entreprises spécialisées.

ATOLE
Collection

136 av. des Razeteurs 34160 CASTRIES
Tél. : 04 67 87 50 50 contact@atole.fr