



- FR** Marteau perforateur (Notice originale)
- EN** Rotary Hammer (Original manual translation)
- DE** Bohrhämmer (Übersetzung aus dem Original-Anleitung)
- ES** Martillo perforador (Traducción del manual de instrucciones originale)
- IT** Martello (Traduzione dell'avvertenza originale)
- PT** Martello (Tradução do livro de instruções original)
- NL** Boorhammer (Vertaling van de originele instructies)
- EL** σκληροπυκνό Μπφορμτορι (Μετάφραση από τις πρωτότυπες οδηγίες)
- PL** Młot udarowy pneumatyczny (Tłumaczenie z oryginalnej instrukcji)
- FI** Iskuperakone (Käännös alkuperäisestä ohjeet)
- SV** Stöpbormmaskin (Översättning från originalinstruktioner)
- BU** Електро-пневматична пробивна машина (Превод на оригиналната инструкция)
- DA** Borehammer (Oversættelse fra oprindelige brugsanvisning)
- RO** Ciocan de demolare (Traducere din instrucțiunile originale)
- RU** Отбойный молоток (Перевод с оригинальной инструкции)
- TU** Delici çekici (Orijinal talimatlar çeviri)
- CZ** Perforační kladivo (Překlad z originálního návodu)
- SK** Vrtacie kladivo (Preklad z originálneho návodu)
- HE** בקמ שיטפ (תרגום מהוראות מקוריות)
- AR** قىلحرآلآ تاىلعلعلآ نىم قىمحرآلآ حطرقة شاقبة
- HU** Perforáló kalapács (Fordítás az eredeti utasítások)
- SL** Udarno kladivo (Prevod iz izvornih navodil)
- EE** Plaktukas-perforatorius (Tõlge originaal juhiseid)
- LV** Perforators āmurs (Tulkojumā no instrukcijas oriģinālvalodā)
- LT** Puur-vasar (Vertimas iš originalių instrukcijos)
- HR** Bušilica za čekić (Prijevod prema originalne upute)



MP 50F
Professional Machine



© FAR GROUP EUROPE

115366-6-Manual-J-20240115



fartools.com



5 min





Description et repérage des organes de la machine
Description and location of machine parts

A



Contenu du carton
Contents of box

C



FR
Cet appareil se recycle
A DÉPOSER EN MAGASIN
OU
A DÉPOSER EN DÉCHÈTERIE
Points de collecte sur www.quefairede mesdechets.fr
Privilégiez la réparation ou le don de votre appareil !





Assemblage de la machine
Assembling the machine

D

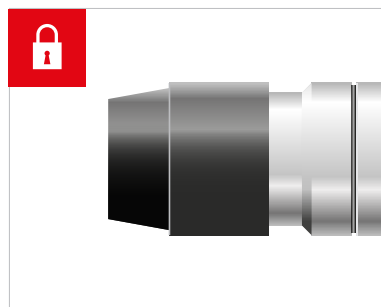
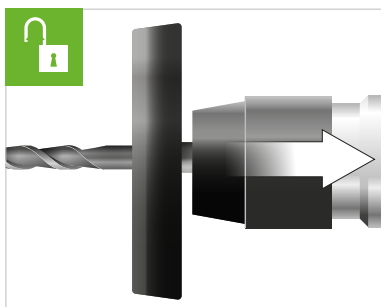
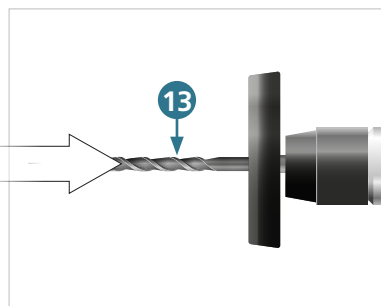
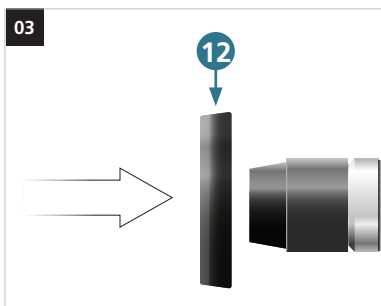
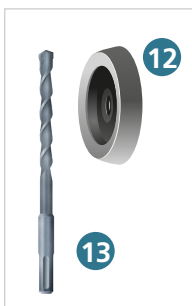
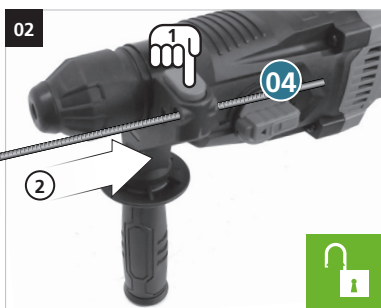
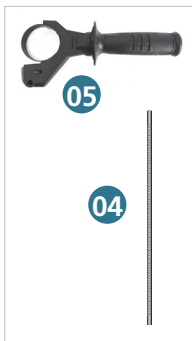
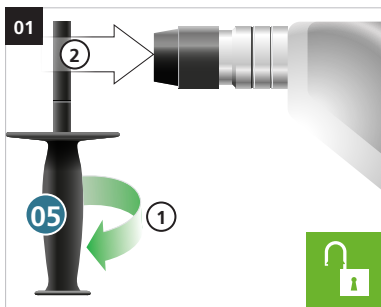

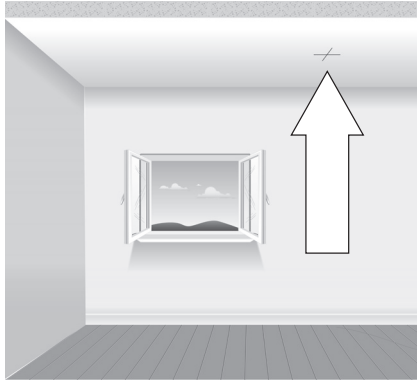

Fonctionnalité de la machine
Functions of the machine

E

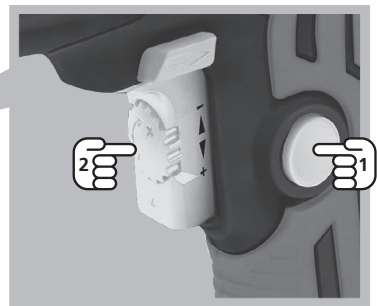
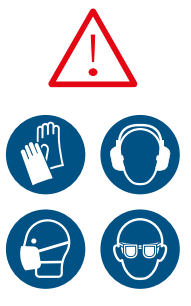
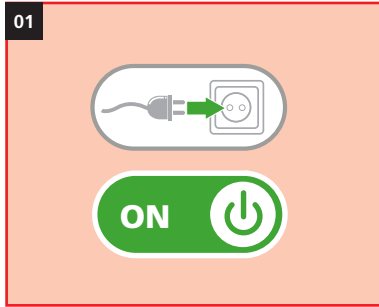

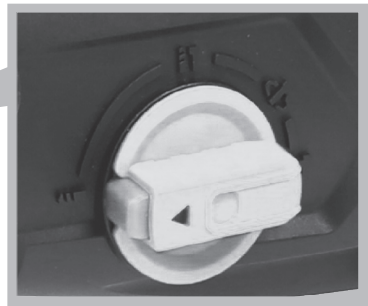
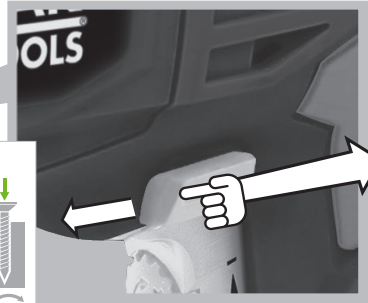
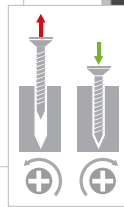

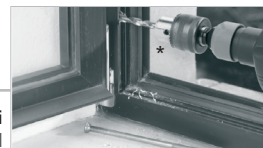
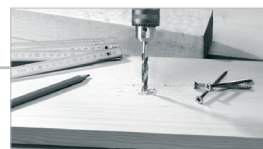
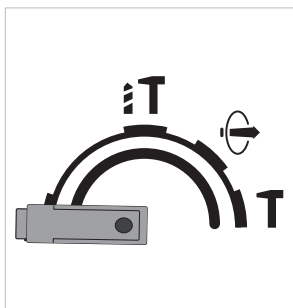
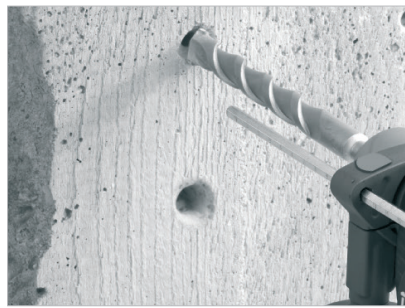
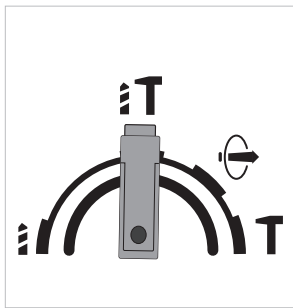
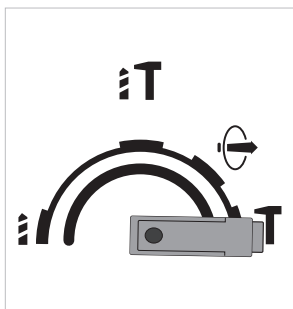

* Non fourni
Not included

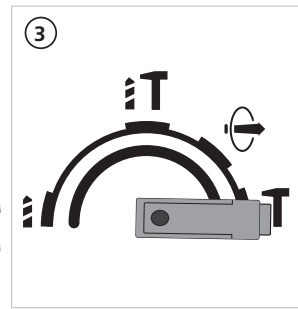
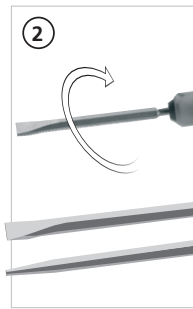
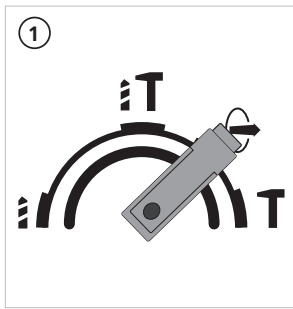
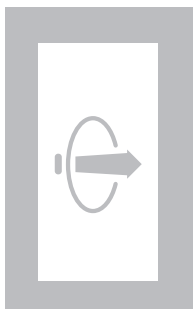

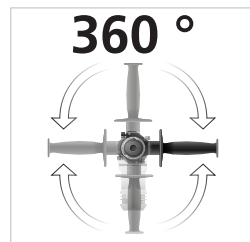
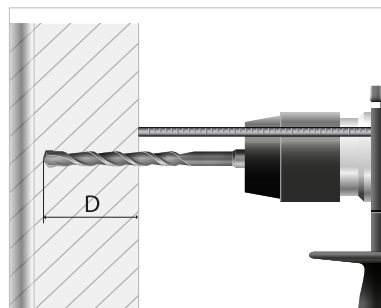
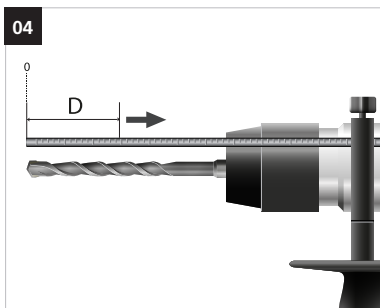

Remplacement des
consommables
Consumables
replacing

G

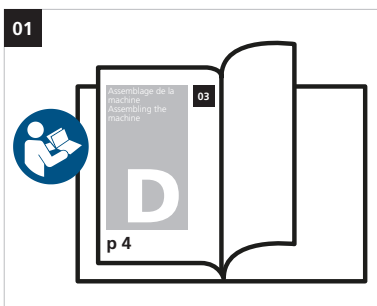

Option - Option - Option - Opcional - Opzione - Opção - Opție - Επιλογή - Opceja - Valinmainen - Tillval -
Доплнительно - Ekstra udstyr - Opzione - Опция - Seçenek / seçim - Volba - Vofba - Вибір -
رایتختار - Opció - Možnost - Valik - Opција - Izvele

115800 :
SDS ø 13 mm



115805 :
ø 16/18/20/22 mm



Description et repérage des organes de la machine**FIG. A & B**

- 01 Interrupteur variateur de vitesse
- 02 Inverseur de sens
- 03 Sélecteur perçage / percussion / burinage
- 04 Butée de profondeur
- 05 Poignée latérale
- 06 Mandrin SDS
- 07 -
- 08 -
- 09 -
- 10 -

Contenu du carton**FIG. C****Assemblage de la machine****FIG. D**

- 01 Montage de la poignée latérale
- 02 Montage du guide de profondeur
- 03 -

Fonctionnalité de la machine**FIG. E**

- 01 Mise en marche, réglage de la vitesse
- 02 Vissage / dévissage
- 03 Utilisation des 4 fonctions :
 - Perçage
 - Perçage + perceuse à percussion
 - Impact
 - Impact bloqué
- 04 Utilisation de la butée de profondeur
- 05 Utilisation de la poignée latérale
- 06 -
- 07 -
- 08 -
- 09 -
- 10 -

Réglages de la machine**FIG. F**

- 01 -
- 02 -

Remplacement des consommables**FIG. G**

- 01 Forets, burins et mandrin
- 02 -

Entretien, recommandations et conseils**FIG. H**

- 01 L'utilisation d'accessoires adaptés et en bon état est garante d'un fonctionnement optimal.
- 02 Ne pas utiliser la fonction percussion pour le vissage ou le perçage dans des matériaux fragiles.
- 03 Toujours utiliser une cheville adaptée aux matériaux et à l'objet à fixer.
- 04 Il n'est pas nécessaire de forcer sur l'outil. Le marteau perforateur travaille seul grâce à sa force de frappe. Vous économisez votre énergie.
- 05 Il faut toujours travailler dans une position stable. C'est un engin puissant (bien lire les règles de sécurité).
- 06 Lubrification.

Description and location of machine parts**FIG. A & B**

- 01 Speed variator switch
- 02 Reversing device
- 03 Selector drilling/impact/chipping
- 04 Depth stop
- 05 Side handle
- 06 SDS Chuck
- 07 -
- 08 -
- 09 -
- 10 -

Contents of box**FIG. C****Assembling the machine****FIG. D**

- 01 Assembly of the side handle
- 02 Mounting of depth guide
- 03 -

Functions of the machine**FIG. E**

- 01 Start-up of the machine, adjusting the speed
- 02 Screw-Unscrew
- 03 Use of the 4 functions:
 - Drilling
 - Drilling + impact drill
 - Impact
 - Locked impact
- 04 Use of the depth stop
- 05 Use of the side handle
- 06 -
- 07 -
- 08 -
- 09 -
- 10 -

Settings of the machine**FIG. F**

- 01 -
- 02 -

Replacing consumables**FIG. G**

- 01 Drills, chisels and chuck
- 02 -

Cleaning and maintenance and advice**FIG. H**

- 01 The use of suitable accessories in good condition will ensure the machine operates optimally.
- 02 Do not use the impact function for screwing or drilling in fragile materials.
- 03 Always use a wall plug that is suitable for the material and for the object to be attached.
- 04 You do not need to force hard on the machine. The rotary hammer works thanks to its impact force and its own weight. You can save your energy.
- 05 You must always work in a stable position. It is a powerful machine (read the safety rules carefully).
- 06 Lubrication.

Beschreibung und Kennzeichnung der Maschinenteile**FIG. A & B**

- 01 Schalter/Drehzahlregler
- 02 Drehrichtungsschalter
- 03 Wahlschalter Bohren/Schlagbohren/Meißeln
- 04 Tiefenanschlag
- 05 Seitlicher Handgriff
- 06 Spannfutter SDS
- 07 -
- 08 -
- 09 -
- 10 -

Inhalt der Verpackung**FIG. C****Zusammenbau der Maschine****FIG. D**

- 01 Anbringen des seitlichen Handgriffs
- 02 Anbringen des Tiefenanschlags
- 03 -

Funktionen der Maschine**FIG. E**

- 01 Einschalten, Einstellen der Drehzahl
- 02 Ein-/Ausschrauben
- 03 Anwendung der 4 Funktionen:
 - Bohren
 - Bohren + Schlagbohrer
 - Einschlag
 - Gesperrter Aufprall
- 04 Benutzung des Tiefenanschlags
- 05 Benutzung des seitlichen Handgriffs
- 06 Benutzung der Wasserwaage
- 07 -
- 08 -
- 09 -
- 10 -

Einstellungen der Maschine**FIG. F**

- 01 -
- 02 -

Auswechseln der Verschleißteile**FIG. G**

- 01 Bohrer, Meißel und Spannfutter
- 02 -

Reinigung und Wartung**FIG. H**

- 01 Die Benutzung angemessener und einwandfreier Zubehörteile ist Voraussetzung für ein einwandfreies Ergebnis.
- 02 Die Schlagbohrfunktion nicht beim Schrauben und Bohren in empfindlichem Werkstoff verwenden.
- 03 Immer einen Dübel verwenden, der für das Baumaterial und das zu befestigende Teil geeignet ist.
- 04 Es ist nicht nötig, die Maschine gegen das Material zu drücken, die erforderliche Schlagkraft wird durch das Eigengewicht der Maschine aufgebracht, d.h. Sie können Ihre Kraft sparen.
- 05 Immer auf Standsicherheit bei der Arbeit achten. Die Maschine ist sehr stark (Sicherheitsvorschriften befolgen!).
- 06 Schmierung.

Descripción y localización de los elementos de la máquina**FIG. A & B**

- 01 Interruptor variador de velocidad
- 02 Inversor de sentido
- 03 Selector taladro/percusión/cinzelado
- 04 Tope de profundidad
- 05 Empuñadura lateral
- 06 Mandril SDS
- 07 -
- 08 -
- 09 -
- 10 -

Contenido del cartón**FIG. C****Ensamblaje de la máquina****FIG. D**

- 01 Montaje de la empuñadura lateral
- 02 Montaje de la guía de profundidad
- 03 -

Funcionalidad de la máquina**FIG. E**

- 01 Puesta en marcha, ajuste de la velocidad
- 02 Atornillado/desatornillado
- 03 Utilización de las 4 funciones:
 - Perforación
 - Taladro + taladro de impacto
 - Impacto
 - Impacto bloqueado
- 04 Utilización del tope de profundidad
- 05 Utilización de la empuñadura lateral
- 06 Utilización del nivel
- 07 -
- 08 -
- 09 -
- 10 -

Ajustes de la máquina**FIG. F**

- 01 -
- 02 -

Cambio de los consumibles**FIG. G**

- 01 Brocas, buriles y mandril
- 02 -

Limpieza y mantenimiento**FIG. H**

- 01 La utilización de accesorios adecuados y en buen estado garantiza un funcionamiento óptimo.
- 02 No utilizar la función percusión para atornillar o taladrar en materiales frágiles.
- 03 Utilizar siempre una clavija adecuada a los materiales y al objeto que se tiene que fijar.
- 04 No es necesario ejercer fuerza en la herramienta. El martillo perforador trabaja solo gracias a su fuerza de impacto y a su propio peso y usted ahorra su energía.
- 05 Siempre hay que trabajar en una posición estable. Es una máquina potente (léase bien las reglas de seguridad).
- 06 Lubricación.

Descrizione e localizzazione degli organi della macchina**FIG. A & B**

- 01 Interruttore
- 02 Invertitore di direzione
- 03 Selezionatore trapanatura/percussione/bulinatura
- 04 Finecorsa di profondità
- 05 Maniglia laterale
- 06 Mandrino SDS
- 07 -
- 08 -
- 09 -
- 10 -

Contenuto della scatola**FIG. C****Assemblaggio della macchina****FIG. D**

- 01 Montaggio della maniglia laterale
- 02 Montaggio della guida di profondità
- 03 -

Funzionalità della macchina**FIG. E**

- 01 Avvio, regolazione della velocità
- 02 Avvitamento/svitamento
- 03 Utilizzazione delle 4 funzioni:
 - Foratura
 - Foratura + trapano a percussione
 - Impatto
 - Impatto bloccato
- 04 Utilizzazione del finecorsa di profondità
- 05 Utilizzazione della maniglia laterale
- 06 -
- 07 -
- 08 -
- 09 -
- 10 -

Regolazioni della macchina**FIG. F**

- 01 -
- 02 -

Sostituzione dei pezzi di ricambio**FIG. G**

- 01 Punta, bulini e mandrini
- 02 -

Manutenzione, raccomandazioni e consigli**FIG. H**

- 01 L'utilizzazione di accessori adatti e il buono stato garantiscono un funzionamento ottimale.
- 02 Non utilizzare la funzione percussione per l'avvitamento o la trapanatura di materiali fragili.
- 03 Utilizzare sempre un chiodo adatto ai materiali e all'oggetto da fissare.
- 04 Non occorre forzare sull'attrezzo. Il martello perforatore lavora da solo, grazie alla sua forza di battitura e al suo peso. Risparmiate la vostra energia.
- 05 Bisogna sempre lavorare in una posizione stabile. Si tratta di un attrezzo potente (leggere attentamente le istruzioni di sicurezza).
- 06 Lubrificazione.

PT**Descrição e identificação dos órgãos****FIG. A & B**

- 01 Interruptor variador de velocidade
- 02 Inversor de sentido
- 03 Selector de perfuração/Função de percussão/burilagem
- 04 Fim de curso de profundidade
- 05 Pega lateral
- 06 Mandril SDS
- 07 -
- 08 -
- 09 -
- 10 -

Conteúdo da caixa**FIG. C****Montagem da máquina****FIG. D**

- 01 Montagem da pega lateral
- 02 Montagem da guia de profundidade
- 03 -

Funcionalidade da máquina**FIG. E**

- 01 Accionamento, ajuste da velocidade
- 02 Aparafusamento / desparafusamento
- 03 Utilização das 4 funções:
 - Perfuração
 - Perfuração + broca de impacto
 - Impacto
 - Impacto bloqueado
- 04 Utilização do fim de curso de profundidade
- 05 Utilização da pega lateral
- 06 -
- 07 -
- 08 -
- 09 -
- 10 -

Ajustes da máquina**FIG. F**

- 01 -
- 02 -

Substituição de consumíveis**FIG. G**

- 01 Brocas, buris e mandril
- 02 -

PT**Limpeza e manutenção preventiva****FIG. H**

- 01 A utilização de acessórios adaptados e em boas condições é a garantia de um funcionamento ideal.
- 02 Não utilizar a função de percussão para o aparafusamento ou a perfuração de materiais frágeis.
- 03 Utilizar sempre buchas adaptadas aos materiais e objectos a fixar.
- 04 É inútil exercer força sobre a ferramenta. O martelo perfurador trabalha sozinho graças à sua força de impacto e ao seu próprio peso, poupando a sua energia.
- 05 Trabalhar sempre numa posição estável. Trata-se de uma máquina potente (ler atentamente as regras de segurança).
- 06 Lubrificação.

Beschrijving en plaatsbepaling van de onderdelen van de machine

FIG. A & B

- 01 Schakelaar toerenregelaar
- 02 Omkeerschakelaar
- 03 Schakelaar boren/klopboren/etsen
- 04 Diepteaanslag
- 05 Zijhandvat
- 06 Spaninrichting SDS
- 07 -
- 08 -
- 09 -
- 10 -

Inhoud van het karton

FIG. C

Assemblage van de machine

FIG. D

- 01 Montage van het zijhandvat
- 02 Montage van de dieptegeleider
- 03 -

Functionaliteit van de machine

FIG. E

- 01 Aanzetten, afstelling van de versnelling
- 02 Astschroeven/losschroeven
- 03 Gebruik van de 4 functies:
 - Boren
 - Boren + klopboormachine
 - Gevolg
 - Vergrendelde impact
- 04 Gebruik van de diepte-aanslag
- 05 Gebruik van het zijhandvat
- 06 -
- 07 -
- 08 -
- 09 -
- 10 -

Afstellingen van de machine

FIG. F

- 01 -
- 02 -

Vervanging van de accessoires

FIG. G

- 01 Boren, beitels en spaninrichting
- 02 -

Onderhoud, aanbevelingen en raadgevingen

FIG. H

- 01 Het gebruik van aangepaste accessoires in goede staat waarborgt een optimale werking.
- 02 De slagfunctie niet gebruiken voor het vastschroeven en boren in breekbare materialen.
- 03 Steeds een bout gebruiken die is aangepast aan de materialen en aan het vast te maken voorwerp.
- 04 Het is niet nodig om kracht te zetten op het werktuig. De boorhamer werkt alleen dankzij zijn slagkracht en zijn eigen gewicht. U bespaart uw energie.
- 05 Je moet steeds in een stabiele positie werken. Het is een krachtig instrument (de veiligheidsvoorschriften goed lezen).
- 06 Smering.

Περιγραφή και εντοπισμός των οργάνων της μηχανής

FIG. A & B

- 01 Διακόπτης ρύθμισης της ταχύτητας
- 02 Διακόπτης αντιστροφής της κατεύθυνσης
- 03 Επιλογή τρυπήματος / κρούσης/σμίλευσης
- 04 Οδηγός βάθους
- 05 Πλάγια χειρολαβή
- 06 Τσοκ SDS
- 07 -
- 08 -
- 09 -

Περιεχόμενου του χάρτινου κουτιού

FIG. C

Assemblage de la machine

FIG. D

- 01 μοντάρισμα της πλάγιας χειρολαβής
- 02 μοντάρισμα του οδηγού βάθους
- 03 -

Συναρμολόγηση της μηχανής

FIG. E

- 01 Θέση σε λειτουργία, ρύθμιση της ταχύτητας
- 02 Βίδωμα/Ξεβίδωμα
- 03 Χρήση των 4 λειτουργιών:
 - Γεώτρηση
 - Διάτρηση + τρυπάνι κρούσης
 - Επίπτωση
 - Κλειδωμένη πρόσκρουση
- 04 Χρήση του οδηγού βάθους
- 05 Χρήση της πλάγιας χειρολαβής
- 06 -
- 07 -
- 08 -
- 09 -
- 10 -

Λειτουργικότητα της μηχανής

FIG. F

- 01 -
- 02 -

Ρυθμίσεις της μηχανής

FIG. G

- 01 Τρυπάνια, καλέμια και τσοκ
- 02 -

Αντικατάσταση των αναλώσιμων

FIG. H

- 01 Η χρήση των κατάλληλων και σε καλή κατάσταση εξαρτημάτων εγγυάται τη μέγιστη δυνατή λειτουργία.
- 02 Μη χρησιμοποιείτε τη λειτουργία κρούσης για το ξεβίδωμα ή το τρύπημα σε εύθραυστα υλικά.
- 03 Χρησιμοποιείτε πάντα μια σφήνα που να προσαρμόζεται επάνω στα υλικά και το αντικείμενο που θέλετε να στερεώσετε.
- 04 Δεν είναι αναγκαίο να ασκείτε πίεση επάνω στο υλικό. Το σφυροδράπανο δουλεύει από μόνο του χάρη στη δύναμή του και το βάρος του. Εξοικονομήστε την ενέργειά σας.
- 05 Πρέπει να εργάζεστε πάντα σε μια σταθερή θέση. Πρόκειται για ένα δυνατό μηχάνημα (διαβάστε καλά τους κανόνες ασφαλείας).
- 06 λίπανση.

Opis i oznaczenie elementów urządzenia**FIG. A & B**

- 01 Wyłącznik - regulator prędkości
- 02 Przełącznik kierunku
- 03 Przełącznik wiercenie / wiercenie udarowe / kucie
- 04 Ogranicznik głębokości
- 05 Uchwyt boczny
- 06 Głowica SDS
- 07 -
- 08 -
- 09 -
- 10 -

Zawartość opakowania**FIG. C****Montaż maszyny****FIG. D**

- 01 Montaż uchwytu bocznego
- 02 Montaż ogranicznika głębokości
- 03 -

Funkcje maszyny**FIG. E**

- 01 Uruchomienie, regulacja prędkości
- 02 Przykręcanie / odkręcanie
- 03 Używanie 4 funkcji:
 - Wiercenie
 - Wiercenie + wiertarka udarowa
 - Uderzenie
 - Zablockowane uderzenie
- 04 Używanie ogranicznika głębokości
- 05 Używanie uchwytu bocznego
- 06 -
- 07 -
- 08 -
- 09 -
- 10 -

Regulacja maszyny**FIG. F**

- 01 -
- 02 -

Wymiana elementów zużywających się**FIG. G**

- 01 Wiertła, przebijaki i głowica
- 02 -

Konserwacja, zalecenia i rady**FIG. H**

- 01 Stosowanie dostosowanych akcesoriów w dobrym stanie stanowi gwarancję optymalnego działania.
- 02 Nie używać funkcji udaru przy przykręcaniu lub wierceniu w delikatnych materiałach.
- 03 Zawsze stosować kołek dostosowany do materiału i mocowanego elementu.
- 04 Nie należy stosować nadmiernego nacisku na narzędzie. Młot udarowy pracuje samodzielnie dzięki funkcji udaru i pod wpływem własnego ciężaru. Pozwala to na zachowanie własnych sił.
- 05 Należy zawsze pracować w stabilnej pozycji. Urządzenie posiada wysoką moc (zapoznać się z zasadami bezpieczeństwa:).
- 06 Smarowanie.

Laitteen osien kuvaus ja sijainti**FIG. A & B**

- 01 Katkaisija nopeudenvälitsin
- 02 Suunnanvaihtaja
- 03 Valitsin poraus/iskukäyttö/talttaus
- 04 Syvyysvaste
- 05 Sivukahva
- 06 Istukka SDS
- 07 -
- 08 -
- 09 -
- 10 -

Laatikon sisältö**FIG. C****Laitteen kokoaminen****FIG. D**

- 01 Sivukahvan asentaminen
- 02 Syvyysohjaimen asennus
- 03 -

Pumpun toiminta**FIG. E**

- 01 Käynnistys, nopeudensäätö
- 02 Ruuvaus/avaus
- 03 4 toiminnon käyttö:
 - Poraus
 - Poraus + iskupora
 - Vaikutus
 - Lukittu isku
- 04 Syvyysvasteen käyttö
- 05 Sivukahvan käyttö
- 06 -
- 07 -
- 08 -
- 09 -
- 10 -

Laitteen säädöt**FIG. F**

- 01 -
- 02 -

Kuluvien osien vaihto**FIG. G**

- 01 Terät, taltat ja istukka
- 02 -

Puhdistus ja kunnossapito**FIG. H**

- 01 Käytä sopivia ja hyväkuntoisia lisävarusteita, se takaa parhaan poraustuloksen.
- 02 Älä käytä iskutoimintoa ruuvaukseen tai hauraan materiaalin poraamiseen.
- 03 Käytä aina materiaalille ja kiinnitetylle esineelle sopivia tappeja.
- 04 Laitetta ei tarvitse pakottaa. Poravasara toimii itseksensä iskuvoimansa ja oman painonsa ansiosta. Säästät omaa energiaasi.
- 05 On aina työskenneltävä vakaassa asennossa. Laitte on tehokas (lue turvaohjeet huolellisesti).
- 06 Voitelu.

SV**Beskrivning och märkning av maskinens delar****FIG. A & B**

- 01 Brytare/ steglös varvtalsreglering
- 02 Riktningssomkopplare
- 03 Väljare för borrar/slagborr/mejslar
- 04 Borrdjupsanslag
- 05 Sidohandtag
- 06 Chuck SDS
- 07 -
- 08 -
- 09 -
- 10 -

Innehåll i kartongen**FIG. C****Montering av maskinen****FIG. D**

- 01 Montering av sidohandtag
- 02 Montering av borrdjupsanslag
- 03 -

Maskinens funktion**FIG. E**

- 01 Start, inställning av hastigheten
- 02 Skruvning/lossande av skruvar
- 03 Användning av de 4 funktionerna:
 - Borring
 - Borring + slagborr
 - Påverkan
 - Låst kollision
- 04 Användning av borrdjupsanslag
- 05 Användning av sidohandtag
- 06 -
- 07 -
- 08 -
- 09 -
- 10 -

Byte av förbrukningsmedel**FIG. F**

- 01 -
- 02 -

Byte av förbrukningsmedel**FIG. G**

- 01 Borrar, mejslar och chuck
- 02 -

SV**Rengöring och underhåll****FIG. H**

- 01 Om man använder anpassade tillbehör av god kvalitet garanteras optimal funktion.
- 02 Använd inte slagfunktionen för skruvning eller borring a i ömtåliga material.
- 03 Använd alltid plugg anpassad till materialet och föremålet som ska fästas.
- 04 Tryck inte hårt på verktyget. Borrhammaren arbetar med hjälp av slagkraften och sin egen vikt och du sparar energi.
- 05 Stå alltid stadigt under arbetet. Maskinen är kraftfull (läs säkerhetsanvisningarna noggrant).
- 06 Smörjning.

BU**описание и местоположение на частите на машината****FIG. A & B**

- 01 Прекъсвач и вариатор на скоростта
- 02 Уред за смяна на посоката
- 03 Избиране на пробиване на дупки/удар/
гравиране на метали
- 04 Ограничител на дълбочина
- 05 Странична дръжка
- 06 Бургия SDS
- 07 -
- 08 -
- 09 -
- 10 -

съдържание на кутията**FIG. C****сглобяване на машината****FIG. D**

- 01 Монтаж на страничната дръжка
- 02 монтаж на направляваща част на
дълбочинаг
- 03 -

Функциониране на машината**FIG. E**

- 01 Стартиране, настройка на скоростта
- 02 Завинтване/развинтване
- 03 Използване на 4-те функции:
 - Пробиване
 - Пробиване + ударна бормашина
 - Въздействие
 - Заключен удар
- 04 Използване на ограничител на
дълбочина
- 05 Използване на страничната дръжка
- 06 -
- 07 -
- 08 -
- 09 -
- 10 -

реглаж на машината**FIG. F**

- 01 -
- 02 -

Подмяна на консумативите**FIG. G**

- 01 Малък свредел, длето и бургия
- 02 -

BU**Подмяна на консумативите****FIG. H**

- 01 Използването на подходящите аксесоари в добро състояние гарантира оптимално функциониране.
- 02 Не използвайте функцията удар за или за завинтване или за пробиване на дупки на крехки материали.
- 03 Винаги използвайте нит подходяща за материалите и предмета, който трябва да се фиксира.
- 04 Не е необходимо да форсирате инструмента, пробиващият чук работи сам благодарение на силата на удара си и на собственото му тегло. Вие икономисвате вашата енергия.
- 05 Винаги трябва да работите от стабилна стойка. Моторът е мощен (прочетете добре упътванията за безопасност).
- 06 смазване.

Beskrivelse og nummerering af maskinens organer**FIG. A & B**

- 01 Kontakt hastighedsvælger
- 02 Omskifter
- 03 Vælgerknop til boring/slag/mejsling
- 04 Dybdestop
- 05 Håndtag i siden
- 06 Dorn SDS
- 07 -
- 08 -
- 09 -
- 10 -

Papkassens indhold**FIG. C****Samling af maskinen****FIG. D**

- 01 Montering af håndtag i siden
- 02 Montering af dybdestyr
- 03 -

Maskinens virkemåde**FIG. E**

- 01 Opstart, indstilling af hastighed
- 02 Skruning/afskruning
- 03 Brug af de 4 funktioner:
 - Boring
 - Boring + slagbor
 - Indvirkning
 - Aflåst stød
- 04 Brug af dybdestop
- 05 Brug af håndtag i siden
- 06 -
- 07 -
- 08 -
- 09 -
- 10 -

Maskinens indstillinger**FIG. F**

- 01 -
- 02 -

Udskiftning af forbrugsartikler**FIG. G**

- 01 Bor, mejsler og dorne
- 02 -

Vedligeholdelse, anbefalinger og gode råd**FIG. H**

- 01 Brug af velegnede tilbehørsdele i god stand sikrer en optimal virkemåde.
- 02 Brug ikke funktionen med slag til skruning og boring i sarte materialer.
- 03 Brug altid rawlplugs, der er velegnede til materialerne og den genstand, der skal sættes op.
- 04 Det er ikke nødvendigt at forcere værktøjet. Borehammeren arbejder alene i kraft af sin slagkraft og sin egen vægt. Spar på kræfterne.
- 05 Man skal altid arbejde i en stabil position. Det er en stærk maskine (læs sikkerhedsanvisningerne omhyggeligt).
- 06 Smøring.

Descrierea și identificarea organelor de mașină

FIG. A & B

- 01 Întrerupător variator de viteză
- 02 Inversor de sens
- 03 Selector perforare/percuție/dăltuit
- 04 Limitor de adâncime
- 05 Manetă laterală
- 06 Mandrină SDS
- 07 -
- 08 -
- 09 -
- 10 -

Conținutul cartonului

FIG. C

Asamblarea mașinii

FIG. D

- 01 Montarea manetei laterale
- 02 Montarea elementelor de ghidaj de adâncime
- 03 -

Funcționarea mașinii

FIG. E

- 01 Punerea în funcțiune, reglarea vitezei
- 02 Înșurubare/deșurubare
- 03 Utilizarea celor 4 funcții:
 - Foraj
 - Foraj + burghiu de impact
 - Impact
- Impact blocat
- 04 Utilizarea limitorului de adâncime
- 05 Utilizarea manetei laterale
- 06 -
- 07 -
- 08 -
- 09 -
- 10 -

Reglajele mașinii

FIG. F

- 01 -
- 02 -

Înlocuirea consumabilelor

FIG. G

- 01 Sfredeluri, dalte și mandrină
- 02 -

Întreținere, recomandări și sfaturi

FIG. H

- 01 Utilizarea de accesorii adaptate și în bună stare reprezintă o garanție pentru funcționarea optimă.
- 02 Nu utilizați funcția de percuție pentru înșurubarea sau perforarea în materialele fragile.
- 03 Utilizați, întotdeauna, un element de fixare adaptat materialelor și obiectului care trebuie fixat.
- 04 Nu este necesar să forțați utilajul. Ciocanul perforator lucrează singur datorită forței sale de lovire și propriei sale greutate. Economisiți energie.
- 05 Trebuie întotdeauna să lucrați într-o poziție stabilă. Este o mașină puternică (citiți cu atenție regulile de siguranță).
- 06 Lubrifiere.

описание и маркировка элементов машины

FIG. A & B

- 01 Переключатель с вариатором скорости
- 02 Переключатель направления
- 03 Переключение сверление-импульс-ударное бурение
- 04 Ограничитель глубины
- 05 Боковая ручка
- 06 Патрон SDS
- 07 -
- 08 -
- 09 -
- 10 -

Содержимое коробки

FIG. C

Сборка машины

FIG. D

- 01 Монтаж боковой ручки
- 02 Монтаж глубинной направляющей
- 03 -

Функциональность машины

FIG. E

- 01 Запуск, регулировка скорости
- 02 Привинчивание-отвинчивани
- 03 Использование 4 функций:
 - бурение
 - Сверление + ударная дрель
 - Влияние
 - Заблокированный удар
- 04 Использование ограничителя глубины
- 05 Использование боковой ручки
- 06 -
- 07 -
- 08 -
- 09 -
- 10 -

регулировка машины

FIG. F

- 01 -
- 02 -

Замена расходных материалов

FIG. G

- 01 Сверла, зубила и патрон
- 02 -

Чистка и техническое обслуживание

FIG. H

- 01 Использование соответствующих и находящихся в хорошем состоянии аксессуаров является гарантом оптимального функционирования.
- 02 Не использовать импульсную функцию для привинчивания или сверления хрупких материалов.
- 03 Всегда использовать штифт, соответствующий материалам и фиксируемому предмету.
- 04 Нельзя прикладывать чрезмерных усилий к инструменту, молоток-перфоратор работает сам благодаря ударной силе и своему собственному весу. Вы сэкономите свои силы.
- 05 Необходимо всегда работать в стабильном положении. Это мощный инструмент (необходимо уву следует прочитав правила техники безопасности).
- 06 смазка.

TU**Makinenin organlarının tasviri ve bulunması****FIG. A & B**

- 01 Hız değıştirici anahtar
- 02 Yön değıştirici
- 03 Delme/darbeleme/hakketme selektörü
- 04 Derinlik dayanağı
- 05 Yan kulp
- 06 Mandren SDS
- 07 -
- 08 -
- 09 -
- 10 -

Kartonun içeriğı**FIG. C****Makinenin montajı****FIG. D**

- 01 Yan kulbun takılması
- 02 Derinlik kılavuzunun takılması
- 03 -

Makinenin kullanışlılığı**FIG. E**

- 01 Çalıştırma, hız ayarı
- 02 Vidalama/vida sökme
- 03 4 işlevin kullanılması:
 - Sondaj
 - Delme + darbeli matkap
 - Etki
 - Kilitli etki
- 04 Derinlik dayanağının kullanılması
- 05 Yan kulbun kullanılması
- 06 -
- 07 -
- 08 -
- 09 -
- 10 -

Makinenin ayarları**FIG. F**

- 01 -
- 02 -

Tüketim malzemelerinin değıştirilmesi**FIG. G**

- 01 Matkap uçları, keskiçler ve mandren
- 02 -

TU**Bakım, tavsiyeler ve öğütler****FIG. H**

- 01 Uygun ve iyi durumdaki aksesuarların kullanımı en iyi işleyişin güvencesidir.
- 02 Darbe işlevini kırılğan malzemeler üzerinde vidalama ve delme işlemleri yaparken kullanmayın.
- 03 Daima sabitleştirilecek malzemelere ve nesneye uygun bir cıvata kullanın.
- 04 Alete yüklenmek gerekli değildir. şahmerdanlı matkap yalnızca vurucu gücü ve kendi ağırlığı sayesinde çalışır. Gücünüzden tasarruf edin.
- 05 Daima stabil bir konumda çalışmanız gerekir. Bu güçlü bir alettir (güvenlik kurallarını iyice okuyun).
- 06 Yağlama.

Popis a označení součástí stroje

FIG. A & B

- 01 Spínač rychlosti
- 02 Přepínač směru
- 03 Selektor vrtání/úderu/rytí
- 04 Hloubková zarážka
- 05 Boční držadlo
- 06 Razník SDS
- 07 -
- 08 -
- 09 -
- 10 -

Obsah krabice

FIG. C

Montáž stroje

FIG. D

- 01 Montáž bočního držadla
- 02 Montáž hloubkového vedení
- 03 -

Chod stroje

FIG. E

- 01 Spuštění, seřízení rychlosti
- 02 Navrtávání/odvrtávání
- 03 Použití 4 funkcí:
 - Vrtání
 - Vrtání + příklepová vrtačka
 - Dopad
 - Zablokovaný náraz
- 04 Použití hloubkové zarážky
- 05 Použití bočního držadla
- 06 -
- 07 -
- 08 -
- 09 -
- 10 -

seřízení stroje

FIG. F

- 01 -
- 02 -

Výměna komponentů

FIG. G

- 01 Vrtáky, rydla a razníku
- 02 -

údržba, doporučení a rady

FIG. H

- 01 Použití adaptovaného příslušenství v dobrém stavu je zárukou optimálního fungování.
- 02 Nepoužívejte funkci úderu při navrtávání nebo provrtávání křehkých materiálů.
- 03 Neustále používejte hmoždinku určenou na materiály a předměty, které je potřeba upevnit.
- 04 Není nutné tlačit na stroj, vrtací kladivo pracuje samo svou údernou silou a vlastní vahou. Ušetříte tak energii.
- 05 Pracujte v pevné pozici. Je to silný stroj (pečlivě si přečtěte bezpečnostní pokyny).
- 06 Promazání.

Popis a označenie súčastí stroja

FIG. A & B

- 01 Spínač rýchlosti
- 02 Prepínač smeru
- 03 Selektor vrtania/úderu/rytia
- 04 Hĺbková zarážka
- 05 Bočné držadlo
- 06 Razidlo SDS
- 07 -
- 08 -
- 09 -
- 10 -

Obsah krabice

FIG. C

Montáž stroja

FIG. D

- 01 Montáž bočného držadla
- 02 Montáž hĺbkového vedenia
- 03 -

Montáž stroja

FIG. E

- 01 Spustenie, nastavenie rýchlosti
- 02 Navrtávanie/odvrtávanie
- 03 Použitie 4 funkcií:
 - Vrtanie
 - Vrtanie + príklepová vrtáčka
 - Dopad
 - Zamknutý náraz
- 04 Použitie hĺbkovej zarážky
- 05 Použitie bočného držadla
- 06 -
- 07 -
- 08 -
- 09 -
- 10 -

Nastavenie stroja

FIG. F

- 01 -
- 02 -

Výmena komponentov

FIG. G

- 01 Vrtáky, rydla a razidlá
- 02 -

Údržba, odporúčania a rady

FIG. H

- 01 Použitie adaptovaného príslušenstva v dobrom stave je zárukou optimálneho fungovania.
- 02 Nepoužívajte funkciu úderu pri navrtávaní alebo prevrtávaní krehkých materiálov.
- 03 Neustále používajte príchytku určenú pre materiály a predmety, ktoré je treba upevniť.
- 04 Nie je nutné tlačiť na stroj, vrtacie kladivo pracuje samo svojou údernou silou a vlastnou váhou. Ušetríte tak energiu.
- 05 Pracujte v pevnej pozícii. Je to silný stroj (starostlivo si prečítajte bezpečnostné pokyny).
- 06 Premazanie.

תיאור ואיתור מכללי המכונה

FIG. A & B

- 01 מפסק הפיכת כיוון הסיבוב
- 02 הופך כיוון
- 03 בורר קדיחה\נקישה\פיסול
- 04 מקבע עומק
- 05 ידית צדדית
- 06 נרתיק SDS
- 07 -
- 08 -
- 09 -
- 10 -

תכלות תיבת הקרטון

FIG. C

הרכבת המכונה

FIG. D

- 01 הרכבת הידית הצדדית
- 02 הרכבת המוביל לעומק
- 03 -

כושר תפקוד המכונה

FIG. E

- 01 התנעה, כיוון המהירות
- 02 הידוק\שחרור הברגים
- 03 שימוש ב-4 פעולות:
 - סיחודיק
 - טקפמיא תחדקמ + חודיק
 - העפשה
- הלוענ העפשה
- 04 שימוש במקבע לעומק
- 05 שימוש בידיית הצדדית
- 06 -
- 07 -
- 08 -
- 09 -
- 10 -

כיווני המכונה

FIG. F

- 01 -
- 02 -

החלפה של פריטים מתכלים

FIG. G

- 01 מקדחים, מפסלות ונרתיק
- 02 -

ועצות הממלצות, אחזקה

FIG. H

- 01 מתאימים ותקינים מבטיחפעולה מיטבית שימוש באבזורים
- 02 הנקישה להברגה אול קדיחה בחומרים שבירים. אסור להשתמש בפעולת ביתד המתאימה לחומרים ולחפץ טעון דפינה
- 03 יש להשתמש תמיד פטישהניקוב עובד בעצמו הודות לכוח המכה
- 04 את האנרגיהש לך אין צורך להפעיל כוח על הכלי. שלו ולמשקלוהעצמיאתהחוסך
- 05 זו מכונה רבת העוצמה (קראו בתשומת לב רבה אתללי הבטחוו ת) כ יש לעבוד תמיד במצב יציב
- 06 סיכה.

توصيف و تحديد أجزاء لآلة

FIG. A & B

- 01 مفتاح تنويح السرعة
- 02 مغير الات جاه
- 03 زر اختياري التخريم الطرق نزع الشظايا
- 04 مصد العمق
- 05 مقبض جانبي
- 06 ظرف SDS
- 07 -
- 08 -
- 09 -
- 10 -

مستوى الكارتونة

FIG. C

جميع أجزاء الآلة.

FIG. D

- 01 تركيب المقبض الجانب ي
- 02 تركيب جوجه العمق
- 03 -

جاهزية الآلة.

FIG. E

- 01 تشغيل وضبط السرعة
- 02 شد وفك المسامير السرعة
- 03 :عبرألا فيأطولاً مادختسا
- رفح
- يقرطم باقشم + رفح
- ريشات
- قلغم ريشات
- 04 استعمل مصد العمق
- 05 استعمل المقبض الجانب ي
- 06 -
- 07 -
- 08 -
- 09 -
- 10 -

ضبط وظائف الآلة.

FIG. F

- 01 -
- 02 -

استبدال المستلزمات.

FIG. G

- 01 لقم وأزامي لوظرف
- 02 -

تنظيف و صيانة.

FIG. H

- 01 و في حالة جيدة يضمن الاستغلال الأمثل للآلة
- استعمال ملائح مناسبة
- 02 مواد رقيقة أوتشبيت المسامير الملولبة عليها
- لا تستعن بوظيفة الطرق لثقب
- 03 مناسب للمواد والأشياء التي تريد تشبيتها
- استعمل دائماً إوتد إسناد
- 04 المطرقة الدوارة تعمل وحدها بفضل قوتها الضاربة
- الضغط على الآلة غير ضروري لأن
- بذلك يمكنك العمل دون بذل جهد كبير
- 05 هذه الآلة شديدة القوة اقرأ جيداً تعليمات السلامة
- يجب دائماً العمل وفق وضعيتمستقرة
- 06 تزييت

A gép alkotóelemeinek leírása és beazonosítása

FIG. A & B

- 01 Sebességszabályozó kapcsoló
- 02 Forgásirány-váltó
- 03 Fúrás/ütvefúrás/vésés kiválasztó
- 04 Mélység-ütköző
- 05 Oldalfogantyú
- 06 SDS tokmány
- 07 -
- 08 -
- 09 -
- 10 -

A doboz tartalma

FIG. C

A gép összeszerelése

FIG. D

- 01 Oldalfogantyú felszerelése
- 02 Mélység-ütköző felszerelése
- 03 -

A gép működése

FIG. E

- 01 Beindítás, sebesség beállítása
- 02 Be- és kicsavarozás
- 03 A 4 funkció használata:
 - Fúrás
 - Fúrás + ütvefúró
 - Hatás
 - Zárt ütés
- 04 Mélység-ütköző használata
- 05 Oldalfogantyú használata
- 06 -
- 07 -
- 08 -
- 09 -
- 10 -

A gép beállítása

FIG. F

- 01 -
- 02 -

Fogyóanyagok cseréje

FIG. G

- 01 Fúrók, vésők és tokmány
- 02 -

Karbantartás, javaslatok és tanácsok

FIG. H

- 01 A megfelelő és jó állapotban lévő kiegészítők használata garantálja az optimális működést.
- 02 Törékeny anyagok fúrásánál vagy csavarozásánál ne használja az ütvefúró funkciót.
- 03 Mindig használjon az anyagoknak és a rögzítendő tárgynak megfelelő csapszeget.
- 04 Nem szükséges erőltetni a szerszámot. A fúrókalapács ütőerejének és súlyának köszönhetően egyedül is elvégzi a munkát. Ön megspórolhatja az energiáját.
- 05 Mindig kiegyensúlyozott testhelyzetben végezze a munkát. Ez egy nagyerejű szerszám (olvassa el figyelmesen a biztonsági előírásokat).
- 06 Kenés.

Opis in označitev sklopov stroja

FIG. A & B

- 01 Stikalo frekvenčnega pretvornika
- 02 Menjava smeri
- 03 Izbirno stikalo vrtnje/udarjanje/vrezovanje v kovino
- 04 Globinski omejelec
- 05 Stranski ročaj
- 06 Prebijalo SDS
- 07 -
- 08 -
- 09 -
- 10 -

Vsebina kartona

FIG. C

Sestava stroja

FIG. D

- 01 Montaža stranskega ročaja
- 02 Montaža globinskega vodila
- 03 -

Funkcionalnost stroja

FIG. E

- 01 Vklop delovanja, nastavitve hitrosti
- 02 Privijanje/odvijanje
- 03 Uporaba 4 funkcij:
 - Vrtnje
 - Vrtnje + udarni vrtnik
 - Vpliv
 - Zaklenjen vpliv
- 04 Uporaba globinskega omejlca
- 05 Uporaba stranskega ročaja
- 06 -
- 07 -
- 08 -
- 09 -
- 10 -

Nastavitve stroja

FIG. F

- 01 -
- 02 -

Menjava potrošnih delov

FIG. G

- 01 Svedri, rezila za vrezovanje v kovino in prebijalo
- 02 -

Vzdrževanje, priporočila in nasveti

FIG. H

- 01 Uporaba ustreznih in nepoškodovanih dodatkov je jamstvo za optimalno delovanje.
- 02 Funkcije udarjanja ne uporabljamo za privijanje ali vrtnje pri krhkih materialih.
- 03 Vedno uporabljamo zagozdo, prilagojeno materialom in predmetu, ki ga fiksiramo.
- 04 Na orodje ni potrebno pritiskati. udarno kladivo dela samo s pomočjo moči svojega udarca in svoje lastne teže. Tako lahko prihranite svojo energijo.
- 05 Vedno delamo v stabilnem položaju. Gre za močno napravo (natančno preberite navodila glede varnosti).
- 06 Mazanje.

Masina osade kirjeldus ja eristamine**FIG. A & B**

- 01 Kiirusemuutmise reguleerija
- 02 Suuna ümberpööraja
- 03 Puurimise/perkussiooni/segisti valik
- 04 Sügavustöke
- 05 Külgakäepide
- 06 Puurihoidik SDS
- 07 -
- 08 -
- 09 -
- 10 -

Karbi sisu**FIG. C****masina kokkupanek****FIG. D**

- 01 Külgakäepideme kokkupanek
- 02 Sügavusmooturi kokkupanek
- 03 -

Masina funktsionaalsus**FIG. E**

- 01 Käivitamine, kiiruse reguleerimine
- 02 Sissekrüvimine/väljakrüvimine
- 03 4 funktsiooni kasutamine:
 - Puurimine
 - puurimine + löökpuur
 - Mõju
 - lukustatud löök
- 04 Sügavustökke kasutamine
- 05 Külgakäepideme kasutamine
- 06 -
- 07 -
- 08 -
- 09 -
- 10 -

masina seaded**FIG. F**

- 01 -
- 02 -

kuluvate osade asendamine**FIG. G**

- 01 Puuriotsad, spaatel ja puurihoidik
- 02 -

hooldus, soovitused ja nõuanded**FIG. H**

- 01 Sobivate ja tervete tarvikute kasutamine on optimaalse funktsioneerimise garantiiks.
- 02 Perkussioonifunktsiooni kergestipurunevatesse materjalidesse krüvimiseks ja puurimiseks mitte kasutada.
- 03 Alati kasutada materjalile ja kinnitatavale objektile vastavat tihendit.
- 04 Tööriista käsitsemisel pole vaja jõudu kasutada. Augustushaamer töötab ise tänu oma löögitugevusele ja kaalule. Hoiate kokku oma energiat.
- 05 Töötada tuleb alati stabiilses asendis. See on võimas masin (hoolega lugeda ohutuseeskirju).
- 06 Puhastamine.

Mašīnas sastāvdaļu apraksts un uzstādīšana

FIG. A & B

- 01 Slēdzis ātruma pārslēgšanai
- 02 Virziena maiņas slēdzis
- 03 Caururbšanas, trieciena/ atskaldīšanas izvēles slēdzis
- 04 Dziļuma atzīme
- 05 Sānu rokturis
- 06 Spīlpatrona SDS
- 07 -
- 08 -
- 09 -
- 10 -

Kastes saturs

FIG. C

Mašīnas montāža

FIG. D

- 01 Sānu roktura uzstādīšana
- 02 Dziļuma virzošās daļas uzstādīšana
- 03 -

Mašīnas funkcionalitāte

FIG. E

- 01 Iedarbināšana ātruma regulēšana
- 02 Pieskrūvēšana/atskrūvēšana
- 03 4 funkciju pielietošana:
 - Urbšana
 - Urbšana + triecienurbjmašīna
 - Ietekme
 - Bloķēta ietekme
- 04 Dziļuma atzīmes izmatošana
- 05 Sānu roktura izmantošana
- 06 -
- 07 -
- 08 -
- 09 -
- 10 -

Mašīnas regulēšana

FIG. F

- 01 -
- 02 -

Aizvietot patērētās sastāvdaļas

FIG. G

- 01 Urbji, kalti un spīlpatronas
- 02 -

Apkope, rekomendācijas un padomi

FIG. H

- 01 Piemērotu piederumu, kas ir labā stāvoklī lietošana ir optimālas funkcionēšanas garants.
- 02 Nelietot trieciena funkciju lai pieskrūvētu vai caururbtu trauslus materiālus.
- 03 Vienmēr izmantojiet to uzgali, kas ir piemērots materiālam un priekšmetam.
- 04 Nevajag uz darbarīku iedarboties ar spēku. Aparāts strādā ar savu jaudu un sit ar savu svaru. Jūs ietaupīsiet savus spēkus.
- 05 Strādājiet stabila pozā. Tam ir ļoti spēcīgs dzinēja (izlasiet drošības noteikumus).
- 06 Ieeļļošana.

Aprašymas ir mašinos detalių

FIG. A & B

- 01 Kintamasis greičio jungiklis
- 02 Krypties pakeitimas
- 03 Selektoriaus gręžimas/perkusija/drožimas
- 04 Giluminė atrama
- 05 Šoninė rankena
- 06 Prakalas SDS
- 07 -
- 08 -
- 09 -
- 10 -

Kartono sudėtis

FIG. C

Mašinos surinkimas

FIG. D

- 01 Šoninės rankenos sumontavimas
- 02 Giluminio orientyro sumontavimas
- 03 -

Įjungimas, greičio reguliavimas

FIG. E

- 01 Įjungimas, greičio sureguliuavimas
- 02 Sraigto prisukimas/atsukimas
- 03 4 funkcijų panaudojimas :
 - Gręžimas
 - Gręžimas + smūginis grąžtas
 - Poveikis
 - Užrakintas smūgis
- 04 Giluminės atramos panaudojimas
- 05 Šoninės rankenos panaudojimas
- 06 -
- 07 -
- 08 -
- 09 -
- 10 -

Mašinos reguliavimas

FIG. F

- 01 -
- 02 -

Vartojamųjų produktų pakeitimas

FIG. G

- 01 Grąžtai, drožikliai ir prakalas
- 02 -

Priežiūra, rekomendacijos ir patarimai

FIG. H

- 01 Priderintų priedų panaudojimas ir geras stovis yra optimalus funkcionavimo garantas.
- 02 Nenaudoti perkusijos funkcijos sraigto prisukimui ar gręžimui esant gležnoms medžiagoms.
- 03 Visada naudoti pritaikytą strypą (varžtą) fiksuotam objektui.
- 04 Nebūtina spausti įrankį. Perforatoriaus plaktukas veikia vienas padedamas savo jėgos komplekto ir savo nuosavo svorio. Jūs taupote savo energiją.
- 05 Reikia visada dirbti esant stabiliai pozicijai. Tai galingas variklis (gerai perskaityti saugos taisykles).
- 06 Mašinų tepimas.

Opis i identifikacija komponenti stroja**FIG. A & B**

- 01 Promjenjivi prekidač brzine
- 02 Inverter značenja
- 03 Izbornik za bušenje / udaranje / dlijeto
- 04 Dubina se zaustavlja
- 05 Bočna ručka
- 06 SDS Chuck
- 07 -
- 08 -
- 09 -
- 10 -

Sadržaj kartona**FIG. C****Sastavljanje stroja****FIG. D**

- 01 Montiranje bočne ručice
- 02 Montaža vodilice dubine
- 03 -

Funkcionalnost stroja**FIG. E**

- 01 Uključivanje, podešavanje brzine
- 02 Pričvršćivanje / odvrtnjem
- 03 Korištenje 4 funkcije:
 - Bušenje
 - Bušenje + udarna bušilica
 - Udarac
 - Zaključani udar
- 04 Pomoću zaustavljanja dubine
- 05 Pomoću bočne ručice
- 06 -
- 07 -
- 08 -
- 09 -
- 10 -

Postavke uređaja**FIG. F**

- 01 -
- 02 -





Zamjena potrošnog materijala**FIG. G**

- 01 Bušilice, dlijeta i trnovi
- 01 -

Održavanje, preporuke i savjeti**FIG. H**

- 01 Korištenje prikladnog pribora u dobrom stanju jamči optimalan rad.
- 02 Ne koristite funkciju udaraljke za uvrtnje ili bušenje krhkih materijala.
- 03 Uvijek koristite sidro koje odgovara materijalima i predmetu koji se fiksira.
- 04 Nije potrebno prisiliti alat. Bušilica radi samo zahvaljujući svojoj udarnoj snazi. Štedi energiju.
- 05 Uvijek radite u stabilnom položaju. To je moćan stroj (pročitajte sigurnosna pravila).
- 06 Podmazivanje.





	<p>Tension et fréquence assignée: Nominal frequency and power: Spannung und Frequenz: Tensión y frecuencia fijada: Tensione e frequenza assegnata: Tensão e frequência fixa: Aangewezen spanning en frequentie: Ονομαστική τάση και συχνότητα: Napięcie i częstotliwość przydzielona: Jännite ja määrätty taajuus: Angiven spänning och frekvens: Anført spænding og frekvens: Tensiune și frecvență de lucru:</p>	<p>Заданное напряжение и частота: Tahsis gerilimi ve frekansı: Stanovené napětí a frekvence: Stanovené napätie a frekvencia: מחמת ותדר מוקצב. الغالبية والذبذب الجبرمجة. Névfleges feszültség és frekvencia: Napetost in določena frekvenca: Консумирано напрежение и честота : Määratud pinge ja sagedus Nustatyta įtampa ir dažnis Noteiktais spriegums un frekvence. Napon i nazivna frekvencija:</p>	230 V ~ 50 Hz
	<p>Puissance assignée: Nominal power: Leerlaufdrehzahl: Potencia fijada: Potenza assegnata: Potência assinada: Onbelast toerental: Ονομαστική ισχύς : Prędkość na biegu jałowym: Teho: Angiven effekt: Anført styrke: Putere de lucru:</p>	<p>Заданная мощность: Tahsis edilen gücü: Stanovený příkon: Predpísaný výkon: כוח מוקצב. القدرة الجبرمجة. Névfleges teljesítmény : Določena jakost: Консумирана мощност: Määratud võimsus. Nustatyta galia Noteiktā jauda Nazivna snaga:</p>	1050 W - 3.5 J
	<p>Classe d'isolement : 2 Insulation class : 2 Isolierung klasse : 2 Aislamiento clase :2 Isolamento classe :2 Isolamento classe :2 Isolatie Klasse : 2 Εργαλειο πέξηζ : 2 Izolacja Klazy :2 Eristysluokka :2 Isolering Klass :2 Isoleringsklasse 2 Clasă izolație :2</p>	<p>Класс изоляции 2 : Yalıtım derecesi :2 Třída izolace :2 Izolačný systém 2 סוג בידוד 2. فئة العزل 2. Szigetelési osztály :2 Razred izolacije :2 Инструмент Клас :2 Isolatsiooniklass 2 Izoliācijas rūšis 2 Izolācijas klase 2 Izolacija klasa: 2</p>	X
	<p>Vitesse à vide: No-load speed: Drehzahl unbelastet: Velocidad vacía: Velocità a vuoto: Velocidade no vácuo: Leerlaufdrehzahl: Ταχύτητα στο κενό Prędkość bez obciążenia : Nopeus tyhjillään: Tomgångshastighet: Hastighed i ubelastet tilstand: Viteza în gol:</p>	<p>Скорость вращения на холостом ходу: Boşalma hızı: Rychlost naprázdno: Rýchlost' pri chode naprázdno: מהירות ריק. السرعة على الفارغ. Üres sebesség: Prosti tek: Скорост на празни обороти: Kiirus tühikäigul Tuščio prietaiso greitis Tukšgaitas ātrums Brzina praznog hoda:</p>	0-5100 hit.min⁻¹
	<p>Vitesse à vide: No-load speed: Drehzahl unbelastet: Velocidad vacía: Velocità a vuoto: Velocidade no vácuo: Leerlaufdrehzahl: Ταχύτητα στο κενό: Prędkość bez bciążenia: Tyhjäkäyntinopeus Tomgångshastighet: Hastighed i ubelastet tilstand: Viteza în gol:</p>	<p>Скорость вращения на холостом ходу: Boşalma hızı: Rychlost naprázdno: Rýchlost' pri chode naprázdno: מהירות ריק. السرعة على الفارغ. Üres sebesség: Prosti tek: Скорост на празни обороти: Kiirus tühikäigul Tuščio prietaiso greitis Tukšgaitas ātrums Brzina praznog hoda:</p>	0-1100 tr/min





	Porter des lunettes de sécurité : Wear protective eyewear : Schutzbrille tragen : Llevar puestas gafas protectoras : Portare de gli occhiali di sicurezza : Utilizar óculos de seguridad : Draag een veiligheidsbril : Φορέστε Προστατευτικά γυαλιά : Zakładać okulary ochronne : Käytä suojalaseja : Använd skyddsglasögon : Der skal benyttes sikkerhedsbriller : Purtati ochelari de protecție :	Наденьте защитные очки : Güvenlik gözlükleri takın : Používejte bezpečnostní brýle : Noste ochranné okuliare : תחבו יפקשמ ביכרהל אן חמל נזפארט וקואיע. Viseljen védőszemüveget : Nositi zaščitna očala : Да се използват защитни очила : Kandke kaitseprille Nešioti apsauginius akinius Valkät aizsargbrilles Nositi zaštitne naočale:	X

	Porter un masque anti-poussière : Wear a dust mask : Staubschutzmaske tragen : Llevar puesta una careta de proteccción contra el polvo : Indossare una mascherina anti-polvere : Utilizar uma máscara anti-poeira : Draag een stofmasker : χρήση προστατευτική μάσκα : Zakładać maskę przeciwpyłową Käytä pölysuojust : Bär mask mot damm : Der skal benyttes beskyttelsesmaske mod støv: Purtati mască anti-praf :	Наденьте респиратор : Toza karşi maske takın : Používejte masku proti prachu : Noste ochrannú masku proti prachu : קבא דגן הכסמ שובחל אן ליבס קזאע מזראצ לל גיאר. Viseljen porvédő maszkot Nositi zaščitno masko proti prahu: Да се използва защитна маска : Kandke tolmumaski. Dëvëti respiratoriq Valkät aizsarg masku pret putekļiem Nositi masku za zaštitu od prašine:	X

	Porter une protection auditive : Wear hearing protective equipment: Gehörschutz tragen: Llevar puesta una protección auditiva: Portare una protezione uditiva: Utilizar uma protecção auditiva: Draag gehoorbeschermers: Φορέστε Προστατευτικά ακουστικά Zakładać słuchawki ochronne Käytä kuulosuojaimia: Bär hörselskydd: Der skal benyttes høreværn: Purtati căști de protecție auz:	наденьте средства звуковой защиты: İşitsel koruma aleti takın: Používejte ochranu sluchu: Noste ochranné slúchadlá: יש ל הרכיב הגנת שמיעה ליבס חוזה צרזש אלצר חייג Viseljen fülvédő Nositi zašitno ušes: Да се използва слухови защитни средства: Kandke kõrvakaitset Nešioti apsaugā nuo triukšmo Valkät dzirdes aizsarglīdzekli Nositi štitnike protiv buke:	X

	Porter des gants : Use rubber gloves : Schutzhandschuhe tragen : Llevar guantes de protección : Indossare i guanti di protezione : Utilizar luvas de protecção : Draag veiligheidshandschoenen : χρήση προστατευτικών γαντιών : Używać rękawic ochronnych : Käytä suojakäsineitä : Använd skyddshandskar : Der skal benyttes handsker : Purtati mănuși :	Наденьте перчатки : Eldiven takın : Noste rukavice : Noste rukavice : תופפכ שובחל אן ליבס קפארזאט. Viseljen kesztyű t Nositi rokavice: а се използват предпазни ръкавици : Kandke kindaid Müvëti pirštines Valkät cimdus Nositi zašitne rukavice:	X









	<p>Lire les instructions avant usage : Read the instructions before use : Vor Einsatz des Geräts Anweisung lesen : Léase las instrucciones antes de usar : Leggere le istruzioni prima dell'uso : Ler as instruções antes da utilização : Lees voor het gebruik de instructies : Διαβάστε τις οδηγίες χρήσης : Zapoznać się instrukcją przed użyciem : Lue ohjeet ennen käyttöä : Läs anvisningarna före användning : læs instruktionerne før brug Înainte de utilizare, citiți instrucțiunile :</p>	<p>Внимательно прочитайте следующие инструкции : Kullanmadan talimatları okuyunuz : Pozorně si přečtete následující pokyny : Pred použitím si prečítajte pokyny : זרם חילופי اقرأ التعليمات قبل الاستخدام használat előtt olvassuk el az utasítást : Pred uporabo preberite ustrezna navodila Прочетете указанията за употреба : Enne kasutamist lugege instruksiooni Prieš naudojimą perskaityti instrukciją izlasīt instrukcijas pirms lietošanas Pročitati upute prije uporabe:</p>	X
---	--	---	----------

	<p>Conformité européenne Conforms to EC standards : CE-Konformität : Cumple con las directivas CE : Conforme alle norme CE : Conforme às normas CE : Voldoet aan de EG-normen : Συμμόρφω με τα πρότυπα Zgodność z normami CE : EU-standardien mukainen : EU-standardien mukainen : Overholder EU standarderne : Conform cu normele europene:</p>	<p>соответствие европейским стандартам: Avrupa uygunluk : evropská shoda : európska dohoda : התאמה לתקנים האירופיים مطابق للمواصفات الأوروبية evropska ustreznost : europai megfeleléség : Съответствие с европейските норми : Euroopa Liidu vastavusmärk Europinių normų atitikima Atbilstība Eiropas standartiem Evropska skladnost</p>	X
---	--	---	----------

	<p>Danger : Danger : Gefahr : Peligro : Pericolo : Perigo : Gevaar : Κιόσος : Niebezpieczeństwo : Vaara : Fara : Fare : Pericol :</p>	<p>Опасно : Tehlike : Nebezpečí : Nebezpečenstvo : סכנה. خطر. Veszély : Nevarnost: Опасност : Oht Pavojus Bīstamība Opasnost:</p>	X
---	---	---	----------

	<p>Poids : Weight : Gewicht : Peso : Peso : Gewicht : Βάρος : Masa : Paino : Vikt : Vægt : Greutate :</p>	<p>Вес : Ağırlık : Hmotnosť : Hmotnosť : משקל الوزن. Súly : Teža : Тегло : Raskus Svoris Svars Težina</p>	3,4 Kg
---	---	--	---------------

	<div style="display: flex; justify-content: space-around; align-items: center;"> <div style="text-align: center;">  1 </div> <div style="text-align: center;">  2 </div> <div style="text-align: center;">  3 </div> </div>	Ø 1 = 13/2=26/3=42 mm
---	---	------------------------------





 L_{pA}	Niveau de pression acoustique :	Уровень акустического давления. :	85,5 dB (A)
	Acoustic pressure level :	Akustik basınç seviyesi :	
	Schalldruckpegel :	Hladina akustického tlaku :	
	Nível de presión acústica :	Hladina akustického tlaku :	
	Livello di pressione acustica :	רמת לחץ אקוסטי.	
	Nível de pressão acústica :	مستوى الضغط السمعي.	
	Niveau akoestische druk :	A hangnyomás szintje :	
	Στέθμη Θεορβου :	Nivo akustičnega pritiska:	
	Poziom mocy akustycznej :	Равнище на акустично налягане :	
	Käytä kuulosuojaimia :	Heliröhu nivoo	
Ljudtrycksnivå :	Akustinio spaudimo lygis		
Lydtryk :	Akustiskā spiediena līmenis		
Nível presiune acustică :	Razina zvučnog tlaka:		

 L_{wA}	Niveau de puissance acoustique :	уровень мощности звука :	96,5 dB (A)
	Acoustic power level :	Akustik basınç seviyesi :	
	Schalleistungspegel :	Hladina zvukového výkonu:	
	Nível de potencia acústica :	Hladina zvukového výkonu:	
	Livello di potenza acustica :	רמת כוח אקוסטי.	
	Nível de potência acústica :	مستوى الضجيج.	
	Niveau akoestisch vermogen :	a hangnyomás szintje :	
	Στέθμη Ορομαστική Θεορβου :	Nivo akustične jakosti :	
	Poziom mocy akustycznej :	Равнище на вибрации :	
	Käytä suojalaseja :	Helivõimsuse nivoo	
Ljudstyrkenivå :	Triukšmo lygis		
Lydstyrke :	Akustiskās jaudas līmenis		
Nível putere acustică :	Razina zvučne snage:		

NIVEAU SONORE D'ÉMISSION :

A VIDE

Pression acoustique L_{pA} poste opérateur
Incertitude

85,5 dB
3

Puissance acoustique L_{wA}
Incertitude

96,5 dB
3

Valeurs déterminées suivant le code d'essai de l'annexe B de la norme EN 61029-1 avec emploi des normes de base ISO 11201 et ISO 3744.

Les niveaux de pression acoustique obtenus in situ dépendent:

- Des niveaux réels de la machine considérées, en prenant en compte les incertitudes déclarées;
- Du local et de l'installation de la machine. Préférez une pièce dont l'acoustique est plus feutrée. Evitez les pièces vide à grande résonance. Placez vous auprès d'une fenêtre le cas échéant.
- Des outils montés, des pièces travaillées, des réglages choisis,...

 L_v	Niveau de vibration :	Уровень вибрации :	13,040 - 12,002 m / s²
	Hand/arm vibration level :	Titreşim seviyesi :	
	Vibrationspegel Hand/Arm :	Úroveň vibrací :	
	Nível de vibración mano/brazo :	Hladina vibrácií :	
	Livello di vibrazione mano/braccio :	רמת תנודות	
	Nível de vibração mão/braço :	مستوى الارتجاج.	
	Trillingsniveau hand/arm :	Vibrációsztint :	
	Στέθμη κρα'οαστηών :	Nivo vibracij :	
	Poziom vibracji rżka/ramiż :	Равнище :	
	Tärinätaso:	Vibrācijas līmenis.	
Vibrationsnivå hand/arm :	Vibrācijas lygis		
Vibrationsniveau :	Vibratsioonivo		
Nível vibratii :	Razina vibracije:		

VIBRATIONS:

Total des valeurs de vibration (somme vectorielle des trois directions) déterminée selon EN 60745 :

a

13,040 - 12,002 m/s²

Incertitude K

1,5 m/s²

L'amplitude d'oscillation peut être utilisée comme valeur de comparaison d'outils électroportatifs.

Attention : si l'outil électroportatif est utilisé pour d'autres applications, avec d'autres outils de travail, l'amplitude d'oscillation peut être différente.





	Soumis à recyclage Subjected to recycling Sujeto a reciclaje Sottoposti a riciclaggio Sujeitos à reciclagem Não deite no lixo : Niet wegwerpen : Μην την πετάτε : Nie wyrzucasz : Älä heittää pois luontoon : Batteriet får inte kastas : Bortkast det ikke: Nu le auncati :	Не выбрасывайте в мусорный ящик Atmayiniz : Nevyhazujte je do bežného odpadu : Neodhadzovat : אין לזרוק סוללות فلا ترمدها فلذا في القمامة. ne mečíte! Ne odvržite ga/i/h vstran : Не го изхвърляйте : Ärge visake seda minema : Nemétykite : Nemest : Podvrgnuto recikliranju	X

Recyclage des déchets :

Les outils, accessoires et leur emballages doivent suivre une voie de recyclage adaptée. Conformément aux directives Européenne 2012/19/UE et 2006/66/CE, les composants d'un produit doivent être séparés, collectés, recyclés ou éliminés en conformité avec les réglementations environnementales en vigueur. Les appareils, batteries, piles, huiles, emballages devront être déposés dans les systèmes d'élimination des déchets spéciaux tels que déchetteries. Renseignez-vous auprès de votre commune pour connaître l'organisme le plus proche à même de retraiter ou de collecter ces déchets.

	Recyclable, soumis au tri sélectif Recyclable, subject to recycling Recyclingfähige, unterliegen Recycling Reciclables, sujetos a reciclaje Riciclabili, soggetti a riciclaggio Recicláveis, sujeito à reciclagem Recycleerbare, onderworpen aan recycling Ανακυκλώσιμες συσκευασίες που υπόκεινται σε κύκλωση Opakowanie nadaje się do recyklingu podlegają recyklingu Kierrätettävien pakkausten kohteena kierrätys Återvinningsbara förpackningar omfattas återvinning Рециклиращи се опаковки подлежат на рециклиране Genanvendelig underlagt genbrug	Reciclabile sub rezerva reciclare Повторно упаковка подлежит вторичной переработке Geri dönüştürülebilir ambalaj konusu Recyklovateľné podliehajúci recyklácii Recyklovateľné podliehajúce recyklácii רחמל רחמל היירה אשונ ريودتلا ها يزال يترخمت ريودتلا ها يزال قابلا لى فعل فعمل او فعمل Újrahasznosítható csomagolás alá újrahasznosítás Reciklirati predmet recikliranja Pakendite suhtes ringlussevõtu Pārstrādājams iepakojums atreizējai pārstrādei Perdirbamų taikomos perdirbimo Може се рециклирати, подложно selektivnom sortiranju	X



MP 50F

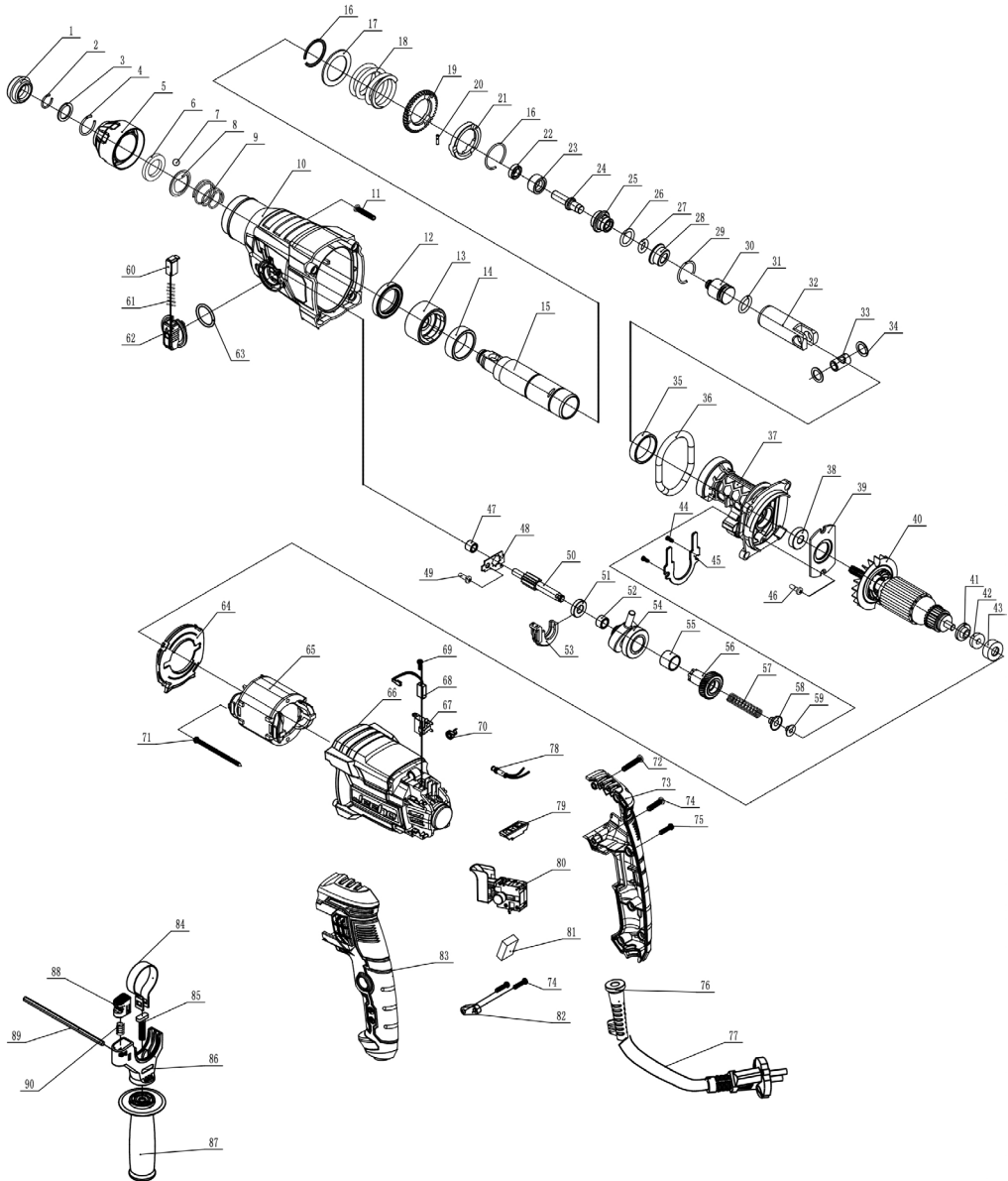

DECLARATION DE CONFORMITE
VERKLARING VAN OVEREENSTEMMING
DECLARACION DE CONFORMIDAD
DICHIARAZIONE DI CONFORMITA
KONFORMITÄSERKLÄRUNG
DECLARATION CONFORMITY
DECLARAÇÃO DE CONFORMIDADE
DEKLARACJA ZGODNOSCI Z NORMAMI
OM ÖVERENSSTÄMMELE
VAATIMUSTENMUKAISUUSVAKUUTUS
ÖVERENSSTEMMELSEKRLÄRING
Δήλωση συμμόρφωσης/συμμόρφωσης

DECLARAȚIE DE CONFORMITATE
VYHLÁSENIE ZHODY
Декларация соответствия
ת הוצרת תואמת
Uygunluk beyanı
الاصدريج بالخطاطيق ة
PROHLÁŠENÍ SHODY
EGYEZŐSÉGI NYILATKOZAT
Декларация за съответствие с нормите
IZJAVA O SKLADNOSTI
DEKLARACIJA
ΑΤΤΙΚΤΗΣ ΔΕΚΛΑΡΑCΙΑ
KINNITUS
IZJAVA O SKLADNOSTI

Le soussigné,
Ondergetekende,
Der Unterzeichner,
O abaixo assinado,
Undertecknad,
Долуподписаният
Undertegnede
Subsemnatul,
Я, нижеподписавшийся,
Imzalayan,
Niže podepsany,
Toliau pasirašęs

Personne autorisée à constituer
le dossier technique :
Christophe HUREL



FAR GROUP EUROPE
192, Avenue Yves Farge
37700 St. Pierre-des-Corps
FRANCE

El suscrito,
Il sottoscritto,
The undersigned,
Niżej podpisany
Allékirjoiittanut,
Ὀντογεγραμμένος
Nižšie podpisany
החתום מטה
الاصدريج
Alulírott,
Podpisani,
Apakšā parakstījis
allakirjutanu
Dolje potpisani,

Declara por la presente, que,
Dichiare che,
Declares that,
Oświadczam niniejszym, że
Ilmoittetaan täten että,
Δηλώνω με την Παράστα
tymto vyhlásuje, že
מאריך בזה כי
اصدريج استنادا على ذلك
kijelentem, hogy a készülék Izjavlja da,
Pareiskia, kad,
Ar šo apliecinā, ka,
Kinnitab, et
Izjavljuje u ovom dokumentu da je

Declare par la présente que,
Verklaart hiermede dat,
Erklärt hiermit daß,
Declara pela presente que,
Förklarar härmed att
Заявляя с настоящото
erklærer hermed, at
Declara prin prezenta că,
настоящим подтверждаю, что
Mevcut belgeyle beyan ediliyor ki,
tımto prohlašuje, že,
Pareiskia, kad,

Rotary hammer / Marteau perforateur / Bohrerhammer / Martillo perforador / Martello / Boorhammer /
Skoipantikw Mofomtom / Młot udarowy pneumatyczny / Iskporakone / Stöbborrmaskin / Электро-пневматична
пробивна машина / Borehammer / Ciocan de demolare / Отбойный молоток / Delici çekici /
Perforační kladivo / Vrtacie kladivo / בקמ שיטפ / مطرقة شاقبة / Perforáló kalapács / Udarno kladivo /
Plaktukas-perforatorius / Perforators āmurs / Puur-vwasar

code

FARTOOLS / 115366 / MP 50F / Z1C-DS-26FQ

Est conforme et satisfait aux directives et normes CE,
In overeenstemming is met en Voldoet aan EG richtlijnen,
Den folgenden EU-Bestimmungen entspricht,
Respeita e está em conformidade com as normas CE,
Överensstämmer med och uppfyller EG-standarder,
Съответства и отговаря европейските норми
Er i overensstemmelse med og overholder EU standarderne
Este conform și satisface normele CE
полностью соответствуют и удовлетворяют
требованиям стандартов ЕС
CE şartlara uygundur,
odpovídá normám ES.
Atitinka ir atitinka EB direktyvas ir standartus,

Cumple con la directivas de la CE,
E conforme alle direttive CEE,
Complies with the EEC directives and standards,
Odpowiada normom UE,
Täyttää EU-vaatimukset,
Είναι συμμόρφωνο και ανταποκρίνεται στα Πρότυπα CE
zodpovedá normám ES.
מתאים ועונה לתקני CE
באן הצהאז יטאביו ו ילבי עאי ייד מצועה الدول الأوروبية
kielegíti a CE szabványok előírásait.
Je v skladu z in izpolnjuje norme Evropske skupnosti.
Atbilst un atbilst EK direktivas un standartus,
Vastab ja vastab EU direktiividele ja standarditele,
Sukladan i ispunjava direktive i standarde CE,

2014/30/EU 2006/42/EC 2011/65/EU&2015/863/EU

EN 55014-1:2017
EN 55014-2:2015
EN IEC 61000-3-2:2019
EN 61000-3-3:2013+A1:2019

EN 60745-1:2009+A11:2010
EN 60745-2-6:2010

Christophe HUREL,
Président Directeur Général
22/09/2024
Fait à St. Pierre-des-Corps

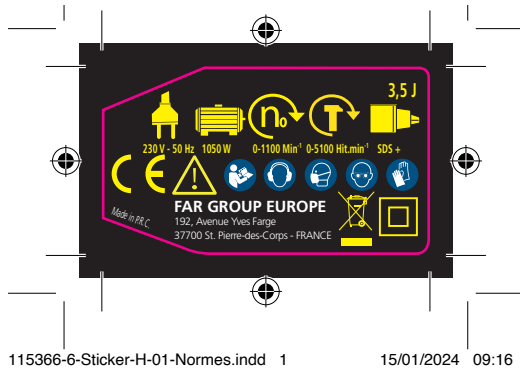

3 ANS

GARANTIE

FR. GARANTIE

Cet outil est garanti contractuellement contre tout vice de construction et de matière, à compter de la date de vente à l'utilisateur et sur simple présentation du ticket de caisse. La garantie consiste à remplacer les parties défectueuses. Cette garantie n'est pas applicable en cas d'exploitation non conforme aux normes de l'appareil, ni en cas de dommages causés par des interventions non autorisées ou par négligence de la part de l'acheteur. La garantie ne s'applique pas sur les dommages causés par une défaillance de l'outil.

DE. GARANTIE

Die Garantiezeit für dieses Gerät in bezug auf Konstruktions- und Materialfehler beträgt lt. Vertrag bei Vorlage des Kassensbons. Die Garantieleistung besteht im Ersatz schadhafter Teile. Die Garantie erlischt bei einem Einsatz des Geräts, der nicht normentsprechend ist, bei Schäden, die auf unsachgemäße Eingriffe zurückzuführen sind bzw. bei Nachlässigkeit seitens des Käufers. Die Garantie erstreckt sich nicht auf Schäden, die auf Fehlfunktionen des Geräts zurückzuführen sind.

IT. GARANZIA

Quest' attrezzo è garantito per contratto contro qualsiasi difetto di costruzione e di materia, a partire dalla data di vendita all' utente e su semplice presentazione dello scontrino. La garanzia consiste nel sostituire le parti difettose. Questa garanzia non è applicabile in caso di sfruttamento non conforme alle norme dell' apparecchio, né in caso di danni causati da interventi non autorizzati o da negligenza da parte dell' acquirente. La garanzia non si applica ai danni causati da un' avaria dell' attrezzo.

EN. GARANTÉE

This tool is guaranteed, in writing, against any defect in manufacture or parts from the date of sale, upon simple presentation of the sales slip. The guarantee is limited to the replacement of faulty parts. This guarantee is not applicable in the event of usage which is not conform with the intended usage of the apparatus, nor in the event of damage caused by unauthorised servicing or negligence on behalf of the purchaser. This guarantee does not apply to any damage caused by the failure of this tool.

ES. GARANTIA

Esta herramienta se garantiza contractualmente contra todo defecto de construcción y materia, a partir de la fecha de venta a l' usuario y sobre simple presentación del recibo de caja. La garantía

consiste en sustituir a las partes defectuosas. Esta garantía no es aplicable en caso de explotación no conforme a las normas del aparato, ni en caso de daños causados por intervenciones no autorizadas o por negligencia por parte del comprador. La garantía no se aplica sobre los daños causados por un fallo del herramienta.

NL. GARANTIE

Dit gereedschap heeft een garantie tegen constructiefouten en materiaaldefecten, die geldig is vanaf de aankoopdatum door de gebruiker, op vertoning van de kassabon. De garantie betreft de vervanging van de defecte onderdelen. Deze garantie is niet van toepassing indien het apparaat niet volgens de normen gebruikt is, noch in geval van schade veroorzaakt door oneigenlijk gebruik of nalatigheid van de koper. De garantie is niet van toepassing op schade voortvloeiend uit een defect van het gereedschap.

PT. GARANTIA

Esta ferramenta tem uma garantia contractual contra qualquer defeito de construção e de material, a partir da data de venda ao utilizador e sobre simples apresentação do talão da caixa. A garantia consiste em substituir as partes defeituosas. Esta garantia não é aplicável no caso de exploração não conforme às normas do aparelho, nem em caso de danos causados pelas intervenções não autorizadas ou por negligência da parte do comprador. A garantia não se aplica para os danos causados por uma falha da ferramenta.

EL. ΕΓΓΥΗΜΑ

Το εργαλείο αυτό φέρει συμβατική εγγύηση για οΠοιοδ'ηΠοτε ελαττωμα κατασκευής αΠ'ο την ημερομηνία Π'ώλησης στο χρ'ηστη, με αΠλ'η Προσκόμιση της, αΠ'ο'οειξη αγορ'ας. Η εγγ'υση αΠοτελείται αΠ'ο την αντική αοταση των ελαττωματικ'ων τμημ'ατων. Η Παρο'υσα εγγ'υση οεν εφαρμ'οζεται σε Περ'ιπτωση χρ'ησης μη συμφωνής, με τα Προ'τυπα της συσκευής, η σε Περ'ιπτωση ζημ'ας Που Προκλ'ηθηκε αΠ'ο μη εγκεκριμ'ενη ΕΠ'εμβαση η αΠ'ο αμ'ελεια του αγοραστ'η. Η εγγ'υση οεν εφαρμ'οζεται στις ζημ'ες Που Προκαλ'ονται αΠ'ο βλ'αβη του εργαλείου Σταυρο'ι κενο'υ Διαστημο-Παρ'εμβυσμ'α

PL. GWARANCJA

Narz dzie jest obje t gwarancjã na wszelkie wady konstrukcyjne i materialne [owe, licząc od daty sprzeda' y u' ytkownikowi i po okazaniu paragonu kasowego. Gwarancjã obejmuje wymian' cz' Aci wybrakowanych. Gwarancjã nie znajdujê zastosowania w przypadku u' ytkowania niezgodnego z normami urzãdzenia, ani w przypadku szkód spowodowanych dzia[aniami

niedozwolonymi lub zaniêdbaniami ze strony nabywcy. Gwarancja nie obejmuje szkód powsta[ych z powodu upadku urzãdzenia.

SV. GARANTI

Detta verktyg har en avtalsenlig garanti mot konstruktions och materialfel, från och med tidpunkten för användarens inköp och genom uppvisning av kassavittot. Garantin består i att ersätta de bristfälliga delarna. Denna garanti gäller inte om användningen inte motsvarar apparatens standarder, inte heller vid skador som orsakas av ej tillåtna ingrepp eller på grund av köparens vårdslöshet. Garantin gäller inte förskador som orsakats av att verktyget fungerat bristfälligt.

FI. TAKUU

Tämän laitteen takuu on voimassa sopimuksenmukaisesti kattaa kaikki rakenne- ja materiaaliiviat lukien ost-opäivästä kassakuittia vastaan. Takuu sisältää viallisten osien korvaamisen. Takuu ei korvaa ohjeidenvastaista käyttöä eikä valtuuttamattomien henkilöiden käsittelystä tai ostajan huolimattomuudesta aiheutuneita vahinkoja. Takuu ei vastaa myöskään toimint-ahäiriöistä aiheutuneita vahinkoja.

BU. ГРАНТИЯ

Този инструмент е под договорна гаранция срещу всякакъв дефект в изработката и използването на материалите, считано от датата на продажба на потребителя и само срещу представяне на касовата бележка. Гаранционното обслужване се състои в замяна на дефектните части. Настоящата гаранция не е валидна когато апаратът се използва по начин, несъответстващ на стандарта за работа с него, както и в случай на щети, нанесени от неоторизирани лица, или вследствие на проявена небрежност от страна на потребителя.

Гаранцията не покрива щети, произтекли вследствие на техническа неизправност на апарата.

DA. GARANTI

Dette værktøj er dækket af en garantikontrakt for konstruktions- og materialefejl, som gælder fra købsdatoen ved visning af kassebonen. Garantien består i at udskifte de defekte dele. Garantien dækker ikke fejl opstået som følge af anvendelse, som ikke overholder standarderne for apparatet, eller skader opstået ved ikke autoriserede indgreb eller sløshed fra brugerens side. Garantien dækker ikke skader opstået, fordi værktøjet har svigtet.

SERVICE APRÈS VENTE - AFTER SALE SERVICE

FARGROUP EUROPE - 192, Avenue Yves Farge - 37700 St. Pierre-des-Corps - FRANCE

fargroup@fargroup.net

2 ANS

GARANTIE

RO. GARANTIE

Acest aparat este garantat din punct de vedere contractual împotriva tuturor viciilor de construcție și de material, începând de la data vânzării lui către utilizator și la simpla prezentare a bonului de casă. Garanția constă în înlocuirea componentelor defecte. Această garanție nu se aplică în cazul exploatării în alt mod decât cel recomandat de normele aparatului și nici în caz de stricăciuni provocate de intervenții neautorizate sau prin neglijența cumpărătorului. Garanția nu se aplică asupra pagbelor cauzate de o defectare a aparatului.

RU. ГАРАНТИЯ

Данное изделие обладает имеющей силу контракта гарантией, покрывающей все возможные дефекты изготовления и материала. Гарантия вступает в силу с даты продажи изделия пользователю, для этого достаточно сохранить и предъявить полученный в кассе чек. Гарантия обязывает изготовителя заменить дефектные части изделия. В случае не соответствующего нормам использования изделия, не санкционированного демонтажа или ремонта или небрежного обращения действие гарантии прекращается. Гарантия не покрывает ущерба, возникшего в результате сбоев в работе изделия.

TU. GARANTI

Bu araç, satış tarihinden itibaren, kullanıcının sadede vezne alınınsını sumasıyla tüm üretim ve malzeme hatasına karşı garantilidir. Garanti eksik olan kısımları değiştirmek içindir. Bu garanti aracin şartlarına uygun olmayan işleme durumunda, izin verilmeyen kullanımlardan kaynaklanan hasarlarda veya alıcının isteği durumunda uygulanmaz. Garanti malzemenin bir eksikliğinden meydana gelen bir zararda uygulanmaz.

CS. ZÁRUKA

Pro tento nástroj platí smluvní záruka na všechny výrobní a materiálové vady od data prodeje uživateli a na základě předložení pokladního bloku. Záruka spočívá ve výměně vadných částí. Tato záruka neplatí v případě použití přístroje, které neodpovídá normám, ani v případě škod způsobených nepovolenými zásahy nebo nedbalostí ze strany kupujícího. Záruka se nevztahuje na škody způsobené závadou nástroje.

SK. ZÁRUKA

Pre tento nástroj platí zmluvná záruka na všetky výrobné a materiálové chyby od dátumu predaja užívateľovi a na základe predloženia pokladničného

bloku. Záruka spočívá vo výmene chybných častí. Táto záruka neplatí v prípade použitia prístroja, ktoré nezodpovedá normám, ani v prípade škod spôsobených nepovolenými zásahmi alebo nedbalosťou zo strany kupujúceho. Záruka sa nevzťahuje na škody spôsobené poruchou nástroja

HE. אחריות

השבונות קופה. האחריות-משמעה מיום המכירה למשתמש עם הצגת מפני כל ליקוי בייצור או בחומר, החל הי עלכלי זה חלה אחריות לפי חוקה נזק שנגרם על ידי התערבותי תללל שאינו מתאים לתקנים ובמקרה של אינה חלה במקרה של שימוש במכשיר החלף ותחלקם הלקויים אחריות זו חלה על נזק שנגרם על ידי תקלה בכלי. רשלנות מאת הקונה. האחריות אינה מכות או על די

AR. الضمان

على مجرد تقديم بطاقة الشراء يت عمل ق تاريخي البيع الى المستعمل. وبينما في التصدي عوفي المواد، اع اعتبارا من الاع دة مضمونة تغاديا من اي عيب في حالة تعرضه لتلفات ان كذا غير المطابق لمعايير الجاهز. ولا قاتل للتطبيق في حالة الاستخدام الاجزاء العاطلة لا يكون هذا الضمان الذات عن عمل الضمان فاي استبدال المستر لا ينطبق الضمان على الضرر غير مخرصة او في حالة الاموال من قبل ذات عن عمليات تدخل

HU. GARANCIA

Erre a szerszámra szerződéses garanciát vállalunk bármilyen gyártási és anyaghiba felmerülése esetére, a fogyasztó részére történt eladás napjától számítva, a pénztári blokk egyszerű felmutatása ellenében. A garancia a hibás alkatrészek cseréjére terjed ki. Ez a garancia nem érvényes, ha a készülék nem rendeltetésszerűen használták, sem illetéktelen beavatkozások, vagy a vásárló hanyagsága okozta károk esetében. A garancia nem fedezi azokat a károkat, melyeket a szerszám hibás működése okozott.

SI. GARANCIJA

To orodje je z garancijsko pogodbo zaščiteno proti vsem napakam v izdelavi in v sestavnem materialu, od datuma prodaje naprej in ta velja ob predložitvi blagajniškega računa. Garancija velja za zamenjavo delov z napako. Ta garancija ne velja za uporabo orodja, ki ni v skladu z normami, predpisanimi za omenjeno orodje in za primere okvar, ki nastanejo zaradi nedovoljenih posegov na orodju ali zaradi malomarnega rokovanja kupca. Garancija ne velja za škodo, ki jo lahko povzroči okvara orodja.

ET. GARANTII

See tööriist kuulub lepingu järgi garantiiremonti arvestades alates müümise päevast ja kassatšeki alusel kasutajale kõigi konstruktsiooni- ja materjalivigade puhul. Garantii seisneb defektsete osade väljavahetamises. See garantii ei kehti aparadi normide ebatäpalse eiramise puhul ega ostja poolt keelatud viisil kasutamisest või hooletussejätmisest

tulenevate kahjude korral. Garantii ei kehti seadme defektidest põhjustatud kahjude puhul

IV. GARANTIIJA

Sis prietaisys yra užtikrinamas kaip itin geros kokybės, nuo jo pardavimo datos iki jo panaudojimo, ir jam yra suteikiama maš garantinis talonas. Garantijos metu galima pakeisti atsiradusius trumplaikius gedimus. Si garantija netaikoma esant netinkamam naudojimui ar nesi laikant reikiam šio aparato vartojimo instrukcijų, tai pat pačiam pirkejiui jį sugadinus. Garantija taip pat netaikoma, prietaisą naudojant ne pagal paskirtį ir jį apgadinus

IT. GARANTIA

Sim darbarikam ir ligumā noteikta garantija visiem defektiem, kas saistās ar konstrukciju un materiālu, sākot ar pārdošanas datumu, kad mašīnu pārdod lietotājam un vienkārti uzrādīt kases čeku. Garantija iekļauj bojāto daļu nomaiņu. Si garantija nav derīga, ja aparāts nav lietots saskaņā ar drošības noteikumiem, ne gadījumos ja bojājumi radušies nesankcionētas iejaukšanās gadījumā vai arī pircēja nolaidības dēļ. Garantija nav derīga, ja bojājumi radušies darbarika defekta dēļ

HR. JAMSTVO

Ovaj alat ima ugovorno jamstvo u slučaju bilo kakvih nedostataka u konstrukciji i materijalu, od datuma prodaje korisniku uz jednostavno predocenje računa. Jamstvo se sastoji u zamjeni neispravnih dijelova. Ovo se jamstvo ne primjenjuje u slučaju uporabe i eksploatacije koja nije sukladna standardima uređaja, niti u slučaju štete uzrokovane neovlaštenim intervencijama ili nemarkom kupca. Jamstvo se ne primjenjuje na štetu uzrokovanu nekim nedostatkom alata.

SERVICE APRÈS VENTE - AFTER SALE SERVICE

FARGROUP EUROPE - 192, Avenue Yves Farge - 37700 St. Pierre-des-Corps - FRANCE

fargroup@fargroup.net





FAR GROUP EUROPE

Une société du groupe **SIGMA**

192, Avenue Yves Farge
37700 St. Pierre-des-Corps
FRANCE
fargroup@fargroup.net
fartools.com

