

Flux Plus

ECE R129/03, 76-150 cm



DE

EN

FR

IT

NL

ES

CZ

PL

SK

HR

SI

HU

Vielen Dank, dass Sie sich für unseren Kinderautositz Flux Plus entschieden haben. Wenn Sie Hilfe zu diesem Produkt benötigen, wenden Sie sich bitte an unseren Kundendienst.

ANWENDUNG

- Dieses Produkt ist geeignet für Kinder mit einer Körpergröße von 76 bis 150 cm.
- **Einbau vorwärtsgerichtet von 76 bis 105 cm Körpergröße und einem Mindestalter von 15 Monaten** erfolgt mithilfe des 3-Punkt-Gurtes des Autos. Das Kind wird mit dem 5-Punkt-Gurt des Kinderautositzes angeschnallt.
- **Beim Einbau vorwärtsgerichtet von 100 bis 150 cm Körpergröße** wird das Kind zusammen mit dem Kinderautositz mit dem 3-Punkt-Gurt des Autos angeschnallt.

ACHTUNG

ERST VERWENDEN AB EINEM ALTER DES KINDES VON 15 MONATEN.

HINWEIS

HINWEIS (76–105 cm):

Dies ist ein gurtgesichertes verbessertes Kinderrückhaltesystem der Kategorie „universal“. Es ist nach der UN-Regelung Nr. 129 zur Verwendung hauptsächlich auf Fahrzeugsitzen genehmigt worden, die gemäß den Angaben des Fahrzeugherstellers im Fahrzeughandbuch für verbessert Rückhaltesysteme der Kategorie „universal“ geeignet sind. Im Zweifelsfall kann der Hersteller des verbesserten Kinderrückhaltesystems oder der Einzelhändler befragt werden.

HINWEIS (100–150cm):

Dies ist eine optimierte i-Size Kindersitzerhöhung. Es ist nach der Regelung Nr. 129 für die Verwendung in erster Linie auf „i-Size-Sitzplätzen“ zugelassen, die von den Fahrzeugherstellern in der Gebrauchsanweisung des Fahrzeugs angegeben sind. Wenden Sie sich im Zweifelsfall entweder an den Hersteller des erweiterten Kinderrückhaltesystems oder an den Händler.

Die optimierte i-Size Kindersitzerhöhung kann auch auf allen Sitzplätzen der Kategorie „universal“ verwendet werden, sofern dies nicht im Widerspruch zum Fahrzeuginnenraum steht.

Im Zweifelsfall wenden Sie sich bitte an den Autositzhersteller oder den Händler.

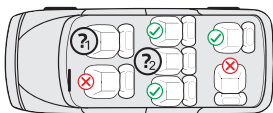

1. & 2.:

Nur wenn ein 3-Punkt-Gurt gemäß ECE R16 vorhanden ist.

Hinweis:

Eine Installation des Kinderautositzes oder Sicherung des Kindes nur mit einem 2-Punkt-Gurt ist nicht genehmigt.

Die folgende Tabelle enthält Informationen über die Befestigungsvorrichtungen und -methoden:

Größenklasse	Einbau-richtung	Installation	Typ	Sicherung des Kindes
76–105 cm	Vorwärts-gerichtet	3-Punkt-Gurt des Autos	Universal belted	5-Punkt-Gurt des Kinderautositzes
100–150 cm	Vorwärts-gerichtet	3-Punkt-Gurt des Autos	i-Size Booster seat	3-Punkt-Gurt des Autos

WARNUNG

- Bitte lesen Sie diese Anleitung vor der Verwendung sorgfältig durch, um die Sicherheit Ihres Kindes zu gewährleisten. Bewahren Sie die Anleitung auf. Die Nichtbeachtung der Anweisungen in diesem Handbuch kann zu schweren Verletzungen Ihres Kindes führen.
- Der Kindersitz kann mit dem eigenen 5-Punkt-Gurtsystem nur für Kinder unter einem Körpergewicht von 18 kg und einer Körpergröße bis 105 cm verwendet werden.
- Der Kindersitz kann NICHT mit dem 5-Punkt-Gurtsystem für Kinder über einem Körpergewicht von 18 kg und einer Körpergröße von über 105 cm verwendet werden.
- Benutzen Sie den Kinderautositz nicht, bevor das Alter des Kindes 15 Monate nicht überschritten hat.
- Verwenden Sie keine anderen tragenden Berührungspunkte als diejenigen, die in der Anleitung beschrieben und in dem Kinderrückhaltesystem gekennzeichnet sind.
- Es wird empfohlen, den Kinderautositz auf dem Rücksitz des Fahrzeugs zu installieren.
- Verwenden Sie diesen Kinderautositz nicht zu Hause. Er wurde ausschließlich für den Gebrauch in einem Auto konzipiert.
- Lassen Sie Ihr Kind zu keiner Zeit unbeaufsichtigt in dem Sitz.
- Der Kindersitz muss ausgetauscht werden, wenn er bei einem Unfall starken Belastungen ausgesetzt war.
- Aus Sicherheitsgründen muss der Kinderautositz auch dann im Fahrzeug befestigt sein, wenn sich kein Kind im Kinderautositz befindet.
- Stellen Sie immer sicher, dass alle Gurte, die den Kinderautositz am Fahrzeug halten, festsitzen und alle Gurte, die das Kind zurückhalten, an den Körper des Kindes angepasst sind. Stellen Sie zudem sicher, dass die Gurte nicht verdreht sind.
- Gepäckstücke oder andere Gegenstände, die im Falle eines Zusammenstoßes Verletzungen verursachen können, müssen ordnungsgemäß gesichert werden.
- Steife Gegenstände und Kunststoffteile eines Kinderrückhaltesystems müssen so platziert und installiert sein, dass sie nicht von einem beweglichen Sitz oder einer Fahrzeugtür eingeklemmt werden können.
- Es ist wichtig, dass tiefsitzende Gurte das Becken des Kindes fest fixieren. Um das Sturzrisiko zu vermeiden, sollte Ihr Kind immer angeschnallt sein.
- Es ist gefährlich, ohne Zustimmung der zuständigen Instanz Änderungen oder Ergänzungen am Produkt vorzunehmen. Die Nichtbeachtung der Installationsanweisungen des Herstellers des Kinderrückhaltesystems birgt ebenfalls Gefahren für die Sicherheit Ihres Kindes.
- Dieser Kindersitz wurde für Kinder mit einer maximalen Körpergröße von 150 cm konzipiert. Überlasten Sie niemals den Kindersitz, indem Sie mehr als ein Kind oder zusätzliche Lasten darin transportieren.
- Die Kinderrückhalteeinrichtung darf nicht ohne den Sitzbezug verwendet werden.
- Der Sitzbezug darf nicht durch einen anderen als den vom Hersteller empfohlenen ersetzt werden, da dieser Sitzbezug ein fester Bestandteil der Rückhalteleistung ist.

SITZTEILE

Vorderansicht

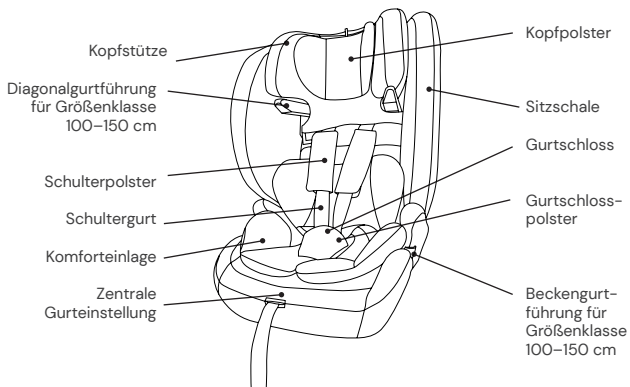

Rückansicht

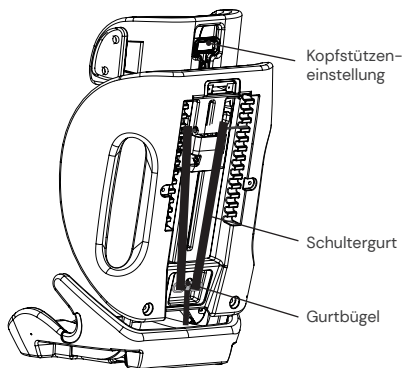

VERWENDUNG DES KINDERAUTOSITZES

Einstellung des Gurts

- Um den Gurt zu lösen, drücken Sie mit einer Hand den Knopf zur Gurtverstellung im Sitzbereich. Halten Sie das Gurtschloss mit der anderen Hand und lockern Sie die angebrachten Gurte vorsichtig.
- Ziehen Sie an der vorderen Einstelllasche, um die Gurte straffzuziehen. Achten Sie darauf, dass die Riemen nicht verdreht sind.



Öffnen/Schließen des Gurts

- Um den Gurt zu entriegeln, drücken Sie den Knopf des Gurtschlösses, ziehen Sie die Schnallenzungen heraus und trennen Sie diese.
- Um den Gurt zu verriegeln, verbinden Sie zuerst die beiden Schnallenzungen und stecken Sie diese zusammen in das Gurtschloss.

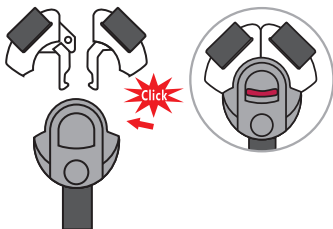

Einstellung der Kopfstütze

- Lösen Sie den Gurt und ziehen Sie den Hebel zur Einstellung der Kopfstütze auf der Rückseite des Kinderautositzes. Bewegen Sie die Kopfstütze, bis sie in der richtigen Höhe einrastet.
- Achten Sie darauf, dass die Schultergurte knapp über den Schultern Ihres Kindes aus dem Kinderautositz geführt werden.
- Lassen Sie den Hebel los und stellen Sie sicher, dass die Kopfstütze eingearstet ist.

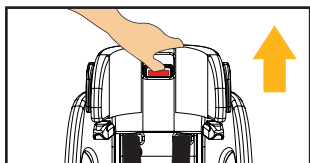

Verstauen des 5-Punkt-Gurts für Größenklasse 100–150 cm

- Lösen Sie das Gurtsystem auf die maximale Länge.
- Öffnen Sie das Gurtsystem und entfernen Sie das Gurtschlosspolster.
- Ziehen Sie den Bezug im Sitzbereich vorsichtig ab, sodass Sie das Gurtschloss durch die Öffnung im Sitzbezug durchführen können.
- Öffnen Sie den Bezug im Rückenbereich an seinen Druckknöpfen und klappen Sie diesen nach vorne weg.
- Stecken Sie die Gurtschlosszungen in das Gurtschloss und verstauen Sie dieses in der Mulde im Sitzbereich. Hierzu entnehmen Sie zunächst die zwei Füllmaterial-Stücke aus der Mulde. Das dünnere Stück legen Sie im Anschluss wieder auf das in der Mulde befindliche Gurtschloss.
- Verstauen Sie nun die Schultergurte samt Schulterpolster hinter dem unteren Teil des Bezugs der Kopfstütze. Die Gurtschlosspolster können auch vollständig entfernt werden. Hierzu hängen Sie die Haltegurte der Gurtschlosspolster aus; diese sind an der Metall-Querstange an der Rückseite des Kindersitzes befestigt. Im Anschluss können Sie die Gurtschlosspolster nach vorne abziehen und vollständig entnehmen.
- Klappen Sie jetzt den Bezug des Rückenbereichs wieder zurück und schließen Sie die Druckknöpfe.
- Bewahren Sie alle entfernten Teile gut auf.



(Beispielabbildungen)

Kopfpolster & Komforteinlage

- Das Kopfpolster und die Komforteinlage sind für Kinder mit einer Körpergröße von 76–87 cm vorgesehen.
- Bitte entnehmen Sie die jeweilige Einlage, sobald Ihr Kind die genannte Körpergröße überschritten hat.

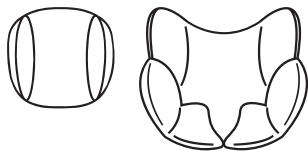

REINIGUNG

Um eine lange Nutzungsdauer Ihres Kinderautositzes zu gewährleisten, verwenden Sie keine Lösungsmittel, Scheuermittel oder aggressive Reinigungsmittel zur Reinigung des Kinderautositzes. Überprüfen Sie nach jedem Waschgang die Beständigkeit des Stoffes und der Nähte. Beim Waschen des Stoffs sind die Anweisungen auf dem Etikett (siehe unten) sorgfältig zu befolgen.



Waschen bei 30 °C,
Schonwaschgang



NICHT
bügeln



NICHT
bleichen



NICHT
chemisch reinigen



Trommeltrocknen bei
niedriger Temperatur

INSTANDHALTUNG

Überprüfen Sie regelmäßig den Zustand des Produkts auf mögliche Schäden. Im Schadensfall darf der Kinderautositz nicht mehr verwendet werden und ist außerhalb der Reichweite von Kindern aufzubewahren.

Bei Fragen und Problemen wenden Sie sich bitte an den
Osann Kundendienst unter +49 (0)7731 970077.

EINBAU DES KINDERAUTOSITZES

1) Größenklasse 76–105 cm, mind. 15 Monate, max. 18 kg, vorwärtsgerichtet

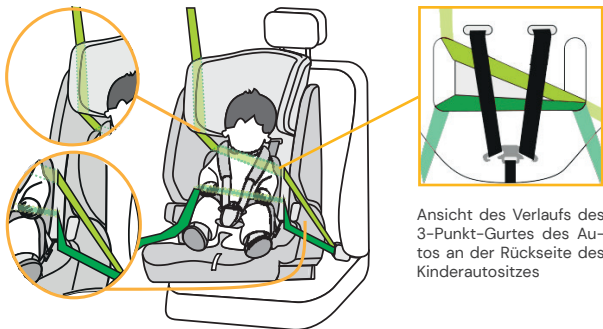

Ansicht des Verlaufs des 3-Punkt-Gurtes des Autos an der Rückseite des Kinderautositzes

ACHTUNG: ERST VERWENDEN AB EINEM ALTER DES KINDES VON 15 MONATEN.

1. Stellen Sie den Kinderautositz vorwärtsgerichtet auf Ihren Autositz.
2. Nehmen Sie den 3-Punkt-Gurt des Autos und ziehen Sie diesen auf die volle Länge aus.
3. Fädeln Sie den 3-Punkt-Gurt des Autos durch die erste Öffnung im Sitzbezug des Kinderautositzes von der Vorderseite an die Rückseite des Kinderautositzes hindurch. Achten Sie dabei darauf, dass der Beckengurt unterhalb der Armlehne verläuft.
4. Führen Sie den 3-Punkt-Gurt des Autos an der Rückseite zwischen dem Gurtsystem und der Sitzschale des Kinderautositzes weiter und auf der andere Seite durch die zweite Öffnung im Sitzbezug des Kinderautositzes nach vorne wieder hindurch.
5. Schließen Sie zunächst die Schnalle des 3-Punkt-Gurtes des Autos bis diese hörbar einrastet. Achten Sie jetzt darauf, dass der Beckengurt des 3-Punkt-Gurtes des Autos unterhalb der Armlehne und der Diagonalgurt oberhalb der Armlehne des Kinderautositzes verläuft.
6. Ziehen Sie so fest wie möglich am Diagonalgurt, bis der gesamte 3-Punkt-Gurt gestrafft ist und der Kinderautositz stabil steht. Achten Sie darauf, dass die Gurte nicht verdreht sind.
7. Lösen Sie die Gurtschnalle des Kinderautositzes und legen Sie die Gurte auf die Außenseite des Sitzes.
8. Setzen Sie Ihr Kind in den Kinderautositz.
9. Stellen Sie die Höhe der Kopfstütze wie zuvorgehend beschrieben ein.
10. Schließen Sie die Gurtschnalle wieder, bis ein Klicken zu hören ist.
11. Ziehen Sie an der vorderen Einstellflasche, um die Gurte straffzuziehen. Achten Sie darauf, dass die Riemen nicht verdreht sind.

2) Größenklasse 100–150 cm, vorwärtsgerichtet



1. Der 5-Punkt-Gurt des Kinderautositzes muss wie zuvorgehend beschrieben verstaubt werden. Dieser wird in dieser Größenklasse nicht benötigt.
2. Schieben Sie den Kinderautositz fest an die Rückenlehne des Autositzes.
3. Fädeln Sie den Diagonalgurt des 3-Punkt-Gurtes des Pkws durch die Diagonalgurtführung an der Kopfstütze des Kinderautositzes.
4. Setzen Sie Ihr Kind in den Kinderautositz.
5. Stellen Sie die Höhe der Kopfstütze so ein, dass der Kopf des Kindes vollständig in der Kopfstütze liegt und der Diagonalgurt durch die Gurtführung auf Höhe der Schultern des Kindes herauskommt.
6. Schließen Sie die Gurtschnalle des 3-Punkt-Gurtes, bis ein Klicken zu hören ist.
7. Achten Sie darauf, dass sowohl der Diagonalgurt als auch der Beckengurt entlang der zweiten Beckengurtführung (unterhalb der Armlehne) am Kinderautositz verläuft, welche zum Gurtschloss des Autos gerichtet ist.
8. Ziehen Sie am Diagonalgurt, um diesen straff zu ziehen. Achten Sie darauf, dass die Gurte nicht verdreht sind.

Thank you for choosing our Flux Plus child car seat. If you need help with this product, please contact our customer service.

USE

- This product is suitable for children of a height of 76 to 150 cm.
- **Forward-facing installation for children between 76 and 105 cm in height and a minimum age of 15 months** takes place with the aid of the car's 3-point seat belt. The child is strapped in with the 5-point belt on the child car seat.
- **When installing forward-facing from 100 to 150 cm height** the child is strapped in with the child car seat using the car's 3-point belt.

ATTENTION

USE ONLY FROM THE AGE OF 15 MONTHS.

PLEASE NOTE

NOTE (76-105 cm):

This is an improved belt child restraint system of the "universal" category. It has been approved in accordance with UN Regulation No 129 for use primarily with vehicle seats which are suitable for improved restraint systems in the "universal" categories as specified by the vehicle manufacturer in the vehicle manual. If in doubt, the manufacturer of the enhanced child restraint system or the retailer should be consulted.

NOTE (100 – 150 cm):

This is an optimised i-Size children's booster seat. It is approved under Regulation No. 129 for use primarily on "i-Size vehicle seats" as specified by vehicle manufacturers in the vehicle manual. If in doubt, contact either the manufacturer of the extended child restraint system or the dealer.

The optimised i-Size booster seat can also be used on all seats in the "universal" category, as long as this does not conflict with the vehicle interior.

If you have any doubts, please contact the car seat manufacturer or the dealer.

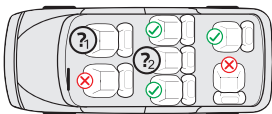

1. & 2:

Only if a 3-point belt that complies with ECE R16 is available.

Note:

Installation of the child car seat or securing the child with only a 2-point belt is not approved.

The following table provides information about the fastening devices and methods:

Height range	Installation direction	Installation	Type	Child safety device
76–105 cm	Forward-facing	3-point car seat belt	Universal belted	5-point seatbelt on the child seat
100–150 cm	Forward-facing	3-point car seat belt	i-Size booster seat	3-point car seat belt

WARNING

- Please read through these instructions carefully before use in order to guarantee the safety of your child. Retain the instructions. Non-compliance with the instructions in this manual may result in serious injuries to your child.
- The child seat can only be used with its own 5-point belt system for children who weigh under 18 kg and are less than 105 cm in height.
- The child seat CANNOT be used with its own 5-point belt system for children who weigh over 18 kg or are taller than 105 cm.
- Do not use the child seat until the child is at least 15 months old.
- Do not use load-bearing contact points other than those described in the instructions and indicated on the child restraint system.
- We recommend installing the child car seat on the rear seat of the vehicle.
- Do not use this child car seat at home. It has been designed exclusively for use in a car.
- Do not leave your child unsupervised in the seat at any time.
- The child seat must be replaced if it has been subject to severe mechanical stress in an accident.
- For safety reasons, the child car seat must be secured in the vehicle even when there is no child sitting in the child car seat.
- Always make sure that all belts that attach the child car seat to the vehicle are secure and that all belts that restrain the child are adjusted to fit the child's body. Ensure that the belts are not twisted.
- Items of luggage and other objects that could cause injury in the event of a collision must be properly secured.
- The rigid elements and plastic parts of a child restraint system must be positioned and installed so that they cannot become jammed by a movable seat or a vehicle door.
- It is important that belts that sit low hold the child's pelvis firmly in place. Your child should always be fastened in to stop them falling out.
- It is dangerous to make changes or additions to the product without approval from the responsible authority. Non-compliance with the installation instructions provided by the manufacturer of the child restraint system may also present risks to the safety of your child.
- This child seat is designed for children with a maximum height of 150 cm. Never overload the child seat by transporting more than one child or additional loads in it.
- The child restraint system must not be used without the seat cover.
- The seat cover must not be replaced by a cover other than that recommended by the manufacturer, as this seat cover is an important component of the restraint system.

SEAT PARTS

Front view

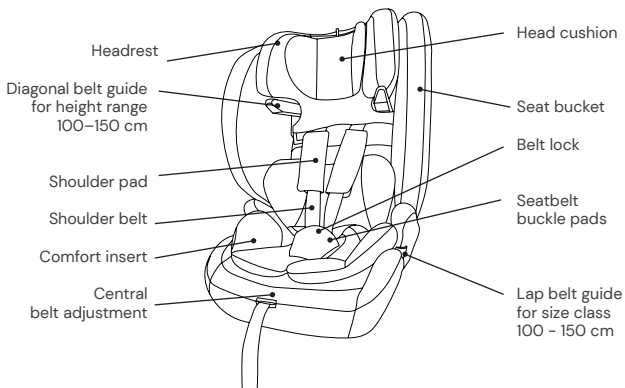

Rear view

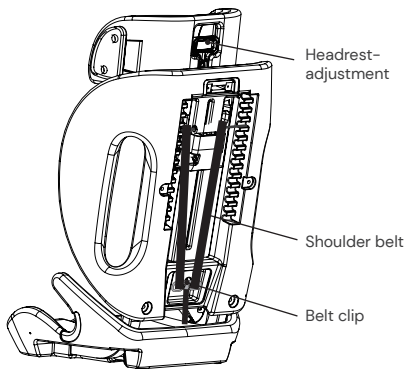

USING THE CHILD CAR SEAT

Adjusting the belt

- To loosen the belt, press the belt adjustment button in the seat area with one hand. Hold the belt buckle with the other hand and carefully loosen the attached straps.
- Pull the front adjustment strap to tighten the belts. Ensure that the straps are not twisted.

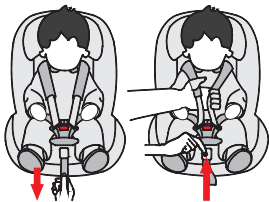

Opening/closing the belt

- To unlock the belt, press the button on the belt buckle, pull out the buckle tongues and separate them.
- To lock the belt, first connect both tongues of the buckle and then insert them together into the belt buckle.

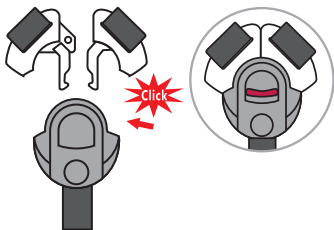

Adjusting the head support

- Release the belt and pull the lever to adjust the headrest on the back of the child car seat. Move the headrest until it engages at the correct height.
- Make sure the shoulder belts are positioned just above your child's shoulders when they come out of the child car seat.
- Release the lever and ensure that the headrest is engaged.

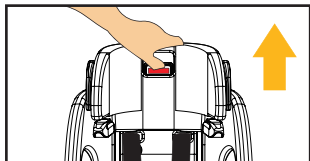

Stowage of the 5-point belt for size class 100-150 cm

- Loosen the belt system to the maximum length.
- Open the belt system and remove the belt buckle pad.
- Carefully pull off the cover in the seat area so that you can pass the seat belt buckle through the opening in the seat cover.
- Open the cover in the back area using the press studs and fold it away forwards.
- Insert the belt buckle tongues into the belt buckle and stow it in the recess in the seat area. To do this, first remove the two pieces of filling material from the recess. Then place the thinner piece back on the belt buckle in the recess.
- Now stow the shoulder straps together with the shoulder pads behind the lower part of the headrest cover. The belt buckle pads can also be removed completely. To do this, unhook the retaining straps of the seat belt buckle pads; these are attached to the metal crossbar at the rear of the child car seat. You can then pull the belt buckle pads forwards and remove them completely.
- Now fold back the cover of the back section and close the press studs.
- Ensure that you keep all the parts that are removed in a safe place.



(Sample illustrations)

Head cushion & comfort insert

- The head cushion and comfort insert are designed for children between 76 - 87 cm in height.
- Please remove the inserts as soon as your child exceeds the specified heights.

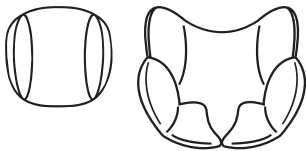

CLEANING

To guarantee long-term use of your child car seat, do not use any solvents, abrasive cleaners or aggressive cleaning agents to clean the car seat. Check the stability of the fabric and the seams after each wash. When washing the fabric, carefully follow the instructions on the label (see below).



Wash at 30°C,
gentle wash cycle



Do NOT
iron



Do NOT
bleach



Do NOT
dry clean



Tumble dry at low
temperature

MAINTENANCE

Check the condition of the product for possible damage at regular intervals. In the event of damage, the child car seat must no longer be used and must be stored out of the reach of children.

In case of any issues, please contact

Osann customer service on +49 (0)7731 970077.

INSTALLING THE CHILD CAR SEAT

1) Height range 76–105 cm, min. 15 months, max. 18 kg, forward-facing

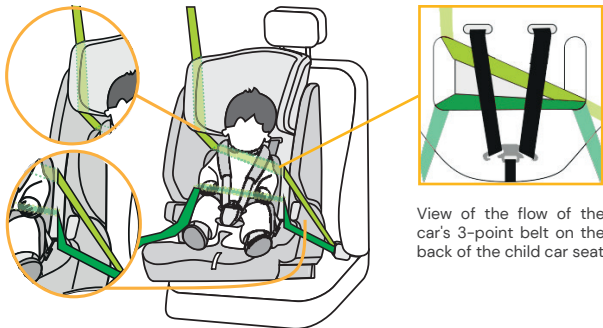

View of the flow of the car's 3-point belt on the back of the child car seat

ATTENTION: USE ONLY FROM THE AGE OF 15 MONTHS.

1. Place the child car seat forward facing on your car seat.
2. Take the car's 3-point belt and extend it to its full length.
3. Thread the car's 3-point belt through the first opening in the child car seat cover from the front to the back of the child car seat. Make sure that the lap belt runs below the armrest.
4. Pass the car's 3-point belt on the back between the belt system and the seat shell of the child car seat and on the other side through the second opening in the seat cover of the child car seat to the front again.
5. First close the buckle of the car's 3-point belt until it audibly clicks into place. Now make sure that the lap belt of the car's 3-point belt runs below the armrest and the diagonal belt runs above the armrest of the child car seat.
6. Pull as tightly as possible on the diagonal belt until the whole of the 3-point belt is taut and the child car seat is firmly in position. Make sure that the straps are not twisted.
7. Unfasten the belt buckle on the child car seat and place the belts over the outside of the seat.
8. Put your child in the child car seat.
9. Adjust the height of the headrest as described above.
10. Fasten the belt buckle again until you hear a click.
11. Pull the front adjustment strap to tighten the belts. Ensure that the straps are not twisted.

2) Size class 100–150 cm, forward-facing



1. The 5-point belt of the child car seat must be stowed as previously described. This is not needed in this size class.
2. Push the child car seat in until it rests securely against the backrest of the vehicle seat.
3. Thread the diagonal belt of the 3-point seat belt in the car through the diagonal belt guide on the headrest of the child car seat.
4. Put your child in the child car seat.
5. Adjust the height of the headrest so that the child's head is fully in the headrest and the diagonal belt comes out through the belt guide at the level of the child's shoulders.
6. Fasten the belt buckle of the 3-point seat belt until you hear a click.
7. Make sure that both the diagonal belt and the lap belt run along the second lap belt guide (below the armrest) on the child car seat, which faces the car's seat belt buckle.
8. Pull on the diagonal strap to tighten it. Make sure that the straps are not twisted.

Nous vous remercions d'avoir choisi notre siège auto Flux Plus. Si vous avez besoin d'aide pour ce produit, veuillez contacter notre service clientèle.

UTILISATION

- Ce produit convient aux enfants mesurant entre 76 et 150 cm.
- **Quand l'enfant installé face à la route mesure entre 76 et 105 cm et est âgé d'au moins 15 mois**, l'installation se fait à l'aide de la ceinture à trois points de la voiture. L'enfant est quant à lui attaché à l'aide de la ceinture à cinq points du siège auto.
- **Quand l'enfant installé face à la route mesure entre 100 et 150 cm**, il est attaché avec le siège auto à l'aide de la ceinture à trois points de la voiture.

ATTENTION

UTILISER UNIQUEMENT À PARTIR DE 15 MOIS.

REMARQUE

NOTE (76 – 105 cm) :

ce produit est un dispositif amélioré de retenue pour enfants universel à ceinture. Il a été homologué en vertu du Règlement ONU n° 129 pour une utilisation principalement sur les sièges de véhicules adaptés aux systèmes améliorés de retenue universels, conformément aux spécifications du constructeur automobile dans le manuel d'utilisation du véhicule. En cas de doute, consultez le fabricant ou le revendeur du dispositif amélioré de retenue pour enfants.

REMARQUE (100 – 150 cm) :

ce produit un rehausseur pour enfant optimisé i-Size. Il est homologué en vertu du Règlement ONU n° 129 pour une utilisation principalement sur des « sièges i-Size », tel qu'indiqué par les constructeurs automobiles dans le manuel d'utilisation du véhicule. En cas de doute, adressez-vous au constructeur du dispositif amélioré de retenue ou au revendeur.

Le rehausseur pour enfant optimisé i-Size peut également être utilisé sur tous les sièges de la catégorie « universel », à condition que cela soit compatible avec l'intérieur du véhicule.

En cas de doute, veuillez vous adresser au fabricant du siège auto ou au revendeur.

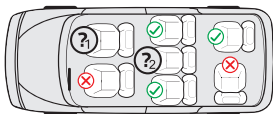

1 & 2 :

Seulement si une ceinture à trois points selon ECE R16 est disponible.

Remarque :

Il n'est pas permis d'installer le siège auto ou de sécuriser l'enfant uniquement avec une ceinture à deux points.

Le tableau suivant contient des informations sur les dispositifs et les méthodes de fixation :

Catégorie de taille	Sens de montage	Installation	Type	Sécurité de l'enfant
76 – 105 cm	Installation face à la route	Ceinture à 3 points de la voiture	Ceinture universelle	Ceinture à 5 points du siège auto
100 – 150 cm	Installation face à la route	Ceinture à 3 points de la voiture	Rehausseur i-Size	Ceinture à 3 points de la voiture

AVERTISSEMENT

- Veuillez lire attentivement ces instructions avant utilisation afin de garantir la sécurité de votre enfant. Conservez les instructions. Le non-respect des instructions de ce guide peut entraîner des blessures graves pour votre enfant.
- Le siège auto pour enfant peut être utilisé avec son propre système de ceinture à cinq points uniquement pour les enfants pesant moins de 18 kg et mesurant jusqu'à 105 cm.
- Le siège pour enfant NE peut PAS être utilisé avec le système de ceinture à cinq points pour les enfants pesant plus de 18 kg et mesurant plus de 105 cm.
- N'utilisez pas le siège auto avant que l'enfant n'ait dépassé l'âge de 15 mois.
- N'utilisez pas de points de contact porteurs autres que ceux décrits dans les instructions et marqués dans le dispositif de retenue pour enfants.
- Il est recommandé d'installer le siège auto pour enfant sur le siège arrière du véhicule.
- N'utilisez pas ce siège auto pour enfant à la maison. Il a été conçu exclusivement pour être utilisé dans une voiture.
- Ne laissez jamais votre enfant sur le siège auto sans surveillance.
- Le siège auto pour enfant doit être remplacé s'il a été soumis à de fortes contraintes lors d'un accident.
- Pour des raisons de sécurité, le siège auto pour enfant doit être fixé dans le véhicule même si aucun enfant n'y est installé.
- Assurez-vous toujours que toutes les sangles retenant le siège auto pour enfant au véhicule sont bien serrées, et que toutes celles qui maintiennent l'enfant sont bien ajustées au corps de l'enfant. Veillez également à ce que les sangles et ceintures ne soient pas tordues.
- Les bagages ou autres objets susceptibles de causer des blessures en cas de collision doivent aussi être correctement fixés.
- Les objets rigides et les éléments en plastique d'un dispositif de retenue pour enfants doivent être placés et installés de manière à ne pas pouvoir être coincés par un siège en mouvement ou une porte de véhicule.
- Il est important que les sangles du bas maintiennent fermement le bassin de l'enfant. Pour éviter le risque de chute, votre enfant doit toujours être attaché.
- Il est dangereux d'apporter des modifications ou des ajouts au produit sans l'approbation préalable de l'autorité compétente. Le non-respect des instructions d'installation du fabricant du dispositif de retenue pour enfant présente également des risques pour la sécurité de votre enfant.
- Ce siège pour enfant a été conçu pour les enfants dont la taille maximale est de 150 cm. Ne surchargez jamais le siège pour enfant en y transportant plus d'un enfant ou des charges supplémentaires.
- Le dispositif de retenue pour enfant ne doit pas être utilisé sans la housse du siège.
- La housse du siège ne doit pas être remplacée par une autre que celle recommandée par le fabricant, car cette dernière contribue considérablement aux performances du dispositif de retenue.

ÉLÉMENTS DU SIÈGE

Vue de face

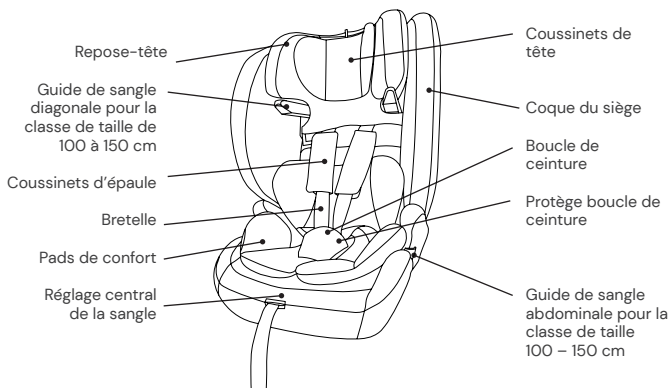

Vue arrière

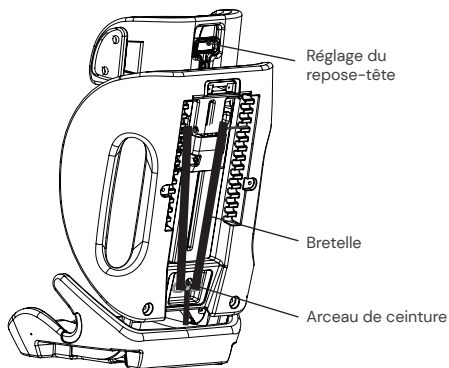

UTILISATION DU SIÈGE AUTO POUR ENFANT

Réglage de la ceinture

- Pour détendre la ceinture, appuyez d'une main sur le bouton de réglage situé au niveau du siège. Tenez la boucle de ceinture de l'autre main et détendez les sangles.
- Tirez sur la languette de réglage avant pour tendre les sangles. Veillez à ce que les sangles ne soient pas tordues.



Verrouillage/déverrouillage de la ceinture

- Pour déverrouiller la ceinture, appuyez sur le bouton de la boucle de ceinture, tirez sur les languettes de boucle et séparez-les.
- Pour verrouiller la ceinture, rapprochez d'abord les deux languettes de boucle et insérez-les ensemble dans la boucle de la ceinture.

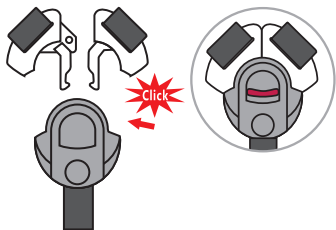

Réglage du repose-tête

- Détendez la ceinture et tirez le levier de réglage du repose-tête situé à l'arrière du siège auto. Positionnez le repose-tête à la hauteur souhaitée.
- Assurez-vous que les bretelles sortent du siège auto juste au-dessus des épaules de votre enfant.
- Relâchez le levier et assurez-vous que le repose-tête est bien fixé.

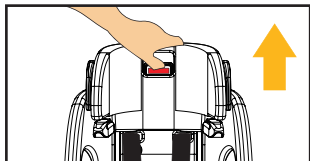

Rangement de la ceinture 5 points pour la classe de taille 100 – 150 cm

- Détendez le système de ceinture à la longueur maximale.
- Ouvrez le système de ceinture et retirez le protège boucle de ceinture.
- Retirez délicatement la housse au niveau du siège de manière à pouvoir faire passer la boucle de la ceinture par l'ouverture de la housse du siège.
- Ouvrez la housse à l'arrière au niveau des boutons-pressions et repliez-la vers l'avant.
- Insérez les languettes de la boucle de ceinture dans la boucle de ceinture et rangez-la dans le creux au niveau du siège. Pour ce faire, commencez par retirer les deux pièces de matériau de remplissage du creux. Remettez ensuite la pièce la plus fine sur la boucle de ceinture qui se trouve dans le creux.
- Rangez maintenant les bretelles et les coussinets d'épaule derrière la partie inférieure du revêtement du repose-tête. Les protège boucle de ceinture peuvent également être entièrement retirés. Pour ce faire, décrochez les sangles de maintien des protèges boucle de ceinture ; elles sont fixées à la barre transversale métallique à l'arrière du siège auto. Vous pouvez ensuite tirer les protèges la boucle de ceinture vers l'avant afin de les retirer complètement.
- Repliez la housse de la zone du dossier puis fermez celle-ci à l'aide de ses boutons-pressions.
- Conservez bien toutes les pièces retirées.



(Illustrations à titre d'exemple)

Coussinet de tête et insert de confort

- Le coussinet de tête et l'insert confort sont destinés aux enfants mesurant entre 76 et 87 cm.
- Veuillez retirer l'insert dès que votre enfant a dépassé la taille indiquée.

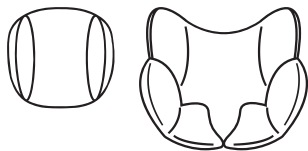

NETTOYAGE

Pour assurer une longue durée de vie à votre siège auto, n'utilisez pas de solvants, de produits de nettoyage abrasifs ou agressifs lors de son nettoyage. Après chaque nettoyage, vérifiez la résistance du tissu et des coutures. Lors du lavage du tissu, suivez attentivement les instructions figurant sur l'étiquette (voir ci-dessous).



Laver à 30° C,
programme délicat



NE PAS
repasser



NE PAS
blanchir



NE PAS
nettoyer à sec



Sécher au sèche-linge à
basse température

ENTRETIEN

Vérifiez régulièrement l'état du produit afin de déceler tout dommage éventuel. En cas de dommage, le siège auto ne peut plus être utilisé et doit être placé hors de portée des enfants.

En cas de questions ou de problèmes, veuillez vous adresser au service client Osann au +49 (0)7731 970077.

INSTALLATION DU SIÈGE AUTO ENFANT

1) Classe de taille 76 – 105 cm, min. 15 mois, max. 18 kg, face à la route

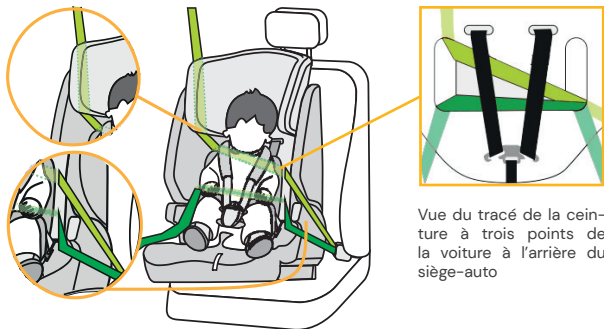

Vue du tracé de la ceinture à trois points de la voiture à l'arrière du siège-auto

ATTENTION : UTILISER UNIQUEMENT À PARTIR DE 15 MOIS.

1. Placez le siège auto pour enfant sur votre siège-auto, face à la route.
2. Sortez la ceinture à trois points de la voiture et tirez-la sur toute sa longueur.
3. Enfilez la ceinture à trois points de la voiture à travers la première ouverture de la housse du siège auto, de l'avant vers l'arrière de ce dernier. Assurez-vous que la ceinture ventrale passe sous l'accoudoir.
4. Passez la ceinture à trois points de la voiture à l'arrière entre le système de ceinture et la coque du siège auto et de l'autre côté à travers la deuxième ouverture dans la housse du siège auto vers l'avant.
5. Fermez dans un premier temps la boucle de la ceinture 3 points de la voiture jusqu'à ce qu'elle s'enclenche de manière audible. Assurez-vous maintenant que la sangle abdominale de la ceinture à trois points de la voiture passe bien en dessous de l'accoudoir et que la sangle diagonale passe quant à elle bien au-dessus de l'accoudoir du siège auto.
6. Tirez au maximum sur la ceinture diagonale jusqu'à ce que toute la ceinture à trois points soit tendue et que le siège auto pour enfant ne bouge plus. Veillez à ce que les sangles ne soient pas tordues.
7. Déverrouillez la boucle de ceinture du siège auto pour enfant et placez les sangles à l'extérieur du siège.
8. Asseyez votre enfant dans le siège auto.
9. Réglez la hauteur du repose-tête tel que décrit précédemment.
10. Refermez la boucle de la ceinture jusqu'à ce que vous entendiez un clic.
11. Tirez sur la languette de réglage avant pour tendre les sangles. Veillez à ce que les sangles ne soient pas tordues.

2) Classe de taille 100 – 150 cm, face à la route



1. La ceinture à cinq points du siège auto doit être rangée tel que décrit précédemment. Elle n'est pas nécessaire pour cette classe de taille.
2. Poussez le siège auto pour enfant fermement contre le dossier du siège de la voiture.
3. Enfilez la sangle diagonale de la ceinture à trois points de la voiture dans le guide de sangle diagonale du repose-tête du siège auto.
4. Asseyez votre enfant dans le siège auto.
5. Réglez la hauteur du repose-tête de sorte que la tête de l'enfant soit entièrement dans le repose-tête, et que la sangle diagonale ressorte par le guide de sangle à hauteur des épaules de l'enfant.
6. Fermez la boucle de la ceinture à trois points jusqu'à ce que vous entendiez un clic.
7. Assurez-vous que la sangle diagonale et la sangle abdominale passent à travers le deuxième guide de sangle abdominale (sous l'accoudoir) sur le siège auto pour enfant, qui est dirigé vers la boucle de ceinture de la voiture.
8. Tirez sur la sangle diagonale pour la tendre. Veillez à ce que les sangles ne soient pas tordues.

Grazie per aver scelto il nostro seggiolino auto Flux Plus. In caso di domande riguardo al prodotto rivolgersi al nostro servizio clienti.

UTILIZZO

- Questo prodotto è progettato per bambini di altezza compresa fra 76 e 150 cm.
- **L'installazione nel senso di marcia per bambini da 76 a 105 cm di altezza e di età minima di 15 mesi** si effettua con l'ausilio della cintura di sicurezza a 3 punti dell'auto. Il bambino viene allacciato con la cintura a 5 punti del seggiolino auto per bambini.
- **In caso di installazione nel senso di marcia per bambini da 100 a 150 cm di altezza**, il bambino viene allacciato insieme al seggiolino utilizzando la cintura a 3 punti dell'auto.

ATTENZIONE

UTILIZZARE SOLO A PARTIRE DAI 15 MESI DI ETÀ.

AVVISO

NOTA (76-105 cm):

Si tratta di un sistema di ritenuta per bambini avanzato della categoria "universale". È stato approvato in conformità al Regolamento UN n° 129 principalmente per l'uso sui sedili di veicoli adatti ai sistemi di ritenuta avanzati della categoria "universale", come specificato dal costruttore del veicolo nel manuale del veicolo. In caso di dubbio consultare il costruttore del sistema di ritenuta per bambini avanzato o il rivenditore.

AVVISO (100-150 cm):

Si tratta di un rialzo per bambini i-Size ottimizzato. È omologato ai sensi del regolamento n° 129 per l'utilizzo principalmente su "sedili i-Size", come indicato dal costruttore del veicolo nelle istruzioni per l'uso del veicolo. In caso di dubbio rivolgersi al produttore del sistema di ritenuta per bambini o al rivenditore.

Il rialzo i-Size è un dispositivo ottimizzato utilizzabile anche su tutti i sedili della categoria "universale" a condizione che non sia in contrasto con l'interno del veicolo.

In caso di dubbio rivolgersi al costruttore del seggiolino auto o al rivenditore.

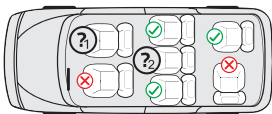

1. & 2.:

Solo se è presente una cintura a 3 punti secondo la norma ECE R16.

Avviso:

Non sono consentiti l'installazione del seggiolino o il fissaggio del bambino solo con una cintura a 2 punti.

La seguente tabella contiene informazioni sui dispositivi e sui metodi di fissaggio:

Classe di altezza	Direzione di montaggio	Installazione	Tipo	Fissaggio del bambino
76-105 cm	Orientato in avanti	Cintura a 3 punti dell'auto	Cintura universale	Cintura a 5 punti del seggiolino auto
100-150 cm	Orientato in avanti	Cintura a 3 punti dell'auto	Sedile rialzato i-Size	Cintura a 3 punti dell'auto

AVVERTENZA

- Si prega di leggere attentamente il presente manuale prima dell'uso al fine di garantire la sicurezza del bambino. Conservare il presente manuale. La mancata osservanza delle istruzioni contenute nel presente manuale può causare gravi lesioni al bambino.
- Il seggiolino può essere utilizzato con il proprio sistema di cinture a 5 punti solo per bambini di peso inferiore ai 18 kg e altezza fino a 105 cm.
- Il seggiolino NON può essere utilizzato con il sistema di cinture a 5 punti per bambini di peso superiore ai 18 kg e altezza superiore a 105 cm.
- Non utilizzare il seggiolino prima che il bambino abbia superato i 15 mesi di età.
- Non utilizzare punti di contatto portanti diversi da quelli descritti nel manuale e contrassegnati nel sistema di ritenuta per bambini.
- Si consiglia di installare il seggiolino auto per bambini sul sedile posteriore del veicolo.
- Non utilizzare il presente seggiolino auto per bambini in casa. Il seggiolino auto è concepito esclusivamente per l'utilizzo in auto.
- Non lasciare mai il bambino incustodito sul seggiolino.
- Il seggiolino auto per bambini deve essere sostituito nel caso in cui sia stato sottoposto a forti sollecitazioni a causa di un incidente.
- Per motivi di sicurezza, il seggiolino auto per bambini deve essere fissato nel veicolo anche quando il bambino non vi è seduto.
- Accertarsi sempre che tutte le cinture che tengono saldo il seggiolino auto per bambini al veicolo siano strette e che tutte le cinture che trattengono il bambino siano state adattate alla sua corporatura. Assicurarsi inoltre che le cinture non siano attorcigliate.
- Il bagaglio o altri oggetti che possano causare lesioni in caso di collisione devono essere fissati correttamente.
- Gli oggetti rigidi e le parti in plastica di un sistema di ritenuta per bambini devono essere collocati e installati in modo da non restare incastrati in un sedile mobile o una portiera del veicolo.
- È importante che le cinture di sicurezza incorporate nella parte bassa del seggiolino fissino saldamente il bacino del bambino. Per evitare cadute, il bambino deve sempre avere le cinture allacciate.
- È pericoloso apportare modifiche o integrazioni al prodotto senza il consenso dell'autorità competente. L'inosservanza delle istruzioni di installazione del produttore del sistema di ritenuta per bambini può rappresentare un pericolo per la sicurezza del vostro bambino.
- Questo seggiolino è progettato per bambini di altezza massima di 150 cm. Non sovraccaricare il seggiolino auto trasportando su di esso più di un bambino o carichi aggiuntivi.
- Il dispositivo di ritenuta per bambini non deve essere utilizzato senza la fodera del seggiolino.
- La fodera del seggiolino non deve essere sostituita con una diversa da quella raccomandata dal costruttore, in quanto tale fodera è parte integrante delle prestazioni di ritenuta.

PARTI DEL SEGGIOLINO

Vista anteriore

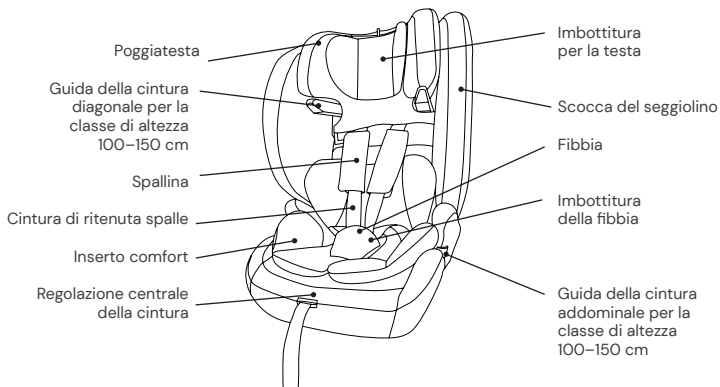

Vista posteriore

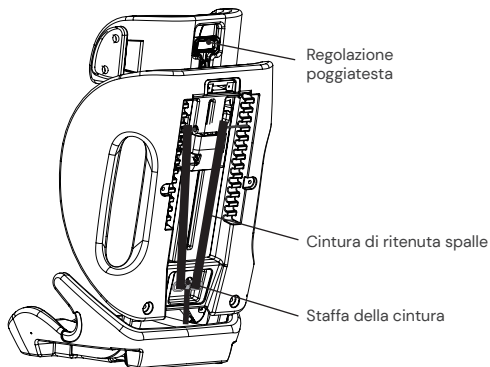

UTILIZZO DEL SEGGIOLINO AUTO

Regolazione della cintura

- Per allentare la cintura, premere con una mano il pulsante per la regolazione della cintura nella zona della seduta. Tenere la fibbia con l'altra mano e allentare con cautela le cinture allacciate.
- Per stringere le cinture tirare la linguetta di regolazione anteriore. Accertarsi che le cinture non siano attorcigliate.

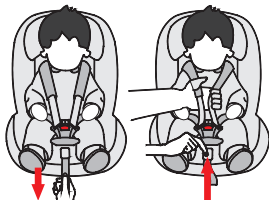

Apertura/chiusura della cintura

- Per sbloccare la cintura, premere il pulsante della fibbia, estrarre le due linguette della fibbia e separarle.
- Per bloccare la cintura, collegare prima le due linguette e inserirle insieme nella fibbia.

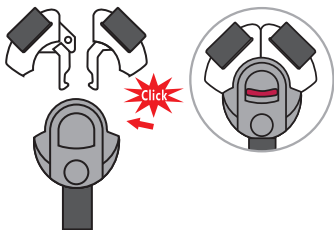

Regolazione del poggiatesta

- Allentare la cintura e tirare la leva per la regolazione del poggiatesta posta sul retro del seggiolino auto per bambini. Muovere il poggiatesta fino ad innestarlo all'altezza desiderata.
- Assicurarsi che le cinture di ritenuta spalle fuoriescano dal seggiolino auto per bambini appena sopra le spalle del bambino.
- Rilasciare la leva e assicurarsi che il poggiatesta sia innestato.

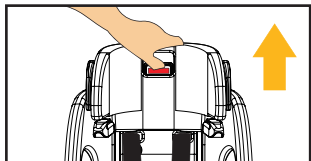

Stivaggio dell'imbracatura a 5 punti per la classe di taglia 100-150 cm

- Allentare il sistema di cinghie fino alla lunghezza massima.
- Aprire il sistema di cinture e rimuovere il cuscinetto della fibbia della cintura.
- Estrarre con cautela la copertura nella zona del sedile in modo da far passare la fibbia della cintura di sicurezza attraverso l'apertura nella copertura del sedile.
- Aprire il coperchio nella parte posteriore in corrispondenza dei bottoni a pressione e ripiegarlo verso la parte anteriore.
- Inserire le linguette della fibbia della cintura nella fibbia della cintura e riporla nell'incavo della zona del sedile, rimuovendo anzitutto i due pezzi di materiale di riempimento dalla cavità. Riposizionare il pezzo più sottile sulla fibbia della cintura nella cavità.
- Ora riporre gli spillacci insieme alle spalline dietro la parte inferiore della copertura del poggiatesta. I cuscinetti della fibbia della cintura possono anche essere rimossi completamente. A tal fine sganciare le cinghie di fissaggio delle fibbie delle cinture di sicurezza, fissate alla traversa metallica sul retro del seggiolino. Ora tirare in avanti i cuscinetti della fibbia della cintura e rimuoverli completamente.
- Ripiegare il coperchio della sezione posteriore e chiudere i bottoni a pressione.
- Conservare con cura tutti i componenti rimossi.



(Figure esemplificative)

Imbottitura per la testa e inserto comfort

- L'imbottitura per la testa e l'inserto comfort sono progettati per bambini di altezza 76-87 cm.
- Si prega di rimuovere il rispettivo inserto non appena il bambino ha superato l'altezza indicata.

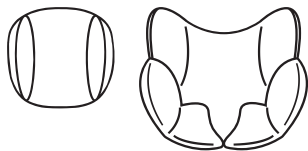

PULIZIA

Al fine di garantire un utilizzo prolungato del seggiolino auto per bambini, per la sua pulizia non utilizzare solventi e detersivi abrasivi o aggressivi. Dopo ogni lavaggio controllare la tenuta del tessuto e delle cuciture. Per il lavaggio del tessuto seguire attentamente le istruzioni riportate sull'etichetta (vedi sotto).



Lavare a 30 °C,
ciclo delicati



NON
stirare



NON
candeggiare



NON
lavare a secco



Asciugatura in tamburo
a bassa temperatura

MANUTENZIONE

Controllare regolarmente le condizioni del prodotto per individuare eventuali danni. In caso di danni, il seggiolino auto per bambini non deve più essere utilizzato e deve essere conservato fuori dalla portata dei bambini.

In caso di domande o problemi si prega di contattare il servizio clienti Osann al numero **+49 (0)7731 970077**.

MONTAGGIO DEL SEGGIOLINO AUTO PER BAMBINI

1) Classe di altezza 76–105 cm, min. 15 mesi, max. 18 kg, rivolto in avanti

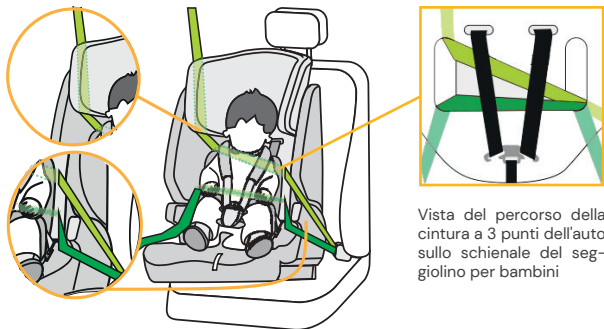

Vista del percorso della cintura a 3 punti dell'auto sullo schienale del seggiolino per bambini

ATTENZIONE: UTILIZZARE SOLO A PARTIRE DAI 15 MESI DI ETÀ.

1. Posizionare il seggiolino per bambini rivolto in avanti sul sedile dell'auto.
2. Prendere la cintura a 3 punti dell'auto e allungarla fino alla sua massima lunghezza.
3. Infilare la cintura a 3 punti dell'auto attraverso la prima apertura della fodera del seggiolino, dalla parte anteriore a quella posteriore del seggiolino. Assicurarsi che la cintura addominale passi sotto il bracciolo.
4. Far passare la cintura a 3 punti dell'auto sul retro tra il sistema di imbracatura e la scocca del seggiolino e dall'altro lato attraverso la seconda apertura nel rivestimento del seggiolino fino alla parte anteriore.
5. Chiudere la fibbia della cintura a 3 punti dell'auto finché non scatta in posizione. Assicurarsi che la cintura addominale della cintura a 3 punti dell'auto passi sotto il bracciolo e che la cintura diagonale passi sopra il bracciolo del seggiolino.
6. Tirare il più a fondo possibile il segmento diagonale della cintura fino a quando l'intera cintura a 3 punti non sia tesa e il seggiolino stabile. Accertarsi che le cinghie non siano attorcigliate.
7. Slacciare la fibbia del seggiolino auto e posizionare le cinture sul lato esterno del seggiolino.
8. Collocare il bambino sul seggiolino auto.
9. Regolare l'altezza del poggiatesta come descritto in precedenza.
10. Chiudere nuovamente la fibbia della cintura fino al "clic".
11. Per stringere le cinture tirare la linguetta di regolazione anteriore. Accertarsi che le cinture non siano attorcigliate.

2) Classe di altezza 100–150 cm, rivolto in avanti



1. La cintura a 5 punti del seggiolino auto per bambini deve essere riposta come descritto in precedenza poiché non è necessaria in questa classe di altezza.
2. Far scorrere il seggiolino fino a farlo aderire saldamente allo schienale del sedile auto.
3. Far passare la cintura diagonale della cintura a 3 punti del veicolo attraverso la guida della cintura diagonale nel poggiatesta del seggiolino auto per bambini.
4. Collocare il bambino sul seggiolino auto.
5. Regolare l'altezza del poggiatesta in modo che la testa del bambino poggi completamente contro il poggiatesta e la cintura diagonale fuoriesca dalla guida della cintura all'altezza delle spalle del bambino.
6. Chiudere la fibbia della cintura a 3 punti fino al "clic".
7. Assicurarsi che sia la cintura diagonale che la cintura addominale corrano lungo la seconda guida della cintura addominale (sotto il bracciolo) sul seggiolino, che è rivolta verso la fibbia della cintura di sicurezza dell'auto.
8. Tirare la cintura diagonale per stringerla. Accertarsi che le cinghie non siano attorcigliate.

Hartelijk dank dat u gekozen heeft voor ons autostoeltje Flux Plus. Als u hulp nodig heeft bij dit product, kunt u contact opnemen met onze klantenservice.

GEbruIK

- Dit product is geschikt voor kinderen met een lichaamslengte van 76 tot 150 cm.
- **Voorwaarts gerichte installatie bij 76 tot 105 cm lichaamslengte bij een minimumleeftijd van 15 maanden** vindt plaats met behulp van de 3-puntsgordel van de auto. Het kind wordt vastgezet met de 5-puntsgordel van het autostoeltje.
- **Bij montage voorwaarts gericht van 100 tot 150 cm lichaamslengte** wordt het kind samen met het autostoeltje met de 3-puntsgordel van de auto vastgezet.

LET OP

PAS TE GEBRUIKEN VANAF EEN LEEFTIJD VAN 15 MAANDEN.

AANWIJZING

AANWIJZING (76–105 cm):

Dit is een met gordel beveiligd verbeterd kinderbeveiligingssysteem in de categorie 'universeel'. Het is overeenkomstig VN-reglement nr. 129 goedgekeurd voor gebruik op hoofdzakelijk autostoelen die geschikt zijn voor verbeterde bevestigingssystemen in de categorie 'universeel', zoals aangegeven door de autofabrikant in de handleiding van het voertuig. Raadpleeg bij twijfel de fabrikant van het verbeterde kinderbeveiligingssysteem of de verkoper.

AANWIJZING (100–150 cm):

Dit is een geoptimaliseerde i-Size-autostoeltjeverhoger. Deze is volgens reglement nr. 129 in eerste instantie goedgekeurd voor gebruik op 'i-Size-autostoelen' zoals gespecificeerd door de autofabrikant in de handleiding van de auto. Neem bij twijfel contact op met de fabrikant van het uitgebreide kinderbeveiligingssysteem of met uw dealer.

De geoptimaliseerde i-Size autostoeltjeverhoger kan ook worden gebruikt op alle stoelen van de categorie 'universeel', mits dit niet in strijd is met het interieur van het voertuig.

Neem bij twijfel contact op met de fabrikant van het autostoeltje of de dealer.

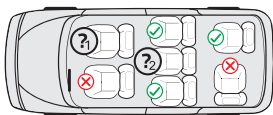

1 en 2:
Alleen als een 3-puntsgordel volgens ECE R16 beschikbaar is.

Aanwijzing:
Het is niet toegestaan om het autostoeltje te installeren of het kind vast te zetten met alleen een 2-puntsgordel.

De volgende tabel bevat informatie over de bevestigingsvoorzieningen en -methodes:

Lengte-klasse	Montage-richting	Installatie	Type	Bevestiging van het kind
76-105 cm	Voorwaarts gericht	3-puntsgordel van de auto	Universal belted	5-puntsgordel van het autostoeltje
100-150 cm	Voorwaarts gericht	3-puntsgordel van de auto	i-Size Booster seat	3-puntsgordel van de auto

WAARSCHUWING

- Lees deze handleiding voor gebruik zorgvuldig door, om de veiligheid van uw kind te waarborgen. Bewaar deze handleiding. Niet-inachtneming van de aanwijzingen in deze handleiding kan leiden tot ernstig letsel bij uw kind.
- Het autostoeltje kan met het eigen 5-puntsgordelsysteem alleen voor kinderen onder een lichaamsgewicht van 18 kg en een lichaamslengte tot 105 cm worden gebruikt.
- Het autostoeltje kan met het 5-puntsgordelsysteem NIET voor kinderen met een lichaamsgewicht van meer dan 18 kg en een lichaamslengte van meer dan 105 cm worden gebruikt.
- Gebruik het autostoeltje niet voordat het kind ouder is dan 15 maanden.
- Gebruik geen andere dragende contactpunten dan de in de handleiding beschreven en in het kinderbeveiligingssysteem aangeduide contactpunten.
- Het wordt aanbevolen om het autostoeltje op de achterbank van de auto te plaatsen.
- Gebruik dit autostoeltje niet thuis. Het is uitsluitend ontworpen voor gebruik in de auto.
- Laat uw kind op geen enkel moment zonder toezicht in de stoel.
- De stoelverhoger moet worden vervangen als deze bij een ongeval blootgesteld is aan sterke belastingen.
- Om veiligheidsredenen moet het autostoeltje ook in de auto bevestigd zijn, als er geen kind op het autostoeltje zit.
- Zorg er altijd voor dat alle bevestigingspunten waarmee het autostoeltje in de auto is bevestigd goed vastzitten en dat alle gordels die het kind beveiligen, aan het lichaam van het kind aangepast zijn. Zorg er ook voor dat de gordels niet verdraaid zijn.
- Bagage of andere voorwerpen die bij een botsing letsel kunnen veroorzaken, moeten correct worden vastgemaakt.
- Stijve voorwerpen en kunststof onderdelen van een kinderbeveiligingssysteem moeten zo zijn geplaatst en geïnstalleerd, dat ze niet klem kunnen raken door een beweegbare zitting of een portier.
- Het is belangrijk dat de onderste gordels het bekken van het kind goed vastzetten. Om een risico op vallen te voorkomen, moet uw kind altijd vastzitten in de gordel.
- Het is gevaarlijk om zonder toestemming van de verantwoordelijke instantie wijzigingen of uitbreidingen aan het product aan te brengen. Het niet opvolgen van de installatieaanwijzingen van de fabrikant van het kinderbeveiligingssysteem leidt eveneens tot gevaren voor de veiligheid van uw kind.
- Dit autostoeltje is ontworpen voor kinderen met een lichaamslengte van maximaal 150 cm. Overbelast het autostoeltje nooit door meer dan één kind of aanvullende lasten erin te vervoeren.
- Het kinderbeveiligingssysteem mag niet zonder de bekleding worden gebruikt.
- De bekleding mag niet worden vervangen door bekleding die niet door de fabrikant wordt aanbevolen, omdat deze een vast onderdeel van de beveiliging is.

ONDERDELEN AUTOSTOELTJE

Vooraanzicht

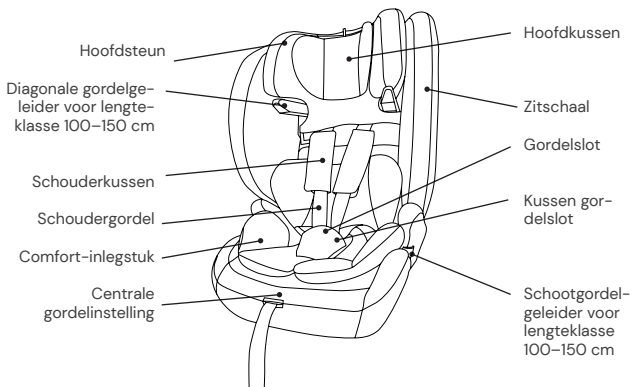

Achteraanzicht

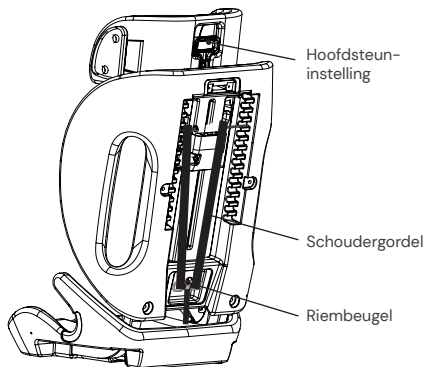

GEBRUIK VAN HET AUTOSTOELTJE

Gordel instellen

- Om de gordel los te maken, drukt u met één hand op de knop voor de gordelverstelling in het zitgedeelte. Houd het gordelslot met de andere hand vast en maak de aangebrachte gordels voorzichtig iets losser.
- Trek aan het voorste verstellijpje om de gordels strak te trekken. Let erop dat de gordels niet zijn verdraaid.

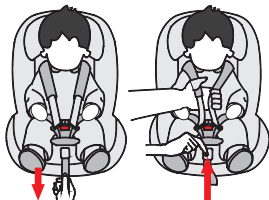

Gordel openen/sluiten

- Om de gordel te ontgrendelen, drukt u op de knop van het gordelslot, trekt u de beide gesptongen eruit en maakt u deze van elkaar los.
- Om de gordel te vergrendelen, verbindt u eerst de beide gesptongen en steekt u deze samen in het gordelslot.

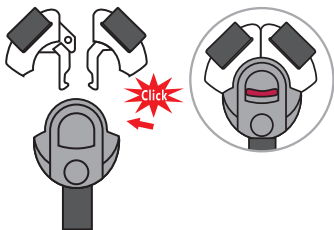

Hoofdsteun instellen

- Maak de gordel los en trek aan de hendel voor het instellen van de hoofdsteun aan de achterzijde van het autostoeltje. Beweeg de hoofdsteun tot deze op de juiste hoogte vastklikt.
- Let erop dat de schoudergordels precies over de schouders van uw kind uit het autostoeltje worden geleid.
- Laat de hendel los en controleer of de hoofdsteun is vastgeklikt.

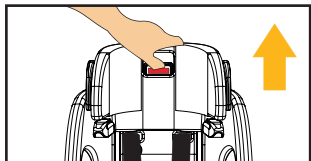

Opbergen van de 5-puntsgordel voor lengteklasse 100–150 cm

- Maak het gordelsysteem los tot de maximale lengte.
- Open het gordelsysteem en verwijder het kussen van het gordelslot.
- Trek de bekleding in het zitgedeelte voorzichtig los, zodat u het gordelslot door de opening in de bekleding kunt halen.
- Open de bekleding aan de achterkant bij de drukknopen en klap deze naar voren.
- Steek de gordelslot-tongen in het gordelslot en berg deze op in de uitsparing in het zitgedeelte. Verwijder hiervoor eerst de twee stukken vulmateriaal uit de uitsparing. Plaats vervolgens het dünnere stuk terug op het gordelslot in de uitsparing.
- Berg nu de schoudergordels samen met het schouderkussen op achter het onderste deel van de bekleding van de hoofdsteun. De kussens van het gordelslot kunnen ook volledig worden verwijderd. Maak de bevestigingsriempjes van de kussens van het gordelslot los; deze zitten vast aan de metalen dwarsstang aan de achterkant van het autostoeltje. Vervolgens kunt u de kussens van het gordelslot naar voren trekken en volledig verwijderen.
- Klap nu de bekleding van de achterkant weer omhoog en sluit deze met de drukknopen.
- Berg alle verwijderde onderdelen goed op.



(Voorbeelden)

Hoofdkussen en comfort-inlegstuk

- Het hoofdkussen en het comfort-inlegstuk zijn ontworpen voor kinderen met een lichaamslengte van 76–87 cm.
- Verwijder het betreffende inlegstuk, zodra uw kind de aangegeven lichaamslengte heeft overschreden.

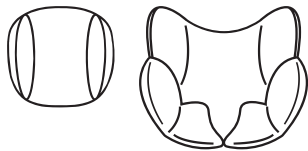

REINIGING

Om uw autostoeltje lang te kunnen gebruiken, mag u voor de reiniging van het autostoeltje geen oplosmiddelen, schuurmiddelen of agressieve reinigingsmiddelen gebruiken. Controleer na elke wasbeurt de bestendigheid van de stof en de naden. Bij het wassen van de stof moeten de aanwijzingen op het etiket (zie hieronder) zorgvuldig worden opgevolgd.



Wassen op 30 °C,
fijnwasprogramma



NIET strijken



NIET bleken



NIET chemisch reinigen



In droogtrommel drogen
op lage temperatuur

ONDERHOUD

Controleer het product regelmatig op mogelijke schade. In geval van schade mag het autostoeltje niet meer worden gebruikt en moet deze buiten het bereik van kinderen worden opgeborgen.

Neem bij vragen en problemen contact op met de
Osann klantenservice op +49 (0)7731 970077.

MONTAGE VAN HET AUTOSTOELTJE

1) Lengteklasse 76–105 cm, min. 15 maanden, max. 18 kg, voorwaarts gericht

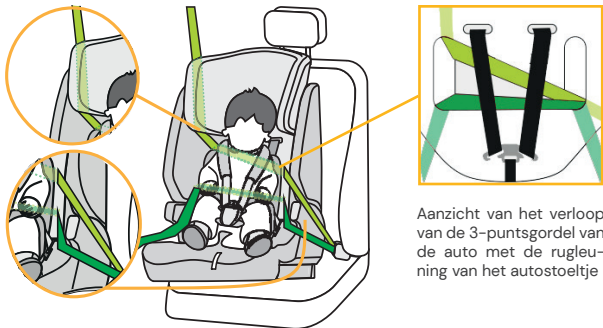

Aanzicht van het verloop van de 3-puntsgordel van de auto met de rugleuning van het autostoeltje

LET OP: PAS TE GEBRUIKEN VANAF EEN LEEFTIJD VAN 15 MAANDEN.

1. Plaats het autostoeltje voorwaarts gericht op uw autostoel.
2. Neem de 3-puntsgordel van de auto en trek deze volledig uit.
3. Steek de 3-puntsgordel van de auto door de eerste opening in de bekleding van het autostoeltje, van de voorkant naar de achterkant van het autostoeltje. Zorg ervoor dat de heupgordel onder de armleuning loopt.
4. Steek de 3-puntsgordel van de auto aan de achterkant tussen het gordelsysteem en de zit-schaal van het autostoeltje en aan de andere kant door de tweede opening in de bekleding van het autostoeltje weer naar voren.
5. Sluit eerst de gesp van de 3-puntsgordel van de auto totdat deze hoorbaar vastklikt. Controleer nu of de heupgordel van de 3-puntsgordel van de auto onder de armleuning loopt en de diagonale gordel boven de armleuning van het autostoeltje loopt.
6. Trek zo stevig mogelijk aan de diagonale gordel tot de volledige 3-puntsgordel strak gespannen is en het autostoeltje stabiel staat. Let erop dat de gordels niet zijn gedraaid.
7. Maak de gordelgesp van het autostoeltje los en leg de gordels op de buitenkant van het autostoeltje.
8. Plaats uw kind in het autostoeltje.
9. Stel de hoogte van de hoofdsteun in zoals eerder beschreven.
10. Sluit de gordelgesp weer, tot u een klik hoort.
11. Trek aan het voorste verstellijpje om de gordels strak te trekken. Let erop dat de gordels niet zijn verdraaid.

2) Lengteklasse 100–150 cm, voorwaarts gericht



1. De 5-puntsgordel van het autostoeltje moet worden opgeborgen zoals eerder beschreven. Deze is niet nodig in deze lengteklasse.
2. Duw het autostoeltje stevig tegen de rugleuning van de auto.
3. Haal de diagonale gordel van de 3-puntsgordel van de auto door de diagonale gordelgeleiding aan de hoofdsteun van het autostoeltje.
4. Plaats uw kind in het autostoeltje.
5. Stel de hoogte van de hoofdsteun zo in, dat het hoofd van het kind volledig in de hoofdsteun rust en de diagonale gordel door de gordelgeleiding ter hoogte van de schouders van het kind naar buiten komt.
6. Sluit de gordelgesp van de 3-puntsgordel, tot u een klik hoort.
7. Zorg ervoor dat zowel de diagonale gordel als de heupgordel langs de tweede heupgordelgeleider (onder de arMLEuning) van het autostoeltje lopen, die naar het gordelslot van de auto is gericht.
8. Trek aan de diagonale gordel, om deze strak te trekken. Let erop dat de gordels niet zijn gedraaid.

Gracias por elegir nuestro asiento infantil para coche Flux Plus. Si necesita ayuda con este producto, diríjase a nuestro servicio de atención al cliente.

USO

- Este producto es adecuado para niños con una altura de 76 a 150 cm.
- **La instalación en el sentido de la marcha a partir de una estatura de 76 a 105 cm y una edad mínima de 15 meses** se realiza con ayuda del cinturón de seguridad de 3 puntos del automóvil. Se sujeta al niño con el cinturón de 5 puntos del asiento infantil abrochado.
- **Para la instalación en el sentido de la marcha de 100 a 150 cm de estatura**, el niño se sujeta junto con el asiento infantil para automóvil mediante el cinturón de 3 puntos del automóvil.

ATENCIÓN

UTILIZAR SOLO A PARTIR DE LOS 15 MESES DE EDAD.

NOTA

NOTA (76–105 cm):

Se trata de un sistema de retención infantil mejorado con cinturón de seguridad de la categoría "universal". Ha sido homologado de acuerdo con el Reglamento n.º 129 de las Naciones Unidas para su uso principalmente en asientos de vehículos adecuados para sistemas de retención mejorados de la categoría «universal», tal y como especifica el fabricante del vehículo en el manual del mismo. En caso de duda, se puede consultar al fabricante del sistema de retención infantil mejorado o al vendedor.

NOTA (100–150 cm):

Se trata de un asiento elevador i-Size optimizado. Está homologado según el Reglamento n.º 129 para su uso principalmente en las "plazas de asiento i-Size" especificadas por los fabricantes de vehículos en el manual de instrucciones del vehículo. En caso de duda, póngase en contacto con el fabricante del sistema de retención infantil ampliado o con el distribuidor.

El asiento elevador i-Size optimizado también puede utilizarse en todos los asientos de la categoría "universal", siempre que no existan problemas de compatibilidad con el interior del vehículo.

En caso de duda, póngase en contacto con el fabricante del asiento para automóvil o con el distribuidor.



1. y 2.:

Solo si se dispone de un cinturón de 3 puntos según ECE R16.

Nota:

No está permitida la instalación del asiento infantil ni la sujeción del niño únicamente con un cinturón de 2 puntos.

La siguiente tabla proporciona información sobre los dispositivos y métodos de fijación:

Clase de estatura	Sentido de montaje	Instalación	Tipo	Protección del niño
76–105 cm	En el sentido de la marcha	Cinturón de 3 puntos del coche	Universal con cinturón	Cinturón de 5 puntos del asiento infantil
100–150 cm	En el sentido de la marcha	Cinturón de 3 puntos del coche	Asiento elevador i-Size	Cinturón de 3 puntos del coche

ADVERTENCIA

- Lea atentamente estas instrucciones antes de utilizarlo para garantizar la seguridad de su hijo. Conserve estas instrucciones. El incumplimiento de las instrucciones de este manual puede resultar en lesiones graves para su hijo.
- El asiento infantil puede utilizarse con el sistema propio de cinturones de 5 puntos solo para niños de menos de 18 kg de peso y 105 cm de estatura.
- El asiento infantil NO puede utilizarse con el sistema de cinturón de 5 puntos para niños con un peso corporal superior a 18 kg y una estatura superior a 105 cm.
- No utilice el asiento antes de que el niño haya cumplido 15 meses.
- No utilice puntos de contacto de carga distintos a los descritos en las instrucciones y marcados en el sistema de retención infantil.
- Se recomienda instalar el asiento infantil en el asiento trasero del vehículo.
- No utilice este asiento infantil en casa. Ha sido diseñado exclusivamente para usar en un coche.
- Nunca deje a su hijo sin vigilancia en el asiento.
- El asiento infantil debe sustituirse si ha sido sometido a cargas pesadas en caso de un accidente.
- Por razones de seguridad, el asiento infantil también debe estar fijado al vehículo, aunque no haya ningún niño en el asiento infantil.
- Asegúrese siempre de que todos los cinturones que sujetan el asiento infantil al vehículo estén bien apretados y que todos los cinturones que sujetan al niño estén adaptados a su cuerpo.
- Asegúrese también de que los cinturones no estén retorcidos.
- Las piezas de equipaje u otros objetos que puedan causar lesiones en caso de colisión deben estar debidamente asegurados.
- Los objetos rígidos y las piezas de plástico de un sistema de retención infantil se deben colocar e instalar de forma que no puedan quedar atrapados por un asiento móvil o una puerta del vehículo.
- Es importante que los cinturones situados más abajo aseguren firmemente la pelvis del niño. Para evitar el riesgo de caídas, su hijo debe tener siempre puesto el cinturón de seguridad.
- Es peligroso realizar cambios o adiciones al producto sin el consentimiento de la autoridad competente. El incumplimiento de las instrucciones de instalación del fabricante del sistema de retención infantil también conlleva riesgos para la seguridad de su hijo.
- Este asiento infantil está diseñado para niños con una altura máxima de 150 cm. No sobrecargue nunca el asiento infantil llevando más de un niño o cargas adicionales en él.
- El sistema de retención infantil no debe utilizarse sin la funda del asiento.
- La funda del asiento no debe sustituirse por otra que no sea la recomendada por el fabricante, pues esta es una parte integral del rendimiento de la retención.

PIEZAS DEL ASIENTO

Vista frontal

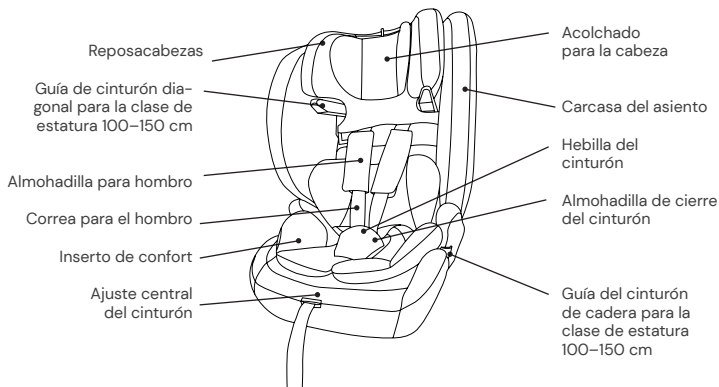

Vista trasera

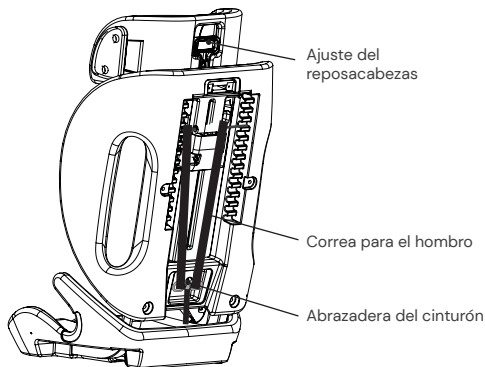

USO DEL ASIENTO INFANTIL PARA AUTOMÓVIL

Ajustar el cinturón

- Para soltar el cinturón, presione el botón de ajuste del cinturón de la zona del asiento con una mano. Sujete la hebilla del cinturón con la otra mano y afloje con cuidado las correas que lo sujetan.
- Tire de la lengüeta de ajuste frontal para apretar los cinturones. Asegúrese de que las correas no estén retorcidas.



Abrochar/desabrochar el cinturón

- Para desabrochar el cinturón, pulse el botón de la hebilla del mismo, saque las lengüetas de la hebilla y sepárelas.
- Para abrochar el cinturón, primero conecte las dos lengüetas de la hebilla del cinturón de seguridad e insértelas en la hebilla.

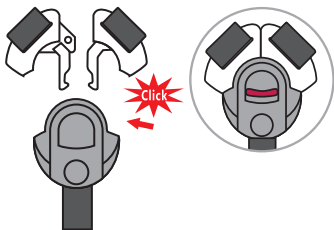

Ajustar el reposacabezas

- Afloje el cinturón y tire de la palanca de ajuste del reposacabezas situada en el respaldo del asiento infantil. Mueva el reposacabezas hasta que encaje a la altura correcta.
- Asegúrese de que las correas de los hombros salgan del asiento infantil justo por encima de los hombros de su hijo.
- Suelte la palanca y asegúrese de que el reposacabezas esté encajado.

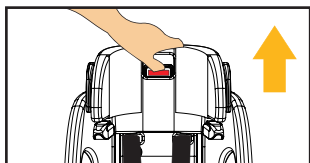

Almacenamiento del cinturón de 5 puntos para la clase de estatura 100-150 cm

- Afloje el sistema de correas hasta la longitud máxima.
- Abra el sistema de cinturones y retire la almohadilla de cierre del cinturón.
- Retire con cuidado la funda de la zona del asiento para poder pasar la hebilla del cinturón de seguridad por la abertura de la funda del asiento.
- Abra la funda en la zona trasera desabrochando los botones y pliéguela hacia adelante.
- Introduzca las lengüetas de la hebilla del cinturón en la hebilla del cinturón y guárdela en el hueco de la zona del asiento. Para ello, retire primero los dos trozos de material de relleno del hueco. A continuación, vuelva a colocar la pieza más fina en la hebilla del cinturón situada en el hueco.
- Ahora, guarde las correas para los hombros junto con las almohadillas para los hombros detrás de la parte inferior de la funda del reposacabezas. Las almohadillas de cierre del cinturón también pueden retirarse por completo. Para ello, desenganche las correas de sujeción de las almohadillas de cierre del cinturón de seguridad; estas están sujetas al travesaño metálico situado en la parte trasera del asiento infantil. A continuación, puede tirar de las almohadillas de cierre del cinturón hacia delante y retirarlas por completo.
- Ahora, pliegue hacia atrás la funda de la parte trasera y cierre los botones de presión.
- Mantenga todas las piezas desmontadas en un lugar seguro.



(Ilustraciones de ejemplo)

Acolchado para la cabeza e inserto de confort

- El acolchado para la cabeza y el inserto de confort están diseñados para niños con una estatura de 76 a 87 cm.
- Por favor, retire el inserto respectivo en cuanto su hijo haya superado la estatura indicada.

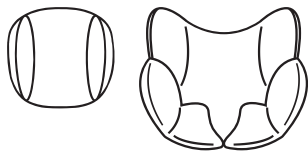

LIMPIEZA

Para garantizar una larga vida útil de su asiento infantil de coche, no utilice disolventes ni productos de limpieza abrasivos o agresivos para limpiarlo. Compruebe la resistencia del tejido y de las costuras después de cada lavado. Cuando lave el tejido, siga cuidadosamente las instrucciones de la etiqueta (véase a continuación).



Lavar a 30 °C,
ciclo de lavado delicado



NO
planchar



NO
utilizar lejía



NO
limpiar en seco



Secado en secadora a
baja temperatura

MANTENIMIENTO

Compruebe regularmente el estado del producto para detectar posibles daños. En caso de daños, el asiento infantil no debe seguir utilizándose y debe guardarse fuera del alcance de los niños.

Si tiene alguna duda o problema, póngase en contacto con el **servicio de atención al cliente de Osann: +49 (0)7731 970077.**

INSTALACIÓN DEL ASIENTO INFANTIL

1) Clase de estatura 76–105 cm, mín. 15 meses, máx. 18 kg, en el sentido de la marcha

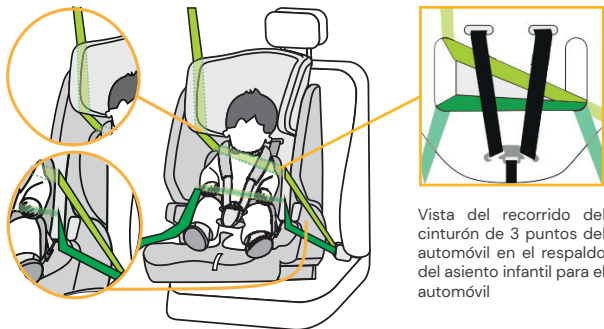

Vista del recorrido del cinturón de 3 puntos del automóvil en el respaldo del asiento infantil para el automóvil

ATENCIÓN: UTILIZAR SOLO A PARTIR DE LOS 15 MESES DE EDAD.

1. Coloque el asiento infantil en el sentido de la marcha en el asiento de su vehículo.
2. Tome el cinturón de 3 puntos del vehículo y extiéndalo por completo.
3. Pase el cinturón de 3 puntos del automóvil a través de la primera abertura de la funda del asiento infantil desde la parte delantera hasta la parte trasera del asiento infantil. Asegúrese de que el cinturón de cadera pase por debajo del reposabrazos.
4. Pase el cinturón de 3 puntos del automóvil por la parte trasera entre el sistema del cinturón y la carcasa del asiento del asiento infantil y, por el otro lado, a través de la segunda abertura de la funda del asiento del asiento infantil hasta la parte delantera de nuevo.
5. Primero, cierre la hebilla del cinturón de 3 puntos del automóvil hasta que encaje de forma audible. Ahora, asegúrese de que el cinturón de cadera del cinturón de 3 puntos del automóvil pase por debajo del reposabrazos y el cinturón diagonal pase por encima del reposabrazos del asiento infantil.
6. Tire todo lo que pueda del cinturón diagonal hasta que todo el cinturón de 3 puntos esté apretado y el asiento infantil para automóvil esté estable. Asegúrese de que los cinturones no estén retorcidos.
7. Suelte la hebilla del cinturón del asiento infantil y coloque los cinturones en la parte exterior del asiento.
8. Coloque al niño en el asiento infantil.
9. Ajuste la altura del reposacabezas como se ha descrito anteriormente.
10. Cierre de nuevo la hebilla del cinturón hasta que encaje de forma audible.
11. Tire de la lengüeta de ajuste frontal para apretar los cinturones. Asegúrese de que las correas no estén retorcidas.

2) Estatura 100–150 cm, orientado hacia adelante



1. El cinturón de 5 puntos del asiento infantil para el automóvil debe guardarse como se ha descrito anteriormente. Esto no es necesario en esta clase de estatura.
2. Empuje el asiento infantil firmemente contra el respaldo del asiento del coche.
3. Pase el cinturón diagonal del cinturón de 3 puntos del automóvil por la guía del cinturón diagonal del reposacabezas del asiento infantil para el automóvil.
4. Coloque al niño en el asiento infantil.
5. Ajuste la altura del reposacabezas de manera que la cabeza del niño quede completamente dentro del reposacabezas y el cinturón diagonal salga por la guía del cinturón a la altura de los hombros del niño.
6. Cierre la hebilla del cinturón de 3 puntos hasta que oiga un clic.
7. Asegúrese de que tanto el cinturón diagonal como el de cadera pasen por la segunda guía del cinturón de la pelvis (debajo del reposabrazos) del asiento infantil de coche, que está orientado hacia la hebilla del cinturón de seguridad del automóvil.
8. Tire del cinturón diagonal para apretarlo firmemente. Asegúrese de que los cinturones no estén retorcidos.

Děkujeme, že jste si vybrali naši dětskou autosedačku Flux Plus. Potřebujete-li s výrobkem pomoci, obraťte se prosím na náš zákaznický servis.

POUŽITÍ

- Tento výrobek je vhodný pro děti s výškou 76 až 150 cm.
- **Instalace s orientací ve směru jízdy pro tělesnou výšku od 76 do 105 cm a za podmínky věku nejméně 15 měsíců** se provádí pomocí tříbodového bezpečnostního pásu vozidla. Dítě se připoutává pětibodovým pásem dětské autosedačky.
- **Při instalaci po směru jízdy pro tělesnou výšku od 100 do 150 cm** je dítě spolu s dětskou autosedačkou připoutáno tříbodovým bezpečnostním pásem vozidla.

POZOR

POUŽÍVEJTE POUZE PRO DĚTI VE VĚKU OD 15 MĚSÍCŮ.

POZNÁMKA

POZNÁMKA (76–105 cm):

Jedná se o dětský zádržný systém rozšířený o bezpečnostní pásy kategorie „univerzální“. Byl schválen podle předpisu OSN č. 129 pro použití především na sedadlech vozidel, která jsou podle příručky výrobce vozidla vhodná pro inovované zádržné systémy kategorie „univerzální“. V případě pochybností se můžete obrátit na výrobce inovovaného dětského zádržného systému nebo na prodejce.

POZNÁMKA (100–150 cm):

Jedná se o optimalizovaný podsedák i-Size. Je schválen v souladu s předpisem č. 129 pro použití především na „i-Size místech k sezení ve vozidle“ specifikovaných výrobcí vozidel v uživatelské příručce. V případě pochybností se obraťte na výrobce rozšířeného dětského zádržného systému nebo na prodejce.

Optimalizovaný podsedák i-Size lze také použít na všech sedadlech kategorie „univerzální“, pokud je k tomu uzpůsoben interiér vozidla.

V případě pochybností kontaktujte prosím výrobce autosedačky nebo prodejce.

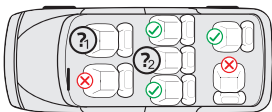

1. a 2.:

Pouze pokud je k dispozici tříbodový pás podle ECE R16.

Upozornění:

Instalace dětské autosedačky nebo připoutání dítěte pouze dvoubodovým pásem není povoleno.

Následující tabulka obsahuje informace o upevňovacích prvcích a způsobech upevnění:

Velikostní kategorie	Směr instalace	Způsob upevnění	Typ	Zajištění dítěte
76–105 cm	Orientace ve směru jízdy	Tříbodový pás vozidla	Univerzální připoutání	Pětibodový pás dětské autosedačky
100–150 cm	Orientace ve směru jízdy	Tříbodový pás vozidla	Podsedák i-Size	Tříbodový pás vozidla

UPOZORNĚNÍ

- Pro zajištění bezpečnosti svého dítěte si před použitím pečlivě přečtete tento návod. Návod si uschovejte. Nedodržení pokynů uvedených v této příručce může způsobit vážná zranění vašeho dítěte.
- Dětská sedačka se může používat s vlastním pětibodovým pásovým systémem jen pro děti s hmotností do 18 kg a tělesnou výškou do 105 cm.
- Dětská sedačka se NESMÍ používat s pětibodovým pásovým systémem pro děti s hmotností nad 18 kg a tělesnou výškou nad 105 cm.
- Dětskou autosedačku nepoužívejte, pokud je dítě mladší 15 měsíců.
- Nepoužívejte žádné jiné nosné přípojné body než ty, které jsou popsány v návodu a vyznačeny v dětském zádržném systému.
- Doporučuje se instalovat dětskou autosedačku na zadním sedadle vozidla.
- Nepoužívejte tuto dětskou autosedačku doma. Byla navržena výhradně k použití ve vozidle.
- Nikdy nenechávejte své dítě v sedačce bez dozoru.
- Pokud byla dětská sedačka při nehodě vystavena velkému zatížení, musí být vyměněna.
- Z bezpečnostních důvodů musí být dětská autosedačka ve vozidle upevněna i tehdy, když v dětské autosedačce nesedí žádné dítě.
- Vždy se ujistěte, že všechny pásy, kterými je dětská autosedačka připevněna k vozidlu, jsou pevně upnuté, a že všechny pásy, kterými je dítě připoutáno, jsou přizpůsobeny tělu dítěte. Dále se ujistěte, že pásy nejsou překroucené.
- Zavazadla nebo jiné předměty, které by mohly způsobit zranění v případě nárazu, musí být řádně zajištěny.
- Pevné předměty a plastové části dětského zádržného systému musí být umístěny a instalovány tak, aby nemohly být zachyceny pohybujícím se sedadlem nebo dveřmi vozidla.
- Je důležité, aby dole vedené pásy pevně fixovaly pánev dítěte. Aby se eliminovalo riziko pádu, mělo by být vaše dítě vždy připoutáno.
- Je nebezpečné provádět změny nebo dodatečné úpravy na výrobku bez souhlasu příslušné instituce. Stejně tak dochází k ohrožení bezpečnosti vašeho dítěte při nedodržení instalačních pokynů výrobce dětského zádržného systému.
- Tato dětská sedačka byla navržena pro děti s maximální výškou 150 cm. Nikdy nepřetěžujte dětskou sedačku přepravou více než jednoho dítěte nebo dalších břemen.
- Dětské zádržné zařízení se nesmí používat bez potahu sedačky.
- Potah sedačky nesmí být nahrazen jiným než tím, který doporučuje výrobce, protože je nedílnou součástí zádržného systému.

ČÁSTI SEDAČKY

Pohled zepředu

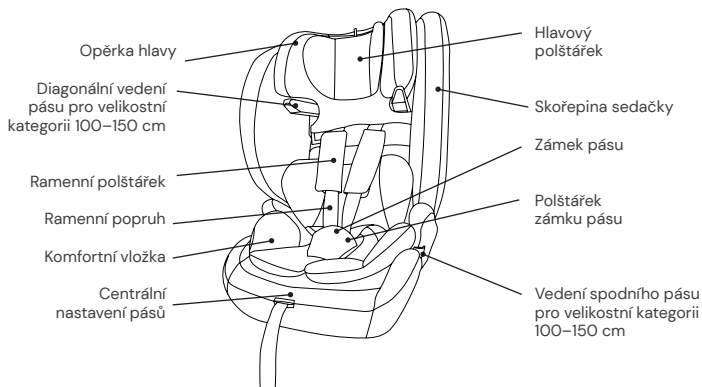

Pohled zezadu

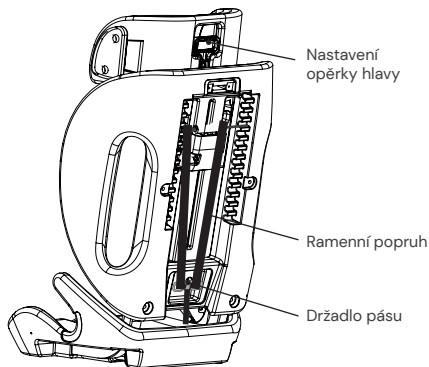

POUŽITÍ DĚTSKÉ AUTOSEDAČKY

Nastavení pásu

- Chcete-li pás uvolnit, jednou rukou stiskněte tlačítko pro seřízení pásu v sedačce. Druhou rukou držte zámek pásu a opatrně uvolněte upevněné pásy.
- Pro utažení pásů zatáhněte za přední seřizovací pásek. Dbejte na to, aby pásy nebyly překroucené.

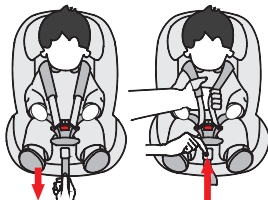

Uvolnění/zapnutí pásu

- Chcete-li pás uvolnit, stiskněte tlačítko na zámku pásu, vytáhněte jazýčky přezky a rozpojte je.
- Chcete-li pás zapnout, nejprve spojte oba jazýčky přezky a poté je spolu vsuňte do zámků pásu.

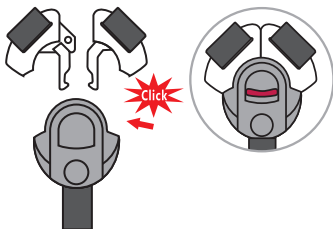

Nastavení opěrky hlavy

- Uvolněte pás a zatáhněte za páčku pro nastavení opěrky hlavy na zadní straně dětské autosedačky. Posuňte opěrku hlavy do požadované výšky, v níž zacvakne.
- Dbejte na to, aby byly ramenní pásy vedeny z dětské autosedačky těsně nad rameny dítěte.
- Uvolněte páčku a ujistěte se, že opěrka hlavy zacvakla.

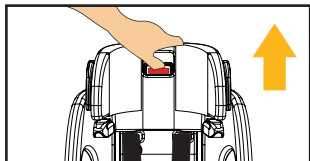

Uložení pětibodového pásu pro velikostní třídu 100–150 cm

- Pásový systém uvolněte na maximální délku.
- Otevřete pásový systém a odstraňte polštářek zámku pásu.
- Opatrně stáhněte potah v oblasti sedadla, abyste mohli otvorem v potahu sedadla protáhnout zámek pásu.
- Otevřete patentky potahu zádové části a odklopte jej dopředu.
- Zasuňte jazýčky spony pásu do zámku pásu a uložte jej do prohlubně v oblasti sedadla. Předtím nejprve vyjměte ze žlábků dva kusy výplňového materiálu. Poté tenčí díl uložte zpět na zámek pásu.
- Nyní uložte ramenní popruhy spolu s ramenními polštářky za spodní část potahu opěrky hlavy. Polštářek zámku pásu lze také zcela odstranit. Nejprve odepněte upevňovací popruhy polštářku zámku pásu, které jsou připevněny ke kovové tyčce v zadní části dětské autosedačky. Poté můžete stáhnout polštářek zámku pásu a zcela je vyjmout.
- Nyní opět přiklopte potah zadní části a zacvakněte patentky.
- Všechny odstraněné části dobře uschovejte.



(ilustrační obrázky)

Hlavový polštářek a komfortní vložka

- Hlavový polštářek a komfortní vložka jsou určeny pro děti s výškou 76–87 cm.
- Vyměňte prosím příslušnou vložku, jakmile vaše dítě překročí stanovenou výšku.

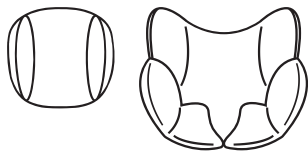

ČIŠTĚNÍ

Pro zajištění dlouhé životnosti své dětské autosedačky nepoužívejte k jejímu čištění žádná rozpouštědla ani abrazivní nebo agresivní čisticí prostředky. Po každém praní zkontrolujte stav tkaniny a švů. Při praní tkaniny postupujte opatrně podle pokynů na etiketě (viz níže).



Perte na 30 °C,
šetrný prací cyklus



Nežehlete



Nebělte



Nečistěte
chemicky



Sušte v bubnové sušičce
při nízké teplotě

ÚDRŽBA

Pravidelně kontrolujte, zda výrobek není poškozen. V případě poškození nesmíte dětskou autosedačku dále používat, uchovávejte ji mimo dosah dětí.

V případě dotazů nebo problémů kontaktujte prosím
zákaznický servis Osann na tel. č. +49 (0)7731 970077.

INSTALACE DĚTSKÉ AUTOSEDAČKY

1) Velikostní kategorie 76–105 cm, min. 15 měsíců, max. 18 kg, orientace po směru jízdy

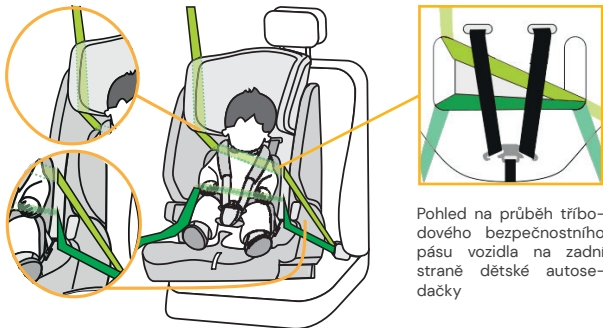

Pohled na průběh tříbodového bezpečnostního pásu vozidla na zadní straně dětské autosedačky

POZOR: POUŽÍVEJTE POUZE PRO DĚTI VE VĚKU OD 15 MĚSÍCŮ.

1. Umístěte dětskou autosedačku po směru jízdy na sedadlo vozidla.
2. Uchopte tříbodový bezpečnostní pás vozidla a zcela jej vytáhněte.
3. Protáhněte tříbodový bezpečnostní pás vozidla prvním otvorem v potahu dětské autosedačky zepředu dozadu. Ujistěte se, že spodní pás vede pod loketní opěrku.
4. Ved'te tříbodový bezpečnostní pás vozidla na zadní straně mezi pásovým systémem a skořepinou dětské autosedačky a na druhé straně ho druhým otvorem v potahu dětské autosedačky opět vytáhněte dopředu.
5. Nejprve zasuňte sponu tříbodového pásu vozidla, dokud slyšitelně nezacvakne. Nyní se ujistěte, že spodní část tříbodového pásu vozidla vede pod loketní opěrku a diagonální pás vede nad loketní opěrku dětské autosedačky.
6. Co nejvíce zatáhněte za diagonální pás, dokud není celý tříbodový bezpečnostní pás napnutý a dětská autosedačka stabilní. Ujistěte se, že pásy nejsou překroucené.
7. Uvolněte přezku pásu dětské autosedačky a položte pásy na vnější strany sedačky.
8. Posad'te dítě do dětské autosedačky.
9. Nastavte výšku opěrky hlavy tak, jak bylo popsáno v předchozí části.
10. Znovu zajistěte přezku pásu, měli byste přitom slyšet zacvaknutí.
11. Pro utažení pásů zatáhněte za přední sřizovací pásek. Dbejte na to, aby pásy nebyly překroucené.

2) Velikostní kategorie 100–150 cm, orientace po směru jízdy



1. Pětibodový pás dětské autosedačky musí být uložen tak, jak je popsáno výše. V této velikostní třídě není potřeba.
2. Dětskou autosedačku přitlačte na zadní opěradlo sedadla.
3. Provlákněte diagonální bezpečnostní pás tříbodového bezpečnostního pásu vozidla skrz diagonální vedení pásu na opěrce hlavy dětské autosedačky.
4. Posad'te dítě do dětské autosedačky.
5. Nastavte výšku opěrky hlavy tak, aby hlava dítěte ležela zcela v opěrce hlavy a diagonální pás vycházel vedením pásu ve výšce ramen dítěte.
6. Zavřete přezku tříbodového pásu, uslyšíte zacvaknutí.
7. Ujistěte se, že diagonální i spodní pás prochází druhým vedením spodního pásu dětské autosedačky (pod loketní opěrkou), které směřuje k přezce bezpečnostního pásu vozidla.
8. Zatáhněte za diagonální pás a napněte jej. Ujistěte se, že pásy nejsou překroucené.

Dziękujemy za wybranie naszego fotelika samochodowego Flux Plus. Aby uzyskać pomoc w związku z niniejszym produktem, prosimy zwrócić się do naszego działu obsługi klienta.

ZASTOSOWANIE

- Produkt jest przeznaczony dla dzieci o wzroście od 76 do 150 cm.
- **Montaż fotelika przodem do kierunku jazdy przy wzroście od 76 do 105 cm i minimalnym wieku 15 miesięcy** odbywa się za pomocą 3-punktowego pasa bezpieczeństwa samochodu. Dziecko zapinane jest 5-punktowym pasem bezpieczeństwa samochodowego fotelika dziecięcego.
- **W przypadku montażu przodem do kierunku jazdy przy wzroście od 100 do 150 cm** dziecko przypinane jest razem z fotelikiem samochodowym 3-punktowym pasem samochodowym.

UWAGA

STOSOWAĆ WYŁĄCZNIE DLA DZIECI W WIEKU POWYŻEJ 15 MIESIĘCY.

WSKAZÓWKA

WSKAZÓWKA (76–105cm):

To zabezpieczony pasami ulepszony system przytrzymujący dla dzieci, kategorii „uniwersalny”. Został dopuszczony zgodnie z regulaminem ONZ nr 129 do stosowania przede wszystkim na siedzeniach pojazdów, które zgodnie z instrukcją producenta pojazdu są odpowiednie dla ulepszanego systemu przytrzymującego dla dzieci kategorii „uniwersalne”. W razie wątpliwości można skonsultować się z producentem ulepszanego systemu przytrzymującego dla dzieci lub sprzedawcą.

INFORMACJA (100–150 cm):

Jest to zoptymalizowane podwyższenia do siedziska dla dziecka i-Size. Jest dopuszczone zgodnie z regulacją nr 129 do użytku głównie na „siedzeniach i-Size” określonych przez producentów pojazdów w instrukcji obsługi pojazdu. W razie wątpliwości należy zwrócić się do producenta rozszerzonego systemu fotelika dziecięcego lub do sprzedawcy.

Zoptymalizowane podwyższenie siedziska dla dziecka i-Size można również stosować na wszystkich siedzeniach kategorii „uniwersalnej”, o ile nie jest to sprzeczne z wyposażeniem wnętrza pojazdu.

W razie ewentualnych wątpliwości należy zwrócić się do producenta fotelika samochodowego lub do sprzedawcy.

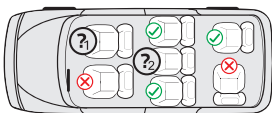

1. i 2. miejsce:

Tylko jeśli dostępny jest 3-punktowy pas bezpieczeństwa zgodny z normą ECE R16.

Wskazówka:

Montaż fotelika dziecięcego lub zabezpieczenie dziecka wyłącznie 2-punktowym pasem bezpieczeństwa nie jest dozwolone.

Poniższa tabela zawiera informacje o urządzeniach mocujących i metodach mocowania:

Przedział wzrostu	Kierunek montażu	Instalacja	Typ	Zabezpieczenie dziecka
76–105 cm	Przodem do kierunku jazdy	3-punktowy pas samochodu	Universal belted	5-punktowy pas fotelika dziecięcego
100–150 cm	Przodem do kierunku jazdy	3-punktowy pas samochodu	i-Size Booster seat	3-punktowy pas samochodu

OSTRZEŻENIE

- Aby zapewnić dziecku bezpieczeństwo, prosimy o staranne zapoznanie się z niniejszą instrukcją przed użyciem produktu. Instrukcję należy zachować. Nieprzestrzeżenie wskazówek zawartych w niniejszej instrukcji może spowodować u dziecka poważne obrażenia cieleśne.
- Fotelik może być używany z własnym 5-punktowym systemem pasów bezpieczeństwa tylko w przypadku dzieci o wadze poniżej 18 kg oraz wzroście do 105 cm.
- Fotelik NIE może być używany z własnym 5-punktowym systemem pasów bezpieczeństwa w przypadku dzieci o wadze powyżej 18 kg oraz wzroście powyżej 105 cm.
- Nie używać fotelika samochodowego do przewozu dzieci w wieku poniżej 15 miesięcy.
- Nie wolno korzystać z żadnych innych nośnych punktów łączenia niż te, które zostały opisane w instrukcji i zostały oznaczone na systemie fotelika dziecięcego.
- Zaleca się instalowanie fotelika dziecięcego na tylnym siedzeniu pojazdu.
- Nie należy używać fotelika samochodowego w domu. Fotelik został zaprojektowany wyłącznie do użytku w samochodzie.
- Nigdy nie pozostawiać dziecka w foteliku bez opieki.
- Fotelik samochodowy należy wymienić, jeśli podczas wypadku został narażony na duże obciążenia.
- Ze względów bezpieczeństwa samochodowy fotelik dziecięcy musi być przymocowany do pojazdu również wówczas, gdy dziecka nie ma w foteliku.
- Należy zawsze upewnić się, że wszystkie pasy mocujące samochodowy fotelik dziecięcy do pojazdu są dobrze założone i że wszystkie pasy mocujące dziecko są dopasowane do ciała dziecka. Ponadto należy się upewnić, że pasy nie są poskręcane.
- Bagaż lub inne przedmioty, które w przypadku zderzenia mogą spowodować obrażenia cieleśne, muszą być odpowiednio zabezpieczone.
- Sztuczne elementy i części z tworzywa sztucznego systemu fotelika dziecięcego należy umieszczać i instalować w taki sposób, aby nie mogły zostać zakleszczone przez ruchome siedzenie lub drzwi pojazdu.
- Ważne jest, aby głęboko osadzone pasy bezpieczeństwa mocno trzymały miednicę dziecka. Aby uniknąć ryzyka upadku, dziecko powinno mieć zawsze zapięte pasy.
- Wprowadzanie zmian lub modyfikacji w produkcie bez zgody właściwej instancji jest niebezpieczne. Również nieprzestrzeżenie instrukcji montażu producenta systemu fotelika dziecięcego stwarza zagrożenie dla bezpieczeństwa Państwa dziecka.
- Ten fotelik dziecięcy został zaprojektowany dla dzieci o maksymalnym wzroście 150 cm. Nigdy nie przeciągać fotelika dziecięcego, przewożąc w nim więcej niż jedno dziecko lub dodatkowe ładunki.
- Nie wolno używać systemu fotelika dziecięcego bez obicia.
- Obicia nie można zastąpić innym niż zalecane przez producenta, ponieważ stanowi ono integralną część systemu fotelika dziecięcego.

ELEMENTY FOTELIKA

Widok z przodu

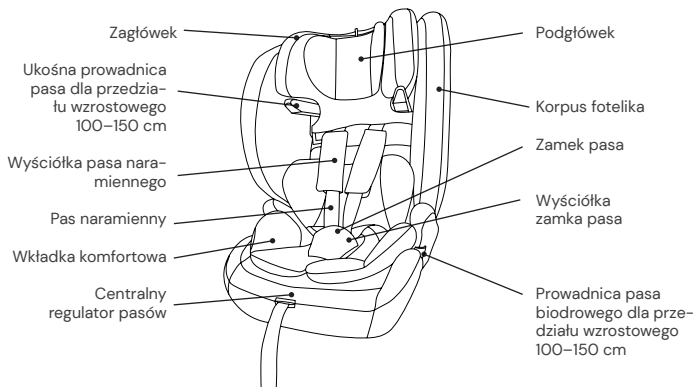

Widok z tyłu

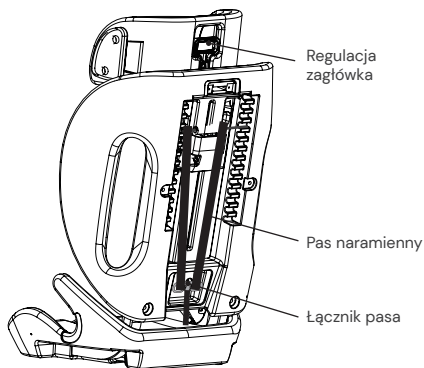

STOSOWANIE SAMOCHODOWEGO FOTELIKA DZIECIĘCEGO

Regulacja pasa

- Aby poluzować pas, należy nacisnąć jedną ręką przycisk do regulacji pasa w obszarze siedziska. Drugą ręką chwycić zamek pasa i ostrożnie poluzować zapięte pasy.
- Pociągnąć za przedni pas regulacyjny, aby napiąć pasy. Upewnić się, że pasy nie są poskręcane.



Odpinanie/zapinanie pasa

- Aby odblokować pas, należy wcisnąć czerwony przycisk na zamku pasa, wyciągnąć języczki klamry i rozłączyć je.
- Aby zablokować pas, należy najpierw złączyć obydwie języczki klamry, a następnie włożyć je razem w zamek pasa.

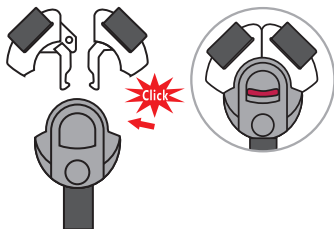

Regulacja zagłówka

- Poluzować pasy i pociągnąć za dźwignię regulacji zagłówka z tyłu samochodowego fotelika dziecięcego. Przesunąć zagłówek tak, aby zatrzasnął się na odpowiedniej wysokości.
- Upewnić się, że pasy naramienne są wyprowadzone z samochodowego fotelika dziecięcego tuż nad ramionami dziecka.
- Puścić dźwignię i upewnić się, że zagłówek jest zablokowany.

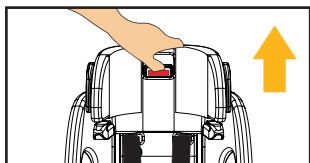

Przechowywanie 5-punktowego pasa dla przedziału wzrostu 100-150 cm

- Poluzować system pasów bezpieczeństwa do maksymalnej długości.
- Otworzyć system pasów i zdjąć wyściółkę zamka pasa.
- Ostrożnie ściągnąć pokrowiec z siedzenia, aby można było przełożyć zamek pasa przez otwór w pokrowcu.
- Otworzyć pokrywę z tyłu na zatrzaski i złożyć ją do przodu.
- Włożyć klamry w zamki pasa i schować je we wgłębieniu w obszarze siedzenia. W tym celu należy najpierw usunąć dwa kawałki materiału wypełniającego z wgłębienia. Następnie umieścić cieńszy element z powrotem na zamku pasa we wgłębieniu.
- Teraz schować pasy naramienne wraz z wyściółką pasa naramiennego za dolną częścią osłony zagłówka. Wyściółki zamka pasa można również całkowicie zdemontować. W tym celu należy odzepić paski mocujące wyściółki zamka pasa; są one przymocowane do metalowej poprzeczki z tyłu fotelika samochodowego dla dzieci. Następnie można pociągnąć wyściółki zamka pasa do przodu i całkowicie je zdjąć.
- Teraz złożyć pokrywę tylnej części i zamknąć zatrzaski.
- Wszystkie usunięte części starannie schować.



(ilustracje przykładowe)

Podglówek i wkładka komfortowa

- Podglówek i wkładka komfortowa przeznaczone są dla dzieci o wzroście 76-87 cm.
- Prosimy wyjąć wkładkę, gdy tylko dziecko przekroczy podany wzrost.

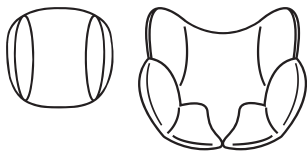

CZYSZCZENIE

Aby zapewnić długą żywotność fotelika samochodowego, do jego czyszczenia nie należy używać rozpuszczalników, środków ściernych ani agresywnych środków czyszczących. Po każdym praniu sprawdzać trwałość tkaniny i szwów. Podczas prania obicia postępować zgodnie z instrukcjami na etykiecie (patrz poniżej).



Prać w temperaturze 30°C, program do prania delikatnych tkanin



NIE prasować



NIE wybielać



NIE czyścić chemicznie



Suszyć w suszarkach bębnowych w niskiej temperaturze

UTRZYMYWANIE W NALEŻYTYM STANIE

Regularnie sprawdzać stan produktu pod kątem ewentualnych uszkodzeń. W przypadku uszkodzenia nie wolno używać samochodowego fotelika dziecięcego i należy go przechowywać w miejscu niedostępnym dla dzieci.

W przypadku jakichkolwiek pytań lub problemów prosimy o kontakt z Działem obsługi klienta Osann, tel. +49 (0) 7731/970077.

MONTAŻ FOTELIKA SAMOCHODOWEGO

1) Przedział wzrostu 76–105 cm, min. 15 miesięcy, maks. 18 kg, przodem do kierunku jazdy

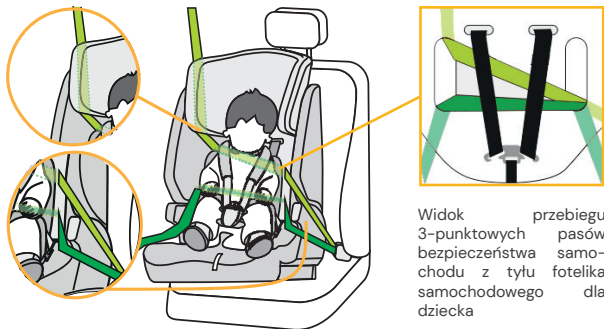

Widok przebiegu 3-punktowych pasów bezpieczeństwa samochodu z tyłu fotelika samochodowego dla dziecka

UWAGA: STOSOWAĆ WYŁĄCZNIE DLA DZIECI W WIEKU POWYŻEJ 15 MIESIĘCY.

1. Umieścić fotelik samochodowy przodem do kierunku jazdy na siedzeniu samochodu.
2. Wziąć 3-punktowy pas samochodowy i wyciągnąć go na pełną długość.
3. Przełożyć 3-punktowe pasy bezpieczeństwa samochodu przez pierwszy otwór w osłonie fotelika samochodowego od przodu do tyłu fotelika. Upewnić się, że pas biodrowy przebiega poniżej podłokietnika.
4. Przełożyć 3-punktowy pas samochodowy z tyłu między systemem pasów a korpusem fotelika samochodowego dla dzieci, a następnie z drugiej strony przez drugi otwór w osłonie siedzenia fotelika samochodowego dla dzieci do przodu.
5. Najpierw zamknąć klamrę 3-punktowego pasa bezpieczeństwa samochodu, aż usłyszysz się kliknięcie. Upewnić się, że pas biodrowy 3-punktowego pasa bezpieczeństwa samochodu przebiega poniżej podłokietnika, a pas ukośny przebiega powyżej podłokietnika fotelika.
6. Pociągnąć za ukośny pas tak mocno, jak to możliwe, aż cały 3-punktowy pas zostanie napięty, a fotelik będzie stabilny. Upewnić się, że pasy nie są poskręcane.
7. Odpiąć klamrę pasa samochodowego fotelika dziecięcego i odłożyć pasy po zewnętrznej stronie fotelika.
8. Posadzić dziecko w samochodowym foteliku dziecięcym.
9. Ustawić wysokość zagłówka zgodnie z wcześniejszym opisem.
10. Zapiąć z powrotem klamrę pasa tak, aby słysząc było odgłos kliknięcia.
11. Pociągnąć za przedni pas regulacyjny, aby napiąć pasy. Upewnić się, że pasy nie są poskręcane.

2) Przedział wzrostu 100–150 cm, przodem do kierunku jazdy



1. 5-punktowy pas fotelika samochodowego należy schować zgodnie z wcześniejszym opisem. Nie jest to wymagane przy takim wzroście.
2. Mocno dosunąć samochodowy fotelik dziecięcy do oparcia fotela samochodowego.
3. Przeciągnąć ukośny pas bezpieczeństwa 3-punktowego pasa bezpieczeństwa samochodu przez ukośną prowadnicę pasa na zagłówku fotelika samochodowego.
4. Posadzić dziecko w samochodowym foteliku dziecięcym.
5. Wyregulować wysokość zagłówka tak, aby głowa dziecka całkowicie na nim spoczywała, a ukośny pas wychodził przez prowadnicę pasa na wysokości ramion dziecka.
6. Zapiąć klamrę 3-punktowego pasa tak, aby styczał było odgłos kliknięcia.
7. Upewnić się, że zarówno pas ukośny, jak i pas biodrowy przebiegają wzdłuż drugiej prowadnicy pasa biodrowego (poniżej podłokietnika) fotelika, która jest skierowana w stronę zamka pasa bezpieczeństwa samochodu.
8. Pociągnąć za ukośny pas, aby go napiąć. Upewnić się, że pasy nie są poskręcane.

Ďakujeme, že ste si vybrali našu detskú autosedačku Flux Plus. Ak by ste v súvislosti s týmto výrobkom potrebovali pomoc, obráťte sa na náš zákaznícky servis.

POUŽITIE

- Tento výrobok je vhodný pre deti s výškou od 76 do 150 cm.
- **Montáž s orientáciou dopredu pri telesnej výške od 76 do 105 cm a minimálnom veku 15 mesiacov** sa realizuje pomocou 3-bodového bezpečnostného pásu vozidla. Dieťa sa pripúta 5-bodovým pásom detskej autosedačky.
- **Pri montáži s orientáciou dopredu pri telesnej výške od 100 do 150 cm** sa dieťa pripúta spolu s detskou autosedačkou pomocou 3-bodového pásu vozidla.

POZOR

POUŽÍVAJTE AŽ OD VEKU DIEŤAŤA VYŠE 15 MESIACOV.

UPOZORNENIE

UPOZORNENIE (76 – 105 cm):

Toto je vylepšený detský zadržiavací systém s bezpečnostným pásom kategórie „univerzálne“. Je schválený v súlade s nariadením OSN č. 129 na použitie hlavne na takých sedadlách vozidiel, ktoré sú podľa údajov výrobcu vozidla v príručke k vozidlu vhodné pre zdokonalené zadržiavacie systémy kategórie „univerzálne“. V prípade pochybností sa môžete obrátiť na výrobcu zdokonaleného detského zadržiavacieho systému alebo predajcu.

UPOZORNENIE (100 – 150 cm):

Ide o optimalizovaný podsedák i-Size. V súlade s nariadením č. 129 je povolený na použitie predovšetkým na „sedadlách i-Size“ špecifikovaných výrobcami vozidiel v používateľskej príručke vozidla. Ak máte pochybnosti, obráťte sa buď na výrobcu rozšíreného detského zadržiavacieho systému alebo na predajcu.

Optimalizovaný podsedák i-Size je možné používať aj na všetkých sedadlách v kategórii „univerzálne“, ak to nie je v rozpore s interiérom vozidla.

V prípade pochybností kontaktujte výrobcu autosedačky alebo predajcu.

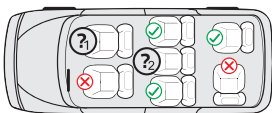

1. a 2.:

Len ak je k dispozícii 3-bodový pás podľa ECE R16.

Upozornenie:

Inštalácia detskej autosedačky alebo zaistenie dieťaťa iba pomocou 2-bodového pásu nie je schválené.

Nasledujúca tabuľka obsahuje informácie o upevňovacích prípravkoch a metódach:

Výšková kategória	Smer montáže	Inštalácia	Typ	Zaistenie dieťaťa
76 – 105 cm	S orientáciou dopredu	3-bodový pás auta	Univerzálny pripútanie	5-bodový pás detskej autosedačky
100 – 150 cm	S orientáciou dopredu	3-bodový pás auta	Podsedák i-Size	3-bodový pás auta

VAROVANIE

- Pred použitím si starostlivo prečítajte tento návod, aby ste zaistili bezpečnosť svojho dieťaťa. Návod si uschovajte. Nedodržanie pokynov v tomto návode môže mať za následok vážne zranenie vášho dieťaťa.
- Detskú sedačku možno používať s vlastným 5-bodovým pásovým systémom iba pre deti s telesnou hmotnosťou pod 18 kg a výškou do 105 cm.
- Detskú sedačku NESMIETE používať s 5-bodovým pásovým systémom pre deti s telesnou hmotnosťou nad 18 kg a výškou nad 105 cm.
- Detskú autosedačku nepoužívajte skôr, ako vek dieťaťa prekročí 15 mesiacov.
- Nepoužívajte žiadne ďalšie nosné dotykové body než tie, ktoré sú opísané v návode a vyznačené v detskom zadržiavacom systéme.
- Odporúčame nainštalovať detskú autosedačku na zadnom sedadle vozidla.
- Túto detskú autosedačku nepoužívajte doma. Bola navrhnutá výhradne na používanie v aute.
- Dieťa nikdy nenechávajte v sedačke bez dozoru.
- Detská sedačka sa musí vymeniť, ak bola pri nehode vystavená veľkému zaťaženiu.
- Z bezpečnostných dôvodov musí byť detská autosedačka vo vozidle pripevnená aj vtedy, keď sa v nej nenachádza dieťa.
- Uistite sa vždy, že všetky pásy, ktoré držia detskú autosedačku vo vozidle, sú pevne utiahnuté, a všetky pásy, ktoré zadržiavajú dieťa, sú prispôbené telu dieťaťa. Uistite sa tiež, že pásy nie sú prekrútené.
- Batožinu alebo iné predmety, ktoré by v prípade nárazu mohli spôsobiť poranenia, musíte správnym spôsobom zaistiť.
- Pevné predmety a plastové diely detského zadržiavacieho systému treba umiestniť a inštalovať tak, aby nemohlo dôjsť k ich zovretiu pohyblivým sedadlom alebo dverami vozidla.
- Je dôležité, aby nízko umiestnené pásy pevne fixovali panvu dieťaťa. Vaše dieťa by malo byť neustále pripútané, aby sa predišlo riziku jeho pádu.
- Je nebezpečné meniť alebo dopĺňať výrobok bez súhlasu príslušného úradu. Nedodržanie montážnych pokynov od výrobcu detského zadržiavacieho systému taktiež skrýva nebezpečenstvá pre bezpečnosť vášho dieťaťa.
- Táto detská sedačka bola navrhnutá pre deti s maximálnou výškou 150 cm. Nikdy nepreťažujte detskú sedačku tak, že v nej budete prepravovať viac ako jedno dieťa alebo iné dodatočné bremená.
- Detské zadržiavacie zariadenie sa nesmie používať bez poťahu sedačky.
- Poťah sedačky nesmiete nahradiť iným poťahom, ktorý nie je schválený výrobcom, pretože poťah sedačky tvorí pevnú súčasť zadržiavacieho výkonu.

DIELY SEDAČKY

Pohľad spredu

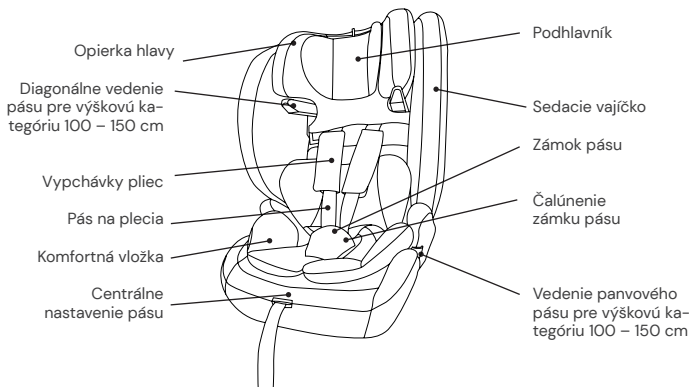

Pohľad zozadu

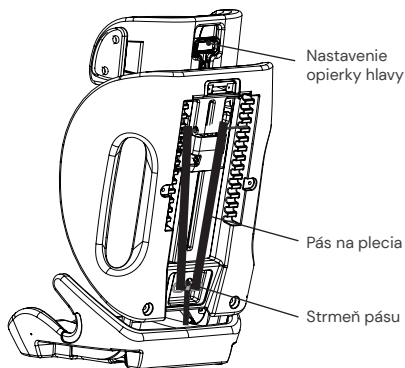

POUŽITIE DETSKEJ AUTOSEDAČKY

Nastavenie pásu

- Ak chcete pás uvoľniť, stlačte jednou rukou tlačidlo prestavenia pásu v sedacej časti. Druhou rukou držte zámok pásu a opatrne uvoľnite pripevnené pásy.
- Zatiahnite za prednú nastavovaciu sponu, aby ste pásy napli. Dbajte na to, aby sa remene nepretočili.



Otvorenie/zatvorenie pásu

- Ak chcete pás odblokovať, stlačte tlačidlo zámku pásu, vytiahnite jazýčky spony a rozpojte ich.
- Ak chcete pás zablokovať, spojte najprv obidva jazýčky spony a spolu ich zasuňte do zámku pásu.

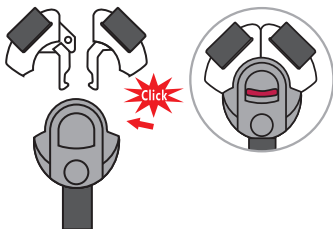

Nastavenie opierky hlavy

- Uvoľnite pás a potiahnite páku na nastavenie opierky hlavy na zadnej strane detskej autosedačky. Posúvajte opierku hlavy, pokiaľ nezapadne v správnej výške.
- Dbajte na to, aby pásy na pleciah viedli z detskej autosedačky tesne ponad plecia dieťaťa.
- Pustíte páku a presvedčte sa, že opierka hlavy je zapadnutá.

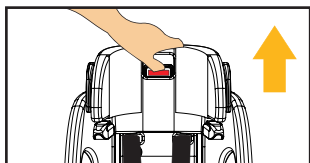

Uloženie 5-bodového pásu pre veľkostnú triedu 100 – 150 cm

- Uvoľnite systém pásov na maximálnu dĺžku.
- Otvorte systém pásov a vyberte podložku spony pásu.
- Opatrne stiahnite poťah v sedacej časti, aby ste mohli prevliecť zámok pásu otvorom v poťahu sedačky.
- Otvorte poťah v chrbtovej časti pomocou patentiek a odklopte ho dopredu.
- Vložte jazýčky zámku pásu do zámku pásu a uložte ho do priehlbiny v sedacej časti. Za týmto účelom najprv odstráňte dva kusy výplňového materiálu z priehlbiny. Potom nasad'ite tenší kus späť na zámok pásu v priehlbine.
- Teraz uložte pásy na plecيا spolu s čalúnením oblasti pliec za spodnú časť poťahu opierky hlavy. Čalúnenie zámku pásu sa dá tiež úplne odstrániť. Za týmto účelom odpojte upevňovacie popruhy čalúnenia zámku pásu, ktoré sú pripevnené ku kovovej priečnej tyči v zadnej časti detskej autosedačky. Potom môžete vytiahnuť čalúnenie zámku pásu dopredu a úplne ho odstrániť.
- Teraz opäť sklopte späť poťah chrbtovej časti a zatvorte ho patentkami.
- Všetky odstránené diely dobre uschovajte.



(názorné obrázky)

Podhlavník a komfortná vložka

- Podhlavník a komfortná vložka sú určené pre deti s výškou 76 – 87 cm.
- Keď vaše dieťa prekročilo uvedenú telesnú výšku, odstráňte príslušnú vložku.



ČISTENIE

Aby ste zabezpečili čo najdlhšiu dobu používania detskej autosedačky, nepoužívajte na jej čistenie rozpúšťadlá, abrazívne ani agresívne čistiace prostriedky. Po každom praní skontrolujte stav látky a švov. Pri praní látky sa musíte dôsledne riadiť pokynmi na etikete (pozri na spodnej strane).



Perte pri 30 °C,
šeterný program



NE
žehlite



NE
biel'te



NE
čistite chemicky



Sušte v bubnovej sušič-
ke pri nízkej teplote

ÚDRŽBA

Pravidelne kontrolujte stav výrobku v súvislosti s možným poškodením. V prípade poškodenia nesmiete detskú autosedačku viac používať a musíte ju uschovať mimo dosahu detí.

V prípade otázok a problémov sa obráťte na
Zákaznícky servis spoločnosti Osann na čísle +49 (0)7731 970077.

MONTÁŽ DETSKEJ AUTOSEDAČKY

1) Výšková kategória 76 – 105 cm, min. 15 mesiacov, max. 18 kg, orientácia dopredu

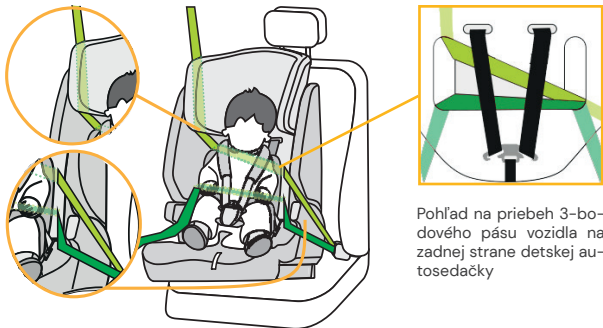

Pohľad na priebeh 3-bodového pásu vozidla na zadnej strane detskej autosedačky

POZOR: POUŽÍVAJTE AŽ OD VEKU DIEŤAŤA VYŠE 15 MESIACOV.

1. Umiestnite detskú autosedačku s orientáciou dopredu na sedadlo v aute.
2. Vezmite 3-bodový pás vozidla a vytiahnite ho na celú dĺžku.
3. Preveďte 3-bodový pás vozidla cez prvý otvor v poťahu detskej autosedačky z prednej časti do zadnej časti detskej autosedačky. Uistite sa, že panvový pás vedie popod lakťovú opierku.
4. Prestrčte 3-bodový pás vozidla na zadnej strane medzi systémom pásov a sedacím vajíčkom detskej autosedačky a na druhej strane cez druhý otvor v poťahu sedadla detskej autosedačky opäť dopredu.
5. Najskôr zatvorte sponu 3-bodového pásu vozidla, až kým počutelné nezapadne. Teraz sa uistite, že panvový pás 3-bodového pásu vozidla vedie pod lakťovou opierkou a diagonálny pás vedie nad lakťovou opierkou detskej autosedačky.
6. Ťahajte za diagonálny pás tak silno, ako len môžete, kým sa napne celý 3-bodový pás a bude stabilná detská autosedačka. Uistite sa, že pásy nie sú prekrútené.
7. Povoľte sponu pásu detskej autosedačky a pásy položte na vonkajšiu stranu sedadla.
8. Posadte dieťa do detskej autosedačky.
9. Nastavte výšku opierky hlavy podľa predchádzajúceho opisu.
10. Opäť zatvorte sponu pásu. Mali by ste pritom počuť, že zaklapla.
11. Zatiahnite za prednú nastavovaciu sponu, aby ste pásy napli. Dbajte na to, aby sa remene nepretočili.

2) Výšková kategória 100 – 150 cm, orientácia dopredu



1. 5-bodový pás detskej autosedačky musí byť uložený tak, ako je popísané v predchádzajúcej časti. V tejto výškovej kategórii sa nevyžaduje.
2. Posuňte detskú autosedačku pevne na chrbtovú opierku sedadla vozidla.
3. Prevlečte diagonálny pás 3-bodového pásu vozidla cez vedenie diagonálneho pásu na opierke hlavy detskej autosedačky.
4. Posad'te dieťa do detskej autosedačky.
5. Nastavte výšku opierky hlavy tak, aby bola hlava dieťaťa úplne v opierke hlavy a diagonálny pás vychádzal cez vedenie pásu na úrovni pliec dieťaťa.
6. Zatvorte sponu 3-bodového pásu. Mali by ste pritom počuť, že zaklapla.
7. Uistite sa, že diagonálny pás aj panvový pás vedú pozdĺž druhého vedenia panvového pásu (pod laktovú opierkou) na detskej autosedačke, ktoré smeruje k zámku bezpečnostného pásu vozidla.
8. Zatiahnite za diagonálny pás, aby ste ho napli. Uistite sa, že pásy nie sú prekrútené.

Hvala vam što ste se odlučili za našu dječju autosjedalicu Flux Plus. Ako vam je potrebna pomoć s ovim proizvodom, obratite se našoj korisničkoj službi.

UPOTREBA

- Ovaj proizvod prikladan je za djecu visine od 76 do 150 cm.
- **Ugradnja okrenuta prema naprijed uz od 76 do 105 cm tjelesne visine i minimalnu dob od 15 mjeseci** provodi se s pomoću sigurnosnog pojasa s 3 točke automobila. Dijete se veže pojansom s 5 točaka dječje autosjedalice.
- **Tijekom ugradnje okrenuto prema naprijed uz od 100 do 150 cm tjelesne visine** dijete se veže zajedno s dječjom autosjedalicom s pomoću pojasa automobila s 3 točke.

POZOR

UPOTREBA SAMO ZA DJECU KOJA SU NAVRŠILA 15. MJESEK ŽIVOTA.

NAPOMENA

NAPOMENA (76 – 105cm):

Ovo je poboljšani sigurnosni sustav za dijete koji se učvršćuje pojansom u „univerzalnoj“ kategoriji. Odobren je u skladu s Uredbom br. 129 Ujedinjenih naroda za upotrebu poglavito na sjedalima vozila prikladnim za poboljšane sigurnosne sustave u „univerzalnoj“ kategoriji u skladu s navodima proizvođača vozila u priručniku za vozilo. Ako ste u nedoumici, možete se posavjetovati s proizvođačem poboljšanog sigurnosnog sustava za dijete ili trgovcem.

NAPOMENA (100 – 150cm):

Ovo je optimizirano i-Size povišenje za dječju autosjedalicu. Odobreno je u skladu s Uredbom br. 129 za upotrebu prvenstveno na „i-Size sjedalima“ u skladu s pravilima koja su odredili proizvođači vozila u uputama za upotrebu vozila. Ako ste u nedoumici, obratite se proizvođaču proširenog sigurnosnog sustava za dijete ili trgovcu.

Optimizirano i-Size povišenje za dječju autosjedalicu također se može upotrebljavati na svim sjedalima u „univerzalnoj“ kategoriji, pod uvjetom da je u skladu s parametrima u unutrašnjosti vozila.

Ako ste u nedoumici, obratite se proizvođaču autosjedalice ili trgovcu.

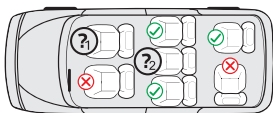

1. i 2.:

Samo ako postoji pojas s 3 točke u skladu s ECE R16.

Napomena:

Ugradnja dječje autosjedalice ili osiguravanje djeteta samo pojasom s 2 točke nije odobreno.

Sljedeća tablica pruža informacije o napravama i načinima za pričvršćivanje:

Razred veličine	Smjer ugradnje	Instalacija	Vrsta	Osiguravanje djeteta
76 – 105 cm	Okrenuto prema naprijed	Sigurnosni pojas automobila s 3 točke	Vezivanje univerzalnim pojasom	Pojas s 5 točaka dječje autosjedalice
100 – 150 cm	Okrenuto prema naprijed	Sigurnosni pojas automobila s 3 točke	i-Size povišenje za autosjedaalicu	Sigurnosni pojas automobila s 3 točke

UPOZORENJE

- Prije upotrebe pažljivo pročitajte ove upute kako biste zajamčili sigurnost svog djeteta. Pohranite upute na sigurnom mjestu. Nepoštivanje uputa u ovom priručniku može rezultirati ozbiljnim ozljedama vašeg djeteta.
- Dječja autosjedalica može se upotrebljavati s vlastitim sustavom pojasa s 5 točaka samo za djecu koja teže manje od 18 kg i niža su od 105 cm.
- Dječja autosjedalica NE može se upotrebljavati s vlastitim sustavom pojasa s 5 točaka za djecu koja teže više od 18 kg i viša su od 105 cm.
- Nemojte upotrebljavati dječju autosjedalicu dok dijete ne navrší 15. mjesec života.
- Nemojte upotrebljavati nikakve nosive dodirne točke osim onih opisanih u uputama i označenih na sigurnosnom sustavu za dijete.
- Preporučuje se postaviti dječju autosjedalicu na stražnje sjedalo vozila.
- Nemojte upotrebljavati ovu dječju autosjedalicu kod kuće. Predviđena je isključivo za upotrebu u automobilu.
- Nemojte ni u kojem trenutku ostavljati svoje dijete bez nadzora u sjedalici.
- Dječja autosjedalica mora se zamijeniti ako je bila izložena velikom naprezanju tijekom prometne nesreće.
- Zbog sigurnosnih razloga dječja autosjedalica mora biti pričvršćena u vozilu čak i kada se u njoj ne nalazi dijete.
- Uvijek provjerite jesu li svi pojasevi koji drže dječju autosjedalicu u vozilu dobro pričvršćeni i jesu li svi pojasevi koji drže dijete prilagođeni tijelu djeteta. Također, pazite na to da se pojasevi ne uvrnu.
- Prtljaga ili drugi predmeti koji bi mogli uzrokovati ozljede u slučaju sudara moraju biti pravilno osigurani.
- Kruti predmeti i plastični dijelovi sigurnosnog sustava za dijete moraju biti postavljeni i ugrađeni tako da se ne mogu zaglaviti u pokretnom sjedalu ni vratima vozila.
- Važno je da niže smješteni pojasevi sigurno drže djetetovu zdjelicu na mjestu. Kako biste izbjegli rizik pada, vaše dijete uvijek bi moralo biti vezano.
- Opasno je mijenjati ili preinačavati proizvod bez suglasnosti nadležnog tijela. Nepoštivanje uputa proizvođača sigurnosnog sustava za dijete također predstavlja rizik za sigurnost vašeg djeteta.
- Ova dječja autosjedalica predviđena je za djecu najveće tjelesne visine od 150 cm. Nikada nemojte preoptereti dječju sjedalicu tako što ćete u nju postaviti više djece ili dodatni teret.
- Sigurnosni sustav za dijete ne smije se upotrebljavati bez navlake sjedalice.
- Navlaka sjedalice smije se zamijeniti samo navlakom koju preporučuje proizvođač jer je ova navlaka sastavni dio izvedbe sigurnosnog sustava.

DIJELOVI AUTOSJEDALICE

Pogled sprijeda

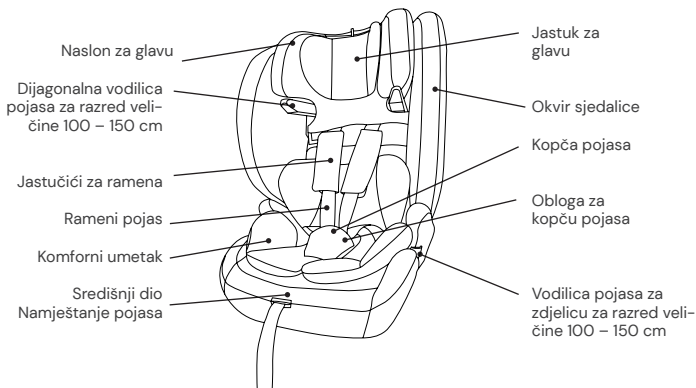

Pogled odostraga

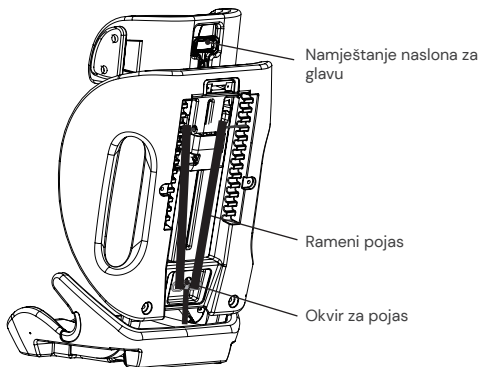

UPOTREBA DJEČJE AUTOSJEDALICE

Namještanje pojasa

- Za otpuštanje pojasa jednom rukom pritisnite gumb za namještanje pojasa u području sjedišta. Pridržavajte kopču pojasa drugom rukom i pažljivo olabavite postavljene pojaseve.
- Povucite prednji jezičak za namještanje kako biste zategnuli pojaseve. Pazite na to da se remeni ne uvrnu.

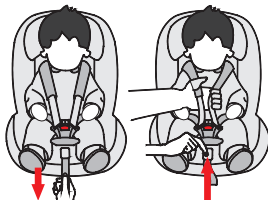

Otvaranje/zatvaranje pojasa

- Za otključavanje pojasa pritisnite gumb na kopči pojasa, izvucite jezičce kopče i odvojite ih.
- Kako biste zaključali pojas, najprije spojite dva jezičca kopče i zajedno ih umetnite u kopču pojasa.

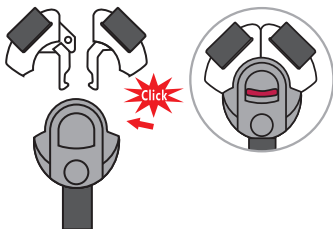

Namještanje naslona za glavu

- Otpustite pojas i povucite polugu za namještanje naslona za glavu na stražnjoj strani dječje autosjedalice. Pomičite naslon za glavu dok se ne uklopi na odgovarajućoj visini.
- Pazite na to da se rameni pojasevi provedu tik iznad ramena vašeg djeteta iz dječje autosjedalice.
- Otpustite polugu i provjerite je li se naslon za glavu uklopio.

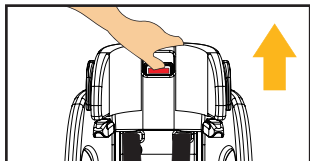

Pohranjivanje pojasa s 5 točaka za razred veličine 100 – 150 cm

- Otpustite sustav pojasa do najveće duljine.
- Otvorite sustav pojasa i uklonite oblogu za kopču pojasa.
- Pažljivo uklonite navlaku u području sjedišta kako biste mogli provući kopču pojasa kroz otvor na navlaci sjedalice.
- Otvorite navlaku u leđnom dijelu s pomoću pritisnih gumba i rasklopite je prema naprijed.
- Umetnite jezičce kopče pojasa u kopču pojasa i spremite je u udubljenje u području sjedišta. U tu svrhu najprije izvadite dva komada materijala za ispunu iz udubljenja. Zatim ponovno vratite tanji komad na kopču pojasa koja se nalazi u udubljenju.
- Sada pohranite ramene pojaseve i jastučice za ramena iza donjeg dijela navlake naslona za glavu. Obloge za kopču pojasa također se mogu potpuno ukloniti. Da biste to učinili, otkvačite pojaseve za držanje obloge za kopču pojasa; oni su pričvršćeni na metalnu prečku na stražnjoj strani dječje autosjedalice. Zatim možete povući obloge za kopču pojasa prema naprijed i potpuno ih ukloniti.
- Sada ponovno zaklopite navlaku leđnog područja i zatvorite pritisne gumbе.
- Pohranite sve uklonjene dijelove na sigurno mjesto.



(primjeri na slikama)

Jastuk za glavu i komforni umetak

- Jastuk za glavu i komforni umetak namijenjeni su djeci tjelesne visine od 76 do 87 cm.
- Uklonite dotični umetak čim dijete premaši navedenu tjelesnu visinu.

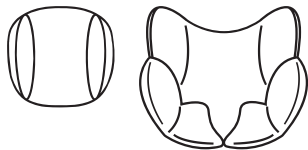

ČIŠĆENJE

Kako biste osigurali dugačak vijek trajanja dječje autosjedalice, nemojte upotrebljavati sredstva koja sadrže otapala, abrazivna ni agresivna sredstva za čišćenje u svrhu čišćenja dječje autosjedalice. Nakon svakog pranja provjerite postojanost tkanine i šavova. Tijekom pranja tkanine pažljivo slijedite upute na etiketi (pogledajte u nastavku).



Prati na 30 °C, blagi ciklus pranja



NE glačati



NE izbjeljivati



NE čistiti kemijski



Sušiti u bubnju na niskoj temperaturi

ODRŽAVANJE

Redovito provjeravajte stanje proizvoda radi mogućih oštećenja. U slučaju oštećenja, dječja autosjedalica ne smije se nastaviti upotrebljavati i mora se čuvati izvan dohvata djece.

Ako imate pitanja ili problema, obratite se korisničkoj službi društva Osann na +49 (0)7731 970077.

UGRADNJA DJEČJE AUTOSJEDALICE

1) Razred veličine 76 – 105 cm, min. 15 mjeseci, maks. 18 kg, okrenuto prema naprijed

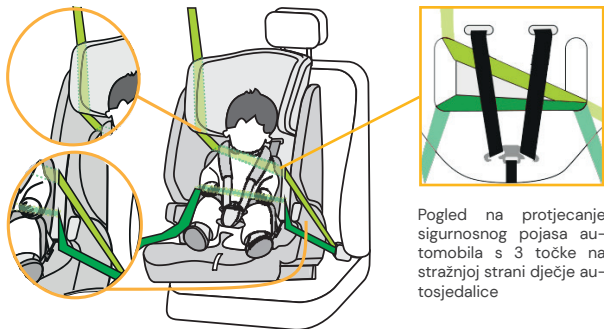

Pogled na protjecanje sigurnosnog pojasa automobila s 3 točke na stražnjoj strani dječje autosjedalice

POZOR: UPOTREBA SAMO ZA DJECU KOJA SU NAVRŠILA 15. MJESEC ŽIVOTA.

1. Postavite dječju autosjedalicu okrenutu prema naprijed na sjedalo automobila.
2. Uzmite sigurnosni pojas automobila s 3 točke i razvucite ga na punu duljinu.
3. Provućite sigurnosni pojas automobila s 3 točke kroz prvi otvor na navlaci sjedišta dječje autosjedalice od prednje prema stražnjoj strani dječje autosjedalice. Pazite na to da pojas za zdjelicu prolazi ispod naslona za ruku.
4. Provućite sigurnosni pojas automobila s 3 točke na stražnjoj strani između sustava pojasa i okvira dječje autosjedalice i s druge strane kroz drugi otvor u navlaci sjedala dječje autosjedalice prema naprijed.
5. Najprije zatvorite kopču sigurnosnog pojasa automobila s 3 točke dok se čujno ne uklopi. Zatim provjerite prolazi li pojas za zdjelicu sigurnosnog pojasa s 3 točke ispod naslona za ruku, a dijagonalni pojas iznad naslona za ruku dječje autosjedalice.
6. Povucite dijagonalni pojas što jače dok cijeli pojas s 3 točke ne bude zategnut i dječja autosjedalica ne bude stabilna. Pazite na to da se pojasevi ne uvrnu.
7. Otkopčajte kopču autosjedalice i postavite pojaseve s vanjske strane sjedalice.
8. Smjestite svoje dijete u dječju autosjedalicu.
9. Namjestite visinu naslona za glavu u skladu s prethodnim opisom.
10. Ponovno zatvorite kopču pojasa dok ne čujete da je kliknula.
11. Povucite prednji jezičak za namještanje kako biste zategnuli pojaseve. Pazite na to da se remeni ne uvrnu.

2) Razred veličine 100 – 150 cm, okrenuto prema naprijed



1. Pojas s 5 točaka dječje autosjedalice mora se pohraniti u skladu s prethodnim opisom. On nije potreban u ovom razredu veličine.
2. Gurnite dječju autosjedalicu čvrsto uz leđni naslon autosjedalice.
3. Provućite dijagonalni pojas sigurnosnog pojasa s 3 točke kroz dijagonalnu vodilicu pojasa na naslonu za glavu dječje autosjedalice.
4. Smjestite svoje dijete u dječju autosjedalicu.
5. Namjestite visinu naslona za glavu tako da djetetova u cijelosti leži u naslonu za glavu, a dijagonalni pojas izlazi kroz vodilicu pojasa u visini djetetovih ramena.
6. Zatvorite kopču pojasa s 3 točke dok ne čujete da je kliknula.
7. Pazite na to da kako dijagonalni pojas tako i pojas za zdjelicu prolaze duž druge vodilice pojasa za zdjelicu (ispod naslona za ruku) na dječjoj autosjedalici, koja je usmjerena prema kopči pojasa automobila.
8. Povucite dijagonalni pojas kako biste ga zategnuli. Pazite na to da se pojasevi ne uvrnu.

Zahvaljujemo se vam, da ste se odločili za naš otroški avtosedež Flux Plus. Če pri tem izdelku potrebujete pomoč, se obrnite na našo službo za stranke.

UPORABA

- Ta izdelek je primeren za otroke, ki so visoki od 76 do 150 cm.
- **Namestitev v smeri vožnje, velikost otroka: od 76 do 105 cm in starost: najmanj 15 mesecev** poteka z uporabo 3-točkovnega varnostnega pasu avtomobila. Otroka pripnite s 5-točkovnim varnostnim pasom otroškega avtosedeža.
- **Za namestitev v smeri vožnje, višina otroka: od 100 do 150 cm** otroka pripnite skupaj z otroškim avtosedežem s 3-točkovnim varnostnim pasom avtomobila.

POZOR

UPORABLJAJTE ŠELE OD 15. MESECA STAROSTI NAPREJ.

OPOMBA

OPOMBA (od 76 do 105 cm):

To je izboljšani sistem za zadrževanje otrok, ki je zavarovan z varnostnim pasom, iz kategorije »univerzalno«. Odobren je bil v skladu s Pravilnikom ZN št. 129 za uporabo predvsem na sedežih vozil, ki so primerni za izboljšane sisteme zadrževanja v kategoriji »univerzalno«, kot je proizvajalec vozila navedel v priročniku za uporabo vozila. V primeru dvoma se lahko obrnete na proizvajalca izboljšane sistema za zadrževanje otrok ali na prodajalca.

OPOMBA (100–150 cm):

To je optimiziran otroški avtosedež i-Size. V skladu s pravilnikom št. 129 je odobren za uporabo predvsem na sedežih z »i-Size«, ki jih določi proizvajalec vozila v navodilih za uporabo vozila. Če ste v dvomih, se obrnite bodisi na proizvajalca razširjenega sistema za zadrževanje otrok ali na prodajalca.

Optimiziran otroški avtosedež i-Size se lahko uporablja tudi na vseh sedežih iz kategorije »univerzalni«, če to ni v nasprotju z notranjostjo vozila.

Če ste v dvomih, se obrnite na proizvajalca avtosedeža ali prodajalca.

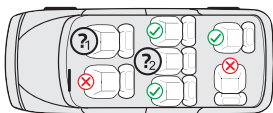

1. in 2.:

Samo če je na razpolago 3-točkovni varnostni pas v skladu z ECE R16.

Opomba:

Namestitev otroškega avtosedeža ali pripenjanje otroka samo z 2-točkovnim varnostnim pasom ni dovoljena.

Naslednja preglednica vsebuje informacije o pritrilnih napravah in načinih pritrditve:

Kategorija	Smer namestitve	Namestitev	Tip	Varovanje otroka
76–105 cm	Usmerjeno v smeri vožnje	3-točkovni varnostni pas avtomobila	Univerzalni pasovi	5-točkovni varnostni pasovi otroškega avtosedeža
100–150 cm	Usmerjeno v smeri vožnje	3-točkovni varnostni pas avtomobila	Sedež i-Size Booster	3-točkovni varnostni pas avtomobila

OPOZORILO

- Pred uporabo skrbno preberite ta navodila, da zagotovite varnost svojega otroka. Navodila hranite na varnem mestu. Neupoštevanje navodil v tem priročniku lahko povzroči resne poškodbe vašega otroka.
- Otroški sedež se lahko uporablja le s 5-točkovnim varnostnim pasom za otroke, ki tehtajo manj kot 18 kg in so visoki do 105 cm.
- Otroškega sedeža NE MORATE uporabljati s 5-točkovnim varnostnim pasom za otroke s težo 18 ali več kilogramov in višino nad 105 cm.
- Otroškega avtosedeža ne uporabljajte, dokler otrok ne preseže 15 mesecev starosti.
- Ne uporabljajte nobenih nosilnih stičnih točk, razen tistih, ki so opisane v navodilih in označene na sistemu za zadrževanje otrok.
- Priporočamo, da otroški avtosedež namestite na zadnji sedež vozila.
- Otroškega avtosedeža ne uporabljajte doma. Zasnovan je bil izključno za uporabo v avtomobilu.
- Otroka v sedežu nikoli ne puščajte brez nadzora.
- Otroški sedež je treba zamenjati, če je bil v nesreči izpostavljen močnim obremenitvam.
- Iz varnostnih razlogov mora biti otroški avtosedež pritrjen v vozilu, tudi če v njemu ni otroka.
- Vedno se prepričajte, da so vsi pasovi, s katerimi je otroški avtosedež pritrjen na vozilo, trdno pričvrščeni in da so vsi varnostni pasovi, ki zadržujejo otroka, prilagojeni otrokovemu telesu. Prav tako poskrbite, da pasovi niso zasukani.
- Prtljago ali druge predmete, ki bi lahko ob trku povzročili poškodbe, je treba ustrezno zavarovati.
- Togi predmeti in plastični deli sistema za zadrževanje otrok morajo biti nameščeni tako, da jih premikajoči se sedež ali vrata vozila ne morejo ukleščiti.
- Pomembno je, da nizko nameščeni varnostni pasovi varno držijo otrokovo medenico na mestu. Da bi se izognili tveganju padca, otroka vedno pripnite z varnostnim pasom.
- Nevarno je spreminjati ali dopolnjevati izdelek brez odobritve pristojnega organa. Neupoštevanje proizvajalčevih navodil za namestitev sistema za zadrževanje otrok prav tako predstavlja tveganje za varnost vašega otroka.
- Ta otroški sedež je bil zasnovan za otroke, ki so veliki največ 150 cm. Nikoli ne preobremenite otroškega sedeža, na način, da v njem prevažate več kot enega otroka ali dodaten tovor.
- Otroškega zadrževalnega sistema ne smete uporabljati brez sedežne prevleke.
- Prevleke sedeža ne smete zamenjati s prevleko sedeža, ki ni priporočena s strani proizvajalca, saj je prevleka sedeža sestavni del in pripomore pri delovanju sistema za zadrževanje otroka.

DELI SEDEŽA

Pogled od spredaj

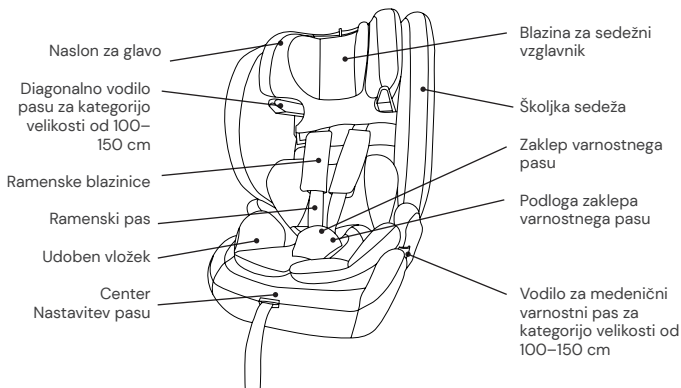

Pogled od zadaj

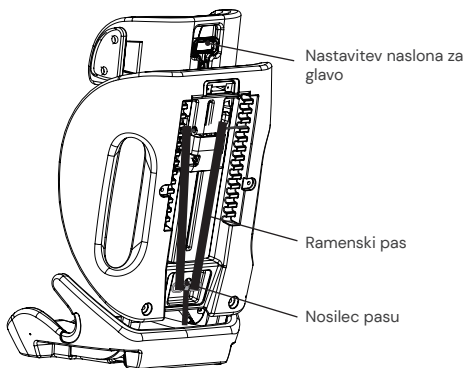

UPORABA OTROŠKEGA AVTOSEDEŽA

Nastavitev pasu

- Če želite pas sprostiti, z eno roko pritisnite gumb za spremembo nastavitve pasu v se-dežu. Z drugo roko primate zaklep varnostnega pasu in previdno sprostite pritrjene pasove.
- Potegnite za sprednji nastavitveni jeziček, da varnostne pasove zategnete. Prepričajte se, da pasovi niso zasukani.



Odpenjanje/pripenjanje pasu

- Če želite pas odkleniti, pritisnite gumb zaklepa varnostnega pasu, izvlecite jezička zaponke in ju potegnite narazen.
- Če želite pas zakleniti, najprej sklopite oba jezička zaponke in ju skupaj vstavite v zaklep varnostnega pasu.

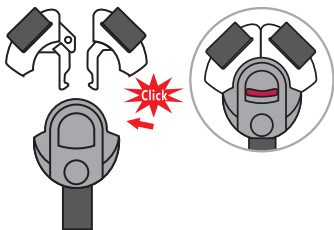

Nastavitev naslona za glavo

- Sprostite pas in potegnite vzvod za nastavitev naslona za glavo na hrbtni strani otroškega av-tosedeža. Naslon za glavo premikajte, dokler se ne zaskoči na pravilni višini.
- Prepričajte se, da so ramenski pasovi iz otroškega avtosedeža speljani tik nad otrokovimi rameni.
- Sprostite vzvod in se prepričajte, da se je nas-lon za glavo zaskočil.

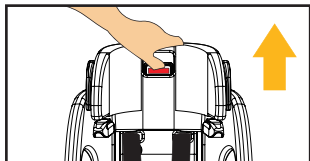

Shranjevanje 5-točkovnega varnostnega pasu za kategorijo 100–150 cm

- Sistem pasov sprostite do največje dolžine.
- Odprite sistem pasov in odstranite podlogo zaklepa varnostnega pasu.
- Previdno odstranite prevleko sedeža, da lahko skozi odprtino v prevleki sedeža vstavite zaklep varnostnega pasu.
- S pomočjo pritiskačev odprite prevleko na hrbtnem delu in jo sklopite v smeri naprej.
- Jezička zaklepa varnostnega pasu vstavite v zaklep varnostnega pasu in ju namestite v vdolbino v sedežu. To storite tako, da iz vdolbine najprej odstranite dva kosa polnilnega materiala. Tanjši del nato ponovno položite nazaj v zaklep varnostnega pasu v vdolbini.
- Zdaj pospravite ramenske pasove in ramenske blazinice za spodnji del prevleke naslona za glavo. Podloge zaklepa varnostnega pasu je mogoče tudi popolnoma odstraniti. To storite tako, da odpnete pritrtilne pasove podloge zaklepa varnostnih pasov; ti so pritrjeni na kovinsko prečko na hrbtni strani otroškega avtosedeža. Nato lahko podloge zaklepa varnostnega pasu snamete v smeri naprej in jih v celoti odstranite.
- Zdaj ponovno sklopite prevleko na hrbtnem delu in zaprite zapnite pritiskače.
- Vse odstranjene dele shranite na varno mesto.



(vzorčne slike)

Blazina za sedežni vzglavnik in udoben vložek

- Blazina za sedežni vzglavnik in udoben vložek sta zasnovana za otroke, ki so visoki od 76 do 87 cm.
- Ko otrok preseže določeno višino, zadnji vložek odstranite

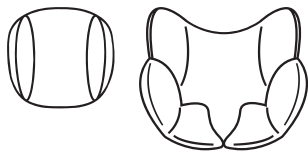

ČIŠČENJE

Za dolgo življenjsko dobo otroškega avtosedeža, za čiščenje ne uporabljajte topil, abrazivnih ali agresivnih čistilnih sredstev. Po vsakem pranju preverite obstojnost blaga in šivov. Ko perete blago, skrbno upoštevajte navodila na etiketi (glej spodaj).



Pranje pri 30 °C, program za nežno pranje



NI likajte



NI belite



NI za kemično čiščenje



Sušenje v bobnu pri nizki temperaturi

VZDRŽEVANJE

Redno preverjajte stanje izdelka na morebitne poškodbe. V primeru poškodb, otroškega avtosedeža ne smete več uporabljati in ga morate hraniti izven dosega otrok.

Če imate vprašanja ali težave, se obrnite na
Služba za stranke Osann, +49 (0)7731 970077.

NAMESTITEV OTROŠKEGA AVTOSEDEŽA

1) Kategorija 76–105 cm, starost: najm. 15 mesecev, teža: najv. 18 kg, v smeri vožnje

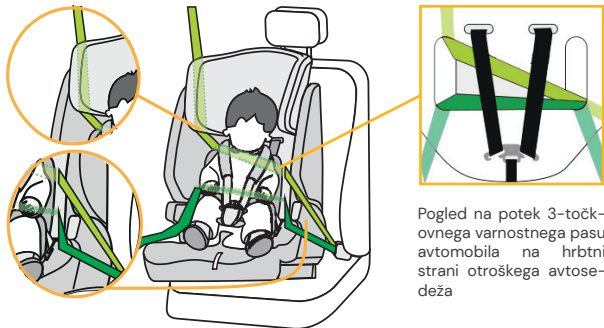

Pogled na potek 3-točkovnega varnostnega pasu avtomobila na hrbtni strani otroškega avtosedeža

POZOR: UPORABLJAJTE ŠELE OD 15. MESECA STAROSTI NAPREJ.

- Otroški avtosedež namestite na avtomobilski sedež v smeri vožnje.
- Vzemite 3-točkovni varnostni pas avtomobila in ga izvlecite do konca.
- 3-točkovni varnostni pas avtomobila napeljite skozi prvo odprtino v prevleki otroškega avtosedeža s sprednje strani proti hrbtnemu delu otroškega avtosedeža. Prepričajte se, da je medenični varnostni pas speljan pod naslonom za roke.
- 3-točkovni varnostni pas avtomobila na hrbtni strani speljite med sistem varnostnih pasov in školjko sedeža otroškega avtosedeža, na drugi strani skozi drugo odprtino v sedežni prevleki otroškega avtosedeža ponovno v smeri naprej.
- Najprej zapnite zaponko 3-točkovnega varnostnega pasu v avtomobilu tako, da zaslišite, da se je zaskočila. Prepričajte se, da je medenični varnostni pas 3-točkovnega varnostnega pasu avtomobila speljan pod naslon za roke, diagonalni varnostni pas pa nad naslon za roke otroškega avtosedeža.
- Čim močneje vlecite za diagonalni pas tako dolgo, da bo zategnjen celoten 3-točkovni pas in bo otroški avtosedež stabilen. Prepričajte se, da pasovi niso zasukani.
- Odvijte zaponko varnostnega pasu otroškega avtosedeža in pasove položite na zunanjo stran sedeža.
- Otroka posadite v otroški avtosedež.
- Višino naslona za glavo nastavite, kot je opisano zgoraj.
- Zaponko pasu ponovno zapnite, da se zaskoči.
- Potegnite za sprednji nastavitveni jeziček, da varnostne pasove zategnete. Prepričajte se, da pasovi niso zasukani.

2) Kategorija 100–150 cm, v smeri vožnje



1. 5-točkovni varnostni pas otroškega avtosedeža shranite, kot je opisano zgoraj. V tej kategoriji slednji ni potreben.
2. Otroški avtosedež trdno potisnite na naslon za hrbet avtosedeža.
3. Diagonalni pas 3-točkovnega varnostnega pasu osebnega avtomobila napeljite skozi vodilo diagonalnega pasu na naslonu za glavo otroškega avtosedeža.
4. Otroka posadite v otroški avtosedež.
5. Višino naslona za glavo nastavite tako, da bo otrokova glava v celoti v naslonu za glavo in da diagonalni pas prehaja skozi vodilo pasu v višini otrokovih ramen.
6. Zapnite zaponko 3-točkovnega varnostnega pasu, da zaslišite klik.
7. Prepričajte se, da tako diagonalni in medenični varnostni pas potekata vzdolž drugega vodila medeničnega varnostnega pasu (pod naslonom za roke) na otroškem avtosedežu, ki je obrnjen proti zaklepu varnostnega pasu avtomobila.
8. Potegnite diagonalni pas, da ga zategnete. Prepričajte se, da pasovi niso zasukani.

Köszönjük, hogy a Flux Plus autós-gyermekülésünket választotta. Ha segítségre van szüksége a termékkel kapcsolatban, kérjük, forduljon ügyfélszolgálatunkhoz.

ALKALMAZÁS

- Ez a termék 76–150 cm közötti testmagasságú gyermekek elhelyezésére alkalmas.
- **A menetirányban való beszerelés (76–105 cm testmagasság, legalább 15 hónapos életkor)** az autó 3 pontos biztonsági öve segítségével történik. A gyermek a gyermekülés 5 pontos biztonsági övével van rögzítve.
- **A menetirányban való beszerelésnél (100–150 cm-es testmagasság)** a gyermeket a gyermeküléssel együtt az autó 3 pontos biztonsági övével kell rögzíteni.

FIGYELEM

CSAK 15 HÓNAPOS KORTÓL HASZNÁLHATÓ.

FONTOS TUDNIVALÓ

FONTOS TUDNIVALÓ (76–105 cm):

Ez egy övvel rögzített, továbbfejlesztett gyermekbiztonsági rendszer az „univerzális” kategóriában. A 129. számú ENSZ-előírás szerint elsősorban olyan járműüléseken való használatra rendelkezik jóváhagyással, amelyek a járműgyártó által a jármű kézikönyvében megadott „univerzális” kategóriájú, továbbfejlesztett utasbiztonsági rendszerekhez alkalmasak. Kétség esetén forduljon a továbbfejlesztett gyermekbiztonsági rendszer gyártójához vagy a kiskereskedőhöz.

FONTOS TUDNIVALÓ (100–150 cm):

Ez egy optimalizált i-Size gyermekülés-magasító. A 129. számú előírás szerint a termék elsősorban az „i-Size üléseken” való használatra van jóváhagyva, és ezt a jármű gyártója a jármű használati utasításában határozza meg. Ha kétségei vannak, forduljon a kibővített gyermekbiztonsági rendszer gyártójához vagy a kereskedőhöz.

Az optimalizált i-Size ülés-magasító az „univerzális” kategóriába tartozó összes ülésen használható, feltéve, hogy a jármű belseje ezt lehetővé teszi.

Kétség esetén forduljon az autóülés gyártójához vagy a kereskedőhöz.

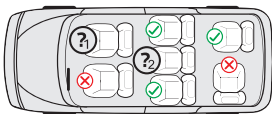

1. és 2.:

Csak akkor, ha az ECE R16 szerinti 3 pontos biztonsági öv el van helyezve.

Fontos tudnivaló:

Az autós-gyermekülés beszerelése vagy a gyermek rögzítése csak 2 pontos biztonsági övvel nem engedélyezett.

A következő táblázat a rögzítőeszközökre és -módszerekre vonatkozó információkat tünteti fel:

Méretkategória	Beszerelési irány	Telepítés	Típus	A gyermek rögzítése
76–105 cm	A menetirányban elhelyezett	3 pontos biztonsági öv	Univerzális övvel ellátott	A gyermekülés 5 pontos biztonsági öve
100–150 cm	A menetirányban elhelyezett	3 pontos biztonsági öv	i-Size ülésma-gasító	3 pontos biztonsági öv

FIGYELMEZTETÉS

- Kérjük, a használat előtt figyelmesen olvassa el ezt az útmutatót, hogy gyermeke biztonságát garantálja. Tartsa az útmutatót biztonságos helyen. Ha nem tartja be az ebben a kézikönyvben szereplő utasításokat, az gyermeke súlyos sérülését okozhatja.
- A gyermekülést csak a saját 5 pontos biztonsági övrendszerével használhatják 18 kg-nál kisebb testsúlyú, legfeljebb 105 cm magasságú gyermekek.
- A gyermekülés NEM használható az 5 pontos biztonsági övrendszerrel 18 kg-nál nehezebb és 105 cm-nél magasabb gyermekek esetében.
- Ne használja az autós-gyermekülést, mielőtt gyermeke betölténé a 15 hónapos életkort.
- Csak az útmutatóban leírt és a gyermekbiztonsági rendszerben megjelölt terhelést kifejtő érintkezési pontokat használjon.
- Javasoljuk, hogy a gyermekülést a jármű hátsó ülésére szerelje be.
- Ne használja az autós-gyermekülést otthon. Kizárólag autóban való használatra terveztük.
- Soha ne hagyja gyermekét felügyelet nélkül az ülésben.
- A balesetben nagy terhelésnek kitett gyermekülést ki kell cserélni.
- Biztonsági okokból a gyermekülést akkor is rögzíteni kell a járműben, ha nincs gyermek a gyermekülésben.
- Mindig győződjön meg arról, hogy a gyermekülést a járműhöz rögzítő valamennyi öv feszes, és hogy a gyermeket rögzítő minden öv igazodik a gyermek testéhez. Ügyeljen arra is, hogy az övek ne legyenek elcsavarodva.
- Az olyan csomagokat vagy más tárgyakat, amelyek ütközés esetén sérülést okozhatnak, megfelelően rögzíteni kell.
- A gyermekbiztonsági rendszer merev tárgyait és műanyag alkatrészeit úgy kell elhelyezni és felszerelni, hogy ne tudja őket beszorítani a mozgó ülés vagy a jármű ajtaja.
- Fontos, hogy az alul elhelyezett övek stabilan rögzítsék a gyermek medencéjét. A zuhanás kockázatának elkerülése érdekében gyermekének mindig viselnie kell a biztonsági övet.
- Az illetékes hatóság jóváhagyása nélkül veszélyes a terméken módosítást vagy kiegészítést végezni. Ha figyelmen kívül hagyja a gyermekbiztonsági rendszer gyártójának beszerelési utasításait, ugyancsak veszélyezteti gyermeke biztonságát.
- A gyermekülést legfeljebb 150 cm magas gyermekek számára terveztük. Soha ne terhelje túl a gyermekülést oly módon, hogy egynél több gyermeket vagy további terhet szállít benne.
- A gyermekbiztonsági rendszert nem szabad üléshuzat nélkül használni.
- Az üléshuzatot nem szabad a gyártó által ajánlottól eltérő üléshuzattal helyettesíteni, mivel ez az üléshuzat a biztonsági rendszer szerves részét képezi.

AZ ÜLÉS RÉSZEI

Előnézet

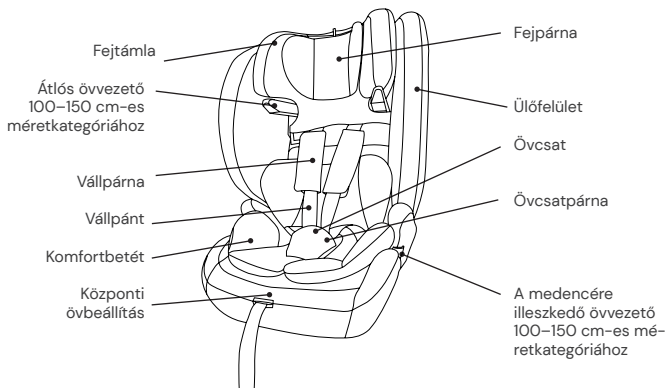

Hátulnézet

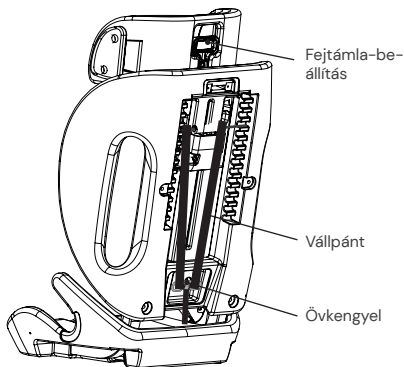

AZ AUTÓS-GYERMEKÜLÉS HASZNÁLATA

Az öv beállítása

- Az öv kioldásához nyomja meg egy kézzel az övbeállító gombot az ülésrészen. Fogja meg az övcsatot a másik kezével, és óvatosan lazítsa meg a csatlakoztatott öveket.
- Az övek megszorításához húzza meg az előlso beállítófület. Ügyeljen arra, hogy a szíjak ne legyenek elcsavarodva.



Az öv kioldása/rögzítése

- Az öv kioldásához nyomja meg az övcsaton lévő gombot, húzza ki a csatnyelveket, és válassza szét őket.
- Az öv rögzítéséhez először kösse össze a két csatnyelvet, majd helyezze őket együtt az övcsatba.

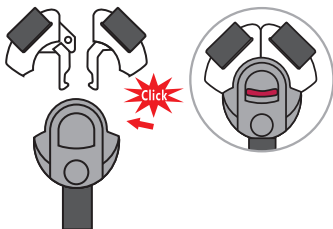

A fejtámla beállítása

- Oldja ki az övet, és húzza meg az autós-gyermekülés hátulján lévő fejtámla-beállító kart. Mozdassa a fejtámlát, amíg a megfelelő magasságban a helyére nem kattan.
- Ügyeljen arra, hogy a vállpántok az autós-gyermekülésből közvetlenül a gyermek válla felett legyenek kivezetve.
- Engedje ki a kart, és ügyeljen arra, hogy a fejtámla a helyére kattanjon.

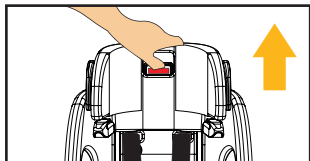

Az 5 pontos öv elhelyezése (100–150 cm-es méretkategória)

- Lazítsa meg az övrendszert a maximális hosszra.
- Nyissa ki az övrendszert, és távolítsa el az övcsatpárnát.
- Óvatosan húzza le a huzatot az ülésrészen, hogy az övcsatot át tudja vezetni az üléshez vezető nyílásán keresztül.
- Nyissa ki a huzatot a hátsó részen a nyomógombok segítségével, és hajtsa ki előre.
- Helyezze az övcsat nyelveit az övcsatba, és tegye az ülésrészen lévő mélyedésbe. Ehhez először távolítsa el a két töltőanyagdarabot a mélyedésből. Ezután helyezze vissza a vékonyabb darabot a mélyedésben található övcsatra.
- Most tegye el a vállpántokat és a vállpárnákat a fejtámlahuzat alsó része mögé. Az övcsatpárnák is teljesen eltávolíthatók. Ehhez akassza ki az övcsatpárnák rögzítőöveit; ezek az autós-gyermekülés hátsó részén lévő fém keresztműzethez vannak rögzítve. Ezután húzza le előrefelé az övcsatpárnákat, és távolítsa el őket teljesen.
- Most hajtsa vissza a hátsó rész huzatát, és zárja le a nyomógombokat.
- Tartsa az összes eltávolított alkatrészt biztonságos helyen.



Fejpárna és komfortbetét

- A fejpárnát és a komfortbetétet 76–87 cm testmagasságú gyermekek számára terveztük.
- Ha gyermeke túllépi a megadott magasságot, vegye ki a megfelelő betétet.

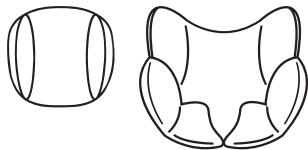

TISZTÍTÁS

A gyermekülés hosszú élettartamának biztosítása érdekében ne használjon oldószereket, súrolószereket vagy agresszív tisztítószeret a gyermekülés tisztításához. Minden mosás után ellenőrizze a szövet és a varratok tartósságát. A szövet mosásakor gondosan kövesse a címkén található utasításokat (lásd alább).



Mosás 30 °C-on,
kímélőprogramon



NE
vasalja



NE
fehérítse



NE
végezzen vegytisztítást



Dobban való szárítás ala-
acsony hőmérsékleten

KARBANTARTÁS

Rendszeresen ellenőrizze a termék állapotát az esetleges sérülések szempontjából. Sérülés esetén a gyermekülés nem használható tovább, és a gyermekektől elzárva kell tartani.

Ha bármilyen kérdése vagy problémája van, kérjük, forduljon az Osann ügyfélszolgálatához a **+49 (0)7731 970077 telefonszámon**.

A GYERMEKÜLÉS BESZERELÉSE

1) 76–105 cm-es méretkategória, min. 15 hónapos életkor, max. 18 kg, menetirány szerinti pozíció

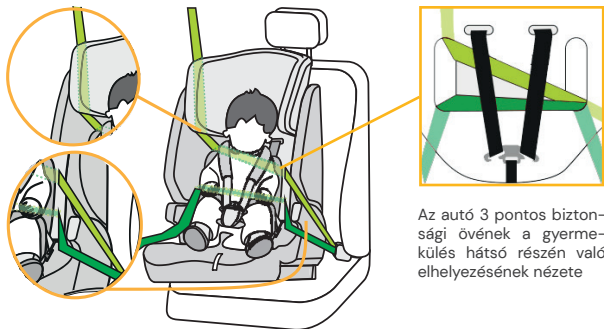

Az autó 3 pontos biztonsági övének a gyermekülés hátsó részén való elhelyezésének nézete

FIGYELEM: CSAK 15 HÓNAPOS KORTÓL HASZNÁLHATÓ.

1. Helyezze a gyermekülést menetirányban az autóülésen.
2. Fogja meg az autó 3 pontos övét, és húzza ki teljes hosszában.
3. Fűzze át az autó 3 pontos biztonsági övét a gyermekülés ülészetének első nyílásán a gyermekülés elejétől a hátulja felé. Ügyeljen arra, hogy a medencerögzítő öv a kartámasz alatt fusson.
4. Az autó 3 pontos biztonsági övét vezesse át hátul az övrendszer és a gyermekülés ülőfelülete között, majd a másik oldalon a gyermekülés ülőfelületének második nyílásán keresztül ismét előre.
5. Először az autó 3 pontos biztonsági övének csatját rögzítse, amíg hallhatóan a helyére nem kattán. Ügyeljen arra, hogy az autó 3 pontos övének medencerögzítő öve a gyermekülés kartámasza alatt, az átlós öv pedig a kartámasz felett fusson.
6. Húzza az átlós övet a lehető legszorosabbra, amíg a teljes 3 pontos öv meg nem feszül, és az autós-gyermekülés stabilan nem áll. Ügyeljen arra, hogy az övek ne legyenek elcsavarodva.
7. Oldja ki az autós-gyermekülés övcsatját, és helyezze az öveket az ülés külső oldalára.
8. Helyezze gyermekét a gyermekülésbe.
9. Állítsa be a fejtámla magasságát a fent leírtak szerint.
10. Zárja be ismét az övcsatot, amíg kattánást nem hall.
11. Az övek megszorításához húzza meg az első beállítófület. Ügyeljen arra, hogy a szíjak ne legyenek elcsavarodva.

2) 100–150 cm-es méretkategória, menetirány szerinti pozíció



1. Az autós-gyermekülés 5 pontos övét a fent leírtak szerint kell elhelyezni. Ez ebben a méretkategóriában nem kötelező.
2. Tolja erősen a gyermekülést az autóülés háttámlájának.
3. Fűzze át az autó 3 pontos biztonsági övének átlós övét a gyermekülés fejtámláján lévő átlós övvezetőn keresztül.
4. Helyezze gyermekét a gyermekülésbe.
5. Állítsa be a fejtámla magasságát úgy, hogy a gyermek feje teljesen felfeküdjön a fejtámlára, és az átlós öv a gyermek vállának magasságában lépjen ki az övvezetőn keresztül.
6. Csatolja be a 3 pontos biztonsági öv csatját, amíg kattánást nem hall.
7. Ügyeljen arra, hogy mind az átlós öv, mind a medencerögzítő öv a gyermekülés második medenceöv-vezetője mentén (a kartámasz alatt) fusson keresztül, amely az autó biztonsági övének csatjával szemben van.
8. Húzza szorosra az átlós övet. Ügyeljen arra, hogy az övek ne legyenek elcsavarodva.

www.osann.de

Osann GmbH
Gewerbestr. 22
D-78244 Gottmadingen

Tel.: +49(0)7731 970077
Fax: +49(0)7731 970055

E-Mail: info@osann.de

