

# Notice d'utilisation

User Manual / Manual de instrucciones / Bedienungsanleitung /  
Manuale d'uso / Manual de instruções / Gebruiksaanwijzing

Référence : DOD200

## Cafetière électrique

Electric coffee maker / Cafetera eléctrica / Kaffeeautomat / Macchina da caffè  
elettrica / Máquina de café / Elektrische koffiezet



**LIVOO**

Version : v.1.0

[www.livoo.fr](http://www.livoo.fr)

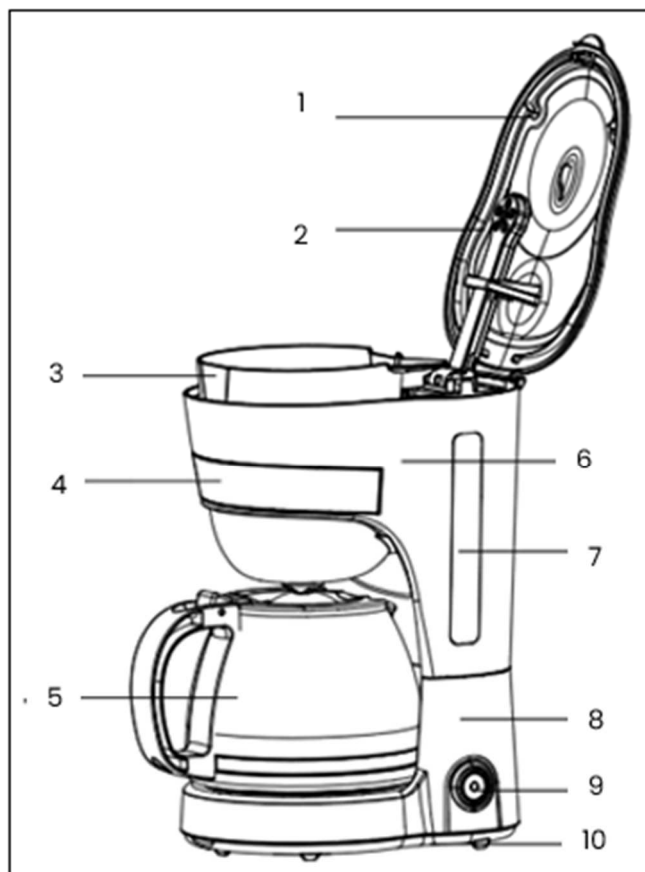

Figure 1

## Merci d'avoir choisi un produit Livoo !

FR

Votre mixer, votre barbecue, vos écouteurs ne sont pas simplement des objets, c'est une extension de vous qui vous permet de vous rapprocher des vôtres, de les réunir, de rire et de partager.

L'ambition de Livoo est de vous aider à vivre votre vie à fond qu'elles que soient vos envies tout au long de l'année. Hiver raclette, été barbecue. Ou l'inverse. C'est vous qui décidez. Profitez de cette liberté pour des feel good moments au quotidien.

C'est pour cela que nous innovons sans cesse et créons des produits astucieux, plein de pep's et surtout accessibles.

Retrouvez l'ensemble de notre collection sur notre site [www.livoo.fr](http://www.livoo.fr)

## Livoo, complice de votre quotidien jusque sur les réseaux



@Livoo



@livoo\_officiel



@Livoo

[www.livoo.fr](http://www.livoo.fr)

## Consigne de sécurité

Merci de lire les instructions ci-dessous avec attention avant d'utiliser l'appareil et de les conserver pour un usage ultérieur.

Une mauvaise utilisation de l'appareil peut l'endommager ou blesser l'utilisateur. Assurez-vous que vous utilisez l'appareil dans le but pour lequel il est conçu. Nous refusons toutes responsabilités quant aux dégâts (aux dommages et intérêts) dus à une utilisation incorrecte ou une mauvaise manipulation.

1. Avant de brancher votre appareil, assurez-vous que la tension électrique de votre domicile corresponde à celle indiquée sur la plaque signalétique de l'appareil.
2. Si le câble d'alimentation est endommagé, il doit être remplacé par le fabricant, son service après-vente ou des personnes de qualification similaire afin d'éviter un danger (\*).
3. Cet appareil peut être utilisé par des enfants âgés de 8 ans ou plus, s'ils sont surveillés, s'ils ont reçu des instructions sur l'utilisation de l'appareil en toute sécurité et s'ils ont conscience des dangers encourus. Le nettoyage et l'entretien ne doivent pas être effectués par des enfants, sauf s'ils ont 8 ans ou plus et s'ils sont surveillés.
4. Tenez l'appareil et son cordon hors de portée des enfants de moins de 8 ans.
5. Les appareils peuvent être utilisés par des personnes dont les capacités physiques, sensorielles ou mentales sont réduites ou qui manquent d'expérience et de connaissances, si

elles sont surveillées, si elles ont reçu les instructions sur l'utilisation de l'appareil en toute sécurité et si elles ont conscience des dangers encourus.

6. Les enfants ne doivent pas jouer avec l'appareil.

7. Ne laissez pas pendre le câble d'alimentation sur le rebord d'une table ou d'un plan de travail, et évitez qu'il n'entre en contact avec des surfaces chaudes (plaques de cuisson, etc.).

8. Ne touchez pas la surface chaude. Utilisez seulement des maniques ou les boutons.

9. Une surveillance étroite est nécessaire lorsque l'appareil est utilisé près d'enfants ou de personnes infirmes.

10. Gardez l'appareil à l'écart des sources de chaleur comme les radiateurs afin d'éviter la déformation des parties en plastique.

11. N'utilisez pas l'appareil à l'extérieur (usage intérieur seulement).

12. Cet appareil n'est pas destiné à être mis en fonctionnement au moyen d'une minuterie extérieure ou par un système de commande à distance séparé.

13. Maintenez l'appareil toujours propre car il entre en contact avec de la nourriture.

14. En ce qui concerne les détails sur la façon de nettoyer les surfaces qui sont au contact des denrées alimentaires, référez-vous au paragraphe "nettoyage" ci-après de la notice.
15. L'appareil ne doit pas être immergé.
16. MISE EN GARDE : Il existe des risques de blessures en cas de mauvaise utilisation.
17. La surface de l'élément chauffant présente une chaleur résiduelle après utilisation.
18. MISE EN GARDE : Evitez tout débordement sur le connecteur.
19. L'appareil doit être utilisé uniquement avec la base fournie.
20. La cafetière ne doit pas être placée à l'intérieur d'un meuble lorsqu'elle est en cours d'utilisation.
21. MISE EN GARDE : N'utilisez pas l'appareil si la surface est fissurée.
22. Cet appareil est destiné à être utilisé dans des applications domestiques et analogues, telles que:
  - Des coins cuisines réservés au personnel des magasins, bureaux et autres environnements professionnels,
  - Dans des fermes,
  - Les clients dans les hôtels, les motels et tout autre à caractère résidentiel,

## ● Des environnements du type chambres d'hôtes.

(\*) **Personne compétente qualifiée** : technicien du service après-vente du constructeur ou de l'importateur ou toute personne qualifiée, habilitée et compétente pour effectuer ce type de réparation.

### Instructions de sécurité



Attention : Risque de brûlures !! La cafetière devient très chaude lors de son fonctionnement et de la vapeur s'échappe par le bec verseur. Ne soulevez pas et n'ouvrez jamais le couvercle pendant le cycle. Manipulez la cafetière uniquement par la poignée.

### Caractéristiques techniques

Voltage : 220-240V~50-60Hz puissance : 750W

Consommation en mode arrêt: 0.41W – durée entre la fin du cycle et le passage en mode arrêt : 38 minutes

### Schéma de l'appareil

1	Couvercle
2	Buse
3	Entonnoir et porte filtre
4	Plaque décorative en inox
5	Carafe

6	Réservoir d'eau
7	Jauge d'eau
8	Base
9	Interrupteur Marche/arrêt
10	Pieds

Avant la première utilisation, nettoyez les parties détachables, puis remplissez le réservoir d'eau.

N'ajoutez pas de café. Branchez l'appareil et appuyez sur le bouton marche/arrêt. L'appareil commence à fonctionner. Lorsque le processus est terminé, videz la carafe et rincez-la.

### Utilisation de l'appareil

Remplissez le réservoir avec de l'eau. Le niveau d'eau ne doit pas dépasser le niveau MAX indiqué sur la jauge. Faites pivoter le porte-filtre. Placez le porte-filtre dans l'entonnoir et ajoutez un filtre papier.

Ajoutez le café moulu dans le filtre en papier. En général, une tasse de café nécessite une cuillère rase de café en poudre mais vous pouvez ajuster en fonction de vos goûts. Fermez l'entonnoir.

Placez la carafe sur la plaque chauffante. Branchez la cafetière. Appuyez sur l'interrupteur (bouton 9), le voyant s'allume. L'appareil commence à fonctionner.

Lorsque le café ne s'écoule plus, la préparation du café est terminée. Éteignez la cafetière.

**Note : pendant le processus d'écoulement, vous pouvez retirer la carafe pour vous servir pendant une durée n'excédant pas 30 secondes. Grâce au système anti-gouttes l'écoulement du café s'arrête automatiquement.**

Si vous ne souhaitez pas vous servir immédiatement, n'éteignez pas la cafetière. Le café sera maintenu au chaud pendant 40 minutes sur sa base puis l'appareil s'éteindra automatiquement. Éteignez toujours la cafetière et débranchez-la après utilisation.

### Nettoyage et entretien

Débranchez toujours l'appareil de la prise électrique et laissez la plaque chauffante refroidir avant de la nettoyer. N'immergez pas l'appareil ou le cordon d'alimentation dans l'eau ou tout autre liquide pour le nettoyer. Après chaque utilisation, nettoyez toutes les pièces détachables à l'eau chaude et savonneuse. Essuyez la surface extérieure du produit avec un chiffon doux et humide.

Des gouttes d'eau peuvent s'accumuler dans la zone située au-dessus de l'entonnoir et s'égoutter sur la plaque chauffante pendant l'utilisation. Essayez cette partie avec un chiffon propre et sec après chaque utilisation. Utilisez un chiffon humide pour essuyer délicatement la plaque chauffante. N'utilisez jamais de produit abrasif pour la nettoyer.

### Détartrage

L'appareil doit être détartré régulièrement (au minimum deux fois par an). Vous pouvez utiliser du détartrant (dans ce cas, lisez attentivement les instructions fournies avec le produit) ou du vinaigre (une mesure de vinaigre pour trois mesures d'eau). La fréquence nécessaire pour le détartrage dépend de la dureté de l'eau. En général, le détartrage doit être effectué tous les deux mois.

Placez la carafe sur sa base. Remplissez le réservoir d'eau jusqu'au niveau maximum avec la solution préparée. Mettez l'appareil en marche pendant une minute. Eteignez l'appareil et attendez une demi-heure. Mettez à nouveau l'appareil en marche et laissez le mélange s'égoutter dans la carafe puis jetez-le et nettoyez la carafe. Effectuez ensuite deux cycles avec de l'eau fraîche pour rincer la cafetière.



### Mise au rebut correcte de l'appareil (Équipement électrique et électronique).

(Applicable dans l'Union européenne et dans les autres pays d'Europe qui ont adopté des systèmes de collecte séparés). La directive Européenne 2012/19/EU sur les Déchets des Equipements Electriques et Electroniques (DEEE), exige que les appareils ménagers usagés ne soient pas jetés dans le flux normal des déchets ménagers. Les appareils usagés doivent être collectés séparément afin d'optimiser le taux de récupération et le recyclage des matériaux qui les composent et réduire l'impact sur la santé humaine et l'environnement. Le symbole de la poubelle barrée est apposé sur tous les produits pour rappeler les obligations de la collecte séparée. Les consommateurs devront contacter les autorités locales ou leur revendeur concernant la démarche à suivre pour l'enlèvement de leur appareil.

- Photo non contractuelle
- Soucieux de la qualité de ses produits le constructeur se réserve le droit d'effectuer des modifications sans préavis

## Thank you for choosing a Livoo product!

EN

Your blender, your barbecue, and your headphones are not just objects, they are extensions of yourself, allowing you to get closer to your friends and family, to bring them together, to laugh and to share experiences. Livoo's aim is to help you live your life to the fullest, whatever wishes you have throughout the year. Winter raclette, summer barbecue. Or the other way around. It's up to you. Take advantage of this freedom for feel good moments every day.

That's why we're constantly innovating and creating clever products full of zest, but most of all, accessible. Find our entire collection on our website [www.livoo.en](http://www.livoo.en).

## Livoo, your daily companion till social networks



@Livoo



@livoo\_officiel



@Livoo

## Safety Instructions

[www.livoo.fr](http://www.livoo.fr)

Please, take time to read well the instruction sheet before the first use and keep them for a future use.

A misuse of the appliance can damage it or hurt the user. Assure that you use the appliance for the use for which it is designed. We refuse any responsibilities as for the damages by an incorrect use or a bad manipulation.

1. Before use check that the voltage of your wall outlet corresponds to the rated voltage manner.
2. If the supply cord is damaged, it must be replaced by the manufacturer, its service agent or similarly qualified persons in order to avoid a hazard (\*).
3. This appliance can be used by children aged from 8 years and above if they have been given supervision or instruction concerning use of the appliance in a safe way and if they understand the hazards involved. Cleaning and user maintenance shall not be made by children unless they are older than 8 and supervised.
4. Keep the appliance and its cord out of reach of children aged less than 8 years.
5. Appliances can be used by persons with reduced physical, sensory or mental capabilities or lack of experience and knowledge if they have been given supervision or instruction concerning use of the appliance in a safe way and if they understand the hazards involved.
6. Children shall not play with the appliance.

7. Do not let cord hang over edge of table or counter or touch hot surface.
8. Do not touch hot surface. Use handles or knobs only.
9. Close supervision is necessary when your appliance is being used near children or infirm persons.
10. Do not place an appliance on or near a hot gas or on a heated oven.
11. Do not use outdoors (Household use only).
12. The appliance is not intended to be operated by means of external timer or separate remote-control system.
13. It is absolutely necessary to keep this appliance clean at all times as it comes into direct contact with food.
14. Regarding the instruction for cleaning surfaces in contact with food thanks to refer to the below paragraph "cleaning" in manual.
15. Appliance must not be immersed.
16. WARNING: There is potential injury from misuse
17. The heating element surface is subject to residual heat after use.
18. WARNING: Avoid spillage on the connector.
19. The appliance is only to be used with stand

provided.

20. The coffeemaker shall not be placed in a cabinet when in use.

21. **WARNING:** Do not use the appliance if the surface is cracked.

22. This appliance is intended to be used in household and similar applications such as:

- staff kitchen areas in shops, offices and other working environments
- farm houses
- by clients in hotels, motels and other residential type environments
- bed and breakfast type environments

(\*) Competent qualified electrician: after sales department of the producer or importer or any person who is qualified, approved and competent to perform this kind of repairs in order to avoid all danger. In any case you should return the appliance to this electrician

## Special safety instructions



Warning: Never touch the hot parts of the appliance (be careful, also the warm plate and the appliance is a hot part!). Only take the coffee maker by the handle.

## Technical Specifications

Voltage: 220-240V~50-60Hz power: 750W

Power consumption in OFF mode: 0.41W – time between end of cycle and switch to OFF mode: 38 minutes

## Drawing of the device ( figure 1)

1	Top cover
2	Sprayer

6	Water tank
7	Water gauge

<b>3</b>	Funnel and filter
<b>4</b>	Inox part
<b>5</b>	Glass pot

<b>8</b>	Housing
<b>9</b>	On/off button
<b>10</b>	feet

Before using for the first time, clean the detachable parts and fill the water tank. Do not add coffee. Plug in the appliance and press the on/off button. The appliance will start to operate. When the process is complete, empty the carafe and rinse it.

## Use of the device

Open the water tank lid and fill the water tank with water. The water level should not exceed MAX level as indicated on water gauge. Swing the funnel holder out. Put the funnel into funnel holder and then place the filter paper in the funnel.

Add coffee into paper filter. Usually a cup of coffee needs one spoon of coffee powder. You may adjust the quantity according to your taste. Close the funnel holder.

Insert the carafe on warming plate. Plug the power cord into the outlet. Start the device using the on/off button, the indicator will be illuminated and the appliance starts working.

Upon completion of brewing coffee, after the coffee stops dripping out, you can remove the carafe, pour and serve. Turn off the coffee maker after use.

**Note: during brewing process you may remove the carafe to serve for a period not exceeding 30 seconds. The coffee maker will stop dripping automatically.**

If you do not want to serve immediately, keep the switch on. The coffee can be kept warm in the warming plate for 40 minutes and the appliance will be cut off automatically. Always turn the coffee maker off and disconnect the power supply after use.

## Cleaning and maintenance

Do not forget to remove the plug from the socket before cleaning the appliance. Make sure that the appliance and especially the carafe are cool down before cleaning. Do not wash the carafe immediately after the use in order to avoid thermal shock. Clean the inside of the carafe with a soft brush in warm soapy water. Rinse with fresh water and dry it before next use. Wipe outside with soft, moist cloth when appliance is cold down completely, never use metal polish. Never immerse the cord, plug, or appliance itself in water.

### Descaling

The appliance has to be descaled regularly (minimum twice a year). You can use descaling agent (In this case read carefully the instructions supplied with the product) or vinegar (one part vinegar to three parts water). The frequency depends on the water hardness. Generally, the descaling should be done every two months.

Place the carafe onto the base. Fill the water tank up to the Max level with the prepared solution.

Switch on the appliance during one minute. The switch it off and wait one half an hour.

Press again the on/off button. Allow all of the cleaning solution to drip into the carafe. Throw out the cleaning solution and clean the carafe. Operate two more brewing cycles with water only to remove all descaling solution residues.



### Correct disposal of the unit (Electrical and Electronic Equipment).

(Applicable in the European Union and the rest of Europe that have adopted separate collection systems countries). The European Directive 2012/19/EU on Waste Electrical and Electronic Equipment (WEEE), requires that old household electrical appliances must not be disposed of in the normal household waste stream. Old appliances must be collected separately in order to optimize the recovery and recycling of the materials they contain and reduce the impact on human health and the environment. The symbol of the crossed out dustbin is marked on all products to remind the obligations of separate collection. Consumers should contact their local authority or retailer for information concerning the correct disposal of their product.

- Non contractual illustration
- Product information is subject to change without prior notice.

---

## Gracias por haber elegido un producto Livoo!

ES

Su batidora, su barbacoa, sus auriculares no son simples objetos, son una extensión de usted que le permite conectar con su gente, reunirla, reír e interactuar. El objetivo de Livoo es ayudarle a vivir su vida a tope sean cuales sean sus gustos a lo largo del año. Raclette en invierno, barbacoa en verano. O al revés. Usted decide. Aproveche esta libertad para disfrutar de momentos de bienestar en su vida diaria. Por eso innovamos constantemente y creamos productos inteligentes, con chispa y, sobre todo, asequibles.

Descubre toda nuestra colección en nuestra página web [www.livoo.fr](http://www.livoo.fr).

## Livoo, tu compañero diario hasta las redes sociales!



@Livoo



@livoo\_officiel



@Livoo

## Instrucciones de seguridad

Por favor, tómese el tiempo de leer bien la hoja de instrucciones antes del primer uso y guárdela para un uso futuro.

El uso incorrecto del aparato puede causar daños al aparato o lesiones al usuario. Asegúrese de utilizar el aparato para el fin para el que ha sido diseñado. No aceptamos ninguna responsabilidad por los daños (desperfectos) causados por un uso incorrecto o un mal manejo.

1. Antes del uso controle que el voltaje de su instalación se corresponda con el voltaje del artefacto.
2. Si el cable de alimentación estuviese dañado,

este debe ser reemplazado por el fabricante, ó por su servicio técnico, ó por una persona similarmente calificada a fin de evitar riesgos (\*).

3. Este aparato puede ser utilizado por niños de edad de 8 años y más si son supervisados o ayudados concerniendo a la utilización del aparato y comprenden los peligros que esto implica. La limpieza y el mantenimiento por el usuario no deben ser efectuados por niños, a menos que no tengan edad de más de 8 años y sean al cuidado de un adulto.
4. Mantenga el artefacto y su cable de alimentación lejos del alcance de los niños menores de 8 años.
5. La cafetera puede ser usada por personas con capacidades físicas, sensoriales ó mentales reducidas ó faltas de experiencia y conocimiento siempre que se les haya brindado supervisión ó instrucción concerniente al uso del artefacto en forma segura y hayan comprendido los riesgos involucrados.
6. Los niños no deben jugar con la cafetera.
7. No deje el cable colgando del borde de una mesa ó contra ó tocando una superficie

caliente.

8. No toque la superficie caliente. Use las manijas.
9. Una vigilancia estrecha es necesaria cuando el aparato es utilizado cerca de niños o cerca de personas achacosas.
10. No coloque el aparato sobre ó cerca de gas caliente ó sobre un horno caliente.
11. No usar por fuera (Uso doméstico solamente).
12. Este aparato no fue concebido para ser operado por medio de un temporizador externo ó un sistema de control remoto.
13. Es absolutamente necesario mantener limpio el aparato en todo momento, ya que entra en contacto directo con alimentos.
14. Refiriendo a las instrucciones de limpieza de las superficies en contacto con alimento, gracias por referirle párrafo más abajo "limpieza" del manual.
15. El aparato no debe ser sumergido.
16. Las superficies calientes de los elementos pueden conservar un calor residual después de utilización.
17. **ADVERTENCIA:** Existe un riesgo de herida en caso de mala utilización.
18. **ADVERTENCIA:** Evitar toda consecuencia sobre el conector.

19. El aparato debe únicamente ser utilizado con la base surtida.
20. La cafetera no debe colocarse dentro de un mueble cuando esté en uso.
21. **ADVERTENCIA:** No utilice el aparato si la superficie está agrietada.
22. Este dispositivo debe utilizarse únicamente para usos domésticos y similares, como por ejemplo:
- Cocinas para el personal de tiendas, oficinas y otros lugares de trabajo
  - Empresas
  - Clientes de hoteles, moteles y cualquier otro tipo de entorno residencial

<sup>(\*)</sup>Electricista competente: Miembro del Departamento post ventas del productor o el importador o cualquier persona que esté calificado, autorizado y competente para llevar a cabo este tipo de reparaciones con el fin de evitar cualquier peligro. En cualquier caso deberá devolver el aparato este electricista.

## Instrucciones de seguridad



Atención. Nunca toque las partes calientes del aparato (ser cuidadoso, también el plato caliente y el aparato son una parte caliente!). Sólo tome el aparato por la manija.

## Especificaciones técnicas

220-240V~50-60Hz 750W

Consumo de energía en modo de parada: 0,41 W - tiempo entre el final del ciclo y el cambio al modo de parada: 38 minutos

## Diagrama del dispositivo

<b>1</b>	Cubierta superior
----------	-------------------

<b>6</b>	Depósito de agua
----------	------------------

<b>2</b>	Atomizador
<b>3</b>	Embudo y filtro
<b>4</b>	Pieza inoxidable
<b>5</b>	Recipiente de vidrio

<b>7</b>	Medidor de agua
<b>8</b>	Carcasa
<b>9</b>	Botón de encendido/apagado
<b>10</b>	Pies

Antes de usar el producto por primera vez, limpie las piezas desmontables y llene el depósito de agua. No añada café. Enchufe el aparato y pulse el botón de encendido/apagado. El aparato comenzará a funcionar. Cuando el proceso finalice, vacíe la jarra y enjuáguela.

## Uso del dispositivo

Abra la tapa del depósito de agua y llénelo de agua. El nivel de agua no debe superar el nivel MÁX del indicador de agua. Gire el soporte del embudo hacia fuera. Coloque el embudo en su soporte y, luego, coloque el papel de filtro en su interior.

Añada café en el filtro de papel. Normalmente, para una taza de café se necesita una cucharada de café en polvo. Puede ajustar la cantidad a su gusto. Cierre el soporte del embudo.

Coloque la jarra sobre la placa de calentamiento. Enchufe el cable de alimentación en una toma de corriente. Encienda el aparato con el botón de encendido/apagado. El indicador se iluminará y el aparato empezará a funcionar.

Una vez finalizada la preparación del café, cuando deje de gotear café, puede retirar la jarra, servirlo. Apague la cafetera después de usarla.

**Nota: durante el proceso de preparación, puede retirar la jarra para servir durante un período que no supere los 30 segundos. La cafetera dejará de gotear automáticamente.**

Si no desea servir el café de inmediato, mantenga el interruptor encendido. El café puede mantenerse caliente en la placa de calentamiento durante 40 minutos; luego, el aparato se apagará automáticamente. Siempre apague la cafetera y desconecte la alimentación después de utilizarla.

## Limpieza y mantenimiento

No olvide desconectar el enchufe de la toma de corriente antes de limpiar el aparato. Asegúrese de que el aparato, y especialmente la jarra, estén fríos antes de limpiarlos. No lave la jarra inmediatamente después de usarla para evitar un choque de temperatura. Limpie el interior de la jarra con un cepillo suave con agua y jabón. Enjuáguela con agua dulce y séquela antes del siguiente uso. Limpie el exterior con un paño suave y húmedo cuando el aparato esté completamente frío, nunca utilice pulidores de metales. Nunca sumerja el cable, el enchufe o el propio aparato en agua.

### Descalcificación

El aparato se debe descalcificar regularmente (como mínimo, dos veces al año). Puede utilizar un producto para la eliminación de depósitos calcáreos (en ese caso, lea detenidamente las instrucciones suministradas con el producto) o vinagre (una parte de vinagre por tres de agua). La frecuencia depende de la dureza del agua. Por lo general, la descalcificación se debe realizar cada dos meses.

Coloque la jarra sobre la base. Llene el depósito de agua hasta el nivel máximo con la solución preparada.

Encienda el aparato durante un minuto. Apáguelo y espere media hora.

Vuelva a pulsar el botón de encendido/apagado. Deje que toda la solución de limpieza caiga en la jarra. Tire la solución de limpieza y limpie la jarra. Realice dos ciclos más solo con agua para eliminar todos los residuos de la solución descalcificadora.



### **Eliminación correcta de la unidad (Aparatos eléctricos y electrónicos)**

(Aplicable en la Unión Europea y el resto de Europa que han adoptado los países sistemas de recogida selectiva de residuos). La Directiva europea 2012/19/EU sobre residuos de aparatos eléctricos y electrónicos (RAEE), los que electrodomésticos viejos no pueden ser arrojados en los contenedores habituales para residuos domésticos.

Aparatos viejos deben ser recogidos selectivamente para optimizar la recuperación y reciclado de los materiales que contienen y reducir el impacto en la salud humana y el medio ambiente. El símbolo de la papelera tachada se encuentra en todos los productos para recordar la obligación de recolección separada. El consumidor debe contactar con la autoridad local o minorista para obtener información sobre la correcta eliminación de su producto.

- ilustración no contractuales
- La información del producto está sujeta a cambios sin previo aviso.

## **Danke, dass du dich für ein Livoo-Produkt entschieden hast!**

DE

Ihr Mixer, Ihr Grill, Ihre Kopfhörer sind nicht einfach nur Gegenstände, sie sind eine Erweiterung Ihrer selbst, die es Ihnen ermöglicht, Ihren Mitmenschen näher zu kommen, sie zu treffen, mit ihnen zu lachen und sich mit ihnen zu unterhalten. Livoo will Ihnen dabei helfen, ihr Leben in vollen Zügen zu genießen, egal zu welcher Jahreszeit. Winter Raclette, Sommer Grillen. Oder umgekehrt. Sie entscheiden. Nutzen Sie diese Freiheit für Feel Good-Momente im Alltag. Aus diesem Grund sind wir ständig innovativ und schaffen Produkte, die clever, peppig und vor allem erschwinglich sind.

Unser gesamtes Sortiment findest du auf unserer Webseite [www.livoo.fr](http://www.livoo.fr).

## **Livoo, Ihr täglicher Begleiter in den sozialen Netzwerken!**



@Livoo



@livoo\_officiel



@Livoo

## **Sicherheitshinweise**

Bitte nehmen Sie sich die Zeit, die Gebrauchsanweisung vor dem ersten Gebrauch gut zu lesen und bewahren Sie sie für einen späteren Gebrauch auf. Eine Fehlbedienung des Gerätes oder ein unsachgemäßer Gebrauch kann Schaden anfügen oder den Benutzer verletzen. Vergewissern Sie sich, dass Sie das Gerät für den vorhergesehenen Zweck benutzen; wir lehnen jede Verantwortung für Schäden durch unsachgemäßen Gebrauch oder schlechte Handhabung ab.

1. Überprüfen Sie vor der ersten Nutzung, ob die Spannung Ihrer Steckdose mit der Bemessungsspannung übereinstimmt.
2. Ein beschädigtes Stromkabel muss vom Hersteller, einem Vertragshändler oder einer ähnlich qualifizierten Person ersetzt werden, um eine mögliche Gefährdung zu vermeiden(\*).
3. Dieses Gerät kann von Kindern ab 8 Jahren bedient werden, wenn sie beaufsichtigt oder bezüglich der Bedienung instruiert wurden und die Gefahren der Bedienung kennen. Die Reinigung und die Unterhaltung vom Benutzer sollen von Kindern nicht ausgeführt sein, es sei denn, daß sie über 8 Jahre alt sind und es sei denn, daß sie unter Aufsicht einer Erwachsenen sind.
4. Bewahren Sie das Gerät und das Kabel außer Reichweite von Kindern auf, die jünger sind als 8 Jahre.
5. Das Gerät kann von Personen mit verminderten physischen, sensorischen oder mentalen Fähigkeiten, unerfahrenen Personen bedient werden, falls diese beaufsichtigt oder instruiert werden und die Gefahren der Bedienung kennen.

6. Kinder dürfen nicht mit dem Gerät spielen.
7. Lassen Sie das Kabel nicht über die Kante des Tisches oder des Tresens hängen, und halten Sie es von heißen Oberflächen fern.
8. Berühren Sie keine warme Oberfläche.
9. Eine enge Aufsicht ist notwendig, als das Gerät nahe Kindern oder behinderten Personen benutzt ist.
10. Stellen Sie die Kaffeemaschine nicht auf oder in die Nähe von heißem Gas oder einem heißen Ofen.
11. Benutzen Sie kein Gerät draußen (Innengebrauch nur).
12. Das Gerät ist nicht für die Bedienung mit einem externen Timer oder einer Fernbedienung konzipiert.
13. Halten Sie das Gerät immer sauber, da es im direkten Kontakt mit Nahrungsmitteln ist.
14. Die Reinigungsanweisungen der Oberflächen in Verbindung mit Nahrung Betreffend, bitte Sie man untengenannter Absatz "Reinigung" des Handarbeiters anrufen
15. Dieses Gerät ist nicht vorhergesehen, um in Wasser für die Reinigung eingetaucht zu sein und das Gerät soll nicht eingetaucht sein.

16. Die warmen Oberflächen der Elemente können eine Resthitze nach Benutzung bewahren.
17. VORSICHT: Es gibt ein Verletzungsrisiko im Falle schlechter Benutzung
18. VORSICHT: Alle Spritzer auf dem Stecker vermeiden
19. Das Gerät soll nur mit der gelieferten Basis benutzt sein.
20. Die Kaffeemaschine darf nicht im Inneren eines Möbelstücks stehen, wenn sie in Gebrauch ist.
21. VORSICHT: Benutzen Sie das Gerät nicht, wenn die Oberfläche Risse aufweist.
22. Dieses Gerät ist nur für den Hausgebrauch und ähnliche Verwendungszwecke bestimmt, wie zum Beispiel:
  - Personalküchen, in Läden, Büros und an anderen Arbeitsplätzen
  - Firmen
  - Kunden in Hotels, Motels und anderen Arten von Wohnumgebungen

(\*) Kompetenter, entsprechend qualifizierter Elektriker: Kundendienstabteilung des Herstellers oder Importeur oder jegliche qualifizierte Person, die befugt über die erforderlichen Kenntnisse verfügt, um Reparaturarbeiten vorzunehmen und alle Gefahren zu vermeiden. Es sollte in jedem Falle ein Elektrogerätemechaniker zu Rat gezogen werden.

## **Anweisungen zur Sicherheit**



Achtung: Berühren Sie niemals die heißen Geräteteile mit Ihren Händen (seien Sie vorsichtig, der Glasbehälter kann ebenfalls sehr heiß sein!). Oden Glasbehälter nur beim Griff anfassen.

## Technische Spezifikationen

220-240V~50-60Hz 750W

Stromverbrauch im ausgeschalteten Zustand: 0.41W - Zeit zwischen dem Ende des Zyklus und dem Wechsel in den Zustand: 38 Minuten

## Zeichnung des Gerätes

1	Obere Abdeckung
2	Auslauf
3	Trichter und Filter
4	Edelstahlkomponente
5	Glaskanne

6	Wassertank
7	Wasserfüllstandsanzeige
8	Gehäuse
9	Ein/Aus-Taste
10	FüÙe

Reinigen Sie vor dem Erstgebrauch die abnehmbaren Teile und befüllen Sie den Wassertank. Füllen Sie keinen Kaffee ein. Stecken Sie den Stecker in die Steckdose und drücken Sie die Ein/Aus-Taste. Das Gerät beginnt mit dem Betrieb. Wenn der Vorgang abgeschlossen ist, entleeren Sie die Karaffe und spülen Sie sie aus.

## Verwendung des Gerätes

Öffnen Sie den Wassertankdeckel und füllen Sie Wasser in den Wassertank. Der Wasserfüllstand darf den auf der Wasserfüllstandsanzeige angegebenen MAX-Füllstand nicht überschreiten. Schwenken Sie den Trichterbehälter heraus. Setzen Sie den Trichter in den Trichterbehälter und legen Sie dann das Filterpapier in den Trichter ein.

Füllen Sie Kaffee in den Papierfilter. Normalerweise wird für eine Tasse Kaffee ein Löffel Kaffeepulver bemessen. Die Menge kann je nach Geschmack angepasst werden. Schließen Sie den Trichterbehälter. Setzen Sie die Karaffe auf die Warmhalteplatte. Stecken Sie das Netzkabel in die Steckdose. Schalten Sie das Gerät mit der Ein/Aus-Taste ein. Die Anzeige leuchtet auf und das Gerät beginnt mit dem Betrieb. Nach Beendigung des Brühvorgangs, sobald kein Kaffee mehr heraustropft, können Sie die Karaffe entnehmen, den Kaffee einschenken und servieren. Schalten Sie die Kaffeemaschine nach dem Gebrauch aus.

**Hinweis: Während des Brühvorgangs können Sie die Karaffe für den Serviervorgang für maximal 30 Sekunden entnehmen. Die Kaffeemaschine stoppt dann automatisch das Durchlaufen des Kaffees.**

Falls Sie den Kaffee nach Beendigung des Brühvorgangs nicht sofort servieren möchten, lassen Sie den Betriebsschalter eingeschaltet. Der Kaffee kann auf der Warmhalteplatte 40 Minuten lang warmgehalten werden. Das Gerät schaltet sich daraufhin automatisch ab. Schalten Sie die Kaffeemaschine nach der Verwendung stets aus und ziehen Sie den Netzstecker ab.

## Reinigung und Wartung

Vergessen Sie vor der Gerätereinigung nicht, den Stecker aus der Steckdose abzuziehen. Achten Sie darauf, dass das Gerät und insbesondere die Karaffe vor der Reinigung abgekühlt sind. Waschen Sie die Karaffe nicht unmittelbar nach dem Gebrauch, um einen Temperaturschock zu vermeiden. Reinigen Sie die Innenseite der Karaffe mit einer weichen Bürste in warmem Seifenwasser. Spülen Sie sie mit klarem Wasser aus und trocknen Sie sie vor dem nächsten Gebrauch ab. Wischen Sie die Außenseite mit einem weichen, feuchten Tuch ab, sobald das Gerät vollständig abgekühlt ist. Benutzen Sie niemals Metallpolitur am Gerät. Tauchen Sie niemals das Kabel, den Stecker oder das Gerät in Wasser ein.

### Entkalkung

Das Gerät muss regelmäßig entkalkt werden (mindestens zweimal pro Jahr). Es kann ein Entkalkungsmittel (in diesem Fall sorgfältig die Produktanweisungen lesen) oder Essig (ein Teil Essig auf drei Teile Wasser) verwendet werden. Die Häufigkeit der Entkalkungsintervalle hängt von der Wasserhärte ab. Im Allgemeinen sollte eine Entkalkung alle zwei Monate durchgeführt werden.

Stellen Sie die Karaffe auf das Unterteil. Füllen Sie den Wassertank bis zum maximalen Füllstand mit der vorbereiteten Lösung.

Schalten Sie das Gerät für eine Minute lang ein. Schalten Sie es dann wieder aus und warten Sie eine halbe Stunde.

Drücken Sie erneut die Ein/Aus-Taste. Lassen Sie die gesamte Reinigungslösung in die Karaffe tropfen. Schütten Sie die Reinigungslösung weg und reinigen Sie die Karaffe. Führen Sie zwei weitere Brühvorgänge nur mit Wasser durch, um die Entkalkungslösung restlos zu beseitigen.



### Korrekte Entsorgung des Geräts (Electrical and Electronic Equipment)

(Gültig in der Europäischen Union und dem Rest Europas, das die Länder einem separaten Sammelsystem eingeführt haben). Die europäische Richtlinie 2012/19/EU über Elektro- und Elektronik-Altgeräte (WEEE), in Verbindung bleiben Das alte elektrische Haushaltsgeräte dürfen nicht über den normalen Hausmüll entsorgt werden. Altgeräte müssen separat gesammelt werden, um die Wiederverwertung und das Recycling der beinhaltenen Materialien zu optimieren und die Auswirkungen auf die menschliche

Gesundheit und die Umwelt. Das Symbol der durchgestrichenen Mülltonne auf alle Produkte gekennzeichnet, die aus der getrennten Sammlung zu erinnern. Die Verbraucher sollten ihre Kontaktdaten lokalen Behörden oder Ihren Händler für Informationen über die korrekte Entsorgung ihrer Produkte.

- Nicht vertragliche Illustration
- Die Produktinformationen können ohne vorherige Ankündigung geändert werden.

---

## Grazie per avere scelto un prodotto Livoo!

Il tuo mixer, il tuo barbecue, i tuoi auricolari non sono solo oggetti, sono un'estensione di te che ti permette di stare accanto alla tua famiglia e ai tuoi amici, di riunirli, ridere e condividere molte cose. Livoo vuole aiutarti a vivere a fondo la tua vita qualunque siano i tuoi desideri durante tutto l'anno. D'inverno, la raclette e d'estate il barbecue. O viceversa. Tocca te decidere. Approfitta di questa tua libertà per ottenere momenti feel good quotidiani. Ecco perché innoviamo continuamente e creiamo prodotti ingegnosi e efficienti e soprattutto accessibili a tutti.

Ritrova l'insieme della nostra collezione sul nostro sito [www.livoo.fr](http://www.livoo.fr).

**Livoo, il tuo compagno quotidiano fino alle reti sociali!**



@Livoo



@livoo\_officiel



@Livoo

## **Istruzioni di sicurezza**

Si prega di leggere attentamente le seguenti istruzioni prima di usare l'apparecchio e conservarle per un uso futuro. Un uso improprio dell'apparecchio può causare danni all'apparecchio stesso o lesioni all'utente. Assicurarsi di utilizzare l'apparecchio per lo scopo per cui è stato progettato. Decliniamo qualsiasi responsabilità per i danni causati da un uso scorretto o da una cattiva gestione.

1. Prima dell'uso verificare che la tensione della presa a muro corrisponda alla tensione nominale.
2. Se il cavo è danneggiato, farlo sostituire da un produttore o dall'assistenza o personale qualificato per evitare danneggiamenti o pericoli(\*).
3. Questo apparecchio può essere usato da bambini di età superiore agli 8 anni in presenza di altre persone che ne sorvegliano l'operato o ricevano istruzioni sull'uso dell'apparecchio in modo sicuro e ne comprendano i pericoli. La pulizia ed il colloquio per l'utente non devono essere effettuati dai bambini, a meno che siano vecchi di più di 8 anni e che siano sotto la sorveglianza di un adulto.
4. Tenere l'apparecchio e il cavo fuori dalla portata

dei bambini al di sotto degli 8 anni.

5. Gli apparecchi possono essere utilizzati da persone con ridotte capacità mentali, fisiche o sensoriali o prive di esperienza e conoscenze in merito, in presenza di altre persone che ne sorvegliano l'operato o ricevano istruzioni sull'uso dell'apparecchio in modo sicuro e ne comprendano i pericoli.
6. I bambini non devono giocare con l'apparecchio.
7. Far attenzione che il cavo non sporga da banchi o tavoli o che tocchi superfici calde.
8. Non toccate la superficie calda. Utilizzate solamente dei maniques o i bottoni.
9. Una sorveglianza stretta è necessaria quando l'apparecchio è utilizzato vicino a bambini o di persone invalide.
10. Non porre un apparecchio al di sopra o accanto a gas caldo o in un forno riscaldato.
11. Non usare all'esterno (solo uso domestico).
12. Il dispositivo non è progettato per essere messo in funzione per mezzo di un temporizzatore esterno o di un sistema di controllo remoto separato.
13. È assolutamente necessario mantenere

quest'apparecchio sempre pulito quando entra in contatto diretto con gli alimenti.

14. Concernente le istruzioni di pulizia delle superfici in contatto col cibo, grazie per riferirvi al paragrafo sotto "pulizia" del manuale.
15. Questo apparecchio non è previsto per essere immerso nell'acqua per la pulizia e l'apparecchio non deve essere immerso.
16. **AVVERTENZA:** Esiste un rischio di ferita in caso di cattiva utilizzazione.
17. Le superfici calde degli elementi possono conservare un caldo residuo dopo utilizzazione
18. **AVVERTENZA:** Evitare versamenti sul connettore.
19. L'apparecchio deve essere utilizzato unicamente con la base fornita.
20. La caffettiera non deve essere collocata all'interno di un mobile quando è in uso.
21. **AVVERTENZA:** Non utilizzare l'apparecchio se la superficie è incrinata.
22. Questo apparecchio è progettato solo per uso domestico o simile, ad esempio:
  - Cucine per i dipendenti, negozi, uffici e altri luoghi di lavoro
  - Ditte

## - Clienti in hotel, motel e altre strutture alberghiere

(\*) Elettricista qualificato e competente: l'ufficio vendite del produttore o importatore o qualsiasi persona qualificata, approvata e competente per effettuare questo tipo di riparazioni in modo da evitare tutti i pericoli. In ogni caso si dovrebbe rendere l'elettrodomestico all'elettricista.

### Istruzioni di sicurezza



**ATTENZIONE :**

Non toccare mai le parti roventi dell'apparecchio (attenzione, anche la piastra e la caraffa in vetro diventano roventi!). Tenere la caraffa per il manico.

### Specifiche tecniche

220-240V~50-60Hz 750W

Consumo di energia in modalità di arresto: 0,41 W - tempo tra la fine del ciclo e il passaggio alla modalità di arresto: 38 minuti

### Diagramma del dispositivo

<b>1</b>	Coperchio superiore
<b>2</b>	Spruzzatore
<b>3</b>	Imbuto e filtro
<b>4</b>	Parte in acciaio inossidabile
<b>5</b>	Caraffa di vetro

<b>6</b>	Serbatoio dell'acqua
<b>7</b>	Indicatore dell'acqua
<b>8</b>	Alloggiamento
<b>9</b>	Pulsante on/off
<b>10</b>	Piedi

Prima del primo utilizzo, pulire le parti removibili e riempire il serbatoio dell'acqua. Non aggiungere caffè. Collegare l'apparecchio e premere il pulsante di accensione/spegnimento. L'apparecchio inizia a funzionare. Al termine del processo, svuotare la caraffa e sciacquarla

### Uso del dispositivo

Aprire il coperchio del serbatoio dell'acqua e riempirlo d'acqua. Il livello dell'acqua non deve superare il livello MAX indicato. Estrarre il supporto dell'imbuto. Inserire l'imbuto nel supporto e posizionare la carta filtro in esso.

Aggiungere il caffè nel filtro di carta. Di solito per una tazza di caffè è necessario un cucchiaino di polvere di caffè. È possibile regolare la quantità in base ai propri gusti. Chiudere il supporto dell'imbuto. Inserire la caraffa sulla piastra riscaldante. Collegare il cavo di alimentazione alla presa di corrente. Avviare l'apparecchio con il pulsante di accensione/spegnimento; si accende la spia e l'apparecchio inizia a funzionare.

Al termine dell'erogazione del caffè, dopo che il caffè ha smesso di gocciolare, è possibile rimuovere la caraffa, versare e servire. Spegnerla dopo l'uso.

**Nota: durante il processo di erogazione è possibile rimuovere la caraffa per servire per un periodo non superiore a 30 secondi. La caffettiera smetterà di erogare automaticamente.**

Se non si desidera servire immediatamente, mantenere l'interruttore acceso. Il caffè può essere tenuto in caldo sulla piastra riscaldante per 40 minuti e l'apparecchio si spegne automaticamente. Dopo l'uso, spegnere sempre la caffettiera e scollegare l'alimentazione elettrica.

## Pulizia e manutenzione

Non dimenticare di togliere la spina dalla presa prima di pulire l'apparecchio. Assicurarsi che l'apparecchio e soprattutto la caraffa si siano raffreddati prima della pulizia. Non lavare la caraffa subito dopo l'uso per evitare shock termici. Pulire l'interno della caraffa con una spazzola morbida in acqua calda e sapone. Risciacquare con acqua fresca e asciugare prima dell'uso successivo. Pulire l'esterno con un panno morbido e umido quando l'apparecchio è completamente freddo; non utilizzare mai un lucidante per metalli. Non immergere mai in acqua il cavo, la spina o l'apparecchio stesso.

### Decalcificazione

L'apparecchio deve essere decalcificato regolarmente (almeno due volte l'anno). Si può usare un decalcificante (in questo caso leggere attentamente le istruzioni fornite con il prodotto) o l'aceto (una parte di aceto per tre parti di acqua). La frequenza dipende dalla durezza dell'acqua. In generale, la decalcificazione dovrebbe essere effettuata ogni due mesi.

Posizionare la caraffa sulla base. Riempire il serbatoio dell'acqua fino al livello massimo con la soluzione preparata.

Accendere l'apparecchio per un minuto. Spegnerlo e attendere mezz'ora.

Premere nuovamente il pulsante di accensione/spegnimento. Lasciare sgocciolare tutta la soluzione detergente nella caraffa. Gettare la soluzione detergente e pulire la caraffa. Effettuare altri due cicli di erogazione con sola acqua per eliminare tutti i residui di soluzione decalcificante.



### Il corretto smaltimento dell'unità (Apparecchiature Elettriche ed Elettroniche)

(Applicabile nell'Unione Europea e nel resto d'Europa che hanno adottato sistemi di raccolta differenziata paesi). La direttiva Europea 2012/19/EU sui rifiuti di apparecchiature elettriche ed elettroniche (RAEE), prevede che gli elettrodomestici non debbano essere smaltiti nel normale flusso dei rifiuti domestici. Gli apparecchi dismessi devono essere raccolti separatamente per ottimizzare il tasso di recupero e riciclaggio dei materiali che li compongono ed impedire potenziali danni per la salute umana e l'ambiente. Il simbolo

del cestino barrato è riportato su tutti i prodotti per ricordare gli obblighi di raccolta separata. I

consumatori devono contattare la propria autorità locale o il rivenditore per informazioni sulla corretta dismissione del loro prodotto.

- illustrazione non contrattuale
- informazioni sui prodotti sono soggette a modifiche senza preavviso

## Obrigado por ter escolhido Livoo!

A tua varinha, o teu barbecue, os teus fones não são simples objetos, são uma extensão de ti que te permite que te aproximes dos teus, que os reúnas, que rias e que partilhes. A ambição de Livoo consiste em ajudar-te a viver a tua vida a fundo independentemente das tuas vontades ao longo de todo o ano. Inverno raclette, verão barbecue. Ou ao contrário. Tu decides. Aproveita esta liberdade para momentos diários de feel good. É por isso que inovamos constantemente e criamos produtos astuciosos, repletos de dinamismo e sobretudo acessíveis.

Conhece toda a nossa coleção no nosso site [www.livoo.fr](http://www.livoo.fr)

## Livoo, o seu companheiro diário mesmo nas redes



@Livoo



@livoo\_officiel



@Livoo

## Instruções de segurança

Leia as seguintes instruções cuidadosamente antes de utilizar o aparelho e as mantenha para utilização futura. Uma utilização inadequada do aparelho pode causar danos ao mesmo ou lesionar o utilizador. Tenha certeza de utilizar o aparelho para o propósito a que ele foi projetado. Não aceitamos nenhuma responsabilidade por danos causados pela utilização incorreta ou falha no manuseio.

1. Antes do uso, verifique se a tensão de sua tomada de parede corresponde com a tensão nominal.
2. Se o cabo de alimentação estiver danificado, ele deverá ser substituído pelo fabricante, seu agente de serviço ou uma pessoa similarmente qualificada para evitar riscos (\*).
3. Este aparelho pode ser usado por crianças com idade a partir de 8 anos e acima se foi dado a elas supervisão ou instrução quanto ao uso do aparelho de uma maneira segura e entendem os riscos envolvidos. A limpeza e a manutenção

de usuário não devem ser feitas por crianças a não ser que sejam maiores de 8 anos e supervisionadas.

4. Manter o aparelho e seu cabo fora do alcance das crianças menores de 8 anos.
5. Este aparelho pode ser usado por pessoas com capacidades físicas, sensoriais ou mentais reduzidas ou com falta de experiência e conhecimento se foi dado a elas supervisão ou instrução quanto ao uso do aparelho de uma maneira segura e entendem os riscos envolvidos.
6. As crianças não devem brincar com o aparelho.
7. Não deixe o cabo pendurado sobre a borda da mesa ou bancada ou tocando superfície quente.
8. Não toque em superfície quente. Use apenas as alças ou puxadores.
9. Supervisão estrita é necessária quando o seu aparelho estiver sendo usado perto de crianças ou pessoas enfermas.
10. Não coloque um aparelho em cima ou perto de um gás quente ou em um forno aquecido.
11. Não use em áreas externas (apenas para uso doméstico).

12. O aparelho não tem o propósito de ser operado através de cronómetro externo ou sistema de controle remoto separado.
13. É absolutamente necessário manter este aparelho limpo a qualquer momento, já que ele entra em contato direto com os alimentos.
14. Sobre as instruções de limpeza de superfícies em contato com alimentos, agradecemos por consultar o parágrafo abaixo, "limpeza", no manual.
15. O aparelho não deve ser imergido.
16. AVISO: Há lesão potencial para uso indevido.
17. A superfície de elemento de aquecimento está sujeita a calor residual após o uso.
18. AVISO: Deve evitar derrames no conector.
19. O dispositivo só deve ser usado com a base provida.
20. A máquina de café não deve ser colocada dentro de um móvel quando está a ser utilizada.
21. AVISO: Não utilize o aparelho se a superfície estiver rachada.
22. Este aparelho é destinado para uso doméstico e aplicações similares como:
  - áreas de cozinha conjunta, escritórios e outros ambientes de trabalho ,casas de fazenda

- por clientes em hotéis, motéis e outros tipos de ambientes residenciais
- ambientes de quarto e café da manhã

(\*) **Electricista qualificado e competente:** departamento de serviço pós-venda do produtor ou importador, ou qualquer outra pessoa que seja qualificada, aprovada e competente para fazer este tipo de arranjos, para evitar quaisquer perigos. Em qualquer um dos casos, deve devolver o aparelho ao electricista.

## Instruções de segurança especiais



**AVISO:** Nunca toque as peças do aparelho (seja cauteloso, o prato quente e o aparelho também são peça quentes!). Apenas pegue a máquina de café pela alça.

## Especificações técnicas

220-240V~50-60Hz 750W

Consumo de energia no modo de paragem: 0,41 W - tempo entre o fim do ciclo e a passagem ao modo de paragem: 38 minutos

## Diagrama do dispositivo

<b>1</b>	Tampa superior
<b>2</b>	Borrifador
<b>3</b>	Funil e filtro
<b>4</b>	Peça de inox
<b>5</b>	Pote de vidro

<b>6</b>	Tanque de água
<b>7</b>	Medidor de água
<b>8</b>	Encaixe
<b>9</b>	Botão "on/off" [lig./desl.]
<b>10</b>	Pés

Antes de utilizar pela primeira vez, limpe as peças destacáveis e preencha o tanque de água. Não adicione café. Conectar o aparelho e premir o botão "On/off" [lig./desl.] O aparelho começará a operar. Quando o processo estiver concluído, esvazie o jarro e enxague-o.

## Utilização do dispositivo

Abra a tampa do tanque de água e abasteça o reservatório de água com água. O nível de água não deve exceder o nível MÁX. conforme indicado no medidor de água. Gire o suporte do funil para fora. Coloque o funil no suporte do funil e em seguida, coloque o papel no funil.

Adicione o café no filtro do papel. Geralmente, um copo de café precisa de uma colher de pó de café. Pode ajustar a quantidade de acordo com o seu sabor. Feche o suporte do funil.

Insira a garrafa na placa de aquecimento. Conecte o cabo de alimentação na tomada. Ligue o dispositivo utilizando o botão "on/off" [lig./desl.], o indicador acenderá e o aparelho começará a funcionar.

Mediante a conclusão da preparação do café, após o café parar de gotejar, pode remover a garrafa, derramar e servir. Desligue a máquina de café após o uso.

**Observação: durante o processo de preparação, pode remover a garrafa para servir por um período que não exceda 30 segundos. A máquina de café parará de gotejar automaticamente.**

Se não quiser servir imediatamente, mantenha o interruptor ligado. O café pode ser mantido quente na placa de aquecimento por 40 minutos e o aparelho será desligado automaticamente. Sempre desligue a máquina de café e desconecte a fonte de alimentação após o uso.

## Limpeza e manutenção

Não se esqueça de remover o conector da tomada antes de limpar o aparelho. Certifique-se de que o aparelho e especialmente a garrafa estejam frios antes de limpar. Não lave a garrafa imediatamente após o uso para evitar choque térmico. Limpe o interior da garrafa com uma escova suave usando sabão e água morna. Enxague com água fresca e seque antes do próximo uso. Limpe a área externa com um pano suave e húmido quando o aparelho estiver completamente frio, nunca use polidor de metal. Não imerja o cabo, conector ou o próprio aparelho na água.

### Desincrustação

O aparelho tem de ser desincrustado regularmente (no mínimo, duas vezes ao ano). Pode utilizar um produto de descalcificação (neste caso, leia cuidadosamente as instruções fornecidas com o produto) ou vinagre (uma parte de vinagre para três partes de água). A frequência depende da dureza da água. Geralmente, o desincrustante deve ser aplicado a cada dois meses.

Coloque a garrafa na base. Preencha o tanque de água até o nível Máx. com a solução preparada.

Ligue o aparelho durante um minuto. Desligue e espere uma meia hora.

Premir o botão "On/Off" [lig./desl.] novamente. Espere toda a solução de limpeza gotejar na garrafa. Jogue fora a solução de limpeza e limpe a garrafa. Opere mais dois ciclos de infusão com água para remover todos os resíduos de solução desincrustante.



### A eliminação correta da unidade - (Equipamento Elétrico e Eletrônico)

(Aplicável na União Europeia e outros países europeus que adotaram sistemas de recolha de lixos separados). A Diretiva Europeia 2012/19 / EU relativa aos resíduos de equipamentos elétricos e eletrónicos (REEE), exige que os dispositivos domésticos utilizados não são jogados no fluxo normal de lixo doméstico. Os aparelhos antigos devem ser recolhidos separadamente, a fim de otimizar a recuperação e reciclagem de materiais conter e reduzir o impacto na saúde humana e no ambiente.

O símbolo do caixote do lixo é marcado em todos os produtos para lembrar as obrigações de recolha seletiva. Os consumidores devem contactar as autoridades locais ou revendedor para informações sobre o descarte correto do seu equipamento.

- Foto não contratual
- O fabricante reserva-se no direito de fazer alterações sem aviso prévio dos seus produtos

## Dank je dat je voor een Livoo-product hebt gekozen!

Je mixer, je barbecue, je oortjes zijn niet gewoon maar voorwerpen, ze zijn een verlengstuk van jou waarmee je je band met je dierbaren versterkt, ze samenbrengt, samen lacht en fijne momenten deelt. Livoo wil ervoor zorgen dat je intensief leeft, waar je ook zin in hebt, het hele jaar lang. Gourmetten in de winter, barbecueën in de zomer. Of omgekeerd, dat bepaal je zelf. Profiteer van deze vrijheid voor dagelijkse feel good-momenten. Daarom innoveren wij voortdurend en maken wij slimme producten, met veel punch, maar die vooral betaalbaar zijn.

Je vindt onze hele collectie op onze site [www.livoo.fr](http://www.livoo.fr)

## Livoo, je dagelijkse partner, ook op de netwerken.



@Livoo



@livoo\_officiel



@Livoo

## Veiligheidsvoorschriften

Lees de volgende instructies zorgvuldig door vóór u het apparaat gebruikt en bewaar ze voor toekomstig gebruik.

Verkeerd gebruik van het apparaat kan schade aan het apparaat of letsel aan de gebruiker veroorzaken. Zorg ervoor dat u het apparaat gebruikt voor het doel waarvoor het is ontworpen. Wij aanvaarden geen enkele aansprakelijkheid voor schade (schade) veroorzaakt door onjuist gebruik of verkeerd gebruik.

1. Gaarne controleren of de netspanning van het apparaat overeenkomt met de spanning van uw installatie alvorens u het apparaat aansluit.
2. Indien het netsnoer beschadigd is, mag het uitsluitend door de fabrikant, zijn servicemonteur of een gekwalificeerde elektricien worden vervangen, om enige gevaren uit te sluiten. (\*).
3. Dit apparaat kan worden gebruikt door kinderen van 8 jaar en ouder en personen met beperkte fysieke, sensorische of mentale capaciteiten of gebrek aan ervaring en kennis als zij op een

veilige manier instructie hebben gekregen over het gebruik van het apparaat en de betrokken gevaren begrijpen. Reinigings- en onderhoudswerkzaamheden mogen niet door kinderen worden gemaakt tenzij ze ouder zijn dan 8 jaar en onder toezicht staan.

4. Houd het apparaat en het netsnoer buiten het bereik van kinderen jonger dan 8 jaar.
5. Deze apparaten kunnen worden gebruikt door personen met beperkte fysieke, sensorische of mentale capaciteiten of gebrek aan ervaring en kennis als zij op een veilige manier instructies hebben gekregen of geïnstrueerd zijn over het gebruik van het apparaat en als zij de gevaren daarvan begrijpen.
6. Kinderen mogen niet met het apparaat spelen.
7. Laat het netsnoer niet over de rand van de tafel of het aanrecht hangen of een heet oppervlak aanraken.
8. Geen heet oppervlak aanraken. Gebruik uitsluitend de handgrepen of knoppen.
9. Goed toezicht is noodzakelijk wanneer uw apparaat in de buurt van kinderen of zwakkere personen wordt gebruikt.
10. Het apparaat niet op of in de buurt van een heet

gas of in een verwarmde oven plaatsen.

11. Niet buitenshuis gebruiken (Uitsluitend voor huishoudelijke gebruik).
12. Het apparaat is niet bedoeld om te worden bediend met behulp van een externe timer of een afzonderlijk afstandsbedieningssysteem.
13. Het is absoluut noodzakelijk dit apparaat te allen tijde schoon te houden, aangezien het in direct contact komt met voedsel.
14. Met betrekking tot de instructies voor het reinigen van oppervlakken die in contact komen met voedsel, verwijzen wij u naar de onderstaande paragraaf "reinen" in deze handleiding.
15. Het apparaat mag nooit worden ondergedompeld.
16. WAARSCHUWING: Er is potentieel letsel door verkeerd gebruik
17. Het oppervlak van het verwarmingselement is na gebruik onderworpen aan restwarmte.
18. WAARSCHUWING: Voorkom morsen op de connector.
19. Het apparaat mag alleen met de meegeleverde standaard worden gebruikt.
20. Het koffiezetapparaat mag niet in een

meubelstuk worden geplaatst wanneer het in gebruik is.

21. **WAARSCHUWING:** Gebruik het apparaat niet als het oppervlak gebarsten is.

22. Dit apparaat is bestemd voor gebruik in huishoudelijke en soortgelijke toepassingen zoals:

- Personeelskeuken in winkels, kantoren of andere type werkomgevingen
- boerderijen
- door klanten in hotels, motels en andere type woonomgevingen
- bed en breakfast type omgevingen

<sup>(\*)</sup>**Gekwalificeerd elektricien:** after-sales dienst van de fabrikant of de invoerder, die erkend en bevoegd is om dergelijke herstellingen te doen zodat elk gevaar vermeden wordt. Gelieve het toestel bij problemen naar deze dienst terug te brengen.

## **Veiligheidsinstructies**



**WAARSCHUWING :** Nooit hete delen van het apparaat aanraken (wees voorzichtig, ook de warme plaat en het apparaat zijn heet!). Het koffiezetapparaat alleen aan het handvat vastpakken.

## **Technische specificaties**

220-240V~50-60Hz 750W

Stroomverbruik in stopstand: 0.41W – tijd tussen einde cyclus en overschakelen naar stopstand:  
38minuten

## Schema van het apparaat

1	Bovenblad
2	Sproeier
3	Trechter en filter
4	Inox deel
5	Glazen pot

6	Watertank
7	Watermeter
8	Huisvesting
9	Aan/uit knop
10	voeten

Voordat u deze voor de eerste keer gebruikt, reinigt u de afneembare onderdelen en vult u de watertank. Voeg geen koffie toe. Sluit het toestel aan en druk op de aan/uit-knop. Het apparaat begint te werken. Wanneer het proces is voltooid, leegt u de karaf en spoelt u deze af.

## Gebruik van het apparaat

Open het deksel van de watertank en vul het waterreservoir met water. Het waterniveau mag het MAX-niveau niet overschrijden zoals aangegeven op de watermeter. Zwaai de trechterhouder naar buiten. Plaats de trechter in de trechterhouder en plaats vervolgens het filterpapier in de trechter.

Voeg koffie toe aan het papieren filter. Meestal heeft een kop koffie een lepel koffiepoeder nodig. U kunt de hoeveelheid aanpassen aan uw smaak. Sluit de trechterhouder.

Leg de karaf op de warmhoudplaat. Steek het netsnoer in het stopcontact. Start het apparaat met de aan/uit-knop, de indicator gaat branden en het apparaat begint te werken.

Na voltooiing van het zetten van koffie, nadat de koffie stopt met druppelen, kunt u de karaf verwijderen, gieten en serveren. Zet het koffiezetapparaat na gebruik uit.

**Opmerking: tijdens het brouwproces kunt u de karaf verwijderen om te serveren voor een periode van maximaal 30 seconden. Het koffiezetapparaat stopt automatisch met druppelen.**

Als u niet onmiddellijk wilt serveren, houdt u de schakelaar aan. De koffie kan 40 minuten warm worden gehouden in de warmhoudplaat en het apparaat wordt automatisch uitgeschakeld. Zet het koffiezetapparaat altijd uit en koppel de voeding na gebruik los.

## Schoonmaak en onderhoud

Vergeet niet om de stekker uit het stopcontact te halen voordat u het apparaat schoonmaakt. Zorg ervoor dat het apparaat en vooral de karaf zijn afgekoeld voordat u het schoonmaakt. Was de karaf niet onmiddellijk na het gebruik om thermische schokken te voorkomen. Reinig de binnenkant van de karaf met een zachte borstel in een warm sopje. Afspoelen met vers water en drogen voor het volgende gebruik. Veeg de buitenkant af met een zachte, vochtige doek wanneer het apparaat volledig koud is, gebruik nooit metaalpoets. Dompel het snoer, de stekker of het apparaat nooit onder in water.

### Ontkalken

Het apparaat moet regelmatig worden ontkalkt (minimaal twee keer per jaar). U kunt ontkalkingsmiddel gebruiken (lees in dit geval zorgvuldig de instructies die bij het product zijn geleverd) of azijn (een deel azijn tot drie delen water). De frequentie is afhankelijk van de waterhardheid. Over het algemeen moet de ontkalking om de twee maanden worden gedaan.

Leg de karaf op de basis. Vul het waterreservoir tot het Max-niveau met de voorbereide oplossing. Schakel het apparaat gedurende één minuut in. Schakel het uit en wacht een half uur.

Druk nogmaals op de aan/uit-knop. Laat alle reinigungsoplossing in de karaf druppelen. Gooi de reinigungsoplossing weg en maak de karaf schoon. Voer nog twee brouwcycli uit met alleen water om alle resten van de ontkalkingsoplossing te verwijderen.



**Juiste verwijdering van het apparaat. (Elektrische en elektronische apparatuur)**

(Van toepassing in de Europese Unie en de rest van Europa die over gescheiden afvalsystemen beschikken). De Europese richtlijn 2012/19/EU stijltang betreffende afgedankte elektrische en elektronische apparatuur (AEEA), vereist dat oude huishoudelijke elektrische apparaten niet met het normale huisvuil mogen worden weggegooid. Oude apparaten moeten apart worden ingezameld om de terugwinning en recycling van de gebruikte materialen te optimaliseren en de impact op de menselijke gezondheid en het milieu te verminderen. Het symbool van de doorgestreepte vuilnisbak is duidelijk op alle producten aangebracht om u te herinneren aan de verplichtingen van gescheiden inzameling. Consumenten moeten contact opnemen met de lokale overheid of verdeler voor informatie over de juiste verwijdering van hun product.

- Geen contractuele foto
- Zorgen over de kwaliteit van zijn producten de bouwer(fabrikant) behoudt het recht om wijzigingen aan te brengen zonder voorafgaande kennisgeving



**LIVOO**

BP 61071

67452 Mundolsheim – FRANCE