

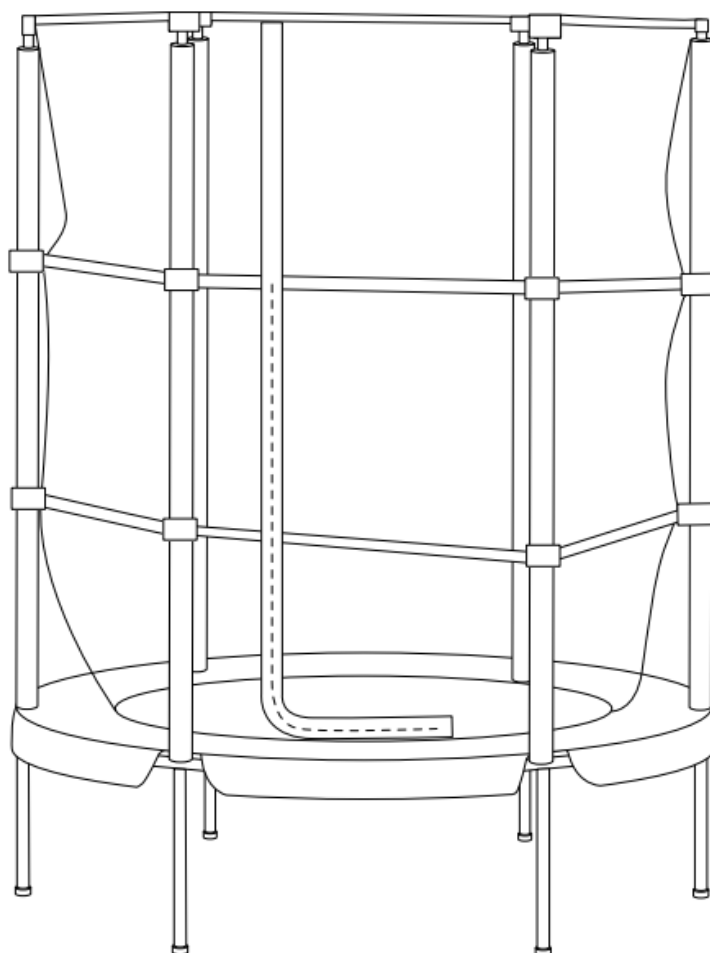

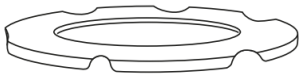





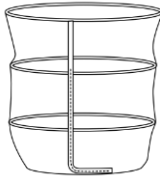

MINI YOOPI

1210_102999

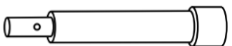

h&j Habitat
et Jardin

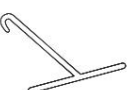
A		1	1/1
B		1	1/1
C		1	1/1
D		1	1/1
E		30	1/1
F		24	1/1
G		1	1/1
H		6	1/1
I		6	1/1
J		6	1/1
K		6	1/1
H		1	1/1

FR : SAV//INFORMATION /VIDEO/CONTACT

EN: AFTER-SALES SERVICE//INFORMATION/VIDEO/CONTACT

DE : REPARATUR-SERVICE UND ERSATZTEILE //INFORMATIONEN /VIDEO/KONTAKT

ES: SERVICIO POST-VENTA//INFORMACIÓN/VIDEO/CONTACTO

IT: SERVIZIO ASSISTENZA//INFORMAZIONI/VIDEO/CONTATTO

PT: SERVIÇO PÓS-VENDA//INFORMAÇÕES/VIDEO/CONTATO

PL: SERWIS TECHNICZNY//INFORMACJE/WIDEO/KONTAKT

NE: AFTER SALES SERVICE//INFORMATIE/VIDEO/CONTACT

HE: עם לתקשר/הווידיאו/ מידע/ומכירות שירות לאחר

SAV.HABITATETJARDIN.

WARNING:

Read these materials prior to assembling and using this trampoline and trampoline enclosure.

Keep this manual so you can refer to it later.

For use by children ages 3 to 6 years **ONLY**.

Maximum user weight 25kg.

ADULT ASSEMBLY REQUIRED – Contains small parts, sharp points and sharp edges.

CHOKING HAZARD- Small parts – not for children under 3 yrs.

1. INTRODUCTION

Before you start to using this trampoline, be sure to carefully read all the information provided to you in this manual. Just like any other type of physical activity, participants can be injured. To reduce the risk of injury, be sure to follow safety rules and tips.

- It's recommended to wear gloves when installing the products.
- Don't place the trampoline on concrete, asphalt or any other hard surface.
- Misuse and abuse of this trampoline is dangerous and can cause serious injury!
- Trampoline, being a rebounding device, propel the performer to unaccustomed heights and into a variety of body movements.
- Always inspect the trampoline before each use for wear-out mat, loose or missing parts.
- Strong winds and gusts can result in displacement of the trampoline. Salta Trampolines recommends securing the trampoline by use of anchors or sandbags and removal of the safety net and jump net.
- Proper assembly, care and maintenance of the product, safety tips, warnings, and proper techniques in jumping and bouncing are all included in this manual. All users and supervisors must read and familiarize themselves with these instructions. Anybody who chooses to use this trampoline must be aware of their own limitations in regards to performing various jumps and bounces with this trampoline.

WARNING

- **WARNING!** Read instructions before using this trampoline.
- **WARNING!** No somersaults.
- **WARNING!** Only one user. Collision hazard.
- **WARNING!** Always close net opening before jumping.
- **WARNING!** Only for domestic use.
- **WARNING!** Outdoor use only.
- **WARNING!** Do not wear shoes on the trampoline, as this will cause excessive wear on the mat material.
- **WARNING!** Do not use the mat when it is wet.
- **WARNING!** The trampoline shall be assembled by an adult in accordance with the assembly instructions and thereafter checked before the first use.
- **WARNING!** Empty pockets and hands before jumping.

- WARNING! Always jump in the middle of the mat.
- WARNING! Do not eat while jumping.
- WARNING! Do not exit by a jump.
- WARNING! Do not use in strong wind conditions and secure the trampoline.
- WARNING! Limit the time of continuous usage (make regular stops).
- WARNING! Adult supervision required.
- WARNING! Not suitable for children under 36 months. Choking hazard. Small parts. • The trampoline is not intended to be buried into the ground.
- The net should be replaced every 2 years.
- The trampoline shall not be modified. • Retain the maintenance instruction manual.
- Self-locking nuts are only to be used for a one-time setup.
- Misuse and abuse of this trampoline can cause serious injuries.
- Inspect before using and replace any worn, defective or missing parts.
- Observe all safety requirements enclosed with this product.
- Not suitable for children under 36 months, due to lack of the ability.
- Keep away from fire.
- Do not hang from, kick, cut or climb on the safety net.
- Wear clothing free of drawstrings, hooks, loops or anything that could get caught in the barrier.
- Do not attach anything to the barrier that is not a manufacturer-approved accessory or part of the enclosure system.
- Enter and exit the enclosure only at the enclosure door or barrier opening designated for that purpose.

2. INFORMATION ON USE OF THE TRAMPOLINE

Initially, you should get accustomed to the feel and bounce of the trampoline. The focus must be on the fundamentals of your body position and you should practice each bounce (the basic bounces) until you can do each skill with ease and control.

To brake a bounce, all you need to do is flex your knees sharply before they come in contact with the mat of the trampoline. This technique should be practiced while you are learning each of the basic bounces. The skill of braking should be used whenever you lose balance or control of your jump.

Always learn the simplest bounce first and be consistent with the control of your bounce before moving on to more difficult and advanced bounces. A controlled bounce is one when your take off point and landing point is the same spot on the mat. If you move up to the next bounce without first mastering the previous, you increase your chances of getting injured.

Do not bounce on the trampoline for extended periods of time because fatigue can increase your chances of becoming injured. Bounce for a brief period of time and then allow others to join in on the fun! Never have more than one person bouncing on the trampoline.

Jumpers should wear t-shirt, shorts or sweats, and regulation gymnastics shoes, heavy socks, or be bare foot. If you are just beginning, you may want to wear long sleeve shirts and pants to protect against scrapes and abrasions until you master correct landing positions and form. Do not wear

hard sole shoes, such as tennis shoes, on the trampoline as this will cause excessive wear on the mat material.

You should always mount and dismount properly in order to avoid injury. To mount properly, you should PLACE your hand on the frame and either step or roll up onto the frame, over the springs, and onto the trampoline mat. You should always remember to place your hands onto the frame while mounting or dismounting. Do not step directly onto the frame pad or grasp the frame pad. To dismount properly, move over to the side of the trampoline and place your hand onto the frame as a support and step from the mat to the ground. Smaller children should be assisted when mounting and dismounting the trampoline.

Do not bounce recklessly on the trampoline since this will increase your chances of getting injured. The key to safety and having fun on the trampoline is control and mastering the various bounces. Never try to out-bounce another bouncer in terms of height! Never use the trampoline alone without supervision.

3. ACCIDENT CLASSIFICATION

Mounting and Dismounting: Be very careful when getting on and off the trampoline. DO NOT mount the trampoline by grabbing the frame pad, stepping onto the springs, or by jumping onto the mat of the trampoline from any object (i.e. a deck, roof, or ladder). This will increase your chances of getting injured! DO NOT dismount by jumping off the trampoline and landing on the ground regardless of the make up of the ground. If small children are playing on the trampoline, they may need help in mounting and dismounting.

Use of Alcohol or Drugs: DO NOT consume any alcohol or drugs when using this trampoline! This will increase your chances of getting injured, since these substances impair your judgements, reaction time, and overall physical coordination.

Striking the Frame of Springs: When playing on the trampoline, STAY in the center of the mat. This will reduce your risk of getting injured by landing on the frame or springs. Always keep the frame pad covering the frame of the trampoline. DO NOT jump or step onto the frame pad directly since it was not intended to support the weight of a person.

Loss of Control: DO NOT try difficult manoeuvres, or any manoeuvres until you have mastered the previous manoeuvre, or if you are just learning how to jump on a trampoline. If you do, you will increase your risk of getting injured by landing on the frame, springs, or off the trampoline completely because you might lose control of your jump. A controlled jump is considered landing on the same spot that you took off from. If you do lose control when you are jumping on the trampoline, bend your knees sharply when you land and this will allow you to regain control and stop your jump.

Somersaults (Flips): DO NOT PERFORM somersaults of any type (backwards or forwards) on this trampoline. If you make a mistake when trying to perform a somersault, you could land on your head or neck. This will increase your chances of getting your neck or back broken, which will result in death or paralysis.

Foreign Objects: DO NOT use the trampoline if there are pets/animals, other people, or any objects underneath or into the trampoline. This will increase the chances of an injury occurring. DO NOT hold any foreign objects in your hand and DO NOT place any objects on the trampoline while anyone is playing on it. Please be aware of what is overhead when you are playing on the

trampoline. Tree limbs, wires, or other objects located over the trampoline will increase your chances of getting injured.

Weather Conditions: Please be aware of the weather conditions when using the trampoline. Do not use if the mat of the trampoline is wet, the jumper could slip and injure him or herself. If it is too windy, jumpers could lose control.

Limiting Access: When the trampoline is not in use, always store the access ladder in a secure place, so unsupervised children cannot play on the trampoline.

TIPS TO REDUCE THE RISK ACCIDENTS

Jumper's role in accident prevention

The key here is to stay in control of your jumps. DO NOT move onto more complicated, more difficult manoeuvres until you have mastered the basic, fundamental bounce. Education is also key to safety and very important. Read, understand, and practice all safety precautions and warnings prior to using the trampoline. A controlled jump is when you land and take off from the same location. For additional safety tips and instructions, contact a certified trampoline instructor.

Supervisor's Role in Accident Prevention

Supervisor needs to understand and enforce all safety rules and guidelines. It is the responsibility of the supervisor to provide knowledgeable advice and guidance to all jumpers of the trampoline. If supervision is unavailable or inadequate, the trampoline could be stored in a secure place, disassembled to prevent unauthorized use, or covered with a heavy tarpaulin that can be locked or secured with lock or chains. The supervisor is also responsible to ensure that the safety placard is placed on the trampoline and that jumpers are informed of these warnings and instructions.

4. TRAMPOLINE SAFETY INSTRUCTIONS

Jumpers

- Do not use trampoline if you have consumed alcohol or any drugs.
- Remove all hard or sharp objects from person before using trampoline.
- You should climb on and off in a controlled and careful manner. Never jump on or off the trampoline and never use the trampoline as a device to bounce onto or into another object.
- Always learn the basic bounce and master each type of bounce before trying more difficult types of bounces. Review the Basic Skills Section to learn how to do the basics.
- To stop your bounce, flex your knees when you land on the mat with your feet.
- Always be in control when you are bouncing on the trampoline. A controlled jump is when you land at the same spot that you took off from. If at any time you feel out of control, try to stop your bouncing.
- Do not jump or bounce for prolonged periods of time or too high for a number of jumps.
- Keep your eyes on the mat to maintain control. If you do not, you could lose balance or control.
- Never have more than 1 person on the trampoline at any time.
- Always have a supervisor watching you when you are on the trampoline.

Supervisors

Educate yourself with the basic jumps and safety rules. To prevent and reduce the risk of injuries, enforce all safety rules and ensure that new jumpers learn the basic bounces before trying more difficult and advanced jumps.

- All jumpers need to be supervised, regardless of skill level or age.
- Never use the trampoline when it is wet, damaged, dirty, or worn out. The trampoline should be inspected before any jumpers start bouncing on it.
- Keep all objects that could interfere with the jumper away from the trampoline.
- Be aware of what is overhead, underneath, and around the trampoline.
- To prevent unsupervised and unauthorized use, the trampoline should be secured when not in use.

5. TRAMPOLINE PLACEMENT

The minimum overhead clearance required is 7.3 meters (24 feet) and a clearance of 2 meter around the perimeter of the trampoline. In terms of horizontal clearance, please ensure that no hazardous objects are near the trampoline such as tree limbs, other recreational objects (i.e. swing sets, swimming pools), electrical power wiring, walls, fences, etc.

For safe use of the trampoline, please be aware of the following when selecting a place for your trampoline:

- Make sure it is placed on a level surface.
- The area is well-lighted.
- There are no obstructions beneath the trampoline.

If you do not follow these guidelines, you increase the risk of someone getting injured.

6. WARRANTY

Warranty can be claimed by presenting the original invoice. The warranty applies only to the material and constructions defects with respect to the product or its components. The warranty lapses if:

- The product is used incorrect or negligent or in a inappropriate way.
- The product is not installed according to the instructions / maintenance.
- The product is buried into the ground.
- Defects caused by external influences (e.g. climate influences such as normal weathering by UV rays or normal wear and tear).
- Changes or modifications to the trampoline are not permitted.

7. CARE AND MAINTENANCE

This trampoline was designed and manufactured with quality materials and craftsmanship. If proper care and maintenance is provided, it will provide all jumpers with years of exercise, fun, and enjoyment as well as reduce the risk of injury. Check and maintenance of the main parts (frame, suspension system, mat and padding) at the beginning of each season and also regular intervals. If these checks are not carried out, the trampoline could become dangerous. Please follow the guidelines listed below:

This trampoline is designed to withhold a certain amount of weight and use. Please make sure that only one person at one time uses the trampoline. Jumpers should either wear socks or be barefoot when using the trampoline. Please be aware that street shoes or tennis shoes should NOT be worn

while using the trampoline. In order to prevent the trampoline mat from getting cut or damaged please do not allow any pets on the mat. Also, jumpers should remove all sharp objects from their themselves prior to using the trampoline. Any type of sharp or pointed objects should be kept off the trampoline mat at all times.

Always inspect the trampoline before each use for worn, abused or missing parts. A number of conditions could arise that may increase your chances of getting injured. Please be aware of:

- Check all nuts and bolts for tightness and tighten when required.
- Check all spring-loaded (pit pin) joints are still intact and cannot become dislodged during play.
- Check all coverings and sharp edges and replace when required.
- In certain countries during winter period, the snow load and the very low temperature can damage the trampoline. It is recommended to remove the snow and store the mat and the enclosure indoor.
- Check that mat and padding are without defects; NOTE Sunlight, rain, snow and extreme temperatures reduce the strength of these parts over time.
- Replace the net after 2 years of use or when the net no longer works properly.
- Punctures, holes, or tears in the trampoline mat.
- Sagging trampoline mat.
- Loose stitching or any kind of deterioration of the mat.
- Bent or broken frame parts, such as the legs.
- Broken, missing, or damaged springs.
- Damaged, missing, or insecurely attached frame pad.
- Make sure that the hook-and-loop fasteners are closed correctly during use of trampoline.

If you find any of the previous conditions, or anything else that you feel could cause harm to any user, the trampoline should be disassembled or secured from use until the condition(s) has been resolved.

Windy conditions

In severe wind situations, the trampoline can be blown away. If you expect windy weather conditions, the trampoline should be moved to a sheltered area or disassembled. Another option is to tie the round, outside portion (top frame) of the trampoline to the ground using ropes and stakes. To ensure security, at least three tie downs should be used. Do not just secure the legs of the trampoline to the ground because they can pull out the frame sockets

Moving the trampoline

If you need to move the trampoline, two people should be used. When moving, lift the trampoline slightly off the ground and keep it horizontal to the ground. For any type of other move, you should disassemble the trampoline.



MAINTENANCE

Although your trampoline does not require any particular maintenance, a few precautions are necessary when not in use.

- The trampoline must be kept dry as much as possible. It is therefore best to cover it with a protective cover after each use or dismantle it and store it in a dry and sheltered location when not in use.

- Regularly inspect your trampoline for any defects or premature wear.
- Your trampoline was made by using an anti-rust treatment. However, if traces of rust appear following prolonged exposure, it is recommended to attend to these immediately with regular anti-rust treatment.
- If parts are missing or damaged, directly contact our customer service.
- When dismantling your trampoline, follow the assembly instructions above in reverse.

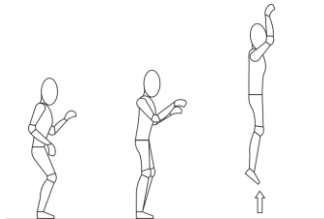
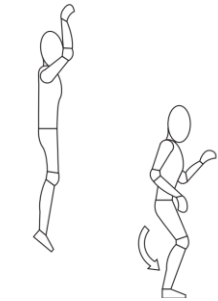
BASIC TECHNIQUES

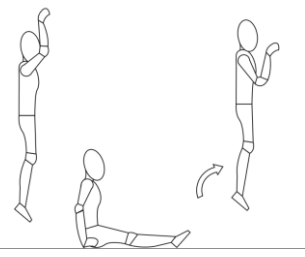
<p>The basic bounce</p> <ul style="list-style-type: none"> ● Start in an upright position. ● Swing your arms forward in a circular motion. ● After gaining momentum, bring together the tips of your feet pointing downwards while in the air. 	
<p>Cushioning/slowing down</p> <ul style="list-style-type: none"> ● Users may lose their balance. The cushioning technique allows balance to be quickly regained. ● Start with a normal jump. ● When you come into contact with the mat, bend your knees to cushion the bounce. 	
<p>The hand and knee drop</p> <ul style="list-style-type: none"> ● Start with a basic bounce. ● Land on your hands and knees, with your back straight. ● Concentrate on landing evenly on the four contact points, rather than on the height of the jump. 	
<p>Seat drop</p> <ul style="list-style-type: none"> ● Land in a seated position, with your hands on the mat. ● Return to the basic position by pushing with your hands. 	

AVERTISSEMENT:

Lisez ces documents avant d'assembler et d'utiliser ce trampoline et le boîtier du trampoline.

Conservez ce manuel pour pouvoir vous y référer plus tard.

Pour les enfants de 3 à 6 ans **UNIQUEMENT**.

Poids maximum de l'utilisateur 25kg.

ASSEMBLAGE ADULTE REQUIS - Contient de petites pièces, des extrémités pointues et des arêtes vives.

DANGER D'ÉTOUFFEMENT- Petites pièces - pas pour les enfants de moins de 3 ans.

8. INTRODUCTION

Avant de commencer à utiliser ce trampoline, lisez attentivement toutes les informations fournies dans ce manuel. Comme tout autre type d'activité physique, les participants peuvent être blessés. Pour réduire les risques de blessures, suivez les règles de sécurité et les conseils.

- Il est recommandé de porter des gants lors de l'installation des produits.
- Ne placez pas le trampoline sur du béton, de l'asphalte ou toute autre surface dure.
- Une mauvaise utilisation et un usage abusif de ce trampoline sont dangereux et peuvent entraîner des blessures graves!
- Le trampoline, étant un dispositif de rebondissement, propulse l'interprète à des hauteurs inhabituelles et dans une variété de mouvements corporels.
- Inspectez toujours le trampoline avant chaque utilisation pour vous assurer qu'il n'y a pas de tapis d'usure, de pièces desserrées ou manquantes.
- Des vents forts et des rafales peuvent entraîner le déplacement du trampoline. Salta Trampolines recommande de fixer le trampoline à l'aide d'ancres ou de sacs de sable et de retirer le filet de sécurité et le filet de saut.
- L'assemblage, l'entretien et la maintenance appropriés du produit, les conseils de sécurité, les avertissements et les techniques appropriées pour sauter et rebondir sont tous inclus dans ce manuel. Tous les utilisateurs et superviseurs doivent lire et se familiariser avec ces instructions. Toute personne qui choisit d'utiliser ce trampoline doit être consciente de ses propres limites en ce qui concerne l'exécution de divers sauts et rebonds avec ce trampoline.

AVERTISSEMENT

- **AVERTISSEMENT!** Lisez les instructions avant d'utiliser ce trampoline.
- **AVERTISSEMENT!** Pas de sauts périlleux.
- **AVERTISSEMENT!** Un seul utilisateur. Danger de collision.
- **AVERTISSEMENT!** Fermez toujours l'ouverture du filet avant de sauter.
- **AVERTISSEMENT!** Uniquement pour usage domestique.
- **AVERTISSEMENT!** Utilisation à l'extérieur uniquement.
- **AVERTISSEMENT!** Ne portez pas de chaussures sur le trampoline, car cela provoquerait une usure excessive du matériau du tapis.
- **AVERTISSEMENT!** Ne pas utiliser le tapis lorsqu'il est mouillé.

- AVERTISSEMENT! Le trampoline doit être assemblé par un adulte conformément aux instructions de montage, puis vérifié avant la première utilisation.
 - AVERTISSEMENT! Videz les poches et les mains avant de sauter.
 - AVERTISSEMENT! Toujours sautez au milieu du tapis.
 - AVERTISSEMENT! Ne mangez pas en sautant.
 - AVERTISSEMENT! Ne sortez pas par un saut.
 - AVERTISSEMENT! N'utilisez pas dans des conditions de vent fort et sécurisez le trampoline.
 - AVERTISSEMENT! Limitez le temps d'utilisation continue (faire des arrêts réguliers).
 - AVERTISSEMENT! La supervision d'un adulte est requise.
 - AVERTISSEMENT! Ne convient pas aux enfants de moins de 36 mois. Danger d'étouffement.
- Petites pièces. • Le trampoline n'est pas destiné à être enterré dans le sol.
- Le filet doit être remplacé tous les 2 ans.
 - Le trampoline ne doit pas être modifié. • Conservez le manuel d'instructions d'entretien.
 - Les écrous autobloquants ne doivent être utilisés qu'une seule fois
 - Une mauvaise utilisation et un usage abusif de ce trampoline peuvent entraîner des blessures graves.
 - Inspectez avant d'utiliser et remplacez toute pièce usée, défectueuse ou manquante.
 - Respectez toutes les consignes de sécurité jointes à ce produit.
 - Ne convient pas aux enfants de moins de 36 mois, en raison d'un manque de capacité.
 - Tenez éloigné du feu.
 - Ne vous accrochez pas, ne donnez pas de coups de pied, ne coupez pas et ne grimpez pas sur le filet de sécurité.
 - Portez des vêtements exempts de cordons de serrage, de crochets, de boucles ou de tout autre objet qui pourrait se coincer dans la barrière.
 - Ne fixez rien à la barrière qui ne soit pas un accessoire approuvé par le fabricant ou une partie du système d'enceinte.
 - Entrez et sortez du boîtier uniquement par la porte du boîtier ou l'ouverture de la barrière prévue à cet effet.

9. INFORMATIONS SUR L'UTILISATION DU TRAMPOLINE

Au début, vous devrez vous habituer à la sensation et au rebond du trampoline. L'accent doit être mis sur les principes fondamentaux de la position de votre corps et vous devrez pratiquer chaque rebond (les rebonds de base) jusqu'à ce que vous puissiez faire chaque compétence avec facilité et contrôle.

Pour freiner un rebond, il suffit de fléchir fortement les genoux avant qu'ils n'entrent en contact avec le tapis du trampoline. Cette technique doit être pratiquée pendant que vous apprenez chacun des sauts de base. L'habileté de freinage devrait être utilisée chaque fois que vous perdez l'équilibre ou le contrôle de votre saut.

Apprenez toujours le rebond le plus simple en premier et soyez cohérent avec le contrôle de votre rebond avant de passer à des rebonds plus difficiles et avancés. Un rebond contrôlé en est un lorsque votre point de décollage et votre point d'atterrissage sont au même endroit sur le tapis. Si vous passez au rebond suivant sans d'abord maîtriser le précédent, vous augmentez vos risques de vous blesser.

Ne sautez pas sur le trampoline pendant de longues périodes car la fatigue peut augmenter vos risques de vous blesser. Rebondissez pendant une courte période et laissez les autres s'amuser avec vous! Ne faites jamais rebondir plus d'une personne sur le trampoline.

Les sauteurs doivent porter un t-shirt, un short ou un sweat et des chaussures de gymnastique réglementaires, des chaussettes lourdes ou être pieds nus. Si vous ne faites que commencer, vous pouvez porter des chemises à manches longues et des pantalons pour vous protéger contre les éraflures et les abrasions jusqu'à ce que vous maîtrisiez les positions et la forme correctes pour atterrir. Ne portez pas de chaussures à semelle dure sur le trampoline, telles que des chaussures de tennis, car cela provoquerait une usure excessive du matériau du tapis.

Vous devez toujours monter et démonter correctement afin d'éviter les blessures. Pour monter correctement, vous devez PLACEZ votre main sur le cadre et soit marcher, soit rouler sur le cadre, sur les ressorts et sur le tapis du trampoline. Vous devez toujours vous rappeler de placer vos mains sur le cadre pendant le montage et le démontage. Ne marchez pas directement sur le support de cadre et ne saisissez pas le support de cadre. Pour démonter correctement, placez-vous sur le côté du trampoline et placez votre main sur le cadre comme support et marchez du tapis au sol. Les enfants plus petits doivent être aidés lors du montage et du démontage du trampoline.

Ne rebondissez pas imprudemment sur le trampoline car cela augmenterait vos risques de vous blesser. La clé de la sécurité et du plaisir sur le trampoline est le contrôle et la maîtrise des différents rebonds. N'essayez jamais de surpasser un autre vider en termes de hauteur! N'utilisez jamais le trampoline seul sans surveillance.

10. CLASSIFICATION DES ACCIDENTS

Montage et démontage: Soyez très prudent lorsque vous montez et démontez du trampoline. NE montez PAS le trampoline en saisissant le coussin du cadre, en marchant sur les ressorts ou en sautant sur le tapis du trampoline à partir d'un objet (c'est-à-dire une terrasse, un toit ou une échelle). Cela augmentera vos risques de vous blesser! NE PAS démonter en sautant du trampoline et en atterrissant sur le sol, quelle que soit la composition du sol. Si de petits enfants jouent sur le trampoline, ils peuvent avoir besoin d'aide pour le montage et le démontage.

Consommation d'alcool ou de drogues: NE consommez PAS d'alcool ou de drogues lorsque vous utilisez ce trampoline! Cela augmentera vos risques de vous blesser, car ces substances altèrent votre jugement, votre temps de réaction et votre coordination physique globale.

Frapper le cadre des ressort: Lorsque vous jouez sur le trampoline, RESTEZ au centre du tapis. Cela réduira votre risque de vous blesser en atterrissant sur le cadre ou sur les ressorts. Gardez toujours le coussin du cadre recouvrant le cadre du trampoline. NE PAS sauter ou marcher directement sur le support de cadre car il n'était pas destiné à supporter le poids d'une personne.

Perte de contrôle: N'ESSAYEZ PAS de manœuvres difficiles, ni aucune manœuvre avant d'avoir maîtrisé la manœuvre précédente, ou si vous venez d'apprendre à sauter sur un trampoline. Si vous le faites, vous augmenterez votre risque de vous blesser en atterrissant sur le cadre, les ressorts ou le trampoline complètement parce que vous pourriez perdre le contrôle de votre saut.

Un saut contrôlé est considéré comme un atterrissage au même endroit que celui d'où vous avez décollé. Si vous perdez le contrôle lorsque vous sautez sur le trampoline, pliez les genoux

brusquement lorsque vous atterrissez et cela vous permettra de reprendre le contrôle et d'arrêter votre saut.

Saut périlleux (Flips): NE FAITES PAS de sauts périlleux de n'importe quel type (en avant ou en arrière) sur ce trampoline. Si vous faites une erreur en essayant d'effectuer un saut périlleux, vous pourriez atterrir sur votre tête ou votre cou. Cela augmentera vos chances d'avoir le cou ou le dos brisé, ce qui entraînera la mort ou la paralysie.

Objets étrangers: N'UTILISEZ PAS le trampoline s'il y a des animaux domestiques, d'autres personnes ou des objets sous ou dans le trampoline. Cela augmentera les risques qu'une blessure se produise. NE TENEZ AUCUN objet étranger dans votre main et NE PLACEZ AUCUN objet sur le trampoline lorsque quelqu'un y joue. Soyez conscient de ce qui est au-dessus de vos têtes lorsque vous jouez sur le trampoline. Des branches des arbres, des fils électriques ou d'autres objets situés au-dessus du trampoline augmenteront vos risques de vous blesser.

Conditions météorologiques: Veuillez tenir compte des conditions météorologiques lors de l'utilisation du trampoline. N'utilisez pas si le tapis du trampoline est mouillé, le sauteur pourrait glisser et se blesser. S'il y a trop de vent, les sauteurs pourraient perdre le contrôle.

Limitation de l'accès: Lorsque le trampoline n'est pas utilisé, rangez toujours l'échelle d'accès dans un endroit sûr afin que les enfants non surveillés ne puissent pas jouer sur le trampoline.

CONSEILS POUR RÉDUIRE LES RISQUES D'ACCIDENTS

Rôle du sauteur dans la prévention des accidents

La clé ici est de garder le contrôle de vos sauts. NE PAS passer à des manœuvres plus compliquées et plus difficiles tant que vous n'avez pas maîtrisé le rebond fondamental de base. L'éducation est également essentielle à la sécurité et très importante. Lire, comprendre et mettre en pratique toutes les précautions de sécurité et les avertissements avant d'utiliser le trampoline. Un saut contrôlé se produit lorsque vous atterrissez et décollez du même endroit. Pour obtenir des conseils et des instructions de sécurité supplémentaires, communiquez avec un instructeur de trampoline certifié.

Rôle du superviseur dans la prévention des accidents

Le superviseur doit comprendre et appliquer toutes les règles et directives de sécurité. Il est de la responsabilité du superviseur de fournir des conseils et des directives bien informés à tous les sauteurs du trampoline. Si la surveillance n'est pas disponible ou est inadéquate, le trampoline peut être entreposé dans un endroit sécuritaire, démonté pour empêcher toute utilisation non autorisée, ou recouvert d'une bâche lourde qui peut être verrouillée ou fixée avec un verrou ou des chaînes. Le superviseur est également responsable de s'assurer que la plaque de sécurité est placée sur le trampoline et que les sauteurs sont informés de ces avertissements et instructions.

11. CONSIGNES DE SÉCURITÉ DU TRAMPOLINE

Sauteurs

- N'utilisez pas le trampoline si vous avez consommé de l'alcool ou des drogues.
- Retirez tous les objets durs ou tranchants de la personne avant d'utiliser le trampoline.
- Vous devez monter et démonter d'une manière contrôlée et prudente. Ne sautez jamais sur le trampoline et n'utilisez jamais le trampoline comme un dispositif pour rebondir sur ou dans un autre objet.

- Apprenez toujours le rebond de base et maîtrisez chaque type de rebond avant d'essayer des types de rebonds plus difficiles. Passez en Revue la Section Compétences de Base pour apprendre à faire les bases.
- Pour arrêter votre rebond, fléchissez vos genoux lorsque vous atterrissez sur le tapis avec vos pieds.
- Gardez toujours le contrôle lorsque vous sautez sur le trampoline. Un saut contrôlé se produit lorsque vous atterrissez au même endroit que celui d'où vous avez décollé. Si, à un moment donné, vous vous sentez hors de contrôle, essayez d'arrêter de rebondir.
- Ne sautez pas ou ne rebondissez pas pendant des périodes prolongées ou trop haut pour un certain nombre de sauts.
- Les yeux gardent le tapis pour garder le contrôle. Si vous ne le faites pas, vous pourriez perdre l'équilibre ou le contrôle.
- Ne jamais avoir plus d'une personne sur le trampoline en même temps.
- Demandez toujours à un superviseur de vous surveiller lorsque vous êtes sur le trampoline.

Superviseurs

Renseignez-vous sur les sauts de base et les règles de sécurité. Pour prévenir et réduire le risque de blessures, appliquer toutes les règles de sécurité et assurez-vous que les nouveaux sauteurs apprennent les sauts de base avant d'essayer des sauts plus difficiles et avancés.

- Tous les sauteurs doivent être supervisés, peu importe leur niveau de compétence ou leur âge.
- N'utilisez jamais le trampoline lorsqu'il est mouillé, endommagé, sale ou usé. Le trampoline doit être inspecté avant que les sauteurs ne commencent à rebondir dessus.
- Gardez tous les objets qui pourraient gêner le sauteur éloigné du trampoline.
- Soyez conscient de ce qui se trouve au-dessus, en dessous et autour du trampoline.
- Pour éviter toute utilisation non surveillée et non autorisée, le trampoline doit être sécurisé lorsqu'il n'est pas utilisé.

12. PLACEMENT DU TRAMPOLINE

La hauteur libre minimale requise est de 7,3 mètres (24 pieds) et une hauteur libre de 2 mètres autour du périmètre du trampoline. En ce qui concerne le dégagement horizontal, veuillez-vous assurer qu'aucun objet dangereux ne se trouve à proximité du trampoline, comme des branches d'arbre, d'autres objets récréatifs (par exemple balançoires, piscines), des câbles électriques, des murs, des clôtures, etc.

Pour une utilisation en toute sécurité du trampoline, veuillez tenir compte des points suivants lors du choix de l'emplacement de votre trampoline:

- Assurez-vous qu'il est placé sur une surface plane.
- La zone est bien éclairée.
- Il n'y a aucune obstruction sous le trampoline.

Si vous ne suivez pas ces directives, vous augmentez le risque de blessure.

13. GARANTIE

La garantie peut être réclamée sur présentation de la facture originale. La garantie ne s'applique qu'aux défauts de matériaux et de fabrication du produit ou de ses composants. La garantie prend fin si:

- Le produit est utilisé de manière incorrecte, négligente ou inappropriée.
- Le produit n'est pas installé conformément aux instructions / maintenance.

- Le produit est enterré dans le sol.
- Défauts causés par des influences extérieures (par exemple, influences climatiques telles que les intempéries normales dues aux rayons UV ou à l'usure normale).
- Il est interdit de modifier ou de changer le trampoline.

14. ENTRETIEN ET MAINTENANCE

Ce trampoline a été conçu et fabriqué avec des matériaux et un savoir-faire de qualité. Si les soins et l'entretien appropriés sont fournis, cela procurera à tous les sauteurs des années d'exercice, de plaisir et de jouissance, tout en réduisant le risque de blessure. Contrôle et entretien des pièces principales (cadre, système de suspension, tapis et rembourrage) au début de chaque saison et à intervalles réguliers. Si ces contrôles ne sont pas effectués, le trampoline peut devenir dangereux. Veuillez suivre les directrices énumérées ci-dessous:

Ce trampoline est conçu pour retenir une certaine quantité de poids et d'utilisation. Veuillez-vous assurer qu'une seule personne à la fois utilise le trampoline. Les sauteurs doivent porter des chaussettes ou être pieds nus lorsqu'ils utilisent le trampoline. Veuillez noter que les chaussures de ville ou de tennis NE DOIVENT PAS être portées lors de l'utilisation du trampoline. Afin d'éviter que le tapis de trampoline ne soit coupé ou endommagé, ne laissez pas d'animaux sur le tapis. De plus, les sauteurs doivent enlever tous les objets pointus de leur corps avant d'utiliser le trampoline. Tout type d'objet tranchant ou pointu doit être éloigné du tapis de trampoline en tout temps.

Inspectez toujours le trampoline avant chaque utilisation pour vous assurer qu'il n'y a pas de pièces usées, maltraitées ou manquantes. Un certain nombre de conditions pourraient survenir et augmenter vos risques de vous blesser. Veuillez être conscient de:

- Vérifier le serrage de tous les écrous et boulons et les serrer au besoin.
- Vérifiez que toutes les articulations à ressort (goupille) sont encore intactes et ne peuvent pas se déloger pendant le jeu.
- Vérifier tous les revêtements et les arêtes vives et les remplacer au besoin.
- Dans certains pays en période hivernale, la charge de neige et la température très basse peuvent endommager le trampoline. Il est recommandé d'enlever la neige et de ranger le tapis et l'enclos à l'intérieur.
- Vérifiez que le tapis et le rembourrage sont sans défauts; REMARQUE: La lumière du soleil, la pluie, la neige et les températures extrêmes réduisent la résistance de ces pièces avec le temps.
- Remplacez le filet après 2 ans d'utilisation ou lorsque le filet ne fonctionne plus correctement.
- Perforations, trous ou déchirures dans le tapis de trampoline.
- Tapis de trampoline affaissé.
- Coutures lâches ou toute autre forme de détérioration du tapis.
- Pièces du cadre pliées ou cassées, telles que les pieds.
- Ressorts cassés, manquants ou endommagés.
- Le coussin de cadre est endommagé, manquant ou mal fixé.
- Assurez-vous que les crochets et boucles sont correctement fermés lors de l'utilisation du trampoline.

Si vous constatez que l'une des conditions précédentes, ou toute autre chose qui, selon vous, pourrait causer du tort à un utilisateur, le trampoline doit être démonté ou sécurisé jusqu'à ce que la ou les conditions aient été résolues.

Conditions venteuses

En cas de vent fort, le trampoline peut être emporté par le vent. Si vous prévoyez du vent, le trampoline doit être déplacé dans un endroit abrité ou démonté. Une autre option consiste à attacher la partie extérieure ronde (cadre supérieur) du trampoline au sol à l'aide de cordes et de piquets. Pour assurer la sécurité, au moins trois dispositifs d'arrimage devraient être utilisés. Ne fixez pas seulement les pieds du trampoline au sol, car ils peuvent tirer les douilles du cadre.

Déplacement du trampoline

Si vous avez besoin de déplacer le trampoline, deux personnes doivent être utilisées. Lorsque vous vous déplacez, soulevez légèrement le trampoline du sol et maintenez-le à l'horizontale par rapport au sol. Pour tout autre type de déplacement, vous devez démonter le trampoline.

ENTRETIEN

Bien que votre trampoline ne nécessite aucun entretien particulier, quelques précautions sont nécessaires lorsqu'il n'est pas utilisé.



- Le trampoline doit être maintenu aussi sec que possible. Il est donc préférable de le recouvrir d'une housse de protection après chaque utilisation ou de le démonter et de le ranger dans un endroit sec et protégé lorsqu'il n'est pas utilisé.
- Inspectez régulièrement votre trampoline pour détecter tout défaut ou usure prématurée.
- Votre trampoline a été fabriqué avec un traitement antirouille. Cependant, si des traces de rouille apparaissent après une exposition prolongée, il est recommandé de les traiter immédiatement avec un traitement antirouille régulier.
- En cas de pièces manquantes ou endommagées, contactez directement notre service clientèle.
- Lors du démontage de votre trampoline, suivez les instructions de montage ci-dessus à l'envers.

TECHNIQUES DE BASE

Le rebond de base

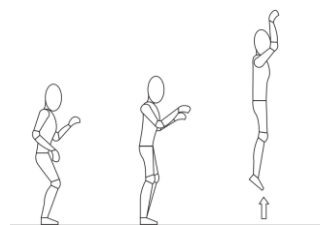
- Commencez en position verticale.
- Faites pivoter vos bras vers l'avant dans un mouvement circulaire.
- Après avoir pris de l'élan, rassemblez les bouts de vos pieds pointant vers le bas pendant que vous êtes dans les airs.

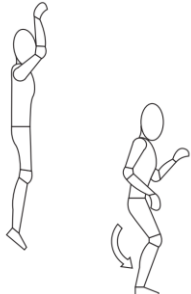

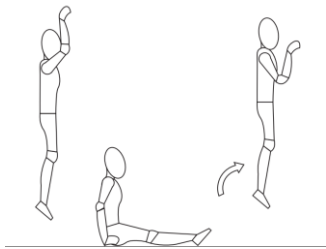
<p>Amortissement/ralentissement</p> <ul style="list-style-type: none"> ● Les utilisateurs peuvent perdre leur équilibre. La technique d'amortissement permet de retrouver rapidement l'équilibre. ● Commencez par un saut normal. ● Lorsque vous entrez en contact avec le tapis, pliez les genoux pour amortir le rebond. 	
<p>La chute de la main et du genou</p> <ul style="list-style-type: none"> ● Commencez par un rebond de base. ● Atterrissez sur vos mains et vos genoux, le dos droit. ● Concentrez-vous sur l'atterrissage uniformément sur les quatre points de contact, plutôt que sur la hauteur du saut. 	
<p>Chute de siège</p> <ul style="list-style-type: none"> ● Atterrissez en position assise, les mains sur le tapis. ● Retournez à la position de base en poussant avec vos mains. 	

Warnung:

Lese dieses Material, bevor man das Trampolin und die Trampolinhülle zusammenbaut und verwendet.

Bewahre diese Anleitung auf, damit man später darauf zurückgreifen kann.

Nur für Kinder von 3 bis 6 Jahren.

Maximales Benutzergewicht 25 kg.

Zusammenbau von Erwachsenen erforderlich – Beinhaltet kleine Teile, scharfe Spitzen und scharfe Kanten.

Erstickenungsgefahr- Kleine Teile – Nicht für Kinder unter 3 Jahren.

15. Einleitung

Lese alle Informationen in dieser Anleitung sorgfältig durch, bevor man dieses Trampolin benutzt.

Wie bei jeder anderen körperlichen Aktivität können die Benutzer sich verletzen. Befolge die Sicherheitsregeln und -tipps, damit das Verletzungsrisiko verringert wird.

- Es wird empfohlen, Handschuhe beim Installieren der Produkte zu tragen.
- Stelle das Trampolin nicht auf Beton, Asphalt oder anderen harten Oberflächen.
- Fehlgebrauch und Missbrauch dieses Trampolins nicht sicher und kann daher schwere Verletzungen verursachen!
- Das Trampolin ist ein Rückprallgerät und versetzt den Benutzer bei Verwendung in ungewohnte Höhen und in eine Vielzahl von Körperbewegungen.
- Untersuche das Trampolin vor jeder Verwendung auf abgenutzte Matten, lose oder fehlende Teile.
- Starke Winde und Böen können das Trampolin verlagern. Salta Trampolines empfiehlt, das Trampolin mit Ankern oder Sandsäcken zu befestigen und das Sicherheitsnetz und das Sprungnetz zu entfernen.
- Der richtige Zusammenbau, Pflege und Wartung des Geräts, Sicherheitshinweise, Warnungen und die richtigen Techniken zum Springen und Hüpfen sind in dieser Anleitung enthalten. Alle Benutzer und Vorgesetzten müssen diese Anleitung lesen und sich damit anvertrauen. Jeder, der dieses Trampolin wählt, muss sich seiner eigenen Einschränkungen in Bezug auf die Ausführung verschiedener Sprünge mit diesem Trampolin bewusst machen.

Warnung

- Warnung! Lese vor der Verwendung des Trampolins diese Anleitung..
- Warnung! Keine Saltos.
- Warnung! Nur für einen Benutzer wegen Kollisionsgefahr geeignet.
- Warnung! Vor dem Springen immer die Netzöffnung schließen.
- Warnung! Nur für den Hausgebrauch geeignet.
- Warnung! Nur zur Verwendung im Freien.
- Warnung! Auf dem Trampolin keine Schuhe tragen, das könnte zu übermäßigem Verschleiß des Mattenmaterials führen.
- Warnung! Benutze die Matte nicht bei Nässe.

- Warnung! Das Trampolin muss von einem Erwachsenen nach der Bauanleitung zusammgebaut und danach vor der ersten Verwendung überprüft werden.
- Warnung! vor dem Springen die Taschen und Hände.
- Warnung! Springe immer in die Mitte der Matte.
- Warnung! Iss nicht beim Springen.
- Warnung! Nicht mit einem Sprung das Trampolin verlassen.
- Warnung! Nicht bei starkem Wind benutzen, anstatt das Trampolin sichern.
- Warnung! Begrenze die Gesamtverwendungszeit (mache regelmäßige Pausen).
- Warnung! Aufsicht von Erwachsenen ist erforderlich.
- Warnung! Passt nicht für Kinder unter 36 Monaten. Erstickungsgefahr. Kleine Teile. • Man darf das Trampolin nicht in den Boden eingegraben.
- Das Netz sollte man alle 2 Jahre umtauschen.
- Das Trampolin darf nicht verändert werden. • Bewahre die Wartungsanleitung auf.
- Selbstsichernde Muttern dürfen nur für ein einmaliges Einstellen benutzt werden.
- Fehlgebrauch und Missbrauch dieses Trampolins können schwere Verletzungen verursachen.
- Überprüfe vor der Verwendung ersetze alle erschöpften, defekten oder fehlende Teile.
- Beachte alle Sicherheitsanforderungen, die diesem Produkt beiliegen.
- Nicht wegen fehlender Fähigkeit für Kinder unter 36 Monaten geeignet.
- Halte vom Feuer fern.
- Nicht am Sicherheitsnetz hängen, treten, schneiden oder darauf klettern.
- Trage Kleidung, die frei von Bändern, Haken, Schlaufen oder anderen Gegenständen sind, die sich in der Barriere verfangen könnten.
- Befestige nichts an die Barriere, das nicht vom Hersteller zugelassen oder Teil des Gehäusesystems ist.
- Betrete und verlasse das Gehäuse nur an der dafür vorgesehenen Gehäusetür oder Schrankenöffnung.

16. Hinweise zur Verwendung des Trampolins

Zuerst muss man sich an das Gefühl und die Sprungkraft vom Trampolin gewöhnen. Der Fokus muss auf der Grundlage der Körperhaltung liegen und man sollte jeden Sprung (die grundlegenden Sprünge) üben, bis man jede Fähigkeit mit Leichtigkeit und Kontrolle einwandfrei ausführen kann.

Wenn man einen Sprung bremsen möchte, muss man nur die Knie stark beugen, bevor man mit der Matte des Trampolins in Kontakt kommt. Diese Fähigkeit sollte gut geübt werden, während man jeden der Grundsprünge lernt. Die Fähigkeit des Bremsens sollte immer nur dann benutzt werden, wenn man das Gleichgewicht oder die Kontrolle über den Sprung verliert.

Lerne immer zuerst den leichtesten Sprung und halte die Kontrolle über den Sprung, bevor man zu schwereren und fortgeschritteneren Sprüngen übergehen. Ein kontrollierter Sprung ist einer, wenn der Start- und Landepunkt derselbe Punkt auf der Matte ist. Wenn man zum nächsten Sprung sich erhöht, ohne den vorherigen zu meistern, erhöht man die Verletzungsgefahr.

Springe nicht über längere Zeit auf dem Trampolin, da bei Müdigkeit die Verletzungsgefahr erhöht wird. Erhole dich für eine kurze Zeit und lasse andere am Spaß teilhaben! Auf dem Trampolin darf niemals mehr als eine Person springen.

Die Springer sollten T-Shirts, Shorts oder Sweatshirts tragen und Turnschuhe, schwere Socken oder Barfuß. Wenn man ein Beginner ist, sollte man Langarmhemden und -hosen tragen, damit man sich vor Kratzern und Abrieb schützt, bis man die richtigen Landepositionen und -formen drauf hat. Trage keine Schuhe mit harter Sohle, wie z. B. Tennisschuhe, auf dem Trampolin, da dies zu übermäßigem Verschleiß des Mattenmaterials führen kann.

Man sollte immer ordnungsgemäß auf- und absteigen, damit Verletzungen vermieden werden. Um einen richtigen Zusammenbau zu gewährleisten, sollte man die Hand auf den Rahmen legen und entweder auf den Rahmen, über die Federn und auf die Trampolinmatte treten oder sich darauf rollen. Denke immer daran, dass die Hände beim Auf- und Absteigen auf den Rahmen gelegt sein müssen. Trete nicht direkt auf das Rahmenpolster und fasse das Rahmenpolster nicht an. Um sicher abzusteigen, gehe zur Seite des Trampolins und lege deine Hand als Unterstützung auf den Rahmen und trete von der Matte auf den Boden. Kleinere Kinder sollten beim Auf- und Absteigen des Trampolins von anderen unterstützt werden.

Springe nicht rücksichtslos auf dem Trampolin, da wird die Verletzungsgefahr erhöht. Der Schlüssel zur Sicherheit und zum Spaß am Trampolin ist die Kontrolle und Beherrschung der verschiedenen Sprungbewegungen. Versuche niemals, einen anderen Springer in Bezug auf die Höhe abzuprallen! Verwende das Trampolin niemals alleine ohne Aufsicht von anderen.

17. Unfall Klassifizierung

Aufbau und Abbau: Passe beim Auf- und Absteigen ganz genau auf. Bau das Trampolin nicht zusammen, indem man das Rahmenpolster ergreift, auf die Federn tritt oder von einem Gegenstand (z. B. einem Deck, Dach oder einer Leiter) auf die Matte des Trampolins springt. Damit wird die Verletzungsgefahr erhöht! Steige nicht ab, indem man vom Trampolin springt und auf dem Boden landet, unabhängig von der Beschaffenheit des Bodens. Wenn kleine Kinder auf dem Trampolin spielen, könnten sie wahrscheinlich beim Auf- und Absteigen Hilfe benötigen.

Gebrauch von Alkohol oder Drogen: Benutze keinen Alkohol oder Drogen bei der Verwendung dieses Trampolins! Damit wird die Verletzungsgefahr erhöht, da diese Substanzen die Einschätzungen, Reaktionszeiten und die allgemeine körperliche Koordination beeinflussen.

Den Rahmen der Federn treffen: Wenn man auf dem Trampolin spielt, halte dich in der Mitte der Matte auf. Das reduziert das Verletzungsrisiko durch Aufsetzen auf den Rahmen oder auf die Federn. Halte das Rahmenpolster immer über den Rahmen des Trampolins. Springe oder trete nicht direkt auf das Rahmenpolster, da es nicht dazu gedacht ist, das Gewicht von noch einer Person zu tragen.

Kontrollverlust: Mache keine schwierigen Techniken, bis man die vorherige Technik gemeistert hat, oder wenn man nur lernt, wie man auf einem Trampolin springt. Andernfalls wird das Verletzungsrisiko erhöht, wenn man vollständig auf dem Rahmen, den Federn oder außerhalb des Trampolins landet, da man möglicherweise die Kontrolle über den Sprung verlieren könnte. Ein kontrollierter Sprung gilt als Landung an derselben Stelle, an der man gestartet hat. Wenn man beim Springen auf dem Trampolin die Kontrolle verliert, beuge beim Landen die Knie stark, damit die Kontrolle wiedererlangt wird und der Sprung gestoppt werden kann.

Saltos (Flips): Mache auf diesem Trampolin kein Saltos jeglicher Art (vorwärts oder rückwärts). Wenn man beim Versuch, einen Salto zu machen, einen Fehler macht, könnte man auf dem Kopf oder Nacken landen. Damit wird die Wahrscheinlichkeit erhöht, dass der Nacken oder Rücken gebrochen wird, was zum Tod oder zur Lähmung führen kann.

Fremdkörper: Benutze das Trampolin nicht, wenn unter oder im Trampolin Haustiere/Tiere, andere Personen oder Gegenstände vorhanden sind. Damit wird die Wahrscheinlichkeit einer Verletzung erhöht. Halte keine Fremdkörper in der Hand und lege keine Gegenstände auf das Trampolin, während jemand darauf spielt. Bitte beachte, was beim Spielen auf dem Trampolin über dem Kopf liegt. Die Verletzungsgefahr wird erhöht, wenn sich Äste, Drähte oder andere Gegenstände über dem Trampolin befinden.

Wetterverhältnisse: Bitte beachte die Wetterbedingungen bei der Verwendung des Trampolins. Nicht bei Nässe die Matte des Trampolins benutzen, der Springer könnte verrutschen und sich dabei verletzen. Bei zu viel Wind können Springer die Kontrolle verlieren.

Beschränkter Zugriff: Halte die Aufstiegsleiter bei Nichtgebrauch des Trampolins immer an einem sicheren Ort, damit unbeaufsichtigte Kinder nicht das Trampolin betreten und darauf spielen können.

Tipps für die Reduzierung der Risikounfälle

Die Rolle des Springers bei Unfallvermeidung

Der Schlüssel hier ist, die Kontrolle über die Sprünge nicht zu verlieren. Fahre nicht mit komplizierteren und schweren Techniken fort, bevor man den grundlegenden Sprung nicht beherrscht. Die Ausbildung ist auch der Schlüssel zur Sicherheit und sehr wichtig. Lese, verstehe und verwende alle Sicherheitsvorkehrungen und Warnungen vor der Verwendung des Trampolins. Ein kontrollierter Sprung ist, wenn man am selben Ort landet und startet. Weitere Sicherheitstipps und Anweisungen erhält man von einem zertifizierten Trampolin-Trainer.

Rolle des Aufpasser bei der Unfallvermeidung

Der Aufpasser muss alle Sicherheitsregeln und -richtlinien verstehen und durchsetzen. Der Aufpasser hat die Verantwortung, sachkundige Ratschläge und Anleitungen allen Springern des Trampolins zu geben. Wenn die Überwachung nicht verfügbar oder unzureichend ist, kann das Trampolin an einem sicheren Ort gelagert, zur Verhinderung einer unbefugten Verwendung zerlegt oder mit einer schweren Plane abgedeckt werden, die mit einem Schloss oder Kette verriegelt oder gesichert werden kann. Der Aufpasser hat auch die Verantwortung, dass das Sicherheitsplakat auf dem Trampolin angebracht und die Springer über diese Warnungen und Anweisungen informiert werden.

18. Trampolin Sicherheitshinweise

Springer

- Verwende nicht das Trampolin, wenn man Alkohol oder Drogen konsumiert hat.
- Lege alle harten oder scharfen Gegenstände die man trägt ab, bevor man das Trampolin benutzt.
- Man sollte kontrolliert und vorsichtig ein- und aussteigen. Springe auf keinen Fall auf oder von dem Trampolin und benutze das Trampolin auf keinen Fall als Gerät, um auf oder in einen anderen Gegenstand zu springen.
- Lerne immer das grundlegende Abprallen und meistere verschiedene Arten von Abprallen, bevor man schwerere Arten von Abprallen ausprobiert. Lese den Abschnitt der Grundfähigkeiten, um die Grundlagen zu lernen.
- Beuge die Knie, wenn man mit den Füßen auf der Matte landet, um den Sprung zu stoppen.

- Halte immer die Kontrolle, wenn man auf dem Trampolin springt. Ein kontrollierter Sprung ist, wenn man auf der gleichen Stelle landet, von den man den Sprung gestartet hat. Falls man sich zu irgendeinem Zeitpunkt außer Kontrolle fühlt, versuche, das Auf und Ab zu stoppen.
- Springe oder hüpf nicht über einen längeren Zeitraum oder zu hoch für eine Reihe von Sprüngen.
- Behalte die Matte im Auge, um die Kontrolle zu beizubehalten. Wenn man das nicht tut, kann man das Gleichgewicht oder die Kontrolle verlieren.
- Lasse auf keinen Fall mehr als eine Person gleichzeitig auf das Trampoline.
- Lasse immer einen Aufpasser bei Verwendung des Trampolins vor Ort sein.

Aufpasser

Vertraue dich mit den grundlegenden Sprüngen und Sicherheitsregeln an. Um Verletzungen vorzubeugen und das Verletzungsrisiko zu reduzieren, muss man alle Sicherheitsregeln einhalten und sicherstellen, dass neue Springer die Grundsprünge erlernen, bevor man schwerere und fortgeschrittenere Sprünge macht.

- Alle Springer müssen beim Springen von einem Aufpasser überwacht werden, unabhängig des Könnens oder Alters.
- Verwende das Trampolin nicht, wenn es nass, beschädigt, verschmutzt oder abgenutzt ist. Bevor Springer auf dem Trampolin springen, sollte es inspiziert werden..
- Halte alle Gegenstände, die den Springer stören könnten, vom Trampolin fern.
- Achte darauf, was sich unter und in der Nähe des Trampolins befindet.
- Um unbeaufsichtigte und unbefugte Verwendung zu vermeiden, sollte man das Trampolin bei Nichtgebrauch gut sichern.

19. Platzierung des Trampolins

Der bedürftliche Mindestabstand liegt bei 7.3 Meter (24 Fuß) und 2 Meter um den Umfang des Trampolins. Achte beim horizontalen Abstand, dass keine gefährlichen Gegenstände in der Nähe des Trampolins vorhanden sind, z. B. Äste, andere Freizeitgegenstände (z. B. Schaukeln, Badebecken), Stromkabel, Wände, Zäune usw.

Beachte für die sichere Verwendung des Trampolins folgende Punkte, wenn man einen Platz für das Trampolin auswählt:

- Bestätige, dass es auf einer ebenen Fläche steht.
- Der Bereich ist gut beleuchtet.
- Unter dem Trampolin befinden sich keine Hindernisse.

Wenn man diese Richtlinien nicht befolgt, erhöht man das Verletzungsrisiko.

20. Garantie

Die Garantie wird durch Vorlage der Originalrechnung gültig. Die Garantie gilt nur für Material- und Konstruktionsfehler des Geräts oder der Komponenten. Die Garantie ist nicht mehr gültig, wenn:

- Das Gerät wird falsch, nachlässig oder auf unangemessene Weise benutzt.
- Das Gerät wurde nicht nach der Anleitung/Wartung installiert.
- Das Gerät wurde in den Boden eingegraben.
- Defekte, die durch andere Einflüsse verursacht werden (z. B. Klimaeinflüsse wie normale Witterungseinflüsse durch UV-Strahlen oder normale Abnutzung).
- Veränderungen oder Umbauten am Trampolin sind nicht erlaubt.

21. Pflege und Wartung

Das Trampolin wurde mit hochwertigen Materialien und Handwerkskunst entworfen und hergestellt. Bei richtiger Pflege und Wartung können alle Springer jahrelang trainieren, Spaß und Freude haben und dabei das Verletzungsrisiko reduzieren. Überprüfung und Wartung der Hauptteile (Rahmen, Aufhängungssystem, Matte und Polsterung) sollte zu Beginn jeder Saison sowie in regelmäßigen Abständen gemacht werden. Wenn man diese Kontrollen nicht durchführt, kann Springen auf dem Trampolin gefährlich werden. Bitte befolge die unten folgenden Richtlinien:

Das Trampolin ist dafür gemacht, dass es ein gewisses Gewicht und eine gewisse Nutzungsdauer aushalten und tragen kann. Bitte bestätige, dass immer nur eine Person auf dem Trampolin ist. Springer sollten entweder Socken tragen oder barfuß sein, wenn man das Trampolin benutzt. Beachte bitte, dass man Straßen- oder Tennisschuhe nicht während der Verwendung des Trampolins tragen darf. Damit sich die Trampolinmatte nicht schneidet oder beschädigt wird, lasse bitte keine Haustiere auf die Matte. Außerdem sollten Springer alle scharfen Gegenstände die sie tragen von sich ablegen, bevor man das Trampolin benutzt. Jegliche Art von scharfen oder spitzen Gegenständen sollte jederzeit von der Trampolinmatte ferngehalten werden.

Überprüfe das Trampolin vor jeder Verwendung auf abgenutzte, missbräuchliche oder fehlende Teile. Es gibt eine Reihe von Bedingungen, mit der die Verletzungsgefahr erhöht wird. Bitte beachte folgendes:

- Überprüfe alle Muttern und Schrauben ob sie fest sind und ziehe sie bei Bedarf fest.
- Überprüfe, ob alle federbelasteten Gelenke (Pit Pin) noch intakt sind und während des Spielens nicht lösbar sind.
- Überprüfe alle Abdeckungen und scharfen Kanten und ersetze sie bei Bedarf.
- In einigen Ländern kann im Winter die Schneelast und die sehr niedrige Temperatur das Trampolin beschädigen. Es wird daher empfohlen, den Schnee zu entfernen und die Matte und das Gehäuse im Innenbereich zu lagern.
- Überprüfe, ob die Matte und die Polsterung Probleme aufweisen. Beachte das Sonnenlicht, Regen, Schnee und extreme Temperaturen die Festigkeit der Teile im Laufe der Zeit reduzieren.
- Ersetze das Netz nach 2 Jahren oder wenn das Netz nicht mehr korrekt funktioniert.
- Einstiche, Löcher oder Risse in der Trampolinmatte
- Durchhängende Trampolinmatte.
- Lose Nähte oder Beschädigungen der Matte.
- Gebogene oder gebrochene Rahmenteile, wie z. B. die Beine.
- Kaputte, fehlende oder beschädigte Federn.
- Kaputtes, fehlendes oder nicht sicher befestigtes Rahmenpolster.
- Bestätige, dass die Klettverschlüsse während der Verwendung des Trampolins korrekt geschlossen sind.

Wenn man einen der vorherigen Zustände oder etwas anderes feststellt, bei dem man glaubt, dass es den Benutzer schaden kann, sollten man das Trampolin auseinanderbauen oder gegen den Gebrauch sichern, bis die Probleme beseitigt sind.

Windbedingungen

Starker Wind kann das Trampolin weggeblasen. Wenn man windige Wetterbedingungen erwartet, sollte das Trampolin an einen geschützten Ort gebracht oder demontiert werden. Eine andere Methode ist, den runden, äußeren Teil (oberer Rahmen) des Trampolins mit Seilen und Rungen am Boden zu befestigen. Damit die Sicherheit gewährleistet wird, sollten mindestens drei Zurrgurte benutzt werden. Befestige die Beine des Trampolins nicht nur am Boden, da die Rahmenfassungen herausgezogen werden können.

Bewegen des Trampolins

Wenn man das Trampolin bewegen möchte, sollten zwei Personen das machen. Hebe das Trampolin beim Bewegen leicht vom Boden ab und halte es horizontal zum Boden. Eine Zerlegung des Trampolins ist für jede andere Bewegung nötig.

Wartung

Obwohl das Trampolin keiner besondere Wartung benötigt, muss man bei Nichtgebrauch einige Vorsichtsmaßnahmen durchgehen.

- Das Trampolin muss immerso trocken wie möglich gehalten werden. Decke es daher nach jeder Verwendung mit einer Schutzhülle ab oder baue es auseinander und lager es an einem trockenen und geschützten Ort, wenn man es nicht benutzen kann.
- Untersuche das Trampolin ständig auf Mängel oder vorzeitigen Verschleiß.
- Das Trampolin wurde mit einer Rostschutzbehandlung hergestellt. Falls nach längerer Exposition Rostspuren auftreten, wird empfohlen, sofort sich mit einer ständigen Rostschutzbehandlung darum zu kümmern.
- Wenn Teile fehlen oder kaputt sind, wende dich direkt an den Kundenservice.
- Folge beim Zusammenbau des Trampolins die obigen Anweisungen in umgekehrter Reihenfolge.

Grundlegende Techniken

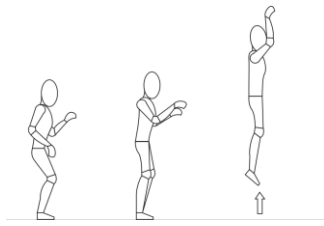
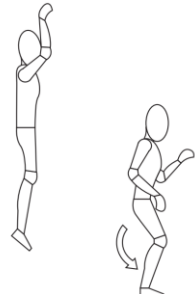
<p>Grundsprung</p> <ul style="list-style-type: none"> ● Starte in aufrechter Position. ● Schwinde die Arme in kreisender Bewegung nach vorne. ● Nachdem man Schwung gewonnen hat, führe die Fußspitzen in der Luft nach unten zusammen. 	
<p>Dämpfung/Verlangsamung</p> <ul style="list-style-type: none"> ● Springer können das Gleichgewicht verlieren. Die Dämpfungstechnik ermöglicht ein schnelles Wiederherstellen des Gleichgewichts. ● Starte mit einem normalen Sprung. ● Wenn man mit der Matte in Kontakt kommt, beuge die Knie, um den Sprung abzufedern. 	

Der Hand und Knie Fall

- Starte mit einem leichten Sprung.
- Lande mit geradem Rücken auf den Händen und Knien.
- Konzentriere dich darauf, gleichförmig auf den vier Kontaktpunkten zu landen und nicht auf der Höhe des Sprunges.

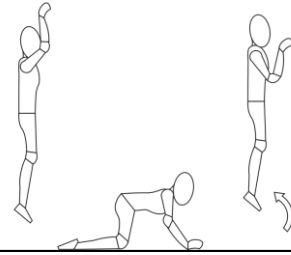

Sitzfall

- Lande in sitzender Position und lege deine Hände auf die Matte.
- Gehe in die Grundstellung durch das Drücken der Hände zurück.

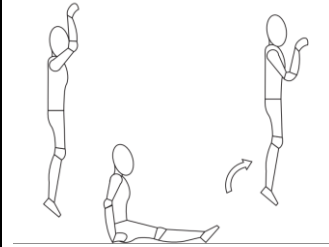

AVVERTENZA:

Leggere questi materiali prima di assemblare ed utilizzare il trampolino ed la recinzione per trampolino.

Mantenere questo manuale per futuro riferimento.
Per utilizzo **SOLTANTO** dai bambini da 3 a 6 anni.

Massimo peso d'utente di 25 kg.

ASSEMBLAGGIO ADULTO RICHIESTO- Contiene piccole parti, punti acuti e bordi taglienti.

RISCHIO DI SOFFOCAMENTO- Piccole parti- non per bambini sotto 3 anni.

22. INTRODUZIONE

Prima di usare il trampolino, per favore leggere attentamente tutte le informazioni fornite a Lei in questo manuale. Come qualsiasi altro tipo d'attività fisica, partecipanti possono essere feriti. Per ridurre il rischio di lesione, seguire le seguenti regole e suggerimenti di sicurezza.

- Si raccomanda di indossare i guanti nell'installare i prodotti.
- Non mettere il trampolino alla superficie in calcestruzzo, asfalto o altre sostanze rigide.
- Improprio uso e abuso del trampolino è pericoloso e può causare la grave lesione!
- Il trampolino, essendo un dispositivo di rimbalzo, spinge l'esecutore ad altezze insolite e in una varietà di movimenti corporali.
- Ispezionare sempre il trampolino prima di ogni uso per il tappetino usurato, le parti sciolte o mancanti.
- Forti venti e raffiche possono provocare lo spostamento del trampolino. Salta Trampolines consiglia di fissare il trampolino mediante ancore o sacchi di sabbia e la rimozione della rete di sicurezza e della rete da salto.
- Corretto assemblaggio, cura e manutenzione del prodotto, consigli di sicurezza, avvertenze e corrette tecniche di salto e rimbalzo sono tutti inclusi in questo manuale. Tutti gli utenti e supervisori devono leggere e familiarizzare con queste istruzioni. Chiunque che sceglie di usare questo trampolino deve essere consapevole delle proprie limitazioni in merito all'esecuzione di vari salti e rimbalzi con questo trampolino.

AVVERTENZA

- **AVVERTENZA!** Leggere le istruzioni prima di utilizzare il trampolino.
- **AVVERTENZA!** Nessuna capriola.
- **AVVERTENZA!** Solo un utente. Rischio di collisione.
- **AVVERTENZA!** Chiudere sempre l'apertura di rete prima di saltare.
- **AVVERTENZA!** Solo per uso domestico.
- **AVVERTENZA!** Uso all'aperto solo.
- **AVVERTENZA!** Non indossare le scarpe sul trampolino, in quanto questo causerà l'eccessiva usura sul materiale di tappetino.
- **AVVERTENZA!** Non usare il tappetino quando è umido.
- **AVVERTENZA!** Il trampolino viene assemblato da un adulto secondo le istruzioni dell'assemblaggio e controllato quindi prima dell'uso iniziale.

- AVVERTENZA! Svuotare le tasche e le mani prima di saltare.
- AVVERTENZA! Saltare sempre in mezzo al tappetino.
- AVVERTENZA! Non mangiare nel saltare.
- AVVERTENZA! Non uscire con un salto.
- AVVERTENZA! Non usare alle condizioni del vento forte e assicurare il trampolino.
- AVVERTENZA! Limitare il tempo d'uso continuo(fare arresti regolari).
- AVVERTENZA! Supervisione adulta richiesta.
- AVVERTENZA! Non idoneo per bambini sotto 36 mesi. Rischio di soffocamento. Piccole parti. • Il trampolino non è progettato per essere sepolto nella terra.
- La rete viene sostituita per ogni 2 anni.
- Il trampolino non viene modificato. • Conservare il manuale d'istruzione manutentiva.
- Dadi autobloccanti viene usati solo per un'installazione in una volta.
- Improprio uso e abuso del trampolino può causare le lesioni grave.
- Ispezionare prima di utilizzare e sostituire ogni parte usurata, difettiva o persa.
- Osservare tutti i requisiti di sicurezza in ordine al prodotto.
- Non idoneo per bambini sotto 36 mesi per la scarsità dell'abilità.
- Allontanarsi del fuoco.
- Non sporgersi, calciare, tagliare o arrampicarsi sulla rete di sicurezza.
- Indossare indumenti privi di cordoncini, ganci, asole o qualsiasi cosa che possa rimanere impigliata nella barriera.
- Non attaccare nulla alla barriera che non sia un accessorio approvato dal produttore o parte del sistema di recinzione.
- Entrare ed uscire dalla recinzione solo per la porta della custodia o l'apertura della barriera designata a tale scopo.

23. INFORMAZIONE SULL'USO DEL TRAMPOLINO

Inizialmente, deve adattarsi alla sensazione ed al rimbalzo del trampolino. L'attenzione viene focalizzata sui fondamenti della posizione del Suo corpo e Lei deve fare l'esercizio in ogni rimbalzo(quelli di base) affinché possa fare e controllare facilmente ogni tecnica.

Per frenare un rimbalzo, tutto ciò che deve fare è flettere bruscamente le Sue ginocchia prima di contattare il tappetino elastico. La tecnica viene esercitata quando impara ogni rimbalzo di base. La tecnica di frenare viene usata qualora perde l'equilibrio o controllo del Suo salto.

Imparare sempre il rimbalzo più facile prima e rimanere coerente con il controllo del Suo rimbalzo prima di andare avanti o effettuare il rimbalzo più difficile ed avanzato. Un rimbalzo controllato è quello quando il Suo punto di decollo e quello di atterraggio sono lo stesso punto sul tappetino. Qualora va avanti al prossimo rimbalzo senza padroneggiare preventivamente quello precedente, avrà una maggiore possibilità di lesione.

Non rimbalzare sul trampolino per estesi periodi di tempo perché la fatica può incrementare la Sua possibilità di lesione. Rimbalzare per un breve periodo di tempo e poi consentire agli altri di partecipare per divertimento! Non avere più di un uomo rimbalzante sul trampolino.

I maglioni dovrebbero indossare maglietta, pantaloncini o felpe e scarpe da ginnastica regolari, calze pesanti o essere a piedi nudi. Se ha appena iniziato, vorrebbe indossare camicie e pantaloni a maniche lunghe per proteggerti da graffi e abrasioni fino a quando non acquisisci la posizione e la forma di atterraggio corrette. Non indossare le scarpe con suola rigida, come scarpe da tennis sul trampolino, in quanto questo causerà l'eccessiva usura sul materiale di tappetino.

Lei deve montare e smontare sempre correttamente per evitare la lesione. Per il corretto montaggio, Lei deve POSIZIONARE la Sua mano sul telaio e salire o arrotolare sul telaio, sopra le molle e sul tappeto elastico. Deve ricordare sempre di posizionare le Sue mani sul telaio nel montaggio o smontaggio. Non salire direttamente sul pad del telaio o afferrare il pad del telaio. Per smontare correttamente, spostarsi sul lato del trampolino e posizionare la mano sul telaio come supporto e fare un passo dal tappetino al suolo. Minori bambini vengono assistiti nel montare e smontare il trampolino.

Non rimbalzare incautamente sul trampolino poiché ciò aumenterà le possibilità di ferirsi. La chiave di assicurarsi e divertirsi sul trampolino è controllare e padroneggiare vari rimbalzi. Non tentare mai di rimbalzare un altro buttafuori nei termini di altezza! Non usare mai il trampolino da solo senza supervisione.

24. CLASSIFICAZIONE DEGLI INCIDENTI

Montaggio e smontaggio: Stare attento nel salire a e scendere dal trampolino. NON montare il trampolino afferrando il pad del telaio, calpestando le molle o saltando al tappetino elastico da qualsiasi oggetto(a.e, un ponte, tetto o scala). Questo incrementerà la Sua possibilità di ferirsi! NON smontare saltando giù dal trampolino e atterrando alla terra a dispetto della composizione della terra. Qualora i piccoli bambini giocano sul trampolino, avrebbero bisogno dell'aiuto nel montaggio e smontaggio.

Uso dell'Alcol e delle Droghe: NON consumare nessun alcol o droga nell'usare questo trampolino! Questo aumenterà la Sua opportunità di ferirsi, perché queste sostanze indebolisce il Suo giudizio, tempo di reazione e coordinamento fisico generale.

Colpire il Telaio delle Molle: Nel giocare sul trampolino, RIMANERE al centro del tappetino. Questo ridurrà il Suo rischio di ferirsi atterrando sul telaio o molle. Mantenere sempre il pad del telaio coprente il telaio del trampolino. NON saltare su o calpestare direttamente il telaio, perché non è progettato per sostenere il peso di un uomo.

Perdita del Controllo: NON provare manovre difficili o quelle altre affinché padroneggi la manovra precedente, o qualora ha appena imparato come saltare sul trampolino. Se lo fa, aumenterà il Suo rischio di ferirsi atterrando sul telaio, molle o fuori completamente il trampolino perché perderebbe il controllo del Suo salto. Un salto controllato è considerato atterrare nello stesso punto da cui Lei parte. Qualora perde il controllo quando salta sul trampolino, flettere bruscamente le Sue ginocchia quando atterra e questo Le permetterà di riottenere il controllo ed arrestare il Suo salto.

Capriola (Flip): NON EFFETTUARE la capriola di qualsiasi tipo(indietro o avanti) su questo trampolino. Se combina l'errore nel tentare di effettuare una capriola, potrebbe atterrare con la Sua testa o collo. Questo aumenterà la Sua possibilità di ferire il Suo collo o dorso, che provocherà la morte o la paralisi.

Oggetti Estranei: NON usare il trampolino se ci sono i piccoli animali/animali, altri uomini o qualsiasi oggetto sotto o nel trampolino. Questo incrementerà la possibilità di ferirsi! NON tenere

nessun oggetto estraneo nella Sua mano e NON posizionare nessun oggetto sul trampolino quando qualcuno gioca su esso. Per favore essere consapevole di ciò che sopra quando gioca sul trampolino. Gli arti degli alberi, i fili o altri oggetti situati sopra il trampolino aumenteranno la possibilità di ferirsi.

Condizioni meteorologiche: Per favore essere consapevole delle condizioni meteorologiche nell'usare il trampolino. Non usare qualora il tappetino elastico è umido, il saltatore potrebbe scivolare e ferirsi. Il saltatore perderebbe il controllo qualora il tempo è troppo ventoso.

Limitare l'Accesso: Quando il trampolino non è in uso, conservare sempre la scala d'accesso al luogo sicuro, in modo che i bambini incustoditi non giochino sul trampolino.

CONSIGLI DI RIDURRE GLI INCIDENTI RISCHIOSI

Ruolo del saltatore nella prevenzione dell'incidente

La chiave qui è mantenere i Suoi salti sotto controllo. NON effettuare le manovre più complesse, più difficili affinché padroneggi il rimbalzo basilare, fondamentale. Istruzione è anche la chiave per la sicurezza e molto importante. Leggere, comprendere ed attuare tutte le precauzioni e avvertenze di sicurezza prima di usare il trampolino. Un salto controllato avviene quando decolla e atterra alla stessa posizione. Per consigli ed istruzioni di sicurezza aggiuntive, contattare un istruttore del trampolino certificato.

Ruolo del Supervisore nella Prevenzione dell'Incidente

Il Supervisore deve capire ed attuare tutte le regole e linee guida di sicurezza. E' la responsabilità del supervisore fornire il consiglio e la guida competenti a tutti i saltatori del trampolino. Se la supervisione non è disponibile o è inadeguata, il trampolino viene conservato ad un luogo sicuro, disassemblato per prevenire l'uso non autorizzato, o coperto con un telone pesante che può essere bloccato o fissato con la serratura o catena. Il supervisore è anche responsabile per assicurare il posizionamento del cartello di sicurezza sul trampolino e che i saltatori siano informati di queste avvertenze ed istruzioni.

25. ISTRUZIONI DI SICUREZZA DEL TRAMPOLINO

Saltatori

- Non usare il trampolino qualora consuma l'alcol o altre droghe.
- Rimuovere tutti gli oggetti rigidi o acuti dalla persona prima di usare il trampolino.
- Deve salire e scendere in maniera controllata ed attenta. Non saltare a o dal trampolino e non usare il trampolino come un dispositivo per rimbalzare su o in un altro oggetto.
- Imparare sempre il rimbalzo basilare e padroneggiare ogni tipo di rimbalzo prima di provare i tipi di rimbalzo più difficili. Rivedere la Sezione Tecniche Basilari per imparare come fare la base.
- Per arrestare il Suo rimbalzo, flettere le Sue ginocchia quando atterra sul tappetino con i piedi Suoi.
- Rimanere sempre in controllo quando rimbalza sul trampolino. Un salto controllato avviene quando atterra sullo stesso punto da cui parte. Qualora sente fuori controllo, provare ad arrestare il Suo rimbalzo.
- Non saltare né rimbalzare per prolungati periodi di tempo o troppo alto per un numero di salti.
- Porre l'attenzione al tappetino per mantenere il controllo. Se non lo fa, potrebbe perdere l'equilibrio o controllo.
- Non si consente la presenza di oltre 1 uomo sul trampolino ad qualsiasi momento.

- Garantire sempre il monitoraggio di un supervisore quando Lei è sul trampolino.

Supervisor

Imparare da sé i salti di base e le regole di sicurezza. Per prevenire e ridurre il rischio di lesione, attuare tutte le regole di sicurezza ed assicurare che i nuovi saltatori imparano i rimbalzi basilari prima di provare i salti più difficili ed avanzati.

- Tutti i saltatori vengono monitorati a dispetto del livello tecnico o dell'età.
- Non usare mai il trampolino quando è umido, danneggiato, sporco od usurato. Il trampolino viene ispezionato prima che qualsiasi saltatore avvii il rimbalzo su esso.
- Mantenere tutti gli oggetti che possono impedire il saltatore dal trampolino.
- Essere consapevole di ciò che si trovi sopra, sotto e circostante il trampolino.
- Per prevenire l'uso non monitorato e non autorizzato, il trampolino viene assicurato quando disattivato.

26. POSIZIONAMENTO DEL TRAMPOLINO

La distanza minima necessaria è di 7,3 metri (24 piedi) e una distanza di 2 metri attorno al perimetro del trampolino. Nei termini di spazio orizzontale, assicurare che non vi siano oggetti pericolosi vicini al trampolino come arti degli alberi, altri oggetti ricreativi (ad es. altalene, piscine), cavi elettrici, pareti, recinzioni, ecc.

Per l'uso sicuro del trampolino, per favore essere consapevole del seguente nel selezionare un luogo per il Suo trampolino:

- Assicurare il posizionamento alla superficie livellata.
- L'area è ben illuminata.
- Non c'è l'ostruzione sotto il trampolino.

Qualora non segue queste linee guida, aumenterà il rischio di ferire qualcuno.

27. GARANZIA

Garanzia può essere richiesta presentando la fattura originale. La garanzia si applica soltanto al materiale e difetti costruttivi in ordine al prodotto e ai suoi componenti. La garanzia decade qualora:

- Il prodotto è usato in modo scorretto, negligente o improprio.
- Il prodotto non è installato seguendo le istruzioni/manutenzione.
- Il prodotto è sepolto nella terra.
- Difetti causati dalle influenze esterne(a.e, influenze climatiche come normali intemperie da raggi UV o normale usura).
- Cambiamenti e modifiche del trampolino non sono consentiti.

28. CURA E MANUTENZIONE

Questo trampolino è progettato e prodotto con materiali e artigianalità qualitativa. Qualora si forniscono la giusta cura e manutenzione, fornirà a tutti i saltatori tanti anni d'esercizio, divertimento e gioia e ridurrà il rischio di lesione. Controllo e manutenzione delle parti principali(telaio, sistema di sospensione, tappetino e imbottitura) all'inizio di ogni stagione ed anche ad intervalli regolari. Se tali controlli non sono eseguiti, il trampolino diventerebbe pericoloso. Per favore seguire le linee guida elencate sotto:

Il trampolino è progettato per trattenere una certa quantità di peso ed uso. Per favore assicurare che solo un uomo usa il trampolino alla volta. Saltatori devono indossare i calzini o a piedi nudi nell'usare il trampolino. Per favore essere consapevole che le scarpe stradali o da tennis NON vengono usurate nell'usare il trampolino. Al fine di prevenire il tappetino elastico dal taglio o danno, per favore non permettere qualsiasi piccolo animale sul tappetino. Del resto, saltatori devono rimuovere tutti gli oggetti acuti da sé stessi prima di usare il trampolino. Qualsiasi tipo di oggetto acuto o appuntito viene mantenuto sempre lontano dal trampolino.

Ispezionare sempre il trampolino prima di ogni uso per le parti usurate, sciolte o mancanti. Un numero di condizioni sorgerebbero e aumenterebbero la possibilità di ferirsi. Per favore essere consapevole di:

- Controllare tutti i dadi e bulloni per strettezza e stringere quando necessario.
- Verificare che tutti i giunti(pit pin) a carico di molla rimangono intatti e non possono spostarsi durante il gioco.
- Controllare tutte le coperture e bordi taglienti e sostituire quando necessario.
- Durante l'inverno in certi paesi, il carico di neve e la bassissima temperatura danneggerebbero il trampolino. Si consiglia di rimuovere la neve e conservare il tappetino e la recinzione al coperto.
- Verificare che il tappetino e l'imbottitura sono privi dei difetti; NOTA il sole, la pioggia, la neve e le estreme temperature ridurranno la resistenza delle parti nel tempo.
- Sostituire la rete dopo 2 anni d'uso o quando la rete non funziona correttamente di più.
- Punture, buchi o strappi nel tappetino elastico.
- Tappetino elastico avvolgente.
- Cucitura allentata o qualsiasi tipo di deterioramento del tappetino.
- Parti del telaio piegate o rotte, come le gambe.
- Molle rotte, perse o danneggiate.
- Pad del telaio danneggiato, perso o attaccato in modo insicuro.
- Assicurare che le chiusure a strappo sono chiuse correttamente durante l'uso del trampolino.

Qualora trova qualsiasi delle condizioni precedenti, o qualcosa altra che sente di nuocere a qualsiasi utente, il trampolino viene disassemblato o protetto dall'uso affinché la condizione(i) sia risolta.

Condizioni ventose

Nelle severe situazioni ventose, il trampolino sarebbe spazzato via. Qualora aspetta le condizioni meteorologiche ventose, il trampolino viene spostato all'area schermata o disassemblato. L'altra opinione è legare la porzione tonda, esterna(telaio superiore) del trampolino alla terra usando le corde e pali. Usare almeno tre legami ai fini di sicurezza. Non fissare soltanto le gambe del trampolino alla terra, perché possono estrarre le prese del telaio.

Spostare il trampolino

Qualora ha bisogno di spostare il trampolino, ci vogliono due uomini. Durante lo spostamento, elevare leggermente il trampolino dalla terra e mantenerlo orizzontale rispetto alla terra. Per ogni altro tipo di spostamento, deve disassemblare il trampolino.

Manutenzione

Nonostante il Suo trampolino non richiede la manutenzione particolare, alcune precauzioni sono necessarie quando disattivato.

- Il trampolino viene mantenuto quanto secco possibile. E' quindi meglio coprirlo con un coperchio protettivo dopo ogni uso o smantellare e conservarlo al luogo secco e protetto quando non in uso.
- Ispezionare regolarmente il Suo trampolino per ogni difetto o usura precoce.
- Il Suo trampolino è fatto usando un trattamento antiruggine. Tuttavia, qualora tracce di ruggine sorgono dopo l'esposizione prolungata, si consiglia di assistere immediatamente con il trattamento antiruggine regolare.
- Qualora le parti sono perse o danneggiate, contattare direttamente la ns. assistenza clientela.
- Nello smantellare il Suo trampolino, seguire inversamente le istruzioni dell'assemblaggio sopra.

TECNICHE BASILARI

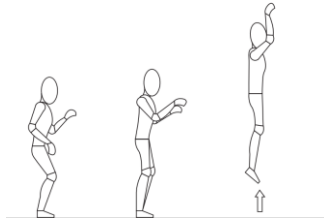
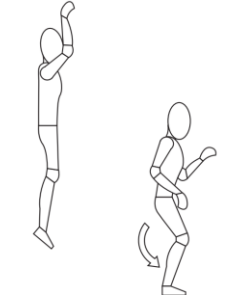
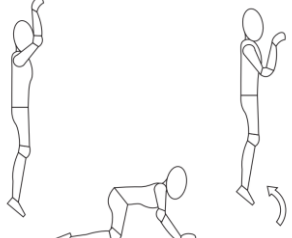
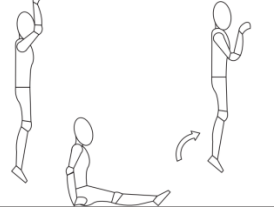
<p>Il rimbalzo basilare</p> <ul style="list-style-type: none"> ● Avviare dalla posizione verticale. ● Oscillare le braccia in avanti con un movimento circolare. ● Dopo aver ottenuto l'impulso, riunire le punte dei tuoi piedi rivolti verso il basso quando rimane in aria. 	
<p>Ammortizzazione / rallentamento</p> <ul style="list-style-type: none"> ● Utenti perderebbero il loro equilibrio. La tecnica d'ammortizzazione consente l'equilibrio da riottenere rapidamente. ● Avviare con un salto normale. ● Quando Lei è in contatto con il tappetino, piegare le Sue ginocchia per ammortizzare il rimbalzo. 	
<p>La caduta a mani e ginocchia</p> <ul style="list-style-type: none"> ● Avviare con un rimbalzo basilare. ● Atterrare sulle Sue mani e ginocchia, senza il Suo dorso dritto. ● Concentrarsi sull'atterraggio uniformemente sui quattro punti di contatto, piuttosto che sull'altezza del salto. 	
<p>Caduta a sedile</p> <ul style="list-style-type: none"> ● Atterrare in posizione seduta, con le Sue mani sul tappetino. ● Ritornare alla posizione basilare spingendo con le Sue mani. 	

ES

ADVERTENCIA:

Lea este documento antes de montar y usar el trampolín y su recinto.

Guarde este manual para consultarlo en cualquier momento.

Uso exclusivo para los niños de 3 a 6 años.

Peso máximo de 25 kg para cada usuario.

MONTAJE ADULTO REQUERIDO – Incluidos las piezas pequeñas, puntas afiladas y bordes afilados.

PELIGRO DE ASFIXIA – Piezas pequeñas – no para niños menores de 3 años.

29. INTRODUCCIÓN

Antes de comenzar a usar el trampolín, asegúrese de leer cuidadosamente toda la información que se le proporciona en este manual. Al igual que cualquier otro tipo de actividad física, los participantes pueden lesionarse. Para reducir el riesgo de lesiones, asegúrese de seguir las reglas y consejos de seguridad.

- Se recomienda llevarse los guantes al instalar los productos.
- No coloque el trampolín sobre concreto, asfalto o cualquier otra superficie dura.
- ¡El mal uso y abuso del trampolín son peligrosos y pueden causar lesiones graves!
- Como un dispositivo de rebote, el trampolín impulsará al artista a alturas desacostumbradas y a una variedad de movimientos corporales.
- Antes de cada uso, siempre verifique que el trampolín esté libre del tapete desgastado, piezas sueltas o faltantes.
- Los fuertes vientos y ráfagas pueden provocar el desplazamiento del trampolín. Salta Trampolines recomienda fijar el trampolín con anclajes o sacos de arena y eliminar las redes de seguridad y salto.
- El montaje, cuidado y mantenimiento adecuados del producto, consejos de seguridad, advertencias y técnicas adecuadas para saltar y rebotar están incluidos en este manual. Todos los usuarios y supervisores deben leer y familiarizarse con estas instrucciones por sí mismos. Cualquiera que elija usar el trampolín debe ser consciente de sus propias limitaciones al realizar los diversos saltos y rebotes con el mismo.

ADVERTENCIA

- ¡ADVERTENCIA! Lea las instrucciones antes de usar el trampolín.
- ¡ADVERTENCIA! Volteretas prohibidas.
- ¡ADVERTENCIA! Sólo un usuario. Peligro de colisión.
- ¡ADVERTENCIA! Siempre cierre la abertura de red antes de saltar.
- ¡ADVERTENCIA! Sólo para uso doméstico.
- ¡ADVERTENCIA! Sólo para uso al aire libre.

- ¡ADVERTENCIA! No llévese zapatos en el trampolín, ya que esto causará un desgaste excesivo con el material del tapete.
- ¡ADVERTENCIA! No use el tapete mojado.
- ¡ADVERTENCIA! El trampolín debe ser montado por adultos de acuerdo con las instrucciones de montaje y luego verificado antes del primer uso.
- ¡ADVERTENCIA! Vacíe los bolsillos y las manos antes de saltar.
- ¡ADVERTENCIA! Siempre salte en el centro del tapete.
- ¡ADVERTENCIA! No coma mientras salta.
- ¡ADVERTENCIA! No salga por un salto.
- ¡ADVERTENCIA! No use el trampolín en condiciones de viento fuerte y fíjelo.
- ¡ADVERTENCIA! Limite la duración de uso continuo (con paradas regulares).
- ¡ADVERTENCIA! Supervisión adulta requerida.
- ¡ADVERTENCIA! No apto para los niños menores de 36 meses. Peligro de asfixia. Piezas pequeñas. • El trampolín no está destinado a enterrarse en el suelo.
- La red debe reemplazarse cada 2 años.
- El trampolín no deberá modificarse. • Guarde el manual de instrucciones de mantenimiento.
- Las tuercas autoblocantes deben utilizarse sólo para un montaje único.
- El mal uso y abuso del trampolín pueden causar lesiones graves.
- Realice la inspección antes del uso y reemplace las piezas desgastadas, defectuosas o faltantes.
- Siga todos los requisitos de seguridad relacionados con este producto.
- No apto para los niños menores de 36 meses, debido a su falta de capacidad.
- Se mantiene alejado del fuego.
- No cuélguese, patee, corte o trepe en la red de seguridad.
- Vístase la ropa libre de cordones, ganchos, bucles o cualquier cosa que pueda quedar atrapada en la barrera.
- No coloque nada en la barrera que no sea accesorio aprobado por el fabricante o parte del sistema de recinto.
- Sólo ingrese y salga del recinto mediante la puerta o la abertura de barrera diseñada para tal propósito.

30. INFORMACIÓN DE USO DEL TRAMPOLÍN

Inicialmente, debe acostumbrarse a la sensación y el rebote del trampolín. Debe enfocarse en los fundamentos de posición de su cuerpo y debe practicar cada rebote (los rebotes básicos) hasta que pueda hacer cada acción con facilidad y bajo control.

Para frenar un rebote, todo lo que necesita hacer es flexionar sus rodillas bruscamente antes de que las mismas entren en contacto con el tapete del trampolín. Debe practicar esta técnica al aprender cada uno de los rebotes básicos. La habilidad de frenado debe usarse siempre que pierda su equilibrio o control de salto.

Siempre aprenda el rebote más simple primero y confirme el control de rebote antes de aprender los rebotes más difíciles y avanzados. Se considera un rebote controlado cuando los puntos de despegue y aterrizaje son el mismo punto en el tapete. Comienza el siguiente rebote sin dominar primero el anterior, lo que aumentará las posibilidades de lesionarse.

No rebote en el trampolín por duraciones prolongadas porque la fatiga puede aumentar las posibilidades de lesionarse. ¡Rebote por una breve duración y luego permita que otros se unan a la diversión! Nunca más de una persona rebote en el trampolín.

Los saltadores deben llevarse camisetas, pantalones cortos o sudaderas, y zapatos de gimnasia reglamentarios, medias gruesas o estar descalzos. En caso de comenzar recién, posiblemente desea llevarse camisas de manga larga y pantalones largos para protegerse contra rasguños y abrasiones hasta que domine las posiciones y formas correctas de aterrizaje. No llévese zapatos de suela dura, como zapatillas de tenis, en el trampolín ya que esto causará un desgaste excesivo con el material del tapete.

Siempre debe subir y bajar adecuadamente para evitar lesiones. Para subir adecuadamente, debe COLOCAR su mano en el marco, subir o rodar sobre el marco, pasar a través de los resortes y llegar al tapete del trampolín. Al subir o bajar, siempre recuerde colocar sus manos sobre el marco. No pise directamente sobre la almohadilla del marco ni agarrarla. Para bajar correctamente, muévase al costado del trampolín, coloque su mano en el marco como soporte y camine desde el tapete hasta el suelo. Se debe ayudar a los niños pequeños al subir y bajar del trampolín.

No rebote imprudentemente en el trampolín ya que esto aumentará las posibilidades de lesionarse. La clave para la seguridad y divertirse en el trampolín es controlar y dominar los diversos rebotes. ¡Nunca intente rebotar a otro saltador en términos de altura! Nunca use el trampolín solo sin supervisión.

31. CLASIFICACIÓN DE ACCIDENTES

Subida y bajada: Tenga mucho cuidado al subir y bajar del trampolín. NO suba al trampolín agarrando la almohadilla del marco, pisando los resortes o saltando al tapete del trampolín desde cualquier objeto (por ejemplo, plataforma, techo o escalera). ¡Esto aumentará las posibilidades de lesionarse! NO salte al suelo para bajar del trampolín, independientemente de la composición del suelo. Los niños pequeños que juegan en el trampolín, pueden necesitar ayuda para subir y bajar.

Uso de alcohol o drogas: ¡NO beba alcohol ni drogas al usar el trampolín! Esto aumentará las posibilidades de lesionarse, ya que estas sustancias perjudican sus juicios, tiempo de reacción y coordinación física general.

Golpeando el marco de resortes: Al jugar en el trampolín, quédese en el centro del tapete. Esto reducirá el riesgo de lesionarse al aterrizar en el marco o resortes. Siempre mantenga que la almohadilla del marco cubra el marco del trampolín. NO salte o pise directamente sobre la almohadilla del marco, ya que ésta no es diseñada para soportar el peso de una persona.

Pérdida de control: NO intente las maniobras difíciles o cualquier otra maniobra hasta que haya dominado la maniobra anterior, o si sólo comienza aprender el salto en un trampolín. En caso de hacerlo, aumentará el riesgo de lesionarse al aterrizar por completo en el marco, los resortes o fuera del trampolín porque podría perder el control de salto. Se considera un salto controlado cuando puede aterrizar en el mismo lugar desde donde despega. Si pierde el control al saltar en el trampolín, doble sus rodillas bruscamente cuando aterrice y esto le permitirá recuperar el control y detener el salto.

Volteretas (saltos mortales): NO DÉ volteretas de ningún tipo (hacia atrás o hacia adelante) en el trampolín. En caso de cometer un error al dar una voltereta, podría aterrizar sobre su cabeza o cuello.

Esto aumentará las posibilidades de romperse el cuello o espalda, lo que provocará la muerte o parálisis.

Objetos extraños: NO use el trampolín si hay mascotas/animales, otras personas o cualquier objeto debajo o dentro del mismo, ya que esto aumentará las posibilidades de que ocurra una lesión. NO sostenga ningún objeto extraño en su mano y NO coloque ningún objeto en el trampolín mientras alguien esté jugando en el mismo. Tenga en cuenta lo que hay encima del trampolín cuando juega en él. Las ramas del árbol, los cables u otros objetos ubicados sobre el trampolín aumentarán las posibilidades de lesionarse.

Condiciones climáticas: Al usar el trampolín, tenga en cuenta las condiciones climáticas. No lo use si el tapete está mojado, ya que el saltador podría resbalarse y lesionarse. Si hace demasiado viento, los saltadores podrían perder el control.

Limitación de acceso: Cuando el trampolín no esté en uso, siempre guarde la escalera de acceso en un lugar seguro para que los niños sin supervisión no puedan jugar en el trampolín.

CONSEJOS PARA REDUCIR EL RIESGO DE ACCIDENTES

Papel que juega el saltador en la prevención de accidentes

La clave aquí es mantener sus saltos bajo control. NO intente las maniobras más complicadas y difíciles hasta que haya dominado los rebotes básicos y fundamentales. La capacitación también es clave para la seguridad y es muy importante. Lea, comprenda y practique todas las precauciones y advertencias de seguridad antes de usar el trampolín. Se considera un salto controlado cuando aterriza y despega desde el mismo lugar. Para obtener los consejos e instrucciones de seguridad adicionales, póngase en contacto con un instructor certificado de trampolín.

Papel que juega el supervisor en la prevención de accidentes

El supervisor debe comprender y hacer seguir todas las reglas y pautas de seguridad. Es responsabilidad del supervisor proporcionar consejos y guías bien informados a todos los saltadores del trampolín. Cuando la supervisión no está disponible o es inadecuada, el trampolín podría almacenarse en un lugar seguro, desmontarse para evitar el uso no autorizado o cubrirse con una lona pesada que se pueda bloquear o fijar con candado o cadenas. El supervisor también es responsable de garantizar que la placa de seguridad se coloque en el trampolín y que los saltadores estén informados de estas advertencias e instrucciones.

32. INSTRUCCIONES DE SEGURIDAD DEL TRAMPOLÍN

Saltadores

- No use el trampolín si ha bebido alcohol o cualquier droga.
- Retire todos los objetos duros o afilados de la persona antes de usar el trampolín.
- Debe subir y bajar de una manera controlada y cuidadosa. Nunca salte para subir o bajar del trampolín y nunca use el trampolín como un dispositivo para rebotar a la superficie o interior de otro objeto.
- Siempre aprenda el rebote básico y domine cada tipo de rebote antes de intentar los rebotes más difíciles. Revise la sección “Técnicas Básicas” para aprender cómo hacer lo básico.
- Para detener el rebote, flexione sus rodillas al aterrizar en el tapete con los pies.

- Siempre tenga el control al saltar en el trampolín. Se considera un salto controlado cuando puede aterrizar en el mismo lugar desde donde despegó. Si se siente fuera de control en cualquier momento, intente detener su rebote.
- No salte ni rebote por períodos prolongados o demasiado alto para una serie de saltos.
- Mantenga sus ojos en el tapete para mantener el control. De lo contrario, podría perder el equilibrio o control.
- Nunca haya más de 1 persona en el trampolín en todo momento.
- Siempre hay un supervisor quién lo vigile cuando juegue en el trampolín.

Supervisores

Enséñese los saltos básicos y las reglas de seguridad. Para prevenir y reducir el riesgo de lesiones, implemente todas las reglas de seguridad y asegúrese de que los nuevos saltadores aprendan los saltos básicos antes de intentar los más difíciles y avanzados.

- Todos los saltadores deben ser supervisados, independientemente del nivel de habilidad o la edad.
- Nunca use el trampolín cuando esté mojado, dañado, sucio o desgastado. El trampolín debe inspeccionarse antes de que los saltadores comiencen a rebotar en el mismo.
- Todos los objetos que puedan interferir con el saltador deben mantenerse lejanos del trampolín.
- Tenga en cuenta lo que hay encima, debajo y alrededor del trampolín.
- Para evitar el uso sin supervisión o autorización, el trampolín debe bloquearse cuando no esté en uso.

33. COLOCACIÓN DEL TRAMPOLÍN

El espacio libre mínimo requerido es de 7,3 metros (24 pies) por encima del trampolín y de 2 metros alrededor de su perímetro. En términos del espacio horizontal, asegúrese de que no haya objetos peligrosos cerca del trampolín, como ramas del árbol, otros objetos recreativos (por ejemplo, columpios, piscinas), cableado eléctrico, paredes, cercas, etc.

Para un uso seguro del trampolín, tenga en cuenta lo siguiente al seleccionar un lugar para colocarlo:

- Asegúrese de que esté instalado en una superficie nivelada.
- El área está bien iluminada.
- No hay obstrucciones debajo del trampolín.

En su defecto, aumentará el riesgo de lesiones personales.

34. GARANTÍA

La garantía podrá reclamarse presentando la factura original, la cual sólo es aplicable para los defectos de material y construcción con respecto al producto o sus componentes. La garantía caducará si:

- El producto se usa de una manera incorrecta, negligente o inapropiada.
- El producto no está instalado de acuerdo con las instrucciones/mantenimiento.
- El producto está enterrado en el suelo.
- Los defectos son causados por influencias externas (por ejemplo, influencias climáticas como intemperie normal por rayos UV, desgaste o rotura normal).
- Los cambios o modificaciones al trampolín están prohibidos.

35. CUIDADO Y MANTENIMIENTO

El trampolín fue diseñado y fabricado con materiales de calidad y técnicas avanzadas. Con el cuidado y mantenimiento adecuados, el trampolín proporcionará a todos los saltadores años de ejercicio y diversión, y reducirá el riesgo de lesiones. La verificación y mantenimiento de las partes principales (marco, sistema de suspensión, tapete y almohadilla) deben llevarse a cabo al comienzo de cada temporada y también a intervalos regulares. Sin estos controles, el trampolín podría hacerse peligroso. Siga las pautas enumeradas a continuación:

El trampolín está diseñado para soportar una cierta cantidad de peso y uso. Asegúrese de que sólo una persona use el trampolín a la vez. Los saltadores deben llevarse calcetines o estar descalzos al usar el trampolín. Tenga en cuenta que NO deben llevarse zapatos de calle o tenis al usar el trampolín. Para evitar el corte o daño del tapete del trampolín, por favor no deje ninguna mascota en el tapete. Asimismo, los saltadores deben eliminar todos los objetos afilados de ellos mismos antes de usar el trampolín. Cualquier tipo de objeto puntiagudo o afilado debe mantenerse alejado del tapete del trampolín en todo momento.

Antes de cada uso, siempre verifique que el trampolín esté libre de piezas desgastadas, maltratadas o faltantes. Es posible surgir una serie de condiciones que puedan aumentar las posibilidades de lesionarse. Por favor preste atención a:

- Verifique el apriete de todas las tuercas y tornillos, y apriételos cuando sea necesario.
- Verifique que todas las juntas con resorte (pit pin) estén intactas y no puedan soltarse durante el juego.
- Verifique todas las cubiertas y bordes afilados, y reemplácelos según corresponda.
- En invierno de algunos países, la carga de nieves y la temperatura muy baja pueden dañar el trampolín. Se recomienda quitar las nieves y almacenar el tapete y el recinto en el interior.
- Verifique que el tapete y la almohadilla no tengan defectos; TENGA EN CUENTA que la luz solar, lluvias, nieves y temperaturas extremas reducirán la resistencia de estas partes con el tiempo.
- Reemplace la red después de 2 años de uso o cuando la red ya no funcione correctamente.
- Pinchazos, agujeros o rasgaduras en el tapete del trampolín.
- Hundimiento en el tapete del trampolín.
- Costuras sueltas o cualquier tipo de deterioro del tapete.
- Piezas dobladas o rotas del marco, como las patas.
- Resortes rotos, faltantes o dañados.
- Almohadilla del marco dañada, faltante o inseguramente fijada.
- Asegúrese de que las fijaciones de velcro estén cerradas correctamente durante el uso del trampolín.

Si usted encuentra alguna de las condiciones anteriores o cualquier otro fenómeno que, a su juicio, pueda causar daño a cualquier usuario, debe dejar de usar el trampolín desmontándolo o bloqueándolo hasta que se eliminen los problemas.

Condiciones ventosas

En condiciones de viento fuerte, el trampolín puede volar. Cuando espera las condiciones ventosas, debe trasladar el trampolín a un área protegida o desmontarlo. Opcionalmente, podrá atar el perímetro y la parte exterior (marco superior) del trampolín al suelo con cuerdas y estacas. Para garantizar la seguridad, se deben utilizar al menos tres amarres. No sólo asegure las patas del trampolín al suelo porque pueden extraer los enchufes del marco.

Movimiento del trampolín

Se necesitarán dos personas para mover el trampolín. Al mover el trampolín, levántenlo ligeramente del suelo y manténganlo horizontal al suelo. Para cualquier otro tipo de movimiento, debe desmontar el trampolín.

MANTENIMIENTO

Aunque el trampolín no requiere ningún mantenimiento particular, es necesario tomar algunas precauciones cuando no esté en uso.

- De ser posible, el trampolín debe mantenerse seco. Por lo tanto, es mejor cubrir el trampolín con una cubierta protectora después de cada uso, o desmontarlo y almacenarlo en un lugar seco y protegido cuando no esté en uso.
- Inspeccione regularmente el trampolín en busca de cualquier defecto o desgaste prematuro.
- El trampolín se ha sometido a un tratamiento antioxidante durante la fabricación. Sin embargo, si aparecen rastros de óxido después de una exposición prolongada, es recomendable eliminarlos inmediatamente mediante un tratamiento antioxidante regular.
- Respecto de las piezas faltantes o dañadas, comuníquese directamente con nuestro servicio al cliente.
- Al desmontar el trampolín, por favor siga las instrucciones de montaje anteriores al revés.

TÉCNICAS BÁSICAS

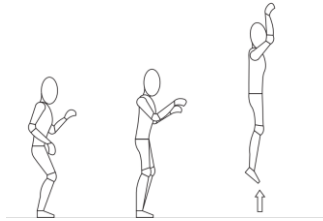
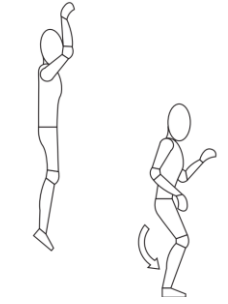
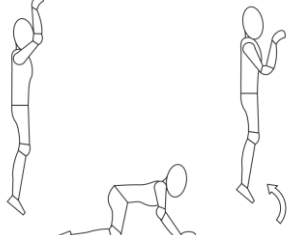
<p>Rebote básico</p> <ul style="list-style-type: none">● Comience en posición vertical.● Balancee sus brazos hacia adelante en un movimiento circular.● Una vez obtenido el impulso, salte y al mismo tiempo deje que sus puntillas de pie apunten hacia abajo cuando está en el aire.	
<p>Amortiguación/ralentización</p> <ul style="list-style-type: none">● Los usuarios pueden perder el equilibrio. La técnica de amortiguación permite recuperar el equilibrio rápidamente.● Comience con un salto normal.● Al entrar en contacto con el tapete, doble sus rodillas para amortiguar el rebote.	
<p>Aterrizaje por manos y rodillas</p> <ul style="list-style-type: none">● Comience con un rebote básico.● Aterrice sobre sus manos y rodillas, con la espalda recta.● Concéntrese en aterrizar uniformemente en los cuatro puntos de contacto, en lugar de la altura de salto.	

Aterrizaje en posición sentada

- Aterrice en posición sentada, con las manos sobre el tapete.
- Vuelva a la posición básica empujando con las manos.

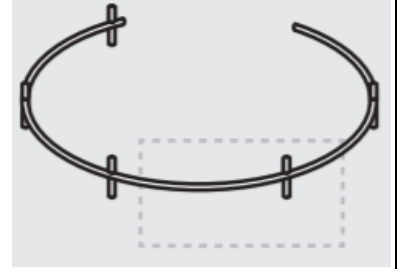
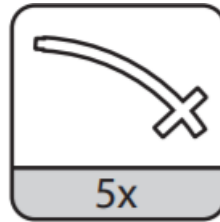
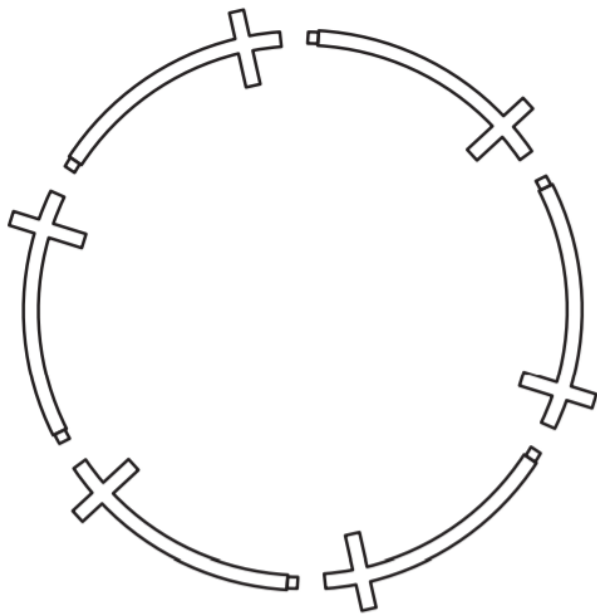
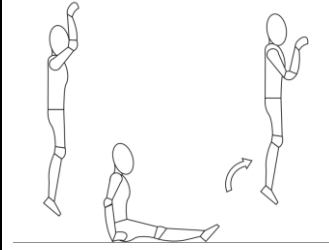

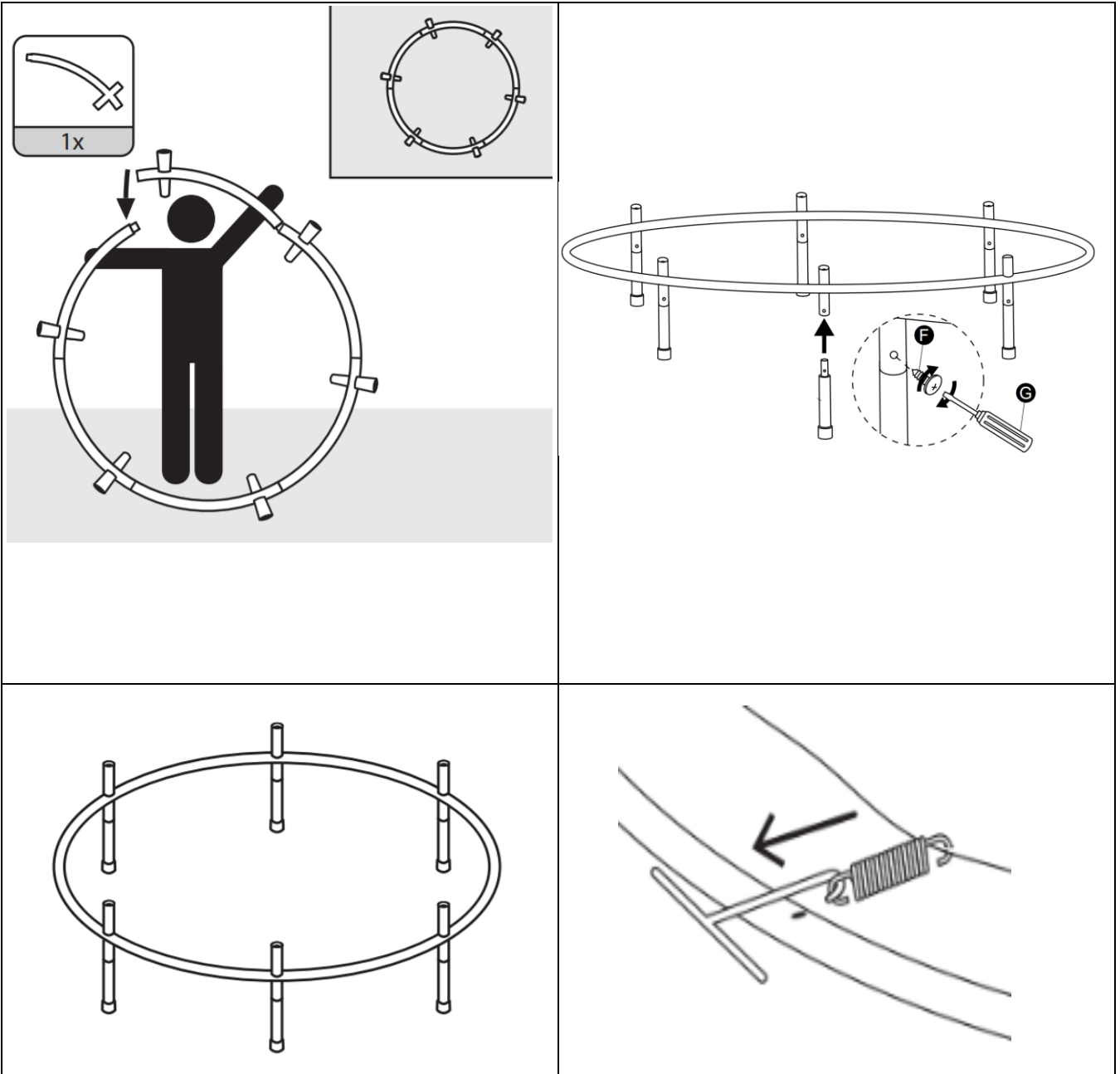

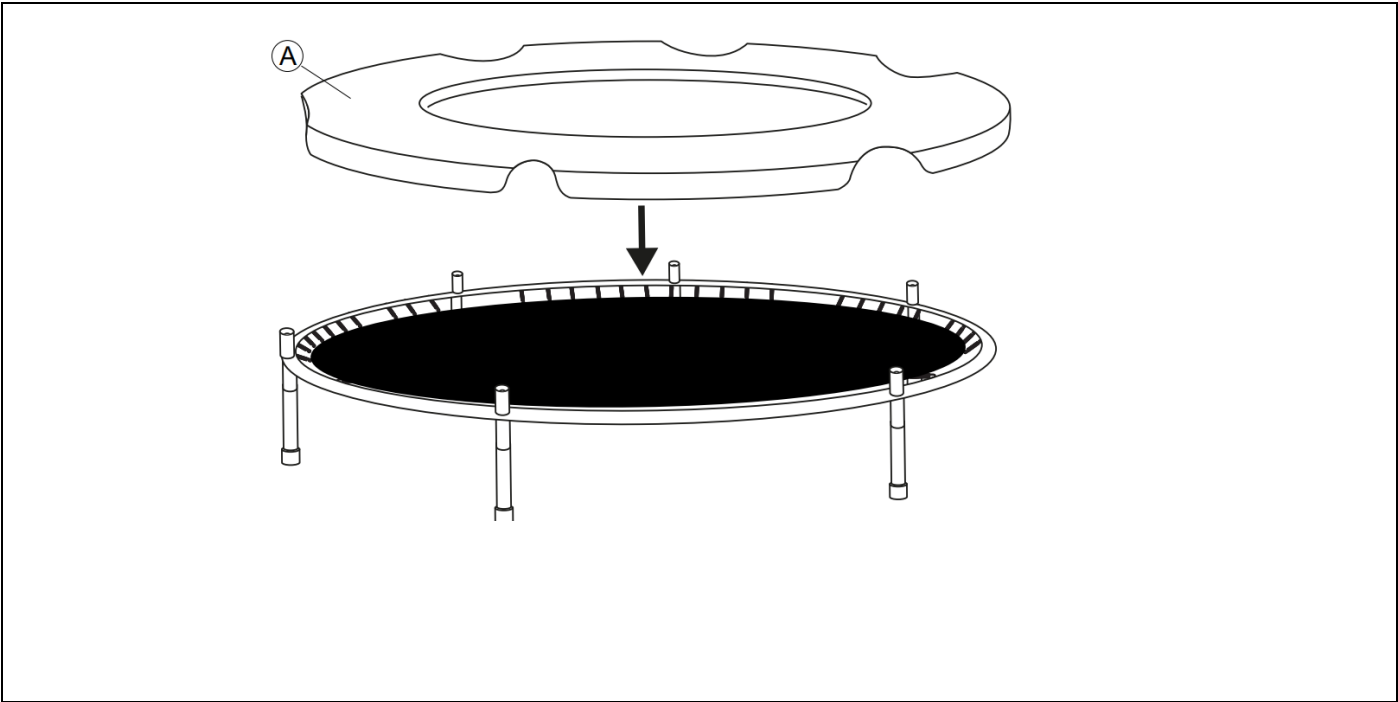
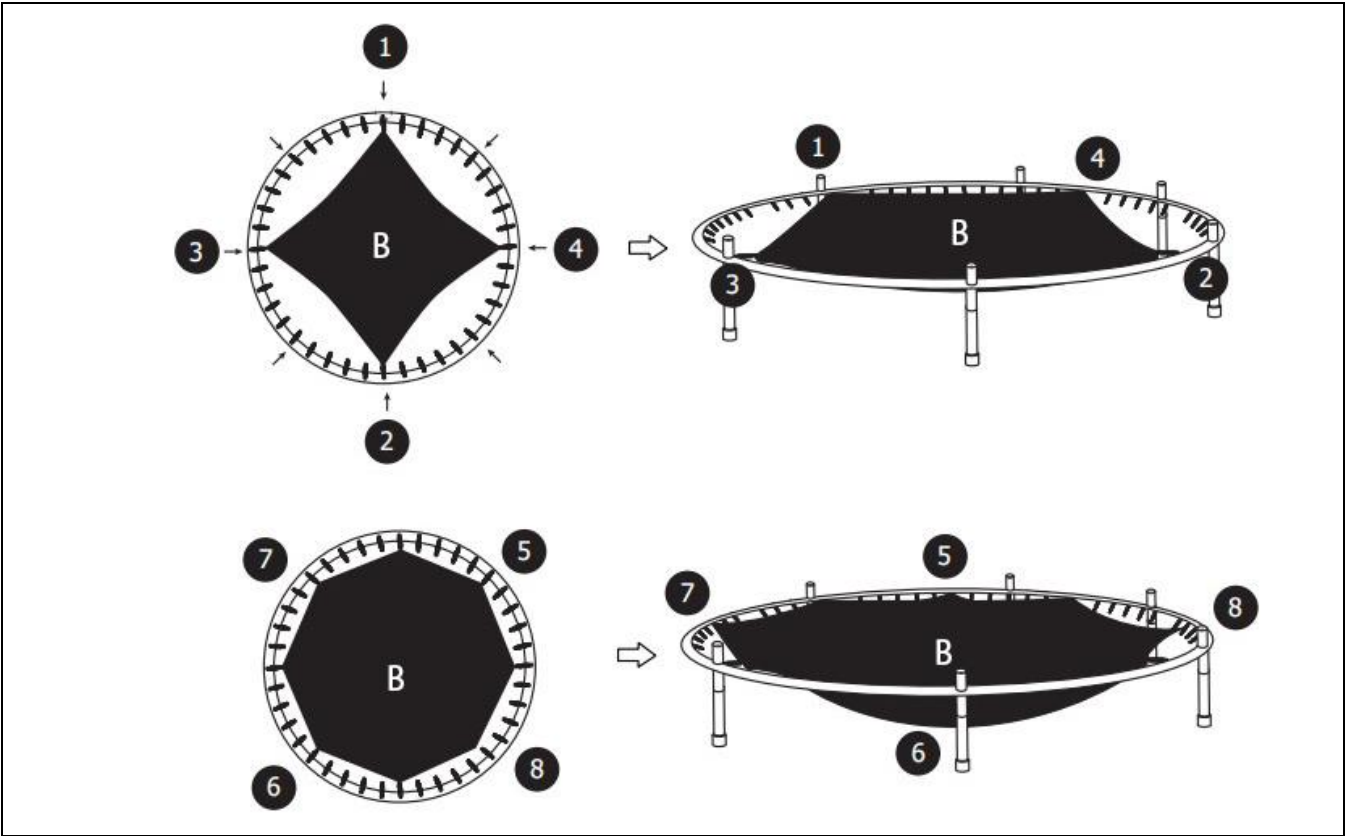

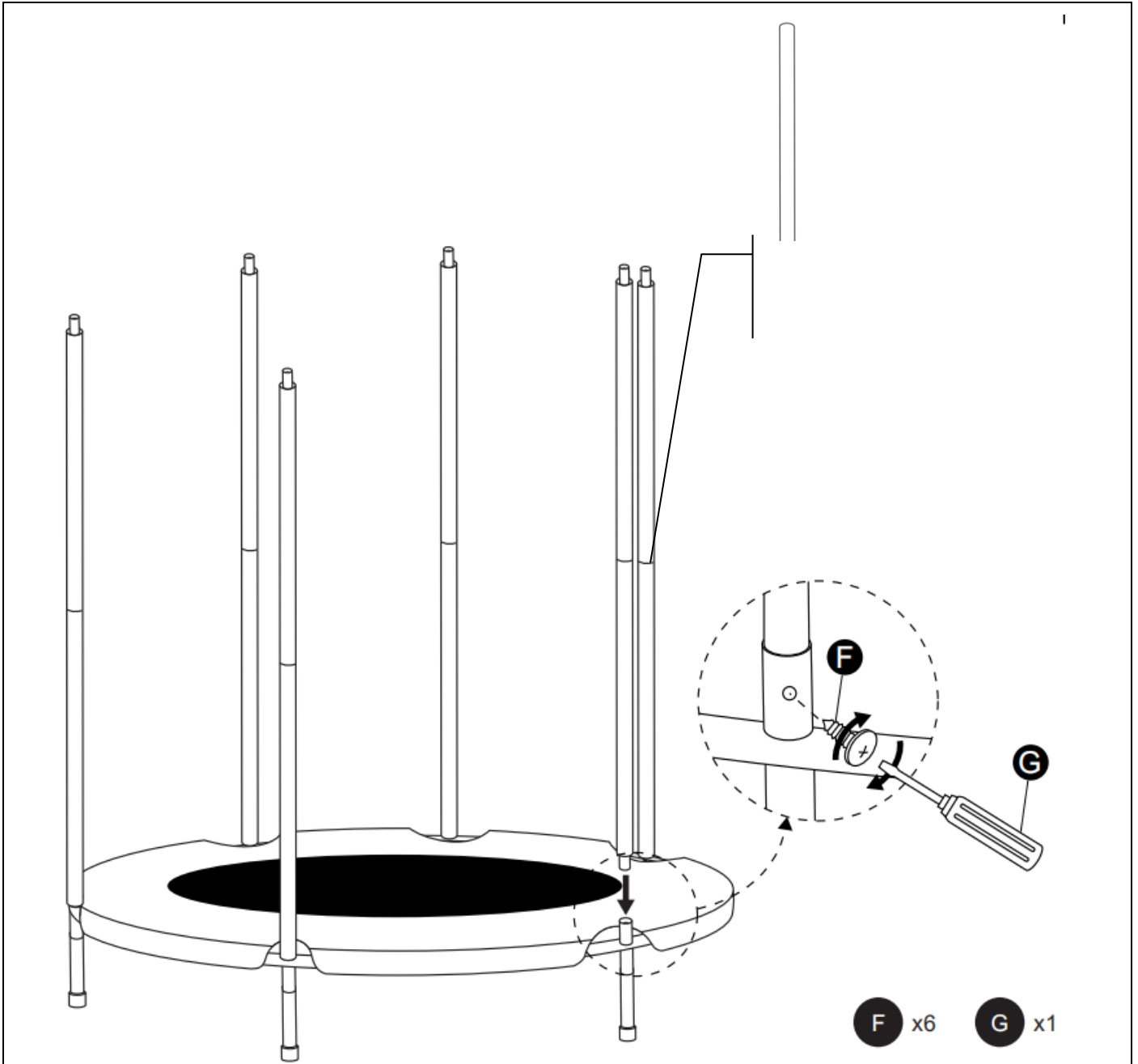

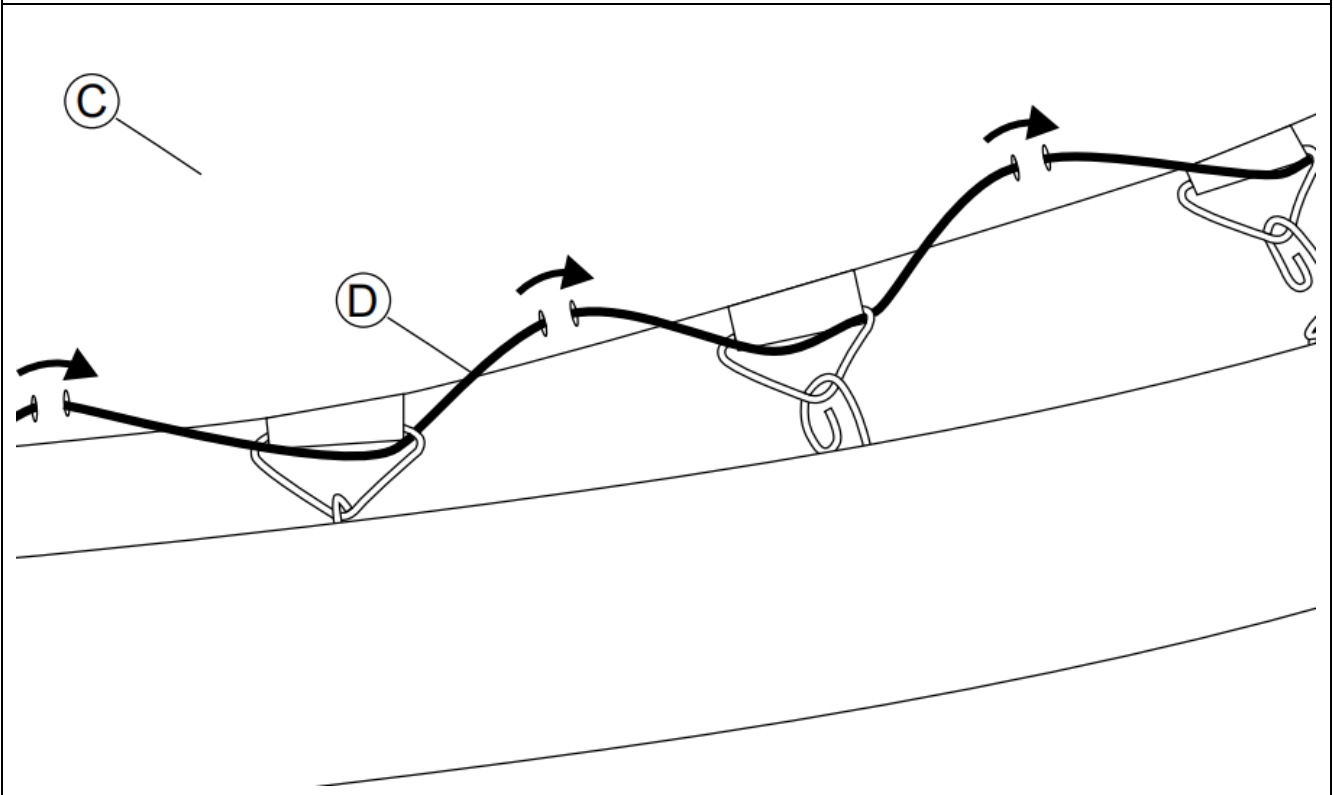
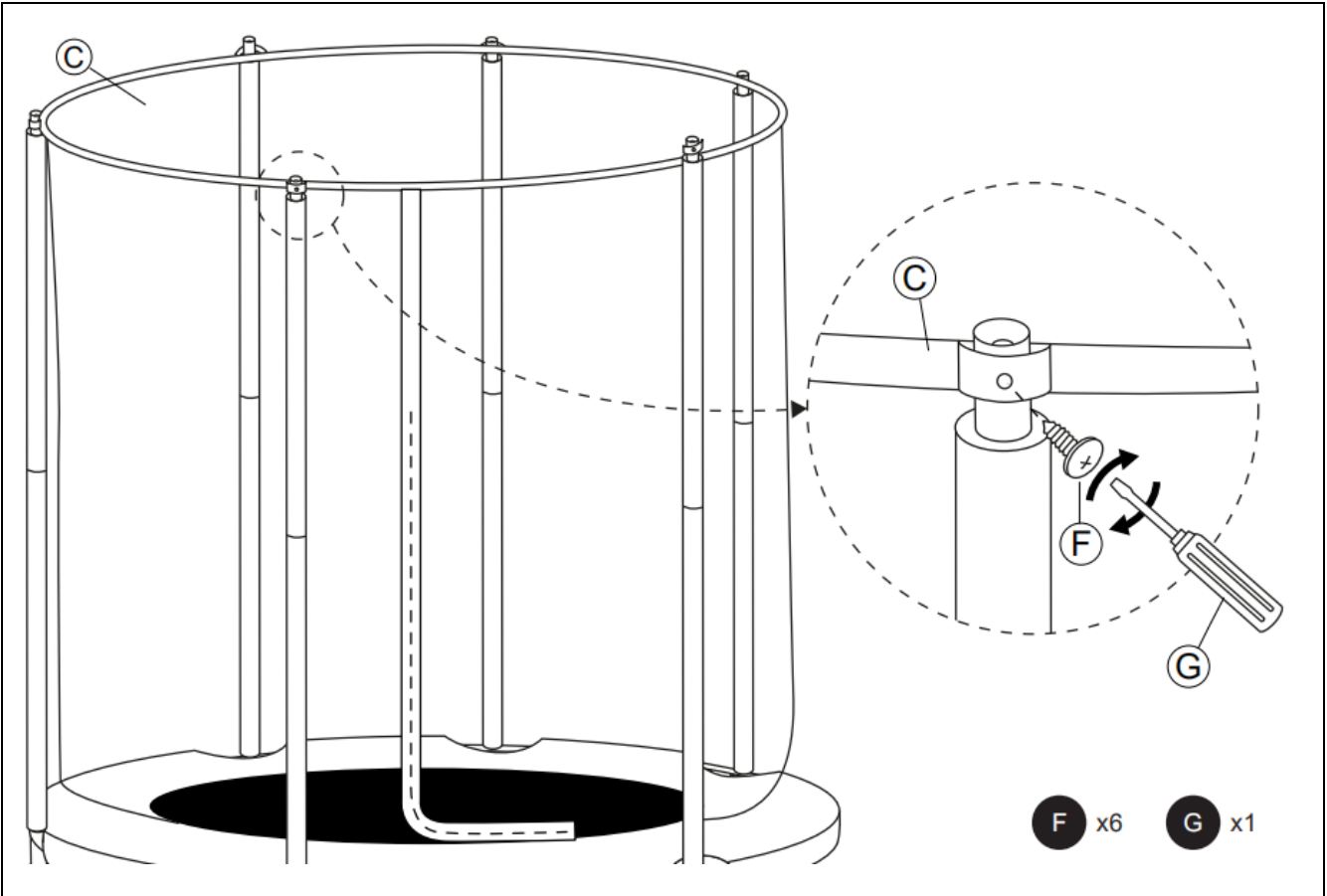

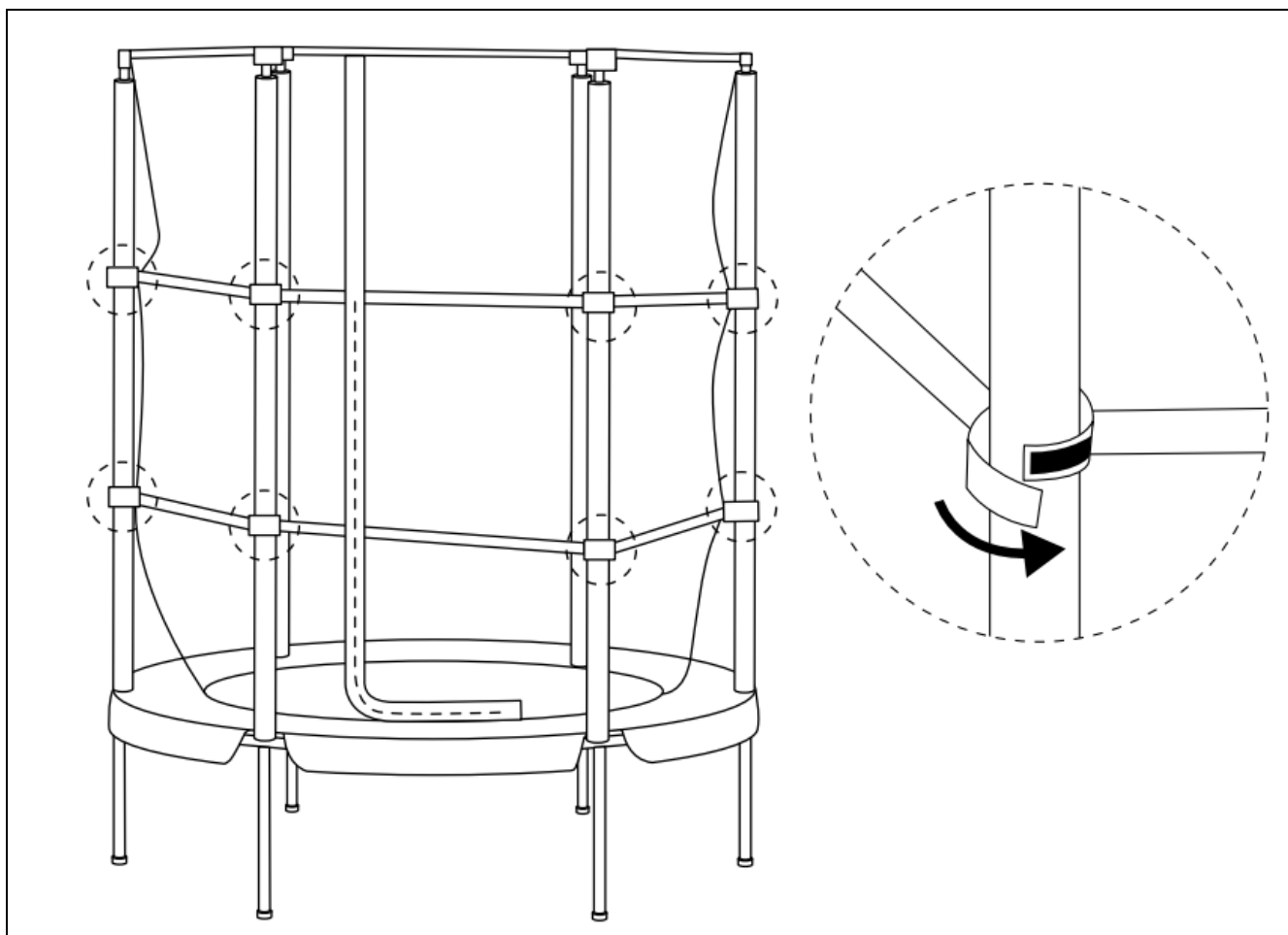

Responsable de la commercialisation du produit / Company in charge of commercializing the product / Responsable de la comercialización del producto / Responsabile della commercializzazione del prodotto:

GECODIS SA
32, rue de paradis
75010, Paris, France

Service commercial/ Commercial service/ Servicio comercial / Servizio commerciale :

Habitatetjardin.com
32, rue de paradis
75010, Paris, France

Assistance : +33 (0) 1 47 70 33 64

Service après-vente/ After sale services/ Servicio post-venta / Servizio dopo vendita:

GECODIS SA
32, rue de paradis
75010, Paris, France
<http://sav.habitatetjardin.com>



**Attention ! Ne convient pas aux enfants de moins 3 ans.
Petites parties – Danger d'étouffement.
Présence de cordes – Danger de strangulation.**



**Warning! Not suitable for kids under 3 years hold.
Tiny pieces – Danger of suffocation.
Presence of rope – Danger of strangulation.**



**¡Advertencia! No es adecuado para niños menores de 3 años.
Piezas pequeñas – Peligro de asfixia.
Contiene cuerdas – Peligro de estrangulación.**



**Attenzione! Non è adatto per i bambini che hanno meno di 3 anni.
Piccole parti – Pericolo di soffocamento.
Presenza di corde – Pericolo di strangolamento.**

