

E0403



Collection : ÉOLIA

Couleur* :



00 - Blanc brillant

Principaux atouts :



Caractéristiques techniques

- **DIMENSIONS :** 66,50 x 35,50 cm
- **MATÉRIAU :** Céramique
- **NORMES ET RÉGLEMENTATIONS :** NF
- **ÉVACUATION :** Sortie horizontale
- **CONSOMMATION D'EAU :** Standard 3/6 L
- **TYPE DE BRIDE :** Ouverte (traditionnelle)
- **TYPE D'ABATTANT :** Standard
- **ABATTANT :** Polypropylène
- **GARANTIE DE LA CÉRAMIQUE :** 10 ans
- **GARANTIE DU MÉCANISME :** 2 ans
- **POIDS :** 36 kg
- **TYPE D'INSTALLATION :** Au sol
- **LONGUEUR/PROFONDEUR :** Standard
- **FORME :** Arrondie
- **HAUTEUR :** Standard
- **ALIMENTATION :** Latérale
- **MÉCANISME SILENCIEUX :** Classe 1
- **CHARNIÈRES :** Plastique
- **GARANTIE DE L'ABATTANT :** 2 ans
- **CONDITIONNEMENT :** 1 colis

Bénéfices consommateurs

- **ROBUSTE :** Abattant rigide avec charnières en plastique
- **QUALITATIF :** céramique en porcelaine vitrifiée
- **Robinet flotteur silencieux classe acoustique 1**

Bénéfices installateurs

- **INSTALLATION :** Montage Facile

Dessin technique

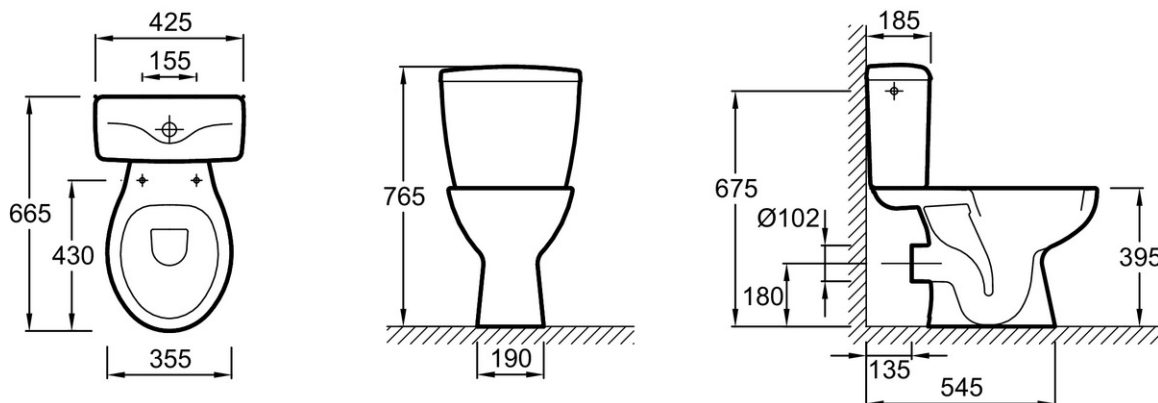

Descriptif CCTP : Pack WC au sol, sortie horizontale. E0403. Collection : ÉOLIA. DIMENSIONS : 66,50 x 35,50 cm. POIDS : 36 kg. MATÉRIAU : Céramique. TYPE D'INSTALLATION : Au sol. NORMES ET RÉGLEMENTATIONS : NF. LONGUEUR/PROFONDEUR : Standard. ÉVACUATION : Sortie horizontale. FORME : Arrondie. CONSOMMATION D'EAU : Standard 3/6 L. HAUTEUR : Standard. TYPE DE BRIDE : Ouverte (traditionnelle). ALIMENTATION : Latérale. TYPE D'ABATTANT : Standard. MÉCANISME SILENCIEUX : Classe 1. ABATTANT : Polypropylène. CHARNIÈRES : Plastique. GARANTIE DE LA CÉRAMIQUE : 10 ans. GARANTIE DE L'ABATTANT : 2 ans. GARANTIE DU MÉCANISME : 2 ans. CONDITIONNEMENT : 1 colis.