

CAPRI

NOTICE DE MONTAGE
INSTRUCCIONES DE MONTAJE
ISTRUZIONI PER IL MONTAGGIO
INSTRUÇÕES DE MONTAGEM
MONTAGEHANDLEIDING
ASSEMBLY INSTRUCTION
MONTAGEANLEITUNG

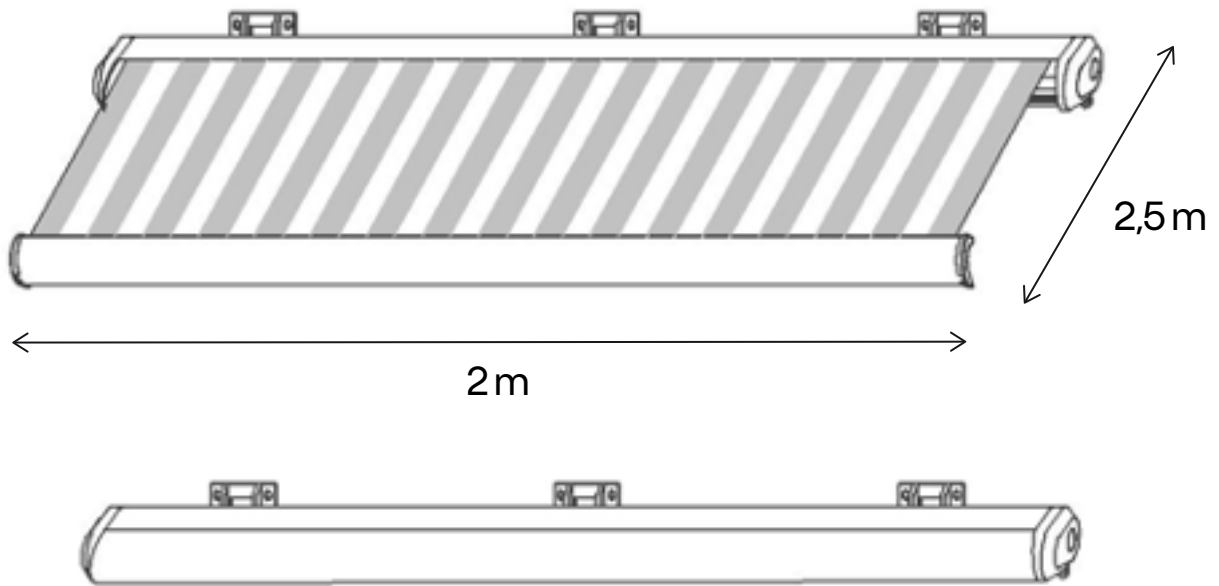





GARANTIE: 2 ANS
GARANTÍA: 2 AÑOS
GARANZIA: 2 ANNI
GARANTIA: 2 ANOS
GARANTIE: 2 JAAR
WARRANTY: 2 YEARS
GARANTIE: 2 JAHRE



SERVICE CLIENT
SERVICIO AL CLIENTE
SERVIZIO CLIENTI
SERVIÇO AO CLIENTE
KLANTENDIENST
CUSTOMER SERVICE
KUNDENSERVICE
contact@oviala.com

oviala

			
A 1pc	B 2pcs	C 8pcs	D 1pc

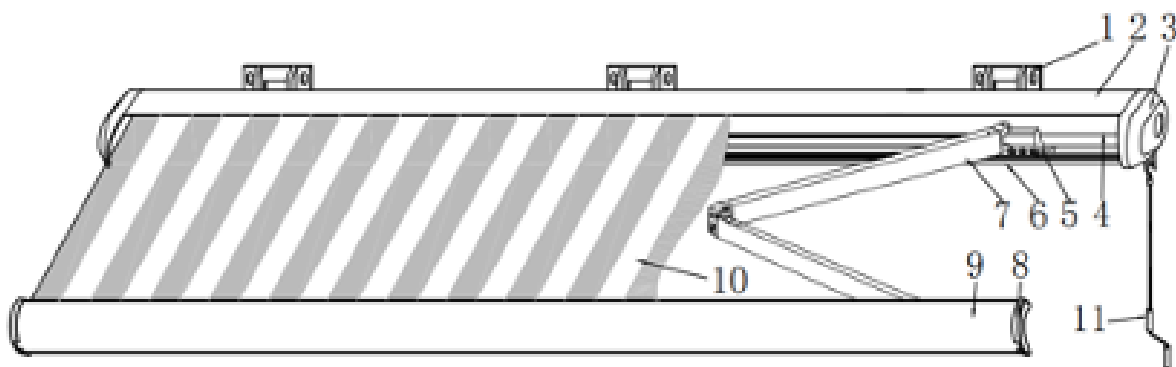

FR :

1. Support mural
2. Cassette supérieure
3. Protection latérale
4. Enrouleur
5. Bras connecté
6. Cassette inférieure
7. Bras
8. Protection barre avant
9. Barre avant
10. Tissu
11. Manivelle

ES :

1. Soporte de pared
2. Casete superior
3. Protección lateral
4. Devanador
5. Brazo conectado
6. Casete inferior
7. Brazo
8. Protección de la barra frontal
9. Barra frontal
10. Tela
11. Manivela

IT :

1. Supporto a parete
2. Cassetta superiore
3. Protezione laterale
4. Avvolgitore
5. Braccio collegato
6. Cassetta inferiore
7. Braccio
8. Protezione barra anteriore
9. Barra anteriore
10. Tessuto
11. Manovella

PT :

1. Suporte de parede
2. Casete superior
3. Proteção lateral
4. Carretel
5. Braço ligado
6. Casete inferior
7. Braço
8. Proteção da barra frontal
9. Barra frontal
10. Tecido
11. Manivela

NL :

1. Muurbeugel
2. Bovenste cassette
3. Zijbescherming
4. Haspel
5. Aangesloten arm
6. Onderste cassette
7. Arm
8. Bescherming voor de voorste stang
9. Voorste stang
10. Doek
11. Slinger

EN :

1. Wall bracket
2. Upper cassette
3. Side protection
4. Reel
5. Connected arm
6. Lower cassette
7. Arm
8. Front bar protection
9. Front bar
10. Fabric
11. Crank

DE :

1. Wandhalterung
2. Obere Kasette
3. Seitenschutz
4. Haspel
5. Verbundener Arm
6. Untere Kasette
7. Arm
8. Schutz der vorderen Stange
9. Vordere Stange
10. Tuch
11. Kurbel



À monter soi-même
Para ensamblar usted mismo
Per assemblare se stessi
Para se montar
Zelf in elkaar zetten
To assemble yourself
Zum selberbauen



Attention aux doigts lors du montage
Tenga cuidado con los dedos al ensamblar
Fare attenzione alle dita durante il montaggio
Tenha cuidado com os seus dedos ao montar
Wees voorzichtig met uw vingers bij het in elkaar zetten
Be careful with your fingers when assembling
Achten sie bei der montage auf Ihre finger



Usage domestique
Usó doméstico
Usó doméstico
Usó doméstico
Huishoudelijk gebruik
To assemble yourself
Haushaltsgebrauch

INDICATIONS AVANT UTILISATION Veuillez lire attentivement et complètement ces instructions avant le montage et l'utilisation du store banne. Conservez cette notice afin de pouvoir vous y référer ultérieurement. Afin de profiter pleinement et pour longtemps de ce produit en toute sécurité, veuillez respecter les précautions de montage. Avant l'installation et l'utilisation du store banne, familiarisez-vous avec le produit. Assurez-vous que l'ensemble des pièces listées ont été livrées en bon état. Si vous constatez que des pièces sont manquantes ou abîmées, ne procédez pas à l'installation du store mais contactez notre service après-vente.

DESCRIPTION DU PRODUIT Le store rétractable est conçu pour être installé sur un mur. Il s'ouvre et se ferme grâce à une manivelle, la toile permet de l'ombrage et/ou une protection visuelle. Le store a été conçu et fabriqué pour une utilisation privée. Ne pas l'utiliser en tant qu'abri contre la pluie.

CONSIGNES DE SÉCURITÉ Attention ! Pour votre sécurité et celle des autres, il est primordial de suivre les précautions de montage ci dessous.



- En cas d'intempéries, replier le store banne dans son coffre pour le protéger.
- Avant l'installation, stocker le produit dans un endroit propre et sec.
- Ne jamais installer le produit dans des endroits en hauteur et venteux, le produit pourrait tomber et blesser quelqu'un.
- Ne pas utiliser dans des endroits soumis à des vibrations ou impulsions.
- Faites attention à vos doigts lors de l'installation.
- Ne pas utiliser le produit dans des endroits exposés à de hautes températures, tel que des murs situés à proximité de fours ou de cheminées.
- Ne pas installer de barbecue sous la toile et n'allumez pas de feu à proximité.
- Tenir les enfants et les animaux éloignés de la zone d'installation le temps du montage et des ajustements du store banne.

Afin d'installer ce store, des connaissances techniques sont indispensables. Ne montez pas ce store vous-même mais contactez un professionnel pour vous aider si :

- Vous êtes incertain concernant l'emplacement où vous souhaitez procéder à l'installation.
- Vous ne comprenez pas la notice de montage.
- Vous ne disposez pas des outils nécessaires.
- Vous n'avez pas les connaissances techniques pour l'installer.

Deux adultes minimum sont indispensables pour déplacer et installer le store vu sa taille et son poids. Ne tentez pas d'installer le store banne seul. Si le store tombe il provoquerait des blessures et dégâts matériels importants ! Contactez un professionnel si nécessaire afin de vous aider dans l'installation.

Ce produit et ses pièces de fixation sont compatibles pour une installation sur un mur de ciment ou un mur de maçonnerie stable. Si le mur/la maçonnerie présente des fissures, consultez d'abord un professionnel en montage de store banne.

Si votre bâtiment dispose d'un revêtement extérieur tel qu'un mur isolant, un double mur de briques ou parement de briques, l'installation de votre store banne doit être effectué par un professionnel.

Vous ne devez jamais modifier la conception et la structure du store banne sans l'accord préalable du revendeur.









- Assurez-vous d'avoir les mains propres au moment de l'assemblage du store afin d'éviter de tâcher la structure ou la toile d'ombrage du store banne.
- L'assemblage et l'installation par températures négatives peuvent endommager le store.
- L'assemblage et l'installation par temps de neige peuvent endommager le store.
- En cas de pluie, rétractez le store si son angle d'inclinaison est inférieur à 14°.
- Il est strictement interdit de grimper sur le store banne. Il est également interdit d'accrocher des objets sur le store.
- Afin de protéger la peinture, un film protecteur a été installé sur le store. Il doit être retiré par la suite.

De manière prolongée et continue, la pluie et le vent peuvent abîmer votre store. Ces éléments extérieurs peuvent parfois être absorbés par le store et transférés sur la structure par l'intermédiaire des fixations. Sous le poids de charges extrêmes, une force excessive peut être exercée sur les fixations. De ce fait, avant l'assemblage du store, vérifiez la capacité de charge du support de base du store banne et si nécessaire, prenez des mesures adaptées afin de vous assurer de la stabilité d'installation des fixations. Si le support de base est instable, contactez d'un professionnel.

MISE EN PLACE

Assurez-vous qu'il n'y ait aucun enfant ou animaux présents lors du montage de votre store. Ils pourraient se blesser avec des outils ou des pièces du store banne. Enlevez délicatement le store de sa boîte et retirez les protections et emballages. Déposez le store banne sur un sol plat et en sécurité afin d'éviter qu'il soit griffé, abîmé ou sali durant l'assemblage. Vérifiez que vous disposez bien de l'ensemble des pièces indiquées sur la liste. Vérifiez aussi le bon état des pièces à assembler.

OUTILS NÉCESSAIRES À L'ASSEMBLAGE DU STORE

	 16mm		 19mm
Perceuse	Mèche à béton	Niveau	Clé
	 CM		
Escabeau	Mètre mesure	Craie ou marqueur	Maillet

INSTALLATION

- Fixer le store sur un mur en béton ou en brique. Le store doit impérativement être installé à une hauteur de 2,5m sur un mur en béton armé ou un mur de maçonnerie.
- N'hésitez pas à faire appel à un professionnel si vous n'êtes pas certain de la constitution de votre mur (mur d'isolation, double mur de briques, parement de briques).
- Si votre mur est fissuré, vous devez faire appel à un professionnel. Assurez-vous que le mur/plafond est lisse afin que les crochets soient solidement fixés.
- **Attention !** Deux adultes avec des connaissances techniques sont requis afin de déplacer et d'installer le store.
- Pour une installation sécurisée, décidez de l'endroit où vous allez installer votre store avant de percer.



FR

Choix de l'emplacement

La distance entre le bord avant du store et le sol doit être supérieure ou égale à 2,5 m lorsque que la pente de la toile est à 15°.

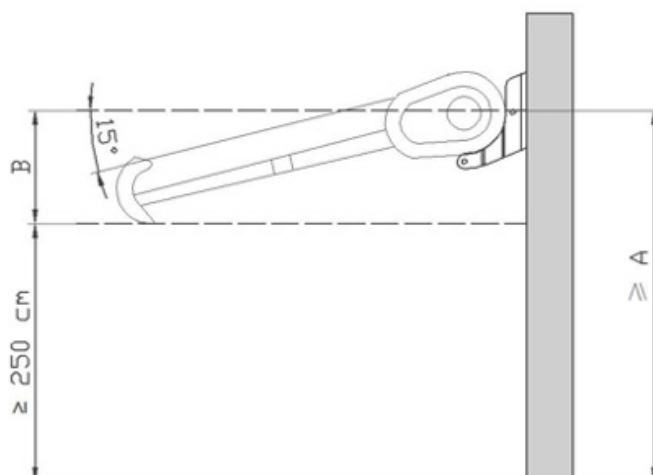

DIMENSIONS DU STORE	A	B
2,5 x 2 m	305 cm	55 cm
2,95 x 2,5 m	315 cm	65 cm



Marquage des trous pour les supports mureaux

Après avoir décidé de l'emplacement d'installation du store, vous pouvez indiquer avec un marqueur les trous de perçage pour fixer les supports muraux. Dessinez une ligne horizontale à la hauteur d'emplacement souhaitée. Utilisez un mètre à mesurer, un niveau et une craie ou un feutre marqueur.

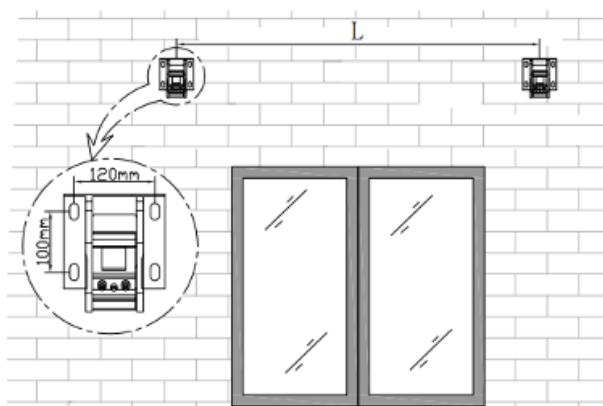

DIMENSIONS DU STORE	L	NOMBRE DE SUPPORT MURAL
2,5 x 2 m	2200 cm	2
2,95 x 2,5 m	2650 cm	2



FR

Trous de perçage

Utilisez une mèche à béton de 14 mm afin de percer les trous pour les supports aux endroits marqués sur le mur. Les trous doivent être de 9 cm de profondeur et doivent être percés dans un mur solide de maçonnerie ou en béton. Ne percez pas dans du mortier, ceci ne sera pas suffisamment résistant pour supporter la charge des supports du store.

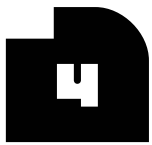
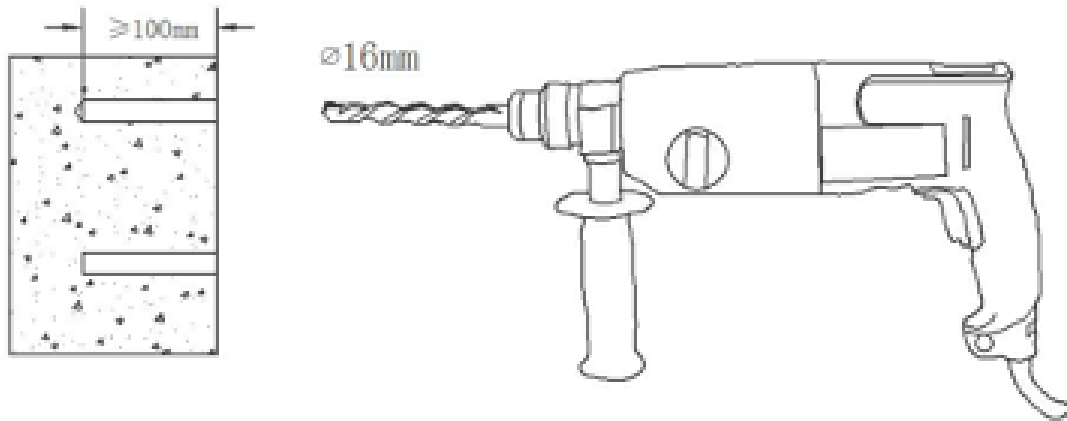

Marquage des trous pour les supports mureaux

A + B - Après avoir percé, nettoyez les trous de fixation en soufflant dedans. Insérez alors les chevilles complètement dans les trous, aidez-vous du maillet si nécessaire. A l'aide d'une clé hexagonale 19, serrez l'écrou de la vis jusqu'à l'expansion de la cheville à l'intérieur du trou.

Il sera peut être nécessaire d'insérer les chevilles à l'aide d'un maillet car ils ne s'insèrent pas facilement.

Attention : si vous ne rencontrez aucune résistance quand vous ressortez la vis de la cheville, c'est qu'elle n'est pas assez solidement ancrée dans le mur. Vous devez alors recommencer l'ancrage avec un minimum de 15cm de décalage.

Pour un ancrage solide, les chevilles doivent être insérées complètement, elles ne peuvent pas ressortir ! Si besoin, retirer le crochet et percer un trou plus profond mais pas élargi.

C - Dévissez ensuite le boulon d'expansion avec une clé hexagonale (dans le sens inverse des aiguilles d'une montre), puis retirez-le avec la rondelle.

D - Vissez le boulon retiré dans le trou de la base du mur et vissez-le dans le trou d'installation (serrez dans le sens des aiguilles d'une montre). La surface inférieure de la base murale doit être proche du mur et doit être fixée sans trembler.

FR

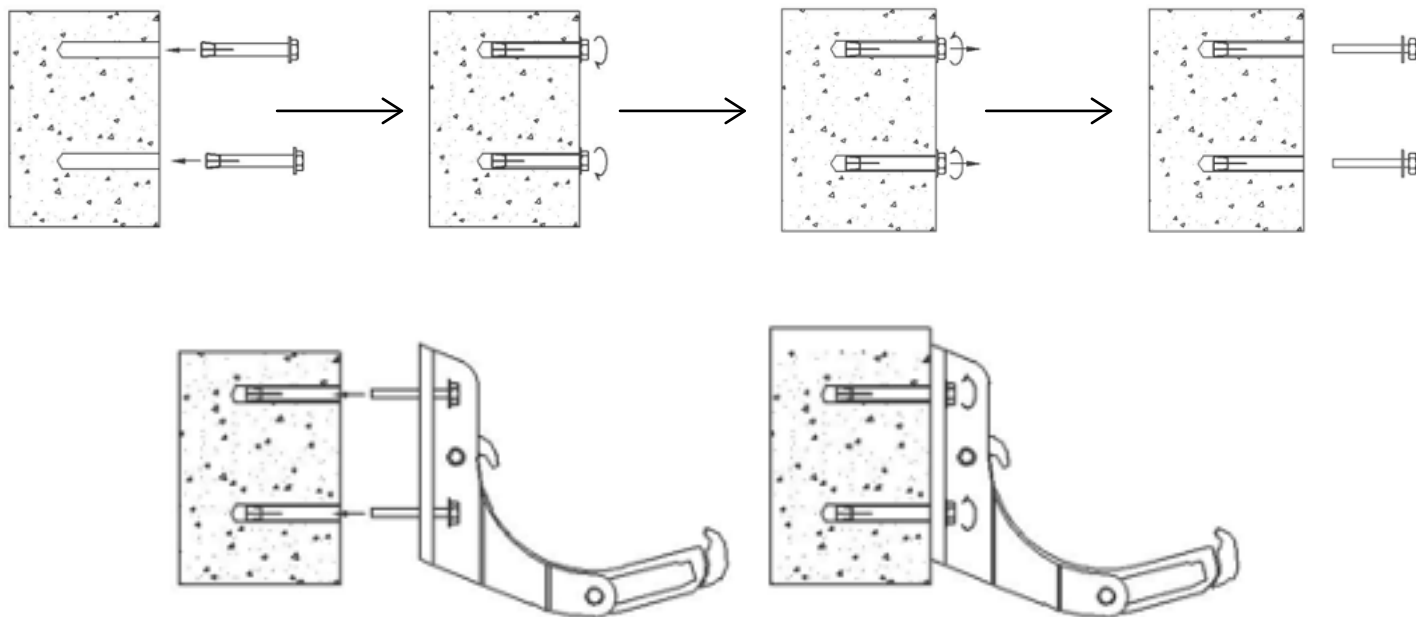

5

Installation du store banne

- Installer le store sur les supports muraux.

- Attention de bien insérer le store (voir schéma ci-dessous)

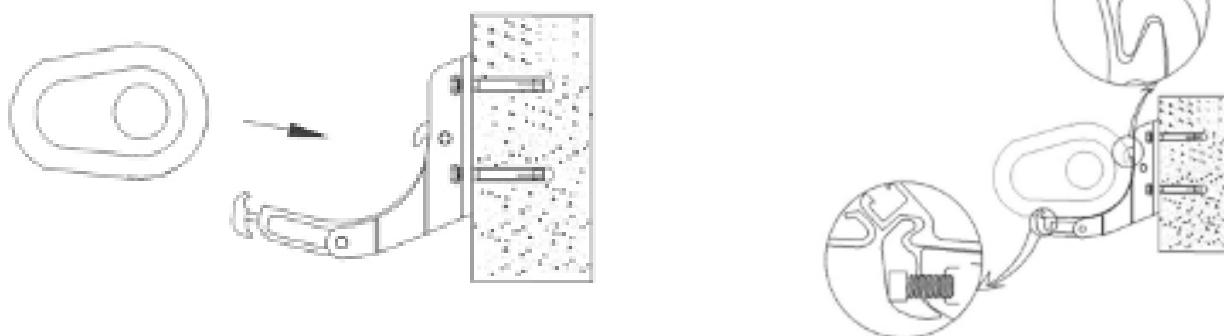

- Serrez le boulon de verrouillage avec le boulon hexagonal (dans le sens des aiguilles d'une montre).

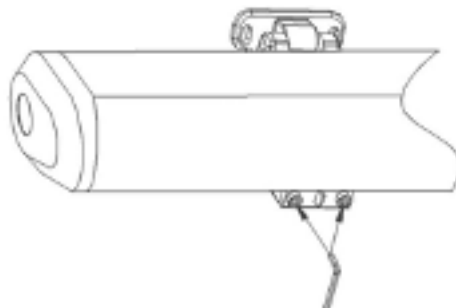

- Ensuite, serrez le boulon de verrouillage (dans le sens des aiguilles d'une montre) avec le boulon à six pans creux.

UTILISATION

Le store s'ouvre et se ferme manuellement avec la manivelle.

Réglage de la hauteur avant : utilisez la manivelle et ouvrez le store pour vérifier si l'angle a besoin d'être ajusté ou pas. Veuillez noter que si le bord avant n'est pas horizontal ou que l'angle de l'auvent n'est pas approprié, alors vous devez l'ajuster.

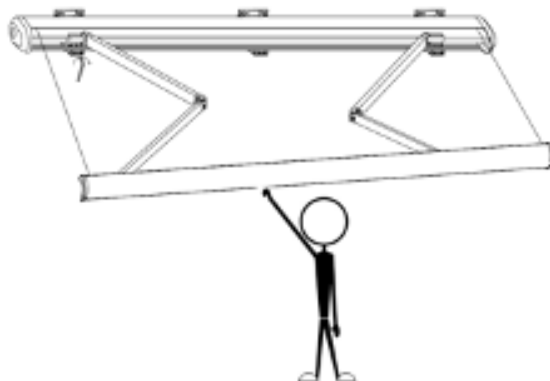

A. Si vous avez besoin de baisser la barre avant, utilisez simplement une clé hexagonale pour tourner le boulon de réglage dans le sens des aiguilles d'une montre comme ci-dessous.

B. Si vous avez besoin de lever la barre avant, utilisez simplement une clé hexagonale pour tourner le boulon de réglage dans le sens contraire des aiguilles d'une montre comme ci-dessous.

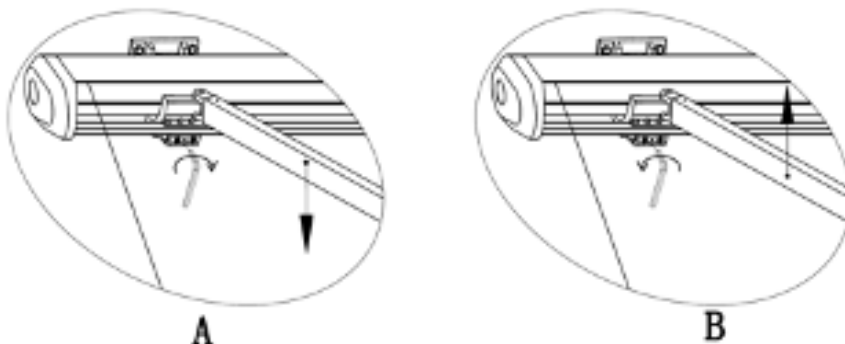

Attention, lors de l'ajustement, l'angle à chaque extrémité doit être le même. Ajustez le store entre 10° et 35° maximum.

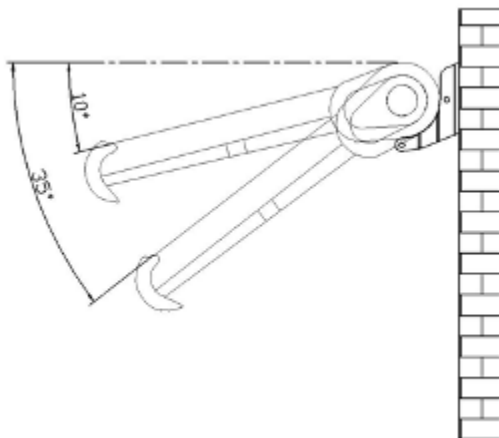

Les stores bannes sont destinés à protéger uniquement du soleil. Il ne faut en aucun cas déployer le store par temps de vent violent, de pluie, grêle ou neige ; il faut par ce type de temps rétracter immédiatement le store banne.

- Ne laissez jamais les enfants jouer avec le store.
- Assurez-vous que la toile du store soit sous tension. Si, pendant son extension la toile n'est pas sous tension, tournez la poignée dans le sens contraire des aiguilles d'une montre jusqu'à ce que la toile soit tendue.
- Ne jamais mettre d'objets ou de parties de votre corps, par exemple vos mains, dans le store pendant le déploiement ou la rétractation de la toile ; il y a un risque d'écrasement !
- Lorsque la barre avant touche le rouleau de la toile pendant la rétractation, comme indiqué sur la figure suivante, n'essayez pas de les rapprocher sous peine d'endommager le store.
- Après avoir ajusté le store comme souhaité, retirez la poignée de manivelle de la boucle et rangez la dans un endroit inaccessible pour les enfants afin d'éviter qu'ils jouent avec le store banne.

ENTRETIEN

Un entretien régulier permettra non seulement de conserver votre store en bon état sur le long terme mais est aussi important pour votre sécurité et celle des autres.

- Assurez-vous régulièrement que votre support mural soit suffisamment serré, resserrez-les si nécessaire.
- Tous les 6 mois vérifiez la boîte à engrenages. Si vous constatez des dégâts, arrêtez d'utiliser votre store jusqu'à la réparation de cette boîte ou l'achat d'une nouvelle boîte à engrenages.
- Vérifiez aussi les boulons et les écrous tous les 6 mois, resserrez-les si nécessaire.
- Cessez immédiatement d'utiliser votre store s'il a été abîmé ou n'est pas suffisamment tendu.
- Contactez un professionnel pour la réparation du store banne.

NETTOYAGE

Un pulvérisateur avec un nettoyant ou un mélange eau/ détergent peut être appliqué sur le cadre pour le nettoyer. Essuyer la poussière avec un chiffon humide. N'utilisez pas de détergent agressif ; utilisez des résidus d'huile propre.

La toile : nettoyer la toile tous les 6 mois.

Utilisez seulement un savon naturel, n'utilisez jamais de détergent chimique. L'eau utilisée doit être froide à tiède. Faites sécher complètement la toile. N'utilisez pas d'appareil de chauffage tel qu'un sèche-cheveux.

DÉMONTAGE

Quand vous ne souhaitez plus utiliser le store ou que vous souhaitez le revendre, vous devez le démonter.

Attention : Au moins deux adultes sont nécessaires pour cette étape.

- Rétractez totalement l'auvent avant de commencer le démontage. Plier les bras du store banne en même temps afin d'éviter un déploiement involontaire ; Ceci peut provoquer des blessures et des dégâts. Vous pouvez vous servir des bandes de protection attachées au store au moment de la livraison.
- Utilisez en sens inverse les instructions de montage afin de démonter votre store banne.
- Assurez-vous que les trous de perçage au mur soient rebouchés par un professionnel.

FR

Attention ! Nos conseils de sécurité et nos instructions doivent être respectés pour un démontage en toute sécurité.

STOCKAGE

Quand vous ne souhaitez plus vous servir du store banne pour une longue période, il est recommandé de retirer le store des crochets et de le stocker. Assurez-vous que la toile soit totalement sèche avant le stockage. Stocker une toile humide ou mouillée peut entraîner la formation de tâches et des dégâts. Stockez le store banne dans un endroit sec et hors d'atteinte des enfants.

RECYCLAGE

Ne jetez pas ce store avec les autres déchets ménagers. Pour prévenir des préjudices éventuels à l'environnement ou sur la santé des hommes à cause d'une élimination hasardeuse des déchets, recyclez de manière responsable votre store afin de promouvoir une réutilisation durable des déchets. Envoyez ou déposez votre appareil usagé dans un lieu de collecte d'appareils ménagers ou contactez votre vendeur.



Fabriqué en Chine / Made in China / Fabricado en China / Fatto in Cina / Feito na China / Gemaakt in China / Hergestellt in China
Importé par / Importado por / Importato da / Importado por / Geïmporteerd door / Imported by / Eingeführt von

oviala



LinkedIn @oviala
Instagram @oviala_
Pinterest @oviala_
Tiktok @oviala_official
→ www.oviala.com

contact@oviala.com
33 rue de Reckem
59960 Neuville-en-Ferrain
France

INDICACIONES ANTES DE USAR Lee con atención y por completo estas instrucciones antes de montar y usar el toldo. Guarda este manual para poder consultarlo más adelante. Para disfrutar al máximo y durante mucho tiempo de este producto con total seguridad, sigue las precauciones de montaje. Antes de instalar y usar el toldo, familiarízate con el producto. Asegúrese de que todas las piezas enumeradas se han entregado en buen estado. Si observa que faltan piezas o que algunas están dañadas, no proceda a la instalación del toldo y póngase en contacto con nuestro servicio posventa.

DESCRIPCIÓN DEL PRODUCTO El toldo retráctil está diseñado para instalarse en una pared. Se abre y se cierra mediante una manivela, y la lona proporciona sombra y/o protección visual. El toldo ha sido diseñado y fabricado para uso privado. No lo utilice como refugio contra la lluvia.

INSTRUCCIONES DE SEGURIDAD ¡Atención! Por su seguridad y la de los demás, es fundamental seguir las precauciones de montaje que se indican a continuación.



- **En caso de mal tiempo, repliegue el toldo en su cofre para protegerlo.**
- **Antes de la instalación, guarde el producto en un lugar limpio y seco.**
- **Nunca instale el producto en lugares elevados y ventosos, ya que podría caerse y causar lesiones a alguien.**
- **No lo utilice en lugares sujetos a vibraciones o impulsos.**
- **Tenga cuidado con los dedos durante la instalación.**
- **No utilice el producto en lugares expuestos a altas temperaturas, como paredes situadas cerca de hornos o chimeneas.**
- **No instale barbacoas debajo de la lona y no encienda fuego cerca.**
- **Mantenga a los niños y animales alejados de la zona de instalación mientras se monta y se ajusta el toldo.**

Para instalar este toldo, es imprescindible tener conocimientos técnicos. No lo monte usted mismo, sino póngase en contacto con un profesional para que le ayude si :

- No está seguro del lugar donde desea realizar la instalación.
- No entiende las instrucciones de montaje.
- No dispone de las herramientas necesarias.
- No tiene los conocimientos técnicos para instalarlo.

Se necesitan al menos dos adultos para mover e instalar el toldo, dado su tamaño y peso. No intente instalar el toldo solo. Si el toldo se cae, podría causar lesiones y daños materiales importantes. Si es necesario, póngase en contacto con un profesional para que le ayude con la instalación.

Este producto y sus piezas de fijación son compatibles para su instalación en una pared de cemento o una pared de mampostería estable. Si la pared/mampostería presenta grietas, consulte primero a un profesional en montaje de toldos.

Si su edificio tiene un revestimiento exterior, como una pared aislante, una doble pared de ladrillos o un revestimiento de ladrillos, la instalación de su toldo debe ser realizada por un profesional. Nunca debe modificar el diseño y la estructura del toldo sin el consentimiento previo del distribuidor.





- Asegúrese de tener las manos limpias al montar el toldo para evitar manchar la estructura o la lona del toldo.
- El montaje y la instalación a temperaturas bajo cero pueden dañar el toldo.
- El montaje y la instalación en condiciones de nieve pueden dañar el toldo.
- En caso de lluvia, retraiga el toldo si su ángulo de inclinación es inferior a 14°.
- Está estrictamente prohibido subirse al toldo. También está prohibido colgar objetos en el toldo.
- Para proteger la pintura, se ha instalado una película protectora en el toldo. Debe retirarse posteriormente.

La lluvia y el viento prolongados y continuos pueden dañar su toldo. Estos elementos externos pueden absorberse a veces por el toldo y transferirse a la estructura a través de las fijaciones. Bajo el peso de cargas extremas, se puede ejercer una fuerza excesiva sobre las fijaciones. Por lo tanto, antes de montar el toldo, compruebe la capacidad de carga del soporte base del toldo y, si es necesario, tome las medidas adecuadas para garantizar la estabilidad de la instalación de las fijaciones. Si el soporte base es inestable, póngase en contacto con un profesional.

IMPLEMENTACIÓN

Asegúrese de que no haya niños ni animales presentes durante el montaje de su toldo. Podrían lesionarse con las herramientas o las piezas del toldo. Saque con cuidado el toldo de su caja y retire las protecciones y los embalajes. Coloque el toldo sobre una superficie plana y segura para evitar que se raye, se dañe o se ensucie durante el montaje. Compruebe que dispone de todas las piezas indicadas en la lista. Compruebe también el buen estado de las piezas que va a montar.

HERRAMIENTAS NECESARIAS PARA EL MONTAJE DE LA PERSIANA

	 16mm		19mm 
Taladro	Broca para hormigón	Nivel	Llave
	 CM		
Escalera	Metro	Tiza o rotulador	Mazo

INSTALACIÓN

- Fije la persiana a una pared de hormigón o ladrillo. La persiana debe instalarse obligatoriamente a una altura de 2,5 m sobre una pared de hormigón armado o una pared de mampostería.
- No dude en recurrir a un profesional si no está seguro de la composición de su pared (pared aislante, doble pared de ladrillo, revestimiento de ladrillo).
- Si la pared tiene grietas, debe recurrir a un profesional. Asegúrese de que la pared o el techo sean lisos para que los ganchos queden bien fijados.
- **¡Atención!** Se necesitan dos adultos con conocimientos técnicos para mover e instalar la persiana.
- Para una instalación segura, decida dónde va a instalar la persiana antes de taladrar.



ES

Elección de la ubicación

La distancia entre el borde frontal del toldo y el suelo debe ser igual o superior a 2,5 m cuando la inclinación de la lona sea de 15°.

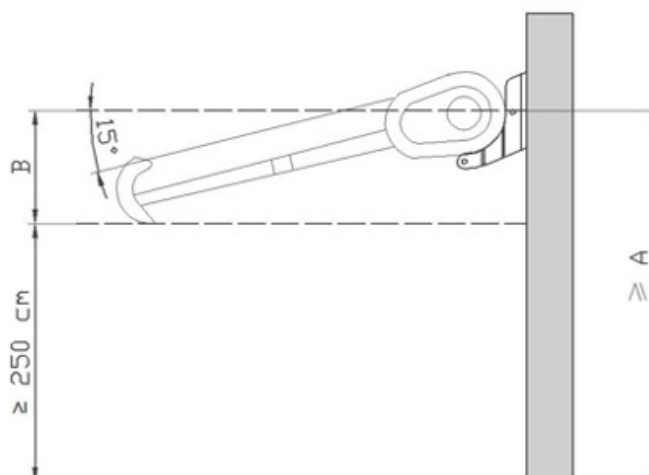

DIMENSIONES CIEGAS	A	B
2,5 x 2 m	305 cm	55 cm
2,95 x 2,5 m	315 cm	65 cm



Marcado de los agujeros para los soportes de pared

rotulador.

Una vez decidida la ubicación de la persiana, puede marcar con un rotulador los agujeros que hay que taladrar para fijar los soportes de pared. Trace una línea horizontal a la altura deseada. Utilice una cinta métrica, un nivel y una tiza o un

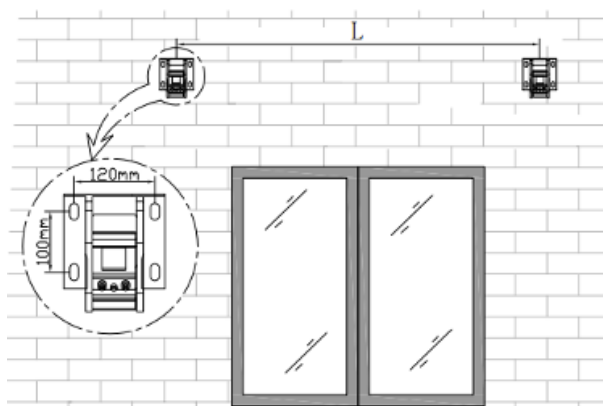

DIMENSIONES CIEGAS	L	NÚMERO DE SOPORTES DE PARED
2,5 x 2 m	2200 cm	2
2,95 x 2,5 m	2650 cm	2



ES

Agujeros de perforación

Utilice una broca para hormigón de 16 mm para taladrar los agujeros para los soportes en los puntos marcados en la pared. Los agujeros deben tener una profundidad de 10 cm y deben taladrarse en una pared sólida de mampostería u hormigón. No taladre en mortero, ya que no será lo suficientemente resistente para soportar la carga de los soportes de la persiana.

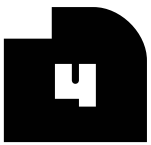
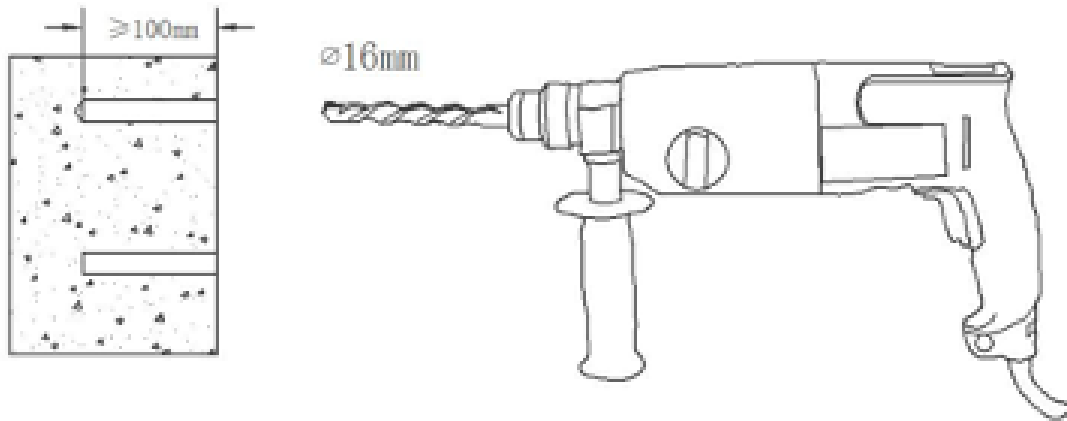

Marcado de los agujeros para los soportes de pared

A + B - Después de perforar, limpie los orificios de montaje soplando. A continuación, inserte los anclajes completamente en los orificios, utilizando un mazo si es necesario. Con una llave hexagonal del 19, apriete la tuerca del tornillo hasta que el anclaje se expanda dentro del orificio.

Puede ser necesario insertar los anclajes con un mazo, ya que no encajan fácilmente.

Advertencia: Si no encuentra resistencia al retirar el tornillo del anclaje, significa que no está firmemente anclado en la pared. Debe repetir el proceso de anclaje con una separación mínima de 15 cm.

Para un anclaje sólido, los anclajes deben estar completamente insertados; ¡no se pueden salir! Si es necesario, retire el gancho y perforo un orificio más profundo, pero no más grande.

C - A continuación, desenrosque el perno de expansión con una llave hexagonal (en sentido antihorario) y retírelo junto con la arandela.

D - Atornille el perno retirado en el orificio de la base de la pared y en el orificio de instalación (apriete en sentido horario). La superficie inferior de la base de la pared debe estar cerca de la pared y debe asegurarse sin tambalearse.

ES

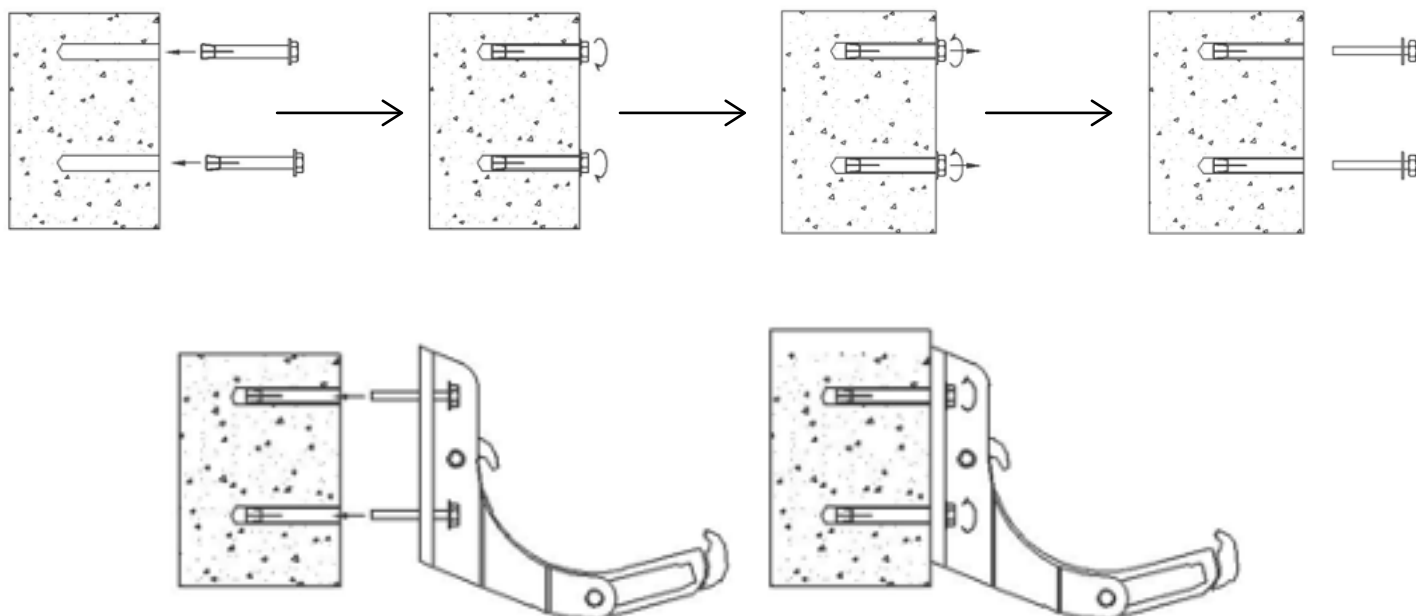

5

Instalación del toldo

- Instale el toldo en los soportes de pared.

Asegúrese de insertar la persiana correctamente (ver diagrama a continuación).

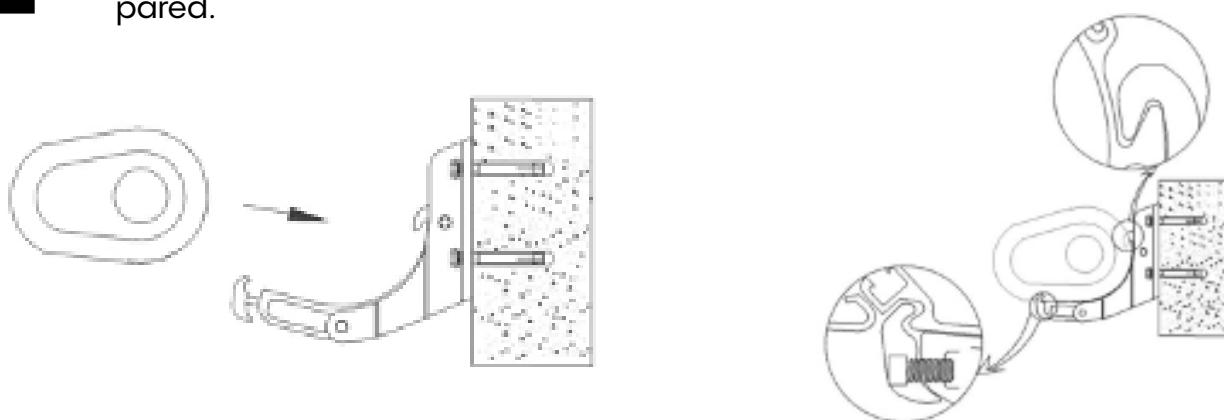

- Apriete el perno de bloqueo con el perno hexagonal (en el sentido de las agujas del reloj).

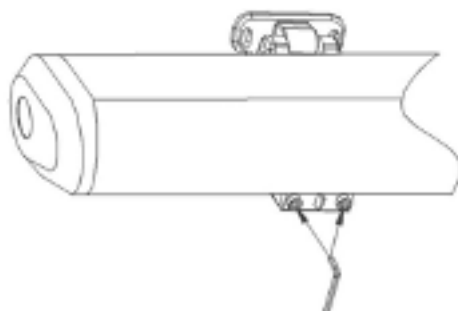

- A continuación, apriete el perno de bloqueo (en el sentido de las agujas del reloj) con el perno de cabeza hexagonal.

USO

El toldo se abre y se cierra manualmente con la manivela.

Ajuste de altura frontal: Use la manivela y abra el toldo para comprobar si es necesario ajustar el ángulo. Tenga en cuenta que si el borde frontal no está horizontal o el ángulo del toldo no es el adecuado, deberá ajustarlo.

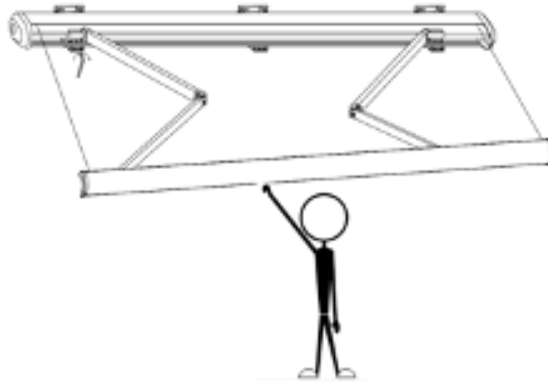

A. Si necesita bajar la barra delantera, simplemente use una llave hexagonal para girar el perno de ajuste en sentido horario, como se muestra a continuación.

B. Si necesita subir la barra delantera, simplemente use una llave hexagonal para girar el perno de ajuste en sentido antihorario, como se muestra a continuación.

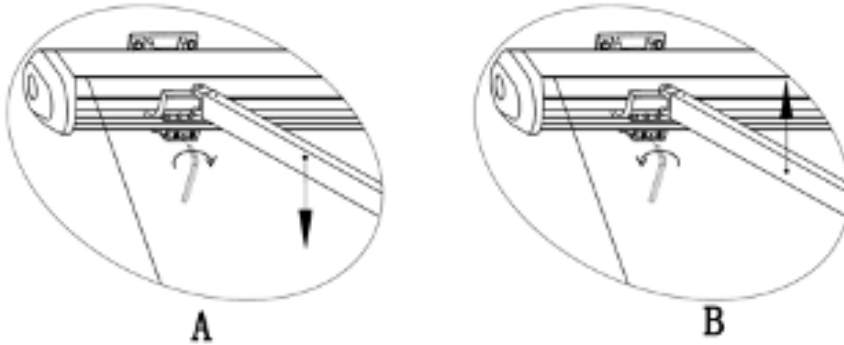

Tenga en cuenta que, al ajustarla, el ángulo en cada extremo debe ser el mismo. Ajuste la persiana entre 10° y 35° como máximo.

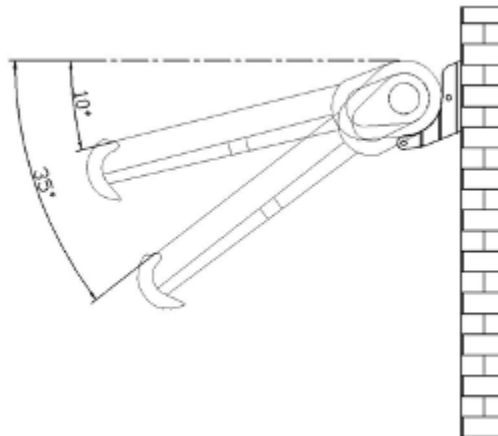

ES

Los toldos están diseñados únicamente para proteger del sol. No se deben desplegar en caso de viento fuerte, lluvia, granizo o nieve; en estas condiciones meteorológicas, se deben retraer inmediatamente.

- Nunca permita que los niños jueguen con la persiana.
- Asegúrese de que la lona de la persiana esté tensada. Si, durante su extensión, la lona no está tensada, gire la manivela en sentido contrario a las agujas del reloj hasta que la lona quede tensada.
- Nunca introduzca objetos ni partes de su cuerpo, por ejemplo, las manos, en la persiana mientras se despliega o se retrae la lona, ya que existe riesgo de aplastamiento.
- Cuando la barra delantera toque el rodillo de la lona durante la retracción, como se muestra en la siguiente figura, no intente acercarlos, ya que podría dañar el toldo.
- Después de ajustar el toldo como desee, retire la manivela de la hebilla y guárdela en un lugar inaccesible para los niños, a fin de evitar que jueguen con el toldo.

MANTENIMIENTO

Un mantenimiento regular no solo mantendrá su toldo en buen estado a largo plazo, sino que también es importante para su seguridad y la de los demás.

- Compruebe regularmente que el soporte de pared esté bien apretado y, si es necesario, vuelva a apretarlo.
- Cada seis meses, revise la caja de engranajes. Si observa algún daño, deje de utilizar la persiana hasta que se repare la caja o se compre una nueva.
- Compruebe también los pernos y las tuercas cada 6 meses y apriételos si es necesario.
- Deje de utilizar inmediatamente su toldo si está dañado o no está lo suficientemente tenso.
- Póngase en contacto con un profesional para reparar el toldo.

LIMPIEZA

Se puede aplicar un pulverizador con un limpiador o una mezcla de agua y detergente sobre el marco para limpiarlo. Limpie el polvo con un paño húmedo. No utilice detergentes agresivos; utilice residuos de aceite limpio.

La lona : limpie la lona cada 6 meses.

Utilice únicamente jabón natural, nunca detergentes químicos. El agua utilizada debe estar fría o tibia. Deje que la lona se seque completamente. No utilice aparatos de calefacción como secadores de pelo.

DESMONTAJE

Cuando ya no desee utilizar la persiana o quiera revenderla, deberá desmontarla.

Atención : para este paso se necesitan al menos dos adultos.

- Retraiga completamente el toldo antes de comenzar el desmontaje. Doble los brazos del toldo al mismo tiempo para evitar que se desplieguen involuntariamente, lo que podría provocar lesiones y daños. Puede utilizar las bandas de protección que se adjuntan con el toldo en el momento de la entrega.
- Siga las instrucciones de montaje en orden inverso para desmontar su toldo.
- Asegúrese de que los agujeros perforados en la pared sean rellenados por un profesional.

ES

¡Atención! Para desmontar el toldo de forma segura, es necesario seguir nuestras instrucciones y consejos de seguridad.

ALMACENAMIENTO

Si no va a utilizar el toldo durante un periodo prolongado, se recomienda retirarlo de los ganchos y guardarlo. Asegúrese de que la lona esté completamente seca antes de guardarla. Guardar una lona húmeda o mojada puede provocar la aparición de manchas y daños. Guarde el toldo en un lugar seco y fuera del alcance de los niños.

RECICLAJE

No tire este toldo con la basura doméstica. Para evitar posibles daños al medio ambiente o a la salud humana debido a una eliminación inadecuada de los residuos, recicle su toldo de forma responsable para promover la reutilización sostenible de los residuos. Envíe o deposite su aparato usado en un punto de recogida de aparatos domésticos o póngase en contacto con su distribuidor.



Fabriqué en Chine / Made in China / Fabricado en China / Fatto in Cina / Feito na China / Gemaakt in China / Hergestellt in China
Importé par / Importado por / Importato da / Importado por / Geïmporteerd door / Imported by / Eingeführt von

oviala



Linkedin @oviala
Instagram @oviala_
Pinterest @oviala_
Tiktok @oviala_official
→ www.oviala.com

contact@oviala.com
33 rue de Reckem
59960 Neuville-en-Ferrain
France

INDICAZIONI PRIMA DELL'USO Leggere attentamente e completamente queste istruzioni prima di montare e utilizzare la tenda da sole. Conservare questo manuale per poterlo consultare in futuro. Per poter utilizzare questo prodotto in modo sicuro e prolungarne la durata, rispettare le precauzioni di montaggio. Prima di installare e utilizzare la tenda da sole, familiarizzare con il prodotto. Assicurarsi che tutti i componenti elencati siano stati consegnati in buono stato. Se si riscontrano parti mancanti o danneggiate, non procedere all'installazione della tenda, ma contattare il nostro servizio post-vendita.

DESCRIZIONE DEL PRODOTTO La tenda da sole retrattile è progettata per essere installata su una parete. Si apre e si chiude tramite una manovella, il telo fornisce ombra e/o protezione visiva. La tenda da sole è stata progettata e realizzata per uso privato. Non utilizzarla come riparo dalla pioggia.

ISTRUZIONI DI SICUREZZA **Attenzione!** Per la vostra sicurezza e quella degli altri, è fondamentale seguire le precauzioni di montaggio riportate di seguito.



- In caso di maltempo, riporre la tenda da sole nel suo cassonetto per proteggerla.
- Prima dell'installazione, conservare il prodotto in un luogo pulito e asciutto.
- Non installare mai il prodotto in luoghi elevati e ventosi, poiché potrebbe cadere e ferire qualcuno.
- Non utilizzare in luoghi soggetti a vibrazioni o impulsi.
- Prestare attenzione alle dita durante l'installazione.
- Non utilizzare il prodotto in luoghi esposti ad alte temperature, come pareti situate in prossimità di forni o camini.
- Non installare barbecue sotto il telo e non accendere fuochi nelle vicinanze.
- Tenere bambini e animali lontani dall'area di installazione durante il montaggio e la regolazione della tenda da sole.

Per installare questa tenda è indispensabile possedere conoscenze tecniche specifiche. Non montare questa tenda da solo, ma rivolgeti a un professionista se :

- Non siete sicuri della posizione in cui desiderate effettuare l'installazione.
- Non capite le istruzioni di montaggio.
- Non disponete degli strumenti necessari.
- Non avete le conoscenze tecniche per installarlo.

Data la sua dimensione e il suo peso, sono necessarie almeno due persone adulte per spostare e installare la tenda. Non tentare di installare la tenda da sole da solo. Se la tenda cadesse, potrebbe causare lesioni e danni materiali gravi! Se necessario, contatta un professionista per farti aiutare nell'installazione.

Questo prodotto e i suoi elementi di fissaggio sono compatibili per l'installazione su una parete in cemento o su una parete in muratura stabile. Se la parete/muratura presenta crepe, consultare prima un professionista specializzato nell'installazione di tende da sole.

Se il vostro edificio ha un rivestimento esterno come un muro isolante, un doppio muro di mattoni o un rivestimento in mattoni, l'installazione della vostra tenda da sole deve essere effettuata da un professionista. Non modificate mai il design e la struttura della tenda da sole senza il previo consenso del rivenditore.









- Assicurarsi di avere le mani pulite al momento del montaggio della tenda per evitare di macchiare la struttura o il telo ombreggiante della tenda da sole.
- Il montaggio e l'installazione a temperature negative possono danneggiare la tenda.
- Il montaggio e l'installazione in presenza di neve possono danneggiare la tenda.
- In caso di pioggia, ritirare la tenda se il suo angolo di inclinazione è inferiore a 14°.
- È severamente vietato arrampicarsi sulla tenda da sole. È inoltre vietato appendere oggetti alla tenda.
- Per proteggere la vernice, sulla tenda è stata applicata una pellicola protettiva. Questa deve essere successivamente rimossa.

La pioggia e il vento prolungati e continui possono danneggiare la vostra tenda da sole. Questi elementi esterni possono talvolta essere assorbiti dalla tenda e trasferiti alla struttura tramite i dispositivi di fissaggio. Sotto il peso di carichi estremi, può essere esercitata una forza eccessiva sui fissaggi. Pertanto, prima di montare la tenda, verificate la capacità di carico del supporto di base della tenda da sole e, se necessario, adottate misure adeguate per garantire la stabilità dell'installazione dei fissaggi. Se il supporto di base è instabile, contattate un professionista.

ATTUAZIONE

Assicurarsi che non ci siano bambini o animali presenti durante il montaggio della tenda. Potrebbero ferirsi con gli attrezzi o le parti della tenda da sole. Rimuovere delicatamente la tenda dalla scatola e rimuovere le protezioni e gli imballaggi. Appoggiare la tenda da sole su una superficie piana e sicura per evitare che venga graffiata, danneggiata o sporcata durante il montaggio. Verificate di avere tutti i pezzi indicati nella lista. Verificate anche che i pezzi da assemblare siano in buono stato.

ATTREZZI NECESSARI PER IL MONTAGGIO DELLA TENDALINA

	 16mm		19mm 
Trapano	Punta per cemento	Livella	Chiave inglese
	 CM		
Scala a pioli	Metro a nastro	Gesso o pennarello	Mazzuolo

INSTALLAZIONE

- Fissare la tenda su una parete in cemento o mattoni. La tenda deve essere installata ad un'altezza di 2,5 m su una parete in cemento armato o in muratura.
- Non esitate a rivolgervi a un professionista se non siete sicuri della struttura del vostro muro (muro isolante, doppio muro in mattoni, rivestimento in mattoni).
- Se il muro presenta delle crepe, è necessario rivolgersi a un professionista. Assicuratevi che il muro/soffitto sia liscio in modo che i ganci possano essere fissati saldamente.
- **Attenzione!** Per spostare e installare la tenda sono necessarie due persone adulte con conoscenze tecniche.
- Per un'installazione sicura, decidete dove installare la tenda prima di forare.

Scelta della posizione

La distanza tra il bordo anteriore della tenda da sole e il terreno deve essere maggiore o uguale a 2,5 m quando la pendenza del telo è di 15°.

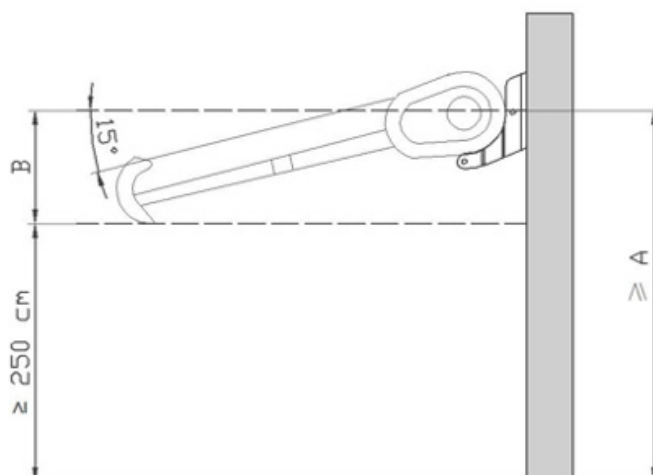

DIMENSIONI CIECHE	A	B
2,5 x 2 m	305 cm	55 cm
2,95 x 2,5 m	315 cm	65 cm



Marcatura dei fori per i supporti a muro

Dopo aver deciso dove installare la tenda, puoi segnare con un pennarello i fori da praticare per fissare i supporti a muro. Traccia una linea orizzontale all'altezza desiderata. Usa un metro, una livella e un gessetto o un pennarello.

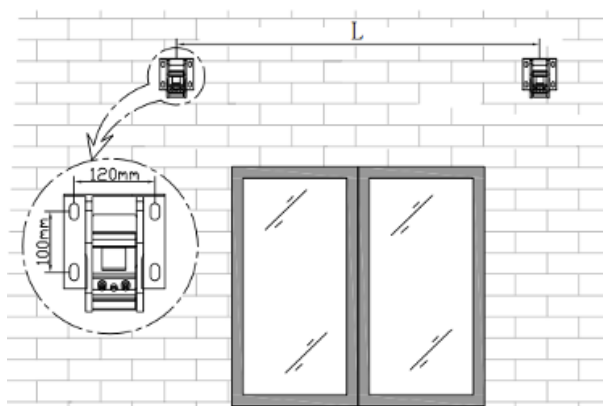

DIMENSIONI CIECHE	L	NUMERO DI SUPPORTI A PARETE
2,5 x 2 m	2200 cm	2
2,95 x 2,5 m	2650 cm	2



IT

Forature

Utilizzare una punta da cemento da 16 mm per praticare i fori per i supporti nei punti contrassegnati sulla parete. I fori devono avere una profondità di 10 cm e devono essere praticati in una parete solida in muratura o cemento. Non praticare fori nel malta, poiché non è sufficientemente resistente per sostenere il peso dei supporti della tenda

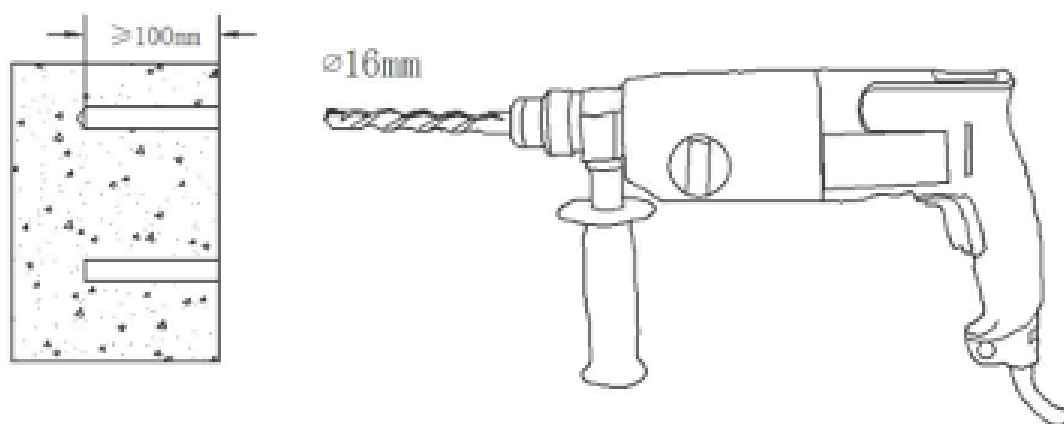

Marcatura dei fori per i supporti a muro

A + B - Dopo aver forato, pulire i fori di montaggio soffiandoci dentro. Quindi inserire i tasselli completamente nei fori, utilizzando un martello se necessario. Utilizzando una chiave esagonale da 19, serrare il dado della vite fino a quando il tassello non si espande all'interno del foro.

Potrebbe essere necessario inserire i tasselli con un martello poiché non si inseriscono facilmente.

Attenzione: se non si incontra resistenza quando si rimuove la vite dal tassello, questo non è saldamente ancorato alla parete. È quindi necessario ripetere la procedura di ancoraggio con uno sfalsamento minimo di 15 cm.

Per un ancoraggio solido, i tasselli devono essere inseriti completamente; non possono fuoriuscire! Se necessario, rimuovere il gancio e praticare un foro più profondo, ma non più grande.

C - Quindi svitare il tassello di espansione con una chiave esagonale (in senso antiorario), quindi rimuoverlo insieme alla rondella.

D - Avvitare il tassello rimosso nel foro della base a muro e avvitarlo nel foro di installazione (serrare in senso orario). La superficie inferiore della base del muro deve essere vicina al muro e deve essere fissata senza oscillare.

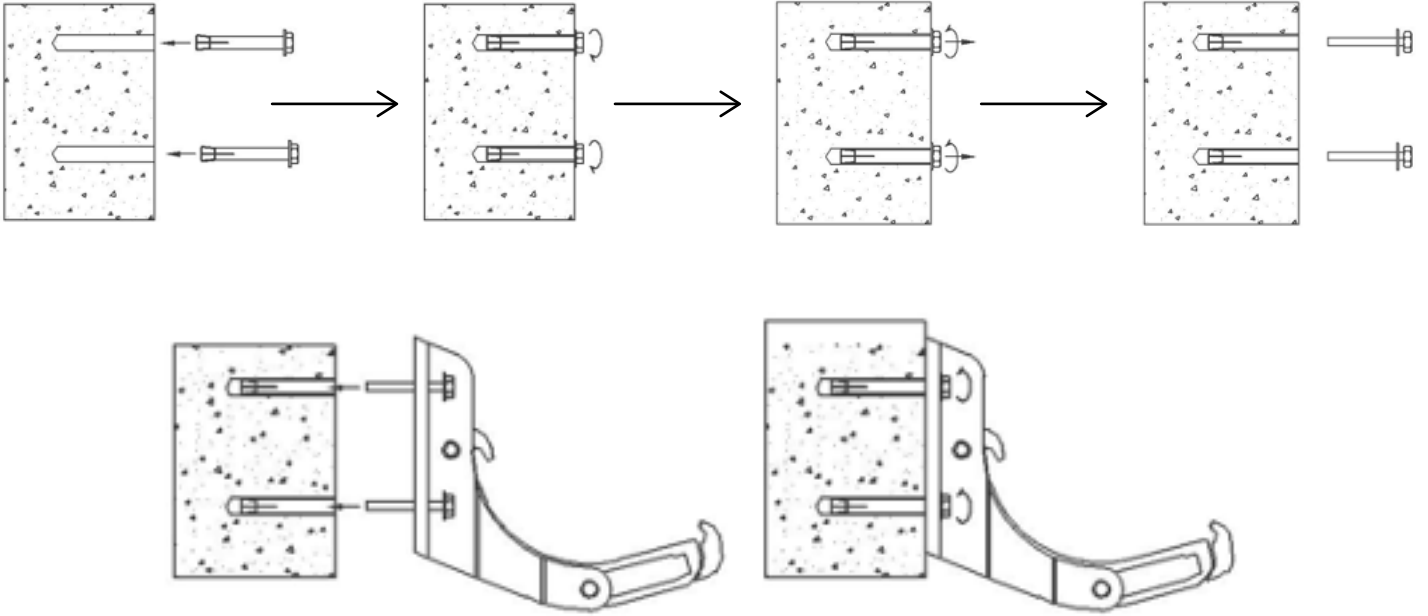

5

Installazione della tenda da sole

• Installare la tenda da sole sulle staffe a parete.

• Fare attenzione ad inserire correttamente la tenda (vedere lo schema sottostante)

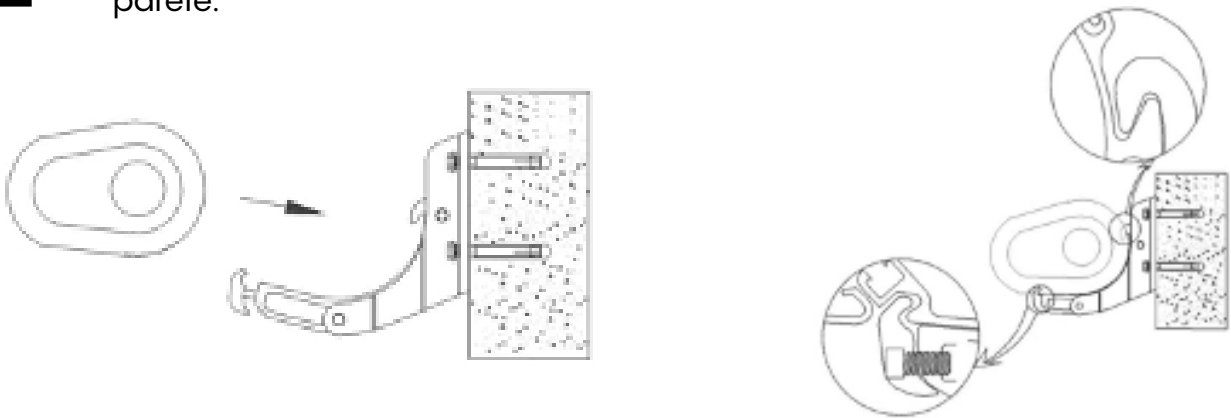

• Serrare il bullone di bloccaggio con il bullone esagonale (in senso orario).

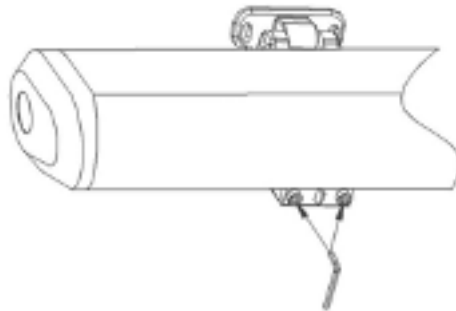

• Quindi serrare il bullone di bloccaggio (in senso orario) con il bullone a esagono incassato.

UTILIZZO

La tenda si apre e si chiude manualmente con la manovella.

Regolazione dell'altezza anteriore: utilizzare la manovella e aprire la tenda per verificare se l'angolazione necessita di regolazione. Si prega di notare che se il bordo anteriore non è orizzontale o l'angolazione della tenda non è corretta, sarà necessario regolarla.

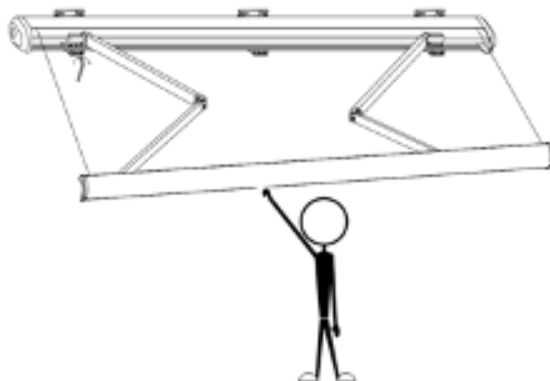

A. Per abbassare la barra anteriore, utilizzare semplicemente una chiave esagonale per ruotare il bullone di regolazione in senso orario, come mostrato di seguito.

B. Per alzare la barra anteriore, utilizzare semplicemente una chiave esagonale per ruotare il bullone di regolazione in senso antiorario, come mostrato di seguito.

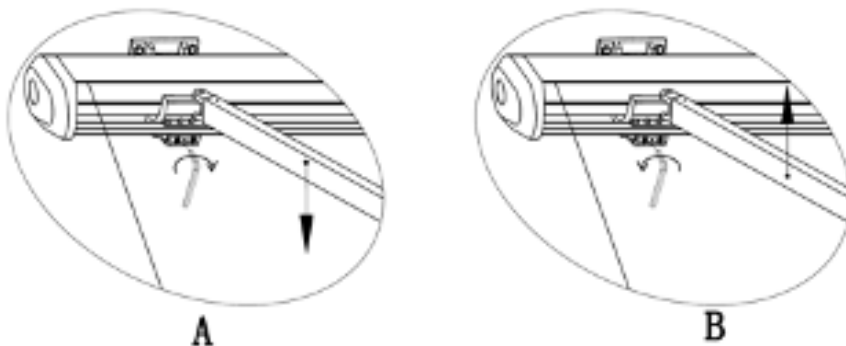

Si prega di notare che durante la regolazione, l'angolazione a entrambe le estremità deve essere la stessa. Regolare la tenda tra 10° e 35° al massimo.

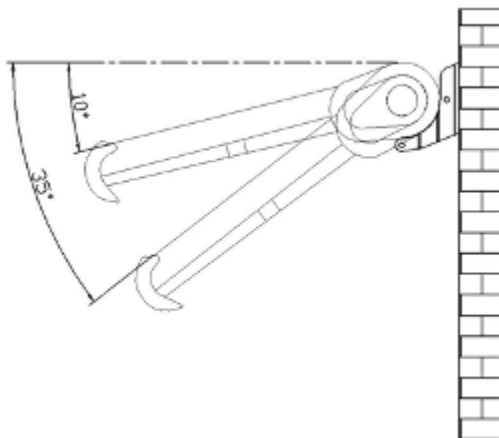

Le tende da sole sono destinate esclusivamente alla protezione dal sole. Non devono essere aperte in caso di vento forte, pioggia, grandine o neve; in tali condizioni meteorologiche è necessario chiuderle immediatamente.

- Non lasciare mai che i bambini giochino con la tenda.
- Assicurarvi che il telo della tenda sia in tensione. Se durante l'estensione il telo non è in tensione, ruotare la maniglia in senso antiorario fino a quando il telo non è teso.
- Non mettere mai oggetti o parti del corpo, ad esempio le mani, nella tenda durante l'apertura o la chiusura del telo; c'è il rischio di schiacciamento!
- Quando la barra anteriore tocca il rullo del telo durante la chiusura, come indicato nella figura seguente, non cercare di avvicinarli per evitare di danneggiare la tenda.
- Dopo aver regolato la tenda come desiderato, rimuovere la manovella dal gancio e riporla in un luogo inaccessibile ai bambini per evitare che giochino con la tenda da sole.

MANUTENZIONE

Un entretien régulier permettra non seulement de conserver votre store en bon état sur le long terme mais est aussi important pour votre sécurité et celle des autres.

- Controllate regolarmente che il supporto a muro sia sufficientemente serrato e, se necessario, serratelo.
- Controllate la scatola degli ingranaggi ogni 6 mesi. Se riscontrate dei danni, smettete di utilizzare la tenda fino a quando la scatola non sarà stata riparata o sostituita con una nuova.
- Controllare anche i bulloni e i dadi ogni 6 mesi, serrandoli se necessario.
- Interrompere immediatamente l'uso della tenda se è danneggiata o non è sufficientemente tesa.
- Contattare un professionista per la riparazione della tenda da sole.

PULIZIA

Per pulire il telaio è possibile utilizzare uno spruzzatore con un detergente o una miscela di acqua e detersivo. Rimuovere la polvere con un panno umido. Non utilizzare detergenti aggressivi, ma solo residui di olio pulito.

Il telo: pulire il telo ogni 6 mesi.

Utilizzare solo sapone naturale, non utilizzare mai detergenti chimici. L'acqua utilizzata deve essere fredda o tiepida. Lasciare asciugare completamente il telo. Non utilizzare apparecchi di riscaldamento come asciugacapelli.

SMONTAGGIO

Quando non si desidera più utilizzare la tenda o si desidera rivenderla, è necessario smontarla.

Attenzione: per questa operazione sono necessari almeno due adulti.

- Ritirare completamente la tenda prima di iniziare lo smontaggio. Piegare contemporaneamente i bracci della tenda da sole per evitare un'apertura involontaria; ciò potrebbe causare lesioni e danni. È possibile utilizzare le fasce di protezione fissate alla tenda al momento della consegna.
- Per smontare la tenda da sole, seguire le istruzioni di montaggio in ordine inverso.
- Assicurarvi che i fori praticati nella parete vengano riempiti da un professionista.

IT

Attenzione! Per uno smontaggio in tutta sicurezza, è necessario rispettare i nostri consigli di sicurezza e le nostre istruzioni.

CONSERVAZIONE

Quando non si intende utilizzare la tenda da sole per un lungo periodo, si consiglia di rimuoverla dai ganci e di riporla. Assicurarsi che il telo sia completamente asciutto prima di riporlo. Riporre un telo umido o bagnato può causare la formazione di macchie e danni. Conservare la tenda da sole in un luogo asciutto e fuori dalla portata dei bambini.

RICICLAGGIO

Non gettare questa tenda insieme agli altri rifiuti domestici. Per prevenire possibili danni all'ambiente o alla salute umana causati da uno smaltimento improprio dei rifiuti, ricicla in modo responsabile la tua tenda per promuovere un riutilizzo sostenibile dei rifiuti. Spedisci o consegna il tuo apparecchio usato in un centro di raccolta di elettrodomestici o contatta il tuo rivenditore.



Fabriqué en Chine / Made in China / Fabricado en China / Fatto in Cina / Feito na China / Gemaakt in China / Hergestellt in China
Importé par / Importado por / Importato da / Importado por / Geïmporteerd door / Imported by / Eingeführt von

oviala



LinkedIn @oviala
Instagram @oviala_
Pinterest @oviala_
Tiktok @oviala_official
→ www.oviala.com

contact@oviala.com
33 rue de Reckem
59960 Neuville-en-Ferrain
France

INSTRUÇÕES ANTES DA UTILIZAÇÃO Leia atentamente e na íntegra estas instruções antes de montar e utilizar o toldo. Guarde este manual para poder consultá-lo posteriormente. Para desfrutar plenamente e durante muito tempo deste produto em total segurança, respeite as precauções de montagem. Antes de instalar e utilizar o toldo, familiarize-se com o produto. Certifique-se de que todas as peças listadas foram entregues em bom estado. Se verificar que faltam peças ou que estas estão danificadas, não proceda à instalação do toldo, mas contacte o nosso serviço pós-venda.

DESCRIÇÃO DO PRODUTO O toldo retrátil foi concebido para ser instalado numa parede. Abre-se e fecha-se com uma manivela, o tecido proporciona sombra e/ou proteção visual. O toldo foi concebido e fabricado para uso privado. Não o utilize como abrigo contra a chuva.

INSTRUÇÕES DE SEGURANÇA Atenção! Para sua segurança e a dos outros, é essencial seguir as precauções de montagem abaixo.



- Em caso de intempéries, recolha o toldo no seu compartimento para o proteger.
- Antes da instalação, guarde o produto num local limpo e seco.
- Nunca instale o produto em locais altos e ventosos, pois o produto pode cair e ferir alguém.
- Não utilize em locais sujeitos a vibrações ou impulsos.
- Tenha cuidado com os dedos durante a instalação.
- Não utilize o produto em locais expostos a altas temperaturas, como paredes próximas de fornos ou chaminés.
- Não instale um barbecue sob a lona e não acenda fogo nas proximidades.
- Mantenha crianças e animais afastados da área de instalação durante a montagem e os ajustes do toldo.

Para instalar este estore, são necessários conhecimentos técnicos. Não monte este estore sozinho, mas contacte um profissional para o ajudar se:

- Não tiver a certeza do local onde deseja fazer a instalação.
- Não compreender as instruções de montagem.
- Não tiver as ferramentas necessárias.
- Não tiver os conhecimentos técnicos para o instalar.

São necessários pelo menos dois adultos para mover e instalar o toldo, devido ao seu tamanho e peso. Não tente instalar o toldo sozinho. Se o toldo cair, poderá causar ferimentos e danos materiais graves! Se necessário, contacte um profissional para o ajudar na instalação.

Este produto e as suas peças de fixação são compatíveis para instalação numa parede de cimento ou numa parede de alvenaria estável. Se a parede/alvenaria apresentar fissuras, consulte primeiro um profissional especializado na montagem de toldos.

Se o seu edifício tiver um revestimento exterior, como uma parede isolante, uma parede dupla de tijolos ou um revestimento de tijolos, a instalação do seu toldo deve ser realizada por um profissional.

Nunca deve alterar o design e a estrutura do toldo sem o consentimento prévio do revendedor.









- Certifique-se de que as minhas palavras são claras quando mostradas ou informadas. Para evitar qualquer dano ou prejuízo para a língua persa.
- Montado e instalado a temperaturas negativas pode ser evitado ou informado.
- Montado e instalado ao mesmo tempo que a neve pode ser desmontado ou informado.
- Em caso de chuva, recolha ou informe o ângulo de inclinação para menos de 14°.
- É proibido submeter ao toldo. Também é proibido pendurar objetos não informados.
- Para proteger uma pintura, instale uma película protetora sem a informar. Ela deve ser removida posteriormente.

Chuva e vento prolongados e contínuos podem danificar o seu toldo. Estes elementos externos podem, por vezes, ser absorvidos pelo toldo e transferidos para a estrutura através dos fixadores. Sob cargas extremas, pode ser exercida uma força excessiva sobre os fixadores. Por conseguinte, antes de montar o toldo, verifique a capacidade de carga do suporte da base do toldo e, se necessário, tome as medidas adequadas para garantir a instalação estável dos fixadores. Se o suporte da base estiver instável, consulte um profissional.

CONFIGURAR

Certifique-se de que não estão presentes crianças ou animais de estimação durante a montagem do seu toldo. Podem magoar-se com ferramentas ou peças do toldo. Retire cuidadosamente o toldo da caixa e remova todos os materiais de proteção e a embalagem. Coloque o toldo numa superfície plana e segura para evitar riscos, danos ou sujidade durante a montagem. Verifique se possui todas as peças listadas. Além disso, verifique se as peças a montar estão em boas condições.

FERRAMENTAS NECESSÁRIAS PARA A MONTAGEM DO TOLDO

	 16mm		 19mm
Furadeira	Broca para betão	Nível	Chave inglesa
			
Escada	Fita métrica	Giz ou marcador	Martelo

INSTALAÇÃO

- Fixe a persiana a uma parede de betão ou tijolo. A persiana deve ser instalada a uma altura de 2,5 m numa parede de betão armado ou alvenaria.
- Não hesite em chamar um profissional se não tiver a certeza sobre a construção da sua parede (parede isolada, parede dupla de tijolos, revestimento de tijolos).
- Se a sua parede estiver rachada, deve chamar um profissional. Certifique-se de que a parede/teto seja lisa para que os ganchos fiquem firmemente fixos.
- Cuidado! São necessários dois adultos com conhecimentos técnicos para mover e instalar a persiana.
- Para uma instalação segura, decida onde vai instalar a persiana antes de furar.



PT

Escolha do Local

A distância entre o bordo frontal do toldo e o solo deve ser maior ou igual a 2,5 m quando a inclinação do tecido for de 15°.

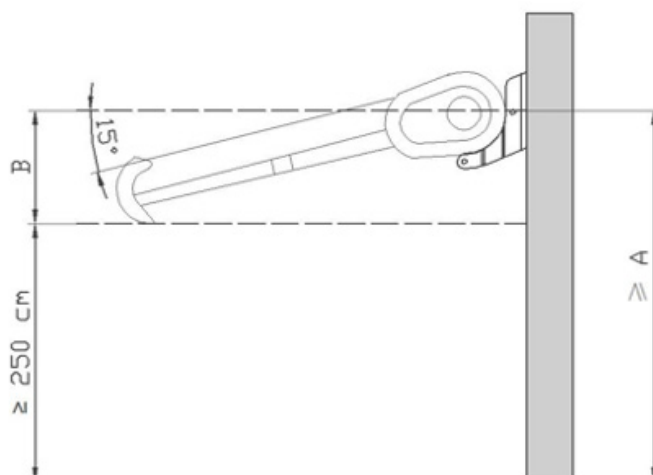

DIMENSÕES CEGAS	A	B
2,5 x 2 m	305 cm	55 cm
2,95 x 2,5 m	315 cm	65 cm



Marcação de furos para suportes de parede

Depois de decidir o local de instalação da cortina, pode utilizar um marcador para marcar os furos para a fixação dos suportes de parede. Desenhe uma linha horizontal à altura desejada. Utilize uma fita métrica, um nível e giz ou um marcador.

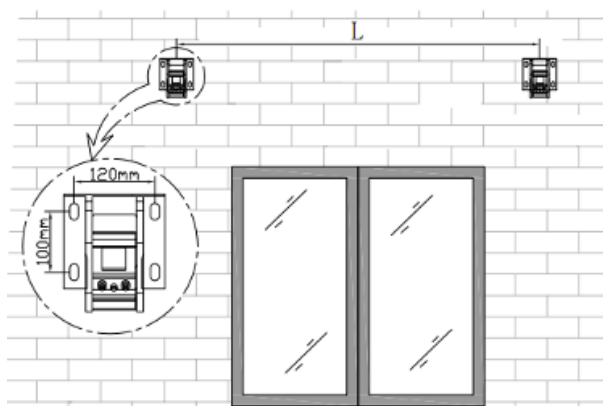

DIMENSÕES CEGAS	L	NÚMERO DE SUPORTES DE PAREDE
2,5 x 2 m	2200 cm	2
2,95 x 2,5 m	2650 cm	2



PT

Furos de perfuração

Utilize uma broca para alvenaria de 16 mm para fazer os furos para os suportes nos locais marcados na parede. Os furos devem ter 10 cm de profundidade e devem ser perfurados numa parede de alvenaria ou betão maciço. Não perfure argamassa, pois esta não será suficientemente forte para suportar a carga dos suportes do toldo.

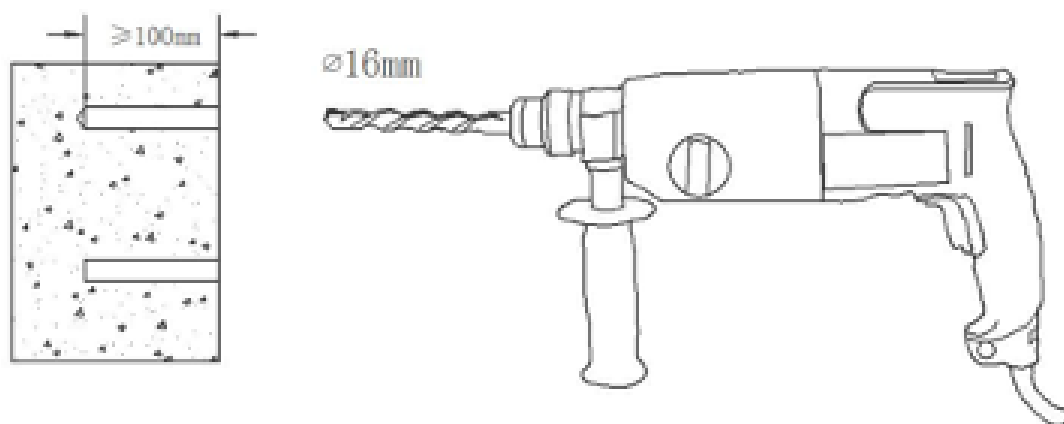

Marcação de furos para suportes de parede

A + B - Após a perfuração, limpe os orifícios de montagem soprando-os. Em seguida, insira as buchas completamente nos furos, utilizando um martelo, se necessário. Utilizando uma chave sextavada 19, aperte a porca do parafuso até que a bucha se expanda para o interior do furo.

Pode ser necessário inserir os casquilhos com um martelo, pois não encaixam facilmente.

Aviso: Se não encontrar resistência ao remover o parafuso da bucha, esta não está firmemente fixa à parede. De seguida, repita o processo de ancoragem com um deslocamento mínimo de 15 cm.

Para uma bucha sólida, as buchas devem estar totalmente inseridas; não podem sair! Se necessário, retire o gancho e faça um furo mais profundo, mas não maior.

C - De seguida, desaperte o parafuso de expansão com uma chave sextavada (no sentido contrário ao dos ponteiros do relógio) e, em seguida, retire-o juntamente com a anilha.

D - Enrosque o parafuso removido no furo da base da parede e, em seguida, no furo de instalação (aperte no sentido dos ponteiros do relógio). A superfície inferior da base da parede deve estar junto à parede e deve ser fixada sem oscilar.

PT

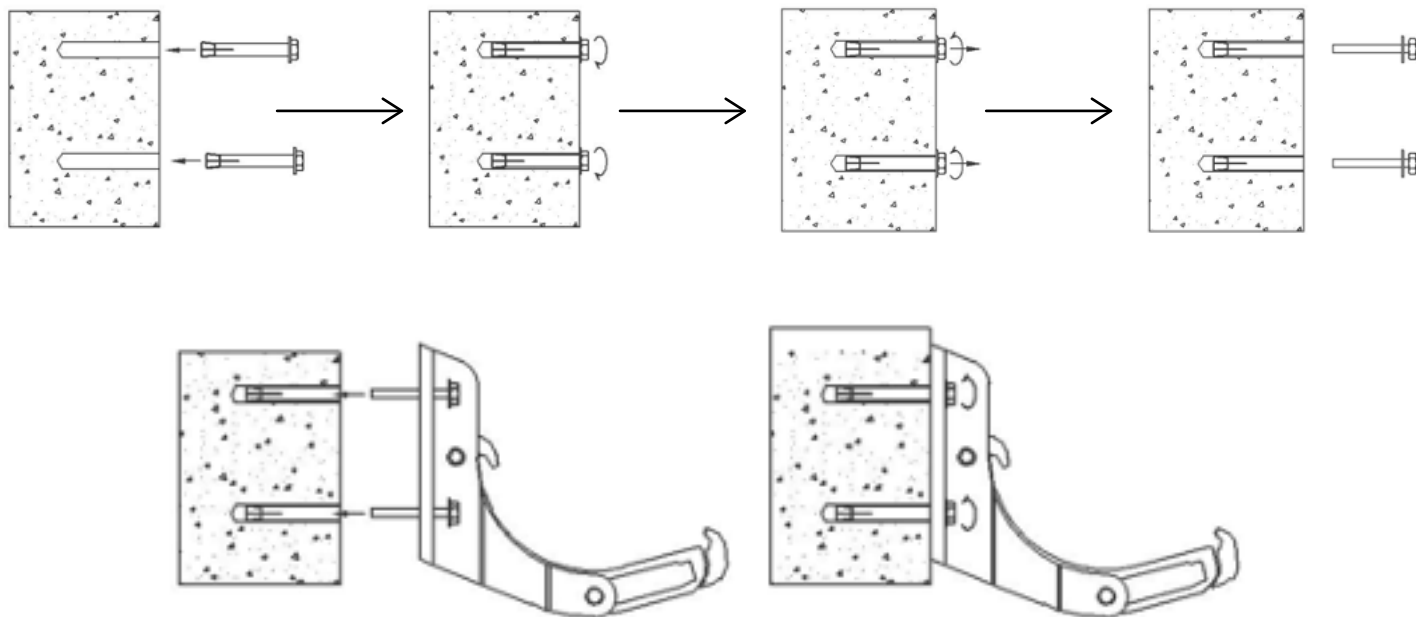

5

Instalação do toldo

• Instale o toldo nos suportes de parede.

• Tenha o cuidado de inserir a persiana corretamente (ver esquema abaixo)

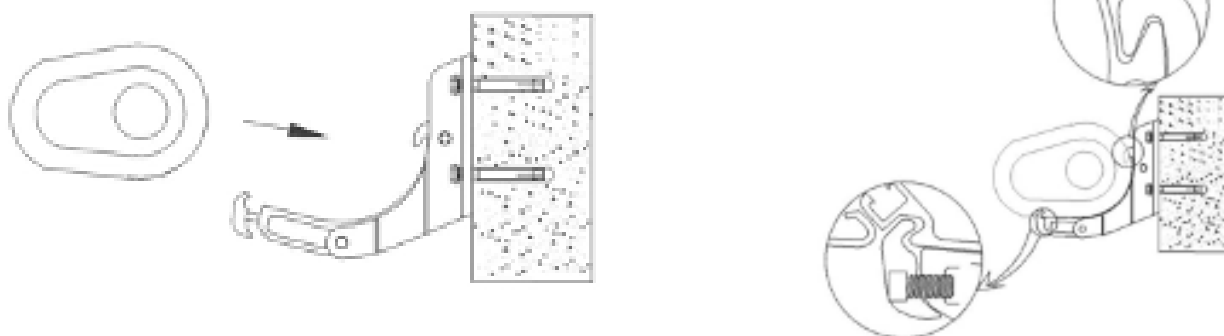

• Aperte o parafuso de bloqueio com o parafuso sextavado (sentido dos ponteiros do relógio).

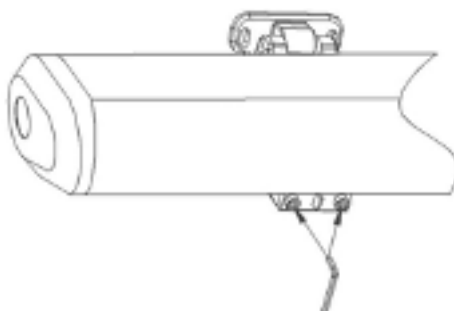

• Em seguida, aperte o parafuso de bloqueio (sentido dos ponteiros do relógio) com o parafuso sextavado interior.

USO

O toldo abre e fecha manualmente com a manivela.

Ajuste da altura frontal: Utilize a manivela e abra o toldo para verificar se o ângulo necessita de ser ajustado. Note que se a borda frontal não estiver na horizontal ou o ângulo do toldo não for adequado, será necessário ajustá-lo.

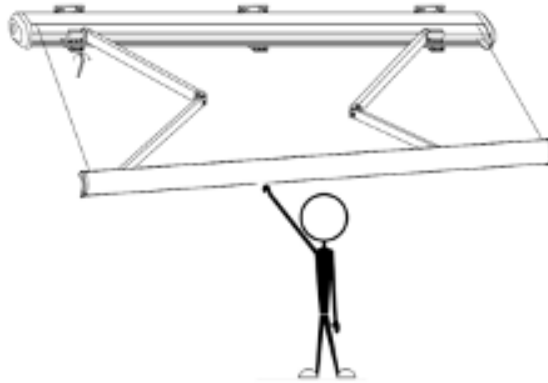

A. Se precisar de baixar a barra frontal, basta utilizar uma chave sextavada para rodar o parafuso de ajuste no sentido dos ponteiros do relógio, como se mostra abaixo.

B. Se precisar de levantar a barra frontal, basta utilizar uma chave sextavada para rodar o parafuso de ajuste no sentido contrário ao dos ponteiros do relógio, como se mostra abaixo.

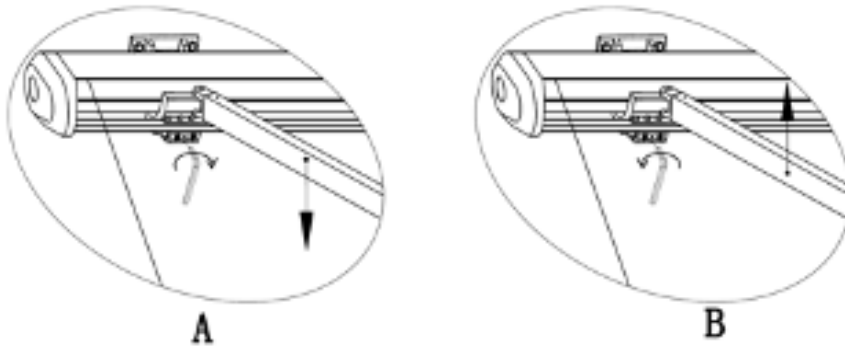

Note que, ao ajustar, o ângulo em cada extremidade deve ser o mesmo. Ajuste a persiana entre 10° e 35°, no máximo.

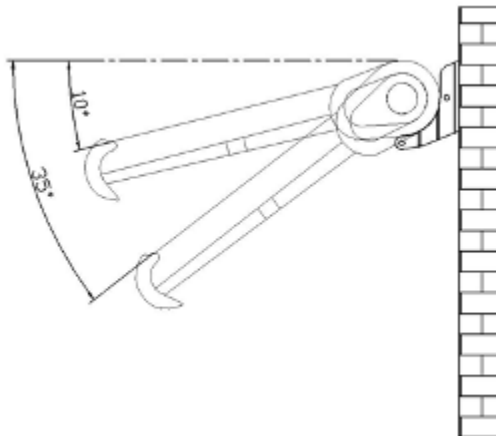

PT

Os toldos destinam-se apenas à proteção contra o sol. Em caso algum o toldo deve ser aberto sob ventos fortes, chuva, granizo ou neve; nestas condições meteorológicas, o toldo deve ser recolhido imediatamente.

- Nunca permita que as crianças brinquem com o toldo.
- Certifique-se de que o tecido do toldo está sob tensão. Se, durante a extensão, o tecido não estiver sob tensão, rode a manivela no sentido contrário ao dos ponteiros do relógio até que o tecido esteja esticado.
- Nunca coloque objetos ou partes do corpo, como as mãos, dentro do toldo enquanto este estiver a ser estendido ou recolhido; há risco de esmagamento!
- Quando a barra frontal tocar no rolo de tecido durante a retração, como mostra a figura seguinte, não tente juntá-los, pois pode danificar o toldo.
- Após ajustar o toldo conforme desejado, retire a manivela da pega e guarde-a num local inacessível a crianças para evitar que brinquem com o toldo.

MANUTENÇÃO

A manutenção regular não só manterá o seu toldo em boas condições a longo prazo, como também é importante para a sua segurança e a dos outros.

- Certifique-se regularmente de que o suporte de parede está suficientemente apertado e aperte-o, se necessário.
- A cada 6 meses, verifique a caixa de velocidades. Se notar algum dano, interrompa a utilização do toldo até que este seja reparado ou que seja adquirida uma nova caixa de velocidades.
- Além disso, verifique os parafusos e as porcas a cada 6 meses e aperte-os, se necessário.
- Interrompa a utilização do toldo imediatamente se estiver danificado ou não estiver suficientemente tensionado.
- Contacte um profissional para a reparação do toldo.

LIMPEZA

Pode aplicar um pulverizador com um produto de limpeza ou uma mistura de água/detergente na estrutura para a limpar. Limpe o pó com um pano húmido. Não utilize detergentes agressivos; utilize resíduos de óleo limpo.

A tela: limpe a tela a cada 6 meses.

Use apenas sabão natural, nunca use detergente químico. A água utilizada deve ser fria a morna. Seque completamente a tela. Não use aparelhos de aquecimento, como secadores de cabelo.

DESMONTAGEM

Quando não quiser mais usar o toldo ou quiser revendê-lo, deve desmontá-lo.

Atenção: são necessários pelo menos dois adultos para esta etapa.

- Retraia totalmente o toldo antes de iniciar a desmontagem. Dobre os braços do toldo ao mesmo tempo para evitar uma abertura involuntária; isso pode causar ferimentos e danos. Pode utilizar as fitas de proteção fixadas ao toldo no momento da entrega.
- Siga as instruções de montagem na ordem inversa para desmontar o seu toldo.
- Certifique-se de que os orifícios perfurados na parede sejam tapados por um profissional.

PT

Atenção! As nossas recomendações de segurança e instruções devem ser respeitadas para uma desmontagem segura.

ARMAZENAMENTO

Quando não pretender utilizar o toldo por um longo período, é recomendável retirá-lo dos ganchos e armazená-lo. Certifique-se de que a lona esteja totalmente seca antes do armazenamento. Armazenar uma lona úmida ou molhada pode causar manchas e danos. Armazene o toldo em um local seco e fora do alcance das crianças.

RECICLAGEM

Não deite este toldo no lixo doméstico. Para evitar possíveis danos ao ambiente ou à saúde humana devido a uma eliminação inadequada dos resíduos, recicle o seu toldo de forma responsável, a fim de promover a reutilização sustentável dos resíduos. Envie ou entregue o seu aparelho usado num local de recolha de eletrodomésticos ou contacte o seu revendedor.



Fabriqué en Chine / Made in China / Fabricado en China / Fatto in Cina / Feito na China / Gemaakt in China / Hergestellt in China
Importé par / Importado por / Importato da / Importado por / Geïmporteerd door / Imported by / Eingeführt von

oviala



LinkedIn @oviala
Instagram @oviala_
Pinterest @oviala_
Tiktok @oviala_official
→ www.oviala.com

contact@oviala.com
33 rue de Reckem
59960 Neuville-en-Ferrain
France

AANWIJZINGEN VOOR GEBRUIK Lees deze instructies aandachtig en volledig door voordat u de zonwering monteert en gebruikt. Bewaar deze handleiding zodat u deze later kunt raadplegen. Om veilig en langdurig van dit product te kunnen genieten, dient u de montagevoorschriften in acht te nemen. Maak uzelf vertrouwd met het product voordat u de zonwering installeert en gebruikt. Controleer of alle vermelde onderdelen in goede staat zijn geleverd. Als u constateert dat er onderdelen ontbreken of beschadigd zijn, ga dan niet verder met de installatie van de zonwering, maar neem contact op met onze klantenservice.

PRODUCTBESCHRIJVING De intrekbare zonwering is ontworpen om aan een muur te worden bevestigd. Hij wordt geopend en gesloten met een slinger, het doek zorgt voor schaduw en/of zichtbescherming. De zonnescerm is ontworpen en vervaardigd voor particulier gebruik. Gebruik hem niet als beschutting tegen de regen.

VEILIGHEIDSINSTRUCTIES Let op! Voor uw veiligheid en die van anderen is het van essentieel belang dat u de onderstaande montagevoorschriften opvolgt.



- Bij slecht weer moet u de luifel in de kast opbergen om hem te beschermen.
- Bewaar het product vóór de installatie op een schone en droge plaats.
- Installeer het product nooit op hoge en winderige plaatsen, omdat het product dan kan vallen en iemand kan verwonden.
- Niet gebruiken op plaatsen die onderhevig zijn aan trillingen of schokken.
- Let op uw vingers tijdens de installatie.
- Gebruik het product niet op plaatsen die worden blootgesteld aan hoge temperaturen, zoals muren in de buurt van ovens of schoorstenen.
- Plaats geen barbecue onder het doek en steek geen vuur aan in de buurt.
- Houd kinderen en dieren uit de buurt van de installatiezone tijdens de montage en afstelling van de luifel.

Om deze zonwering te installeren, is technische kennis vereist. Monteer deze zonwering niet zelf, maar neem contact op met een professional voor hulp als :

- U twijfelt over de plaats waar u de installatie wilt uitvoeren.
- U de montagehandleiding niet begrijpt.
- U niet over het benodigde gereedschap beschikt.
- U niet over de technische kennis beschikt om de installatie uit te voeren.

Gezien de afmetingen en het gewicht van de zonwering zijn minimaal twee volwassenen nodig om deze te verplaatsen en te installeren. Probeer de zonwering niet alleen te installeren. Als de zonwering valt, kan dit leiden tot ernstig letsel en materiële schade! Neem indien nodig contact op met een professional om u te helpen bij de installatie.

Dit product en de bevestigingsonderdelen zijn geschikt voor installatie op een betonnen muur of een stabiele gemetselde muur. Als de muur/het metselwerk scheuren vertoont, raadpleeg dan eerst een professional op het gebied van luifelinstallatie.

Als uw gebouw een buitenbekleding heeft, zoals een isolerende muur, een dubbele bakstenen muur of een bakstenen gevelbekleding, moet de installatie van uw zonnescerm door een professional worden uitgevoerd.

U mag het ontwerp en de structuur van het zonnescerm nooit wijzigen zonder voorafgaande toestemming van de verkoper.









- Zorg ervoor dat uw handen schoon zijn bij het monteren van de luifel om vlekken op het luifelframe of het doek te voorkomen.
- Montage en installatie bij temperaturen onder het vriespunt kunnen de luifel beschadigen.
- Montage en installatie bij sneeuwval kunnen de luifel beschadigen.
- Schuif de luifel bij regen in als de hellingshoek kleiner is dan 14°.
- Het is ten strengste verboden om op de luifel te klimmen. Het is ook verboden om voorwerpen aan de luifel te hangen.
- Ter bescherming van de lak is er een beschermfolie op de luifel aangebracht. Deze moet nadien worden verwijderd.

Langdurige en aanhoudende regen en wind kunnen uw luifel beschadigen. Deze externe elementen kunnen soms door de luifel worden geabsorbeerd en via de bevestigingsmiddelen op de constructie worden overgebracht. Bij extreme belasting kan er overmatige kracht op de bevestigingsmiddelen worden uitgeoefend. Controleer daarom vóór de montage van de luifel het draagvermogen van de basisdrager van de luifel en neem indien nodig passende maatregelen om een stabiele installatie van de bevestigingsmiddelen te garanderen. Neem contact op met een professional als de basisdrager instabiel is.

MONTAGE

Zorg ervoor dat er geen kinderen of huisdieren aanwezig zijn tijdens de montage van uw luifel. Zij kunnen zich verwonden aan gereedschap of luifelonderdelen. Haal de luifel voorzichtig uit de doos en verwijder alle beschermende materialen en verpakking. Plaats de luifel op een vlakke, veilige ondergrond om te voorkomen dat deze tijdens de montage bekrast, beschadigd of vuil wordt. Controleer of u alle genoemde onderdelen heeft. Controleer ook of de te monteren onderdelen in goede staat zijn.

GEREEDSCHAP NODIG VOOR HET MONTEREN VAN DE LUIFEL

	 16mm		19mm 
Boor	Betonboor	Waterpas	Steutel
	 CM		
Trapladder	Meetlint	Krijt of stift	Hamer

FACILITEIT

- Bevestig het rolgordijn aan een betonnen of bakstenen muur. Het rolgordijn moet op een hoogte van 2,5 m worden geïnstalleerd op een muur van gewapend beton of metselwerk.
- Aarzel niet om een professional in te schakelen als u niet zeker bent van de constructie van uw muur (geïsoleerde muur, dubbele bakstenen muur, metselwerkfineer).
- Als uw muur scheuren vertoont, moet u een professional inschakelen. Zorg ervoor dat de muur/het plafond glad is, zodat de haken stevig vastzitten.
- Let op! Twee volwassenen met technische kennis zijn vereist om het rolgordijn te verplaatsen en te installeren.
- Bepaal voor een veilige installatie waar u het rolgordijn wilt bevestigen vóórdat u gaat boren.



NL

Een locatie kiezen

De afstand tussen de voorkant van het zonnescerm en de grond moet 2,5 m of meer zijn bij een hellingshoek van het doek van 15°.

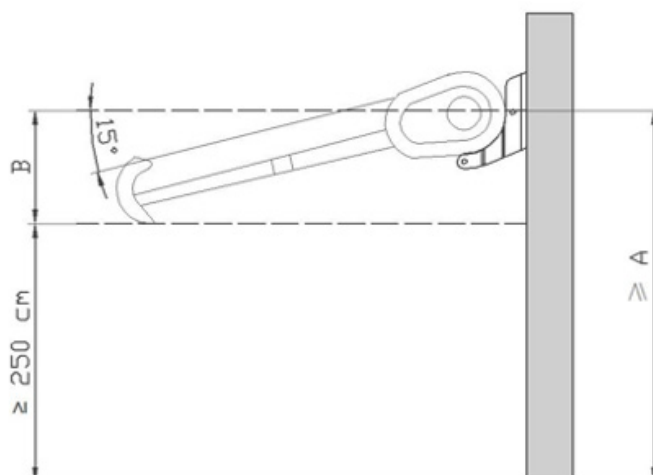

BLINDE DIMENSIES	A	B
2,5 x 2 m	305 cm	55 cm
2,95 x 2,5 m	315 cm	65 cm



Gaten markeren voor muurbeugels

Nadat u de montageplaats voor het rolgordijn hebt bepaald, kunt u met een markeerstift de boorgaten voor de muurbeugels markeren. Trek een horizontale lijn op de gewenste hoogte. Gebruik hiervoor een meetlint, een waterpas en krijt of een markeerstift.

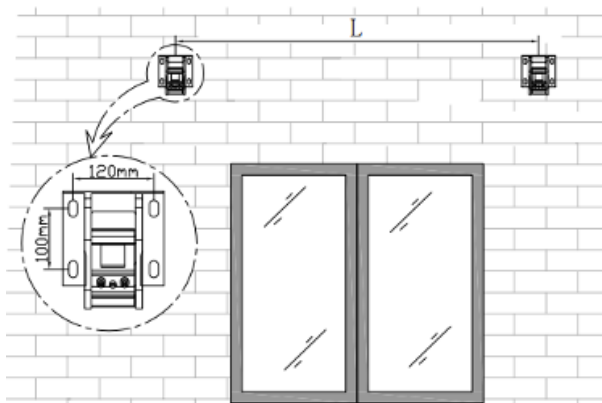

BLINDE DIMENSIES	L	AANTAL MUURBEVESTIGINGEN
2,5 x 2 m	2200 cm	2
2,95 x 2,5 m	2650 cm	2



NL

Gaten boren

Gebruik een betonboor van 16 mm om de gaten voor de beugels te boren op de gemarkeerde plaatsen in de muur. De gaten moeten 10 cm diep zijn en in een massieve metselwerk- of betonnen muur worden geboord. Boor niet in mortel, aangezien dit niet sterk genoeg is om de belasting van de beugels te dragen.

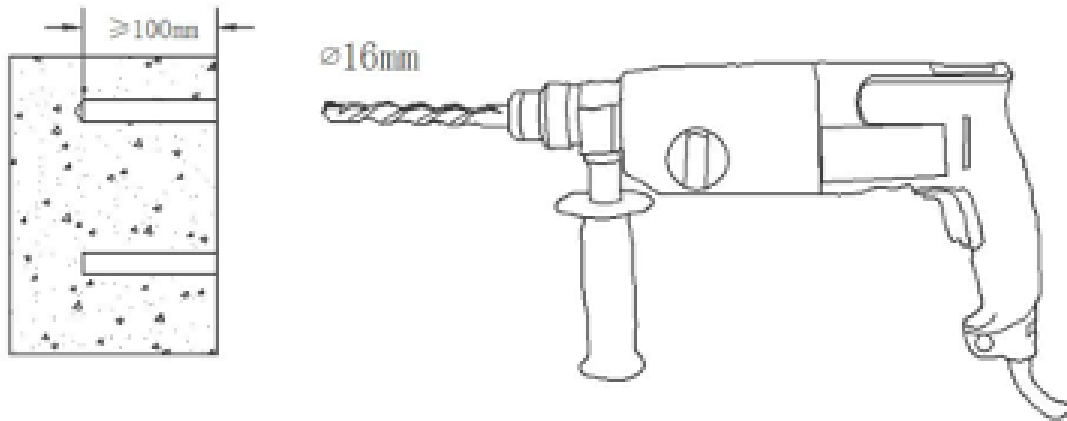

Gaten markeren voor muurbeugels

A + B - Maak na het boren de bevestigingsgaten schoon door erin te blazen. Steek vervolgens de pluggen volledig in de gaten, indien nodig met een hamer. Draai de moer met een inbussleutel maat 19 vast totdat de plug in het gat uitzet.

Het kan nodig zijn de pluggen met een hamer in te steken, omdat ze niet gemakkelijk passen.

Waarschuwing: Als u geen weerstand ondervindt bij het verwijderen van de schroef uit de plug, is deze niet stevig in de muur verankerd. Herhaal het verankeringsproces dan met een minimale afwijking van 15 cm.

Voor een stevige plug moeten de pluggen volledig in de muur worden gestoken; ze kunnen er niet uit komen! Verwijder indien nodig de haak en boor een dieper, maar niet groter, gat.

C - Draai vervolgens de expansiebout los met een inbussleutel (tegen de klok in) en verwijder deze samen met de ring.

D - Schroef de verwijderde bout in het gat in de muurplint en schroef deze in het installatiegat (met de klok mee). De onderkant van de muurplaat moet dicht bij de muur zitten en moet stevig vastzitten zonder te wiebelen.

NL

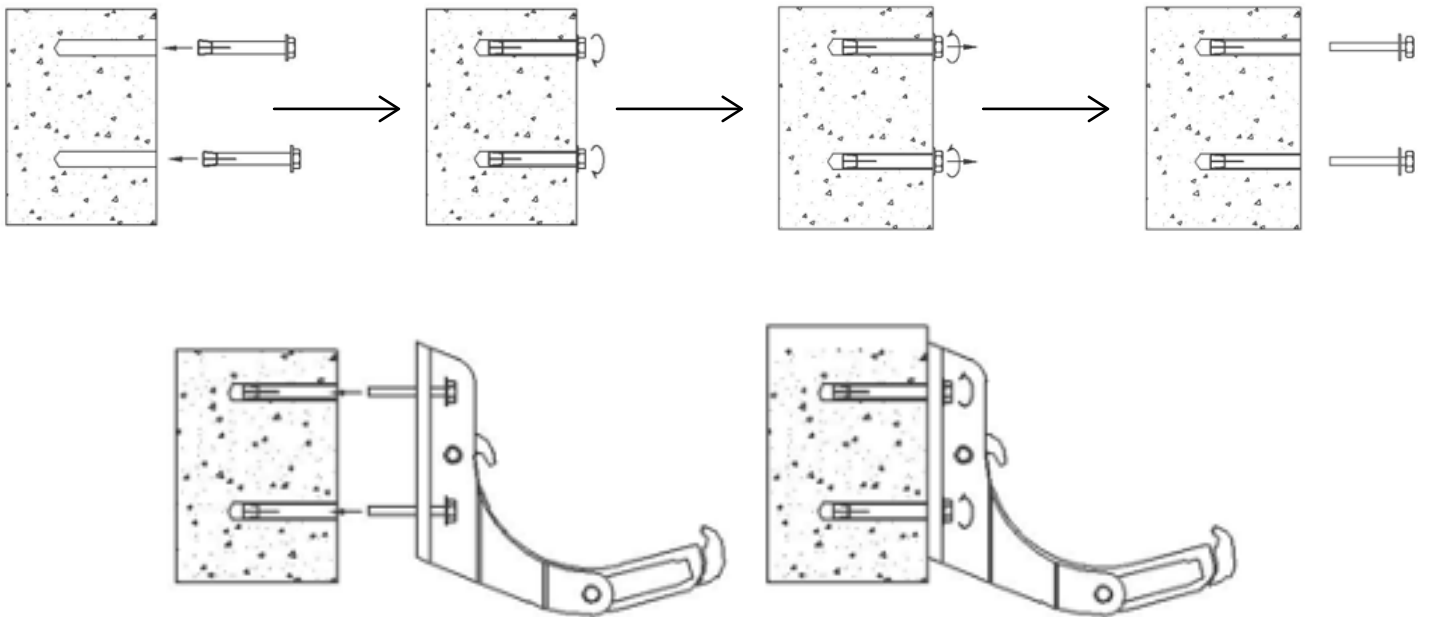

5

Het zonnescerm monteren

- Monteer het zonnescerm op de muurbeugels.

- Zorg ervoor dat u het zonnescerm correct plaatst (zie onderstaande afbeelding).

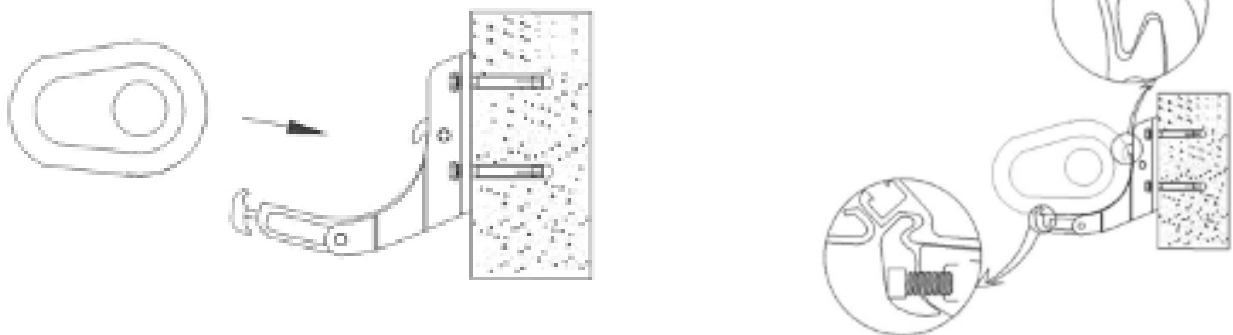

- Draai de borgbout (met de klok mee) vast met de zeskantbout.

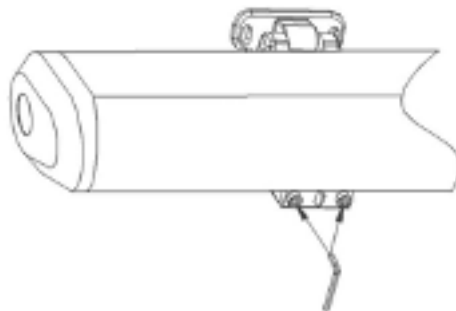

- Draai vervolgens de borgbout (met de klok mee) vast met de zeskantbout.

GEBRUIK

De luifel opent en sluit handmatig met de slinger.

Hoogteverstelling voorzide: Gebruik de slinger om de luifel te openen en te controleren of de hoek moet worden aangepast. Houd er rekening mee dat als de voorkant niet horizontaal staat of de hoek van de luifel niet geschikt is, u deze moet aanpassen.

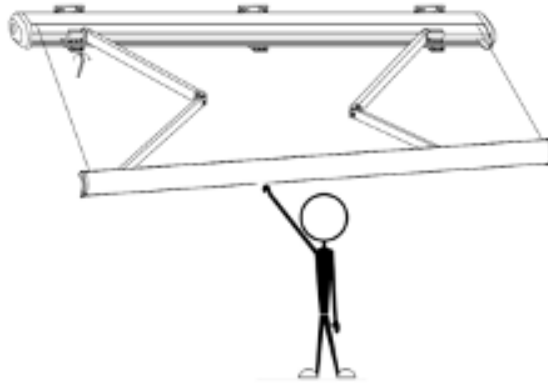

A. Als u de voorlijst moet verlagen, gebruikt u een inbussleutel om de verstelbout met de klok mee te draaien, zoals hieronder weergegeven.

B. Als u de voorlijst moet verhogen, gebruikt u een inbussleutel om de verstelbout tegen de klok in te draaien, zoals hieronder weergegeven.

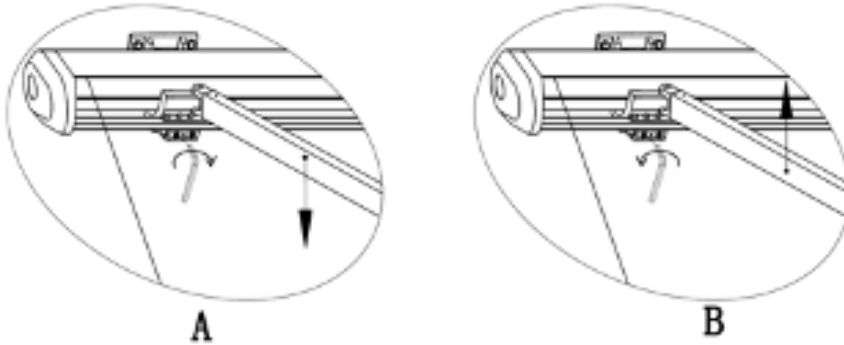

Houd er rekening mee dat bij het verstellen de hoek aan beide uiteinden gelijk moet zijn. Verstel de luifel maximaal tussen 10° en 35° .

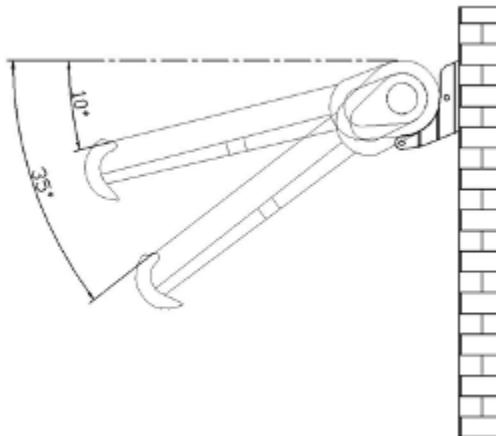

Zonneschermen zijn uitsluitend bedoeld als bescherming tegen de zon. Het zonneschermdoek mag in geen geval worden uitgezet bij harde wind, regen, hagel of sneeuw; bij dergelijk weer moet het zonneschermdoek direct worden ingetrokken.

- Laat kinderen nooit met het zonneschermdoek spelen.
- Zorg ervoor dat het zonneschermdoek gespannen staat. Als het doek tijdens het uitrollen niet gespannen staat, draai dan de hendel tegen de klok in totdat het doek strak staat.
- Plaats nooit voorwerpen of lichaamsdelen, zoals uw handen, in het zonneschermdoek tijdens het uit- of intrekken; er bestaat beknellingsgevaar!
- Wanneer de voorlijst de doekrol raakt tijdens het intrekken, zoals weergegeven in de volgende afbeelding, probeer deze dan niet samen te trekken, aangezien dit het zonneschermdoek kan beschadigen.
- Nadat u het zonneschermdoek naar wens hebt versteld, verwijdert u de hendel uit de lus en bergt u deze op een voor kinderen ontoegankelijke plaats op om te voorkomen dat ze met het zonneschermdoek spelen.

ONDERHOUD

Regelmatig onderhoud houdt uw luifel niet alleen langdurig in goede staat, maar is ook belangrijk voor uw veiligheid en die van anderen.

- Zorg er regelmatig voor dat uw muurbeugel voldoende vast zit en draai deze indien nodig vast.
- Controleer de versnellingsbak elke 6 maanden. Als u schade constateert, stop dan met het gebruik van uw luifel totdat deze gerepareerd is of een nieuwe versnellingsbak is aangeschaft.
- Controleer ook elke 6 maanden de bouten en moeren en draai deze indien nodig vast.
- Stop onmiddellijk met het gebruik van uw luifel als deze beschadigd is of niet voldoende gespannen staat.
- Neem contact op met een professional voor luifelreparatie.

REINIGING

U kunt een spuitbus met een reinigingsmiddel of een mengsel van water en afwasmiddel op het frame aanbrengen om het te reinigen. Veeg het stof weg met een vochtige doek. Gebruik geen agressieve reinigingsmiddelen, maar gebruik schone olieresten.

Het doek: reinig het doek om de 6 maanden.

Gebruik alleen natuurlijke zeep, gebruik nooit chemische reinigingsmiddelen. Het gebruikte water moet koud tot lauw zijn. Laat het doek volledig drogen. Gebruik geen verwarmingstoestellen zoals een haardroger.

DEMONTAGE

Wanneer u de zonwering niet meer wilt gebruiken of wilt doorverkopen, moet u deze demonteren.

Let op: voor deze stap zijn minimaal twee volwassenen nodig.

- Trek de luifel volledig in voordat u begint met de demontage. Buig de armen van de luifel tegelijkertijd om onbedoeld uitklappen te voorkomen; dit kan letsel en schade veroorzaken. U kunt de beschermstrips gebruiken die bij levering aan de luifel zijn bevestigd.
- Volg de montage-instructies in omgekeerde volgorde om uw luifel te demonteren.
- Zorg ervoor dat de boorgaten in de muur door een vakman worden gedicht.

NL

Let op! Onze veiligheidsadviezen en instructies moeten worden opgevolgd om de demontage veilig te laten verlopen.

OPSLAG

Wanneer u de luifel gedurende langere tijd niet wilt gebruiken, is het raadzaam om de luifel van de haken te halen en op te bergen. Zorg ervoor dat het doek volledig droog is voordat u het opbergt. Het opbergen van een vochtig of nat doek kan vlekken en schade veroorzaken. Berg de luifel op een droge plaats op, buiten het bereik van kinderen.

RECYCLING

Gooi deze zonwering niet bij het andere huishoudelijk afval. Om mogelijke schade aan het milieu of de gezondheid van mensen als gevolg van onzorgvuldige afvalverwijdering te voorkomen, dient u uw zonwering op verantwoorde wijze te recyclen om duurzaam hergebruik van afval te bevorderen. Stuur of breng uw gebruikte apparaat naar een inzamelpunt voor huishoudelijke apparaten of neem contact op met uw verkoper.



Fabriqué en Chine / Made in China / Fabricado en China / Fatto in Cina / Feito na China / Gemaakt in China / Hergestellt in China
Importé par / Importado por / Importato da / Importado por / Geïmporteerd door / Imported by / Eingeführt von

oviala



Linkedin @oviala
Instagram @oviala_
Pinterest @oviala_
Tiktok @oviala_official
→ www.oviala.com

contact@oviala.com
33 rue de Reckem
59960 Neuville-en-Ferrain
France

INSTRUCTIONS BEFORE USE Please read these instructions carefully and thoroughly before assembling and using the awning. Keep this manual for future reference. In order to enjoy this product safely and for a long time, please follow the assembly precautions. Before installing and using the awning, familiarise yourself with the product. Ensure that all the parts listed have been delivered in good condition. If you find that any parts are missing or damaged, do not proceed with the installation of the awning but contact our after-sales service.

PRODUCT DESCRIPTION The retractable awning is designed to be installed on a wall. It opens and closes using a crank handle, and the fabric provides shade and/or visual protection. The awning has been designed and manufactured for private use. Do not use it as a shelter from the rain.

SAFETY INSTRUCTIONS Be careful ! For your safety and that of others, it is essential to follow the installation precautions below.



- In case of bad weather, retract the awning into its box to protect it.
- Before installation, store the product in a clean, dry place.
- Never install the product in high, windy locations, as it could fall and injure someone.
- Do not use in locations subject to vibrations or shocks.
- Be careful with your fingers during installation.
- Do not use the product in areas exposed to high temperatures, such as walls near ovens or fireplaces.
- Do not install a barbecue under the fabric and do not light a fire nearby.
- Keep children and animals away from the installation area while the awning is being assembled and adjusted.

Technical knowledge is required to install this blind. Do not install this blind yourself. Contact a professional for assistance if :

- You are unsure about where you want to install it.
- You do not understand the installation instructions.
- You do not have the necessary tools.
- You do not have the technical knowledge to install it.

At least two adults are required to move and install the awning due to its size and weight. Do not attempt to install the awning alone. If the awning falls, it could cause serious injury and significant damage to property! Contact a professional if necessary to assist you with installation.

This product and its mounting hardware are compatible for installation on a cement wall or stable masonry wall. If the wall/masonry has cracks, consult a professional awning installer first.

If your building has exterior cladding such as insulated walls, double brick walls or brick facing, your awning must be installed by a professional.

You must never modify the design and structure of the awning without the prior consent of the retailer.









- Make sure your hands are clean when assembling the awning to avoid staining the awning frame or shade fabric.
- Assembly and installation in sub-zero temperatures can damage the awning.
- Assembly and installation in snowy weather can damage the awning.
- In rainy weather, retract the awning if its tilt angle is less than 14°.
- Climbing on the awning is strictly prohibited. Hanging objects from the awning is also prohibited.
- To protect the paintwork, a protective film has been installed on the awning. It must be removed afterwards.

Prolonged and continuous rain and wind can damage your awning. These external elements can sometimes be absorbed by the awning and transferred to the frame via the fasteners. Under extreme loads, excessive force can be exerted on the fasteners. Therefore, before assembling the awning, check the load capacity of the awning's base support and, if necessary, take appropriate measures to ensure the stability of the mounting hardware. If the base support is unstable, contact a professional.

SET UP

Make sure no children or pets are present during the assembly of your awning. They could injure themselves with tools or awning parts. Carefully remove the awning from its box and remove any protective materials and packaging. Place the awning on a flat, secure surface to prevent it from being scratched, damaged, or soiled during assembly. Check that you have all the parts listed. Also, check that the parts to be assembled are in good condition.

TOOLS REQUIRED FOR ASSEMBLING THE AWNING

	 16mm		 19mm
Drill	Concrete drill bit	Level	Wrench
	 CM		
Step ladder	Measuring tape	Chalk or marker	Mallet

INSTALLATION

- Fix the blind to a concrete or brick wall. The blind must be installed at a height of 2.5 m on a reinforced concrete or masonry wall.
- Do not hesitate to call a professional if you are unsure of the construction of your wall (insulated wall, double brick wall, brick veneer).
- If your wall is cracked, you must call a professional. Make sure the wall/ceiling is smooth so that the hooks are securely attached.
- Caution! Two adults with technical knowledge are required to move and install the blind.
- For a secure installation, decide where you will install your blind before drilling.



EN

Choosing a location

La distance entre le bord avant du store et le sol doit être supérieure ou égale à 2,5 m lorsque que la pente de la toile est à 15°.

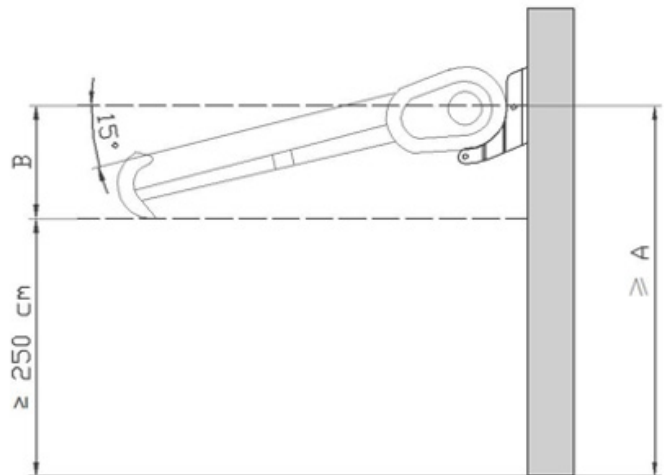

BLIND DIMENSIONS	A	B
2,5 x 2 m	305 cm	55 cm
2,95 x 2,5 m	315 cm	65 cm



Marking holes for wall brackets

Once you have decided on the installation location for the blind, you can use a marker to mark the drill holes for attaching the wall brackets. Draw a horizontal line at the desired height. Use a tape measure, a level, and chalk or a marker.

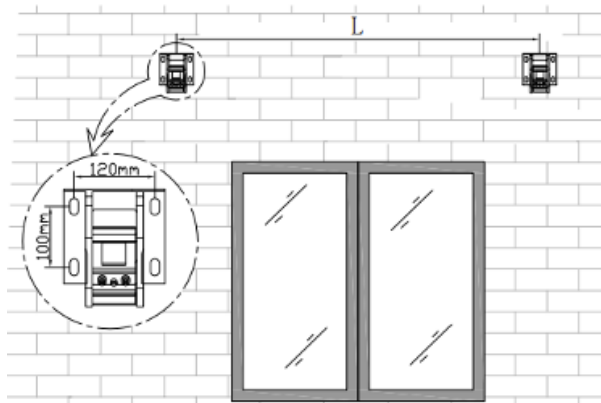

BLIND DIMENSIONS	L	NUMBER OF WALL MOUNTS
2,5 x 2 m	2200 cm	2
2,95 x 2,5 m	2650 cm	2



EN

Drilling Holes

Use a 16 mm concrete drill bit to drill the holes for the brackets at the marked locations on the wall. The holes should be 10 cm deep and should be drilled into a solid masonry or concrete wall. Do not drill into mortar, as it will not be strong enough to support the load of the awning brackets.

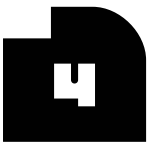
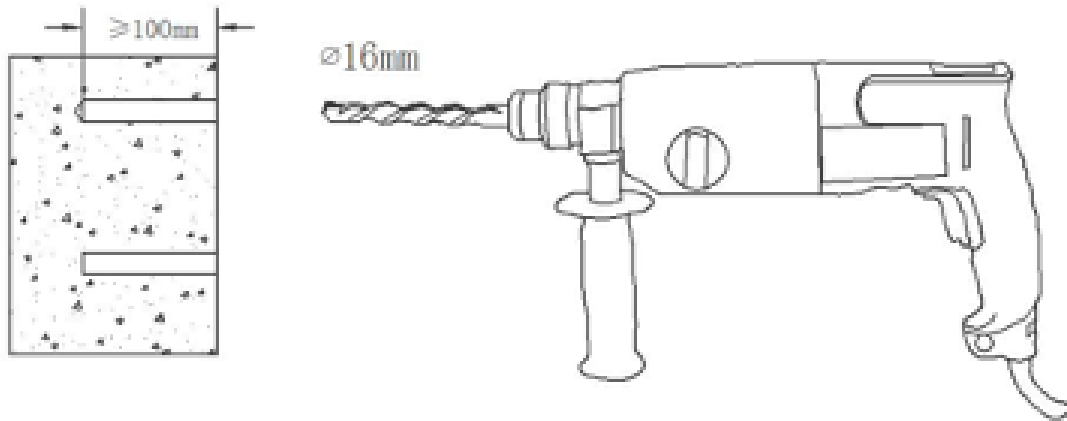

Marking holes for wall brackets

A + B - After drilling, clean the mounting holes by blowing into them. Then insert the anchors fully into the holes, using a mallet if necessary. Using a size 19 hex wrench, tighten the screw nut until the anchor expands inside the hole.

It may be necessary to insert the anchors with a mallet as they do not fit easily.

Warning: If you encounter no resistance when removing the screw from the anchor, it is not firmly anchored in the wall. You must then repeat the anchoring process with a minimum 15 cm offset.

For a solid anchor, the anchors must be fully inserted; they cannot come out! If necessary, remove the hook and drill a deeper, but not larger, hole.

C - Then unscrew the expansion bolt with a hex wrench (counterclockwise), then remove it along with the washer.

D - Screw the removed bolt into the hole in the wall base and screw it into the installation hole (tighten clockwise). The bottom surface of the wall base should be close to the wall and should be secured without wobbling.

EN

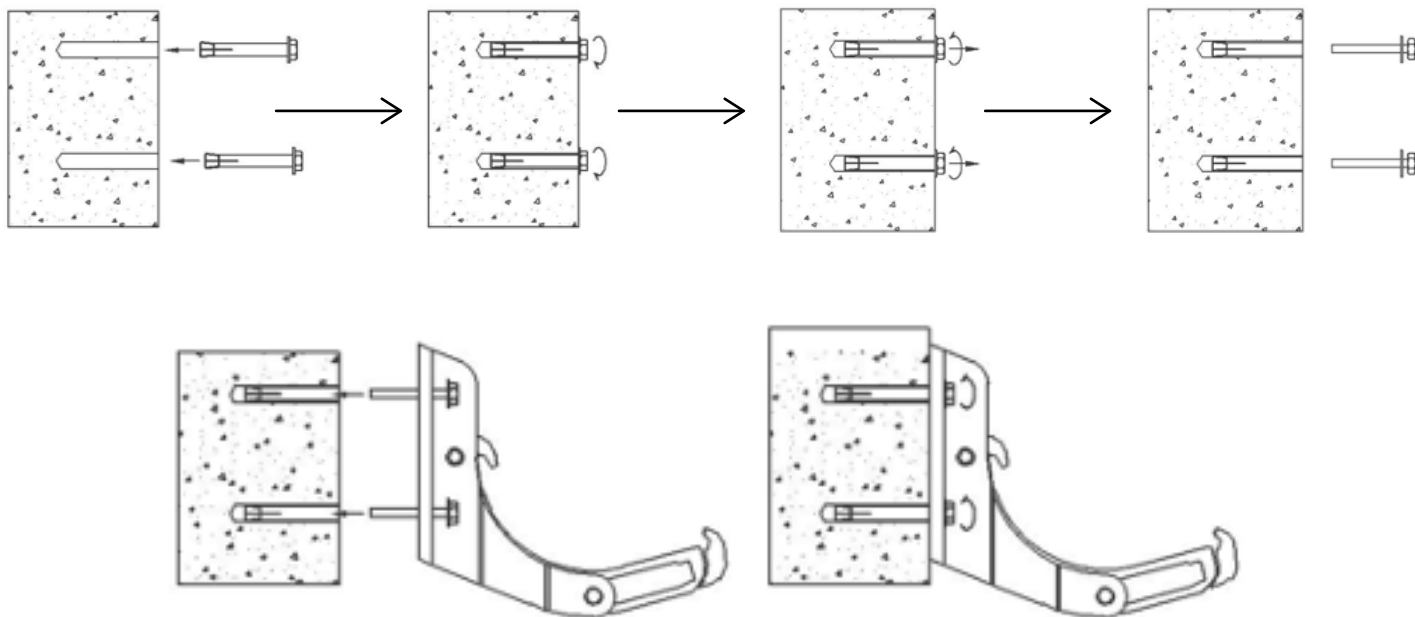

5

Installing the awning

- Install the awning on the wall brackets.

- Be careful to insert the awning correctly (see diagram below).

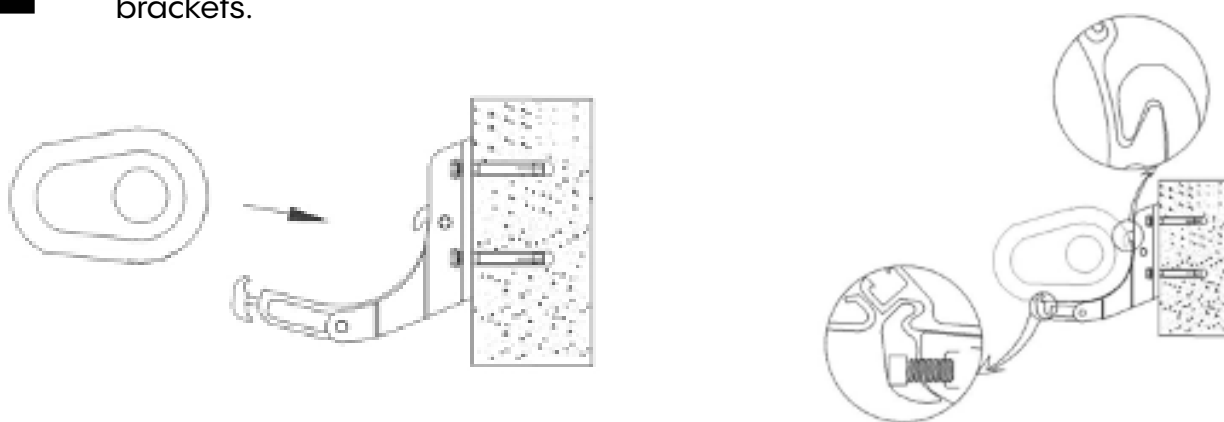

- Tighten the locking bolt with the hex bolt (clockwise).

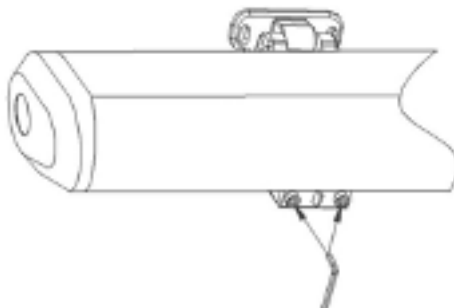

- Next, tighten the locking bolt (clockwise) with the hex bolt.

USE

The awning opens and closes manually with the crank handle.

Front height adjustment: Use the crank handle to open the awning to check if the angle needs adjustment. Please note that if the front edge is not horizontal or the awning angle is not appropriate, then you must adjust it.

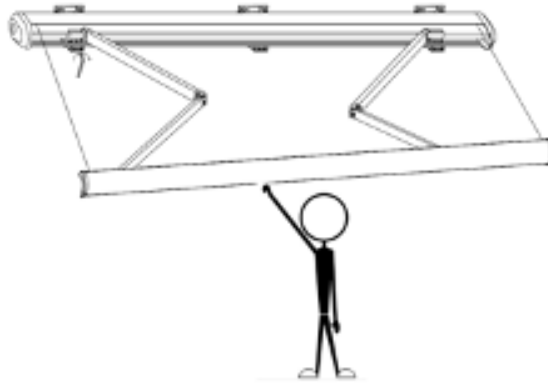

A. If you need to lower the front bar, simply use a hex wrench to turn the adjustment bolt clockwise as shown below.

B. If you need to raise the front bar, simply use a hex wrench to turn the adjustment bolt counter-clockwise as shown below.

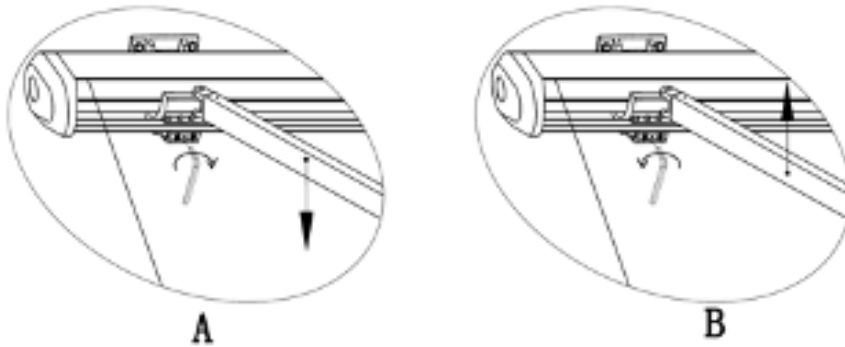

Please note that when adjusting, the angle at each end must be the same. Adjust the awning between 10° and 35° maximum.

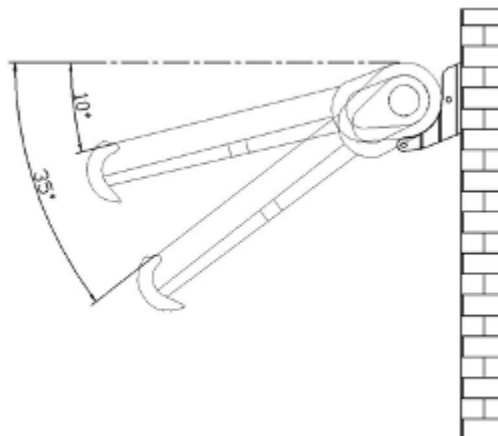

EN

Awnings are intended for protection from the sun only. Under no circumstances should the awning be deployed in strong winds, rain, hail, or snow; in such weather, the awning must be retracted immediately.

- Never allow children to play with the awning.
- Make sure the awning fabric is under tension. If the fabric is not under tension while extending it, turn the handle counterclockwise until it is taut.
- Never place objects or body parts, such as your hands, inside the awning while it is extending or retracting; there is a risk of crushing!
- When the front bar touches the fabric roller during retraction, as shown in the following figure, do not attempt to bring them together, as this may damage the awning.
- After adjusting the awning as desired, remove the crank handle from the loop and store it in a place inaccessible to children to prevent them from playing with the awning.

MAINTENANCE

Regular maintenance will not only keep your awning in good condition over the long term, but is also important for your safety and that of others.

- Regularly ensure that your wall bracket is sufficiently tight and tighten them if necessary.
- Every 6 months, check the gearbox. If you notice any damage, stop using your awning until it is repaired or a new gearbox is purchased.
- Also, check the bolts and nuts every 6 months and tighten them if necessary.
- Stop using your awning immediately if it is damaged or not sufficiently tensioned.
- Contact a professional for awning repair.

CLEANING

A spray bottle with a cleaner or a mixture of water and detergent can be applied to the frame to clean it. Wipe off dust with a damp cloth. Do not use aggressive detergents; use clean oil residues.

The fabric : clean the fabric every 6 months.

Use only natural soap, never use chemical detergent. The water used should be cold to lukewarm. Allow the fabric to dry completely. Do not use a heating device such as a hairdryer.

DISASSEMBLY

When you no longer wish to use the awning or wish to resell it, you must disassemble it.

Caution: At least two adults are required for this step.

- Retract the awning completely before beginning disassembly. Fold the arms of the awning at the same time to prevent accidental deployment; this could cause injury and damage. You can use the protective strips attached to the awning at the time of delivery.
- Follow the assembly instructions in reverse order to dismantle your awning.
- Ensure that the holes drilled in the wall are filled in by a professional.

EN

Caution! Our safety advice and instructions must be followed to ensure safe dismantling.

STORAGE

If you do not intend to use the awning for a long period of time, we recommend removing it from the hooks and storing it. Ensure that the fabric is completely dry before storing. Storing damp or wet fabric may cause staining and damage. Store the awning in a dry place out of the reach of children.

RECYCLING

Do not dispose of this awning with other household waste. To prevent potential damage to the environment or human health due to hazardous waste disposal, recycle your awning responsibly to promote sustainable reuse of waste. Send or take your used appliance to a household appliance collection point or contact your retailer.



Fabriqué en Chine / Made in China / Fabricado en China / Fatto in Cina / Feito na China / Gemaakt in China / Hergestellt in China
Importé par / Importado por / Importato da / Importado por / Geïmporteerd door / Imported by / Eingeführt von

oviala



Linkedin @oviala
Instagram @oviala_
Pinterest @oviala_
Tiktok @oviala_official
→ www.oviala.com

contact@oviala.com
33 rue de Reckem
59960 Neuville-en-Ferrain
France

HINWEISE VOR DER VERWENDUNG Bitte lesen Sie diese Anleitung vor der Montage und Verwendung der Markise sorgfältig und vollständig durch. Bewahren Sie diese Anleitung zum späteren Nachschlagen auf. Um dieses Produkt lange und sicher nutzen zu können, beachten Sie bitte die Montagehinweise. Machen Sie sich vor der Installation und Verwendung der Markise mit dem Produkt vertraut. Vergewissern Sie sich, dass alle aufgeführten Teile in einwandfreiem Zustand geliefert wurden. Wenn Sie feststellen, dass Teile fehlen oder beschädigt sind, montieren Sie die Markise nicht, sondern wenden Sie sich an unseren Kundendienst.

PRODUKTBESCHREIBUNG Die einziehbare Markise ist für die Montage an einer Wand vorgesehen. Sie wird mit einer Kurbel geöffnet und geschlossen, das Tuch spendet Schatten und/oder Sichtschutz. Die Markise wurde für den privaten Gebrauch entwickelt und hergestellt. Verwenden Sie sie nicht als Regenschutz.

SICHERHEITSHINWEISE Achtung! Zu Ihrer eigenen Sicherheit und der Sicherheit anderer ist es unerlässlich, die folgenden Montagehinweise zu beachten.



- Bei schlechtem Wetter die Markise zum Schutz in den Kasten einfahren.
- Vor der Installation das Produkt an einem sauberen und trockenen Ort lagern.
- Das Produkt niemals an hohen und windigen Orten installieren, da es herunterfallen und Personen verletzen könnte.
- Nicht an Orten verwenden, die Vibrationen oder Stößen ausgesetzt sind.
- Achten Sie bei der Installation auf Ihre Finger.
- Verwenden Sie das Produkt nicht an Orten, die hohen Temperaturen ausgesetzt sind, wie z. B. Wände in der Nähe von Öfen oder Kaminen.
- Stellen Sie keinen Grill unter das Tuch und entzünden Sie kein Feuer in der Nähe.
- Halten Sie Kinder und Tiere während der Montage und Einstellung der Markise vom Installationsbereich fern.

Für die Montage dieser Markise sind technische Kenntnisse unerlässlich. Montieren Sie diese Markise nicht selbst, sondern wenden Sie sich an einen Fachmann, wenn:

- Sie sich nicht sicher sind, wo Sie die Markise montieren möchten.
- Sie die Montageanleitung nicht verstehen.
- Sie nicht über die erforderlichen Werkzeuge verfügen.
- Sie nicht über die technischen Kenntnisse für die Montage verfügen.

Aufgrund der Größe und des Gewichts der Markise sind mindestens zwei Erwachsene erforderlich, um sie zu transportieren und zu montieren. Versuchen Sie nicht, die Markise alleine zu montieren. Wenn die Markise herunterfällt, kann dies zu schweren Verletzungen und erheblichen Sachschäden führen! Wenden Sie sich gegebenenfalls an einen Fachmann, der Ihnen bei der Montage hilft.

Dieses Produkt und seine Befestigungsteile sind für die Montage an einer Zementwand oder einer stabilen Mauer geeignet. Wenn die Wand/das Mauerwerk Risse aufweist, wenden Sie sich zunächst an einen Fachmann für die Montage von Markisen.

Wenn Ihr Gebäude über eine Außenverkleidung wie eine Isolierwand, eine Doppelziegelwand oder eine Ziegelverkleidung verfügt, muss die Montage Ihrer Markise von einem Fachmann durchgeführt werden.

Sie dürfen das Design und die Struktur der Markise niemals ohne vorherige Zustimmung des Händlers verändern.









- Achten Sie beim Aufbau der Markise auf saubere Hände, um Verschmutzungen am Markisengestell oder am Stoff zu vermeiden.
- Aufbau und Installation bei Minustemperaturen können die Markise beschädigen.
- Aufbau und Installation bei Schnee können die Markise beschädigen.
- Bei Regen die Markise einfahren, wenn ihr Neigungswinkel weniger als 14° beträgt.
- Das Besteigen der Markise ist strengstens untersagt. Das Aufhängen von Gegenständen an der Markise ist ebenfalls verboten.
- Zum Schutz des Lacks ist die Markise mit einer Schutzfolie versehen. Diese muss anschließend entfernt werden.

Länger anhaltender Regen und Wind können Ihre Markise beschädigen. Diese äußeren Einflüsse können von der Markise aufgenommen und über die Befestigungselemente auf das Gestell übertragen werden. Bei extremer Belastung können die Befestigungselemente übermäßig belastet werden. Prüfen Sie daher vor dem Aufbau der Markise die Tragfähigkeit des Markisentragers und treffen Sie gegebenenfalls geeignete Maßnahmen, um die Stabilität der Befestigungselemente zu gewährleisten. Sollte die Basishalterung instabil sein, wenden Sie sich bitte an einen Fachmann.

MONTAGE

Stellen Sie sicher, dass sich während der Montage Ihrer Markise keine Kinder oder Haustiere in der Nähe aufhalten. Diese könnten sich an Werkzeugen oder Markisenteilen verletzen. Nehmen Sie die Markise vorsichtig aus dem Karton und entfernen Sie alle Schutzmaterialien und die Verpackung. Stellen Sie die Markise auf eine ebene, sichere Fläche, um Kratzer, Beschädigungen oder Verschmutzungen während der Montage zu vermeiden. Überprüfen Sie, ob alle aufgeführten Teile vorhanden sind. Überprüfen Sie außerdem, ob die zu montierenden Teile in gutem Zustand sind.

BENÖTIGTES WERKZEUG FÜR DIE MARKISEMONTAGE

	 16mm		 19mm
Bohrmaschine	Betonbohrer	Wasserwaage	Schraubenschlüssel
	 CM		
Stehleiter	Maßband	Kreide oder Marker	Hammer

MONTAGE

- Befestigen Sie das Rollo an einer Beton- oder Ziegelwand. Das Rollo muss in einer Höhe von 2,5 m an einer Stahlbeton- oder Mauerwerkswand montiert werden.
- Zögern Sie nicht, einen Fachmann zu beauftragen, wenn Sie sich über die Konstruktion Ihrer Wand (isolierte Wand, Doppelziegelwand, Ziegelverkleidung) nicht sicher sind.
- Wenn Ihre Wand Risse aufweist, wenden Sie sich unbedingt an einen Fachmann. Stellen Sie sicher, dass die Wand/Decke glatt ist, damit die Haken sicher befestigt werden können.
- Achtung! Zum Transport und zur Montage des Rollos sind zwei Erwachsene mit technischen Kenntnissen erforderlich.
- Für eine sichere Montage legen Sie vor dem Bohren den Montageort fest.



DE

Standortwahl

Der Abstand zwischen der Vorderkante der Markise und dem Boden muss bei einer Tuchneigung von 15° mindestens 2,5 m betragen.

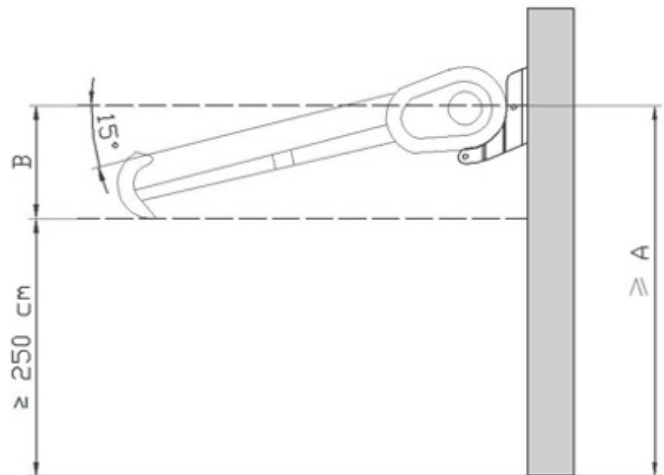

JALOUSIEMAßE	A	B
2,5 x 2 m	305 cm	55 cm
2,95 x 2,5 m	315 cm	65 cm



Löcher für Wandhalterungen markieren

Sobald Sie sich für den Montageort des Rollos entschieden haben, können Sie mit einem Stift die Bohrlöcher für die Wandhalterungen markieren. Zeichnen Sie dazu eine waagerechte Linie in der gewünschten Höhe. Verwenden Sie dazu ein Maßband, eine Wasserwaage und Kreide oder einen Stift.

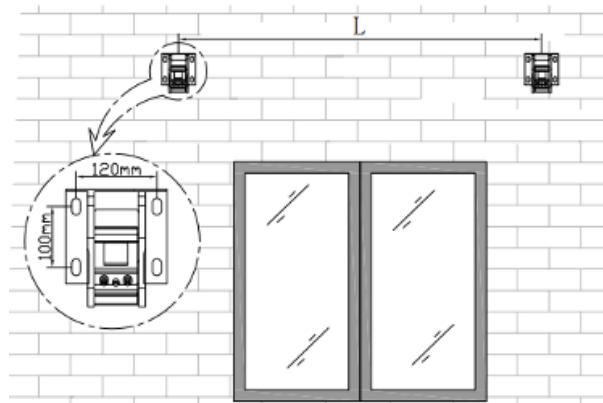

JALOUSIEMAßE	L	ANZAHL DER WANDHALTERUNGEN
2,5 x 2 m	2200 cm	2
2,95 x 2,5 m	2650 cm	2



DE

Bohren

Bohren Sie mit einem 16-mm-Betonbohrer die Löcher für die Halterungen an den markierten Stellen in die Wand. Die Löcher sollten 10 cm tief sein und in eine massive Mauer oder Betonwand gebohrt werden. Bohren Sie nicht in Mörtel, da dieser die Belastung der Markisenhalterungen nicht tragen kann.

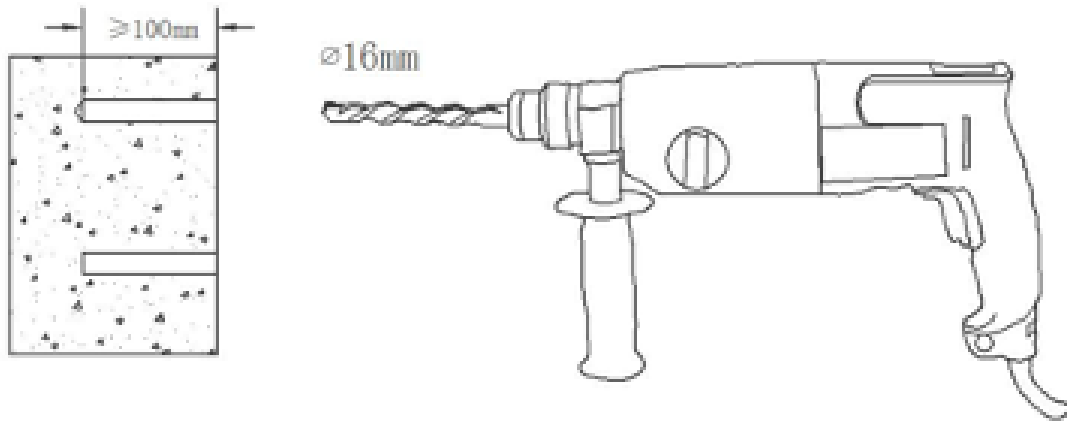

Löcher für Wandhalterungen markieren

A + B - Nach dem Bohren die Befestigungslöcher durch Ausblasen reinigen. Anschließend die Dübel vollständig in die Löcher eindrehen, ggf. mit einem Hammer. Die Mutter mit einem Sechskantschlüssel (SW 19) festziehen, bis der Dübel im Loch spreizt.

Da die Dübel schwergängig sind, kann es erforderlich sein, sie mit einem Hammer einzudrehen.

Achtung: Wenn sich die Schraube beim Lösen aus dem Dübel nicht lösen lässt, ist der Dübel nicht fest in der Wand verankert. Den Dübelvorgang mit einem Mindestversatz von 15 cm wiederholen.

Für eine feste Verankerung müssen die Dübel vollständig eingedreht sein; sie können sich nicht lösen! Gegebenenfalls den Haken entfernen und ein tieferes, aber nicht größeres Loch bohren.

C - Anschließend die Spreizschraube mit einem Sechskantschlüssel (gegen den Uhrzeigersinn) herausdrehen und zusammen mit der Unterlegscheibe entfernen.

D - Die entfernte Schraube in das Loch im Wandsockel einschrauben und im Uhrzeigersinn in das Montageloch eindrehen. Die Unterseite des Wandsockels sollte dicht an der Wand anliegen und wackelfrei befestigt sein.

DE

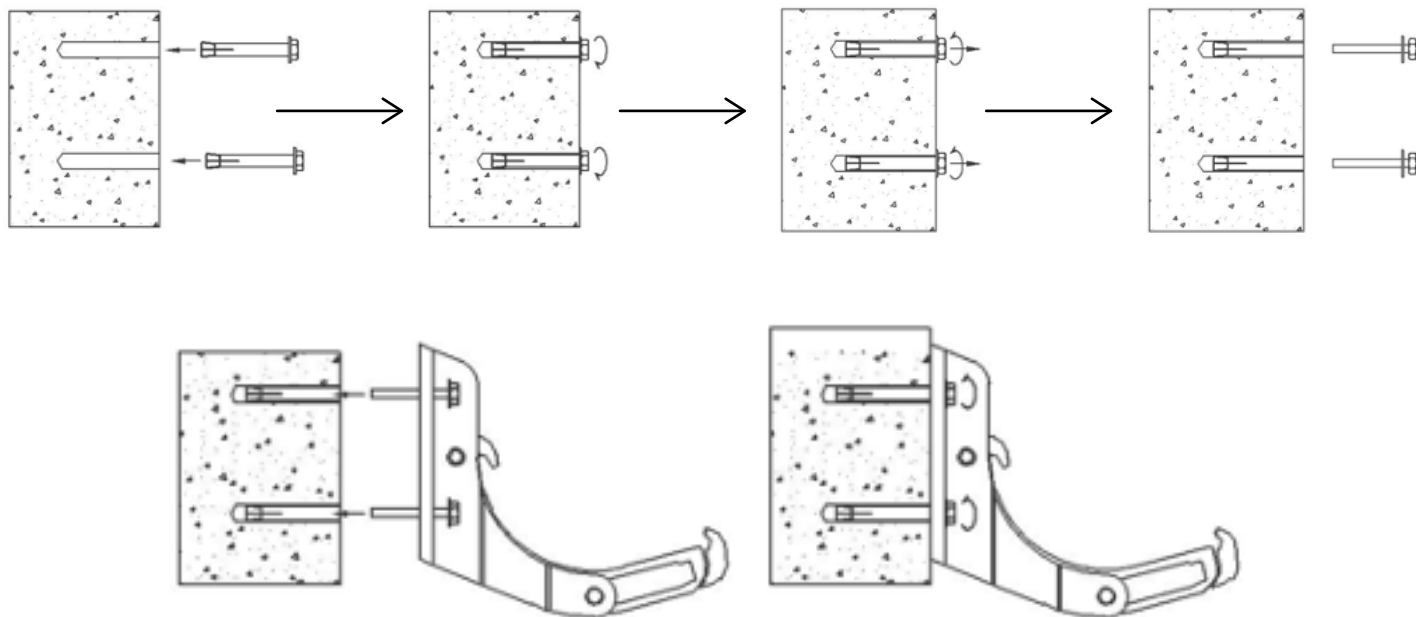

5

Montage der Markise

- Montieren Sie die Markise an den Wandhalterungen.

- Achten Sie auf die korrekte Montage der Markise (siehe Abbildung unten).

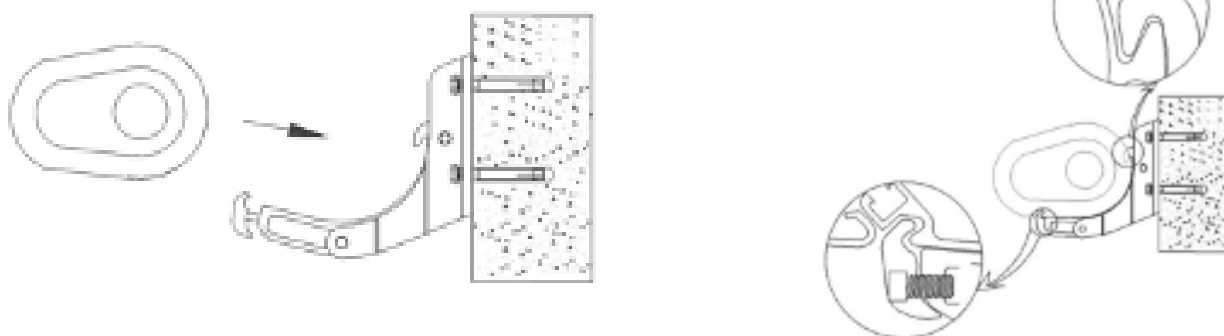

- Ziehen Sie die Verriegelungsschraube mit der Sechskantschraube im Uhrzeigersinn fest.

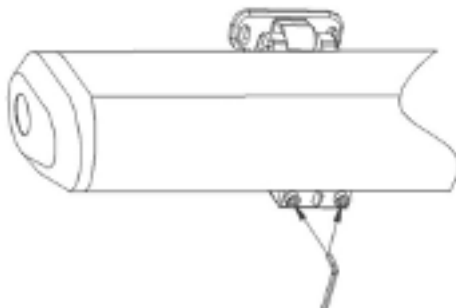

- Ziehen Sie anschließend die Verriegelungsschraube mit der Sechskantschraube im Uhrzeigersinn fest.

BEDIENUNG

Die Markise lässt sich manuell mit der Kurbel öffnen und schließen.

Höhenverstellung vorne: Öffnen Sie die Markise mit der Kurbel, um zu prüfen, ob der Winkel angepasst werden muss. Beachten Sie: Ist die Vorderkante nicht waagrecht oder der Markisenwinkel nicht passend, müssen Sie ihn anpassen.

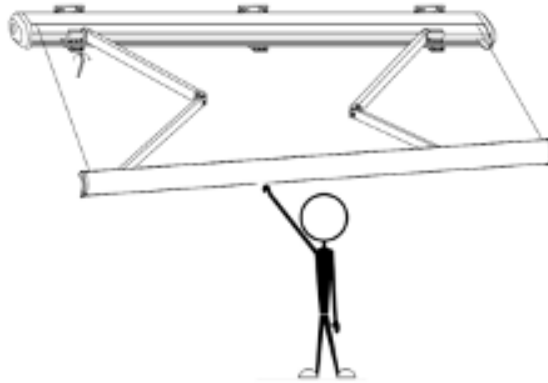

A. Um die Frontleiste abzusenken, drehen Sie die Einstellschraube einfach mit einem Inbusschlüssel im Uhrzeigersinn, wie unten gezeigt.

B. Um die Frontleiste anzuheben, drehen Sie die Einstellschraube einfach mit einem Inbusschlüssel gegen den Uhrzeigersinn, wie unten gezeigt.

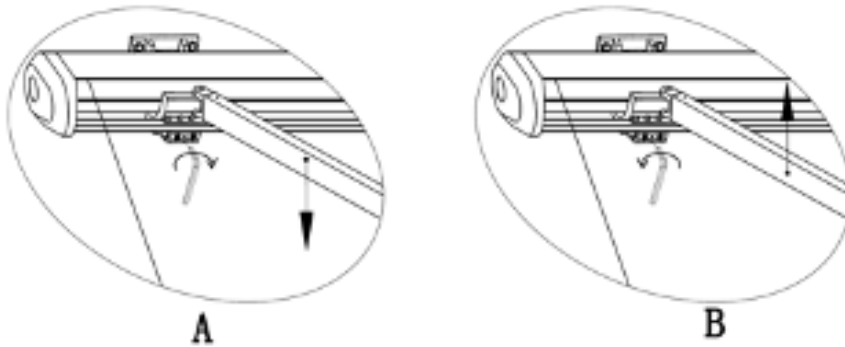

Bitte beachten Sie, dass beim Einstellen der Winkel an beiden Enden gleich sein muss. Stellen Sie die Markise zwischen 10° und maximal 35° ein.

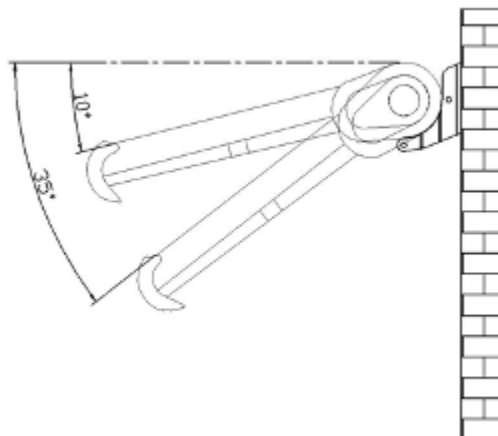

DE

Markisen dienen ausschließlich dem Sonnenschutz. Bei starkem Wind, Regen, Hagel oder Schnee darf die Markise unter keinen Umständen ausgefahren werden; in solchen Fällen muss die Markise sofort eingefahren werden.

- Kinder dürfen nicht mit der Markise spielen.
- Stellen Sie sicher, dass das Markisentuch gespannt ist. Sollte das Tuch beim Ausfahren nicht gespannt sein, drehen Sie die Kurbel gegen den Uhrzeigersinn, bis das Tuch straff ist.
- Stecken Sie während des Aus- oder Einfahrens keine Gegenstände oder Körperteile, wie z. B. Ihre Hände, in die Markise; es besteht Quetschgefahr!
- Wenn die Frontstange beim Einfahren die Tuchwelle berührt, wie in der folgenden Abbildung gezeigt, versuchen Sie nicht, die beiden zusammenzuführen, da dies die Markise beschädigen kann.
- Nachdem Sie die Markise wie gewünscht eingestellt haben, entfernen Sie die Kurbel aus der Schlaufe und bewahren Sie sie an einem für Kinder unzugänglichen Ort auf, um zu verhindern, dass sie mit der Markise spielen.

WARTUNG

Regelmäßige Wartung hält Ihre Markise nicht nur langfristig in gutem Zustand, sondern ist auch wichtig für Ihre Sicherheit und die anderer.

- Prüfen Sie regelmäßig, ob Ihre Wandhalterung ausreichend fest sitzt, und ziehen Sie sie gegebenenfalls nach.
- Überprüfen Sie alle 6 Monate das Getriebe. Sollten Sie Schäden feststellen, stellen Sie die Nutzung Ihrer Markise bis zur Reparatur oder dem Kauf eines neuen Getriebes ein.
- Überprüfen Sie außerdem alle 6 Monate die Schrauben und Muttern und ziehen Sie diese gegebenenfalls nach.
- Stellen Sie die Nutzung Ihrer Markise sofort ein, wenn sie beschädigt oder nicht ausreichend gespannt ist.
- Wenden Sie sich für die Markisenreparatur an einen Fachmann.

REINIGUNG

Zur Reinigung des Rahmens kann ein Sprühreiniger oder eine Mischung aus Wasser und Reinigungsmittel auf den Rahmen aufgetragen werden. Wischen Sie Staub mit einem feuchten Tuch ab. Verwenden Sie keine aggressiven Reinigungsmittel, sondern nur saubere Ölrückstände.

Das Tuch: Reinigen Sie das Tuch alle 6 Monate.

Verwenden Sie nur natürliche Seife, niemals chemische Reinigungsmittel. Das verwendete Wasser sollte kalt bis lauwarm sein. Lassen Sie das Tuch vollständig trocknen. Verwenden Sie keine Heizgeräte wie z. B. einen Föhn.

DEMONTAGE

Wenn Sie die Markise nicht mehr verwenden oder weiterverkaufen möchten, müssen Sie sie demontieren.

Achtung: Für diesen Schritt sind mindestens zwei Erwachsene erforderlich.

- Fahren Sie die Markise vollständig ein, bevor Sie mit der Demontage beginnen. Klappen Sie die Arme der Markise gleichzeitig ein, um ein unbeabsichtigtes Ausfahren zu vermeiden. Dies kann zu Verletzungen und Schäden führen. Sie können die bei der Lieferung an der Markise befestigten Schutzbänder verwenden.
- Befolgen Sie zum Abbau Ihrer Markise die Montageanleitung in umgekehrter Reihenfolge.
- Lassen Sie die Bohrlöcher in der Wand von einem Fachmann verschließen.

DE

Achtung! Unsere Sicherheitshinweise und Anweisungen müssen für einen sicheren Abbau beachtet werden.

LAGERUNG

Wenn Sie die Markise über einen längeren Zeitraum nicht mehr verwenden möchten, empfehlen wir, sie aus den Haken zu nehmen und zu lagern. Vergewissern Sie sich, dass das Tuch vor der Lagerung vollständig trocken ist. Die Lagerung eines feuchten oder nassen Tuchs kann zu Flecken und Beschädigungen führen. Lagern Sie die Markise an einem trockenen Ort und außerhalb der Reichweite von Kindern.

RECYCLING

Entsorgen Sie diese Markise nicht mit dem Hausmüll. Um mögliche Schäden für die Umwelt oder die menschliche Gesundheit durch unsachgemäße Entsorgung zu vermeiden, recyceln Sie Ihre Markise verantwortungsbewusst, um eine nachhaltige Wiederverwendung von Abfällen zu fördern. Bringen Sie Ihr Altgerät zu einer Sammelstelle für Haushaltsgeräte oder wenden Sie sich an Ihren Händler.



Fabriqué en Chine / Made in China / Fabricado en China / Fatto in Cina / Feito na China / Gemaakt in China / Hergestellt in China
Importé par / Importado por / Importato da / Importado por / Geïmporteerd door / Imported by / Eingeführt von

oviala



LinkedIn @oviala
Instagram @oviala_
Pinterest @oviala_
Tiktok @oviala_official
→ www.oviala.com

contact@oviala.com
33 rue de Reckem
59960 Neuville-en-Ferrain
France