

## Fiche technique | Référence: 2773-2401

Connecteur de passage à enficher; POUR CONDUCTEURS RIGIDES ET SEMI-RIGIDES; max. 4 mm<sup>2</sup>; 2 conducteurs; Couleur du boîtier transparent; Couleur de couvercle transparent; Température ambiante max. 85 °C (T85); 4,00 mm<sup>2</sup>; transparent

<https://www.wago.com/2773-2401>

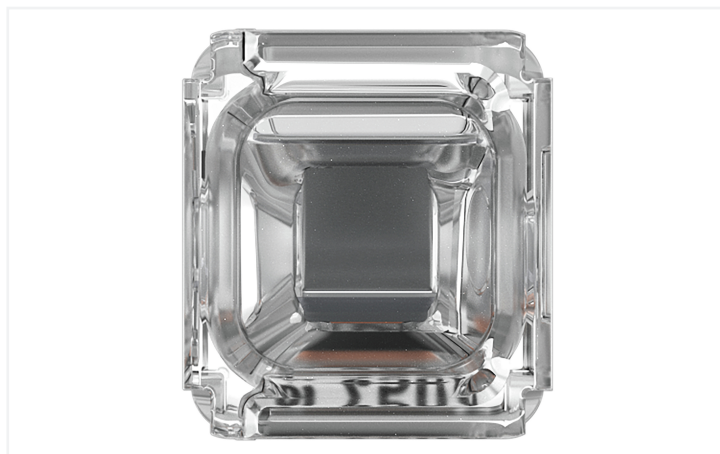

Couleur:  transparent

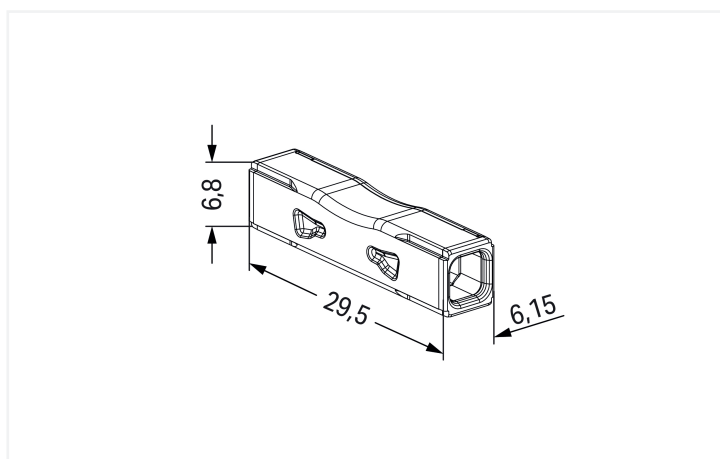

Push wire® inline splicing connector série 2773, transparent

Le push wire® inline splicing connector au numéro d'article 2773-2401, garantit une installation électrique impeccable. Une longueur de dénudage de 10 à 11 mm est nécessaire pour la connexion du conducteur de ce push wire® inline splicing connector. Ce produit utilise la technologie PUSH WIRE®. Facile et rapide : la connexion par enfichage direct PUSH WIRE® est une manière éprouvée et rapide de raccorder un conducteur rigide. Les dimensions sont (6,15 x 6,8 x 29,5) mm en largeur x hauteur x profondeur. Ce push wire® inline splicing connector est adapté aux sections de conducteur de 0,75 mm<sup>2</sup> à 4 mm<sup>2</sup> en fonction du type de câble. De l'Étain a été utilisé pour la surface des contacts.

## Remarques

General safety information

**Attention : respecter les consignes de manipulation et de sécurité !**

- **A utiliser uniquement par un électricien spécialisé !**
- Ne pas intervenir sous tension !
- Utiliser uniquement pour l'usage prévu !
- Respecter les prescriptions/normes/directives nationales !
- Respecter les caractéristiques techniques des produits !
- Respecter le nombre de potentiels admissibles !
- Ne pas utiliser de composants endommagés/encrassés !
- Respecter les types de conducteurs, les sections et les longueurs de dénudage !
- Introduire le conducteur jusqu'à la butée !
- Utiliser des accessoires d'origine !
- Réutilisable uniquement avec des conducteurs rigides !

**Ne transmettre qu'avec des instructions de manipulation !**

## Données électriques

Données de référence selon		EN 60664		Données d'approbation selon		UL 486C	
Overvoltage category	III	III	II	Use group	B	C	D
Pollution degree	3	2	2	Tension de référence	-	600 V	-
Tension de référence	-	-	450 V	Courant de référence	-	20 A	-
Tension assignée de tenue aux chocs	-	-	4 kV				
Courant de référence	-	-	32 A				

## Données de raccordement

Points de serrage	2	<b>Connexion 1</b>	
Nombre total des potentiels	1	Technique de connexion	PUSH WIRE®
		Type d'actionnement	Push-in
		Conducteur rigide	0,75 ... 4 mm <sup>2</sup> / 18 ... 12 AWG
		conducteurs semi-rigides	1,5 ... 4 mm <sup>2</sup>
		Conducteurs souples ; avec embout d'extrémité isolé	0,75 ... 1,5 mm <sup>2</sup> / 18 ... 16 AWG
		Conducteurs souples ; avec embout d'extrémité sans isolation plastique	1 ... 1,5 mm <sup>2</sup> / 16 AWG
		Diamètre de conducteur	1,6 ... 2 mm / 18 ... 12 AWG
		Longueur de dénudage	10 ... 11 mm / 0.39 ... 0.43 inch
		Sens du câblage	Câblage latéral

## Données géométriques

Largeur	6,15 mm / 0.242 inch
Hauteur	6,8 mm / 0.268 inch
Profondeur	29,5 mm / 1.161 inch

## Données du matériau

Remarque Données du matériau	<a href="#">Vous trouverez ici des informations sur les spécifications de matériel</a>
Couleur	transparent
Couleur de couvercle	transparent
Groupe du matériau isolant	IIIa
Matière isolante Boîtier principal	Polycarbonate (PC)
Classe d'inflammabilité selon UL94	V2
Matériau des ressorts de serrage	Ressort en acier Chrome-Nickel (CrNi)
Matériau du contact	Cuivre électrolytique (E <sub>Cu</sub> )
Surface du contact	Étain
Charge calorifique	0,038 MJ
Poids de la matière isolante	0.8 g

## Données du matériau

Poids	1,4 g
-------	-------

## Conditions d'environnement

Température ambiante (fonctionnement)	+85 °C
Température d'utilisation	-35 ... +60 °C
Température d'utilisation continue	105 °C

## Données commerciales

Unité d'emb. (SUE)	1000 (100) pce(s)
Type d'emballage	Carton
Pays d'origine	CH
GTIN	4066966321630
Numéro du tarif douanier	85369010000

## Product Classification

UNSPSC	39121409
ETIM 9.0	EC000446
ETIM 8.0	EC000446
ECCN	NO US CLASSIFICATION

## Conformité environnementale du produit

État de conformité RoHS	Compliant, No Exemption
-------------------------	-------------------------

## Approbations / certificats

## Homologations générales

## Déclarations de conformité et de fabricant



Homologation	Norme	Nom du certificat
CB DEKRA Certification B.V.	IEC 60998	NL-86543
cULus_Listed_667F Underwriters Laboratories Inc.	UL 486C	UL-US- L69654-11-31308102-4
ENEC 05 DEKRA Certification B.V.	EN 60998	71-127515

Homologation	Norme	Nom du certificat
EU-Declaration of Confor- mity WAGO GmbH & Co. KG	-	-

## Téléchargements

### Conformité environnementale du produit

#### Recherche de conformité

Environmental Product  
Compliance 2773-2401



## Données CAD/CAE

### Données CAD

2D/3D Models  
2773-2401



## 1 Produits correspondants

### 1.1 Accessoires en option

#### 1.1.1 Accessoires généraux

##### 1.1.1.1 Cable repair



Réf: 207-5485/316-000

Kit de réparation de câble; pour câbles gainés; Passage; avec colle; diamètre de câble 8-24 mm; avec bornes de raccordement incluses; à paroi moyenne; noir

## Indications de manipulation

### Raccorder le conducteur



Strip conductor to 10 mm.



Insert the conductor.



Check for the correct conductor position.

### Desserrage du conducteur



Twist the connector alternately left and right while pulling it off the conductor.

Application

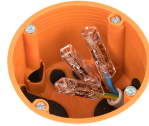

Wiring conductors in a flush-mounted junction box.

Extending short wires.

Use with a shrink tube

Use of the inline splicing connector (for plugging in with a shrink tube) in the cable repair set 207-5485/316-000.

Application



Damaged cable

Strip the damaged cable approx. 10 cm uniformly around the damaged area.

Cut out the damaged areas in the copper and disconnect all other conductors. For damaged areas between 1 mm and 30 mm, at least 30 mm of the damaged conductor must be removed. Tip: A connector (approx. 30 mm long) can be used as a length guide.

Strip conductor and conductor bridge to 10 mm specified and insert into connector. Only one connector is required for damage points < 1 mm or conductors with a flat cut. Two connectors with wire jumpers must be used for damage points > 1 mm.

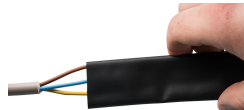

Strip 10 mm conductor per specification and insert connector (example shows staggered connectors).

Pull the shrink tube over the cable end.

The shrink tube must have an overlap length of at least 30 mm on the cable sheath.

Heat the shrink tube evenly with a hot air blower between 110°C and 200°C.



The shrinking process is only completed when the shrink tube is tightly connected to the cable and the adhesive has visibly melted (see photo).