

linärie

# ORSAN

Machine à laver

LJWM1214FTG

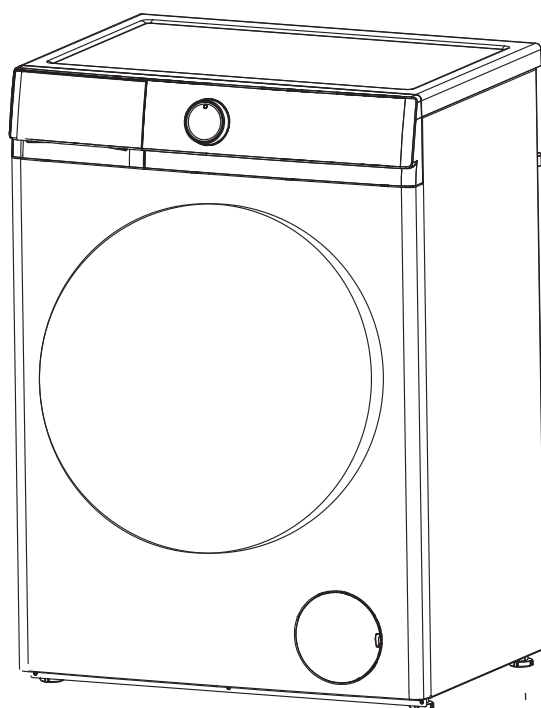

**FR**

opération, installation,  
& manuel d'instruction

[www.linarie.fr](http://www.linarie.fr)

Enregistrer  
votre  
produit  
en ligne



**LE TRI  
+ FACILE**



*Séparez les éléments avant de trier*



**CET APPAREIL EST DESTINE A UN USAGE  
DOMESTIQUE UNIQUEMENT!**

Veillez lire attentivement toutes les instructions avant la première utilisation et conservez-les pour une référence ultérieure.

## FELICITATIONS

Félicitations et merci d'avoir choisi Linärie pour introduire un nouveau confort de cuisine dans votre maison. Nous sommes sûrs que vous trouverez votre nouvel appareil agréable à utiliser et un atout majeur pour votre cuisine.

Cet appareil est conforme à toutes les exigences de sécurité applicables en Australie. Une utilisation inappropriée peut toutefois entraîner des blessures corporelles et des dommages matériels.

Afin d'utiliser l'appareil correctement et en toute sécurité, veuillez lire attentivement ce manuel d'instructions avant l'installation et l'utilisation. Ce manuel d'utilisation vous fournit toutes les instructions nécessaires relatives à la sécurité, l'installation, l'utilisation et l'entretien de l'appareil.

Pour référence future, veuillez conserver ce livret dans un endroit sûr et assurez-vous que tous les utilisateurs en connaissent le contenu. Transmettez-les à tout futur propriétaire de l'appareil.

Enregistrer le modèle et le numéro de série

Modèle : .....

Numéro de série : .....

Enregistrez votre produit [www.linärie.fr](http://www.linärie.fr)

---

## TABLE DES MATIÈRES

Consignes de sécurité.....	1
Pièces et caractéristiques.....	4
Installation de l'appareil.....	5
Fonctions du panneau de commande.....	8
Comment utiliser le lave-linge.....	11
Nettoyage et entretien.....	13
Guide de dépannage.....	15
Paramètres.....	17
Schéma électrique.....	20



## ATTENTION

Lisez et comprenez soigneusement ces instructions de sécurité avant utilisation. Les éléments indiqués ici sont des précautions de sécurité très importantes qui doivent être respectées. Nous ne pouvons être tenus responsables des dommages causés par le non-respect des avertissements et consignes de sécurité ou résultant d'une utilisation ou d'un fonctionnement incorrect.



Le nettoyage et l'entretien de l'appareil ne doivent pas être effectués par des enfants sans surveillance. Les enfants de moins de 3 ans doivent être tenus à l'écart sauf s'ils sont constamment surveillés. Les nouveaux ensembles de tuyaux fournis avec l'appareil doivent être utilisés et les anciens ensembles de tuyaux ne doivent pas être réutilisés.

Cet appareil n'est pas destiné à être utilisé par des personnes (y compris les enfants) ayant des capacités physiques, sensorielles ou mentales réduites, ou manquant d'expérience et de connaissances, à moins qu'elles ne soient surveillées ou instruites concernant l'utilisation de l'appareil par une personne responsable de leur sécurité. Les enfants doivent être surveillés pour s'assurer qu'ils ne jouent pas avec l'appareil. Cet appareil peut être utilisé par des enfants âgés de 8 ans ou plus ainsi que par des personnes ayant des capacités physiques, sensorielles ou mentales réduites ou manquant de connaissances, à condition qu'ils aient reçu une supervision ou des instructions concernant l'utilisation de l'appareil en toute sécurité et qu'ils comprennent les dangers associés. Les enfants ne doivent pas jouer avec l'appareil. Le nettoyage et l'entretien de l'appareil ne doivent pas être effectués par des enfants sans surveillance.

Cet appareil est destiné à être utilisé dans des applications domestiques et similaires telles que :

- espaces cuisines du personnel dans les magasins, bureaux et autres environnements de travail ;
- maisons de ferme ;
- par les clients des hôtels, motels et autres environnements de type résidentiel ;
- environnements de type chambres d'hôtes ;
- des locaux à usage collectif dans les immeubles d'habitation ou dans les laveries.

**Pour les machines à laver dont la base est munie d'ouvertures de ventilation, elles ne peuvent pas être utilisées sur un tapis.**

- Avant de mettre en marche la machine à laver, vérifiez qu'elle ne présente aucun dommage visible à l'extérieur. Ne pas installer ou utiliser une machine à laver endommagée.
- Avant de brancher la machine à laver, assurez-vous que les données de connexion sur le panneau (tension et courant) correspondent à l'alimentation électrique, en cas de doute, consultez un électricien qualifié.
- La sécurité électrique de cette machine à laver ne peut être garantie que si la continuité est complète entre celle-ci et un système de mise à la terre efficace et conforme aux réglementations de sécurité locales et nationales en vigueur. Il est très important que cette exigence de sécurité de base soit présente et régulièrement testée, et en cas de doute, le système de câblage domestique doit être inspecté par un électricien qualifié. Le fabricant ne peut être tenu responsable des conséquences d'un système de mise à la terre inadéquat.
- Ne pas connecter la machine à laver au réseau électrique par une rallonge. Les rallonges ne garantissent pas la sécurité requise de l'appareil.
- Les réparations non autorisées peuvent entraîner des dangers imprévus pour l'utilisateur, pour lesquels le fabricant ne peut être tenu responsable. Les réparations ne doivent être effectuées que par un technicien de maintenance agréé.

Veillez à ce que la machine ne soit pas alimentée en courant tant que les travaux d'entretien ou de réparation n'ont pas été effectués.

- **Si le cordon d'alimentation est endommagé, il doit être remplacé par le fabricant, son agent de service ou des personnes qualifiées afin d'éviter tout danger.**



# Avis de sécurité

Avant utilisation

Si le câble de connexion est endommagé ou cassé, il doit être remplacé uniquement par un technicien de maintenance agréé pour protéger l'utilisateur contre tout danger.

Les composants défectueux ne doivent être remplacés que par des pièces de rechange d'origine du fabricant. Ce n'est que lorsque ces pièces sont installées que les normes de sécurité de la machine peuvent être garanties.

Les réparations ne doivent être effectuées que par le fabricant, son agent de service ou des personnes ayant des qualifications similaires afin d'éviter tout danger. Le producteur ne sera pas responsable des dommages causés par l'intervention de personnes non autorisées.

Ne jamais essayer de réparer un appareil qui est défectueux ou présumé défectueux. Vous risquez de mettre en danger votre propre vie et celle des futurs utilisateurs. Seuls les spécialistes agréés sont autorisés à effectuer ces travaux de réparation.

## Le stylo de mesure s'allume

- ▶ Veuillez utiliser une prise triple spéciale qualifiée.
- ▶ Assurez-vous que le trou de mise à la terre de la prise triple n'est pas sous tension.
- ▶ Assurez-vous que le trou de mise à la terre de la prise triple est correctement mis à la terre.
- ▶ Si vous ne remplissez pas les conditions ci-dessus, assurez-vous de faire appel à un électricien professionnel pour faire une correction avant d'utiliser la machine à laver.

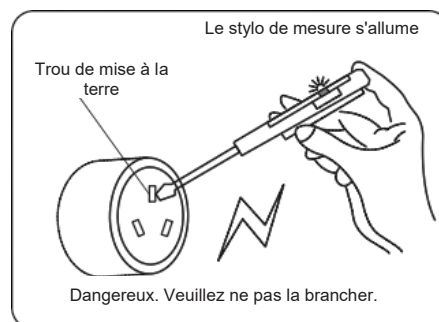

**CETTE MACHINE À LAVER DOIT ÊTRE MISE À LA TERRE.**

## Paramètres techniques

Paramètre	Modèle	LJWM1214FTG
Puissance		220-240V~/50Hz
Capacité de lavage		12 kg
Puissance nominale		1600W
Pression de l'eau		0,02-0,8MPa
Poids net / Poids brut		65kg/69kg

**La période de garantie des pièces détachées est de 2 ans. Si vous avez besoin d'un remplacement, veuillez contacter notre service clientèle.**

**Pour une réparation professionnelle, veuillez contacter notre service clientèle.**

Web	www.linarie.fr
Adresse	3 IMPASSE DES JARDINIERS 77400 LAGNY SUR MARNE
Numéro de téléphone	+33 662 007 933
Email	contact@linarie.fr



## ATTENTION



### Utilisation correcte

- Pour éviter tout risque de blessure corporelle ou d'endommagement de la machine à laver, ne l'installez pas dans un endroit humide et où elle est exposée aux précipitations.
- N'installez pas la machine à laver dans un endroit où elle est exposée directement au soleil, ce qui pourrait endommager le plastique ou les composants. Cela réduira la durée de vie de votre machine à laver.
- N'installez pas la machine à laver dans un endroit où les températures peuvent être inférieures au point de congélation. Les tuyaux gelés peuvent éclater ou se fendre. La fiabilité de l'unité de contrôle électronique peut être compromise à des températures inférieures au point de congélation.
- Ne pas rincer la machine à laver avec de l'eau lorsque vous la nettoyez.
- Gardez la machine à laver loin du feu ou des sources de chaleur.
- Avant d'utiliser la machine à laver pour la première fois, assurez-vous que les boulons de transport situés à l'arrière de la machine ont été retirés. Pendant l'essorage, des boulons de transit qui sont encore en place peuvent causer des dommages à la fois à la machine et aux meubles ou appareils adjacents.
- Fermez le robinet si la machine doit être laissée pendant une période prolongée (par exemple en vacances), surtout s'il n'y a pas de siphon de sol (caniveau) à proximité immédiate.
- Veillez à ce que des objets étrangers (par exemple des clous, des épingles, des pièces de monnaie, des trombones) ne pénètrent pas dans la machine avec le linge. Cela peut endommager des composants de la machine (par exemple, le tambour), ce qui peut à son tour entraîner des dommages au linge.
- Ne lavez pas les articles hydrofuges (par exemple les imperméables) avec la machine à laver.
- Ne retirez le linge de la machine à laver qu'une fois que le tambour a cessé de tourner. Atteindre un tambour en mouvement est extrêmement dangereux et pourrait entraîner des blessures.
- Ne montez pas sur la machine à laver et ne placez pas d'objets dessus pour éviter de les faire tomber et de les endommager, ainsi que de déformer les pièces en plastique du couvercle supérieur.
- La serrure électromagnétique de la porte peut être déverrouillée pendant deux minutes lorsque l'affichage se termine ou que la porte doit être ouverte, pour des raisons de sécurité.

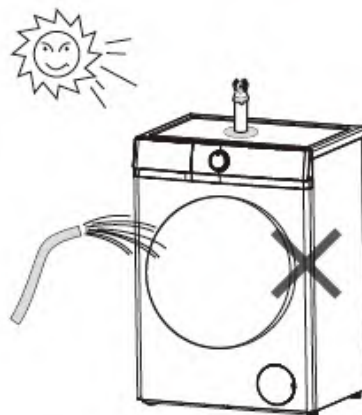

### Sécurité avec les enfants

- Gardez les enfants éloignés de la machine à laver à tout moment. Pour éviter le risque de blessure, ne laissez pas les enfants jouer dessus ou à proximité, ni jouer avec ses commandes. Surveillez les enfants pendant que vous l'utilisez.
- Les enfants plus âgés ne peuvent utiliser la machine à laver que si son fonctionnement leur a été clairement expliqué et qu'ils sont capables de l'utiliser en toute sécurité, en reconnaissant les dangers d'une mauvaise utilisation.
- Pour les machines équipées d'une porte « hublot », n'oubliez pas que la verre du hublot sera chaude lors du lavage à très haute température. Ne laissez pas les enfants y toucher.



# Pièces et caractéristiques

Avant utilisation

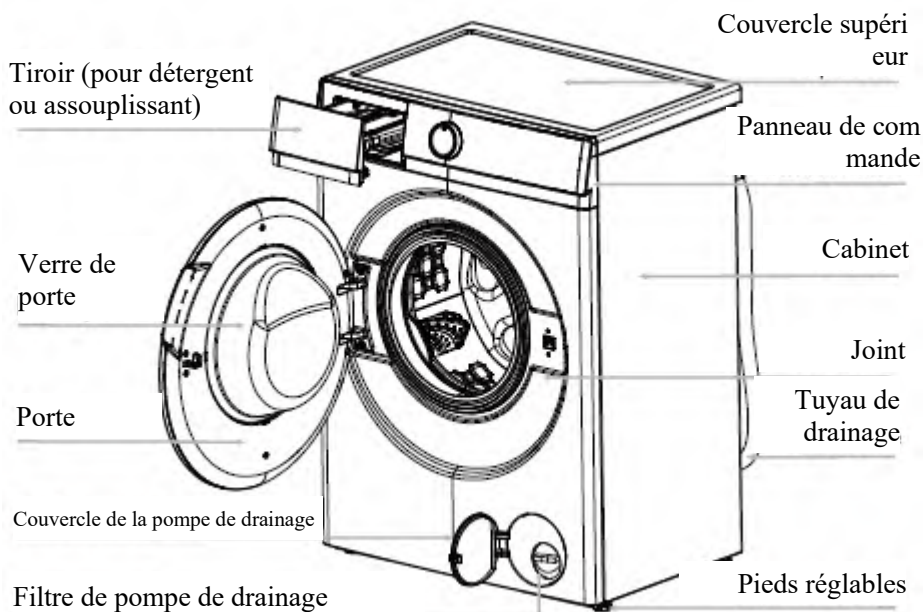

Note

Dévissez le filtre de la pompe de vidange pour laisser l'eau s'écouler lorsque la machine n'est pas utilisée pendant une longue période.

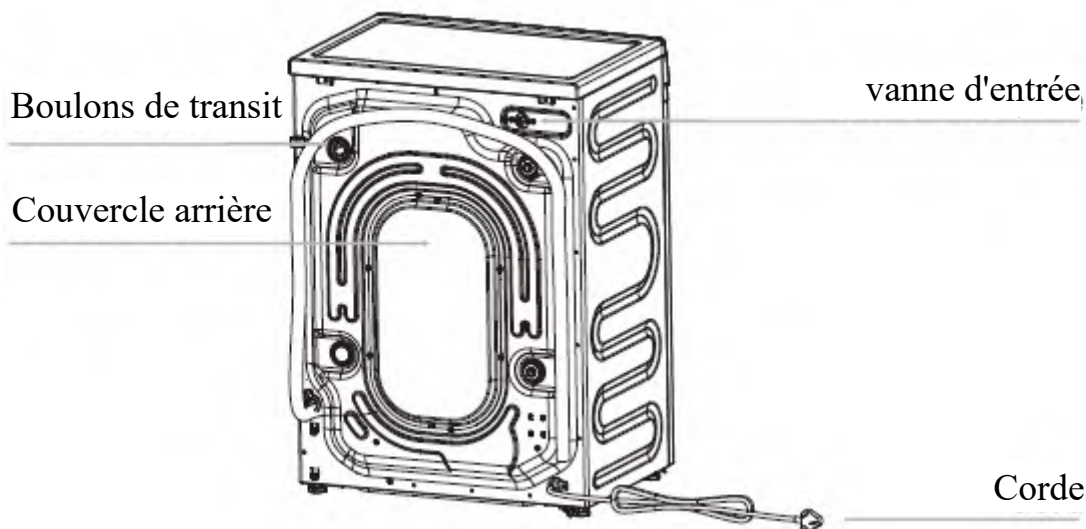

Note

Le dessin de la machine dans le manuel est uniquement utilisé à des fins d'instruction. Cela peut varier en fonction du mode que vous achetez.  
Si le cordon d'alimentation est endommagé, il doit être remplacé par le fabricant, son agent de service ou des personnes ayant des qualifications similaires afin d'éviter tout danger.

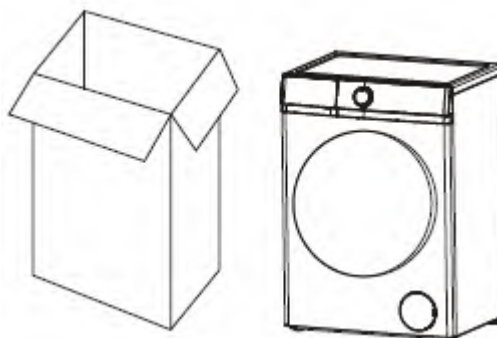

## Emballage de retour

- Retirez tout l'emballage (y compris la base en mousse) sinon des vibrations et du bruit peuvent survenir.
- Jetez tous les emballages de sécurité et gardez-les hors de portée des enfants. Danger d'étouffement !
- Il est normal que des gouttes d'eau apparaissent sur le sac en plastique d'emballage et sur la vitre de porte, qui sont le résultat de l'eau laissée dans le tambour pour la vérification.

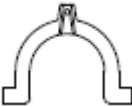

## Accessoires

Assurez-vous que vous avez reçu tous les articles indiqués ci-dessous.

Accessoires	Nom	Qté.	Accessoires	Nom	Qté.
	Tuyau d'entrée	1		pièce en "U"	1
	boulons de boulons de transit	4		Manuel	1

## Retrait des boulons de transit

- Retirez tous les boulons de transport à l'arrière de la machine avec des outils.
- Bouchez les trous avec les capuchons de boulons de transport fournis.

Boulons de transit

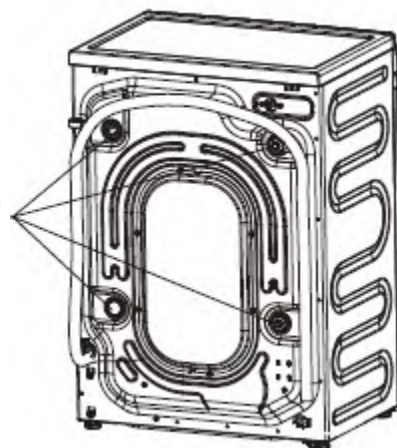

Note

**Des vibrations fortes, du bruit ou des pannes peuvent se produire si les boulons de transport ne sont pas retirés.**

- Conservez les boulons de transport pour un transport ultérieur. Chaque fois que la machine est transportée, les boulons de transit doivent être remis en place.

### Exigence de lieu d'installation

- Un sol en béton est la surface d'installation la plus appropriée pour une machine à laver, car il est beaucoup moins sujet aux vibrations pendant le cycle d'essorage que les planchers en bois ou les surfaces recouvertes de tapis.
- La machine doit être de niveau et solidement positionnée. La distance entre la machine et le mur doit être supérieure à 10 cm.
- Pour éviter les vibrations lors de l'essorage, la machine ne doit pas être installée sur des revêtements de sol souples.

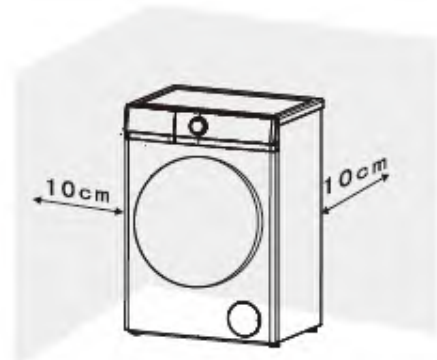

### Ajustement de niveau

La machine doit être parfaitement à niveau sur ses quatre pieds pour garantir un fonctionnement sûr et correct. Une installation incorrecte peut provoquer des vibrations et du bruit, et peut entraîner un déplacement de la machine.

Faire cela lorsque la machine n'est pas de niveau :

- À l'aide de la clé, tournez l'écrou de blocage dans le sens des aiguilles d'une montre. Ensuite, tournez les écrous de blocage avec les pieds de réglage pour dévisser.
- Maintenez fermement les pieds de réglage à l'aide d'une clé à pipe. Tournez l'écrou de blocage à nouveau à l'aide de la clé jusqu'à ce qu'il soit bien en place contre le boîtier.
- Desserrez les écrous de blocage à l'aide d'une clé de 17 mm et de 5 mm d'épaisseur.

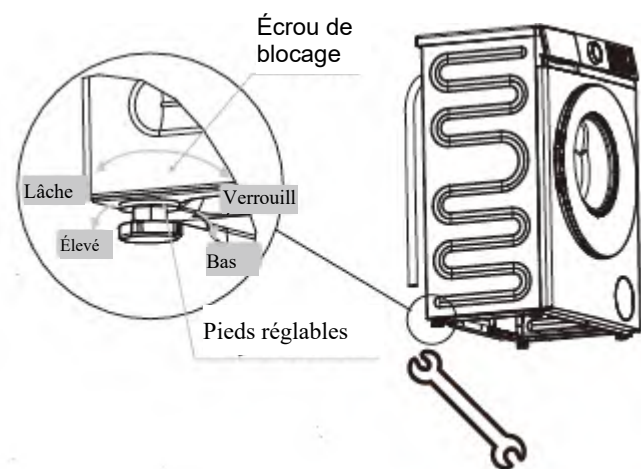

**Des vibrations et du bruit peuvent se produire si les pieds réglables ne reposent pas fermement sur le sol.**

### Connexion du tuyau de drainage

#### 1. Direct dans un évier

Si le robinet de sortie n'a pas été utilisé auparavant, retirez tout bouchon de protection qui pourrait être en place.

Poussez le tuyau de vidange sur le robinet et fixez-le avec un clip si nécessaire, assurez-vous qu'une boucle est formée dans le tuyau de vidange pour empêcher les déchets de l'évier de pénétrer dans la machine à laver.

Si nécessaire, le tuyau de vidange peut être prolongé jusqu'à une longueur de 4 m.

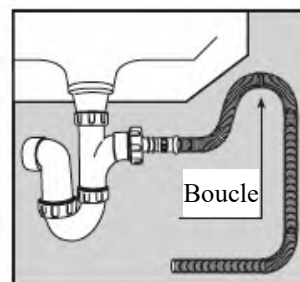
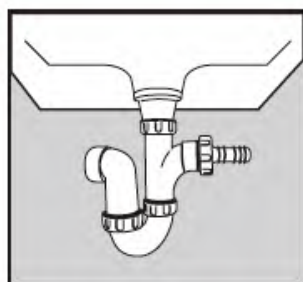

### 2. Connecté en toute sécurité à un tuyau de dérivation

Tout d'abord, formez un crochet à l'extrémité du tuyau de drainage à l'aide du morceau en "U" fourni.

Placez le tuyau de drainage dans votre colonne de drainage, qui doit avoir un diamètre interne d'environ 30 mm, garantissant ainsi une rupture d'air entre le tuyau de drainage et la colonne.

Lors du déversement dans un tuyau de colonne, assurez-vous que le sommet du tuyau de colonne est à plus de 60 cm et à moins de 90 cm au-dessus du niveau du sol.

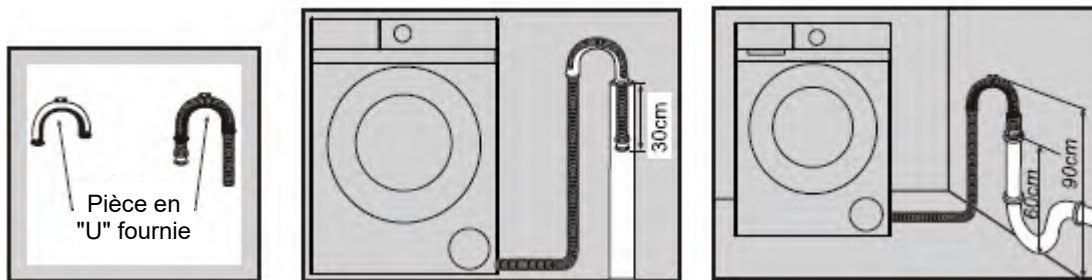

### Raccord d'entrée d'eau

Sélectionnez le robinet approprié et assurez-vous que la face de sortie est plane.

Connectez le tuyau d'arrivée fourni avec la machine à un robinet avec un filetage de 3/4".

Ne pas utiliser de tuyaux déjà employés.

L'installation doit être conforme aux réglementations et exigences des autorités locales de l'eau et de construction.

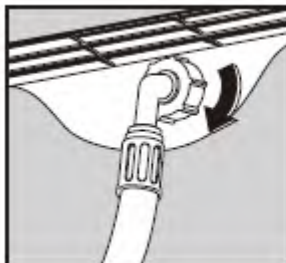

Lorsqu'il y a une vanne d'entrée à l'arrière de la machine, elle doit être connectée à un approvisionnement en eau froide.



### Panneau de contrôle B4

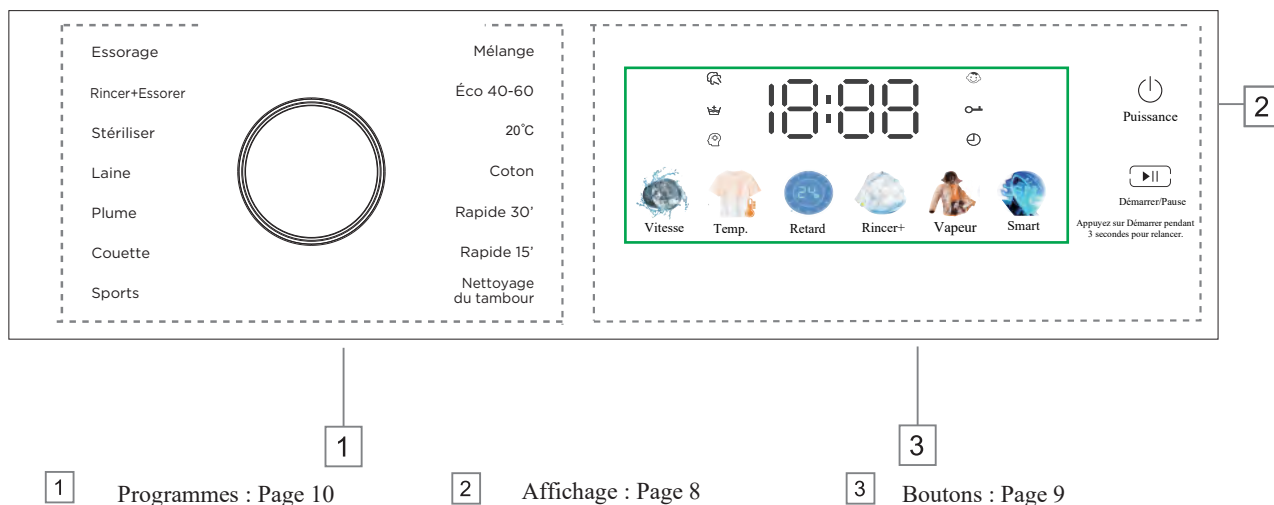

### Affichage

L'affichage montre les paramètres actuels, les options ou les informations pertinentes.

	<p>L'affichage numérique peut montrer :</p> <ul style="list-style-type: none"> <li>● Durée du programme</li> <li>● Vitesse</li> <li>● Temp.</li> <li>● Nombre de rinçages</li> <li>● Délai de temporisation</li> <li>● Codes d'erreur</li> </ul>
	<p>Temps de retard : la lumière sous cette icône s'allumera une fois que l'affichage indiquera le délai de temporisation.</p>
	<p>Serrure de porte : la lumière sous cette icône s'allumera lorsque la serrure de porte est en fonctionnement.</p>
	<p>Lavage à la vapeur : la lumière sous cette icône s'allumera une fois la fonction Lavage à la vapeur sélectionnée.</p>
	<p>Rince+ : cette icône brillera lorsqu'elle sera sélectionnée. Rincez une fois de plus.</p>
	<p>Lavage intelligent.</p>

### Boutons

Voici les instructions des boutons et leurs options de réglage.

#### 1. Vitesse

Appuyez plusieurs fois sur ce bouton pour changer la vitesse d'essorage.

#### 2. Temp.

Appuyez plusieurs fois sur ce bouton pour modifier la température de lavage.

#### 3. Rincer+

Appuyez plusieurs fois sur ce bouton pour modifier le nombre de rinçages.

#### 4. Retard

Appuyez plusieurs fois sur ce bouton pour modifier le délai de temporisation.

#### 5. Smart

Après avoir appuyé sur le bouton d'alimentation, appuyez sur la touche correspondante et la machine réglera automatiquement la quantité d'eau et la durée du cycle de lavage.

#### 6. Démarrer/Pause

Appuyez sur ce bouton pour démarrer ou mettre en pause un cycle de lavage.

#### 7. Démarrer/Pause

Pour recharger le linge pendant un cycle de lavage, appuyez sur ce bouton et maintenez-le enfoncé pendant 3 secondes, et la machine se vidangera si le niveau d'eau est trop élevé. La fonction de rechargement n'est pas disponible si la température de l'eau est trop élevée.

#### 8. Puissance

Appuyez sur ce bouton et la machine à laver s'allumera. Appuyez de nouveau sur le bouton et la machine à laver s'éteindra.

#### 9. Vapeur

Appuyer sur ce bouton augmente la capacité de stérilisation et de lavage de la machine.

(Note : Cette fonction ne s'applique pas aux fibres chimiques ni à la laine.)



**Note**

Pour votre sécurité, ne choisissez pas le bouton " Power " et ne sortez pas de vêtements lorsque la machine est en marche. Parce que la température de l'eau peut être élevée qui peut vous brûler. La serrure de la porte s'ouvrira automatiquement à la fin d'un cycle de lavage lorsque la température du tambour aura refroidi.

### Programmes

#### Options et fonctions pour les programmes

##### 12KG

Programme	Charge maximale	Température maximale (°C)	Max Vitesse d'essorage (rpm)	Type de lavage et recommandations
Mélange	8	60	1400	Linge robuste légèrement à normalement sale, en coton, en lin, en fibres artificielles et leurs mélanges. Ne lavez ensemble que des couleurs similaires en un seul lavage.
Éco 40-60	12	--	1400	Linge en coton normalement sale. Programme le plus favorable en termes de consommation combinée d'eau et d'énergie. Base des valeurs indiquées sur l'étiquette énergétique.
20°C	12	20	1400	Tissus en coton, en lin ou en mélange de coton
Coton	12	90	1400	Tissus en coton, en lin ou en mélange de coton
Rapide 30'	6	--	1000	Petites charges d'articles qui nécessitent un rafraîchissement et qui peuvent être lavées dans un programme en coton.
Rapide 15'	3	--	1000	Petites charges d'articles qui nécessitent un rafraîchissement et qui peuvent être lavées dans un programme en coton.
Nettoyage du tambour	0	90	600	Ce programme est utilisé pour nettoyer le tambour. Ne mettez aucun vêtement dans le tambour pendant l'exécution de ce programme.
Sports	--	60	1400	Utilisé pour laver les taches de transpiration et la saleté sur les vêtements de sport d'extérieur.
Couette	--	60	1000	Utilisé pour nettoyer les tissus de couette.
Bas	--	40	600	Utilisé pour nettoyer les tissus.
Laine	--	30	600	Utilisé pour nettoyer les tissus en laine.
Stériliser	--	90	800	Lavage à haute température.
Rincer+Essorer	--	--	1400	Ce programme peut être utilisé pour rincer les vêtements. Ne pas ajouter de détergent.
Rotation	--	--	1400	Essorage séparé pour les articles en coton et en lin.

Le bruit et la teneur en humidité résiduelle sont influencés par la vitesse d'essorage : plus la vitesse d'essorage est élevée pendant la phase d'essorage, plus le bruit est fort et plus la teneur en humidité résiduelle est faible. La température réelle de l'eau peut différer de la température de circulation déclarée.

**Avant de laver des vêtements pour la première fois, vous devez effectuer un cycle complet sans vêtements. Pour faire cela :**

1. Connectez l'alimentation et ouvrez le robinet.
2. Choisissez le bouton " Power " pour allumer la machine et choisir le programme " Coton 20°C ".
3. Appuyez sur le bouton "Démarrer/Pause".

**Il peut éliminer l'eau qui reste dans la baignoire à cause du contrôle effectué par le fabricant.**

### Préparation du lavage

1. Connectez correctement le tuyau d'arrivée et ouvrez le robinet.
2. Après avoir vérifié que la prise de courant est correctement mise à la terre, insérez la fiche d'alimentation dans la prise de courant.
3. Placez correctement le tuyau de drainage.

### Préparation des vêtements

1. Triez le linge par couleur et par étiquette d'entretien. La plupart des vêtements ont une étiquette d'entretien textile dans le col ou la couture latérale.
2. Assurez-vous que toutes les poches sont vides. Les objets étrangers (par exemple, des clous, des pièces de monnaie, des trombones, etc.) peuvent endommager les vêtements et les composants de la machine illustrés dans le Diagramme 1.
3. Fermez toutes les fermetures éclair, attachez les crochets et les œilletons, etc. avant de laver.
4. Les textiles sombres contiennent souvent un excès de teinture et doivent être lavés séparément plusieurs fois avant d'être inclus dans un chargement mixte. Lavez toujours les blancs et les couleurs séparément.
5. Les zones très encrassées, les taches, etc. doivent être prétraitées avec un détergent liquide, des détachants, etc.
6. Retournez les vêtements qui peluchent facilement et qui ont une surface en laine avant de les mettre dans la machine.



Diagramme 1



Diagramme 2



Diagramme 3

### Mettre les vêtements dans la machine à laver

Dépliez le linge et chargez-le lâchement dans le tambour. Mélanger à la fois des items grands et petits donne de meilleurs résultats de lavage et aide également à répartir la charge de manière uniforme pendant l'essorage. L'utilisation la plus efficace de l'énergie et de l'eau est obtenue lorsqu'une charge complète est lavée. Cependant, ne surchargez pas, car cela provoque des plis et réduit l'efficacité du nettoyage.



Note

**Assurez-vous qu'aucun vêtement ne soit coincé entre la porte et le joint.**

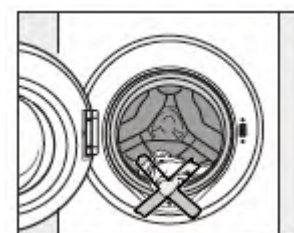

### Utilisation du tiroir à détergent

1. Ouvrez le tiroir et ajoutez le détergent adéquat dans le compartiment de lavage principal marqué " III " ou " II ".
2. Ajoutez l'assouplissant dans le compartiment marqué " ☼ " ou " ☼ " .  
Ne dépassez pas la marque de niveau maximum.
3. Fermez le tiroir.

La quantité appropriée à distribuer dépendra des éléments suivants :

- La quantité de linge
- Le niveau de saleté du linge
  - Légèrement souillé  
Pas de saleté ni de taches visibles.  
Possiblement une légère odeur corporelle.
  - Normalement souillé  
Visiblement sale et/ou juste quelques légères taches.
  - Très sale  
Salissures et taches visibles et/ou salissures sèches.
- Le niveau de dureté de l'eau.

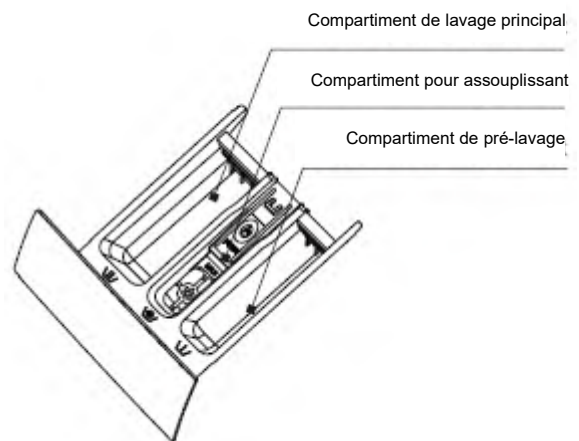

**Il est recommandé d'utiliser une poudre à faible mousse pour tous les programmes de lavage à température.**

### Étapes de lavage

1. Ouvrez le robinet et connectez à l'alimentation.
2. Ouvrez la porte et mettez les vêtements dans le tambour un par un.
3. Fermez la porte, puis mettez une quantité appropriée de détergent et d'assouplissant dans le distributeur, puis fermez le tiroir.
4. Choisissez un programme dont vous avez besoin.
5. Appuyez sur le bouton "Démarrer/Pause" pour démarrer la machine à laver.
6. Lorsque le cycle est terminé, un signal sonore d'avertissement retentit.



**Lorsque le cycle de lavage est terminé, la machine passera en mode veille. Et la machine sera en veille après 10 minutes sans aucune commande sur le panneau de contrôle.**



**La machine est équipée d'un dispositif de contrôle de l'équilibre, qui garantit la stabilité de la machine pendant l'essorage. Pour protéger la machine, elle s'arrêtera si le linge n'est pas réparti uniformément dans le tambour. Le linge est redistribué par rotation inverse du tambour. Cela peut se produire plusieurs fois avant que le déséquilibre ne disparaisse et que l'essorage normal puisse reprendre. Si, après environ 20 minutes, le linge n'est toujours pas réparti uniformément dans le tambour, la machine n'essorera pas. Dans ce cas, redistribuez manuellement la charge et sélectionnez à nouveau le programme d'essorage.**

## Serrure de porte

- Lorsque la machine est démarrée, la serrure de la porte est verrouillée
- Lorsque la température à l'intérieur du tambour est supérieure à 60°C, la serrure de la porte est verrouillée.
- Lorsque l'eau dépasse un certain niveau, la serrure de la porte est verrouillée.
- Une fois le cycle de lavage terminé, le verrou de la porte est déverrouillé.

### Important :

**Ne tentez pas d'ouvrir la porte lorsque le cycle de lavage n'est pas terminé ou si l'alimentation électrique est coupée pendant le cycle de lavage, car la température peut être élevée et vous risquez de vous brûler.**

# Propreté et entretien

⚠ **Débranchez la machine de l'alimentation électrique et retirez la fiche de la prise avant de nettoyer la machine.**

⚠ **La machine à laver ne doit pas être nettoyée au jet d'eau.**

## Nettoyage de l'extérieur

Nettoyez l'extérieur avec un agent nettoyant doux non abrasif ou de l'eau savonneuse en utilisant un chiffon bien essoré. Essuyez avec un chiffon doux.

⚠ **N'utilisez pas de solvants, de nettoyeurs abrasifs, de nettoyeurs pour vitres ou de produits de nettoyage tout usage. Cela pourrait endommager les surfaces en plastique et d'autres composants en raison des produits chimiques qu'ils contiennent.**

## Le tambour de lavage

Nettoyez le tambour tous les 3 mois en utilisant le programme "Nettoyage du tambour".

## Nettoyage du tiroir

Enlevez régulièrement les résidus de détergent. Videz le tiroir en suivant ces instructions :

- Tirez le tiroir jusqu'à sentir une résistance. Appuyez sur le bouton de déverrouillage et tirez en même temps le tiroir complètement hors de la machine.
- Retirez le siphon du compartiment et nettoyez-le.
- Nettoyez le distributeur à l'aide d'une brosse et d'eau tiède.

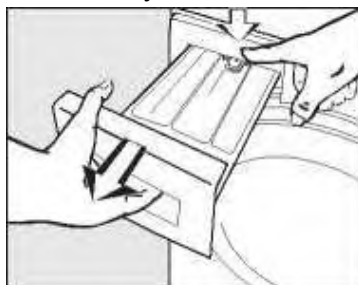

## Nettoyage du boîtier du tiroir

Utilisez une brosse à bouteille pour enlever les résidus de détergent à l'intérieur du logement du tiroir.

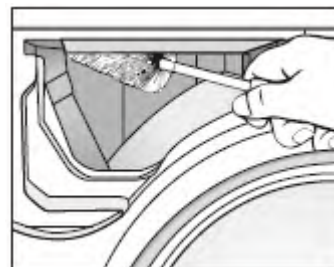

## Nettoyage du filtre d'entrée d'eau

Utilisez des pinces à nez pointu pour retirer le filtre en plastique. Propre, remettre en sécurité. Ces filtres doivent être vérifiés tous les 6 mois environ, ou plus souvent s'il y a des interruptions fréquentes de l'approvisionnement en eau.

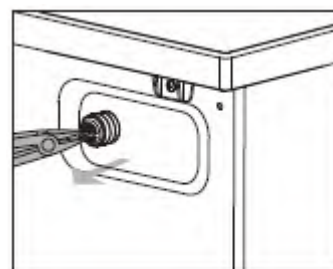

Note

Le filtre doit être remis en place après le nettoyage.

## Nettoyage du filtre de la pompe de vidange

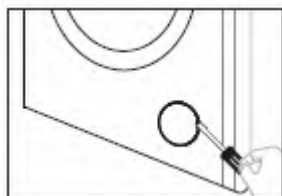

1. Débranchez la machine de l'alimentation électrique, soulevez le bras de verrouillage avec un tournevis plat et ouvrez le couvercle inférieur.



2. Placez un conteneur sous la pompe. Dévissez et retirez le filtre.

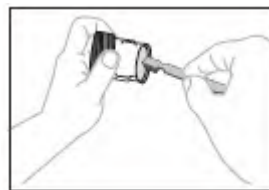

3. Nettoyez soigneusement le filtre

### Important :

Si la machine est exposée à des températures inférieures à 0 °C, certaines précautions doivent être prises.



Note

Le filtre doit être nettoyé tous les 2 mois ou lorsqu'il y a un défaut et que l'écran affiche " E03 ".

Problème	Code d'erreur	Cause possible	Solutions
L'eau de la machine se remplit en dépassant le délai.	E01	<ol style="list-style-type: none"> <li>1. Le robinet n'est pas ouvert.</li> <li>2. Le tuyau de drainage est abaissé.</li> <li>3. La vanne d'entrée d'eau est endommagée.</li> </ol>	<ol style="list-style-type: none"> <li>1. Ouvrez le robinet.</li> <li>2. Raccordez le tuyau.</li> <li>3. Changez la vanne d'entrée d'eau.</li> </ol>
Il y a une alarme de verrouillage de porte.	E02	<ol style="list-style-type: none"> <li>1. La porte n'est pas bien verrouillée.</li> <li>2. Les vêtements sont coincés entre la porte et le joint.</li> <li>3. La serrure de la porte est endommagée.</li> </ol>	<ol style="list-style-type: none"> <li>1. Verrouillez bien la porte.</li> <li>2. Mettez le vêtement dans le tambour.</li> <li>3. Changez la serrure de la porte.</li> </ol>
La machine évacue en dépassant le délai	E03	<ol style="list-style-type: none"> <li>1. Le tuyau de drainage est écrasé ou plié.</li> <li>2. Le filtre de la pompe de drainage est bloqué.</li> <li>3. Les tuyaux du système de drainage sont bouchés.</li> </ol>	<ol style="list-style-type: none"> <li>1. Vérifiez le tuyau de drainage.</li> <li>2. Nettoyez le filtre.</li> <li>3. Vérifiez le système de drainage et nettoyez-le.</li> </ol>
L'eau déborde de la machine. Le capteur d'eau fonctionne de manière anormale.	E04	<ol style="list-style-type: none"> <li>1. La vanne d'entrée d'eau est endommagée.</li> <li>2. La connexion entre le capteur d'eau et le câble n'est pas sécurisée.</li> <li>3. Le capteur d'eau est endommagé.</li> </ol>	<ol style="list-style-type: none"> <li>1. Changez l'entrée d'eau.</li> <li>2. Vérifiez la connexion et assurez-vous qu'elle est sécurisée.</li> <li>3. Changez le capteur d'eau.</li> </ol>
Le moteur ne fonctionne pas.	E05	<ol style="list-style-type: none"> <li>1. La connexion entre le moteur et le câble n'est pas sécurisée.</li> <li>2. Le moteur est protégé en raison de la surchauffe.</li> <li>3. Le moteur est endommagé.</li> </ol>	<ol style="list-style-type: none"> <li>1. Vérifiez la connexion et assurez-vous qu'elle est sécurisée.</li> <li>2. Vérifiez si la machine est surchargée. Éteignez la machine et réessayez lorsque le moteur est refroidi.</li> <li>3. Changez le moteur.</li> </ol>
Il y a un défaut de réchauffeur	E06	<ol style="list-style-type: none"> <li>1. La connexion entre le réchauffeur et le câble n'est pas sécurisée.</li> <li>2. Le réchauffeur est endommagé.</li> </ol>	<ol style="list-style-type: none"> <li>1. Vérifiez la connexion et assurez-vous qu'elle est sécurisée.</li> <li>2. Changez le réchauffeur.</li> </ol>
Il y a un défaut du capteur de température.	E07	<ol style="list-style-type: none"> <li>1. La connexion entre le capteur de température et le câble n'est pas sécurisée.</li> <li>2. Le capteur de température est endommagé.</li> </ol>	<ol style="list-style-type: none"> <li>1. Vérifiez la connexion et assurez-vous qu'elle est sécurisée.</li> <li>2. Changez le capteur de température.</li> </ol>
Anomalie de tension	E08	<ol style="list-style-type: none"> <li>1. La tension secteur est trop élevée ou trop basse</li> </ol>	Arrêt et redémarrage après récupération de tension
Échec de communication	E09	<ol style="list-style-type: none"> <li>1. La ligne de communication est endommagée</li> <li>2. Le panneau d'affichage est endommagé</li> </ol>	<ol style="list-style-type: none"> <li>1. Vérifiez si les lignes de communication et les bornes de câblage sont endommagées.</li> <li>2. Remplacer le panneau d'affichage</li> </ol>

Problème	Code d'erreur	Cause possible	Solutions
Panne de carte à fréquence variable	E10	<ol style="list-style-type: none"><li>1. Le circuit de la carte de conversion de fréquence est endommagé</li><li>2. La carte de conversion de fréquence est défectueuse</li></ol>	<ol style="list-style-type: none"><li>1. Vérifiez si les bornes de câblage de la carte de conversion de fréquence sont endommagées</li><li>2. Remplacez le convertisseur de fréquence</li></ol>
Niveau d'eau élevé	"H L" est sur l'écran.	<ol style="list-style-type: none"><li>1. À l'état suspendu, en raison du niveau d'eau élevé dans le canon, il ne remplit pas les conditions d'ouverture de la porte, ce qui entraîne l'apparition de H L.</li></ol>	<ol style="list-style-type: none"><li>1. Tout ira bien une fois que le niveau sera revenu à la normale.</li></ol>
Haute température	"H t" est à l'écran.	<ol style="list-style-type: none"><li>1. À l'état suspendu, en raison du niveau d'eau élevé dans le canon, il ne remplit pas les conditions d'ouverture de la porte, ce qui entraîne l'apparition de H t</li></ol>	<ol style="list-style-type: none"><li>1. Tout ira bien une fois que la température sera revenue à la normale.</li></ol>

12KG

Contenu, ordre et format de la fiche d'information sur le produit					
Paramètres généraux du produit :					
Paramètre	Valeur		Paramètre	Valeur	
Capacité nominale (b) (kg)	12.0		Dimensions en cm (a), (c)	Hauteur	85
				Largeur	60
				Profondeur	64
Indice d'efficacité énergétique (b) (EEIW)	52.0		Classe d'efficacité énergétique (b)	A	
Indice d'efficacité de lavage (b)	1.031		Efficacité de rinçage (g/kg) (b)	5.0	
Consommation d'énergie en kWh par cycle, basée sur le programme éco 40-60 à une combinaison de charges complètes et partielles. La consommation d'énergie réelle dépendra de la manière dont l'appareil est utilisé.	0.554		Consommation d'eau en litres par cycle, basée sur le programme éco 40-60 avec une combinaison de charges complètes et partielles. La consommation d'eau réelle dépendra de l'utilisation de l'appareil et de la dureté de l'eau.	45	
Température maximale à l'intérieur du textile traité (b) (°C)	Capacité nominale	40	Teneur en humidité résiduelle pondérée (b) (%)	53.9	
	Demi	32			
	Quart	24			
Vitesse d'essorage (b) (tr/min)	Capacité nominale	1400	Classe d'efficacité d'essorage (b)	B	
	Demi	1400			
	Quart	1400			
Durée du programme (b) (h:min)	Capacité nominale	4:00	Type	Autonome	
	Demi	3:00			
	Quart	3:00			
Émissions de bruit acoustique aérien dans la phase d'essorage (b) (dB(A) re 1 pW)	72		Classe d'émission de bruit acoustique aérien (b) (phase d'essorage)	A	
Mode hors tension (W) (le cas échéant)	0.50		Mode veille (W) (le cas échéant)	0.50	
Délai de démarrage (W) (le cas échéant)	4.00		Veille en réseau (W) (le cas échéant)	N/A	
Durée minimale de la garantie offerte par le fournisseur (a), (c) :				Non fourni	
Ce produit a été conçu pour libérer des ions d'argent pendant le cycle de lavage.				Non	
<b>Informations complémentaires (a) (c) :</b> Lien Web vers le site Web du fournisseur, où l'information du point 9 de l'annexe II du règlement de la Commission (UE) 2019/2023 <sup>(1)</sup> se trouve :					
<p>(a) cet élément ne sera pas considéré comme pertinent aux fins de l'article 2, paragraphe 6, du règlement (UE) 2017/1369.</p> <p>(b) pour le programme éco 40-60.</p> <p>(c) Les modifications apportées à cet élément ne seront pas considérées comme pertinentes aux fins du paragraphe 4 de l'article 4 du règlement (UE) 2017/1369.</p> <p>(d) Si la base de données des produits génère automatiquement le contenu définitif de cette cellule, le fournisseur ne doit pas saisir ces données.</p>					

12KG

PARAMÈTRE	UNITÉ	VALEUR
Capacité nominale pour le programme Eco 40-60, par intervalles de 0,5 kg	kg	12.0
Consommation d'énergie du programme Eco 40-60 à la capacité nominale	kWh/cycle	1.180
Consommation d'énergie du programme Eco 40-60 à moitié de la capacité nominale	kWh/cycle	0.585
Consommation d'énergie du programme Eco 40-60 à un quart de la capacité nominale	kWh/cycle	0.270
Consommation d'énergie pondérée du programme Eco 40-60	kWh/cycle	0.544
Consommation d'énergie standard du programme Eco 40-60 (SCEw)	kWh/cycle	1.047
Indice d'Efficacité Énergétique	-	52.0
Consommation d'eau du programme Eco 40-60 à la capacité nominale	L/cycle	57.0
Consommation d'eau du programme Eco 40-60 à moitié de la capacité nominale	L/cycle	47.0
Consommation d'eau du programme Eco 40-60 à un quart de la capacité nominale	L/cycle	40.0
Consommation d'eau pondérée	L/cycle	45
Indice d'efficacité de lavage du programme Eco 40-60 à la capacité nominale	-	1.031
Indice d'efficacité de lavage du programme Eco 40-60 à moitié de la capacité nominale	-	1.031
Indice d'efficacité de lavage du programme Eco 40-60 à un quart de la capacité nominale		1.031
Efficacité de rinçage du programme Eco 40-60 à la capacité nominale	g/kg	5.0
Efficacité de rinçage du programme Eco 40-60 à moitié de la capacité nominale	g/kg	5.0
Efficacité de rinçage du programme Eco 40-60 à un quart de la capacité nominale	g/kg	5.0
Durée du programme de l'Eco 40-60 à la capacité nominale	h:min	4:00
Durée du programme Eco 40-60 à moitié de la capacité nominale	h:min	3:00
Durée du programme de l'Eco 40-60 à un quart de la capacité nominale	h:min	3:00
Température atteinte pendant au moins 5 minutes à l'intérieur de la charge lors du programme Eco 40-60 à la capacité nominale	°C	40
Température atteinte pendant au moins 5 minutes à l'intérieur de la charge lors du programme Eco 40-60 à moitié de la capacité nominale	°C	32
Température atteinte pendant au moins 5 minutes à l'intérieur de la charge lors du programme Eco 40-60 à un quart de la capacité nominale	°C	24

12KG

PARAMÈTRE	UNITÉ	VALEUR
Vitesse d'essorage dans la phase d'essorage du programme Eco 40-60 à la capacité nominale	rpm	1400
Vitesse d'essorage dans la phase d'essorage du programme Eco 40-60 à moitié de la capacité nominale	rpm	1400
Vitesse d'essorage dans la phase d'essorage du programme Eco 40-60 à un quart de la capacité nominale	rpm	1400
Teneur en humidité résiduelle pondérée	%	53.9
Émissions de bruit acoustique aérien pendant le programme Eco 40-60 (phase d'essorage)	dB(A) par rapport à 1 pW	72
Consommation d'énergie en mode veille	W	0.50
Consommation d'énergie en mode veille	W	N/A
Le mode veille inclut-il l'affichage d'informations ?	--	N/A
Consommation d'énergie en mode veille dans des conditions de veille réseau (le cas échéant)	w	N/A
Consommation d'énergie en mode 'démarrage différé' (le cas échéant)	w	4.00
Puissance	220-240V~, 50Hz	
Puissance nominale	<b>1600W</b>	
Pression de l'eau	<b>0,02-0,8MPa</b>	
Poids net / Poids brut	<b>65kg/69kg</b>	
Dimensions extérieures (LxPxH) mm	<b>647X712X890</b>	

**Le programme Eco 40-60 est capable de nettoyer le linge en coton normalement sale déclaré lavable à 40°C ou 60°C, ensemble dans le même cycle, et ce programme est utilisé pour évaluer la conformité à la législation de l'UE en matière d'écoconception.**

**Les programmes les plus efficaces en termes de consommation d'énergie sont généralement ceux qui fonctionnent à des températures plus basses et sur une durée plus longue.**

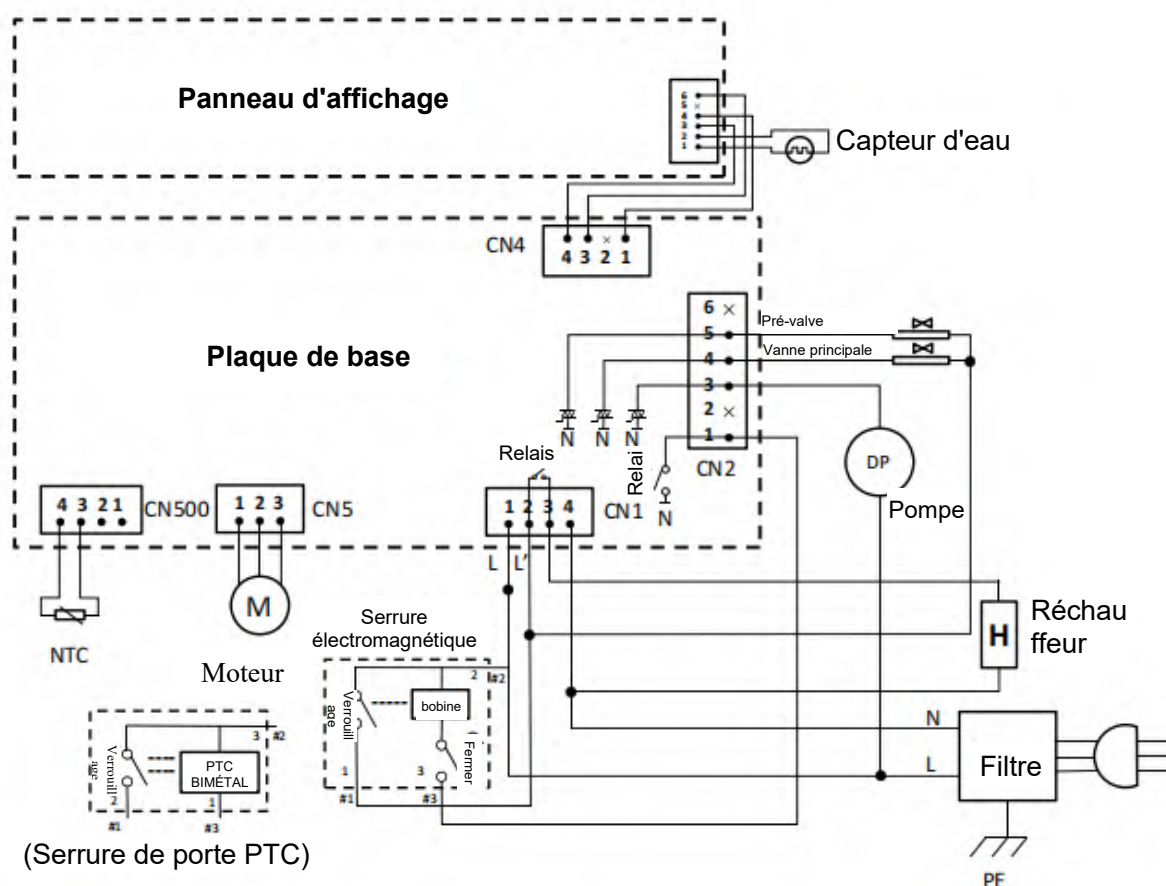

## Élimination correcte de ce produit



Ce symbole sur le produit ou dans son emballage indique que ce produit ne peut pas être traité comme un déchet ménager. Au lieu de cela, il doit être déposé au point de collecte des déchets approprié pour le recyclage des équipements électriques et électroniques, en veillant à ce que ce produit soit éliminé correctement. Vous aiderez à prévenir les conséquences négatives potentielles pour l'environnement et la santé humaine, qui pourraient autrement être causées par le traitement inapproprié des déchets de ce produit. Pour des informations plus détaillées sur le recyclage de ce produit, veuillez contacter votre conseil local, votre service d'élimination des déchets ménagers ou le magasin où vous avez acheté le produit.

### Important :

Si la machine est exposée à des températures inférieures à 0 °C, certaines précautions doivent être prises.

1. Fermez le robinet.
2. Dévissez le tuyau d'entrée.
3. Débranchez le tuyau de drainage du support arrière et placez l'extrémité de ce tuyau ainsi que celle du tuyau d'entrée dans un bol. Lancez le programme d'essorage.
4. Déconnectez l'appareil.
5. Vissez le tuyau d'entrée et repositionnez le tuyau de drainage.
6. Lorsque vous prévoyez de redémarrer la machine, assurez-vous que la température ambiante est supérieure à 0 °C.

<b>Programmes</b>	<b>Programmes time</b>
Mélange	0:51 / 0:53 / <b>0:59</b> / 1:28
Éco 40-60	12kg : 4:00
20°C	0:58
Coton	0:56 / 0:58 / <b>1:14</b> / 1:34 / 2:11
Rapide 30'	0:30
Rapide 15'	0:15
Nettoyage du tambour	<b>1:12</b> / 1:35
Sports	1:16 / 1:26 / <b>1:35</b> / 1:55
Couette	1:18 / 1:28 / <b>1:48</b> / 2:03
Plume	1:04 / <b>1:14</b> / 1:19
Laine	0:40 / <b>0:50</b> / 0:59
Stériliser	2:11
Rincer+Essorer	0:13
Essorage	0:02 / <b>0:08</b> / 0:09 / 0:11



linärie

# VOUS VOULEZ EN SAVOIR PLUS ?

Pour plus d'informations sur tous les appareils Linärie,  
Ou pour obtenir des informations détaillées sur les  
dimensions et l'installation, appelez ou envoyez un  
e-mail à notre équipe du service client Ou visitez  
notre site Web :

France  
[contact@linarie.fr](mailto:contact@linarie.fr)  
[www.linarie.fr](http://www.linarie.fr)

Australia  
[hello@linarie.com.au](mailto:hello@linarie.com.au)  
[www.linarie.com.au](http://www.linarie.com.au)

Follow Us  
[@Linärie.Appliances](https://www.instagram.com/Linarie.Appliances)  
  

© Linärie

Operating and installation instructions:

Original

✓ Translation

**MKZ SALES**  
**3 IMPASSE DES JARDINIERS**  
**77400 LAGNY SUR MARNE**

**Linärie Contact**  
**contact@linarie.fr**  
**www.linarie.fr**

The distribution and duplication of this document, as well as the use and disclosure of its contents are prohibited unless expressly authorised.

These operating and installation instructions have been drawn up with the greatest of care. But it cannot be ruled out that subsequent technical modifications have not yet been incorporated or the relevant content has not yet been adapted. Please accept our apologies in this eventuality. An updated version can be requested from our team. Subject to printing errors and mistakes.

© Linärie

All rights reserved.