

SCHNEIDER

LAVE-VAISSELLE TOUT-INTÉGRABLE

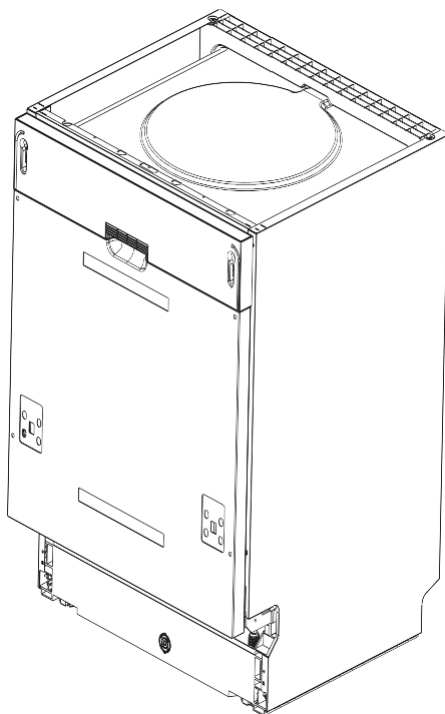

SCLVI1444-T

CE

Notice d'utilisation

Veillez lire attentivement les instructions suivantes avant d'utiliser cet appareil. Veuillez conserver ces instructions pour toute future référence.

|| INFORMATIONS DE SÉCURITÉ

AVERTISSEMENT

Lorsque vous utilisez votre lave-vaisselle, suivez les précautions énumérées ci-dessous :

- L'installation et la réparation ne peuvent être effectuées que par un technicien qualifié
- Cet appareil est destiné à être utilisé dans des applications domestiques et similaires telles que :
 - les cuisines du personnel dans les magasins, les bureaux et autres environnements de travail ;
 - les maisons de ferme ;
- -par les clients dans les hôtels, motels et autres environnements de type résidentiel ;

-Environnements de type chambres d'hôtes.

Cet appareil peut être utilisé par des enfants âgés de 8 ans et plus et des personnes ayant des capacités physiques, sensorielles ou mentales réduites ou un manque d'expérience et de connaissances s'ils ont reçu une supervision ou des instructions concernant l'utilisation de l'appareil en toute sécurité et comprennent les dangers encourus.

Les enfants ne doivent pas jouer avec l'appareil. Le nettoyage et l'entretien par l'utilisateur ne doivent pas être effectués par des enfants sans surveillance. (Pour EN60335-1)

Cet appareil n'est pas destiné à

être utilisé par des personnes (y compris des enfants) ayant des capacités physiques, sensorielles ou mentales réduites , ou un manque d'expérience et de connaissances, à moins qu'elles n'aient reçu une supervision ou des instructions concernant l'utilisation de l'appareil par une personne responsable de leur sécurité. (Pour IEC60335-1)

- Le matériel d'emballage peut être dangereux pour les enfants ! Les enfants doivent être surveillés pour s'assurer qu'ils ne jouent pas avec l'appareil.
- Cet appareil est destiné à un usage domestique intérieur uniquement. Pour vous protéger contre le
- risque d'électrocution, ne plongez pas l'appareil, le cordon ou la fiche dans l'eau ou tout autre liquide. Veuillez débrancher avant de nettoyer et d'entretenir l'appareil. Utilisez un chiffon doux, humidifiez avec un savon doux, puis utilisez un chiffon sec pour l'essuyer à nouveau.
- Si le cordon d'alimentation est endommagé, il doit être remplacé

par le fabricant ou son agent de service ou une personne de qualification similaire afin d'éviter tout danger.

Instructions de mise à la terre

- Cet appareil doit être mis à la terre. En cas de dysfonctionnement ou de panne, la mise à la terre réduira le risque de choc électrique en fournissant un chemin de moindre résistance du courant
- électrique. Cet appareil est équipé d'une fiche conductrice de mise à la terre.
 - La fiche doit être branchée dans une prise appropriée

installée et mise à la terre conformément à tous les codes et ordonnances locaux.

- Une mauvaise connexion du
- conducteur de mise à la terre de l'équipement peut entraîner un risque de choc électrique. Vérifiez auprès d'un électricien qualifié ou d'un représentant du service si vous avez des doutes sur le fait que l'appareil est correctement mis à la terre.
- Ne modifiez pas la fiche fournie avec l'appareil si elle ne s'adapte pas à la prise.
- Faites installer une prise appropriée par un électricien qualifié.
- N'abusez pas, ne vous asseyez

pas ou ne vous tenez pas sur la porte ou le panier à vaisselle du lave-vaisselle.

- N'utilisez pas votre lave-vaisselle à moins que tous les panneaux du boîtier ne soient correctement en place.
- Ouvrez la porte très
- prudemment si le lave-vaisselle fonctionne, il y a un risque que de l'eau s'échappe. Ne placez pas d'objets lourds sur la porte ou ne vous tenez pas dessus lorsqu'elle est ouverte. L'appareil pourrait basculer vers l'avant.
- Lors du chargement d'articles à laver :
 - 1) Localisez les objets pointus de

manière à ce qu'ils ne risquent pas d' endommager le joint de la porte ;

- 2) Avertissement : Les couteaux et autres ustensiles à pointes pointues doivent être chargés dans le panier avec leurs pointes vers le bas ou placés en position horizontale .
- Certains détergents pour lave-vaisselle sont fortement alcalins. Ils peuvent être extrêmement dangereux s'ils sont avalés. Évitez tout contact avec la peau et les yeux et éloignez les enfants du lave-vaisselle lorsque la porte est ouverte.
- Vérifiez qu'il n'y a pas de résidus de détergent après la fin du cycle

de lavage.

- Ne lavez pas d'articles en plastique à moins qu'ils ne soient marqués « lavables au lave-vaisselle » ou l'équivalent.
- Pour les articles en plastique non marqués qui ne sont pas marqués, consultez les recommandations du fabricant.
- N'utilisez que des détergents et des agents de rinçage recommandés pour une utilisation dans un lave-vaisselle automatique.
- N'utilisez jamais de savon, de détergent à lessive ou de détergent pour les mains dans votre lave-vaisselle.
- La porte ne doit pas être laissée

- ouverte, car cela pourrait augmenter le risque de trébucher.
- Lors de l'installation, l'alimentation ne doit pas être excessivement ou dangereusement pliée ou aplatie.
 - Ne modifiez pas les commandes.
 - L'appareil doit être connecté à la vanne d'eau principale à l'aide de nouveaux jeux de tuyaux. Les anciens ensembles ne doivent pas être réutilisés.
 - Pour économiser de l'énergie, en mode veille, l'appareil s'allumera automatiquement au bout de 15 minutes sans aucune interaction de l'utilisateur.
 - Le nombre maximum de couverts à laver est de 14.
 - La pression maximale admissible de

l'eau d'entrée est de 1 MPa. La pression minimale admissible de l'eau d'entrée est de 0,04 MPa.

Disposition

- Pour vous débarrasser de l'emballage et de l'appareil, veuillez vous rendre dans un centre de recyclage. Par conséquent, coupez le câble d'alimentation et rendez le dispositif de fermeture de porte inutilisable.



- Les emballages en carton sont fabriqués à partir de papier recyclé et doivent être éliminés dans la collecte des vieux papiers pour être recyclés.

En vous assurant que ce produit est éliminé correctement, vous contribuerez à prévenir les conséquences négatives potentielles pour l'environnement et la santé humaine, qui pourraient autrement être causées par une manipulation inappropriée des déchets de ce produit.

Pour plus d'informations sur le recyclage de ce produit, veuillez contacter votre mairie locale et votre service d'élimination des déchets ménagers.

ÉLIMINATION : Ne jetez pas ce produit avec les déchets

municipaux non triés. Il est nécessaire de collecter ces déchets séparément en vue d'un traitement spécial.

APERÇU DU PRODUIT

❗ IMPORTANT :

Pour obtenir les meilleures performances de votre lave-vaisselle, lisez toutes les instructions d'utilisation avant de l'utiliser pour la première fois.

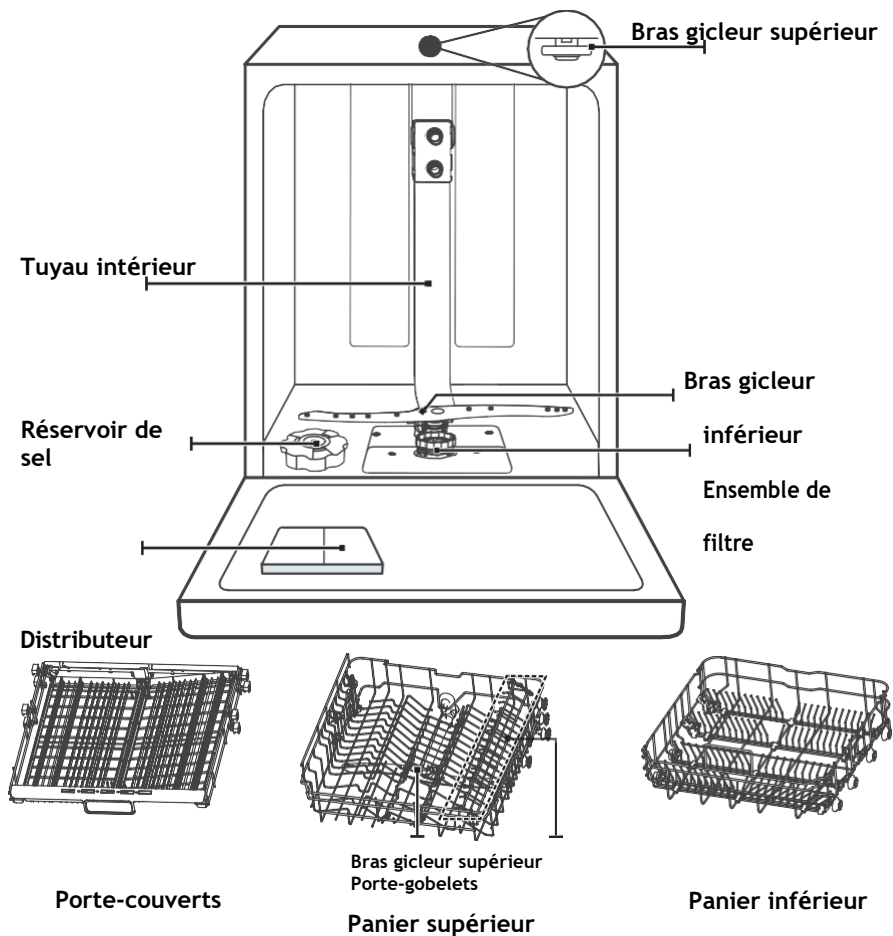

💡 REMARQUE :

Les photos ne sont données qu'à titre indicatif, différents modèles peuvent être

différents.

UTILISATION DE VOTRE LAVE-VAISSELLE

Avant d'utiliser votre lave-vaisselle :

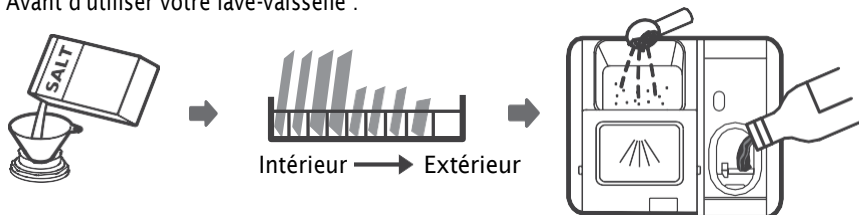

1. Régler l'adoucisseur d'eau
2. Chargement du sel dans l'adoucisseur
3. Chargement du panier
4. Remplissez le distributeur de détergent



**Veillez consulter la section 1 « Adoucisseur d'eau » de la PARTIE II. :
Version spéciale, si vous devez régler l'adoucisseur d'eau .**

Chargement du sel dans l'adoucisseur

REMARQUE :

Si votre modèle n'a pas d'adoucisseur d'eau, vous pouvez ignorer cette section.

Utilisez toujours du sel destiné au lave-vaisselle.

Le récipient de sel est situé sous le panier inférieur et doit être rempli comme expliqué ci-dessous :



AVERTISSEMENT

- **N'utilisez que du sel spécialement conçu pour les lave-vaisselle !**
Tout autre type de sel non spécialement conçu pour le lave-vaisselle, en particulier le sel de table, endommagera l'adoucisseur d'eau. En cas de dommages causés par l'utilisation d'un sel inapproprié, le fabricant ne donne aucune garantie et n'est pas responsable des dommages causés.
- **Remplissez uniquement de sel avant d'exécuter un cycle.**
Cela empêchera les grains de sel ou d'eau salée, qui ont pu être renversés, de rester au fond de la machine pendant un certain temps, ce qui pourrait provoquer de la corrosion.

Veillez suivre les étapes ci-dessous pour ajouter du sel pour lave-vaisselle :

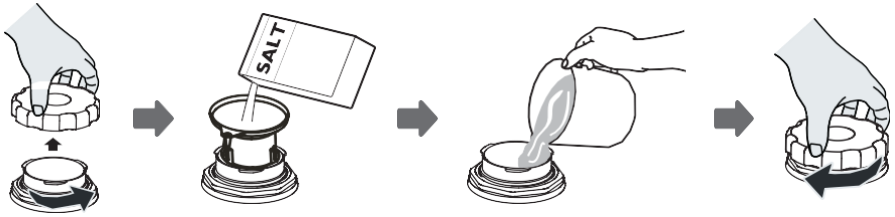

1. Retirez le panier inférieur et dévissez le bouchon du réservoir.
2. Placez l'extrémité de l'entonnoir (si fourni) dans le trou et versez-y environ 1,5 kg de sel pour lave-vaisselle.
3. Remplissez le récipient de sel jusqu'à sa limite maximale avec de l'eau, Il est normal qu'une petite quantité d'eau sorte du récipient de sel.
4. Après avoir rempli le récipient, revissez fermement le bouchon.
5. Le voyant d'avertissement de sel s'éteindra une fois que le récipient de sel aura été rempli de sel.
6. Immédiatement après avoir rempli le sel dans le récipient à sel, un programme de lavage doit être lancé (nous vous suggérons d'utiliser un programme court). Sinon, le système de filtration, la pompe ou d'autres pièces importantes de la machine peuvent être endommagés par de l'eau salée. Ceci est hors garantie.

REMARQUE :

- Le réservoir de sel ne doit être rempli que lorsque le voyant d'avertissement de sel () du panneau de commande s'allume. Selon la façon dont le sel se dissout, le voyant d'avertissement de sel peut toujours être allumé même si le récipient de sel est rempli.
S'il n'y a pas de voyant d'avertissement de sel dans le panneau de commande (pour certains modèles), vous pouvez estimer quand remplir le sel dans l'adoucisseur en fonction des cycles exécutés par le lave-vaisselle .
- Si du sel s'est renversé, exécutez un programme de trempage ou un programme rapide pour l'enlever.

Conseils pour le chargement du panier

Réglage du panier supérieur

Type 1 :

La hauteur du panier supérieur peut être facilement ajustée pour accueillir des plats plus grands dans le panier supérieur ou inférieur.

Pour régler la hauteur du panier supérieur, procédez comme suit :

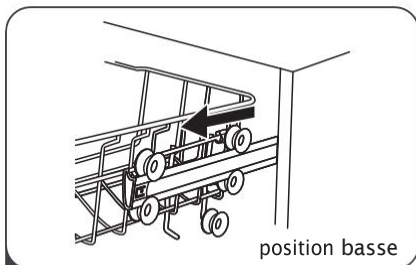

1 Retirez le panier supérieur.

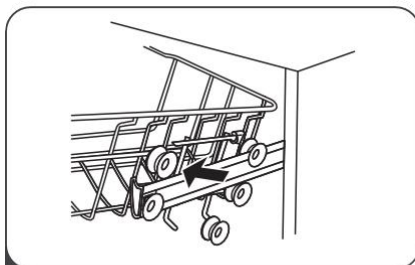

2 Retirez le panier supérieur.

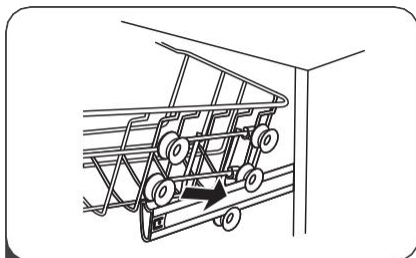

3 Refixez le panier supérieur aux rouleaux supérieurs ou inférieurs.

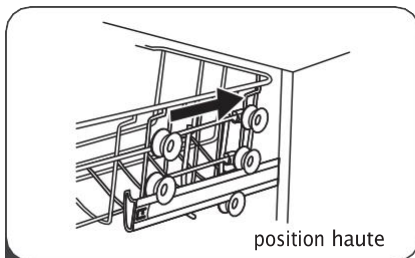

4 Enfoncez le panier supérieur.

Type 2 :

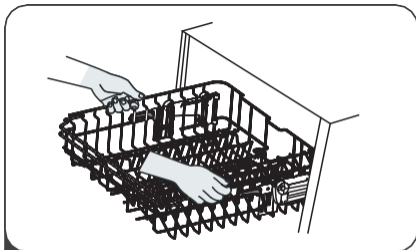

1 Pour soulever le panier supérieur, soulevez simplement le panier supérieur au centre de chaque côté jusqu'à ce que le panier se verrouille en place en position haute. Il n'est pas nécessaire de soulever la poignée de réglage.

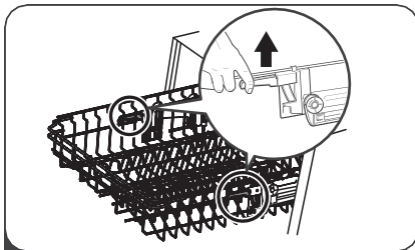

2 Pour abaisser le panier supérieur, soulevez les poignées de réglage de chaque côté pour libérer le panier et abaissez-le en position basse.

Replier les étagères à tasses

Pour faire de la place pour les articles plus grands dans le panier supérieur, soulevez le porte-gobelets vers le haut. Vous pouvez ensuite appuyer les grands verres contre lui.



Replier les étagères des assiettes

Les pointes du panier inférieur servent à tenir des assiettes et un plateau. Ils peuvent être abaissés pour faire plus de place pour les objets volumineux.

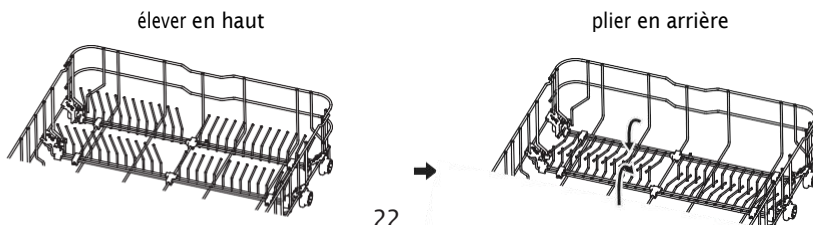

ENTRETIEN ET NETTOYAGE

Soins externes

La porte et le joint de porte

Nettoyez régulièrement les joints de porte avec un chiffon doux et humide pour éliminer les dépôts de nourriture.

Lorsque le lave-vaisselle est chargé, des résidus d'aliments et de boissons peuvent s'égoutter sur les côtés de la porte du lave-vaisselle. Ces surfaces se trouvent à l'extérieur de l'armoire de lavage et ne sont pas accessibles par l'eau des bras gicleurs. Tous les dépôts doivent être essuyés avant la fermeture de la porte.

Le panneau de contrôle

Si un nettoyage est nécessaire, le panneau de commande doit être essuyé uniquement avec un chiffon doux et humide.

AVERTISSEMENT

- Pour éviter la pénétration d'eau dans la serrure de la porte et les composants électriques, n'utilisez pas de nettoyant en aérosol d'aucune sorte.
- N'utilisez jamais de nettoyants abrasifs ou de tampons à récurer sur les surfaces extérieures, car ils pourraient rayer la finition. Certaines serviettes en papier peuvent également rayer ou laisser des marques sur la surface.

Soins internes

Système de filtrage

Le système de filtrage situé à la base de l'armoire de lavage retient les débris grossiers du cycle de lavage, y compris les corps étrangers tels que les cure-dents ou les éclats. Les débris grossiers collectés peuvent provoquer l'obstruction des filtres. Vérifiez régulièrement l'état des filtres, retirez soigneusement les corps étrangers et nettoyez les pièces du système de filtrage si nécessaire avec de l'eau. Suivez les étapes ci-dessous pour nettoyer le filtre.

REMARQUE :

Les images ne sont données qu'à titre indicatif, les différents modèles du système de filtrage et des bras gicleurs peuvent être différents.

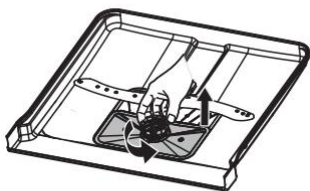

Ouvrir

1 Tenez le filtre grossier et tournez-le dans le sens inverse des aiguilles d'une montre pour déverrouiller le filtre. Soulevez le filtre vers le haut et sortez-le du lave-vaisselle.

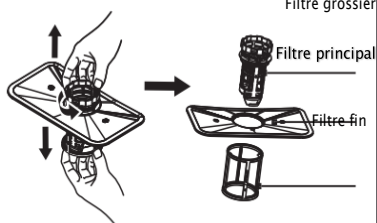

2 Le filtre fin peut être retiré du bas de l'ensemble de filtre. Le filtre grossier peut être détaché du filtre principal en pressant doucement les languettes en haut et en le retirant.



3 Les restes de nourriture plus gros peuvent être nettoyés en rinçant le filtre à l'eau courante. Pour un nettoyage plus en profondeur, utilisez une brosse de nettoyage douce.

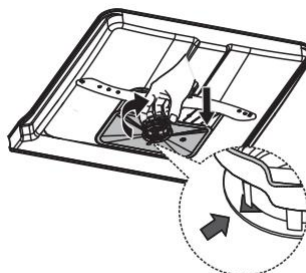

4 Remontez les filtres dans l'ordre inverse du démontage, replacez l'insert du filtre et tournez-le dans le sens des aiguilles d'une montre jusqu'à la flèche de fermeture.



AVERTISSEMENT

- Ne serrez pas trop les filtres. Remettez les filtres dans l'ordre en toute sécurité, sinon des débris grossiers pourraient pénétrer dans le système et provoquer un blocage. N'utilisez jamais le lave-vaisselle sans filtres en place.
- Un remplacement incorrect du filtre peut réduire le niveau de performance de l'appareil et endommager la vaisselle et les ustensiles.

Bras gicleurs

Il est nécessaire de nettoyer régulièrement les bras gicleurs pour l'eau dure, les produits chimiques obstrueront les jets et les roulements du bras gicleur.

Pour nettoyer les bras gicleurs, suivez les instructions ci-dessous :

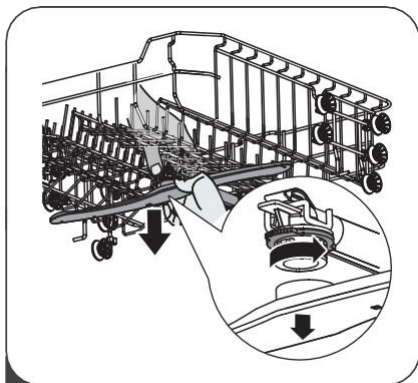

- 1 Pour retirer le bras gicleur supérieur, maintenez l'écrou au centre et Tournez le bras gicleur dans le sens inverse des aiguilles d'une montre pour le retirer.



- 2 Pour retirer le bras gicleur inférieur, tirez le bras gicleur vers le haut.

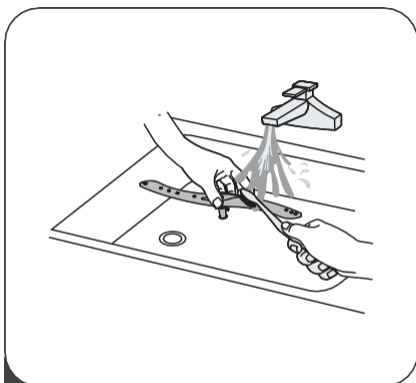

- 3 Lavez les bras à l'eau savonneuse et tiède et utilisez une brosse douce pour nettoyer les jets.

Entretien du lave-vaisselle

Précaution contre le gel

Veillez prendre des mesures de protection contre le gel sur le lave-vaisselle en hiver.

Chaque fois après les cycles de lavage, veuillez fonctionner comme suit :

1. Coupez l'alimentation électrique du lave-vaisselle à la source d'alimentation.
2. Coupez l'alimentation en eau et débranchez le tuyau d'arrivée d'eau de la vanne d'eau.
3. Vidangez l'eau du tuyau d'entrée et de la vanne d'eau. (Utilisez une casserole pour recueillir l'eau)
4. Reconnectez le tuyau d'arrivée d'eau à la vanne d'eau.
5. Retirez le filtre au fond de la baignoire et utilisez une éponge pour absorber l'eau dans le puisard.

Après chaque lavage

Après chaque lavage, coupez l'alimentation en eau de l'appareil et laissez la porte légèrement ouverte pendant un certain temps afin que l'humidité et les odeurs ne soient pas emprisonnées à l'intérieur.

Retirez la fiche

Avant de nettoyer ou d'effectuer l'entretien, retirez toujours la fiche de la prise.

Pas de solvants ni de nettoyage abrasif

Pour nettoyer l'extérieur et les pièces en caoutchouc du lave-vaisselle, n'utilisez pas de solvants ou de produits de nettoyage abrasifs. N'utilisez qu'un chiffon avec de l'eau chaude savonneuse.

Pour enlever les taches ou les taches sur la surface de l'intérieur, utilisez un chiffon imbibé d'eau et un peu de vinaigre, ou un produit de nettoyage spécialement conçu pour les lave-vaisselle.

Lorsqu'il n'est pas utilisé pendant une longue période

Il est recommandé d'exécuter un cycle de lavage avec le lave-vaisselle vide, puis de débrancher la fiche de la prise, de couper l'alimentation en eau et de laisser la porte de l'appareil légèrement ouverte. Cela aidera les joints de porte à durer plus longtemps et empêchera les odeurs de se former à l'intérieur de l'appareil.

Déplacement de l'appareil

Si l'appareil doit être déplacé, essayez de le maintenir en position verticale. En cas d'absolue nécessité, il peut être positionné sur le dos.

Joint

L'un des facteurs qui provoquent la formation d'odeurs dans le lave-vaisselle est les aliments qui restent coincés dans les joints. Un nettoyage périodique avec une éponge humide permettra d'éviter que cela ne se produise.

INSTRUCTIONS D'INSTALLATION

⚠ AVERTISSEMENT



Risque d'électrocution

Débranchez l'alimentation électrique avant d'installer le lave-vaisselle. Le non-respect de cette consigne peut entraîner la mort ou un choc électrique.

⚠ Attention

L'installation des tuyaux et des équipements électriques doit être effectuée par des professionnels.

À propos de la connexion électrique

⚠ AVERTISSEMENT

Pour la sécurité personnelle :

- N'utilisez pas de rallonge ou d'adaptateur avec cet appareil.
- Ne coupez ni ne retirez en aucun cas la connexion de mise à la terre du cordon d'alimentation.

Exigences électriques

Veuillez consulter la plaque signalétique pour connaître la tension nominale et connecter le lave-vaisselle à l'alimentation électrique appropriée. Utilisez le fusible requis 10A/13A/16A, le fusible temporisé ou le disjoncteur recommandé et fournissez un circuit séparé desservant uniquement cet appareil.

Raccordement électrique

Assurez-vous que la tension et la fréquence de l'alimentation correspondent à celles de la plaque signalétique. N'insérez la fiche que dans une prise électrique correctement mise à la terre. Si la prise électrique à laquelle l'appareil doit être connecté n'est pas adaptée à la fiche, remplacez la prise, plutôt que d'utiliser un adaptateur ou similaire, car ils pourraient provoquer une surchauffe et des brûlures.

▲ Assurez-vous qu'il existe une mise à la terre appropriée avant utilisation

Alimentation en eau et vidange

Raccordement à l'eau froide

Connectez le tuyau d'alimentation en eau froide à un connecteur fileté de 3/4 (pouce) et assurez-vous qu'il est bien fixé en place.

Si les conduites d'eau sont neuves ou n'ont pas été utilisées pendant une longue période, laissez couler l'eau pour vous assurer que l'eau est claire. Cette précaution est nécessaire pour éviter le risque de blocage de l'entrée d'eau et d'endommager l'appareil.

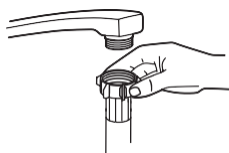

Tuyau d'alimentation ordinaire



Tuyau d'alimentation de sécurité

À propos du tuyau d'alimentation de sécurité

Le tuyau d'alimentation de sécurité se compose des doubles parois. Le système garantit son intervention en bloquant l'écoulement de l'eau en cas de rupture du tuyau d'alimentation et lorsque l'espace d'air entre le tuyau d'alimentation lui-même et le tuyau ondulé extérieur est rempli d'eau.

AVERTISSEMENT

Un tuyau qui se fixe à un robinet peut éclater s'il est installé sur la même conduite d'eau que le lave-vaisselle. Si votre évier en a un, il est recommandé de débrancher le tuyau et de boucher le trou.

Comment connecter le tuyau d'alimentation de sécurité

1. Retirez les tuyaux d'alimentation de sécurité du compartiment de rangement situé à l'arrière du lave-vaisselle.
2. Serrez les vis du tuyau d'alimentation de sécurité au robinet avec un filetage 3/4 pouce.
3. Ouvrez complètement l'eau avant de démarrer le lave-vaisselle.

Comment déconnecter le tuyau d'alimentation de sécurité

1. Coupez l'eau.
2. Dévissez le tuyau d'alimentation de sécurité du robinet.

Raccordement des tuyaux de vidange

Insérez le tuyau de vidange dans un tuyau de vidange d'un diamètre minimum de 4 cm, ou laissez-le couler dans l'évier, en veillant à ne pas le plier ou le serrer. La hauteur du tuyau de vidange doit être inférieure à 1000 mm. L'extrémité libre du tuyau ne doit pas être immergée dans l'eau pour éviter le reflux de celui-ci.

⚠ Veuillez fixer solidement le tuyau de vidange dans la position A ou la position B

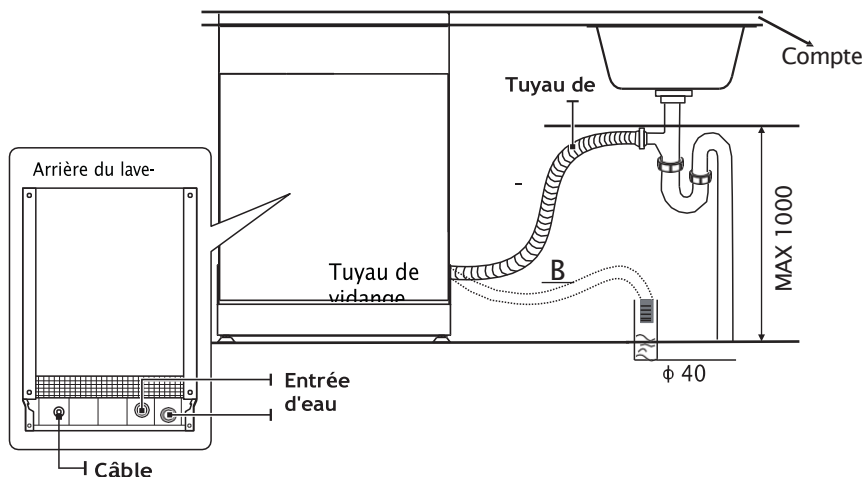

Comment drainer l'excès d'eau des tuyaux

Si le raccordement au tuyau de vidange est positionné à plus de 1000 mm, un excès d'eau peut rester dans le tuyau de vidange. Il sera nécessaire de vider l'excès d'eau du tuyau dans un bol ou un récipient approprié tenu à l'extérieur et plus bas que l'évier.

Sortie d'eau

Connectez le tuyau de vidange d'eau. Le tuyau de vidange doit être correctement monté pour éviter les fuites d'eau. Assurez-vous que le tuyau de vidange d'eau n'est pas plié ou écrasé.

Rallonge

Si vous avez besoin d'une rallonge de tuyau de vidange, assurez-vous d'utiliser un tuyau de vidange similaire.

Il ne doit pas dépasser 4 mètres de long, sinon l'effet de nettoyage du lave-vaisselle pourrait être réduit.

Connexion par siphon

Le raccord d'évacuation doit se trouver à une hauteur inférieure à 1000 mm (maximum) du bas du lave-vaisselle.

Positionnement de l'appareil

Positionnez l'appareil à l'endroit souhaité. Le dos doit reposer contre le mur derrière lui, et les côtés, le long des armoires ou des murs adjacents. Le lave-vaisselle est équipé de tuyaux d'alimentation en eau et de vidange qui peuvent être positionnés à droite ou à gauche pour faciliter une bonne installation.

Mise à niveau de l'appareil

Une fois que l'appareil est positionné pour le nivellement, la hauteur du lave-vaisselle peut être modifiée via

Réglage du niveau de vissage des pieds.

Dans tous les cas, l'appareil ne doit pas être incliné de plus de 2°.

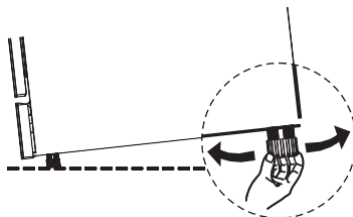

Installation intégrée (pour le modèle intégré)

Étape 1. Choisir le meilleur emplacement pour le lave-vaisselle

La position d'installation du lave-vaisselle doit être proche du tuyau d'entrée et de vidange existant et de la prise de courant.

Illustrations des dimensions de l'armoire et de la position d'installation du lave-vaisselle.

1. Moins de 5 mm entre le haut du lave-vaisselle et l'armoire et la porte extérieure alignée sur l'armoire.

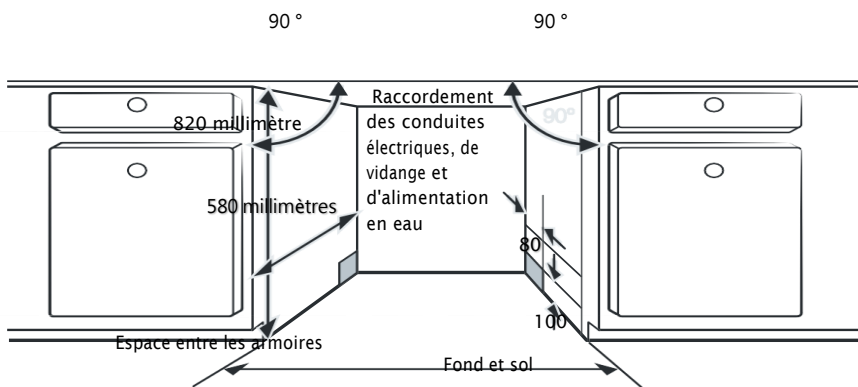

600 mm (pour le modèle 60cm)

450 mm (pour le modèle 45cm)

2. Si le lave-vaisselle est installé dans le coin de l'armoire, il doit y avoir un peu d'espace lorsque la porte est ouverte.

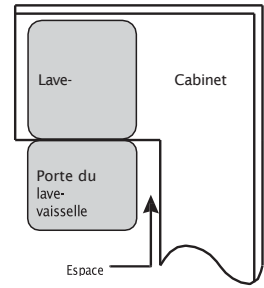

REMARQUE :

Selon l'endroit où se trouve votre prise électrique, vous devrez peut-être percer un trou dans le côté opposé de l'armoire.

Étape 2. Dimensions et installation du panneau esthétique



Suivez les instructions d'installation spécifiques pour la fixation du panneau de porte esthétique.

Installez le crochet sur le panneau esthétique (voir figure 4A) et placez le crochet dans la fente de la porte extérieure du lave-vaisselle (voir figure 4B). Après avoir positionné le panneau, il doit être fixé à l'aide de deux vis provenant de deux trous d'installation inférieurs (voir figure 4C). Après avoir serré les vis, deux bouchons en caoutchouc doivent être bouchés dans les trous pour éviter le serrage des doigts.

A

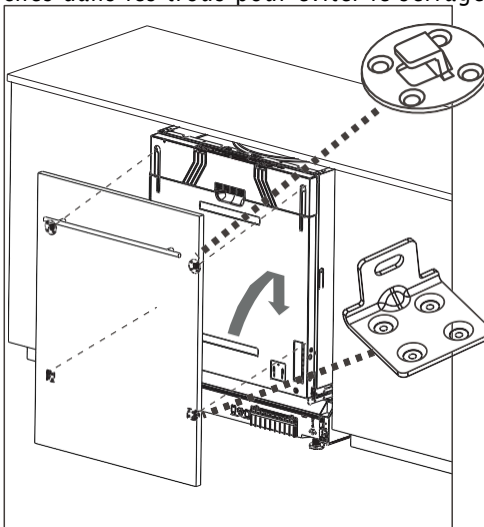

B

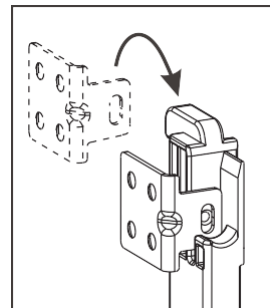

- C** Après avoir serré les vis, deux bouchons en caoutchouc doivent être bouchés dans les trous pour éviter le serrage des doigts.

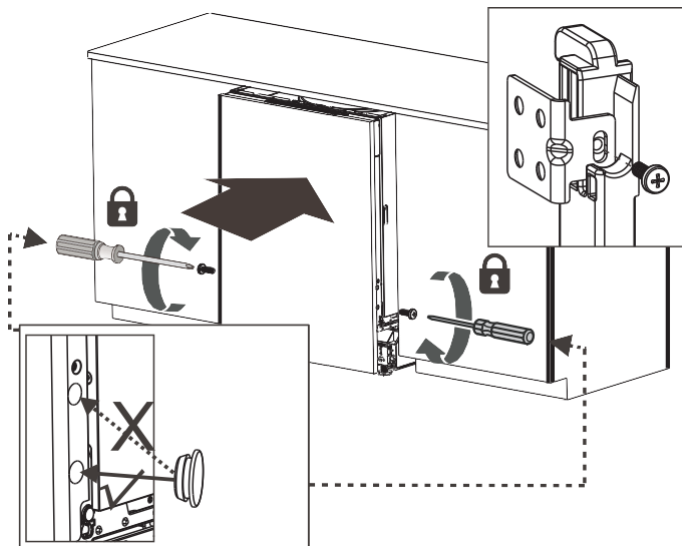

💡 NOTE:

Dans tous les cas, veuillez **NE PAS** insérer les doigts dans les trous latéraux de la porte du lave-vaisselle, car cela pourrait causer un grave danger.

Veuillez **NE PAS** laisser le trou d'installation ouvert après l'installation pour éviter toute blessure potentielle aux enfants.

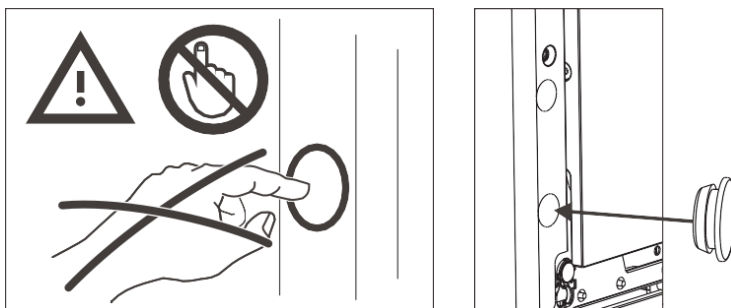

Étape 3. Étapes d'installation du lave-vaisselle



Veillez vous référer aux étapes d'installation spécifiques dans les dessins d'installation.

1. Fixez la bande de condensation sous la surface de travail de l'armoire. Veillez vous assurer que la bande de condensation affleure le bord de la surface de travail. (Étape 2)
2. Connectez le tuyau d'arrivée à l'alimentation en eau froide.
3. Connectez le tuyau de vidange.
4. Branchez le cordon d'alimentation.
5. Placez le lave-vaisselle dans l'armoire.
6. Mettez le lave-vaisselle à niveau. Le pied arrière peut être ajusté depuis l'avant du lave-vaisselle en tournant la vis cruciforme au milieu de la base du lave-vaisselle
utilisez un tournevis cruciforme. Pour régler les pieds avant, utilisez un tournevis plat et tournez les pieds avant jusqu'à ce que le lave-vaisselle soit de niveau. (Étapes 5 à 6)
7. Installez la porte du meuble sur la porte extérieure du lave-vaisselle. (De l'étape 7 à l'étape 9)
8. Le lave-vaisselle doit être fixé en place. Il y a deux façons de procéder :
 - A. Surface de travail normale : Placez le crochet d'installation dans la fente du robot latéral et fixez-le à la surface de travail avec les vis.
 - B. Plan de travail en marbre ou en granit : Fixez le côté avec des vis.

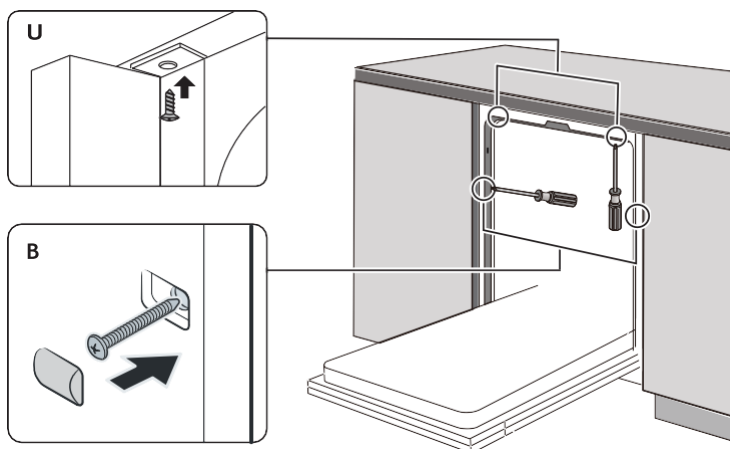

Étape 4. Mise à niveau du lave-vaisselle

Le lave-vaisselle doit être de niveau pour un bon fonctionnement de l'égouttoir à vaisselle et des performances de lavage.

1. Placez un niveau à bulle sur la porte et le rail du panier à l'intérieur de la cuve comme indiqué pour vérifier que le lave-vaisselle est de niveau.
2. Mettez le lave-vaisselle à niveau en ajustant les trois pieds de nivellement individuellement.
3. Lorsque vous mettez le lave-vaisselle à niveau, faites attention à ne pas laisser le lave-vaisselle se renverser.

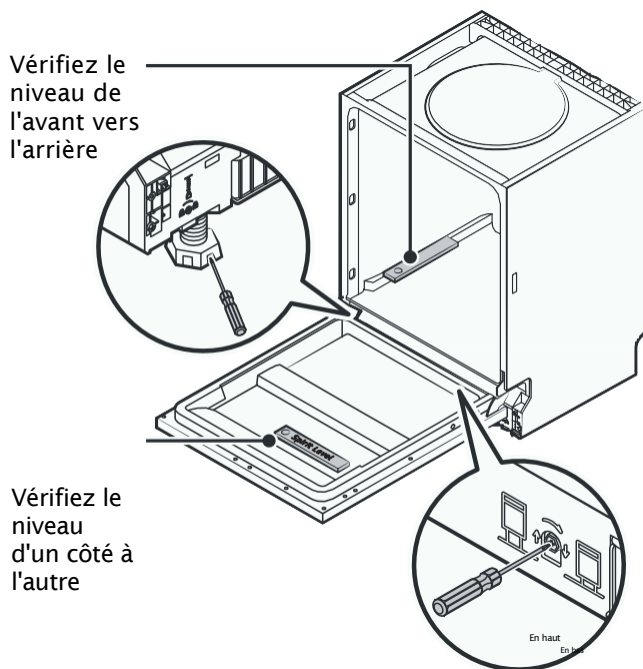

REMARQUE :

La hauteur maximale de réglage des pieds est de 50 mm.

CONSEILS DE DÉPANNAGE

Avant d'appeler pour un service

L'examen des tableaux sur les pages suivantes peut vous éviter d'appeler le service.

Problème	Causes possibles	Que faire
Le lave-vaisselle ne démarre pas	Fusible grillé ou disjoncteur déclenché.	Remplacez le fusible ou réinitialisez le disjoncteur. Retirez tous les autres appareils partageant le même circuit avec le lave-vaisselle.
	L'alimentation n'est pas allumée.	Assurez-vous que le lave-vaisselle est allumé et que la porte est bien fermée. Assurez-vous que le cordon d'alimentation est correctement branché sur la prise murale.
	La pression de l'eau est faible	Vérifiez que l'alimentation en eau est correctement connectée et que l'eau est ouverte.
	Porte du lave-vaisselle mal fermée.	Assurez-vous de bien fermer la porte et de la verrouiller.
Eau non pompée du lave-vaisselle	Tuyau de vidange tordu ou coincé.	Vérifiez le tuyau de vidange.
	Filtre bouché.	Vérifiez le système de filtration.
	Évier de cuisine bouché.	Vérifiez l'évier de la cuisine pour vous assurer qu'il se draine bien. Si le problème vient de l'évier de la cuisine qui ne se vide pas, vous aurez peut-être besoin d'un plombier plutôt que d'un réparateur pour les lave-vaisselle.

Mousse dans la baignoire	Mauvais détergent.	Utilisez uniquement le détergent spécial lave-vaisselle pour éviter la mousse. Si cela se produit, ouvrez le lave-vaisselle et laissez la mousse s'évaporer. Ajoutez 1 litre d'eau froide au fond du lave-vaisselle. Fermez la porte du lave-vaisselle, puis sélectionnez n'importe quel cycle. Au départ, le lave-vaisselle évacue l'eau. Ouvrez la porte une fois l'étape de vidange terminée et vérifiez si la mousse a disparu. Répétez l'opération si nécessaire.
--------------------------	--------------------	--

Problème	Causes possibles	Que faire
	Produit de rinçage renversé.	Essuyez toujours immédiatement les déversements de produit de rinçage .
Intérieur de la baignoire teinté	Il se peut qu'un détergent contenant du colorant ait été utilisé.	Assurez-vous que le détergent ne contient pas de colorant.
Film blanc sur la surface intérieure	Minéraux d'eau dure.	Pour nettoyer l'intérieur, utilisez le chiffon doux humide avec un détergent pour lave-vaisselle et portez des gants en caoutchouc. N'utilisez jamais d'autre nettoyant que le détergent pour lave-vaisselle, sinon cela pourrait provoquer de la mousse ou de la mousse.
Il y a des taches de rouille sur les couverts	Les articles concernés ne sont pas résistants à la corrosion.	Évitez de laver au lave-vaisselle des articles qui ne sont pas résistants à la corrosion.
	Un programme n'a pas fonctionné après l'ajout de sel pour lave-vaisselle. Des traces de sel ont pénétré dans le cycle de lavage.	Exécutez toujours un programme de lavage sans vaisselle après l'ajout sel. Ne sélectionnez pas la fonction Turbo (le cas échéant) après avoir ajouté du sel pour lave-vaisselle .

	Le couvercle du plus doux est desserré.	Vérifiez que le couvercle de l'adoucissant est bien fixé.
Bruit de cognement dans le lave-vaisselle	Un bras gicleur cogne contre un article dans un panier	Interrompez le programme et réorganisez les articles qui obstruent le bras gicleur.
Bruit de cliquetis dans le lave-vaisselle	La vaisselle est en vrac dans le lave-vaisselle.	Interrompez le programme et réorganisez les articles de vaisselle.
Bruit de cognement dans les conduites d'eau	Cela peut être causé par l'installation sur site ou la section transversale de la tuyauterie.	Cela n'a aucune influence sur le fonctionnement du lave-vaisselle. En cas de doute, contactez un plombier qualifié.
La vaisselle n'est pas propre	La vaisselle n'était pas chargée correctement.	Voir PARTIE II. « Préparation et chargement de la vaisselle ».
	Le programme était pas assez puissant.	Choisissez un programme plus intensif.

Problème	Causes possibles	Que faire
La vaisselle n'est pas propre.	Pas assez de détergent a été distribué.	Utilisez plus de détergent ou changez de détergent.
	Des articles bloquent le mouvement des bras gicleurs.	Réorganisez les articles de manière à ce que le spray puisse tourner librement.
	La combinaison de filtres n'est pas propre ou n'est pas correctement installée dans la base de l'armoire de lavage. Cela peut entraîner le blocage des jets du bras gicleur.	Nettoyez et/ou installez correctement le filtre. Nettoyez les jets du bras gicleur.

Trouble sur la verrerie.	Combinaison d'eau douce et de trop de détergent.	Utilisez moins de détergent si vous avez de l'eau douce et sélectionnez un cycle plus court pour laver la verrerie et la nettoyer.
Des taches blanches apparaissent sur la vaisselle et les verres.	Les zones d'eau dure peuvent provoquer des dépôts de calcaire.	Vérifiez les paramètres de l'adoucisseur d'eau ou l'état de remplissage du réservoir de sel.
Marques noires ou grises sur la vaisselle	Les ustensiles en aluminium ont frotté contre la vaisselle	Utilisez un nettoyant abrasif doux pour éliminer ces marques.
Détergent laissé dans le distributeur	Distributeur de détergent pour bloc vaisselle	Recharger correctement la vaisselle.
La vaisselle ne sèche pas	Chargement incorrect	Utilisez des gants si des résidus de détergent peuvent être trouvés sur la vaisselle pour éviter les irritations cutanées.
	La vaisselle est retirée trop tôt	Ne videz pas votre lave-vaisselle immédiatement après le lavage. Ouvrez légèrement la porte pour que la vapeur puisse sortir. Sortez la vaisselle jusqu'à ce que la température intérieure soit sûre au toucher. Déchargez d'abord le panier inférieur pour éviter que l'eau ne tombe du panier supérieur.

Problème	Causes possibles	Que faire
La vaisselle ne sèche pas	Le mauvais programme a été sélectionné.	Avec un programme court, la température de lavage est plus basse, ce qui diminue les performances de nettoyage. Choisissez un programme avec un temps de lavage long.

Utilisation de
couverts avec un
revêtement de
mauvaise qualité.

Le drainage de l'eau est plus difficile
avec ces articles. Les couverts ou la
vaisselle de ce type ne conviennent
pas au lavage au lave-vaisselle.

AVERTISSEMENT

L'auto-réparation ou la réparation non professionnelle peut entraîner des risques graves pour la sécurité de l'utilisateur de l'appareil et une garantie d'impact.

Disponibilité des pièces de rechange

Sept ans après la mise sur le marché de la dernière unité du modèle :

- moteur, pompe de circulation et de vidange, radiateurs et éléments chauffants, y compris les pompes à chaleur (séparément ou groupées), tuyauterie et équipements connexes, y compris tous les tuyaux, vannes, filtres et aqua-stops, pièces structurelles et intérieures liées aux assemblages de portes (séparément ou groupés), cartes de circuits imprimés, affichages électroniques, pressostats, thermostats et capteurs, logiciels et micrologiciels, y compris le logiciel de réinitialisation.
- **Dix ans après la mise sur le marché de la dernière unité du modèle :** charnières et joints de porte, autres joints, bras gicleurs, filtres de vidange, racks intérieurs et périphériques en plastique tels que paniers et couvercles.

CHARGEMENT DES PANIERS SELON EN60436 :

Charger le lave-vaisselle à sa pleine capacité contribuera à des économies d'énergie et d'eau.

1. Panier supérieur :

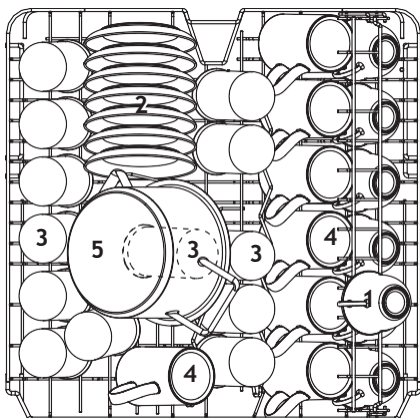

Nombre	Article
1	Tasses
2	Soucoupes
3	Lunettes
4	Grosses tasses
5	Petit pot

2. Panier inférieur :

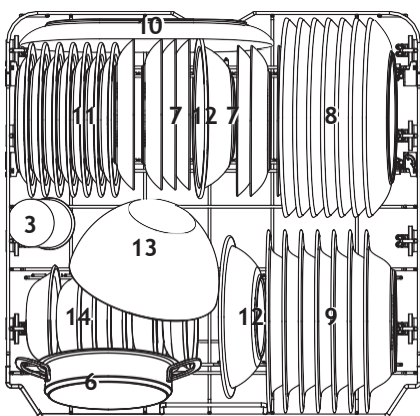

Nombre	Article
6	Marmite de four
7	Assiettes à dessert
8	Assiettes plates
9	Assiettes creuses
10	Plateau ovale
11	Assiettes à dessert en mélamine
12	Bols en mélamine
13	Bol en verre
14	Bols à dessert

3. Porte-couverts :

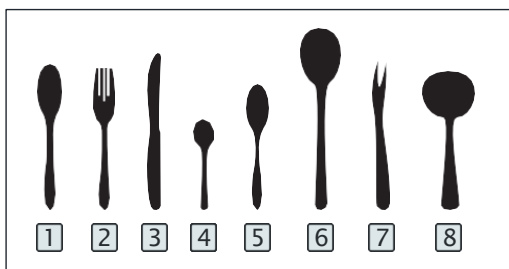
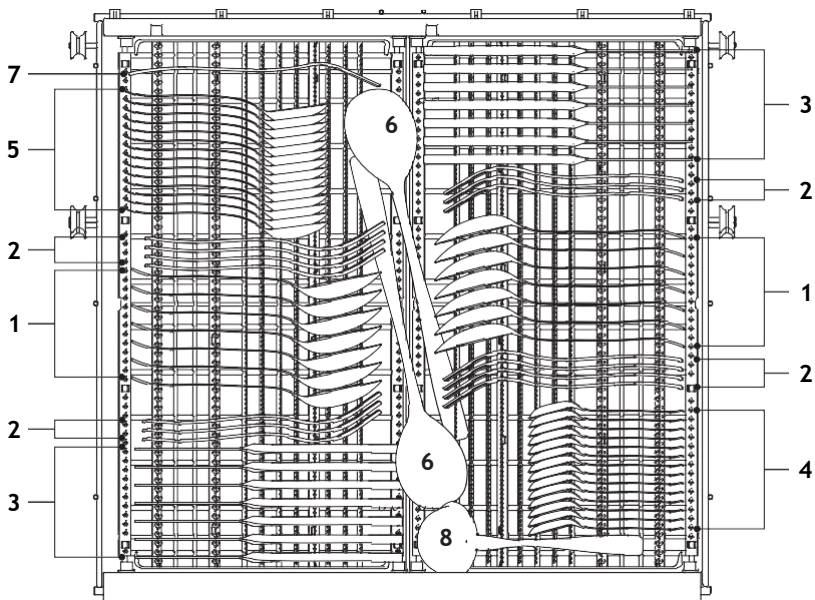

Nombre	Article
1	Cuillères à soupe
2	Fourchettes
3	Couteaux
4	Cuillères à café
5	Cuillères à dessert
6	Cuillères de service
7	Fourchette de service

Informations pour les tests de comparabilité conformément à la EN60436 Capacité : 14 couverts
 Position du panier supérieur : position basse
 Programme : ECO
 Réglage du produit de rinçage : Max Réglage de l'adoucissant : H3

Porte-couverts Pointes utilisées

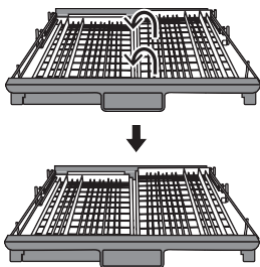

Soulevez le panier droit, les paniers gauche et droit sont plats.

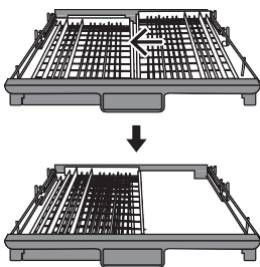

Déplacez le panier de droite à gauche, deux paniers se chevauchent.

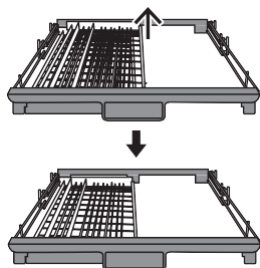

Retirez le panier droit du plateau, il n'a que le panier gauche.

GUIDE D'UTILISATION RAPIDE

Veillez lire le contenu correspondant dans le manuel d'instructions pour une méthode d'utilisation détaillée.

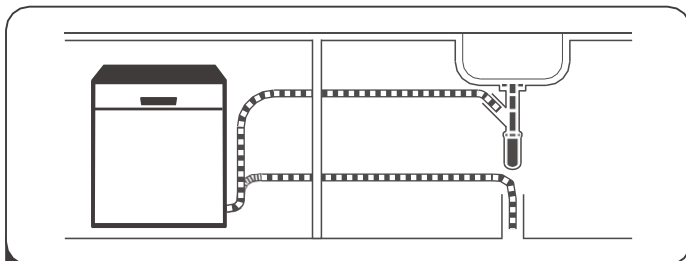

1 Installer le lave-vaisselle

(Veillez consulter la section 5 INSTRUCTIONS

D'INSTALLATION de la PARTIE I. : Version générique.)



2 Retirez les résidus plus gros de la vaisselle. Évitez le pré-rinçage.

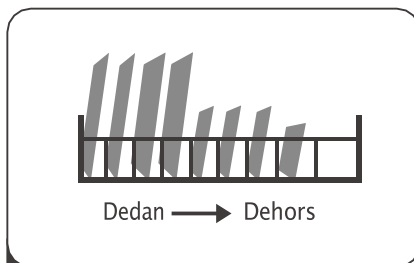

3 Chargez les paniers.

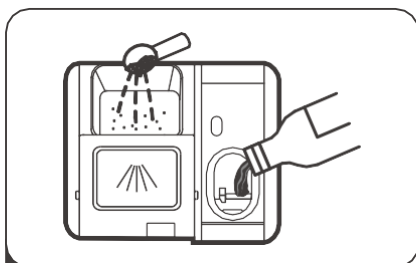

4 Remplissez le distributeur de détergent et de produit de rinçage.

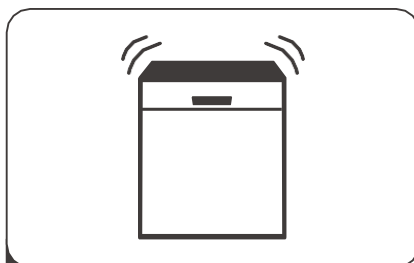

5 Sélectionnez un programme approprié et démarrez le lave-vaisselle.

UTILISATION DE VOTRE LAVE-VAISSELLE

Panneau de configuration

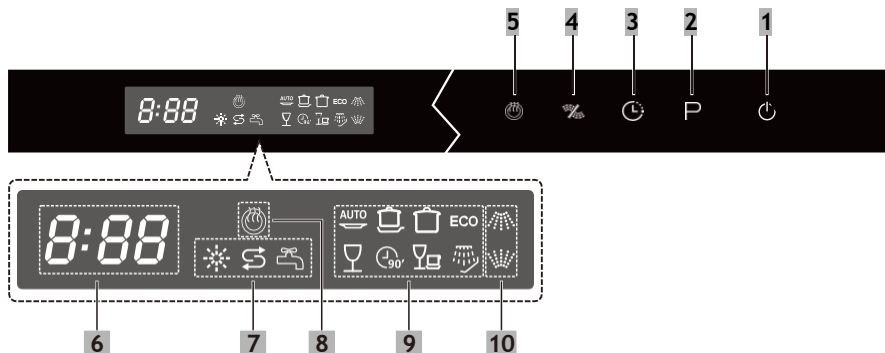











Fonctionnement (bouton)

1 Pouvoir	Appuyez sur ce bouton pour allumer votre lave-vaisselle, l'écran s'allume.
2 Programme	Sélectionnez le programme de lavage approprié, l'indicateur de programme sélectionné s'allumera.
3 Retarder	Appuyez sur ce bouton pour régler les heures différées de lavage. Vous pouvez retarder le début du lavage jusqu'à 24 heures. Une pression sur ce bouton retarde le début du lavage d'une heure.
4 Alt	Appuyez sur le bouton pour sélectionner le panier supérieur ou le panier inférieur chargé, et les indicateurs de réponse (🍽️ 🍽️) s'allumeront.
5 Séchage supplémentaire	Pour appuyer sur ce bouton pour choisir la fonction de séchage supplémentaire, les indicateurs correspondants (🔥) s'allumeront.

Montrer

6 Écran	Pour afficher l'heure de rappel, le temps de retard, le code d'erreur, etc.
----------------	---

Montrer

<p>7 Indicateur d'avertissement</p>	<p> Produit de rinçage Si le  voyant est allumé, cela signifie que le lave-vaisselle est à court de produit de rinçage pour lave-vaisselle et qu'il doit être rechargé.</p> <p> Sel Si le  voyant est allumé, cela signifie que le lave-vaisselle est à court de sel pour lave-vaisselle et qu'il doit être rempli.</p> <p> Robinet d'eau Si le  voyant est allumé, cela signifie que le robinet d'eau est fermé.</p>
<p>8 Séchage supplémentaire</p>	<p> Séchage supplémentaire Pour sécher la vaisselle plus complètement. (Il ne peut être utilisé qu'avec Intensif, Universel, ECO, Verre, 90min.)</p>
<p>9 Indicateur de programme</p>	<p> AUTO Auto Pour la vaisselle légèrement, normalement ou très sale, avec ou sans aliments séchés.</p> <p> Intensif Pour la vaisselle la plus sale, et les casseroles, poêles, plats, etc. normalement sales. Avec des aliments séchés.</p> <p> Universel Pour les charges normalement sales, telles que les casseroles, les assiettes, les verres et les casseroles légèrement sales.</p> <p>ECO ÉCO Il s'agit d'un programme standard, il convient pour nettoyer la vaisselle normalement sale et c'est le programme le plus efficace en termes de consommation combinée d'énergie et d'eau pour ce type de vaisselle.</p> <p> Verre Pour la vaisselle et le verre légèrement sales.</p>



90 minutes



Pour les charges normalement sales qui nécessitent un lavage rapide.



Rapide

Un lavage plus court pour les charges légèrement sales qui n'ont pas besoin de séchage.

Montrer

9 Indicateur de programme	 Tremper Pour rincer la vaisselle que vous prévoyez de laver plus tard dans la journée.
10 Indicateur Alt	 Supérieur Lorsque vous sélectionnez Supérieur, seule la buse supérieure du panier est activée. La buse inférieure ne fonctionnera pas.  Baisser Lorsque vous sélectionnez Lower, seule la buse du rack inférieur est activée. La buse supérieure ne fonctionnera pas.

Adoucisseur

L'adoucisseur d'eau doit être réglé manuellement, à l'aide du cadran de dureté de l'eau. L'adoucisseur d'eau est conçu pour éliminer les minéraux et les sels de l'eau, ce qui aurait un effet néfaste ou néfaste sur le fonctionnement de l'appareil.

Plus il y a de minéraux, plus votre eau est dure.

L'adoucisseur doit être ajusté en fonction de la dureté de l'eau dans votre région. Votre autorité locale de l'eau peut vous conseiller sur la dureté de l'eau dans votre région.

Ajuster la consommation de sel

Le lave-vaisselle est conçu pour permettre d'ajuster la quantité de sel consommée en fonction de la dureté de l'eau utilisée. Il s'agit d'optimiser et de personnaliser le niveau de consommation de sel.

Veuillez suivre les étapes ci-dessous pour ajuster la consommation de sel.

1. Ouvrez la porte, allumez l'appareil ;
2. Dans les 60 secondes suivant la mise en marche de l'appareil, appuyez sur le bouton Programme pendant plus de 5 secondes pour entrer en mode de réglage de l'adoucisseur d'eau.
3. Appuyez à nouveau sur le bouton Programme pour sélectionner le réglage approprié en fonction de la dureté de votre eau locale, le réglage changera dans l'ordre suivant :
H3->H4->H5->H6->H1->H2->H3 ;
4. Sans opération en 5 secondes ou appuyez sur le bouton d'alimentation pour terminer la configuration et quitter le mode de configuration.

DURETÉ DE L'EAU				Niveau d'adoucisseur d'eau	La régénération se produit tous les X programmes (séquence 1)	Consommation de sel (gramme/cycle)
dH° allemand	Français °fH	Clarke °britannique	Mmol/l			
0 - 5	0 - 9	0 - 6	0 - 0.94	H1	Pas de régénération	0
6 - 11	10 - 20	7 - 14	1.0 - 2.0	H2	10	9
12 - 17	21 - 30	15 - 21	2.1 - 3.0	H3	5	12
18 - 22	31 - 40	22 - 28	3.1 - 4.0	H4	3	20
23 - 34	41 - 60	29 - 42	4.1 - 6.0	H5	2	30
35 - 55	61 - 98	43 - 69	6.1 - 9.8	H6	1	60

1°dH=1.25 °fH=0.178mmol/l Le réglage d'usine : H3

- 1) Chaque cycle avec une opération de régénération consomme 2,0 litres d'eau supplémentaires, la consommation d'énergie augmente de 0,02 kWh et le programme s'étend de 4 minutes.



Veillez consulter la section 3 Chargement du sel dans l'adoucisseur de la PARTIE I. : Version générique, si votre lave-vaisselle marque de sel



REMARQUE :

Si votre modèle n'a pas d'adoucisseur d'eau, vous pouvez ignorer cette section. Adoucisseur

La dureté de l'eau varie d'un endroit à l'autre. Si de l'eau dure est utilisée dans le lave-vaisselle, des dépôts se formeront sur la vaisselle et les ustensiles.

L'appareil est équipé d'un adoucisseur spécial qui utilise un récipient à sel spécialement conçu pour éliminer la chaux et les minéraux de l'eau.

Préparation et chargement de la

- Envisagez d'acheter des ustensiles qui vont au lave-vaisselle.
- Pour des articles particuliers, sélectionnez un programme avec la température la plus basse possible.
- Pour éviter tout dommage, ne sortez pas le verre et les couverts du lave-vaisselle immédiatement après la fin du programme.

Pour laver les couverts/plats suivants

Ne conviennent pas

- Couverts avec poignées en bois, en porcelaine ou en nacre
- Articles en plastique qui ne résistent pas à la chaleur
- Couverts plus anciens avec des pièces collées qui ne résistent pas à la température • Couverts ou plats collés
- Articles en étain ou en tonnelier • Verre de cristal
- Articles en acier sujets à la rouille • Plateaux en bois
- Articles en fibres synthétiques

Sont d'une aptitude limitée

- Certains types de verres peuvent devenir ternes après un grand nombre de lavages
- Les pièces en argent et en aluminium ont tendance à se décolorer pendant le lavage
- Les motifs émaillés peuvent s'estomper s'ils sont lavés fréquemment en machine

Recommandations pour le chargement du lave-vaisselle

Grattez les grandes quantités de restes de nourriture. Ramollir les restes d'aliments brûlés dans des casseroles. Il n'est pas nécessaire de rincer la vaisselle à l'eau courante.

Pour de meilleures performances du lave-vaisselle, suivez ces directives de chargement. **(Les caractéristiques et l'apparence des paniers et des paniers à couverts peuvent varier de votre modèle.)**

Placez les objets dans le lave-vaisselle de la manière suivante :

- Les objets tels que les tasses, les verres, les casseroles, les poêles, etc. doivent être orientés vers le bas.
- Les articles incurvés, ou ceux avec des évidements, doivent être chargés en biais afin que l'eau puisse s'écouler .
- Tous les ustensiles sont empilés en toute sécurité et ne peuvent pas se renverser.
- Tous les ustensiles sont placés de manière à ce que les bras gicleurs puissent tourner librement pendant le lavage.
- Chargez des objets creux tels que des tasses, des verres, des casseroles, etc. Avec l'ouverture vers le bas afin que l'eau ne puisse pas s'accumuler dans le récipient ou une base profonde.
- La vaisselle et les couverts ne doivent pas se trouver les uns dans les autres ou se couvrir les uns les autres. • Pour éviter tout dommage, les lunettes ne doivent pas se toucher.
- Le panier supérieur est conçu pour contenir de la vaisselle plus délicate et plus légère comme des verres, des tasses à café et à thé.
- Les couteaux à longue lame rangés en position verticale sont un danger potentiel !
- Les couverts longs et tranchants, tels que les couteaux à découper, doivent être positionnés horizontalement dans le panier supérieur.
- Veuillez ne pas surcharger votre lave-vaisselle. Ceci est important pour de bons résultats et pour une consommation d'énergie raisonnable.



REMARQUE :

Les très petits articles ne doivent pas être lavés au lave-vaisselle car ils pourraient facilement tomber du panier.

Retrait de la vaisselle

Pour éviter que l'eau ne s'écoule du panier supérieur dans le panier inférieur, nous

vous recommandons de vider d'abord le panier inférieur, puis le panier supérieur.

⚠ AVERTISSEMENT



Les articles seront chauds ! Pour éviter tout dommage, ne sortez pas le verre et les couverts du lave-vaisselle pendant environ 15 minutes après la fin du programme.

Chargement du panier supérieur

Le panier supérieur est conçu pour contenir de la vaisselle plus délicate et plus légère telle que des verres, des tasses à café et à thé et des soucoupes, ainsi que des assiettes, des petits bols et des casseroles peu profondes (à condition qu'ils ne soient pas trop sales). Positionnez la vaisselle et les ustensiles de cuisine de manière à ce qu'ils ne soient pas déplacés par les jets d'eau.



Chargement du panier inférieur

Nous vous suggérons de placer les articles volumineux et difficiles à nettoyer dans le panier inférieur : tels que des casseroles, des poêles, des couvercles, des plats de service et des bols, comme le montre la figure ci-dessous. Il est préférable de placer les plats de service et les couvercles sur le côté des grilles afin d'éviter de bloquer la rotation du bras gicleur supérieur.



Le diamètre maximum conseillé pour les plaques devant le distributeur de détergent est de 19 cm, ceci pour ne pas gêner l'ouverture de celui-ci.

Chargement du panier à couverts

Les couverts doivent être placés dans le panier à couverts séparément les uns des autres dans les positions appropriées. Évitez d'emboîter les couverts pour éviter des performances de nettoyage insuffisantes .

AVERTISSEMENT



Ne laissez aucun objet s'étendre par le bas.
Chargez toujours les ustensiles tranchants avec la pointe acérée vers le bas !



Pour un effet de lavage optimal, veuillez charger les paniers en vous référant aux options de chargement standard dans la dernière section de la PARTIE I. :
Version générique

Fonction du produit de rinçage et du

Le produit de rinçage est libéré lors du rinçage final pour éviter que l'eau ne forme des gouttelettes sur votre vaisselle, ce qui peut laisser des taches et des stries. Il améliore également le séchage en permettant à l'eau de s'écouler de la vaisselle. Votre lave-vaisselle est conçu pour utiliser des produits de rinçage liquides.

AVERTISSEMENT

Ne remplissez jamais le distributeur de produit de rinçage avec d'autres substances (par ex. produit de nettoyage pour lave-vaisselle, détergent liquide). Cela endommagerait l'appareil.

Quand remplir le produit de rinçage

La régularité du distributeur à remplir dépend de la fréquence à laquelle la vaisselle est lavée et du réglage du produit de rinçage utilisé.

- L'indicateur de faible niveau de produit de rinçage () s'allumera lorsque plus de produit de rinçage est nécessaire.
- Ne remplissez pas trop le distributeur de produit de rinçage.

Fonction du détergent

Les ingrédients chimiques qui composent le détergent sont nécessaires pour éliminer, écraser et éliminer toute la saleté du lave-vaisselle. La plupart des détergents de qualité commerciale conviennent à cet effet.

⚠ AVERTISSEMENT

- Utilisation correcte du détergent
N'utilisez que des détergents spécialement conçus pour les lave-vaisselle. Gardez votre détergent frais et sec.
Ne versez pas de détergent dans le distributeur avant d'être prêt à démarrer le lave-vaisselle.



Le détergent pour lave-vaisselle est corrosif ! Gardez le détergent pour lave-vaisselle hors de la portée des enfants.

Remplissage du réservoir de produit de rinçage

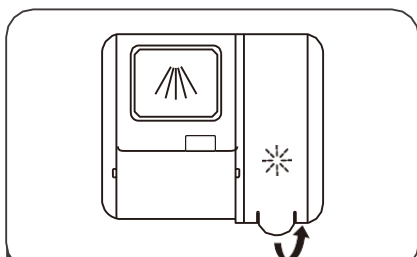

- 1 Retirez le bouchon du réservoir de rinçage en soulevant la poignée.

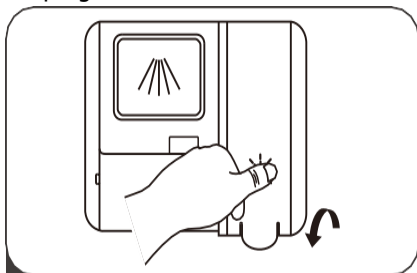

- 3 Fermez le capuchon après tout.

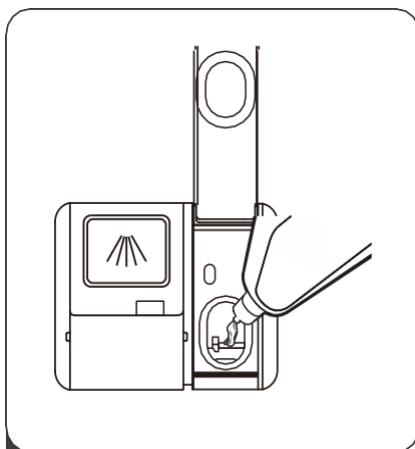

- 2 Versez le produit de rinçage dans le distributeur en faisant attention de ne pas trop remplir.

Réglage du réservoir de produit de rinçage

Pour obtenir une meilleure performance de séchage avec un produit de rinçage limité, le lave-vaisselle est conçu pour ajuster la consommation par utilisateur. Suivez les étapes ci-dessous.

1. Ouvrez la porte, allumez l'appareil.
2. Dans les 60 secondes suivant la mise en marche de l'appareil, appuyez sur le bouton Programme pendant plus de 5 secondes, puis appuyez sur le bouton Retard pour entrer dans le modèle réglé, l'indication du produit de rinçage clignote à une fréquence de 1 Hz.
3. Appuyez à nouveau sur le bouton Programme pour sélectionner le bon ensemble en fonction de vos habitudes d'utilisation, le réglage changera dans l'ordre suivant : d3->d4->d5->d1->d2->d3.
Plus le chiffre est élevé, plus le lave-vaisselle utilise de produit de rinçage.
4. Sans opération dans 5 secondes ou appuyez sur le bouton d'alimentation pour terminer la configuration et quitter le mode de réglage.

Remplissage du distributeur de détergent

Trois façons d'ouvrir le couvercle :

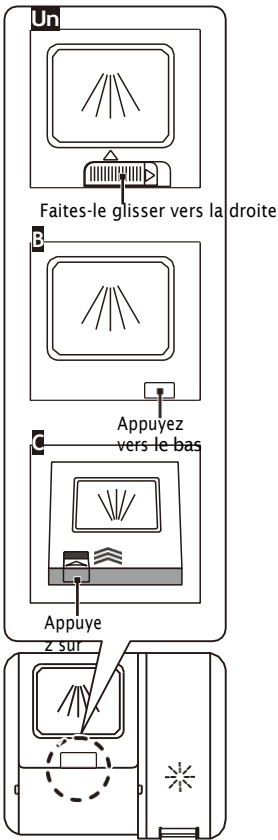

1 Veuillez choisir une voie ouverte en fonction de la situation réelle.

- A. Ouvrez le capuchon en faisant glisser le loquet de déverrouillage .
- B. Ouvrez le capuchon en appuyant sur le loquet de déverrouillage.
- C. Ouvrez le capuchon en appuyant sur le loquet de déverrouillage.



REMARQUE :

Veuillez respecter les recommandations du fabricant sur l'emballage du détergent.

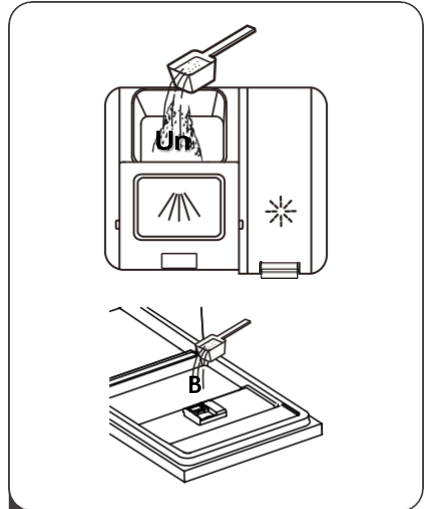

2 Ajoutez du détergent dans la plus grande cavité

(A) pour le lavage principal.

Pour un meilleur résultat de nettoyage, surtout si vous avez des articles très sales, versez une petite quantité de détergent sur la porte. Le détergent supplémentaire s'activera pendant la phase de pré-lavage.

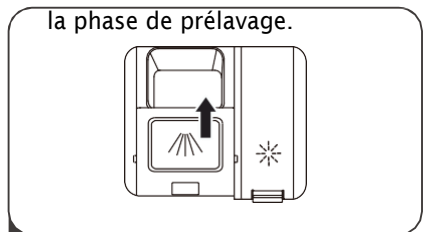





3 Fermez le rabat en le faisant glisser vers l' avant, puis en appuyant dessus.

SÉLECTION DU PROGRAMME Table des cycles de lavage

Le tableau ci-dessous montre quels programmes sont les mieux adaptés aux niveaux de résidus alimentaires sur eux et la quantité de détergent nécessaire. Il affiche également diverses informations sur les programmes. Les valeurs de consommation et la durée du programme ne sont qu'indicatives, sauf pour le programme ECO.



() indique que le programme utilise un produit de rinçage lors du dernier rinçage.

Programme	Description du cycle	Détergent Pré/Lavage Principal	Temps de course (min)	Énergie (kWh)	Eau (L)	Produit de rinçage
	Prélavage (45° C)					
Auto	Lavage automatique (55-65°C) Rinçage	4/18 g 1 ou 2 comprimés	85-150	0.850-1.550	8.5-18.7	
	Rinçage (50-55°C) Séchage					
	Prélavage (50° C) Lavage (65° C)					
Intensif	 Rinçage Rinçage Rinçage (60° C) Séchage	4/18 g 1 ou 2 comprimés	205	1.615	18.6	
	Prélavage (45° C) Lavage (55° C)					
Universel	 Rinçage Rinçage (55° C) Séchage	4/18 g 1 ou 2 comprimés	175	1.230	14.8	
ECO	 Lavage (50° C) Rinçage Rinçage (45° C) Séchage	22 grammes 1 ou 2 comprimés	220	0.747	9.8	
	 Lavage avant lavage (50° C)	4/18 g				
	Verre	Rinçage (50° C)				Rinçage (50° C) Séchage

1 ou 2
comprimés
120

0.995

14.8

Programme	Description Du cycle	Détergent Lavage pré/principal		Course Temps (min)	Énergie (kWh)	Eau (L)
Lavage (55° C)						
 90 minutes	Rinçage Rinçage (50° C) Séchage	22 gram mes <hr/> 1 ou 2 comprimés		90	1.180	11.9 ●
 Rapide	Lavage (45° C) Rinçage (45° C)	12 gramm es <hr/> 1 ongles		30	0.820	11.3 ○
	Pré-lavage			15	0.018	4.1 ○

Tremper

REMARQUE :

ÉCO : Le programme ECO est adapté au nettoyage de la vaisselle normalement sale, c'est pour cet usage, c'est le programme le plus efficace en termes de consommation combinée d'énergie et d'eau, et il est utilisé pour évaluer la conformité avec la législation européenne sur l'écoconception.

Économie d'énergie

1. Le pré-rinçage des articles de vaisselle entraîne une augmentation de la consommation d'eau et d'énergie et n'est pas recommandé.
2. Le lavage de la vaisselle dans un lave-vaisselle domestique consomme généralement moins d'énergie et d'eau dans la phase d'utilisation que le lavage de la vaisselle à la main lorsque le lave-vaisselle domestique est utilisé conformément aux instructions.

Démarrage d'un programme

1. Tirez le panier inférieur et supérieur, chargez la vaisselle et repoussez-la. Il est recommandé de charger d'abord le panier inférieur, puis le panier supérieur.
2. Versez le détergent.
3. Insérez la fiche dans la prise. L'alimentation se référer à la dernière page Fiche du produit. Assurez-vous que l'alimentation en eau est ouverte à pleine pression.
4. Ouvrez la porte, appuyez sur le bouton d'alimentation.
5. Choisissez un programme, le voyant de réponse s'allumera. Fermez ensuite la porte, le lave-vaisselle commencera son cycle.

Changer le programme en cours de

Un programme ne peut être modifié que s'il n'a fonctionné que pendant une courte période, sinon le détergent a peut-être déjà été libéré ou l'eau de lavage avec le détergent a déjà été vidangée. Si tel est le cas, le lave-vaisselle doit être réinitialisé et le distributeur de détergent doit être rempli. Pour réinitialiser le lave-vaisselle, suivez les instructions ci-dessous :

1. Ouvrez un peu la porte pour arrêter le lave-vaisselle, une fois que le bras gicleur a cessé de fonctionner, vous pouvez ouvrir complètement la porte.
2. Appuyez sur le bouton Programme plus de trois secondes pour que la machine soit en mode de sélection de programme.
3. Vous pouvez modifier le programme sur le réglage de cycle souhaité.

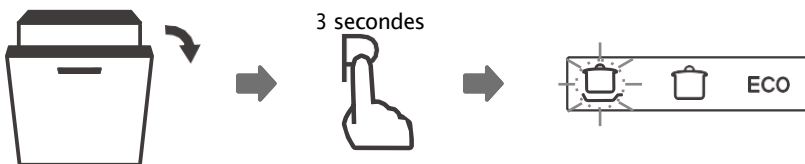

Vous oubliez d'ajouter un plat ?

Un plat oublié peut être ajouté à tout moment avant l'ouverture du distributeur de détergent. Si c'est le cas, suivez les instructions ci-dessous :

1. Ouvrez un peu la porte pour arrêter le lavage.
2. Une fois que les bras gicleurs ont cessé de fonctionner, vous pouvez ouvrir complètement la porte.
3. Ajoutez les plats oubliés.
4. Fermez la porte, le lave-vaisselle continuera à fonctionner après 10 secondes.

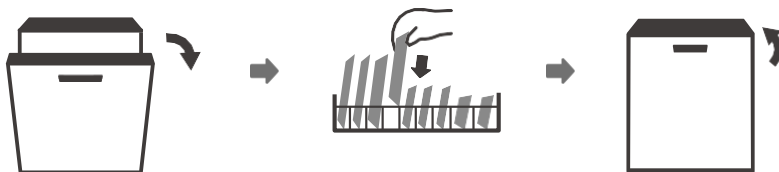

AVERTISSEMENT



Il est dangereux d'ouvrir la porte en cours de cycle, car la vapeur chaude peut vous brûler.

Ouverture automatique

Après le lavage, la porte s'ouvrira automatiquement pour obtenir un meilleur effet de séchage.

REMARQUE :

La porte du lave-vaisselle ne doit pas être bloquée lorsqu'elle est réglée pour s'ouvrir automatiquement. Cela peut perturber le fonctionnement de la serrure des portes.



CODES D'ERREUR

En cas de dysfonctionnement, le lave-vaisselle affichera des codes d'erreur pour les identifier :

Codes	Significations	Causes possibles
E1 long.	Temps d'entrée plus	Les robinets ne sont pas ouverts, ou la consommation d'eau est limitée, ou la pression de l'eau est trop faible.
E3	Ne pas atteindre requis température.	Dysfonctionnement de l'élément chauffant .
E4	Déborder.	Un élément du lave-vaisselle fuit.
E8	Échec de l'orientation de vanne de distribution.	Circuit ouvert ou rupture de la vanne de distribution.
Ed	Défaillance de la communication entre le circuit imprimé principal avec circuit imprimé d'affichage.	Ouvrez le circuit ou coupez le câblage pour la communication.



AVERTISSEMENT

- En cas de débordement, coupez l'alimentation en eau principale avant d'appeler un service.
- S'il y a de l'eau dans le bac de base en raison d'un débordement ou d'une petite fuite, l'eau doit être évacuée avant de redémarrer le lave-vaisselle.
- S'il y a un code d'erreur qui ne peut pas être résolu, veuillez demander l'aide d'un professionnel.

COMPTEUR D'UTILISATION

Lorsque le cordon d'alimentation est connecté, mais que le lave-vaisselle n'est pas allumé, ouvrez la porte, appuyez sur le bouton Delay et maintenez-le enfoncé pendant 5 secondes, l'écran du lave-vaisselle affichera le nombre d'utilisations.

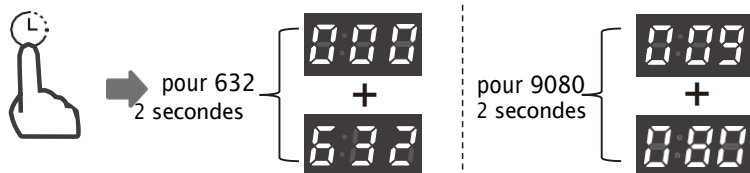

pendant 5 secondes

Exemple:

632 : Affiche 000 pendant deux secondes, puis affiche 632 pendant deux secondes, enfin il sera éteint. 9080 : Affiche 009 pendant deux secondes, puis affiche 080 pendant deux secondes, enfin il sera désactivé.

INFORMATIONS TECHNIQUES

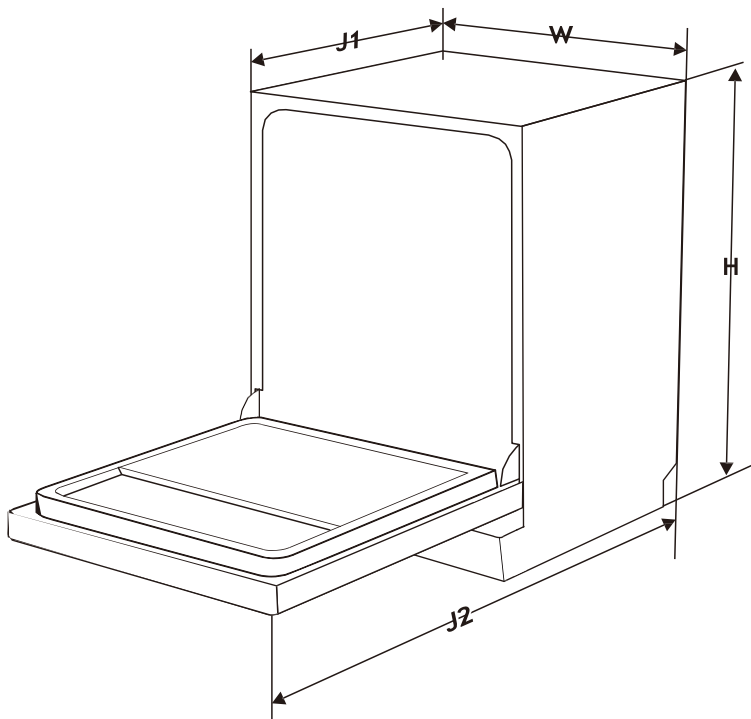

Hauteur (H)	815 millimètres
Largeur (W)	598 millimètres
Profondeur (D1)	550mm (avec la porte fermée)
Profondeur (D2)	1150mm (avec la porte ouverte à 90°)

Fiche d'information sur le produit (EN60436)

Nom ou marque du fournisseur : SCHNEIDER

Adresse du fournisseur (b) :

Identificateur du modèle : SCLVI1444T-G

Paramètres généraux du produit :

Paramètre	Valeur	Paramètre	Valeur	
Capacité nominale (a) (ps)	14	Dimensions en cm	Hauteur	82
			Largeur	60
			Profondeur	55
EEl (a)	N° 43.9	Classe d'efficacité énergétique (a)	C (c)	
Indice de performance de nettoyage (a)	1,125	Indice de performance de séchage (a)	1,065	
Consommation d'énergie en kWh [par cycle], sur la base du programme éco utilisant le remplissage d'eau froide. La consommation d'énergie réelle dépendra de l'utilisation de l'appareil.	0,747	Consommation d'eau en litres [par cycle], basée sur le programme éco. La consommation réelle d'eau dépendra de la façon dont l'appareil est utilisé et de la dureté de l'eau.	9. Planche à billets ⁸	
Durée du programme (a) (h : min)	3:40	Type	Intégré	
Émissions sonores acoustiques aériennes (a) (dB(A) re 1 pW)	44	Classe d'émission du bruit acoustique aérien (a)	B (c)	
Mode arrêt (W)	0,49	Mode veille (W)	N/A	
Démarrage différé (W) (le cas échéant)	1,00	Veille en réseau (W) (le cas échéant)	N/A	

Durée minimale de la garantie offerte par le fournisseur (b) :

Informations complémentaires :

Lien web vers le site web du fournisseur, où se trouvent les informations figurant au point 6 de l'annexe II du règlement (UE) 2019/2022 de la Commission (1) (b) :

a) pour le programme éco.

b) les modifications apportées à ces éléments ne sont pas considérées comme pertinentes aux fins de l'article 4, paragraphe 4, du règlement (UE) 2017/1369.

c) Si la base de données des produits génère automatiquement le contenu définitif de cette cellule, le fournisseur ne saisit pas ces données.

(1) Règlement (UE) 2019/2022 de la Commission du 1er octobre 2019 établissant les exigences d'écoconception applicables aux lave-vaisselle ménagers conformément à la directive 2009/125/CE du Parlement européen et du Conseil modifiant le règlement (CE) no 1275/2008 de la Commission et abrogeant le règlement (UE) no 1016/2010 de la Commission (voir page 267 du présent Journal officiel).

LA FICHE D'INFORMATION SUR LE PRODUIT SELON LE REGLEMENT UE N ° 2019/ 2016

L'étiquetage énergétique des appareils frigorifiques se trouve sous le code QR indiqué sur l'étiquette énergétique

Garantie du produit et pièces de rechange disponibles

Selon les termes de la garantie du fabricant applicable au lieu, l'utilisation du Service à la clientèle est gratuite. La durée minimale de la garantie (garantie du fabricant pour les consommateurs privés) dans l'Espace Economique Européen est de 2 ans selon les termes de garantie applicable au lieu. Les conditions de garantie n'affectent pas les autres droits ou réclamations détenus par vous-même en vertu de la législation locale.

Des informations détaillées sur la période de garantie et les conditions de garantie dans votre pays sont disponibles auprès du service à la clientèle, de votre revendeur ou de notre site Web.

Les pièces de rechange d'origine fonctionnelles selon la directive écoconception correspondante peuvent être obtenues auprès du service à la clientèle pendant une période d'au moins 4 ans à compter de la date de mise sur le marché de votre appareil dans l'Espace économique européen.

Service après-vente

Pour une intervention technique en raison d'un dysfonctionnement, veuillez appeler le 04 88 78 59 99.

GARANTIE

La garantie ne couvre pas les pièces d'usure du produit, ni les problèmes ou les dommages résultant de:

- (1) détériorations superficielles dues à l'usure normale du produit ;
- (2) défauts ou détériorations dus au contact du produit avec des liquides et dus à la corrosion provoquée par la rouille ou de présence d'insectes ;
- (3) tout incident, abus, utilisation impropre, modification, démontage ou réparation non autorisés ;
- (4) toute opération impropre d'entretien, utilisation non conforme aux instructions concernant le produit ou le branchement à une tension incorrecte ;
- (5) toute utilisation d'accessoires non fournis ou non approuvés par le fabricant.



La garantie sera annulée en cas d'élimination de la plaque signalétique et/ou du numéro de série du produit.

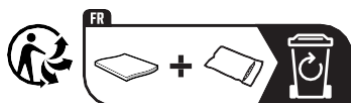

Points de collecte sur www.quefairedomesdechets.fr
Privilégiez la réparation ou le don de votre appareil !

Ce produit a été fabriqué et vendu sous la responsabilité de G3 Concepts.

Schneider, et le logo Schneider sont des marques utilisées sous licence par G3 Concepts.

Tous autres produits, services, dénominations sociales, marques, nom commerciaux, noms de produits et logos référencés ici sont la propriété de leurs titulaires respectifs.

Importateur: G3 CONCEPTS
ZAC de la Madeleine - 9-11 rue de la
Tuilerie 77500 Chelles-France
Contact tel: +33 (0)1 72 84 90 43
formulaire.contact@g3concepts.fr