

PREPARATION DE LA CHAPE POUR FONTAINE CENTRALE "MERIDIONALE"

Utiliser du ciment colle pour sceller les structures en pierre reconstituée.
Pour étanchéfier les joints, appliquer de la colle silicone type Sikaflex 11FC+ (par exemple) ou Sikabond AT.

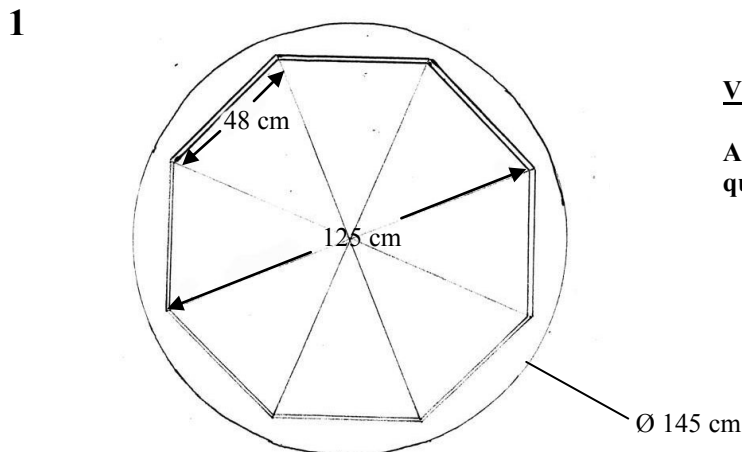

VUE DE DESSUS

ATTENTION : Orienter votre octogone en pensant à la vision que vous voulez avoir de votre fontaine.

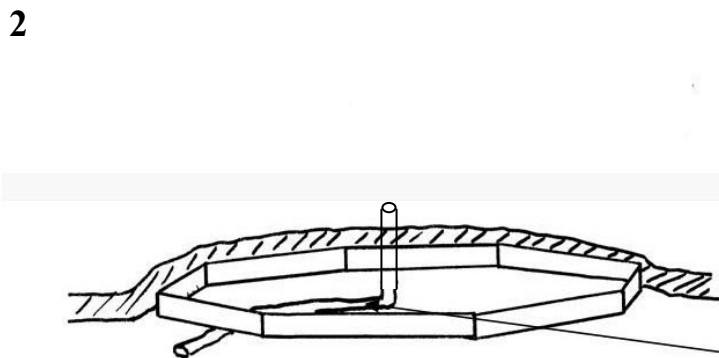

Creuser un trou de 145 cm de diamètre sur une profondeur de 10 cm.

Tracer à l'intérieur de ce trou un cercle de 125 cm de diamètre.

Faire un coffrage en octogone de 62,5 cm de rayon, de 8 faces de 48 cm de côté intérieure.

Positionner votre réserve pour l'alimentation électrique de la pompe. Glisser le fil d'alimentation dans la réserve et obturer le trou.

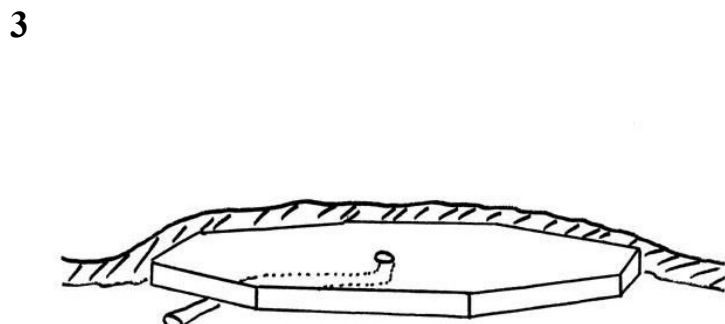

Ajouter 2 à 3 cm d'épaisseur de sable et mettre de niveau.

Couler une chape de 6 cm environ et laisser prendre le ciment pendant plusieurs jours avant d'entamer le montage de la fontaine.

ATTENTION : Pour plus de faciliter lors de la mise en place de la fontaine, la chape que vous avez coulée est plus grande que la surface de la fontaine.

SCHEMA DE MONTAGE FONTAINE CENTRALE "MERIDIONALE"

Dimensions : Ø 122 cm x H.116 cm / Poids : 365 kg

4

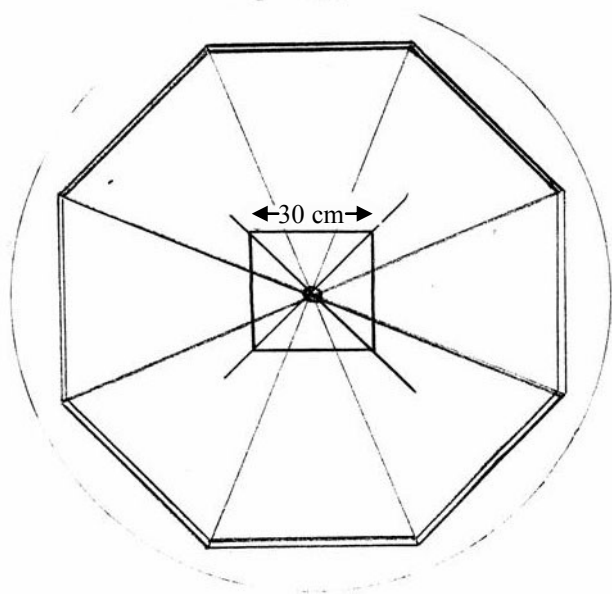

Tracer un octogone sur votre chape béton.

Tracer au centre de l'octogone le pied de la colonne qui fait 30 cm de côté, de façon à ce que les 4 côtés du pied de la colonne soit bien en face de 4 des 8 côtés de l'octogone.

5

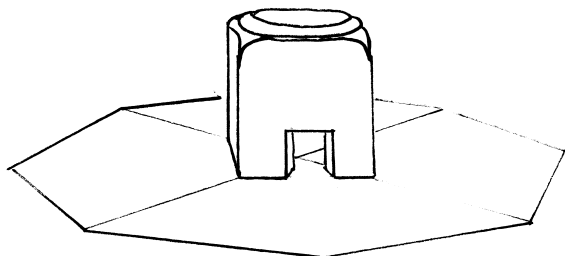

Poser le pied de la colonne en repérant que les angles de sa base concordent avec les repères tracés.

Sceller au ciment colle.

6

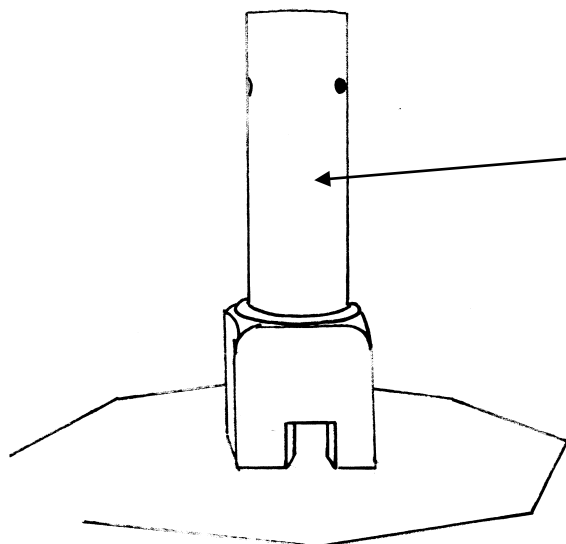

Poser et sceller la deuxième partie de la colonne.

7

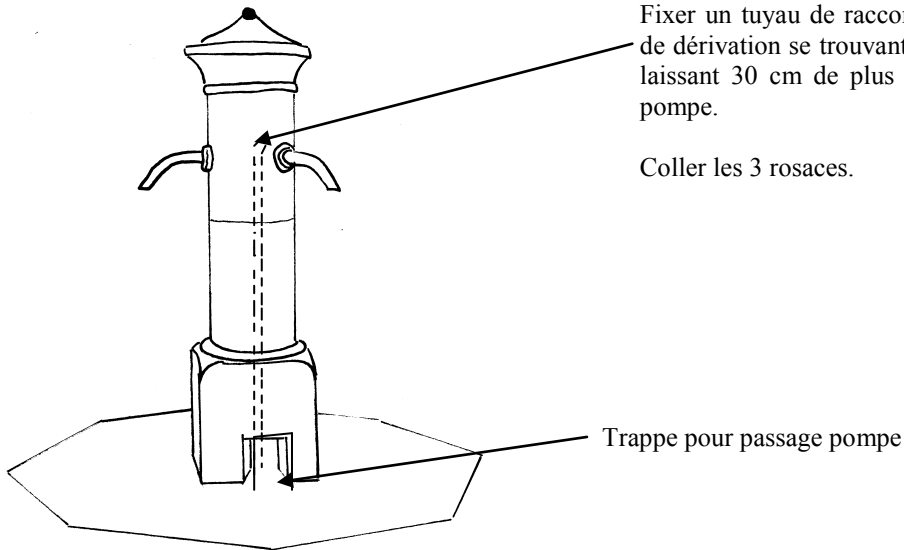

Fixer un tuyau de raccordement (type tuyau d'arrosage) à la boîte de dérivation se trouvant dans la deuxième partie de la colonne en laissant 30 cm de plus de tuyau afin de pouvoir raccorder votre pompe.

Coller les 3 rosaces.

Trappe pour passage pompe

8

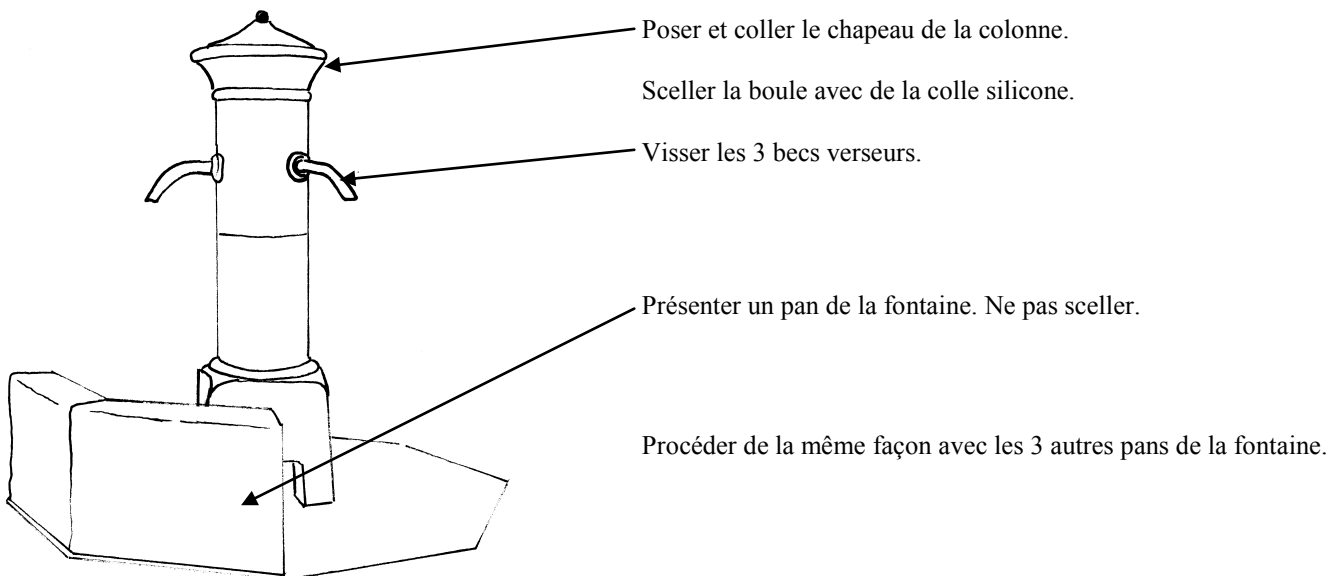

Poser et coller le chapeau de la colonne.

Sceller la boule avec de la colle silicone.

Visser les 3 becs verseurs.

Présenter un pan de la fontaine. Ne pas sceller.

Procéder de la même façon avec les 3 autres pans de la fontaine.

9

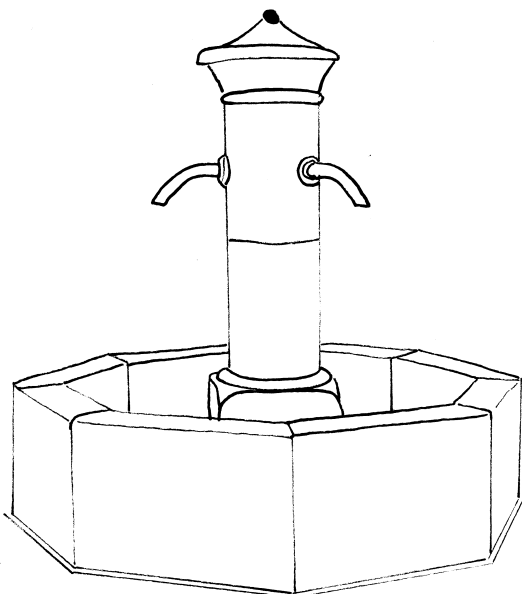

Pour sceller au ciment colle chaque élément de l'entourage, procéder de la façon suivante :

- A) Basculer le premier élément sur son arête extérieure vers vous, mettre le ciment colle dessous et repositionner cet élément.
- B) Basculer l'élément qui est à votre gauche, mettre de la colle dessous et sur le côté droit de cet élément, repositionner le et faites ainsi de suite.
- C) Enlever le trop plein de colle.
- D) Faire vos joints de finition avec le mélange utilisé précédemment (cf page 2) puis nettoyer le pourtour des joints à l'eau à l'aide d'un pinceau.

Après 24 heures de séchage, étanchéifier les joints intérieurs de la fontaine avec un tube de silicone SIKAFLEX 11FC ou SIKABOND-AT, par exemple.

Après plusieurs jours de séchage, remplir la fontaine d'eau, mettre la pompe en route et régler le débit à votre convenance.



Roc de France