

Lumisky

ENNA



NOTICE D'UTILISATION



USER GUIDE



MANUAL DE INSTRUCCIONES



BETRIEBSANLEITUNG



HANDLEIDING



MANUALE D'USO



MANUAL DE INSTRUÇÕES



INSTRUKCJA OBSŁUGI

www.lumisky.com



Contenu :

- Cable électrique ENNA + bague métallique
- Notice d'utilisation

AVANT D'UTILISER CET APPAREIL POUR LA PREMIÈRE FOIS VEUILLEZ LIRE ATTENTIVEMENT CES INSTRUCTIONS ET LES CONSERVER DANS UN ENDROIT SÛR POUR VOUS Y RÉFÉRER ULTÉRIEUREMENT.

1. CONSIGNES DE SÉCURITÉ

Veillez à ce que l'installation de vos appareils d'éclairage soit conforme avec la réglementation en vigueur. En cas de doute nous vous conseillons de faire appel à un professionnel.

AVERTISSEMENT DE SECURITE : Lors de l'assemblage et l'utilisation du luminaire, le câble d'alimentation ne doit pas être tiré au niveau du pied de l'appareil et ne doit pas être ajusté le long de la structure du luminaire. Afin d'éviter tout risque lors de l'ajustement de la position du luminaire, le câble d'alimentation doit être relâché au niveau des articulations de façon à permettre une flexion n'entraînant pas d'effort sur le câble.

Tenir hors de la portée des jeunes enfants. Le contact avec l'ampoule pourrait provoquer de graves brûlures.

Ne pas utiliser le produit si le câble est endommagé.

Ne pas placer près de sources de chaleur de plus de 60°C.

Le câble ou le cordon extérieur souple de ce luminaire ne peut pas être remplacé; si le câble est endommagé, le luminaire doit être détruit.

2. CONSIGNES DE REMPLACEMENT COMPOSANTS REMPLAÇABLES

Débranchez le luminaire avant de procéder au remplacement de l'ampoule.

Ampoule non fournie

N'utilisez pas d'ampoule de puissance supérieure à celle indiquée sur le marquage situé sur le produit.

3. CONSIGNES D'INSTALLATION

Avant toute intervention sur ce luminaire, mettez hors tension le circuit électrique sur lequel vous allez travailler.

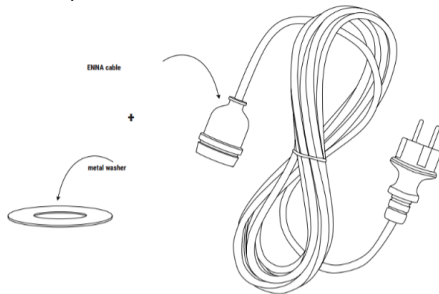

Assemblage d'un abat-jour avec notre câble électrique extérieur ENNA :

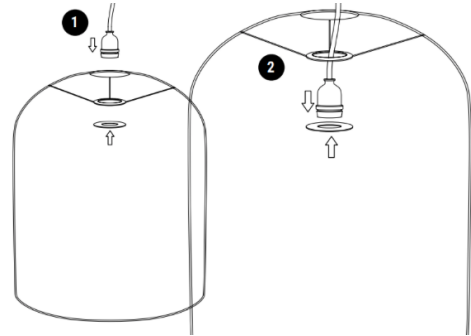

3- Vissez l'ampoule non fournie.

L'étanchéité IP44 du produit est garantie seulement en présence de l'ampoule installée.

4- Utilisez un système d'accrochage (non fourni) ou enroulez le câble autour d'une branche solide. Veillez à ce que le câble installé ne soit pas tendu et ne soit pas dans une zone de passage.

5- Raccordez la fiche de prise

Le branchement au secteur doit se faire en toute sécurité. Le raccordement doit être protégé contre la présence d'eau.

4. CONSIGNES D'UTILISATION

Veillez à utiliser le produit comme indiqué dans la notice. Une mauvaise utilisation peut endommager le produit ou son environnement.

Ce produit est conçu pour un usage en intérieur et en extérieur.

Ne rien suspendre sur l'abat-jour.

5. CONSIGNES D'ENTRETIEN

Débranchez toujours le luminaire avant de procéder au nettoyage de celui-ci.

Procédez au nettoyage des parties extérieures uniquement à l'aide d'un chiffon doux.

Pour une plus grande longévité, il est conseillé de rentrer le luminaire en fin de saison. A l'extérieur et sous l'effet du temps, ce luminaire, constitué de matière végétale, va se patiner et devenir plus foncé, ce qui est un phénomène naturel.

6. DÉPANNAGE ET CARACTÉRISTIQUES TECHNIQUES

En cas de panne, ne démontez pas vous-même l'appareil. Les parties

électriques de cet appareil ne peuvent être démontées que par une personne habilitée ou par le fabricant lui-même.

IP44

Tension d'alimentation : 220-240V

Longueur de câble 5 mètres

Ampoule non fournie



- ENNA electric cable + metal ring

- Instructions for use

BEFORE USING THIS DEVICE FOR THE FIRST TIME, PLEASE READ THESE INSTRUCTIONS CAREFULLY AND KEEP THEM IN A SAFE PLACE FOR FUTURE REFERENCE.

1. SAFETY INSTRUCTIONS

PLEASE ENSURE THAT THE INSTALLATION OF YOUR LIGHTING FIXTURES COMPLIES WITH THE RELEVANT REGULATIONS. IN CASE OF DOUBT WE ADVISE YOU TO CALL IN A PROFESSIONAL.

SAFETY WARNING: WHEN ASSEMBLING AND USING THE LUMINAIRE, THE POWER CABLE MUST NOT BE PULLED TO THE FOOT OF THE LUMINAIRE AND MUST NOT BE ADJUSTED ALONG THE STRUCTURE OF THE LUMINAIRE. TO AVOID ANY RISK WHEN ADJUSTING THE POSITION OF THE LUMINAIRE, THE POWER CABLE MUST BE RELEASED AT THE JOINTS SO AS TO ALLOW BENDING WITHOUT STRAINING THE CABLE.

KEEP OUT OF REACH OF YOUNG CHILDREN. CONTACT WITH THE BULB COULD CAUSE SEVERE BURNS.

DO NOT USE THE PRODUCT IF THE CABLE IS DAMAGED.

DO NOT PLACE NEAR HEAT SOURCES OVER 60°C.

THE CABLE OR FLEXIBLE OUTER CORD OF THIS LUMINAIRE CANNOT BE REPLACED; IF THE CABLE IS DAMAGED, THE LUMINAIRE MUST BE DESTROYED.

2. REPLACEMENT INSTRUCTIONS REPLACEABLE COMPONENTS

Unplug the luminaire before replacing the bulb.

Bulb not supplied

Do not use a higher wattage bulb than indicated on the marking on the product.

3. INSTALLATION INSTRUCTIONS

Before working on this luminaire, switch off the electrical circuit on which you are going to work.

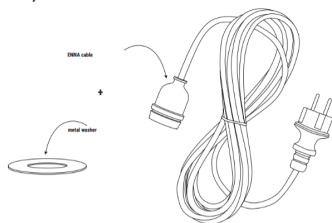

Assembling a lampshade with our ENNA external electric cable:

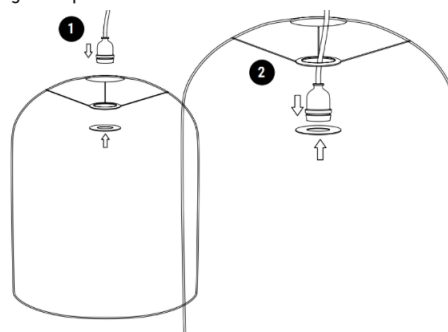

3- Screw in the bulb not supplied.

The IP44 tightness of the product is only guaranteed with the bulb installed.

4- Use a hanging system (not supplied) or wrap the cable around a solid branch. Make sure that the installed cable is not stretched and is not in a passage area.

5- Connect the plug

The connection to the mains must be made safely. The connection must be protected against water.

4. INSTRUCTIONS FOR USE

Make sure to use the product as described in the manual. Incorrect use may damage the product or its environment.

This product is designed for indoor and outdoor use.

Do not hang anything on the lampshade.

5. MAINTENANCE INSTRUCTIONS

Always unplug the luminaire before cleaning it.

Only clean the outer parts with a soft cloth.

For a longer service life, it is advisable to bring the luminaire inside at the end of the season. When outside and under the effect of time, this luminaire, made of plant material, will patina and become darker, which is a natural phenomenon.

6. TROUBLESHOOTING AND TECHNICAL SPECIFICATIONS

Do not dismantle the appliance yourself in the event of a breakdown. The electrical parts of this device may only be dismantled by an authorised person or by the manufacturer himself.

IP44
Supply voltage: 220-240V
Cable length 5 metres
Bulb not included



Inhalt:
- ENNA Stromkabel + Metallring
- Bedienungsanleitung

BEVOR SIE DIESES GERÄT ZUM ERSTEN MAL BENUTZEN, LESEN SIE BITTE DIESE ANLEITUNG SORGFÄLTIG DURCH UND BEWAHREN SIE SIE AN EINEM SICHEREN ORT AUF, DAMIT SIE SPÄTER DARAUF ZURÜCKGREIFEN KÖNNEN.

1. SICHERHEITSHINWEISE

Achten Sie darauf, dass die Installation Ihrer Beleuchtungsgeräte den geltenden Vorschriften entspricht. Im Zweifelsfall empfehlen wir Ihnen, einen Fachmann zu Rate zu ziehen.

SICHERHEITSHINWEIS: Bei der Montage und Verwendung der Leuchte darf das Netzkabel nicht am Fuß der Leuchte gezogen und nicht entlang der Struktur der Leuchte angepasst werden. Um Risiken bei der Anpassung der Leuchtenposition zu vermeiden, sollte das Netzkabel an den Gelenken gelockert werden, um eine Biegung zu ermöglichen, die keine Belastung des Kabels zur Folge hat.

Außerhalb der Reichweite von Kleinkindern aufbewahren. Der Kontakt mit der Glühbirne kann zu schweren Verbrennungen führen.

Verwenden Sie das Produkt nicht, wenn das Kabel beschädigt ist. Nicht in der Nähe von Wärmequellen mit einer Temperatur von über 60 °C aufstellen.

Das Kabel oder das flexible Außenkabel dieser Leuchte kann nicht ersetzt werden; wenn das Kabel beschädigt ist, muss die Leuchte zerstört werden.

2. HINWEISE ZUM AUSTAUSCH VON AUSTAUSCHBAREN KOMPONENTEN

Ziehen Sie den Stecker der Leuchte aus der Steckdose, bevor Sie die Glühbirne austauschen.

Glühbirne nicht im Lieferumfang enthalten
Verwenden Sie keine Glühbirne mit einer höheren Wattzahl, als auf der Markierung am Produkt angegeben ist.

3. HINWEISE ZUR INSTALLATION

Bevor Sie an dieser Leuchte arbeiten, schalten Sie den Stromkreis, an dem Sie arbeiten werden, aus.

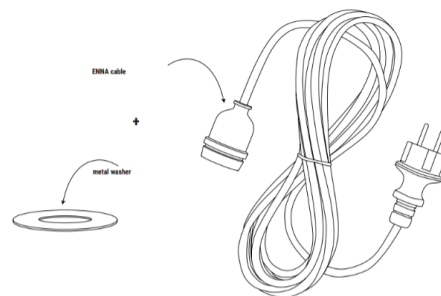

Zusammenbau eines Lampenschirms mit unserem externen Stromkabel ENNA :

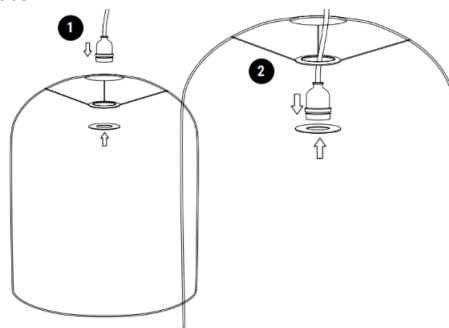

3- Schrauben Sie die nicht mitgelieferte Glühbirne ein.
Die IP44-Wasserdichtigkeit des Produkts ist nur bei Vorhandensein der installierten Glühbirne gewährleistet.

4- Verwenden Sie ein Aufhängesystem (nicht im Lieferumfang enthalten) oder wickeln Sie das Kabel um einen starken Ast. Achten Sie darauf, dass das installierte Kabel nicht gespannt ist und sich nicht in einem Durchgangsbereich befindet.

5- Schließen Sie den Stecker an die Steckdose an.
Der Anschluss an das Stromnetz muss sicher erfolgen. Der Anschluss muss vor Wasser geschützt sein.

4. HINWEISE ZUR VERWENDUNG

Achten Sie darauf, das Produkt wie in der Bedienungsanleitung beschrieben zu verwenden. Eine unsachgemäße Verwendung kann das Produkt oder seine Umgebung beschädigen.

Dieses Produkt ist für den Gebrauch im Innen- und Außenbereich vorgesehen.

Hängen Sie nichts über den Lampenschirm.

5. HINWEISE ZUR PFLEGE

Trennen Sie die Leuchte immer vom Stromnetz, bevor Sie sie reinigen.

Nehmen Sie die Reinigung der Außenteile nur mit einem weichen Tuch vor.

Für eine längere Lebensdauer empfiehlt es sich, die Leuchte am Ende der Saison ins Haus zu holen. Im Freien und unter dem Einfluss der Zeit wird diese Leuchte, die aus pflanzlichem Material besteht, eine Patina entwickeln und dunkler werden, was ein natürliches Phänomen ist.

6. FEHLERBEHEBUNG UND TECHNISCHE DATEN

Im Falle einer Störung sollten Sie das Gerät nicht selbst zerlegen. Die elektrischen Teile dieses Geräts dürfen nur von einer autorisierten Person oder vom Hersteller selbst zerlegt werden.

IP44

Netzspannung: 220-240 V.

Länge des Kabels 5 m

Glühbirne nicht im Lieferumfang enthalten



Inhoud :

- ENNA elektrische kabel + metalen ring
- Gebruiksaanwijzing

LEES DEZE GEBRUIKSAANWIJZING ZORGVULDIG DOOR VOORDAT U DIT APPARAAT VOOR DE EERSTE KEER GEBRUIKT EN BEWAAR HEM OP EEN VEILIGE PLAATS VOOR TOEKOMSTIGE RAADPLEGING.

1. VEILIGHEIDSAANWIJZINGEN

Zorg ervoor dat de installatie van uw verlichtingsarmaturen in overeenstemming is met de relevante regelgeving. In geval van twijfel raden wij u aan een vakman in te schakelen.

VEILIGHEIDSWAARSCHUWING: Bij de montage en het gebruik van de armatuur mag het netsnoer niet aan de voet van de armatuur worden getrokken en mag het niet langs de structuur van de armatuur worden versteld. Om elk risico bij het aanpassen van de positie van de armatuur te vermijden, moet de voedingskabel bij de scharnieren worden losgemaakt, zodat deze kan worden gebogen zonder de kabel te belasten.

Buiten bereik van jonge kinderen bewaren. Contact met de gloeilamp kan ernstige brandwonden veroorzaken.

Gebruik het product niet als de kabel beschadigd is.

Niet in de buurt van warmtebronnen boven 60°C plaatsen.

De kabel of het flexibele buitensnoer van deze armatuur kan niet worden vervangen; als de kabel beschadigd is, moet de armatuur worden vernietigd.

2. VERVANGINGSINSTRUCTIES VERVANGBARE ONDERDELEN

Haal de stekker uit het stopcontact voordat u de gloeilamp vervangt.

Lamp niet meegeleverd

Gebruik geen lamp met een hoger wattage dan aangegeven op de markering op het product.

3. INSTALLATIEHANDLEIDING

Alvorens aan deze armatuur te werken, moet u het elektrische circuit waaraan u gaat werken uitschakelen.

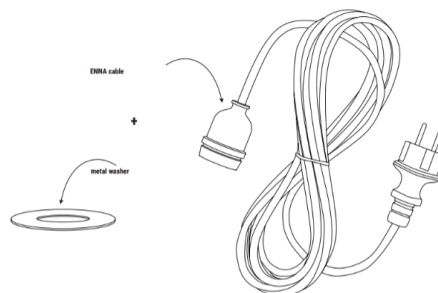

Montage van een lampenkap met onze ENNA externe elektrische kabel:

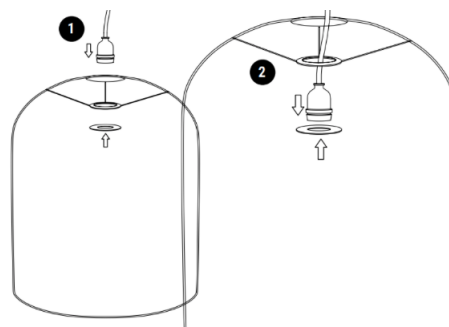

3- Schroef de niet bijgeleverde gloeilamp erin.

De IP44 dichtheid van het product is alleen gegarandeerd met de lamp geïnstalleerd.

4- Gebruik een ophangstelsel (niet meegeleverd) of wikkel de kabel rond een stevige tak. Zorg ervoor dat de geïnstalleerde kabel niet uitgerekt is en zich niet in een doorgangsgebied bevindt.

5- Sluit de stekker aan

De aansluiting op het elektriciteitsnet moet veilig gebeuren. De aansluiting moet tegen water beschermd worden.

4. INSTRUCTIES VOOR GEBRUIK

Zorg ervoor dat u het product gebruikt zoals beschreven in de handleiding. Onjuist gebruik kan het product of zijn omgeving beschadigen.

Dit product is ontworpen voor gebruik binnen en buiten.

Hang niets aan de lampenkap.

5. ONDERHOUDSINSTRUCTIES

Trek altijd de stekker uit het stopcontact voordat u de armatuur schoonmaakt.

Reinig de buitenste delen alleen met een zachte doek.

Voor een langere levensduur is het raadzaam de armatuur aan het eind van het seizoen naar binnen te halen. Buiten en onder invloed van de tijd zal deze armatuur, gemaakt van plantaardig materiaal, patineren en donkerder worden, wat een natuurlijk verschijnsel is.

6. PROBLEEMOPLOSSING EN TECHNISCHE SPECIFICATIES

Demonteer het toestel niet zelf in geval van een defect. De elektrische onderdelen van dit toestel mogen alleen door een bevoegd persoon of door de fabrikant zelf worden gedemonteerd.

IP44

Voedingsspanning: 220-240V

Kabellengte 5 meter

Lamp niet inbegrepen



Contenido :

- Cable eléctrico ENNA + anillo metálico
- Instrucciones de manejo

ANTES DE UTILIZAR ESTE EQUIPO POR PRIMERA VEZ, LEA ATENTAMENTE ESTAS INSTRUCCIONES Y GUÁRDELAS EN UN LUGAR SEGURO PARA FUTURAS CONSULTAS.

1. INSTRUCCIONES DE SEGURIDAD

Asegúrese de que la instalación de sus luminarias cumple con la normativa vigente. En caso de duda, le aconsejamos que llame a un profesional.

ADVERTENCIA DE SEGURIDAD: Durante el montaje y la utilización de la luminaria, no se debe tirar del cable de alimentación hasta el pie de la luminaria y no se debe ajustar a lo largo de la estructura de la luminaria. Para evitar cualquier riesgo a la hora de ajustar la posición de la luminaria, el cable de alimentación debe liberarse en los empalmes de manera que se pueda doblar sin tensar el cable.

Mantener fuera del alcance de los niños pequeños. El contacto con la bombilla podría causar quemaduras graves.

No utilice el producto si el cable está dañado.

No colocar cerca de fuentes de calor de más de 60°C.

El cable o cordón exterior flexible de esta luminaria no puede ser sustituido; si el cable está dañado, la luminaria debe ser destruida.

2. INSTRUCCIONES DE SUSTITUCIÓN COMPONENTES SUSTITUIBLES

Desenchufe la luminaria antes de sustituir la bombilla.

Bombilla no suministrada

No utilice una bombilla de mayor potencia que la indicada en la marca del producto.

3. INSTRUCCIONES DE INSTALACIÓN

Antes de trabajar en esta luminaria, desconecte el circuito eléctrico en el que va a trabajar.

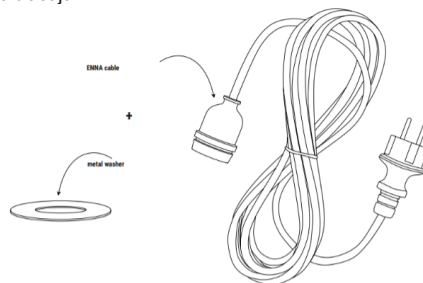

Montaje de una pantalla con nuestro cable eléctrico externo ENNA:

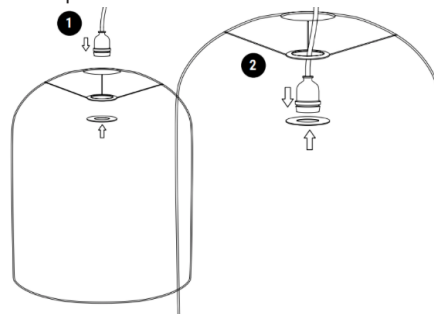

3- Enroscar la bombilla no suministrada.

La estanqueidad IP44 del producto sólo se garantiza con la bombilla instalada.

4- Utilice un sistema de suspensión (no suministrado) o enrolle el cable alrededor de una rama sólida. Asegúrese de que el cable instalado no está estirado y no se encuentra en una zona de paso.

5- Conectar el enchufe

La conexión a la red eléctrica debe realizarse de forma segura. La conexión debe estar protegida contra el agua.

4. INSTRUCCIONES DE USO

Asegúrese de utilizar el producto como se describe en el manual. Un uso incorrecto puede dañar el producto o su entorno.

Este producto está diseñado para su uso en interiores y exteriores.

No cuelgue nada en la sombra.

5. INSTRUCCIONES DE MANTENIMIENTO

Desenchufe siempre la luminaria antes de limpiarla.

Limpie las partes exteriores sólo con un paño suave.

Para una mayor vida útil, es aconsejable llevar la luminaria al interior al final de la temporada. Cuando esté en el exterior y bajo el efecto del tiempo, esta luminaria, hecha de material vegetal, se patinará y oscurecerá, lo cual es un fenómeno natural.

6. RESOLUCIÓN DE PROBLEMAS Y ESPECIFICACIONES TÉCNICAS

No desmonte usted mismo el aparato en caso de avería. Las partes eléctricas de este aparato sólo pueden ser desmontadas por una persona autorizada o por el propio fabricante.

IP44

Tensión de alimentación: 220-240V

Longitud del cable 5 metros

Bombilla no incluida

Contenuti :

- Cavo elettrico ENNA + anello metallico
- Istruzioni per l'uso

PRIMA DI UTILIZZARE QUESTO APPARECCHIO PER LA PRIMA VOLTA, LEGGERE ATTENTAMENTE QUESTE ISTRUZIONI E CONSERVARLE IN UN LUOGO SICURO PER RIFERIMENTI FUTURI.

1. ISTRUZIONI DI SICUREZZA

Per favore, assicuratevi che l'installazione dei vostri apparecchi di illuminazione sia conforme ai regolamenti pertinenti. In caso di dubbio, vi consigliamo di chiamare un professionista.

AVVERTENZA DI SICUREZZA: Durante il montaggio e l'utilizzo dell'apparecchio, il cavo di alimentazione non deve essere tirato fino al piede dell'apparecchio e non deve essere regolato lungo la struttura dell'apparecchio. Per evitare qualsiasi rischio quando si regola la posizione dell'apparecchio, il cavo di alimentazione deve essere

liberato nelle giunture in modo da consentire la piegatura senza sforzare il cavo.

Tenere fuori dalla portata dei bambini. Il contatto con la lampadina potrebbe causare gravi ustioni.

Non utilizzare il prodotto se il cavo è danneggiato.

Non posizionare vicino a fonti di calore superiori a 60°C.

Il cavo o il cavo esterno flessibile di questo apparecchio non può essere sostituito; se il cavo è danneggiato, l'apparecchio deve essere distrutto.

2. ISTRUZIONI PER LA SOSTITUZIONE DEI COMPONENTI SOSTITUIBILI

Scollegare l'apparecchio prima di sostituire la lampadina.

Lampadina non fornita

Non utilizzare una lampadina di potenza superiore a quella indicata sulla marcatura del prodotto.

3. ISTRUZIONI PER L'INSTALLAZIONE

Prima di lavorare su questo apparecchio, spegnere il circuito elettrico sul quale si intende lavorare.

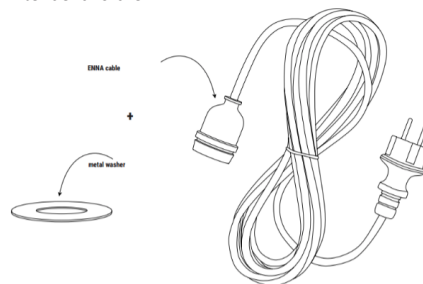

Montaggio di un paralume con il nostro cavo elettrico esterno ENNA:

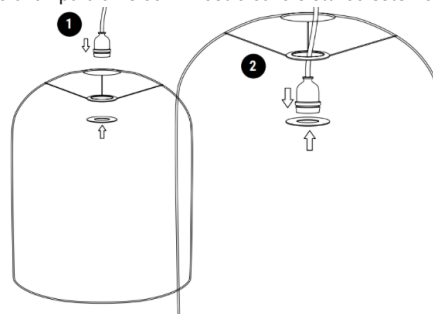

3- Avvitare la lampadina non fornita.

La tenuta IP44 del prodotto è garantita solo con la lampadina installata.

4- Utilizzare un sistema di sospensione (non fornito) o avvolgere il cavo intorno a un ramo solido. Assicuratevi che il cavo installato non sia allungato e non si trovi in una zona di passaggio.

5- Collegare la spina

Il collegamento alla rete deve essere effettuato in modo sicuro. Il collegamento deve essere protetto dall'acqua.

4. ISTRUZIONI PER L'USO

Assicuratevi di usare il prodotto come descritto nel manuale. Un uso scorretto può danneggiare il prodotto o il suo ambiente.

Questo prodotto è progettato per uso interno ed esterno.

Non appendere nulla all'ombra.

5. ISTRUZIONI PER LA MANUTENZIONE

Scollegare sempre l'apparecchio prima di pulirlo.

Pulire le parti esterne solo con un panno morbido.

Per una maggiore durata, si consiglia di portare l'apparecchio all'interno alla fine della stagione. All'esterno e sotto l'effetto del tempo, questo apparecchio, fatto di materiale vegetale, si patina e diventa più scuro, il che è un fenomeno naturale.

6. RISOLUZIONE DEI PROBLEMI E SPECIFICHE TECNICHE

Non smontare l'apparecchio da soli in caso di guasto. Le parti elettriche di questo apparecchio possono essere smontate solo da una persona autorizzata o dal produttore stesso.

IP44

Tensione di alimentazione: 220-240V

Lunghezza del cavo 5 metri

Lampadina non inclusa



Conteúdo :

- ENNA cabo eléctrico + anel metálico

- Instruções de uso

ANTES DE UTILIZAR ESTE EQUIPAMENTO PELA PRIMEIRA VEZ, LEIA ATENTAMENTE ESTAS INSTRUÇÕES E GUARDE-AS NUM LOCAL SEGURO PARA REFERÊNCIA FUTURA.

1. INSTRUÇÕES DE SEGURANÇA

Certifique-se de que a instalação dos seus dispositivos de iluminação está em conformidade com os regulamentos pertinentes. Em caso de dúvida, aconselhamo-lo a recorrer a um profissional.

AVISO DE SEGURANÇA: Ao montar e utilizar a luminária, o cabo de alimentação não deve ser puxado na base da luminária e não deve ser ajustado ao longo da estrutura da luminária. Para evitar qualquer risco ao ajustar a posição da luminária, o cabo de alimentação deve ser libertado nas juntas de modo a permitir uma flexão sem tensão

do cabo.

Manter fora do alcance das crianças pequenas. O contacto com a lâmpada pode causar queimaduras graves.

Não utilizar o produto se o cabo estiver danificado.

Não colocar perto de fontes de calor superiores a 60°C.

O cabo ou cabo externo flexível desta luminária não pode ser substituído; se o cabo for danificado, a luminária deve ser destruída.

2. INSTRUÇÕES DE SUBSTITUIÇÃO DE COMPONENTES SUBSTITUÍVEIS

Desligar a luminária antes de substituir a lâmpada.

Lâmpada não fornecida

Não utilizar uma lâmpada de maior potência do que a indicada na marcação do produto.

3. INSTRUÇÕES DE INSTALAÇÃO

Antes de trabalhar com esta luminária, desligue o circuito eléctrico no qual vai trabalhar.

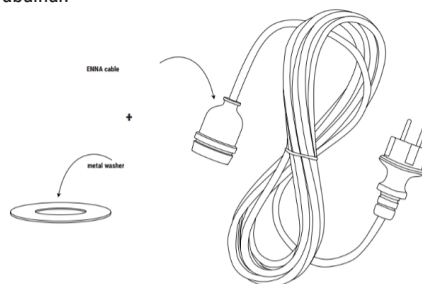

Montagem de um abajur com o nosso cabo eléctrico externo ENNA:

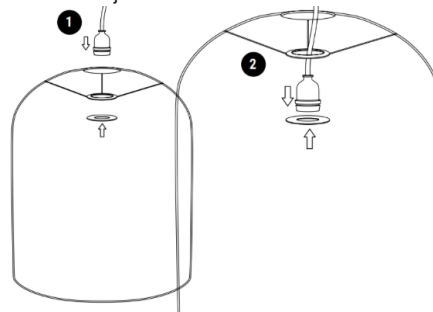

3- Aparafusar a lâmpada não fornecida.

A estanquidade IP44 do produto só é garantida com o bulbo instalado.

4- Utilizar um sistema de suspensão (não fornecido) ou enrolar o cabo em torno de um ramo sólido. Certificar-se de que o cabo instalado não está esticado e não se encontra numa zona de passagem.

5- Ligar a ficha

A ligação à rede deve ser feita em segurança. A ligação deve ser protegida contra a água.

4. INSTRUÇÕES DE UTILIZAÇÃO

Certifique-se de que utiliza o produto tal como descrito no manual. A utilização incorrecta pode danificar o produto ou o seu ambiente.

Este produto foi concebido para uso interior e exterior.

Não pendurar nada na sombra.

5. INSTRUÇÕES DE MANUTENÇÃO

Desligue sempre a luminária da tomada antes de a limpar.

Limpar as partes exteriores apenas com um pano macio.

Para uma maior duração, é aconselhável trazer a luminária para dentro no final da estação. Quando exterior e sob o efeito do tempo, esta luminária, feita de material vegetal, vai patinar e tornar-se mais escura, o que é um fenómeno natural.

6. RESOLUÇÃO DE PROBLEMAS E ESPECIFICAÇÕES TÉCNICAS

Não desmonte o aparelho sozinho em caso de avaria. As partes eléctricas deste dispositivo só podem ser desmontadas por uma pessoa autorizada ou pelo próprio fabricante.

IP44

Tensão de alimentação: 220-240V

Comprimento do cabo 5 metros

Lâmpada não incluída

Treść :

- Kabel elektryczny ENNA + metalowy pierścień
- Instrukcja obsługi

PRZED PIERWSZYM UŻYCIEM URZĄDZENIA NALEŻY UWAŻNIE PRZECZYTAĆ NINIEJSZĄ INSTRUKCJĘ I ZACHOWAĆ JĄ W BEZPIECZNYM MIEJSCU, ABY MÓC Z NIEJ SKORZYSTAĆ W PRZYSZŁOŚCI.

1. INSTRUKCJE BEZPIECZEŃSTWA

Należy upewnić się, że instalacja opraw oświetleniowych jest zgodna z obowiązującymi przepisami. W razie wątpliwości radzimy skorzystać z pomocy specjalisty.

OSTRZEŻENIE DOTYCZĄCE BEZPIECZEŃSTWA: Podczas montażu i użytkowania oprawy nie wolno ciągnąć za kabel zasilający u podstawy oprawy ani regulować go wzdłuż konstrukcji oprawy. Aby uniknąć ryzyka podczas regulacji położenia oprawy, kabel zasilający musi

być wypuszczony na złączach w taki sposób, aby możliwe było jego zginanie bez naprężania.

Przechowywać w miejscu niedostępnym dla małych dzieci. Kontakt z żarówką może spowodować poważne oparzenia.

Nie należy używać urządzenia, jeśli przewód jest uszkodzony.

Nie umieszczać w pobliżu źródeł ciepła o temperaturze powyżej 60°C. Kabel lub elastyczny przewód zewnętrzny tej oprawy nie może być wymieniony; jeżeli kabel jest uszkodzony, oprawę należy zniszczyć.

2. INSTRUKCJA WYMIANY CZĘŚCI WYMIENNYCH

Przed wymianą żarówki należy odłączyć oprawę od zasilania.

Żarówka nie wchodzi w skład zestawu

Nie należy używać żarówek o większej mocy niż podana na oznaczeniu na produkcie.

3. INSTRUKCJA INSTALACJI

Przed przystąpieniem do prac przy tej oprawie należy wyłączyć obwód elektryczny, w którym będą wykonywane prace.

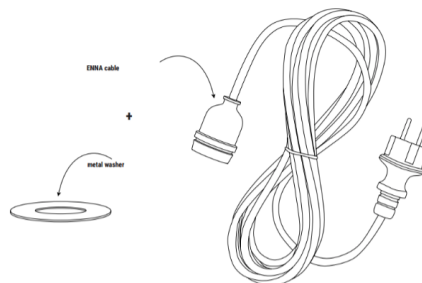

Montaż abażuru za pomocą naszego zewnętrznego kabla elektrycznego ENNA:

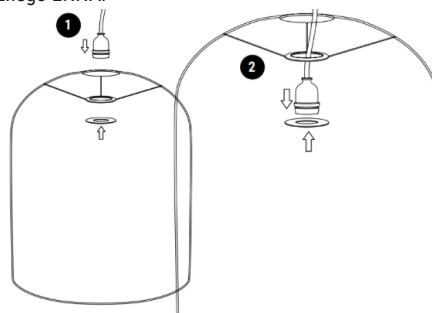

3- Wkręć żarówkę, która nie znajduje się w zestawie. Szczelność IP44 produktu jest gwarantowana tylko z zamontowaną żarówką.

4- Użyj systemu do zawieszania (nie wchodzi w skład zestawu) lub owiń kabel wokół solidnej gałęzi. Upewnij się, że zainstalowany kabel

nie jest naprężony i nie znajduje się w obszarze przejścia.

5- Podłącz wtyczkę

Podłączenie do sieci elektrycznej musi być wykonane w sposób bezpieczny. Złącze musi być zabezpieczone przed wodą.

4. INSTRUKCJA UŻYTKOWANIA

Upewnij się, że używasz produktu zgodnie z opisem w instrukcji. Nieprawidłowe użytkowanie może spowodować uszkodzenie produktu lub jego otoczenia.

Ten produkt jest przeznaczony do użytku wewnętrznego i zewnętrznego.

Na kloszu nie należy niczego wieszać.

5. INSTRUKCJE KONSERWACJI

Przed przystąpieniem do czyszczenia oprawy należy zawsze odłączyć ją od zasilania.

Części zewnętrzne należy czyścić wyłącznie miękką ściereczką.

Aby zapewnić dłuższą żywotność, zaleca się przeniesienie oprawy do środka pod koniec sezonu. Na zewnątrz i pod wpływem czasu oprawa wykonana z materiału roślinnego pokryje się patyną i stanie się ciemniejsza, co jest zjawiskiem naturalnym.

6. ROZWIĄZYWANIE PROBLEMÓW I SPECYFIKACJE TECHNICZNE

W razie awarii nie należy samodzielnie demontować urządzenia. Demontaż części elektrycznych tego urządzenia może być przeprowadzony wyłącznie przez upoważnioną osobę lub przez samego producenta.

IP44

Napięcie zasilania: 220-240 V

Długość kabla 5 metrów

Żarówka nie jest dołączona

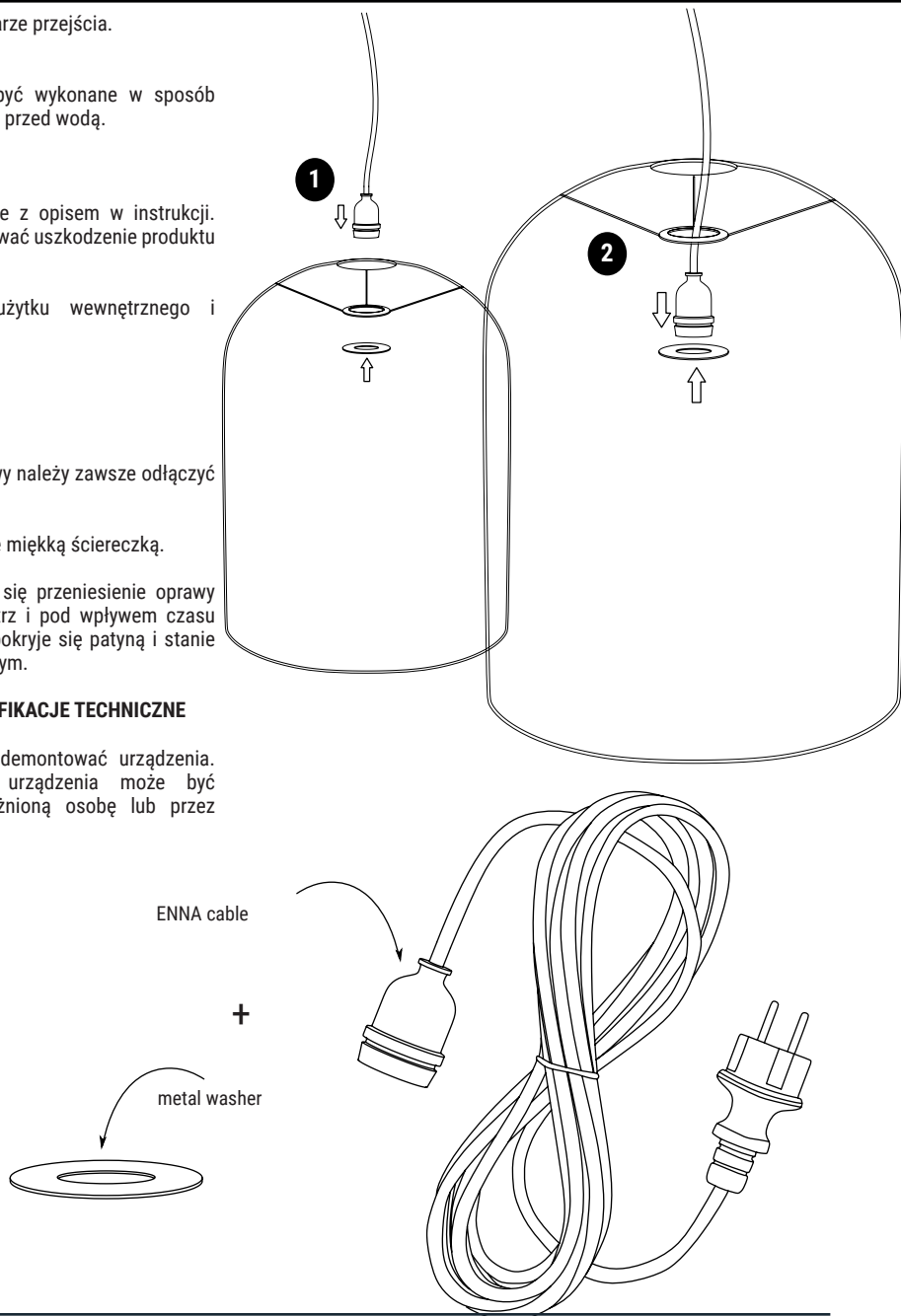

CONSIGNES POUR LE TRAITEMENT DES DÉCHETS INSTRUCTIONS FOR WASTE DISPOSAL



Emballage recyclable - Recyclable packaging - Envases reciclables - Recyclbare Verpackung - Recyclebare verpakking - Imballaggio riciclabile - Embalagem reciclável



Notre entreprise contribue financièrement à un système global de tri, de collecte sélective et de recyclage des déchets d'emballages ménagers - Our company contributes financially to a global system of sorting, selective collection and recycling of household packaging waste - Nuestra empresa contribuye económicamente a un sistema global de clasificación, recogida selectiva y reciclaje de residuos de envases domésticos - Unser Unternehmen leistet einen finanziellen Beitrag zu einem globalen System der Sortierung, selektiven Sammlung und Wiederverwertung von Haushaltsverpackungsabfällen - Ons bedrijf draagt financieel bij aan een wereldwijd systeem van sortering, selectieve inzameling en recycling van huishoudelijk verpakkingsafval - La nostra azienda contribuisce finanziariamente a un sistema globale di smistamento, raccolta differenziata e riciclaggio dei rifiuti domestici di imballaggio - Nossa empresa contribui financeiramente para um sistema global de triagem, coleta seletiva e reciclagem de resíduos de embalagens domésticas



Triez et recyclez l'emballage - Sort and recycle the packaging - Clasificar y reciclar el embalaje - Sortieren und recyceln Sie die Verpackung - Sorteer en recycle de verpakking - Ordina e ricicla gli imballaggi - Classifique e recicle a embalagem - Sortuj i poddaj recyklingowi opakowanie



Produit mis sur le marché après le 25 Août 2005. Une collecte séparée des déchets d'équipements électriques et électroniques (DEEE) est requise - Product placed on the market after August 25, 2005. A separate collection for waste electric and electronic equipment (WEEE) is required - Producto comercializado después del 25 de agosto de 2005. Se requiere una recogida separada para los residuos de aparatos eléctricos y electrónicos (RAEE) - Produkt, das nach dem 25. August 2005 in Verkehr gebracht wird. Eine getrennte Sammlung für Elektro- und Elektronikaltgeräte (WEEE) ist erforderlich - Product dat na 25 augustus 2005 op de markt is gebracht. Een gescheiden inzameling van afgedankte elektrische en elektronische apparatuur (AEEA) is vereist - Prodotto immesso sul mercato dopo il 25 agosto 2005. È richiesta una raccolta differenziata per i rifiuti di apparecchiature elettriche ed elettroniche (RAEE) - Produto colocado no mercado após 25 de agosto de 2005. É necessária uma coleta separada para resíduos de equipamentos elétricos e eletrônicos (REEE) - Produs introdus pe piață după 25 august 2005. Este necesară o colectare separată a deșeurilor de echipamente electrice și electronice (DEEE)



Conformité du produit relative aux dispositions des directives communautaires - Product conformity with the provisions of community directives - Conformidad del producto con las disposiciones de las directivas comunitarias - Produktkonformität mit den Bestimmungen der Community-Richtlinien - Productconformiteit met de bepalingen van communautaire richtlijnen - Conformità del prodotto a quanto previsto dalle direttive comunitarie - Conformidade do produto com as disposições das diretivas comunitárias



Équipement de classe II - Class II equipment - Equipo de clase II - Ausrüstung der Klasse II - Klasse II-apparatuur - Apparechiature di classe II - Equipamento de classe II



2 ans de garantie
2 years warranty
2 años de garantía
2 Jahre Garantie
2 jaar garantie
2 anni di garanzia
2 anos de garantía
2 lata gwarancji

Lumisky

Design in France
Batimex SAS
112 RUE AMPÈRE
ZI DE LA PLAINE DU CAIRE
13830 ROQUEFORT LA BEDOULE
FRANCE



Pour toute question / for any request : support@batimex-import.fr

Fabriqué en / Made in / hecho en / hergestellt in / gemaakt in / fatto in / feito na / fabricat in / wykonane w / сделано в : PRC.