

# FUXTEC

de

en

fr

it

es

pt

nl

se

pl

sk

cz

## FX-E1HE20

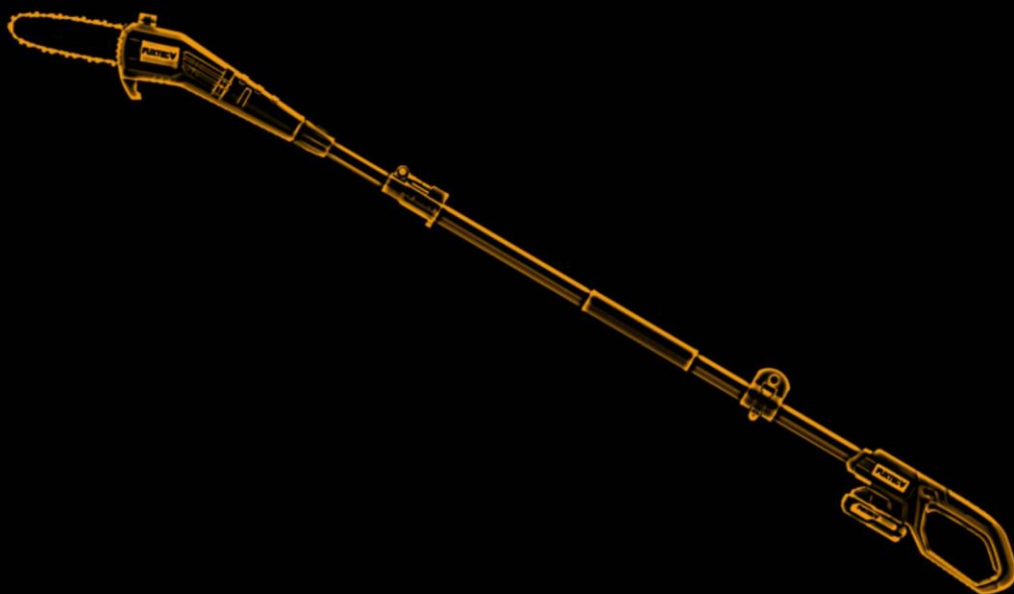

FUXTEC GmbH  
Kappstraße 69 | 71083 Herrenberg | Germany  
[www.FUXTEC.com](http://www.FUXTEC.com) | [info@FUXTEC.com](mailto:info@FUXTEC.com)

DEUTSCHE VERSION.....	7
ENGLISH VERSION.....	24
VERSION FRANCAISE.....	40
VERSIONE ITALIANA.....	58
VERSION ESPANOLA.....	75
VERSAO PORTUGUESA.....	92
NEDERLANDSE VERSIE.....	109
SVENSK VERSION.....	126
POLSKA WERSJA JEZYKOWA.....	142
Slovenská verzia.....	159
Česká verze.....	175

DEUTSCHE VERSION.....	7
1. Einführung und Sicherheit .....	7
2. Allgemeine Sicherheitshinweise .....	10
3. Sicherheitshinweise für das Ladegerät.....	14
4. Sicherheitshinweise für Li-Ionen Akkus.....	14
5. Präsentation.....	16
6. Arbeitshinweise.....	19
7. Wartung und Pflege .....	20
8. Entsorgung.....	21
9. Technische Daten .....	22
10. EG-Konformitätserklärung / Declaration of Conformity .....	23
ENGLISH VERSION .....	24
11. Introduction and Security .....	24
12. General safety instructions.....	27
13. Safety instructions for the charger .....	31
14. Safety instructions for Li-ion batteries .....	31
15. Presentation .....	32
16. Work instructions.....	35
17. Maintenance and care.....	36
18. Disposal .....	37
19. Technical data .....	38
20. EC Declaration of Conformity / Declaration of Conformity.....	39
VERSION FRANCAISE .....	40
21. Introduction et sécurité.....	40
22. Consignes générales de sécurité.....	43
23. Consignes de sécurité du chargeur .....	47
24. Consignes de sécurité pour les batteries Li-ion .....	47
25. Présentation .....	49
26. Notes de travail.....	52
27. Entretien et soins .....	53
28. Recyclage .....	54
29. Données techniques.....	56
30. Déclaration de conformité CE / Déclaration de Conformité .....	57
VERSIONE ITALIANA .....	58

31.	Introduzione e sicurezza.....	58
32.	Istruzioni generali di sicurezza.....	61
33.	Istruzioni di sicurezza del caricabatterie .....	65
34.	Istruzioni di sicurezza per batterie agli ioni di litio .....	66
35.	presentazione .....	67
36.	Note di lavoro .....	70
37.	Manutenzione e cura .....	71
38.	Disposizione.....	72
39.	Dati tecnici .....	73
40.	Dichiarazione di conformità CE / Dichiarazione di Conformità .....	74
VERSION ESPANOLA.....		75
41.	Introducción y seguridad.....	75
42.	Instrucciones generales de seguridad.....	78
43.	Instrucciones de seguridad del cargador.....	82
44.	Instrucciones de seguridad para baterías de iones de litio .....	83
45.	Presentación .....	84
46.	Notas de trabajo .....	87
47.	Mantenimiento y cuidado .....	88
48.	Desecho .....	89
49.	Datos técnicos.....	90
50.	Declaración CE de Conformidad / Declaración de Conformidad .....	91
VERSAO PORTUGUESA.....		92
51.	Introdução e segurança .....	92
52.	Instruções gerais de segurança.....	95
53.	Instruções de segurança do carregador .....	99
54.	Instruções de segurança para baterias de íon-lítio.....	99
55.	Apresentação.....	101
56.	Notas de trabalho .....	104
57.	Manutenção e cuidados .....	105
58.	Disposição.....	106
59.	Dados técnicos .....	107
60.	Declaração CE de Conformidade / Declaração de Conformidade .....	108
NEDERLANDSE VERSIE.....		109
61.	Introductie en veiligheid.....	109
62.	Algemene veiligheidsinstructies .....	112
63.	Veiligheidsinstructies voor de oplader .....	116

64.	Veiligheidsinstructies voor Li-ion-batterijen.....	116
65.	Presentatie.....	118
66.	Werknotities .....	121
67.	Onderhoud en verzorging.....	122
68.	Beschikbaarheid.....	123
69.	Technische gegevens.....	124
70.	EG-conformiteitsverklaring / Verklaring van Overeenstemming .....	125
SVENSK VERSION .....		126
71.	Introduktion och säkerhet .....	126
72.	Allmänna säkerhetsanvisningar .....	129
73.	Säkerhetsinstruktioner för laddare .....	133
74.	Säkerhetsanvisningar för Li-ion batterier .....	133
75.	Presentation .....	134
76.	Arbetsanteckningar .....	137
77.	Underhåll och skötsel .....	138
78.	Förfogande .....	139
79.	Tekniska data .....	140
80.	EG-försäkran om överensstämmelse / Deklaration av Överensstämmelse.....	141
POLSKA WERSJA JEZYKOWA.....		142
81.	Wprowadzenie i bezpieczeństwo .....	142
82.	Ogólne instrukcje bezpieczeństwa.....	145
83.	Instrukcje bezpieczeństwa ładowarki .....	149
84.	Instrukcje bezpieczeństwa dotyczące akumulatorów litowo-jonowych.....	149
85.	Prezentacja .....	151
86.	Notatki robocze.....	154
87.	Konserwacja i pielęgnacja .....	155
88.	Sprzedaż .....	156
89.	Dane techniczne.....	157
90.	Deklaracja zgodności WE / Deklaracja Konformizm .....	158
Slovenská verzia.....		159
91.	Úvod a bezpečnosť.....	159
92.	Všeobecné bezpečnostné pokyny.....	161
93.	Bezpečnostné pokyny pre nabíjačku.....	165
94.	Bezpečnostné pokyny pre lítium-iónové akumulátory .....	166
95.	Prezentácia .....	167
96.	Pokyny pre prácu .....	170

97.	Údržba a starostlivosť.....	171
98.	Likvidácia .....	171
99.	Technické údaje .....	173
100.	Vyhlásenie o zhode EÚ / Declaration of Conformity.....	174
Česká verze.....		175
101.	Úvod a bezpečnost.....	175
102.	Obecné bezpečnostní pokyny.....	177
103.	Bezpečnostní pokyny pro nabíječku.....	181
104.	Bezpečnostní pokyny pro lithium-iontové akumulátory.....	182
105.	Prezentace .....	183
106.	Pokyny k práci .....	186
107.	Údržba a péče .....	187
108.	Likvidace .....	188
109.	Technické údaje .....	189
110.	Prohlášení o shodě s normami ES / Declaration of Conformity .....	190

## DEUTSCHE VERSION

### 1. Einführung und Sicherheit

Niemals Kindern oder mit diesen Anweisungen nicht vertrauten Personen erlauben das Gartengerät zu benutzen. Kinder sollten beaufsichtigt werden, um sicherzustellen, dass sie nicht mit dem Gerät spielen.

#### **Bestimmungsgemäße Verwendung**

Dieses Gerät ist ausschließlich zur Pflege von Bäumen und Sträuchern im privaten Bereich bestimmt. Es ist nicht zum Fällen von Bäumen geeignet, nicht zum Sägen von Plastik, Mauerwerk oder Baumaterialien, die nicht aus Holz sind.

Das Gerät ist entsprechend den in dieser Bedienungsanleitung gegebenen Beschreibungen und Sicherheitshinweisen zu verwenden. Jeder andere Gebrauch ist nicht bestimmungsgemäß. Der nicht bestimmungsgemäße Gebrauch hat den Verfall der Gewährleistung und die Ablehnung jeglicher Verantwortung seitens des Herstellers zur Folge. Der Benutzer haftet für alle Schäden an Dritten und deren Eigentum. Betreiben Sie das Gerät nur in dem vom Hersteller vorgeschriebenen und ausgelieferten technischen Zustand. Eigenmächtige Veränderungen an dem Gerät schließen eine Haftung des Herstellers für daraus resultierende Schäden aus.

#### **Allgemeine Sicherheitshinweise für Elektrowerkzeuge**

##### **WARNUNG!**

Lesen Sie alle Sicherheitshinweise und Anweisungen. Versäumnisse bei der Einhaltung der Sicherheitshinweise und Anweisungen können elektrischen Schlag, Brand und/oder schwere Verletzungen verursachen.

Bewahren Sie alle Sicherheitshinweise und Anweisungen für die Zukunft auf.

Der in den Sicherheitshinweisen verwendete Begriff Elektrowerkzeug bezieht sich auf netzbetriebene Elektrowerkzeuge (mit Netzkabel) und auf akkubetriebene Elektrowerkzeuge (ohne Netzkabel).

#### **Arbeitsplatzsicherheit**

- Halten Sie Ihren Arbeitsbereich sauber und gut beleuchtet. Unordnung oder unbeleuchtete Arbeitsbereiche können zu Unfällen führen.

- Arbeiten Sie mit dem Elektrowerkzeug nicht in explosionsgefährdeter Umgebung, in der sich brennbare Flüssigkeiten, Gase oder Stäube befinden. Elektrowerkzeuge erzeugen Funken, die den Staub oder die Dämpfe entzünden können.

- Halten Sie Kinder und andere Personen während der Benutzung des Elektrowerkzeugs fern. Bei Ablenkung können Sie die Kontrolle über das Gerät verlieren.

#### **Elektrische Sicherheit**

- Der Anschlussstecker des Elektrowerkzeuges muss in die Steckdose passen. Der Stecker darf in keiner Weise verändert werden. Verwenden Sie keine Adapterstecker gemeinsam mit schutzgeerdeten Elektrowerkzeugen. Unveränderte Stecker und passende Steckdosen verringern das Risiko eines elektrischen Schlages.

- Vermeiden Sie Körperkontakt mit geerdeten Oberflächen wie von Rohren, Heizungen, Herden und Kühlschränken. Es besteht ein erhöhtes Risiko durch elektrischen Schlag, wenn Ihr Körper geerdet ist.

- Halten Sie Elektrowerkzeuge von Regen oder Nässe fern. Das Eindringen von Wasser in ein Elektrowerkzeug erhöht das Risiko eines elektrischen Schlages.
- Zweckentfremden Sie das Kabel nicht, um das Elektrowerkzeug zu tragen, aufzuhängen oder um den Stecker aus der Steckdose zu ziehen. Halten Sie das Kabel fern von Hitze, Öl, scharfen Kanten oder sich bewegenden Geräteteilen. Beschädigte oder verwickelte Kabel erhöhen das Risiko eines elektrischen Schlages.
- Wenn Sie mit einem Elektrowerkzeug im Freien arbeiten, verwenden Sie nur Verlängerungskabel, die auch für den Außenbereich geeignet sind. Die Anwendung eines für den Außenbereich geeigneten Verlängerungskabels verringert das Risiko eines elektrischen Schlages.
- Wenn Sie mit einem Elektrowerkzeug im Freien arbeiten, verwenden Sie nur Verlängerungskabel, die auch für den Außenbereich geeignet sind. Die Anwendung eines für den Außenbereich geeigneten Verlängerungskabels verringert das Risiko eines elektrischen Schlages.

#### **Sicherheit von Personen**

- Seien Sie aufmerksam, achten Sie darauf, was Sie tun, und gehen Sie mit Vernunft an die Arbeit mit einem Elektrowerkzeug. Benutzen Sie kein Elektrowerkzeug, wenn Sie müde sind oder unter dem Einfluss von Drogen, Alkohol oder Medikamenten stehen. Ein Moment der Unachtsamkeit beim Gebrauch des Elektrowerkzeuges kann zu ernsthaften Verletzungen führen.
- Tragen Sie persönliche Schutzausrüstung und immer eine Schutzbrille. Das Tragen persönlicher Schutzausrüstung, wie Staubmaske, rutschfeste Sicherheitsschuhe, Schutzhelm oder Gehörschutz, je nach Art und Einsatz des Elektrowerkzeuges, verringert das Risiko von Verletzungen.
- Vermeiden Sie eine unbeabsichtigte Inbetriebnahme. Vergewissern Sie sich, dass das Elektrowerkzeug ausgeschaltet ist, bevor Sie es an die Stromversorgung und/oder den Akku anschließen, es aufnehmen oder tragen. Wenn Sie beim Tragen des Elektrowerkzeuges den Finger am Schalter haben oder das Gerät eingeschaltet an die Stromversorgung anschließen, kann dies zu Unfällen führen.
- Entfernen Sie Einstellwerkzeuge oder Schraubenschlüssel, bevor Sie das Elektrowerkzeug einschalten. Ein Werkzeug oder Schlüssel, der sich in einem drehenden Geräteteil befindet, kann zu Verletzungen führen.
- Vermeiden Sie eine abnormale Körperhaltung. Sorgen Sie für einen sicheren Stand und halten Sie jederzeit das Gleichgewicht. Dadurch können Sie das Elektrowerkzeug in unerwarteten Situationen besser kontrollieren.
- Tragen Sie geeignete Kleidung. Tragen Sie keine weite Kleidung oder Schmuck. Halten Sie Haare, Kleidung und Handschuhe fern von sich bewegenden Teilen. Lockere Kleidung, Schmuck oder lange Haare können von sich bewegenden Teilen erfasst werden.

### **Verwendung und Behandlung des Elektrowerkzeuges**

- Überlasten Sie das Gerät nicht. Verwenden Sie für Ihre Arbeit das dafür bestimmte Elektrowerkzeug. Mit dem passenden Elektrowerkzeug arbeiten Sie besser und sicherer im angegebenen Leistungsbereich.
- Benutzen Sie kein Elektrowerkzeug, dessen Schalter defekt ist. Ein Elektrowerkzeug, das sich nicht mehr ein- oder ausschalten lässt, ist gefährlich und muss repariert werden.
- Ziehen Sie den Stecker aus der Steckdose und/oder entfernen Sie den Akku, bevor Sie Geräteeinstellungen vornehmen, Zubehörteile wechseln oder das Gerät weglegen. Diese Vorsichtsmaßnahme verhindert den unbeabsichtigten Start des Elektrowerkzeuges.
- Bewahren Sie unbenutzte Elektrowerkzeuge außerhalb der Reichweite von Kindern auf. Lassen Sie Personen das Gerät nicht benutzen, die mit diesem nicht vertraut sind oder diese Anweisungen nicht gelesen haben. Elektrowerkzeuge sind gefährlich, wenn sie von unerfahrenen Personen benutzt werden.
- Pflegen Sie Elektrowerkzeuge mit Sorgfalt. Kontrollieren Sie, ob bewegliche Teile einwandfrei funktionieren und nicht klemmen, ob Teile gebrochen oder so beschädigt sind, dass die Funktion des Elektrowerkzeuges beeinträchtigt ist. Lassen Sie beschädigte Teile vor dem Einsatz des Gerätes reparieren. Viele Unfälle haben ihre Ursache in schlecht gewarteten Elektrowerkzeugen.
- Halten Sie Schneidwerkzeuge scharf und sauber. Sorgfältig gepflegte Schneidwerkzeuge mit scharfen Schneidkanten verklemmen sich weniger und sind leichter zu führen.
- Verwenden Sie Elektrowerkzeug, Zubehör, Einsatzwerkzeuge usw. entsprechend diesen Anweisungen. Berücksichtigen Sie dabei die Arbeitsbedingungen und die auszuführende Tätigkeit. Der Gebrauch von Elektrowerkzeugen für andere als die vorgesehenen Anwendungen kann zu gefährlichen Situationen führen.

### **Verwendung und Behandlung des Akkuwerkzeuges**

- Laden Sie die Akkus nur mit Ladegeräten auf, die vom Hersteller empfohlen werden. Durch ein Ladegerät, das für eine bestimmte Art von Akkus geeignet ist, besteht Brandgefahr, wenn es mit anderen Akkus verwendet wird.
- Verwenden Sie nur die dafür vorgesehenen Akkus in den Elektrowerkzeugen. Der Gebrauch von anderen Akkus kann zu Verletzungen und Brandgefahr führen.
- Halten Sie den nicht benutzten Akku fern von Büroklammern, Münzen, Schlüsseln, Nägeln, Schrauben oder anderen kleinen Metallgegenständen, die eine Überbrückung der Kontakte verursachen könnten. Ein Kurzschluss zwischen den Akkukontakten kann Verbrennungen oder Feuer zur Folge haben.
- Bei falscher Anwendung kann Flüssigkeit aus dem Akku austreten. Vermeiden Sie den Kontakt damit. Bei zufälligem Kontakt mit Wasser abspülen. Wenn die Flüssigkeit in die Augen kommt, nehmen Sie zusätzlich ärztliche Hilfe in Anspruch. Austretende Akkufflüssigkeit kann zu Hautreizungen oder Verbrennungen führen.

## 2. Allgemeine Sicherheitshinweise

- Lesen Sie zu Ihrer Sicherheit und für die Sicherheit anderer diese Bedienungsanleitung und ihre Sicherheitshinweise, bevor Sie das Gerät benutzen. Bitte bewahren Sie Bedienungsanleitung und ihre Sicherheitshinweise für den späteren Gebrauch sicher auf und halten diese für jeden Einsatz griffbereit.
- Geben Sie die Betriebsanleitung bei einem Besitzerwechsel mit dem Gerät weiter.
- Personen, die das Gerät bedienen, dürfen nicht unter dem Einfluss von Rauschmitteln (z. B. Alkohol, Drogen oder Medikamenten) stehen.
- Betreiben Sie das Gerät nur in dem vom Hersteller vorgeschriebenen und ausgelieferten technischen Zustand. Eigenmächtige Veränderungen am Gerät schließen eine Haftung des Herstellers für daraus resultierende Schäden aus.
- Verwenden Sie das Gerät nur bei Tageslicht oder unter guter künstlicher Beleuchtung.
- Verwenden Sie das Gerät nur bei trockenen Wetterbedingungen. Halten Sie es von Regen oder Nässe fern. Das Eindringen von Wasser in das Gerät erhöht das Risiko eines elektrischen Schlags.
- Schalten Sie bei folgenden Bedingungen das Gerät ab und entfernen Sie den Akku:
  - ♦ wenn das Gerät unbeaufsichtigt gelassen wird;
  - ♦ vor der Überprüfung, Reinigung oder sonstigen Arbeiten am Gerät;
  - ♦ wenn das Gerät beginnt, übermäßig stark zu vibrieren.

### **Vor dem Einsatz**

- Machen Sie sich vor Arbeitsbeginn mit der Hochentaster und seinen Funktionen sowie seinen Bedienelementen vertraut.
- Überprüfen Sie das Gerät vor Inbetriebnahme und nach einem Aufprall auf Anzeichen von Verschleiß oder Beschädigung.
- Benutzen Sie kein Gerät, dessen Schalter defekt ist und sich nicht mehr ein- oder ausschalten lässt.
- Überprüfen Sie, ob alle Muttern, Bolzen und Schrauben festsitzen, um sicherzustellen, dass das Gerät sicher betrieben wird.
- Verwenden Sie niemals ein Gerät mit beschädigten oder fehlenden Teilen. Lassen Sie diese von einer dazu qualifizierten Fachkraft oder Fachwerkstatt reparieren oder ggf. austauschen.
- Tragen Sie bei Arbeiten mit oder an dem Gerät immer festes Schuhwerk, lange Hose und die entsprechende persönliche Schutzausrüstung (Schutzbrille, Gehörschutz, griffige Arbeitshandschuhe etc.). Das Tragen von persönlicher Schutzausrüstung verringert das Risiko von Verletzungen.
- Tragen Sie keinen Schmuck oder weite Kleidung, die vom Hochentaster erfasst werden könnte. Halten Sie langes Haar von dem Schneidwerk fern.

- Entfernen Sie Einstellwerkzeuge oder Schraubenschlüssel, bevor Sie den Hochentaster einschalten. Ein Werkzeug oder Schlüssel, der sich in einem bewegendem Geräteteil befindet, kann zu Verletzungen führen.

- Achten Sie auf genügend Schmierung der Kette. Bei zu wenig Schmierung der Kettensäge, wird diese sehr wahrscheinlich beschädigt oder kann reißen.

#### **Beim Einsatz**

- Nehmen Sie das Gerät nicht in Betrieb, wenn sich Personen (insbesondere Kinder) oder Tiere in unmittelbarer Nähe befinden.

- Unterbrechen Sie die Arbeit, wenn Sie bemerken, dass Personen (insbesondere Kinder) oder Haustiere in der Nähe sind.

- Halten Sie immer Hände und Füße von den sich bewegenden Klingen entfernt, vor allem, wenn Sie den Hochentaster einschalten.

- Vermeiden Sie eine abnormale Körperhaltung. Sorgen Sie für einen sicheren Stand und halten Sie jederzeit das Gleichgewicht. Dadurch können Sie den Hochentaster in unerwarteten Situationen und an besonders abschüssigen Stellen besser kontrollieren.

- Arbeiten Sie mit dem Hochentaster nicht in explosionsgefährdeter Umgebung, in der sich brennbare Flüssigkeiten, Gase oder Stäube befinden. Der Hochentaster kann Funken erzeugen, die den Staub oder die Dämpfe entzünden können.

- Üben Sie besondere Vorsicht beim Rückwärtsgehen. Es besteht Stolpergefahr!

- Gehen Sie nur im Schritttempo.

- Lassen Sie bei Arbeitsunterbrechungen das Gerät nie unbeaufsichtigt und bewahren Sie es an einem sicheren Ort auf.

- Halten Sie alle Körperteile von der Kettensäge fern. Versuchen Sie nicht, bei laufendem Messer Schnittgut zu entfernen oder zu schneidendes Material festzuhalten. Entfernen Sie eingeklemmtes Schnittgut nur bei ausgeschaltetem Gerät. Ein Moment der Unachtsamkeit bei Benutzung des Hochentasters kann zu schweren Verletzungen führen.

- Tragen Sie den Hochentaster am Griff bei stillstehendem Messer. Bei Transport oder Aufbewahrung des Geräts stets Akku entfernen. Sorgfältiger Umgang mit dem Gerät verringert die Verletzungsgefahr durch die Kettensäge.

- Halten Sie das Elektrowerkzeug nur an den isolierten Griffflächen, da die Kettensäge in Berührung mit verborgenen Stromleitungen kommen kann. Der Kontakt der Säge mit einer spannungsführenden Leitung kann metallene Geräteteile unter Spannung setzen und zu einem elektrischen Schlag führen.

- Vergewissern Sie sich während des Schneidvorgangs, dass sich keine Personen (insbesondere Kinder) oder Tiere im Arbeitsbereich aufhalten.

- Halten Sie bei laufender Säge alle Körperteile von der Sägekette fern. Vergewissern Sie sich vor dem Starten der Säge, dass die Sägekette nichts berührt. Beim Arbeiten mit einem Hochentaster kann ein Moment der Unachtsamkeit dazu führen, dass Bekleidung oder Körperteile von der Sägekette erfasst werden.
- Tragen Sie Schutzbrille- und Gehörschutz. Weitere Schutzausrüstung für Kopf, Hände, Beine und Füße wird empfohlen. Passende Schutzkleidung mindert die Verletzungsgefahr durch umherfliegendes Spanmaterial und zufälliges Berühren der Sägekette.
- Arbeiten Sie mit dem Hochentaster nicht auf einem Baum. Bei Betrieb auf einem Baum besteht Verletzungsgefahr.
- Verwenden Sie das Gerät nur bei trockenen Wetterbedingungen. Halten Sie es von Regen oder Nässe fern.
- Achten Sie immer auf festen Stand und benutzen Sie den Hochentaster nur, wenn Sie auf festem, sicherem und ebenem Grund stehen. Rutschiger Untergrund oder instabile Standflächen wie auf einer Leiter können zum Verlust des Gleichgewichts oder zum Verlust der Kontrolle über den Hochentaster führen.
- Achten Sie darauf, dass die Kettensäge während des Betriebes nicht mit dem Boden oder anderen Gegenständen in Berührung kommt.
- Rechnen Sie beim Schneiden eines unter Spannung stehenden Astes damit, dass dieser zurückfedert. Wenn die Spannung in den Holzfasern freikommt, kann der gespannte Ast die Bedienperson treffen und/oder dem Hochentaster der Kontrolle entreißen.
- Seien Sie besonders vorsichtig beim Schneiden von Unterholz und jungen Bäumen. Das dünne Material kann sich in der Sägekette verfangen und auf Sie schlagen oder Sie aus dem Gleichgewicht bringen.
- Warten Sie, bis das Elektrowerkzeug zum Stillstand gekommen ist, bevor Sie es ablegen.
- Lassen Sie bei Arbeitsunterbrechungen das Gerät nie unbeaufsichtigt und bewahren Sie es an einem sicheren Ort auf.
- Schalten Sie den Hochentaster beim Transport zu anderen Arbeitsstellen immer ab.
- Fassen Sie den Hochentaster niemals am Schneidmesser an.
- Tragen Sie den Hochentaster am vorderen Griff im ausgeschalteten Zustand, die Sägekette von Ihrem Körper abgewandt. Bei Transport oder Aufbewahrung des Hochentasters stets die Schutzabdeckung aufziehen. Sorgfältiger Umgang mit dem Hochentaster verringert die Wahrscheinlichkeit einer versehentlichen Berührung mit der laufenden Sägekette.
- Befolgen Sie Anweisungen für die Schmierung, die Kettenspannung und das Wechseln von Zubehör. Eine unsachgemäß gespannte oder geschmierte Kette kann entweder reißen oder das Rückschlagrisiko erhöhen.

- Halten Sie Griffe trocken, sauber und frei von Öl und Fett. Fettige, ölige Griffe sind rutschig und führen zum Verlust der Kontrolle.
- Nur Holz sägen. Den Hochentaster nicht für Arbeiten verwenden, für die er nicht bestimmt ist. Beispiel: Verwenden Sie den Hochentaster nicht zum Sägen von Plastik, Mauerwerk oder Baumaterialien, die nicht aus Holz sind. Die Verwendung des Hochentasters für nicht bestimmungsgemäße Arbeiten kann zu gefährlichen Situationen führen.
- Betreiben Sie das Gerät nur in dem vom Hersteller vorgeschriebenen und ausgelieferten technischen Zustand. Eigenmächtige Veränderungen am Gerät schließen eine Haftung des Herstellers für daraus resultierende Schäden aus.
- Ersatzteile müssen den vom Hersteller festgelegten Anforderungen entsprechen. Verwenden Sie daher nur Original-Ersatzteile oder die vom Hersteller zugelassenen Ersatzteile. Bitte beachten Sie beim Austausch die mitgelieferten Einbauhinweise und entfernen Sie vorher den Akku.
- Lassen Sie Reparaturen ausschließlich von einer qualifizierten Fachkraft oder einer Fachwerkstatt durchführen.

#### **Ursachen und Vermeidung eines Rückschlags**

Rückschlag kann auftreten, wenn die Spitze der Sägeschiene einen Gegenstand berührt oder wenn das Holz sich biegt und die Sägekette im Schnitt festklemmt. Eine Berührung mit der Schienenspitze kann in manchen Fällen zu einer unerwarteten nach hinten gerichteten Reaktion führen, bei der die Sägeschiene nach oben und in Richtung des Bedieners geschlagen wird. Das Verklemmen der Sägekette an der Oberkante der Sägeschiene kann die Schiene rasch in Bedienerichtung zurückstoßen. Jede dieser Reaktionen kann dazu führen, dass Sie die Kontrolle über die Säge verlieren und sich möglicherweise schwer verletzen. Verlassen Sie sich nicht ausschließlich auf die in der Kettensäge eingebauten Sicherheitseinrichtungen. Als Benutzer einer Kettensäge sollten Sie verschiedene Maßnahmen ergreifen, um unfall- und verletzungsfrei arbeiten zu können.

Ein Rückschlag ist die Folge eines falschen oder fehlerhaften Gebrauchs des Elektrowerkzeugs. Er kann durch geeignete Vorsichtsmaßnahmen, wie nachfolgend beschrieben, verhindert werden:

- Halten Sie den Hochentaster mit beiden Händen fest, wobei Daumen und Finger die Griffe des Hochentasters umschließen. Bringen Sie Ihren Körper und die Arme in eine Stellung, in der Sie den Rückschlagkräften standhalten können. Wenn geeignete Maßnahmen getroffen werden, kann der Bediener die Rückschlagkräfte beherrschen. Niemals den Hochentaster loslassen.
- Vermeiden Sie eine abnormale Körperhaltung. Dadurch wird ein unbeabsichtigtes Berühren mit der Schienenspitze vermieden und eine bessere Kontrolle der Kettensäge in unerwarteten Situationen ermöglicht.
- Verwenden Sie stets vom Hersteller vorgeschriebene Ersatzschienen und Sägeketten. Falsche Ersatzschienen und Sägeketten können zum Reißen der Kette und/oder zu Rückschlag führen.
- Halten Sie sich an die Anweisungen des Herstellers für das Schärfen und die Wartung der Sägekette. Zu niedrige Tiefenbegrenzer erhöhen die Neigung zum Rückschlag.

### **Nach dem Einsatz**

- Schalten Sie das Gerät aus, entfernen Sie den Akku und stellen Sie dann das Gerät an einem sicheren Ort ab.
- Lagern Sie das Gerät nicht in Reichweite von Kindern.
- Achten Sie darauf, dass die Lüftungsschlitze des Gerätes frei von Verschmutzungen sind.
- Ersatzteile müssen den vom Hersteller festgelegten Anforderungen entsprechen. Verwenden Sie daher nur Original- Ersatzteile oder die vom Hersteller zugelassenen Ersatzteile. Bitte beachten Sie beim Austausch die mitgelieferten Einbauhinweise und entfernen Sie vorher den Akku.
- Lassen Sie Reparaturen ausschließlich von einer qualifizierten Fachkraft oder einer Fachwerkstatt durchführen.

### **3. Sicherheitshinweise für das Ladegerät**

- Halten Sie das Ladegerät von Regen oder Nässe fern. Das Eindringen von Wasser in ein Ladegerät erhöht das Risiko eines elektrischen Schlages.
- Halten Sie das Ladegerät sauber. Durch Verschmutzung besteht die Gefahr eines elektrischen Schlages.
- Überprüfen Sie vor jeder Benutzung Ladegerät, Kabel und Stecker. Benutzen Sie das Ladegerät nicht, sofern Sie Schäden feststellen. Öffnen Sie das Ladegerät nicht selbst und lassen Sie es nur von qualifiziertem Fachpersonal und nur mit Original-Ersatzteilen reparieren. Beschädigte Ladegeräte, Kabel und Stecker erhöhen das Risiko eines elektrischen Schlages.
- Legen Sie keine Gegenstände auf das Ladegerät und stellen Sie es nicht auf weichen Oberflächen ab. Es besteht Brandgefahr.
- Überprüfen Sie immer, ob die Netzspannung der auf dem Typenschild des Ladegeräts angegebenen Spannung entspricht.
- Benutzen Sie niemals das Ladegerät, wenn Kabel, Stecker oder das Gerät selbst durch äußerliche Einwirkungen beschädigt sind. Bringen Sie das Ladegerät zur nächsten Fachwerkstatt.
- Öffnen Sie auf keinen Fall das Ladegerät. Bringen Sie es im Fall einer Störung in eine Fachwerkstatt.

### **4. Sicherheitshinweise für Li-Ionen Akkus**

- Öffnen Sie den Akku nicht. Es besteht die Gefahr eines Kurzschlusses.
- Schützen Sie den Akku vor Hitze, z. B. auch vor dauernder Sonneneinstrahlung, Feuer, Wasser und Feuchtigkeit. Es besteht Explosionsgefahr.
- Bei Beschädigung und unsachgemäßem Gebrauch des Akkus können Dämpfe austreten. Führen Sie Frischluft zu und suchen Sie bei Beschwerden einen Arzt auf. Die Dämpfe können die Atemwege reizen.

- Bei falscher Anwendung kann Flüssigkeit aus dem Akku austreten. Vermeiden Sie den Kontakt damit. Bei zufälligem Kontakt mit Wasser abspülen. Wenn die Flüssigkeit in die Augen kommt, nehmen Sie zusätzlich ärztliche Hilfe in Anspruch. Austretende Akkuflüssigkeit kann zu Hautreizungen oder Verbrennungen führen.
  
- Verwenden Sie nur Original-Akkus mit der auf dem Typenschild Ihres Elektrowerkzeugs angegebenen Spannung. Bei Gebrauch anderer Akkus, z.B. Nachahmungen, aufgearbeiteter Akkus oder Fremdfabrikaten, besteht die Gefahr von Verletzungen sowie Sachschäden durch explodierende Akkus.
  
- Die Akkuspannung muss zur Akku- Ladespannung des Ladegerätes passen. Ansonsten besteht Brand- und Explosionsgefahr.
  
- Laden Sie die Akkus nur mit Ladegeräten auf, die vom Hersteller empfohlen werden. Durch ein Ladegerät, das für eine bestimmte Art von Akkus geeignet ist, besteht Brandgefahr, wenn es mit anderen Akkus verwendet wird.
  
- Durch spitze Gegenstände wie z.B. Nagel oder Schraubenzieher oder durch äußere Krafteinwirkung kann der Akku beschädigt werden. Es kann zu einem internen Kurzschluss kommen und der Akku brennen, rauchen, explodieren oder überhitzen.

## 5. Präsentation



Abbildung 1: Hochentaster

1. Griff mit Teleskopstange
2. Motor mit Kettensäge
3. Schutzhülle für Kettensäge

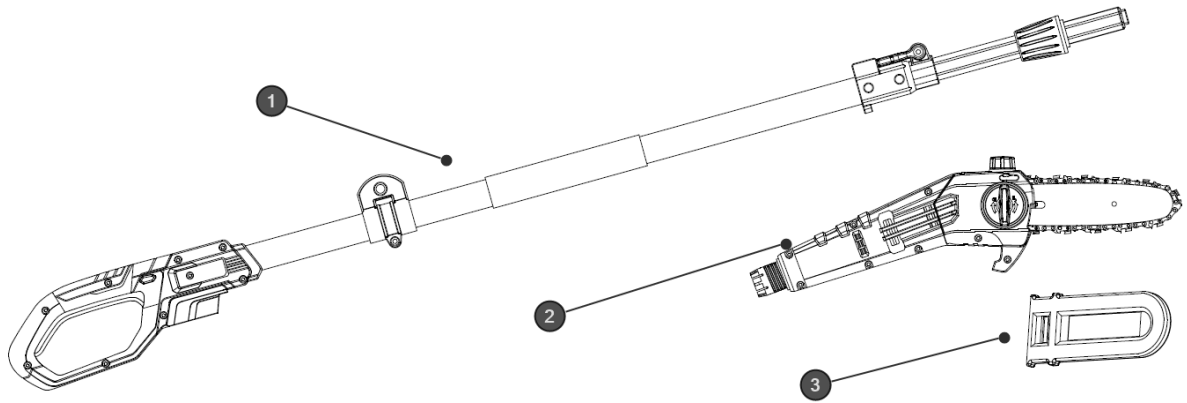

Abbildung 2: Für Wartung und Pflege

1. Seitliche Ansicht der Kettensäge
2. Motor, Kettensägeschwert inkl. Kette und seitliche Abdeckung inkl. Kettenspannrad
3. Stellschraube für Kettensägeöl
4. Öffnung des Tanks für Kettenöl (Fassung 65ml)



Abbildung 3: Deinstallation des Motors mit Schneidkopf vom Teleskopgestänge für eine platzsparende Lagerung oder zum Transport.

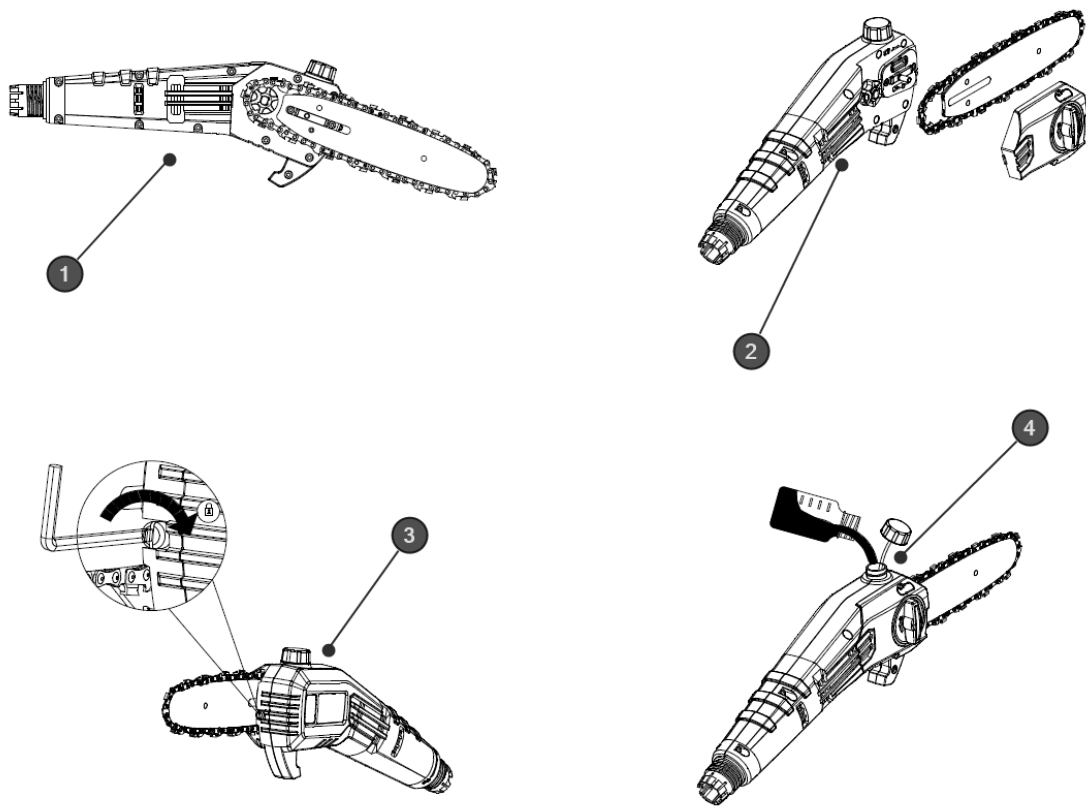

Abbildung 4: Installation des Akkus

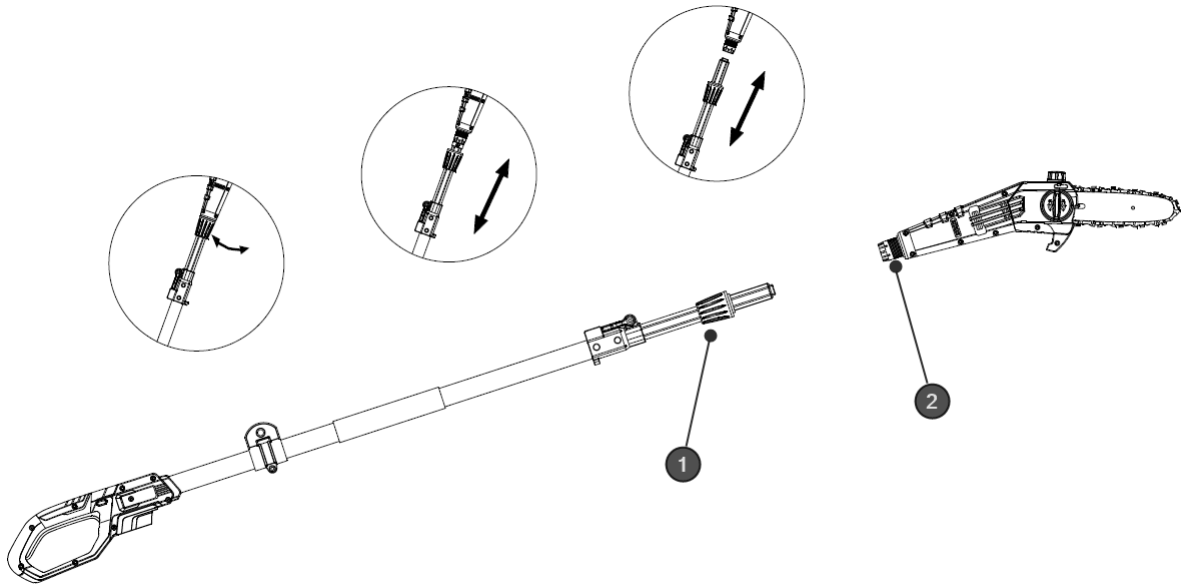

Abbildung 5: Verlängerung des Arbeitsbereiches um 70cm

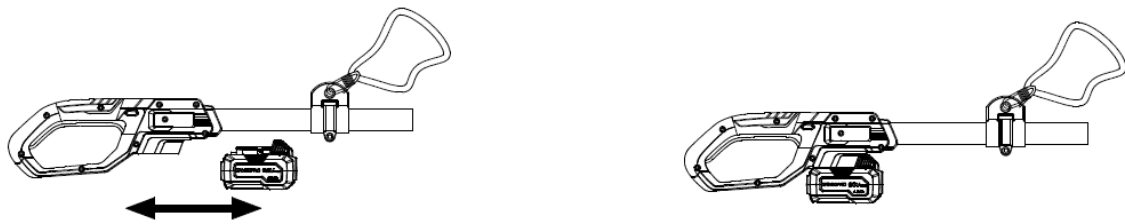

Abbildung 6: Sicherungsknopf und Ein-/Ausschalter für Nutzung des Hochentasters

#### Gerät einschalten/ausschalten

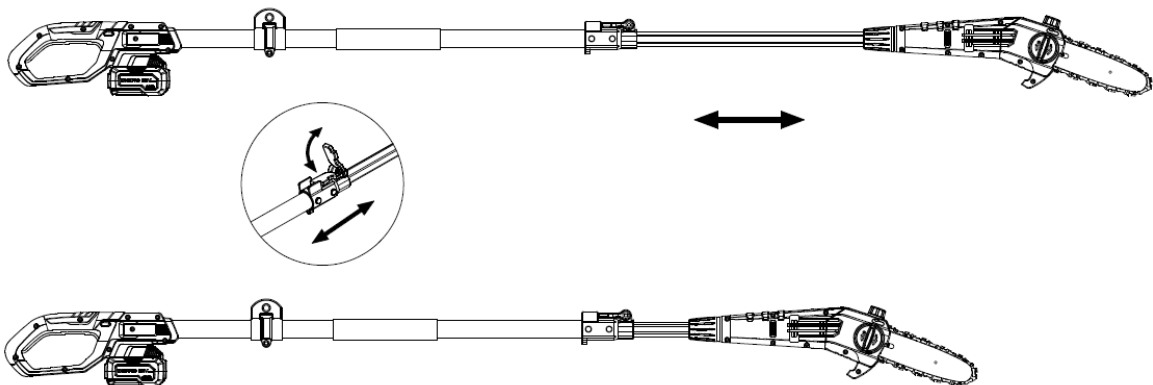
Setzen Sie den Akku in die dafür vorgesehene Schiene ein. Drücken Sie im Anschluss den Sicherungsknopf (Abbildung 6, Punkt 1) seitlich ein, erst dann können Sie den Ein-/Ausschalter (Abbildung 6, Punkt 2) bedienen. Das Gerät springt nun an. Wenn Sie den Ein-/Ausschalter loslassen, so stoppt das Gerät seine Arbeit. Achtung: Schneidwerkzeug kann noch minimal nachlaufen.

### 6. Arbeitshinweise

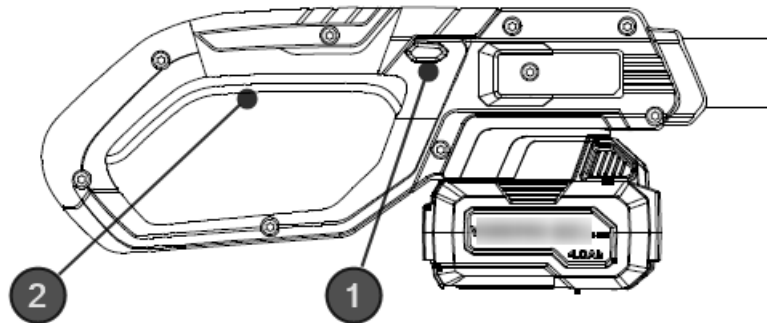
- Suchen Sie den Arbeitsbereich ab und entfernen Sie störende Gegenstände.
- Zu Arbeitsbeginn die Sicherheit des Gerätes überprüfen.
- Das Gerät in beide Hände nehmen.
- Schalten Sie den Hochentaster ein, bevor Sie zum Schnitt ansetzen.
- Üben Sie einen gleichmäßigen Druck auf das Gerät aus, jedoch nicht mit übermäßiger Gewalt.
- **Achtung Verletzungsgefahr!** Den Hochentaster nur bis zu einem maximalen Winkel von 60° verwenden. Niemals einen Ast direkt über dem Kopf absägen!

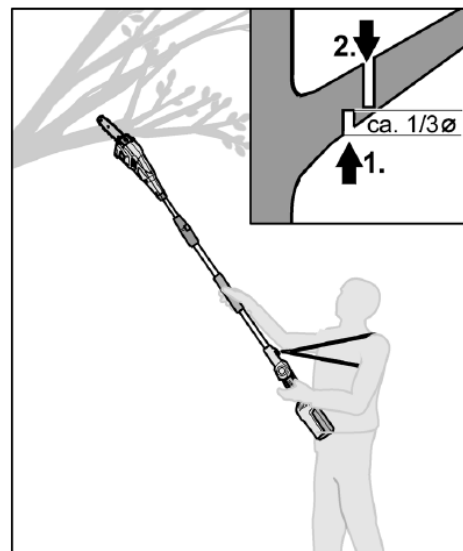
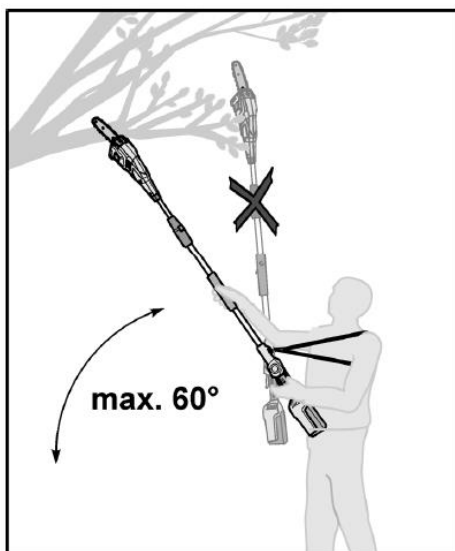

- Beginnen Sie unten am Stamm und arbeiten Sie nach oben.
- Für einen sauberen Schnitt sollten dicke Äste in 2 Schritten gesägt werden:
  - Sägen Sie den Ast von unten nach oben zu 1/3 des Astdurchmessers ein (siehe rechte Abbildung Punkt 1.).
  - Sägen Sie den Ast etwas weiter außen von oben nach unten durch (siehe rechte Abbildung Punkt 2.).
- Sägen Sie längere Äste stückweise ab.
- Beim Entasten liegender Stämme immer zuerst die frei in die Luft ragenden Äste absägen. Stützäste erst abtrennen, wenn der Stamm in Längen gesägt ist.
- **Achtung Verletzungsgefahr!** Äste, die aufliegen oder unter Spannung stehen, können die Sägekette im Holz verkeilen.

## 7. Wartung und Pflege

**Achtung: vor allen Arbeiten am Elektrowerkzeug den Akku aus dem Gerät nehmen.**

**Scharfe Schneidzähne → Schutzhandschuhe tragen!**

**Kein Wasser oder flüssige Reinigungsmittel verwenden.**

- Reinigen Sie den Hochentaster nach jedem Einsatz mit einem trockenen Tuch bzw. bei starker Verschmutzung mit einer Bürste.
- Spritzen Sie die Gerät keinesfalls mit Wasser ab.
- Halten Sie die Kontakte des Akkus und des Gerätes sauber und staubfrei.
- Nehmen Sie die Kettenabdeckung ab und entfernen Sie dann mit einer weichen Bürste Ablagerungen von der Führungsschiene, Sägekette, Kettenrad und Kettenabdeckung.
- Die Sägekette darf nicht durchhängen, sollte sich aber in der Mitte der Sägeschiene 2–3 Millimeter von der Sägeschiene abziehen lassen.

## 8. Entsorgung



### WARNUNG!

Ausgediente Elektrowerkzeuge vor der Entsorgung unbrauchbar machen:

- netzbetriebene Elektrowerkzeuge durch Entfernen des Anschlussteckers,
- akkubetriebene Elektrowerkzeuge durch Entfernen des Akkus.



### Nur für EU-Länder

Werfen Sie Elektrowerkzeuge nicht in den Hausmüll! Gemäß Europäischer Richtlinie 2012/19/EG über Elektro- und Elektronik-Altgeräte und Umsetzung in nationales Recht müssen verbrauchte Elektrogeräte getrennt gesammelt und einer umweltgerechten Wiederverwertung zugeführt werden. Rohstoffrückgewinnung statt Müllentsorgung. Gerät, Zubehör und Verpackung sollten einer umweltgerechten Wiederverwertung zugeführt werden. Zum sortenreinen Recycling sind Kunststoffteile gekennzeichnet.



### ⚠️ WARNUNG!

Akkus/Batterien nicht in den Hausmüll, ins Feuer oder ins Wasser werfen. Ausgediente Akkus nicht öffnen. Akkus/Batterien sollen gesammelt, recycelt oder auf umweltfreundliche Weise entsorgt werden.

Nur für EU-Länder: Gemäß Richtlinie 2006/66/EG müssen defekte oder verbrauchte Akkus/Batterien recycelt werden.



### HINWEIS

Über Entsorgungsmöglichkeiten informieren Sie sich bitte bei Ihrer Kommune/Stadt,



**Recycling raw materials instead of waste disposal.**

## 9. Technische Daten

### Akku Hochentaster

Schwertlänge	8"
Sägekettengeschwindigkeit	4 m/s
Fassungsvermögen Öltank	65 ml
Max. Schallleistungspegel	90 (LwA) db
Gmessener Schallleistungspegel	83 (LpA) db
Gewicht (ohne Akku)	3.5 kg
Kettenteilung	3/8" (9,525 mm)
Anzahl der Treibglieder	33
Treibgliedstärke	0,05" (1,3 mm)
Max. Nutzungsdauer bei vollem 2Ah Akku	ca. 50 Äste (bei einem max. Umfang von 60*60mm <sup>2</sup> Holz)

## 10. EG-Konformitätserklärung / Declaration of Conformity

Hersteller/Producer FUXTEC GmbH

Kappstraße 69, 71083 Herrenberg Deutschland/Germany

Tel.: +49 (0)7032 95608 88

Fax: +49 (0)7032 95608 89

Email: [info@fuxtec.de](mailto:info@fuxtec.de)

Web: [www.fuxtec.de](http://www.fuxtec.de)

**Bezeichnung / name** Hochentaster /E1 20V Cordless Pole Saw

**Typ / model** **D06101700**

**EG-Richtlinie / EC directive** MD Directive: 2006 / 42 /EC

**Angewandte Normen / applicable standards**

EN 62841-1 : 2015

EN ISO 12100 : 2010

EN 62841-4-2 : 2019

EN ISO 11680-1 : 2011

Hiermit erklären wir, dass die oben genannte Maschine aufgrund Ihrer Bauart in der von uns in Verkehr gebrachten Version den grundlegenden Sicherheits- und Gesundheitsanforderungen der aufgeführten EG-Richtlinie entsprechen.

Hereby we declare that the above mentioned machine meet the essential safety and health requirements of the above stated EC directives. Any manipulation or change of the machine not being explicitly authorized by us in advance renders this document null and void.

Aufbewahrung der technischen Unterlagen: FUXTEC GmbH • Kappstraße 69 • 71083 Herrenberg • Germany, T. Gumprecht, Geschäftsführung

Herrenberg, 07.01.2020



Tim Gumprecht FUXTEC GmbH KAPPSTRASSE 69  
71083 HERRENBERG GERMANY

## ENGLISH VERSION

### 11. Introduction and Security

Never allow children or persons unfamiliar with these instructions to use the garden tool. Children should be supervised to ensure that they do not play with the tool.

#### **Intended Use**

This device is intended exclusively for the care of trees and shrubs in private areas.

It is not suitable for felling trees, not for sawing plastic, masonry or building materials that are not made of wood.

The device is designed according to the instructions in this manual given descriptions and safety instructions. Any other use is improper. Improper use will void the warranty and the manufacturer will reject any responsibility. The user is liable for all damage to third parties and their property. Only operate the device in the technical condition specified and delivered by the manufacturer. Unauthorized modifications to the device exclude the manufacturer's liability for any resulting damage.

#### **General safety instructions for power tools**

##### **WARNING!**

Read all safety warnings and instructions. Failure to follow safety warnings and instructions may result in electric shock, fire and/or serious injury.

Keep all safety information and instructions for future reference.

The term power tool used in the safety instructions refers to mains-operated power tools (with power cord) and battery-operated power tools (without power cord).

#### **job security**

- Keep your work area clean and well lit. Cluttered or unlit work areas can lead to accidents.

- Do not operate the power tool in an explosive atmosphere where flammable liquids, gases or dust are present. Power tools generate sparks that can ignite the dust or fumes.

- Keep children and other persons away while using the power tool. Distractions could cause you to lose control of the tool.

#### **Electrical Safety**

- The power tool's plug must fit into the socket. The plug must not be modified in any way. Do not use adapter plugs with earthed power tools. Unmodified plugs and matching sockets reduce the Risk of electric shock.

- Avoid body contact with grounded surfaces such as pipes, heaters, stoves and refrigerators. There is an increased risk of electric shock when your body is grounded.

- Keep power tools away from rain or moisture. Water entering a power tool increases the risk of electric shock.

- Do not misuse the cord to carry, hang up or unplug the power tool. Keep the cord away from heat, oil, sharp edges or moving parts. Damaged or tangled cords increase the risk of electric shock.

- When working with a power tool outdoors, only use extension cords that are suitable for outdoor use. The use of an extension cord suitable for outdoor use  
Use of a suitable extension cord reduces the risk of electric shock.

- When working with a power tool outdoors, only use extension cords that are suitable for outdoor use. The use of an extension cord suitable for outdoor use  
Use of a suitable extension cord reduces the risk of electric shock.

### **safety of people**

- Be alert, pay attention to what you are doing and use common sense when operating a power tool. Do not use a power tool when you are tired or under the influence of drugs, alcohol or medication. A moment of inattention when operating a power tool can result in serious injury.

- Wear personal protective equipment and always wear safety glasses. Wearing personal protective equipment such as dust mask, non-slip safety shoes, hard hat or hearing protection, depending depending on the type and use of the power tool, reduces the risk of injury.

- Avoid unintentional starting. Make sure that the power tool is switched off before connecting it to the power supply and/or battery pack, picking it up or carrying it. If you carry the power tool and put your finger on the switch or connecting the device to the power supply while it is switched on can lead to accidents.

- Remove adjusting keys or wrenches before switching on the power tool. A tool or wrench left in a rotating part of the power tool can cause  
lead to injuries.

- Avoid abnormal posture. Ensure a safe  
Stand and maintain balance at all times. This will give you better control of the power tool in unexpected situations.

- Wear suitable clothing. Do not wear loose clothing or jewelry. Keep hair, clothing and gloves away from moving parts. Loose clothing, jewelry or long hair can be caught in moving parts.

### **Use and handling of the power tool**

- Do not overload the device. Use the power tool intended for the work you are doing. With the right power tool, you can work better and more safely within the specified power range.

- Do not use a power tool if the switch is defective. A power tool that cannot be switched on or off is dangerous and must be repaired.

- Disconnect the power tool from the power outlet and/or remove the battery pack before making any adjustments, changing accessories or storing the tool. This precaution will prevent the power tool from starting accidentally.

- Store idle power tools out of the reach of children. Do not allow persons unfamiliar with the appliance or these instructions to operate the appliance.  
have not read it. Power tools are dangerous when used by inexperienced persons.

- Maintain power tools with care. Check that moving parts are working properly and are not jamming, that parts are not broken or damaged in such a way that the function of the tool is impaired.

power tool is impaired. Have damaged parts repaired before using the device. Many accidents are caused by poorly maintained power tools.

- Keep cutting tools sharp and clean. Carefully maintained cutting tools with sharp cutting edges jam less and are lighter to lead.

- Use the power tool, accessories, tool bits, etc. in accordance with these instructions. Take into account the working conditions and the work to be carried out. Using power tools for purposes other than those intended may result in lead to dangerous situations.

### **Use and handling of the cordless tool**

- Only charge the batteries with chargers recommended by the manufacturer. A charger designed for one type of battery may present a fire hazard if used with other batteries.

- Only use the batteries intended for the power tools. The use of other batteries can lead to injuries and the risk of fire.

- When not in use, keep the battery away from paper clips, coins, keys, nails, screws or other small metal objects that could cause a short circuit between the contacts. A short circuit between the battery contacts may cause burns or result in fire.

- If used incorrectly, fluid may leak from the battery. Avoid contact with it. In case of accidental contact, rinse with water. If the fluid gets into your eyes, seek additional medical attention. Leaking battery fluid may cause skin irritation or burns.

## 12. General safety instructions

- For your safety and the safety of others, read this manual and its safety instructions before using the device. Please keep this manual and  
Please keep your safety instructions for future reference and keep them for ready for every use.
- If the device changes ownership, please pass on the operating instructions along with it.
- Persons operating the device must not be under the influence of intoxicants (e.g. alcohol, drugs or medication).
- Only operate the device in the conditions specified and supplied by the manufacturer. technical condition. Unauthorized modifications to the device exclude the manufacturer's liability for resulting damage.
- Only use the device in daylight or under good artificial lighting.
- Only use the device in dry weather conditions. Keep it away from rain or moisture. Water entering the device increases the risk of electric shock.
- Switch off the device and remove the battery under the following conditions:
  - ◆if the device is left unattended;
  - ◆before checking, cleaning or performing any other work on the device;
  - ◆if the device starts to vibrate excessively.

### **Before use**

- Before starting work, familiarise yourself with the pole pruner and its functions as well as its controls.
- Inspect the device for signs of wear or damage before use and after impact.
- Do not use any device if the switch is defective and can no longer be turned on or off.
- Check that all nuts, bolts and screws are tight to ensure the appliance operates safely.
- Never use a device with damaged or missing parts. Have them repaired or, if necessary, replaced by a qualified technician or specialist workshop.
- When working with or on the device, always wear sturdy shoes, long trousers and appropriate personal protective equipment (safety glasses, hearing protection, non-slip work gloves, etc.). Wearing personal protective equipment reduces the risk of injury.
- Do not wear any jewelry or loose clothing that could get caught in the pole pruner . Keep long hair away from the cutting mechanism.

- Remove any adjusting tools or wrenches before switching on the pole pruner . A tool or wrench left in a moving part of the machine can cause injury.

- Make sure the chain is sufficiently lubricated. If the chainsaw is not lubricated enough, it will most likely be damaged or may break.

#### **When using**

- Do not operate the device if there are people (especially children) or animals in the immediate vicinity.

- Stop working if you notice that there are people (especially children) or pets nearby.

- Always keep hands and feet away from moving blades, especially when switching on the pole pruner .

- Avoid abnormal posture. Ensure a safe Stand and keep your balance at all times. This will give you better control of the pole pruner in unexpected situations and on particularly steep slopes.

- Do not operate the pole pruner in an explosive environment where there are flammable liquids, gases or dust. The pole pruner can generate sparks that can ignite the dust or fumes.

- Be especially careful when walking backwards. There is a risk of tripping!

- Only walk at walking pace.

- Never leave the device unattended during work breaks and store it in a safe place.

- Keep all parts of your body away from the chainsaw. Do not attempt to remove cuttings or hold material to be cut while the blade is running. Remove jammed Only cut material when the device is switched off. A moment of inattention when using the pole pruner can lead to serious injuries.

- Carry the pole pruner by the handle when the blade is not moving. Always remove the battery when transporting or storing the device. Careful handling of the device reduces the risk of injury from the chainsaw.

- Hold the power tool only by the insulated gripping surfaces, as the chain saw may come into contact with hidden power lines. The contact of the saw with a live wire can make metal parts of the device live and lead to an electric shock.

- During the cutting process, make sure that there are no people (especially children) or animals in the work area.

- Keep all parts of your body away from the saw chain when the saw is running. Before starting the saw, make sure that the saw chain is not touching anything. When working with a pole pruner , a moment of inattention can result in clothing or parts of your body being caught in the saw chain.

- Wear safety glasses and hearing protection. Additional protective equipment for the head, hands, legs and feet is recommended. Suitable protective clothing reduces the risk of injury from flying chips and accidental contact with the saw chain.
- Do not operate the pole pruner on a tree. Operating it on a tree can cause injury.
- Only use the device in dry weather conditions. Keep it away from rain or moisture.
- Always ensure you have a firm footing and only use the pole pruner when you are standing on firm, safe and level ground. Slippery ground or unstable surfaces such as a ladder can lead to loss of balance or loss of control of the pole pruner .
- Make sure that the chainsaw does not come into contact with the ground or other objects during operation.
- When cutting a branch under tension, expect it to spring back. If the tension in the wood fibers is released, the taut branch can strike the operator and/or tear the pole pruner out of control.
- Be especially careful when cutting undergrowth and young trees. The thin material can get caught in the saw chain and hit you or throw you off balance.
- Wait until the power tool has come to a stop before putting it down.
- Never leave the device unattended during work breaks and store it in a safe place.
- Always switch off the pole pruner when transporting it to other work locations.
- Never hold the pole pruner by the cutting blade.
- Carry the pole pruner by the front handle when it is switched off, with the saw chain facing away from your body. When transporting or storing the pole pruner, always put on the protective cover. Careful handling of the pole pruner reduces the likelihood of accidental contact with the running saw chain.
- Follow instructions for lubrication, chain tensioning and changing accessories. An improperly tensioned or lubricated chain can either break or increase the risk of kickback.
- Keep handles dry, clean and free of oil and grease. Greasy, oily handles are slippery and lead to loss of control.
- Only saw wood. Do not use the pole pruner for work for which it is not intended. Example: Do not use the pole pruner to saw plastic, masonry or building materials that are not made of wood. Using the pole pruner for work not intended can lead to dangerous situations.
- Only operate the device in the conditions specified and supplied by the manufacturer. technical condition. Unauthorized modifications to the device exclude the manufacturer's liability for resulting damage.

- Spare parts must meet the requirements specified by the manufacturer. Therefore, only use original spare parts or spare parts approved by the manufacturer. When replacing, please follow the installation instructions provided and remove the battery beforehand.

- Have repairs carried out only by a qualified specialist or a specialist workshop.

#### **Causes and Prevention of a Setback**

Kickback can occur if the tip of the saw bar touches an object or if the wood bends and binds the saw chain in the cut. Contact with the bar tip can, in some cases, cause an unexpected rearward reaction, striking the saw bar upward and toward the operator. If the saw chain becomes jammed on the top edge of the saw bar, the bar can quickly push back toward the operator. Either reaction can cause you to lose control of the saw and possibly seriously injure yourself. Do not rely solely on the safety features built into the chain saw. As a chain saw user you should take various measures to avoid accidents and injuries to be able to work.

Kickback is the result of incorrect or misuse of the power tool. It can be prevented by taking suitable precautions as described below:

- Hold the pole pruner firmly with both hands, with your thumb and fingers wrapped around the pole pruner handles. Position your body and arms to withstand the kickback forces. If appropriate measures are taken, the operator can control the kickback forces. Never let go of the pole pruner.

- Avoid abnormal body posture. This will prevent accidental contact with the bar tip and will allow better control of the chainsaw in unexpected situations enabled.

- Always use replacement bars and saw chains specified by the manufacturer. Incorrect replacement bars and saw chains can cause chain breakage and/or kickback.

- Follow the manufacturer's instructions for sharpening and Maintenance of the saw chain. Depth gauges that are too low increase the tendency for kickback.

#### **After the mission**

- Turn off the device, remove the battery and then place the device in a safe place.

- Do not store the device within reach of children.

- Make sure that the ventilation slots of the device are free from dirt.

- Spare parts must comply with the requirements specified by the manufacturer. Therefore, only use original spare parts or spare parts approved by the manufacturer. When replacing, please follow the installation instructions provided and remove the battery.

- Have repairs carried out only by a qualified specialist or a specialist workshop.

### 13. Safety instructions for the charger

- Keep the charger away from rain or moisture. Water entering a charger increases the risk of electric shock.
- Keep the charger clean. Dirty chargers can cause electric shock.
- Check the charger, cable and plug before each use. Do not use the charger if you notice any damage. Do not open the charger yourself and have it repaired only by qualified personnel and only using original spare parts.  
Damaged chargers, cables and plugs increase the risk of electric shock.
- Do not place objects on the charger or place it on soft surfaces. There is a risk of fire.
- Always check that the mains voltage corresponds to the voltage indicated on the charger's rating plate.
- Never use the charger if the cable, plug or the device itself is damaged by external influences. Take the charger to the nearest specialist workshop.
- Never open the charger. If there is a fault, take it to a specialist workshop.

### 14. Safety instructions for Li-ion batteries

- Do not open the battery. There is a risk of short circuit.
- Protect the battery from heat, e.g. from constant sunlight, fire, water and moisture. There is a risk of explosion.
- If the battery is damaged or used improperly, fumes may be released. Provide fresh air and seek medical attention if you experience any discomfort. The fumes may irritate the respiratory tract.
- If used incorrectly, fluid may leak from the battery. Avoid contact with it. In case of accidental contact, rinse with water. If the fluid gets into your eyes, seek additional medical attention. Leaking battery fluid may cause skin irritation.  
or burns.
- Only use original batteries with the type and capacity indicated on the rating plate of your power tool.  
specified voltage. If other batteries are used, e.g. imitations, refurbished batteries or third-party products, there is a risk of injury and property damage due to exploding batteries.
- The battery voltage must match the battery charging voltage of the charger. Otherwise there is a risk of fire and explosion.

- Only charge the batteries with chargers recommended by the manufacturer. A charger designed for one type of battery may present a fire hazard if used with other batteries.

- The battery can be damaged by sharp objects such as nails or screwdrivers or by external force. This can cause an internal short circuit and the battery can burn, smoke, explode or overheat.

### 15. Presentation

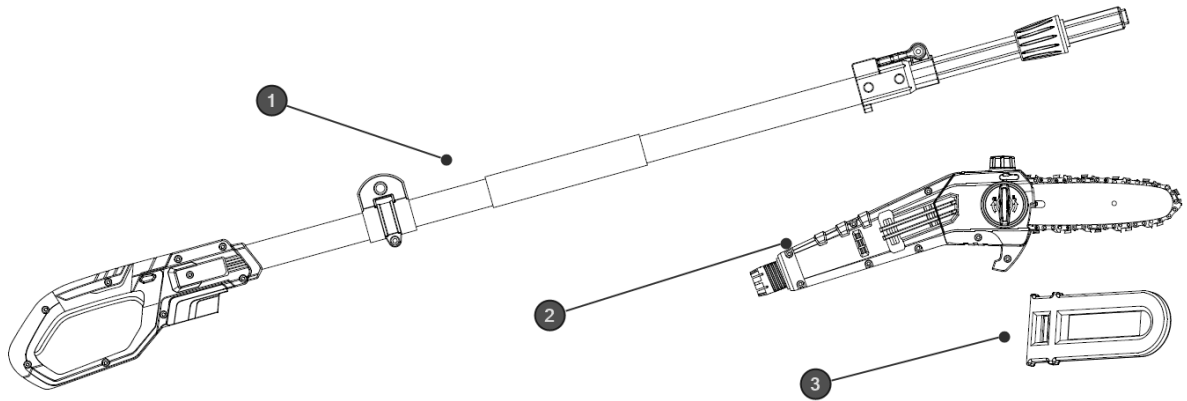

Figure 1: Pole pruner

1. Handle with telescopic rod
2. Engine with chainsaw
3. Protective cover for chainsaw

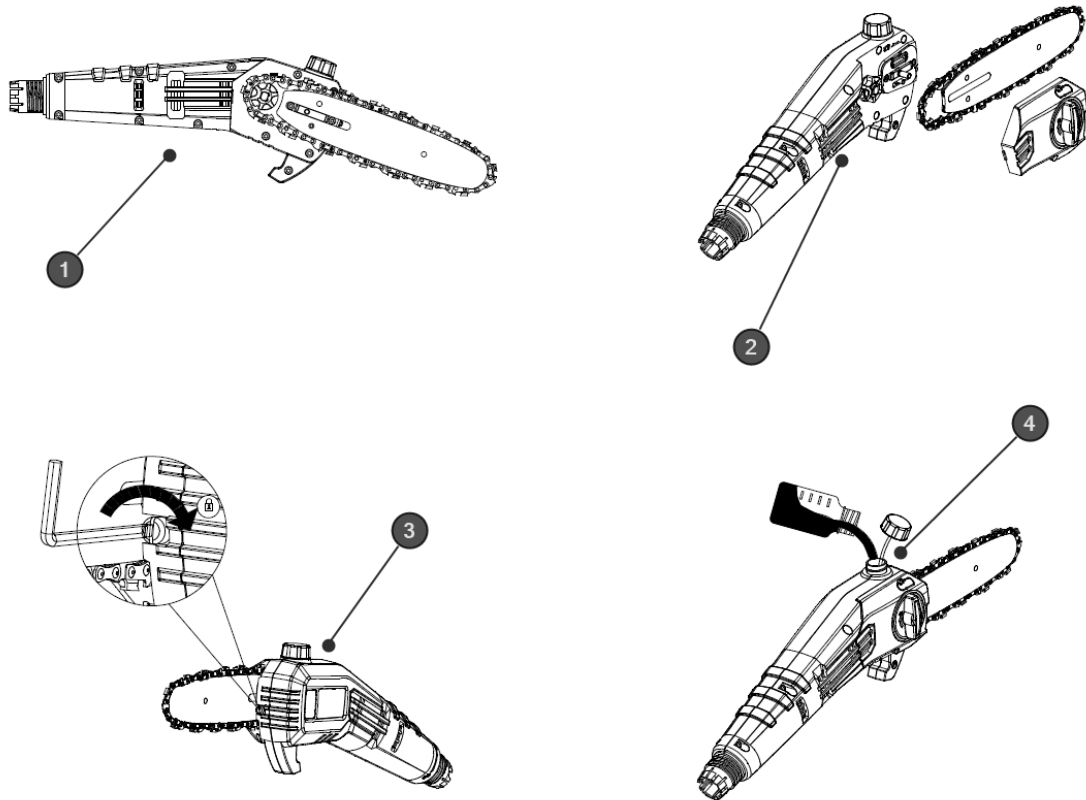

Figure 2: For maintenance and care

1. Side view of the chainsaw
2. Engine, chainsaw bar including chain and side cover incl. chain tensioner wheel
3. Adjusting screw for chainsaw oil
4. Opening of the tank for chain oil (capacity 65ml)

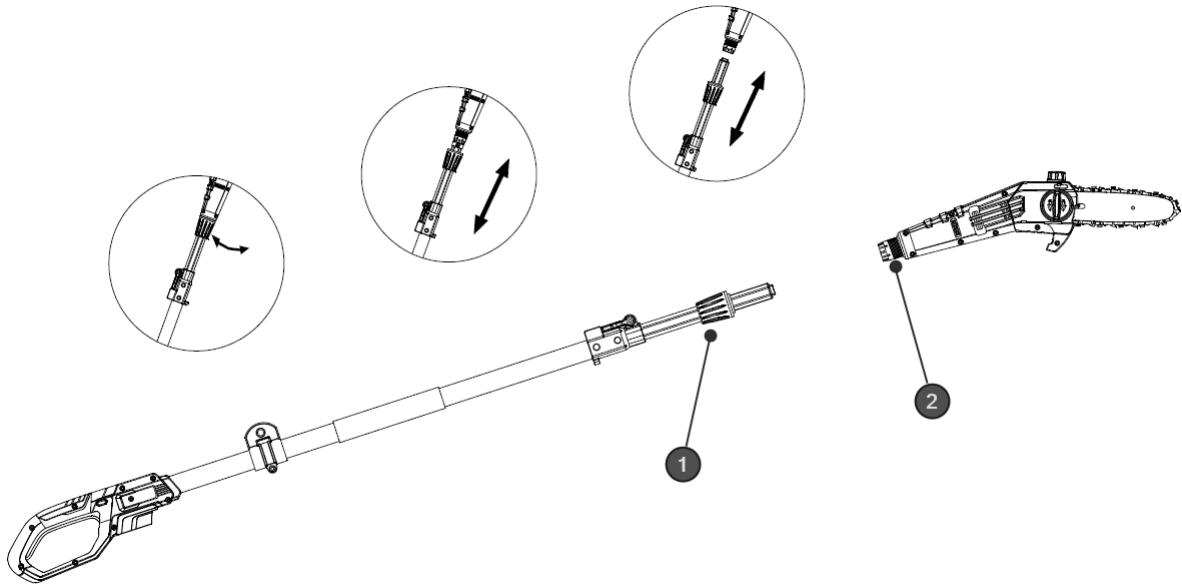

Figure 3: Uninstalling the motor with cutting head from the telescopic boom for space-saving storage or transport.

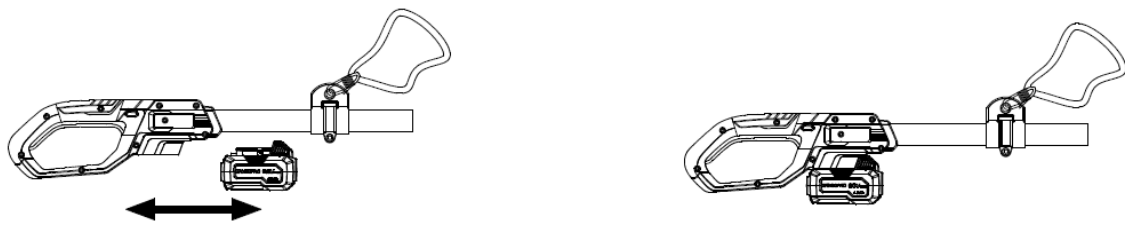

Figure 4: Installing the battery

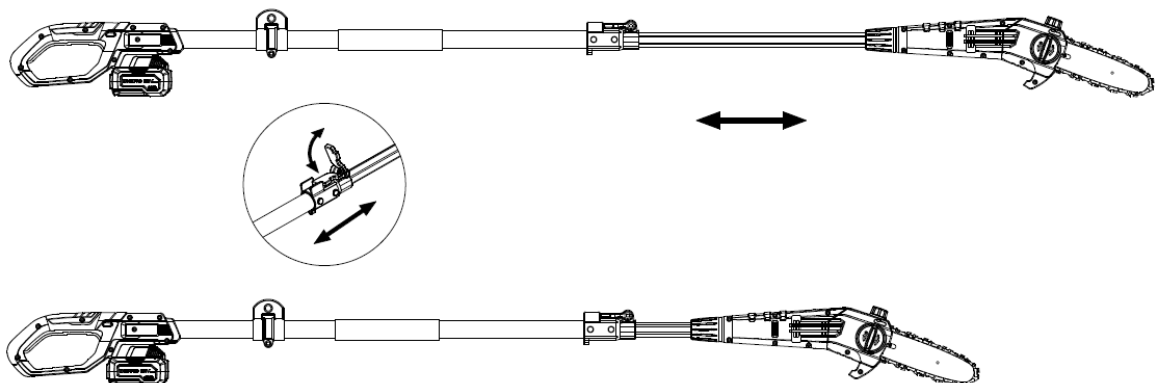

Figure 5: Extension of the working area by 70cm

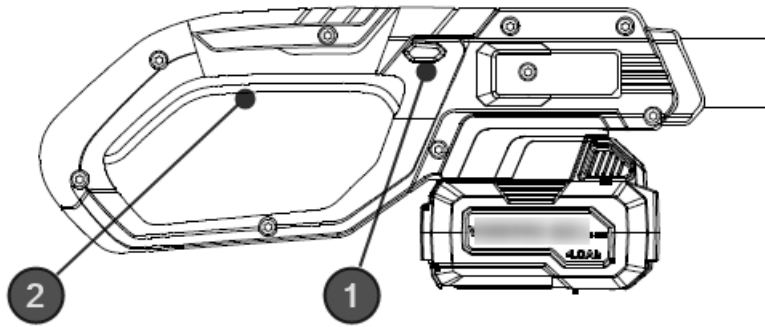

Figure 6: Safety button and on/off switch for using the pole pruner

**Turn the device on/off**

Insert the battery into the rail provided. Then press the safety button (Figure 6, point 1) on the side; only then can you operate the on/off switch (Figure 6, point 2). The device will now start. If you let go of the on/off switch, the device will stop working. Caution: The cutting tool may continue to run slightly.

**16. Work instructions**

- Search the work area and remove any obstructions.
- Check the safety of the device before starting work.
- Hold the device in both hands.
- Switch on the pole pruner before you start cutting.
- Apply even pressure to the device, but do not use excessive force.
- **Warning: risk of injury! Only use the pole pruner up to a maximum angle of 60°. Never saw off a branch directly above your head!**

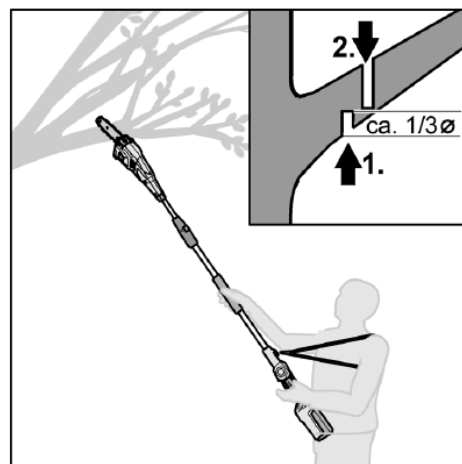
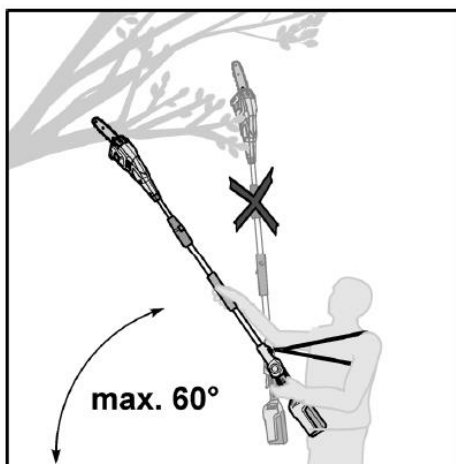

- Start at the bottom of the trunk and work upwards.
- For a clean cut, thick branches should be sawn in 2 steps:
  - Saw the branch from bottom to top to 1/3 of the branch diameter (see right figure point 1).
  - Saw the branch a little further out from top to bottom (see right figure, point 2).
- Saw off longer branches piece by piece.
- When trimming fallen trunks, always cut off the branches that are freely hanging in the air first. Only cut off supporting branches once the trunk has been sawn into lengths.
- **Caution: risk of injury!** Branches that are resting on the wood or are under tension can wedge the saw chain in the wood.

## 17. Maintenance and care

**Attention: Before carrying out any work on the power tool, remove the battery from the device.**

**Sharp cutting teeth → Wear protective gloves!**

**Do not use water or liquid cleaning agents.**

- Clean the pole pruner after each use with a dry cloth or, if it is very dirty, with a brush.
- Never spray the device with water.
- Keep the contacts of the battery and the device clean and dust-free.
  - Remove the chain cover and then use a soft brush to remove any deposits from the guide bar, saw chain, sprocket and chain cover.
  - The saw chain must not sag, but should be in the middle of the saw bar  
Allow 2–3 millimeters to be removed from the saw rail.

## 18. Disposal



### WARNING !

Make used power tools unusable before disposal:

- mains-operated power tools by removing the connection plug,
- battery-operated power tools by removing the battery.



### Only for EU countries

Do not throw power tools in the household waste! According to European Directive 2012/19/EC on waste electrical and electronic equipment and its implementation in national law, used electrical equipment must be collected separately and recycled in an environmentally friendly manner. Raw materials are recovered instead of waste disposal. The device, accessories and packaging should be



recycled in an environmentally friendly manner. Plastic parts are marked for separate recycling.



### WARNING!

Do not throw batteries into household waste, fire or water. Do not open used batteries. Batteries should be collected, recycled or disposed of in an environmentally friendly manner.

Only for EU countries: According to Directive 2006/66/EC, defective or used batteries must be recycled.



### A NOTICE

Please contact your local authority/city for information on disposal options.



**Recycling raw materials instead of waste disposal.**

## 19. Technical data

### **cordless pole pruner**

sword length	8"
saw chain speed	4 m/s
capacity oil tank	65 ml
Max. sound power level	90 ( LwA ) db
Gmessener sound power level	83 ( LpA ) db
weight ( without battery)	3.5 kg
Max. usage time at full 2Ah battery	approx. 50 branches ( at a max. circumference of 60*60mm <sup>2</sup> wood)

## 20. EC Declaration of Conformity / Declaration of Conformity

Manufacturer/Producer

FUXTEC GmbH

Kappstraße 69, 71083 Herrenberg Germany

Tel.: +49 (0)7032 95608 88

Fax: +49 (0)7032 95608 89

Email : [info@fuxtec.de](mailto:info@fuxtec.de)

Web: [www.fuxtec.de](http://www.fuxtec.de)

**Designation / name** Pole pruner / E 1 20 V Cordless Pole Saw

**Type / model**

**D06101700**

**EC Directive directive MD Directive :** 2006 / 42 /EC

**Applied standards / applicable standards**

EN 62841-1:2015

EN ISO 12100:2010

EN 62841-4-2 : 2019

EN ISO 11680-1 : 2011

We hereby declare that the above-mentioned machine due to your Design in the version we have placed on the market fundamental Safety and health requirements of the listed EC Directive are equivalent to.

Hereby we declare that the above mentioned machine meet the essential safety and health requirements of the above stated EC directives. Any manipulation or change of the machine not being explicitly authorized by us in advance renders this document null and void.

Storage of technical documents: FUXTEC GmbH • Kappstraße 69 • 71083 Herrenberg • Germany, T. Gumprecht , management

Herrenberg, January 7, 2020



Tim Gumprecht FUXTEC GmbH KAPPSTRASSE 69  
71083 HERRENBERG GERMANY

## VERSION FRANCAISE

### 21. Introduction et sécurité

Ne laissez jamais les enfants ou toute personne ne connaissant pas ces instructions utiliser l'outil de jardinage. Les enfants doivent être surveillés pour s'assurer qu'ils ne jouent pas avec l'appareil.

#### Utilisation prévue

Cet appareil est destiné exclusivement à l'entretien des arbres et buissons dans les espaces privés. Il ne convient pas pour abattre des arbres, scier du plastique, maçonnerie ou des matériaux de construction qui ne sont pas en bois.

L'appareil est conforme aux instructions de ce mode d'emploi d'utiliser les descriptions et les consignes de sécurité fournies. Toute autre utilisation n'est pas prévue. Une mauvaise utilisation annulera la garantie et le fabricant déclinera toute responsabilité. L'utilisateur est responsable de tout dommage causé aux tiers et à leurs biens. N'utilisez l'appareil que dans l'état technique spécifié et livré par le fabricant. Les modifications non autorisées apportées à l'appareil excluent le fabricant de toute responsabilité pour les dommages qui en résulteraient.

#### Consignes générales de sécurité pour les outils électriques

##### AVERTISSEMENT!

Lisez tous les avertissements et instructions de sécurité. Le non-respect des avertissements et des instructions de sécurité pourrait entraîner un choc électrique, un incendie et/ou des blessures graves.

Conservez tous les avertissements et instructions de sécurité pour référence future.

Le terme outil électrique utilisé dans les consignes de sécurité fait référence aux outils électriques fonctionnant sur secteur (avec cordon d'alimentation) et aux outils électriques fonctionnant sur batterie (sans cordon d'alimentation).

#### Sécurité d'emploi

- Gardez votre espace de travail propre et bien éclairé. Des zones de travail encombrées ou non éclairées peuvent entraîner des accidents.

- Ne travaillez pas avec l'outil électrique dans un environnement explosif contenant des liquides, des gaz ou des poussières inflammables. Les outils électriques produisent des étincelles qui peuvent enflammer la poussière ou les fumées.

- Éloignez les enfants et les autres personnes lorsque vous utilisez l'outil électrique. Si vous êtes distrait, vous risquez de perdre le contrôle de l'appareil.

#### Sécurité électrique

- La fiche de connexion de l'outil électrique doit s'insérer dans la prise. La fiche ne doit en aucun cas être modifiée. N'utilisez pas de fiches d'adaptateur avec des outils électriques mis à la terre. Des fiches inchangées et des prises correspondantes réduisent ce problème  
Risque de choc électrique.

- Évitez tout contact physique avec des surfaces mises à la terre telles que des tuyaux, des radiateurs, des cuisinières et des réfrigérateurs. Il existe un risque accru de choc électrique lorsque votre corps est mis à la terre.

- Gardez les outils électriques à l'abri de la pluie ou de l'humidité. Laisser de l'eau pénétrer dans un outil électrique augmente le risque de choc électrique.

- N'utilisez pas le câble à d'autres fins pour transporter l'outil électrique, le suspendre ou pour retirer la fiche de la prise. Gardez le câble à l'écart de la chaleur, de l'huile, des arêtes vives ou des pièces mobiles. Les câbles endommagés ou emmêlés augmentent le risque de choc électrique.

- Lorsque vous travaillez avec un outil électrique à l'extérieur, utilisez uniquement des rallonges adaptées à une utilisation en extérieur. L'application d'un pour une utilisation en extérieur L'utilisation d'une rallonge appropriée réduit le risque de choc électrique.

- Lorsque vous travaillez avec un outil électrique à l'extérieur, utilisez uniquement des rallonges adaptées à une utilisation en extérieur. L'application d'un pour une utilisation en extérieur L'utilisation d'une rallonge appropriée réduit le risque de choc électrique.

### **Sécurité des personnes**

- Soyez attentif, faites attention à ce que vous faites et abordez le travail avec un outil électrique de manière judicieuse. N'utilisez pas d'outil électrique si vous êtes fatigué ou sous l'influence de drogues, d'alcool ou de médicaments. Un moment d'inattention lors de l'utilisation de l'outil électrique peut entraîner des blessures graves.

- Portez toujours un équipement de protection individuelle et des lunettes de sécurité. Porter des équipements de protection individuelle, comme un masque anti-poussière, des chaussures de sécurité antidérapantes, un casque ou une protection auditive, selon la situation selon le type et l'utilisation de l'outil électrique, réduit le risque de blessures.

- Évitez les démarrages involontaires. Assurez-vous que l'outil électrique est éteint avant de le connecter à l'alimentation électrique et/ou à la batterie, de le ramasser ou de le transporter. Si vous tenez votre doigt lorsque vous transportez l'outil électrique sur l'interrupteur ou en connectant l'appareil à l'alimentation électrique alors qu'il est allumé, cela peut provoquer des accidents.

- Retirez tous les outils de réglage ou clés avant d'allumer l'outil électrique. Un outil ou une clé situé dans une partie rotative de l'appareil peut provoquer des dommages entraîner des blessures.

- Évitez les postures anormales. Gardez-le en sécurité Restez debout et maintenez votre équilibre à tout moment. Cela vous permet de mieux contrôler l'outil électrique dans des situations inattendues.

- Portez des vêtements appropriés. Ne portez pas de vêtements amples ni de bijoux. Gardez les cheveux, les vêtements et les gants éloignés des pièces mobiles. Les vêtements amples, les bijoux ou les cheveux longs peuvent être happés par les pièces mobiles.

### **Utilisation et manipulation de l'outil électrique**

- Ne surchargez pas l'appareil. Utilisez l'outil électrique désigné pour votre travail. Avec le bon outil électrique, vous pouvez travailler mieux et en toute sécurité dans la plage de performances spécifiée.

- N'utilisez pas un outil électrique dont l'interrupteur est défectueux. Un outil électrique qui ne peut plus être allumé ou éteint est dangereux et doit être réparé.

- Débranchez l'appareil et/ou retirez la batterie avant d'effectuer des réglages sur l'appareil, de changer d'accessoires ou de ranger l'appareil. Cette précaution évite un démarrage involontaire de l'outil électrique.

- Gardez les outils électriques inutilisés hors de portée des enfants. Ne laissez personne utiliser l'appareil si celui-ci n'est pas familier avec ces instructions.

je n'ai pas lu. Les outils électriques sont dangereux lorsqu'ils sont utilisés par des personnes inexpérimentées.

- Entretien soigneusement les outils électriques. Vérifiez si les pièces mobiles fonctionnent correctement et ne se coincent pas, si des pièces sont cassées ou endommagées de telle manière que le fonctionnement de l'outil électrique est endommagé. Faites réparer les pièces endommagées avant d'utiliser l'appareil. De nombreux accidents sont causés par des outils électriques mal entretenus.

- Gardez les outils de coupe affûtés et propres. Des outils de coupe soigneusement entretenus avec des bords tranchants sont moins susceptibles de se coincer et sont plus légers à diriger.

- Utilisez les outils électriques, les accessoires, les outils d'application, etc. conformément à ces instructions. Tenir compte des conditions de travail et de l'activité à exercer. L'utilisation d'outils électriques pour des applications autres que celles prévues peut entraîner des situations dangereuses.

### **Utilisation et manipulation de l'outil sans fil**

- Chargez les batteries uniquement avec les chargeurs recommandés par le fabricant. Un chargeur conçu pour un type spécifique de batterie crée un risque d'incendie lorsqu'il est utilisé avec d'autres batteries.

- Utilisez uniquement les batteries prévues à cet effet dans les outils électriques. L'utilisation d'autres batteries peut entraîner des blessures et un risque d'incendie.

- Gardez la batterie non utilisée à l'écart des trombones, pièces de monnaie, clés, clous, vis ou autres petits objets métalliques qui pourraient provoquer un pontage des contacts. Un court-circuit entre les contacts de la batterie peut provoquer des brûlures ou provoquer un incendie.

- En cas d'utilisation incorrecte, du liquide peut s'échapper de la batterie. Évitez tout contact avec lui. En cas de contact accidentel, rincer à l'eau. Si le liquide entre en contact avec vos yeux, consultez un médecin. Une fuite de liquide de batterie peut provoquer une irritation cutanée ou provoquer des brûlures.

## 22. Consignes générales de sécurité

- Pour votre sécurité et celle des autres, lisez ce manuel d'instructions et ses consignes de sécurité avant d'utiliser l'appareil. Veuillez conserver le mode d'emploi et conservez vos consignes de sécurité en lieu sûr pour une utilisation ultérieure chaque utilisation à portée de main.

- Transmettre la notice d'utilisation avec l'appareil en cas de changement de propriétaire.

- Les personnes qui utilisent l'appareil ne doivent pas être sous l'influence de substances intoxicantes (par exemple alcool, drogues ou médicaments).

- N'utilisez l'appareil que de la manière prescrite et livrée par le fabricant. état technique. Les modifications non autorisées apportées à l'appareil excluent le fabricant de toute responsabilité pour les dommages qui en résulteraient.

- Utilisez l'appareil uniquement à la lumière du jour ou sous un bon éclairage artificiel.

- Utilisez l'appareil uniquement par temps sec. Gardez-le à l'abri de la pluie ou de l'humidité. Permettre à l'eau de pénétrer dans l'appareil augmente le risque de choc électrique.

- Éteignez l'appareil et retirez la batterie dans les conditions suivantes :

- ♦ si l'appareil est laissé sans surveillance ;
- ♦ avant de vérifier, nettoyer ou effectuer tout autre travail sur l'appareil ;
- ♦ si l'appareil commence à vibrer excessivement.

### Avant utilisation

- Avant de commencer les travaux, familiarisez-vous avec l' élagueuse et ses fonctions et commandes.

- Vérifiez l'appareil pour détecter tout signe d'usure ou de dommage avant utilisation et après un impact.

- N'utilisez pas un appareil dont l'interrupteur est défectueux et ne peut plus être allumé ou éteint.

- Vérifiez que tous les écrous, boulons et vis sont bien serrés pour garantir que l'appareil fonctionne en toute sécurité.

- N'utilisez jamais un appareil dont les pièces sont endommagées ou manquantes. Faites-les réparer ou, si nécessaire, remplacer par un spécialiste qualifié ou un atelier spécialisé.

- Lorsque vous travaillez avec ou sur l'appareil, portez toujours des chaussures solides, des pantalons longs et des équipements de protection individuelle appropriés (lunettes de sécurité, protections auditives, gants de travail antidérapants, etc.). Le port d'un équipement de protection individuelle réduit le risque de blessure.

- Ne portez pas de bijoux ou de vêtements amples qui pourraient être happés par la perche élagueuse . Gardez les cheveux longs éloignés de l'unité de coupe.
- Retirez tous les outils de réglage ou clés avant d'allumer la perche élagueuse . Un outil ou une clé situé dans une partie mobile de l'appareil peut provoquer des blessures.
- Assurez-vous que la chaîne est suffisamment lubrifiée. Si la tronçonneuse n'est pas suffisamment lubrifiée, elle risque d'être endommagée ou de se fissurer.

### **Une fois déployé**

- N'utilisez pas l'appareil s'il y a des personnes (surtout des enfants) ou des animaux à proximité immédiate.
- Arrêtez de travailler si vous remarquez la présence de personnes (surtout des enfants) ou d'animaux domestiques à proximité.
- Gardez toujours les mains et les pieds éloignés des lames en mouvement, surtout lorsque vous allumez la perche élagueuse .
- Évitez les postures anormales. Gardez-le en sécurité  
Restez debout et maintenez votre équilibre à tout moment. Cela vous permet de mieux contrôler la perche élagueuse dans des situations inattendues et dans des zones particulièrement en pente.
- Ne travaillez pas avec la perche élagueuse dans un environnement explosif contenant des liquides, des gaz ou des poussières inflammables. La perche élagueuse peut produire des étincelles susceptibles d'enflammer la poussière ou les fumées.
- Soyez extrêmement prudent lorsque vous marchez à reculons. Il y a un risque de trébucher !
- Marchez uniquement au rythme du pas.
- Lorsque vous interrompez le travail, ne laissez jamais l'appareil sans surveillance et rangez-le dans un endroit sûr.
- Gardez toutes les parties de votre corps éloignées de la tronçonneuse. N'essayez pas d'enlever l'herbe coupée ou de maintenir le matériau à couper pendant que la lame est en marche. Supprimez tout ce qui est coincé  
Ne coupez le matériau que lorsque l'appareil est éteint. Un moment d'inattention lors de l'utilisation de la perche élagueuse peut entraîner des blessures graves.
- Transporter la perche élagueuse par le manche avec la lame à l'arrêt. Retirez toujours la batterie lors du transport ou du stockage de l'appareil. Manipulez l'appareil avec précaution pour réduire le risque de blessure causée par la tronçonneuse.
- Tenez l'outil électrique uniquement par les surfaces de préhension isolées, car la tronçonneuse peut entrer en contact avec des lignes électriques cachées. Le contact de la scie  
L'utilisation d'un câble sous tension peut mettre les parties métalliques de l'appareil sous tension et provoquer un choc électrique.

- Pendant le processus de découpe, assurez-vous qu'il n'y a personne (surtout des enfants) ni aucun animal dans la zone de travail.
- Lorsque la scie est en marche, éloignez toutes les parties de votre corps de la chaîne. Avant de démarrer la scie, assurez-vous que la chaîne ne touche rien. Lorsque vous travaillez avec une perche élagueuse, un moment d'inattention peut entraîner le coincement de vêtements ou de parties du corps dans la chaîne de scie.
- Portez des lunettes de sécurité et une protection auditive. Un équipement de protection supplémentaire pour la tête, les mains, les jambes et les pieds est recommandé. Des vêtements de protection appropriés réduisent le risque de blessures causées par des projections de copeaux et un contact accidentel avec la chaîne de scie.
- Ne travaillez pas avec la perche élagueuse sur un arbre. Il existe un risque de blessure lors d'opérations sur un arbre.
- Utilisez l'appareil uniquement par temps sec. Gardez-le à l'abri de la pluie ou de l'humidité.
- Assurez-vous toujours d'avoir une assise ferme et n'utilisez la perche élagueuse que si vous vous trouvez sur un sol ferme, sûr et plat. Les surfaces glissantes ou instables, comme sur une échelle, peuvent entraîner une perte d'équilibre ou de contrôle de l'élagueuse .
- Assurez-vous que la tronçonneuse n'entre pas en contact avec le sol ou d'autres objets pendant le fonctionnement.
- Lorsque vous coupez une branche sous tension, attendez-vous à ce qu'elle rebondisse. Si la tension dans les fibres du bois est relâchée, la branche tendue peut heurter l'opérateur et/ou perdre le contrôle de l'élagueuse .
- Soyez particulièrement prudent lors de la coupe des sous-bois et des jeunes des arbres. Le matériau fin peut se coincer dans la chaîne de scie et vous heurter ou vous déséquilibrer.
- Attendez que l'outil électroportatif soit arrêté avant de le poser.
- Lorsque vous interrompez le travail, ne laissez jamais l'appareil sans surveillance et rangez-le dans un endroit sûr.
- Éteignez toujours la perche élagueuse lorsque vous la transportez vers d'autres chantiers.
- Ne tenez jamais la perche élagueuse par la lame coupante.
- Portez l'élagueuse par la poignée avant lorsqu'elle est éteinte, la chaîne tournée vers le corps. Lors du transport ou du stockage de l'élagueuse, mettez toujours la housse de protection. La manipulation de l'élagueuse avec précaution réduit le risque de contact accidentel avec la chaîne de scie en marche.

-Suivez les instructions de lubrification, de tension de la chaîne et de changement d'accessoires. Une chaîne mal tendue ou mal lubrifiée peut se briser ou augmenter le risque de rebond.

-Gardez les poignées sèches, propres et exemptes d'huile et de graisse. Les poignées grasses et huileuses sont glissantes et provoquent une perte de contrôle.

- Je n'ai vu que du bois. N'utilisez pas l' élagueuse sur perche pour des travaux pour lesquels elle n'est pas prévue. Exemple : N'utilisez pas l' élagueuse sur perche pour scier du plastique, de la maçonnerie ou des matériaux de construction autres que le bois. L'utilisation de l' élagueuse sur perche pour des travaux autres que ceux prévus peut conduire à des situations dangereuses.

- N'utilisez l'appareil que de la manière prescrite et livrée par le fabricant.  
état technique. Les modifications non autorisées apportées à l'appareil excluent le fabricant de toute responsabilité pour les dommages qui en résulteraient.

- Les pièces de rechange doivent répondre aux exigences spécifiées par le fabricant. Par conséquent, utilisez uniquement des pièces de rechange d'origine ou des pièces de rechange approuvées par le fabricant. Lors du remplacement, veuillez suivre les instructions d'installation fournies et retirer la batterie au préalable.

- Faites effectuer les réparations uniquement par un spécialiste qualifié ou un atelier spécialisé.

#### **Causes et prévention d'un rebond**

Un rebond peut se produire si la pointe de la barre de scie touche un objet ou si le bois se plie et que la chaîne reste coincée dans la coupe. Le contact avec la pointe de la barre peut, dans certains cas, entraîner une réaction inattendue vers l'arrière , provoquant un basculement de la barre de scie vers le haut et vers l'opérateur.

Coincer la chaîne de scie sur le bord supérieur de la barre de scie peut rapidement repousser la barre vers l'opérateur. Chacune de ces réactions pourrait vous faire perdre le contrôle de la scie et potentiellement causer des blessures graves. Ne vous fiez pas uniquement aux dispositifs de sécurité intégrés à la tronçonneuse. En tant qu'utilisateur de tronçonneuse

Vous devez prendre diverses mesures pour éviter les accidents et les blessures pour pouvoir travailler.

Un rebond est le résultat d'une utilisation incorrecte ou incorrecte de l'outil électrique. Cela peut être évité en prenant les précautions appropriées décrites ci-dessous :

- Tenez la perche élagueuse à deux mains, le pouce et les doigts encerclant les poignées de la perche élagueuse . Amenez votre corps et vos bras dans une position où vous pouvez résister aux forces de rebond. Si des mesures appropriées sont prises, l'opérateur peut contrôler les forces de rebond. Ne lâchez jamais la perche élagueuse .

- Évitez les postures anormales. Cela évite tout contact accidentel avec la pointe du guide et permet un meilleur contrôle de la tronçonneuse dans des situations inattendues.  
activé.

- Utilisez toujours des barres et des chaînes de scie de rechange spécifiées par le fabricant. Des guides-chaînes et des chaînes de scie de remplacement incorrects peuvent provoquer une rupture de la chaîne et/ou un rebond.

- Suivez les instructions du fabricant pour l'affûtage et la découpe

Entretien de la chaîne de scie. Des jauges de profondeur trop basses augmentent la tendance au rebond.

#### Après utilisation

- Éteignez l'appareil, retirez la batterie, puis placez l'appareil dans un endroit sûr.
  - Ne rangez pas l'appareil à la portée des enfants.
  - Assurez-vous que les fentes d'aération de l'appareil sont exemptes de saletés.
  - Les pièces de rechange doivent répondre aux exigences spécifiées par le fabricant. Par conséquent, utilisez uniquement des pièces de rechange d'origine ou des pièces de rechange approuvées par le fabricant. Lors du remplacement, veuillez suivre les instructions d'installation fournies et le retirer au préalable
- Batterie.
- Faites effectuer les réparations uniquement par un spécialiste qualifié ou un atelier spécialisé.

### 23. Consignes de sécurité du chargeur

- Gardez le chargeur à l'abri de la pluie ou de l'humidité. Permettre à l'eau de pénétrer dans un chargeur augmente le risque de choc électrique.
- Gardez le chargeur propre. Il existe un risque de choc électrique dû à une contamination.
- Vérifiez le chargeur, le câble et la fiche avant chaque utilisation. N'utilisez pas le chargeur si vous remarquez des dommages. N'ouvrez pas le chargeur vous-même et faites-le réparer uniquement par du personnel qualifié et uniquement avec des pièces de rechange d'origine. Les chargeurs, câbles et fiches endommagés augmentent le risque de choc électrique.
- Ne placez pas d'objets sur le chargeur et ne le placez pas sur des surfaces molles. Il existe un risque d'incendie.
- Vérifiez toujours que la tension secteur correspond à la tension indiquée sur la plaque signalétique du chargeur.
- N'utilisez jamais le chargeur si le câble, la fiche ou l'appareil lui-même sont endommagés par des influences extérieures. Apportez le chargeur à l'atelier spécialisé le plus proche.
- N'ouvrez en aucun cas le chargeur. En cas de dysfonctionnement, confiez-le à un atelier spécialisé.

### 24. Consignes de sécurité pour les batteries Li-ion

- N'ouvrez pas la batterie. Il existe un risque de court-circuit.
- Protégez la batterie de la chaleur, par ex. B. également d'une exposition constante au soleil, au feu, à l'eau et à l'humidité. Il existe un risque d'explosion.
- Si la batterie est endommagée ou mal utilisée, des fumées peuvent s'échapper. Donnez de l'air frais et consultez un médecin si vous présentez des symptômes. Les fumées peuvent irriter les voies respiratoires.

- En cas d'utilisation incorrecte, du liquide peut s'échapper de la batterie. Évitez tout contact avec lui. En cas de contact accidentel, rincer à l'eau. Si le liquide entre en contact avec vos yeux, consultez un médecin. Une fuite de liquide de batterie peut provoquer une irritation cutanée ou provoquer des brûlures.
- Utilisez uniquement des batteries d'origine portant la plaque signalétique de votre outil électrique. tension spécifiée. Lors de l'utilisation d'autres batteries, telles que des imitations, des batteries reconditionnées ou des batteries de tiers, il existe un risque de blessure et de dommages matériels dus à l'explosion des batteries.
- La tension de la batterie doit correspondre à la tension de charge de la batterie du chargeur. Sinon, il existe un risque d'incendie et d'explosion.
- Chargez les batteries uniquement avec les chargeurs recommandés par le fabricant. Un chargeur conçu pour un type spécifique de batterie crée un risque d'incendie lorsqu'il est utilisé avec d'autres batteries.
- La batterie peut être endommagée par des objets pointus tels que des clous ou des tournevis ou par une force extérieure. Un court-circuit interne peut se produire et la batterie peut brûler, fumer, exploser ou surchauffer.

## 25. Présentation

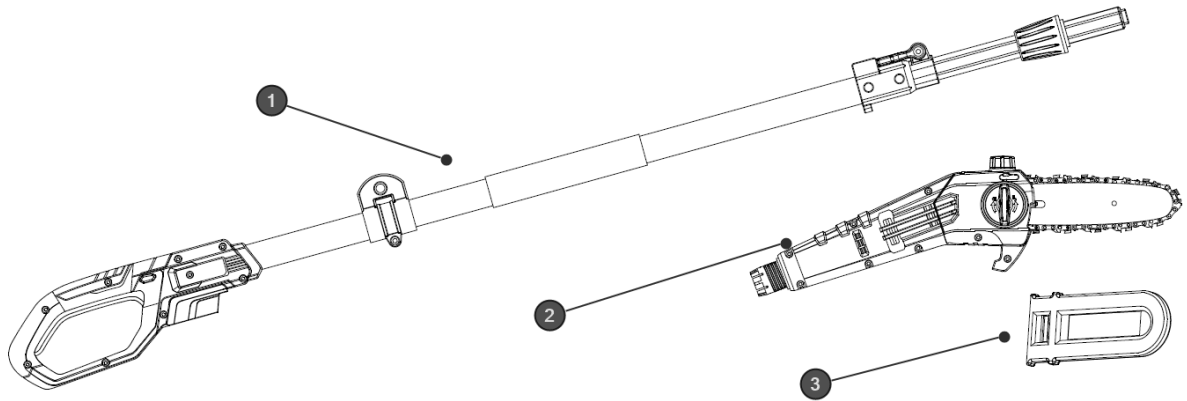

Figure 1 : Perche élagueuse

1. Poignée avec tige télescopique
2. Moteur avec tronçonneuse
3. Housse de protection pour tronçonneuse

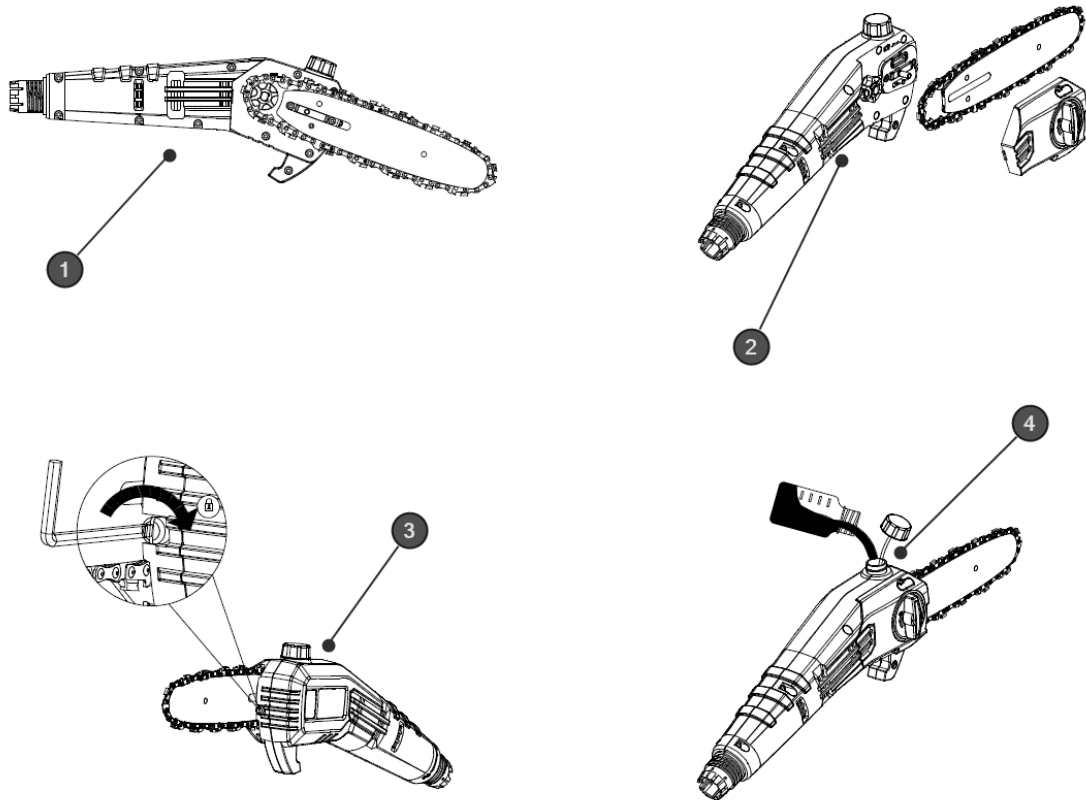

Figure 2 : Pour l'entretien et l'entretien

1. Vue latérale de la tronçonneuse
2. Moteur, guide de tronçonneuse avec chaîne et capot latéral avec. Roue de tension de chaîne
3. Vis de réglage de l'huile de tronçonneuse
4. Ouverture du réservoir d' huile de chaîne (capacité 65ml)

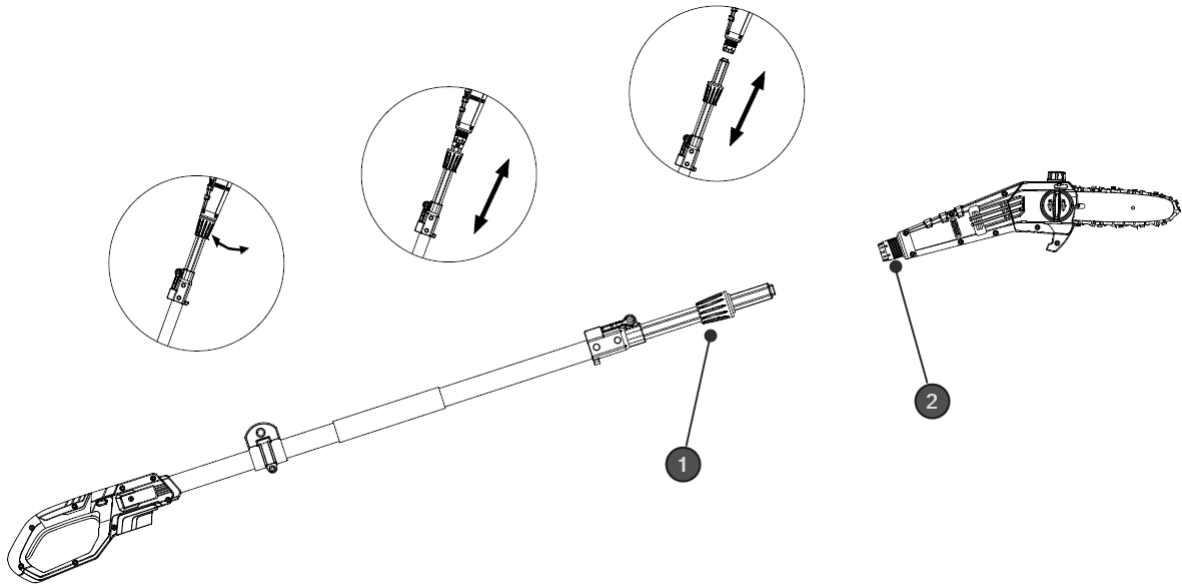

Figure 3 : Désinstallation du moteur avec tête de coupe de la liaison télescopique pour un stockage ou un transport peu encombrant.



Figure 4 : Installation de la batterie

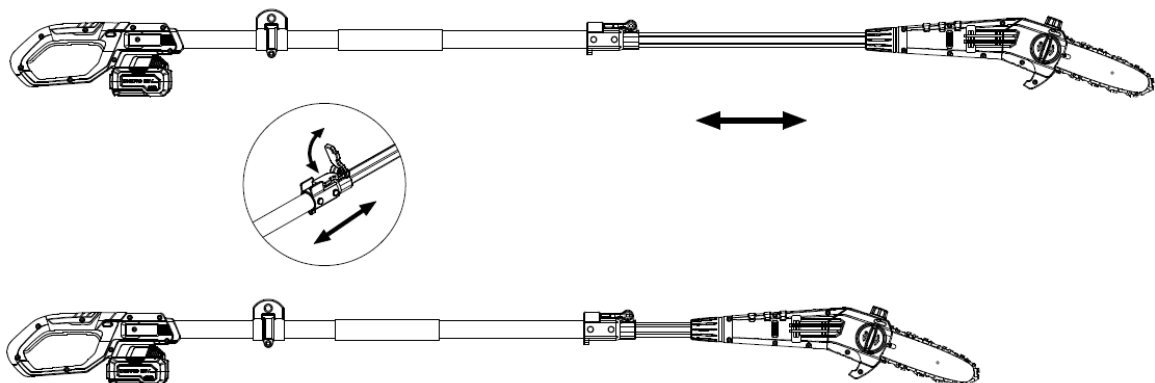

Figure 5 : Extension de la zone de travail de 70 cm

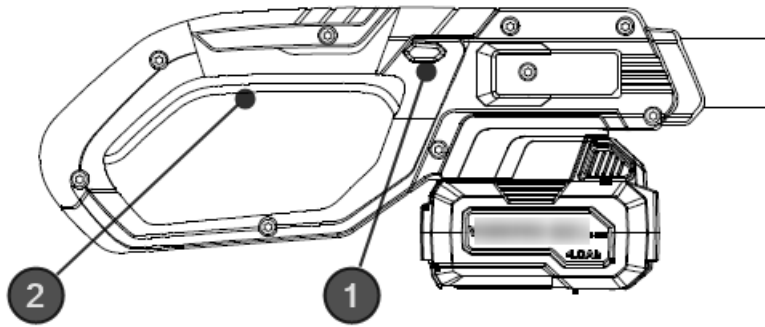

Figure 6 : Bouton de sécurité et interrupteur marche/arrêt pour l'utilisation du sécateur à perche

#### Allumer/éteindre l'appareil

Insérez la batterie dans le rail fourni. Appuyez ensuite sur le bouton de sécurité (Figure 6, point 1) sur le côté, ce n'est qu'alors que vous pourrez actionner l'interrupteur marche/arrêt (Figure 6, point 2). L'appareil démarre maintenant. Si vous relâchez l'interrupteur marche/arrêt, l'appareil cesse de fonctionner. Attention : l'outil de coupe peut encore légèrement tourner.

### 26. Notes de travail

- Fouillez la zone de travail et retirez les objets gênants.
- Vérifiez la sécurité de l'appareil avant de commencer les travaux.
- Prenez l'appareil à deux mains.
- Allumez la perche élagueuse avant de commencer à couper.
- Appliquez une pression uniforme sur l'appareil, mais sans force excessive.
- **Attention : risque de blessure ! Utilisez l' élagueuse uniquement jusqu'à un angle maximum de 60°.**  
Ne sciez jamais une branche directement au-dessus de votre tête !

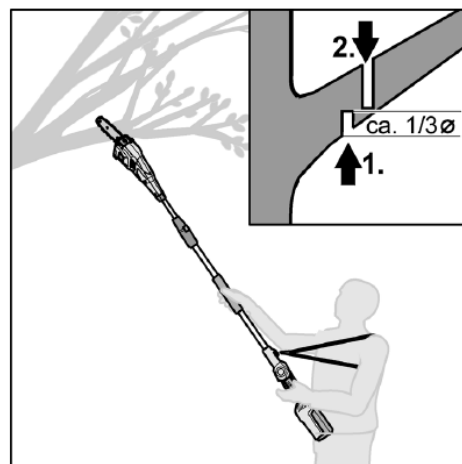
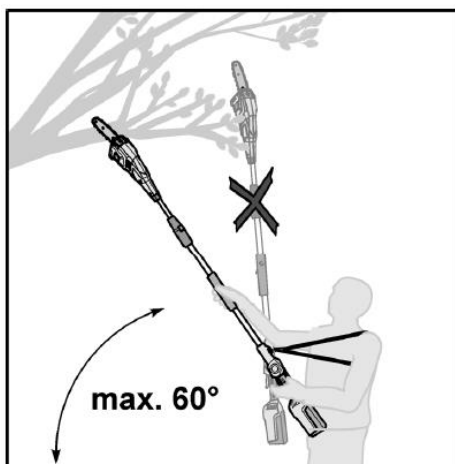

- Commencez par le bas du tronc et progressez vers le haut.
- Pour une coupe nette, les branches épaisses doivent être sciées en 2 étapes :
  - Sciez la branche de bas en haut jusqu'à 1/3 du diamètre de la branche (voir illustration de droite point 1).
  - Sciez la branche un peu plus loin de haut en bas ( voir illustration de droite point 2).
- Sciez les branches les plus longues pièce par pièce.
- Lors de l'ébranchage des troncs couchés, sciez toujours en premier les branches qui dépassent librement dans l'air. Ne coupez les branches porteuses qu'une fois le tronc coupé en longueur.
- **Attention : risque de blessure !** Les branches au repos ou sous tension peuvent coincer la chaîne de scie dans le bois.

## 27. Entretien et soins

**Attention : retirez la batterie de l'appareil avant d'effectuer tout travail sur l'outil électrique.**

**Dents coupantes → Portez des gants de protection !**

**N'utilisez pas d'eau ou de produits de nettoyage liquides.**

- Nettoyer la perche élagueuse avec un chiffon sec après chaque utilisation ou avec une brosse si elle est très sale.

vaporisez jamais d'eau sur l'appareil .

- Gardez les contacts de la batterie et de l'appareil propres et sans poussière.
- Retirez le carter de chaîne, puis utilisez une brosse douce pour éliminer les débris du guide-chaîne, de la chaîne de scie, du pignon et du carter de chaîne.
- La chaîne de scie ne doit pas s'affaisser, mais doit se trouver au milieu du guide-chaîne  
Laissez 2 à 3 millimètres être retirés de la barre de scie.

## 28. Recyclage

### Conseil

Veillez-vous renseigner auprès de votre commune/ville sur les possibilités de traitement des déchets.

Le 1er janvier 2015, est **entré en application le décret 2014-1577** du 23 décembre 2014 relatif à la **signalétique commune des produits recyclables** qui relèvent d'une consigne de tri. Ce décret entérine utilisation du **logo TRIMAN** qui s'applique aux produits recyclables.

**Le TRIMAN est une signalétique qui répond à une obligation réglementaire** et fait l'objet d'une diffusion auprès des consommateurs. Conformément au décret d'application relatif à la signalétique commune des produits recyclables qui relèvent d'une consigne de tri précise, tout metteur sur le marché de produits recyclables soumis à un dispositif de **responsabilité élargie des producteurs** doit apposer une signalétique commune sur ses produits, ou à défaut sur l'emballage, la notice ou tout autre support y compris dématérialisé, informant le consommateur que ceux-ci relèvent d'une **consigne de tri**.

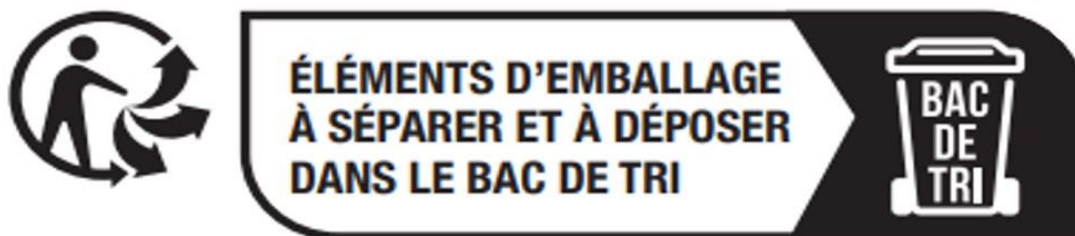



**AVERTISSEMENT !**

Rendre les anciens outils électriques inutilisables avant de les jeter :

- les outils électriques fonctionnant sur secteur en retirant la fiche de connexion,
- outils électriques fonctionnant sur batterie en retirant la batterie.



**Uniquement pour les pays de l'UE**

Ne jetez pas les outils électriques avec les ordures ménagères ! Conformément à la directive européenne 2012/19/CE relative aux déchets d'équipements électriques et électroniques et à sa mise en œuvre dans le droit national, les équipements électriques usagés doivent être collectés séparément et recyclés de manière respectueuse de l'environnement. Récupération des matières



premières au lieu de l'élimination des déchets. L'appareil, les accessoires et l'emballage doivent être recyclés de manière respectueuse de l'environnement. Les pièces en plastique sont marquées pour le recyclage trié.



**AVERTISSEMENT!**

Ne jetez pas les piles rechargeables avec les ordures ménagères, au feu ou dans l'eau. N'ouvrez pas les vieilles piles. Les piles rechargeables doivent être collectées, recyclées ou éliminées de manière respectueuse de l'environnement.

Pour les pays de l'UE uniquement : Conformément à la directive 2006/66/CE, les accumulateurs/piles défectueux ou usagés doivent être recyclés.



**UN AVIS**

Veuillez contacter votre municipalité/ville pour obtenir des informations sur les options d'élimination.



**Recyclage brut matériels plutôt de élimination des déchets .**

## 29. Données techniques

### Perche élagueuse à batterie

Longueur de l'épée	8"
Vitesse de la chaîne de scie	4 m/s
capacité Réservoir d'huile	65 ml
Niveau de puissance sonore maximum	90 ( LwA ) dB
Gmessner Niveau de puissance sonore	83 ( LpA ) dB
Poids ( sans batterie)	3,5 kg
Durée d'utilisation maximale à complet Batterie 2 Ah	environ 50 succursales ( à une circonférence max de 60*60mm <sup>2</sup> bois)

### 30. Déclaration de conformité CE / Déclaration de Conformité

Fabricant/Producteur FUXTEC GmbH

Kappstrasse 69, 71083 Herrenberg Allemagne/Allemagne

Tél. : +49 (0)7032 95608 88

Télécopie : +49 (0)7032 95608 89

E-mail : [info@fuxtec.de](mailto:info@fuxtec.de)

Internet : [www.fuxtec.de](http://www.fuxtec.de)

**Désignation / nom** Perche élagueuse / Scie à perche sans fil E 1 20 V

**Taper / modèle** **D06101700**

**Directive CE / CE directif** **Directive MD : 2006 / 42 /EC**

**Normes appliquées / applicables normes**

EN 62841-1 : 2015

EN ISO 12100 : 2010

EN 62841-4-2 : 2019

EN ISO 11680-1 : 2011

Nous déclarons par la présente que la machine mentionnée ci-dessus est due à Le vôtre Conception dans la version que nous avons commercialisée basique Exigences de sécurité et de santé des personnes répertoriées Directive CE sont équivalents à.

Par la présente, nous déclarons que la machine mentionnée ci-dessus répond aux essentiel exigences de sécurité et de santé des directives CE susmentionnées. N'importe lequel manipulation ou changement de la machine n'étant pas explicite autorisé par nous rend par avance ce document nul et vide.

Conservation des documents techniques : FUXTEC GmbH • Kappstrasse 69 • 71083 Herrenberg • Allemagne, T. Gumprecht , Gestion

Herrenberg, 7 janvier 2020



Tim Gumprecht FUXTEC GmbH KAPPSTRASSE 69  
71083 HERRENBERG ALLEMAGNE

## VERSIONE ITALIANA

### 31. Introduzione e sicurezza

Non permettere mai ai bambini o a chiunque non abbia familiarità con queste istruzioni di utilizzare l'attrezzo da giardino. I bambini devono essere sorvegliati per assicurarsi che non giochino con il dispositivo.

#### Uso previsto

Questo apparecchio è destinato esclusivamente alla cura di alberi e cespugli in aree private.

Non è adatto per abbattere alberi, segare plastica, muratura o materiali da costruzione che non siano fatti di legno.

L'apparecchio è conforme alle indicazioni contenute nelle presenti istruzioni per l'uso utilizzare le descrizioni e le istruzioni di sicurezza fornite. Non è previsto alcun altro uso. Un uso improprio annullerà la garanzia e il produttore declina ogni responsabilità. L'utente è responsabile per eventuali danni a terzi e alle loro cose. Utilizzare l'apparecchio solo nelle condizioni tecniche specificate e fornite dal produttore. Modifiche non autorizzate all'apparecchio escludono la responsabilità del produttore per eventuali danni conseguenti.

#### Istruzioni generali di sicurezza per utensili elettrici

##### AVVERTIMENTO!

Leggere tutte le avvertenze e le istruzioni di sicurezza. La mancata osservanza delle avvertenze e delle istruzioni di sicurezza potrebbe provocare scosse elettriche, incendi e/o lesioni gravi.

Conservare tutte le avvertenze e le istruzioni di sicurezza per riferimento futuro.

Il termine utensile elettrico utilizzato nelle istruzioni di sicurezza si riferisce agli utensili elettrici alimentati dalla rete (con cavo di alimentazione) e agli utensili elettrici alimentati a batteria (senza cavo di alimentazione).

#### Sicurezza del lavoro

- Mantieni la tua area di lavoro pulita e ben illuminata. Aree di lavoro disordinate o non illuminate possono causare incidenti.

- Non lavorare con l'utensile elettrico in un ambiente esplosivo contenente liquidi, gas o polvere infiammabili. Gli utensili elettrici producono scintille che possono incendiare la polvere o i fumi.

- Tenere lontani i bambini e le altre persone durante l'utilizzo dell'utensile elettrico. Se ti distrai, potresti perdere il controllo del dispositivo.

#### Sicurezza elettrica

- La spina di collegamento dell'elettroscopio deve essere adatta alla presa. La spina non deve essere modificata in alcun modo. Non utilizzare adattatori con utensili elettrici collegati a terra. Spine invariate e prese adatte riducono questo problema

Rischio di scossa elettrica.

- Evitare il contatto fisico con superfici messe a terra come tubi, riscaldatori, stufe e frigoriferi. Il rischio di scosse elettriche aumenta quando il corpo è collegato a terra.

- Tenere gli utensili elettrici lontani dalla pioggia o dall'umidità. Se si consente all'acqua di penetrare nell'utensile elettrico, si aumenta il rischio di scosse elettriche.

- Non utilizzare il cavo per altri scopi, per trasportare l'elettrotensile, appenderlo o per staccare la spina dalla presa. Tenere il cavo lontano da fonti di calore, olio, spigoli vivi o parti in movimento. I cavi danneggiati o aggrovigliati aumentano il rischio di scosse elettriche.

- Quando si lavora con un elettrotensile all'aperto, utilizzare solo prolunghe adatte all'uso esterno. L'applicazione di uno per uso esterno  
L'uso di una prolunga adeguata riduce il rischio di scosse elettriche.

- Quando si lavora con un elettrotensile all'aperto, utilizzare solo prolunghe adatte all'uso esterno. L'applicazione di uno per uso esterno  
L'uso di una prolunga adeguata riduce il rischio di scosse elettriche.

### **Sicurezza delle persone**

- Sii attento, presta attenzione a ciò che stai facendo e affronta il lavoro con un utensile elettrico in modo sensato. Non utilizzare l'utensile elettrico se si è stanchi o sotto l'effetto di droghe, alcol o farmaci. Un attimo di disattenzione durante l'utilizzo dell'elettrotensile può provocare gravi lesioni.

- Indossare sempre i dispositivi di protezione individuale e gli occhiali di sicurezza. Indossare dispositivi di protezione individuale, come maschera antipolvere, scarpe antinfortunistiche antiscivolo, casco di protezione o protezione per l'udito, a seconda della situazione a seconda del tipo e dell'utilizzo dell'elettrotensile, riduce il rischio di lesioni.

- Evitare l'avvio involontario. Assicurarsi che l'elettrotensile sia spento prima di collegarlo alla rete elettrica e/o alla batteria, sollevarlo o trasportarlo. Se si tiene il dito mentre si trasporta l'utensile elettrico sull'interruttore o collegando l'apparecchio alla rete elettrica mentre è acceso, ciò può causare incidenti.

- Rimuovere eventuali strumenti di regolazione o chiavi prima di accendere l'utensile elettrico. Uno strumento o una chiave posizionati in una parte rotante del dispositivo possono causare danni portare a lesioni.

- Evitare posture anomale. Tienilo al sicuro  
Stare in piedi e mantenere l'equilibrio in ogni momento. Ciò consente di controllare meglio l'utensile elettrico in situazioni impreviste.

- Indossare indumenti adeguati. Non indossare abiti larghi o gioielli. Tenere capelli, indumenti e guanti lontani dalle parti in movimento. Abiti larghi, gioielli o capelli lunghi possono rimanere impigliati nelle parti in movimento.

### **Uso e maneggio dell'utensile elettrico**

- Non sovraccaricare il dispositivo. Utilizza l'utensile elettrico designato per il tuo lavoro. Con l'utensile elettrico giusto potete lavorare meglio e in modo più sicuro entro la gamma di prestazioni specificata.
- Non utilizzare un elettroutensile il cui interruttore sia difettoso. Un elettroutensile che non si riesce più ad accendere o spegnere è pericoloso e deve essere riparato.
- Scollegare il dispositivo e/o rimuovere la batteria prima di apportare modifiche al dispositivo, cambiare accessori o riporre il dispositivo. Questa precauzione impedisce l'avvio involontario dell'elettroutensile.
- Tenere gli utensili elettrici non utilizzati fuori dalla portata dei bambini. Non consentire a nessuno di utilizzare il dispositivo se non ha familiarità con esso o con queste istruzioni non ho letto. Gli utensili elettrici sono pericolosi se utilizzati da persone inesperte.
- Mantenere gli utensili elettrici con cura. Controllare se le parti mobili funzionano correttamente e non si inceppano, se le parti sono rotte o danneggiate in modo tale da compromettere il funzionamento del  
l'utensile elettrico è danneggiato. Far riparare le parti danneggiate prima di utilizzare il dispositivo. Molti incidenti sono causati da utensili elettrici sottoposti a scarsa manutenzione.
- Mantenere gli utensili da taglio affilati e puliti. Utensili da taglio mantenuti con cura con taglienti affilati hanno meno probabilità di incepparsi e sono più leggeri condurre.
- Utilizzare utensili elettrici, accessori, strumenti di applicazione, ecc. secondo queste istruzioni. Tenere conto delle condizioni di lavoro e dell'attività da svolgere. L'utilizzo di utensili elettrici per applicazioni diverse da quelle previste potrebbe comportare portare a situazioni pericolose.

### **Utilizzo e maneggiamento dell'utensile a batteria**

- Caricare le batterie solo con i caricabatterie consigliati dal produttore. Un caricabatterie progettato per un tipo specifico di batteria crea pericolo di incendio se utilizzato con altre batterie.
- Negli utensili elettrici utilizzare solo le batterie previste per questo scopo. L'uso di altre batterie può provocare lesioni e rischio di incendio.
- Tenere la batteria non utilizzata lontano da graffette, monete, chiavi, chiodi, viti o altri piccoli oggetti metallici che potrebbero causare il ponte dei contatti. Un cortocircuito tra i contatti della batteria può causare ustioni o provocare un incendio.
- Se utilizzata in modo errato, potrebbe fuoriuscire del liquido dalla batteria. Evitare il contatto con esso. In caso di contatto accidentale, sciacquare con acqua. Se il liquido viene a contatto con gli occhi, consultare ulteriormente un medico. Le perdite di liquido della batteria possono causare irritazioni alla pelle o causare ustioni.

### 32. Istruzioni generali di sicurezza

- Per la vostra sicurezza e quella degli altri, leggere questo manuale di istruzioni e le sue istruzioni di sicurezza prima di utilizzare il dispositivo. Si prega di conservare le istruzioni per l'uso e conservare le istruzioni di sicurezza al sicuro per un uso successivo ogni uso a portata di mano.
- In caso di cambio di proprietario consegnare le istruzioni per l'uso insieme all'apparecchio.
- Le persone che utilizzano l'apparecchio non devono trovarsi sotto l'effetto di sostanze intossicanti (ad es. alcol, droghe o farmaci).
- Utilizzare l'apparecchio solo nel modo prescritto e fornito dal produttore condizione tecnica. Modifiche non autorizzate all'apparecchio escludono la responsabilità del produttore per eventuali danni conseguenti.
- Utilizzare il dispositivo solo alla luce del giorno o con una buona illuminazione artificiale.
- Utilizzare il dispositivo solo in condizioni climatiche asciutte. Tenerlo lontano dalla pioggia o dal bagnato. Se si consente all'acqua di entrare nel dispositivo, si aumenta il rischio di scosse elettriche.
- Spegnerne il dispositivo e rimuovere la batteria nelle seguenti condizioni:
  - ♦ se il dispositivo viene lasciato incustodito;
  - ♦ prima di controllare, pulire o eseguire qualsiasi altro intervento sull'apparecchio;
  - ♦ se il dispositivo inizia a vibrare eccessivamente.

#### Prima dell'uso

- Prima di iniziare il lavoro, familiarizzare con il potatore , le sue funzioni e i suoi comandi.
- Controllare il dispositivo per eventuali segni di usura o danni prima dell'uso e dopo un impatto.
- Non utilizzare un dispositivo il cui interruttore è difettoso e non può più essere acceso o spento.
- Controllare che tutti i dadi, i bulloni e le viti siano serrati per garantire il funzionamento sicuro del dispositivo.
- Non utilizzare mai un apparecchio con parti danneggiate o mancanti. Farli riparare o, se necessario, sostituire da uno specialista qualificato o da un'officina specializzata.
- Durante i lavori con o sull'apparecchio indossare sempre scarpe robuste, pantaloni lunghi e adeguati dispositivi di protezione individuale (occhiali protettivi, protezioni acustiche, guanti da lavoro antiscivolo, ecc.). Indossare dispositivi di protezione individuale riduce il rischio di lesioni.
- Non indossare gioielli o indumenti larghi che potrebbero impigliarsi nel potatore . Tenere i capelli lunghi lontani dall'unità di taglio.
- Rimuovere eventuali strumenti di regolazione o chiavi prima di accendere il potatore . Uno strumento o una chiave posizionati in una parte mobile del dispositivo possono causare lesioni.

- Assicurarsi che la catena sia sufficientemente lubrificata. Se la motosega non è sufficientemente lubrificata, molto probabilmente si danneggerà o si crepa.

#### **Quando distribuito**

- Non utilizzare l'apparecchio se nelle immediate vicinanze sono presenti persone (soprattutto bambini) o animali.

- Interrompere il lavoro se si nota la presenza di persone (soprattutto bambini) o di animali domestici nelle vicinanze.

- Tenere sempre mani e piedi lontani dalle lame in movimento, soprattutto quando si accende il potatore .

- Evitare posture anomale. Tienilo al sicuro

Stare in piedi e mantenere l'equilibrio in ogni momento. Questo permette di controllare meglio il potatore in situazioni impreviste e in zone particolarmente in pendenza.

- Non lavorare con il potatore in un ambiente esplosivo contenente liquidi, gas o polveri infiammabili. Il potatore può produrre scintille che possono incendiare la polvere o i fumi.

- Prestare particolare attenzione quando si cammina all'indietro. Pericolo di inciampare!

- Camminare solo a passo d'uomo.

- Quando si interrompe il lavoro, non lasciare mai l'apparecchio incustodito e conservarlo in un luogo sicuro.

- Tenere tutte le parti del corpo lontane dalla motosega. Non tentare di rimuovere l'erba tagliata o di trattenere il materiale da tagliare mentre la lama è in funzione. Rimuovi qualsiasi cosa incastrata. Tagliare il materiale solo con l'apparecchio spento. Un attimo di disattenzione durante l'utilizzo del potatore può provocare gravi lesioni.

- Trasportare il potatore afferrandolo per il manico con la lama ferma. Rimuovere sempre la batteria durante il trasporto o la conservazione del dispositivo. Maneggiare il dispositivo con attenzione per ridurre il rischio di lesioni dovute alla motosega.

- Afferrare l'elettrotensile solo dalle superfici di presa isolate, poiché la motosega potrebbe entrare in contatto con linee elettriche nascoste. Il contatto della sega. L'utilizzo di un cavo sotto tensione può mettere sotto tensione le parti metalliche dell'apparecchio e provocare una scossa elettrica.

- Durante il taglio assicurarsi che non vi siano persone (soprattutto bambini) o animali nella zona di lavoro.

- Quando la sega è in funzione, tenere tutte le parti del corpo lontane dalla catena. Prima di avviare la sega, assicurarsi che la catena della sega non tocchi nulla. Durante il lavoro con un potatore ad asta, un attimo di disattenzione può far sì che indumenti o parti del corpo rimangano impigliati nella catena della sega.

- Indossare occhiali di sicurezza e protezioni per l'udito. Si raccomandano dispositivi di protezione aggiuntivi per testa, mani, gambe e piedi. Un abbigliamento protettivo adeguato riduce il rischio di lesioni dovute a trucioli volanti e al contatto accidentale con la catena della sega.
- Non lavorare con il potatore su un albero. Quando si opera su un albero sussiste il rischio di lesioni.
- Utilizzare il dispositivo solo in condizioni climatiche asciutte. Tenerlo lontano dalla pioggia o dal bagnato.
- Assicuratevi sempre di avere una posizione stabile e utilizzate il potatore solo se vi trovate su un terreno solido, sicuro e livellato. Superfici scivolose o instabili, come ad esempio una scala, possono causare la perdita di equilibrio o di controllo del potatore .
- Assicurarvi che la motosega non entri in contatto con il terreno o altri oggetti durante il funzionamento.
- Quando tagli un ramo sotto tensione, aspettati che ritorni indietro. Se la tensione nelle fibre del legno viene allentata, il ramo in tensione può colpire l'operatore e/o togliere il controllo del potatore
- Prestare particolare attenzione durante il taglio del sottobosco e dei giovani alberi. Il materiale sottile può impigliarsi nella catena della sega e colpirvi o farvi perdere l'equilibrio.
- Attendere fino all'arresto dell'utensile elettrico prima di posarlo.
- Quando si interrompe il lavoro, non lasciare mai l'apparecchio incustodito e conservarlo in un luogo sicuro.
- Spegnerne sempre il potatore durante il trasporto in altri luoghi di lavoro.
- Non tenere mai il potatore per la lama di taglio.
- Trasportare il potatore afferrandolo per l'impugnatura anteriore quando è spento, con la catena rivolta lontano dal corpo. Durante il trasporto o lo stoccaggio del potatore ad asta, indossare sempre la copertura protettiva. Maneggiare con cura il potatore riduce la probabilità di contatto accidentale con la catena in movimento.
- Seguire le istruzioni per la lubrificazione, la tensione della catena e la sostituzione degli accessori. Una catena non adeguatamente tesa o lubrificata può rompersi o aumentare il rischio di contraccolpo.
- Mantenere le maniglie asciutte, pulite e prive di olio e grasso. Le maniglie unte e unte sono scivolose e causano la perdita di controllo.
- Ho visto solo il legno. Non utilizzare il potatore per lavori per i quali non è previsto. Esempio: non utilizzare il potatore per segare plastica, muratura o materiali da costruzione non in legno. L'uso del potatore per lavori diversi da quello previsto può portare a situazioni pericolose.
- Utilizzare l'apparecchio solo nel modo prescritto e fornito dal produttore

condizione tecnica. Modifiche non autorizzate all'apparecchio escludono la responsabilità del produttore per eventuali danni conseguenti.

- I pezzi di ricambio devono soddisfare i requisiti specificati dal produttore. Utilizzare quindi solo pezzi di ricambio originali o approvati dal produttore. Durante la sostituzione, seguire le istruzioni di installazione fornite e rimuovere prima la batteria.

- Far eseguire le riparazioni solo da uno specialista qualificato o da un'officina specializzata.

#### **Cause e prevenzione di una battuta d'arresto**

Se la punta della barra della sega tocca un oggetto può verificarsi un contraccolpo oppure se il legno si piega e la catena si incastra nel taglio. Il contatto con la punta della barra può, in alcuni casi, provocare una reazione inaspettata all'indietro, facendo oscillare la barra della sega verso l'alto e verso l'operatore.

L'inceppamento della catena sul bordo superiore della barra può spingere rapidamente la barra indietro verso l'operatore. Ognuna di queste reazioni potrebbe far perdere il controllo della sega e causare potenzialmente gravi lesioni. Non fare affidamento esclusivamente sui dispositivi di sicurezza integrati nella motosega. Come utilizzatore di motosega

Dovresti adottare varie misure per evitare incidenti e infortuni poter lavorare.

Un contraccolpo è la conseguenza di un uso errato o errato dell'elettrotensile. Può essere prevenuto adottando le precauzioni appropriate come descritto di seguito:

- Tenere il motore con entrambe le mani, con il pollice e le dita che circondano le impugnature del motore. Portare il corpo e le braccia in una posizione in cui sia possibile resistere alle forze di contraccolpo. Se vengono adottate misure adeguate, l'operatore può controllare le forze di contraccolpo. Non lasciare mai andare il motore.

- Evitare posture anomale. Ciò impedisce il contatto accidentale con la punta della barra e consente un migliore controllo della motosega in situazioni impreviste abilitato.

- Utilizzare sempre barre e catene di ricambio specificate dal produttore. La sostituzione errata di barre e catene della sega può causare la rottura della catena e/o un contraccolpo.

- Seguire le istruzioni del produttore per l'affilatura e il taglio  
Manutenzione della catena della sega. I misuratori di profondità troppo bassi aumentano la tendenza al contraccolpo.

### **Dopo l'uso**

- Spegnere il dispositivo, rimuovere la batteria e riporre il dispositivo in un luogo sicuro.
- Non conservare il dispositivo alla portata dei bambini.
- Assicurarsi che le fessure di ventilazione dell'apparecchio siano prive di sporco.
- I pezzi di ricambio devono soddisfare i requisiti specificati dal produttore. Utilizzare quindi solo pezzi di ricambio originali o approvati dal produttore. Durante la sostituzione, seguire le istruzioni di installazione fornite e rimuoverlo prima Batteria.
- Far eseguire le riparazioni solo da uno specialista qualificato o da un'officina specializzata.

### **33. Istruzioni di sicurezza del caricabatterie**

- Tenere il caricabatterie lontano dalla pioggia o dall'umidità. Se si consente all'acqua di entrare nel caricabatterie, si aumenta il rischio di scosse elettriche.
- Mantenere pulito il caricabatterie. Esiste il rischio di scossa elettrica a causa della contaminazione.
- Controllare il caricabatterie, il cavo e la spina prima di ogni utilizzo. Non utilizzare il caricabatterie se si notano danni. Non aprire da soli il caricabatteria e farlo riparare solo da personale specializzato qualificato e solo con pezzi di ricambio originali. Caricabatterie, cavi e spine danneggiati aumentano il rischio di scosse elettriche.
- Non posizionare oggetti sul caricabatterie né posizionarlo su superfici morbide. Esiste il rischio di incendio.
- Verificare sempre che la tensione di rete corrisponda a quella indicata sulla targhetta del caricabatteria.
- Non utilizzare mai il caricabatterie se il cavo, la spina o l'apparecchio stesso vengono danneggiati da influssi esterni. Portare il caricabatterie presso l'officina specializzata più vicina.
- Non aprire in nessun caso il caricabatteria. In caso di malfunzionamento, portarlo in un'officina specializzata.

### 34. Istruzioni di sicurezza per batterie agli ioni di litio

- Non aprire la batteria. Esiste il rischio di cortocircuito.
- Proteggere la batteria dal calore, ad es. B. anche dall'esposizione costante alla luce solare, al fuoco, all'acqua e all'umidità. Esiste il rischio di esplosione.
- Se la batteria viene danneggiata o utilizzata in modo improprio, potrebbero fuoriuscire dei fumi. Fornire aria fresca e consultare un medico in caso di sintomi. I fumi possono irritare le vie respiratorie.
- Se utilizzata in modo errato, potrebbe fuoriuscire del liquido dalla batteria. Evitare il contatto con esso. In caso di contatto accidentale, sciacquare con acqua. Se il liquido viene a contatto con gli occhi, consultare ulteriormente un medico. Le perdite di liquido della batteria possono causare irritazioni alla pelle o causare ustioni.
- Utilizzare solo batterie originali con la targhetta identificativa dell'elettrotenso specificata. Se si utilizzano batterie diverse, come imitazioni, batterie rigenerate o batterie di terze parti, sussiste il rischio di lesioni e danni materiali a causa dell'esplosione delle batterie.
- La tensione della batteria deve corrispondere alla tensione di carica della batteria del caricabatterie. In caso contrario sussiste il rischio di incendio ed esplosione.
- Caricare le batterie solo con i caricabatterie consigliati dal produttore. Un caricabatterie progettato per un tipo specifico di batteria crea pericolo di incendio se utilizzato con altre batterie.
- La batteria può essere danneggiata da oggetti appuntiti come chiodi o cacciaviti o da forze esterne. Potrebbe verificarsi un cortocircuito interno e la batteria potrebbe bruciare, produrre fumo, esplodere o surriscaldarsi.

## 35. presentazione



Figura 1: Potatore ad asta

1. Maniglia con asta telescopica
2. Motore con motosega
3. Copertura protettiva per motosega

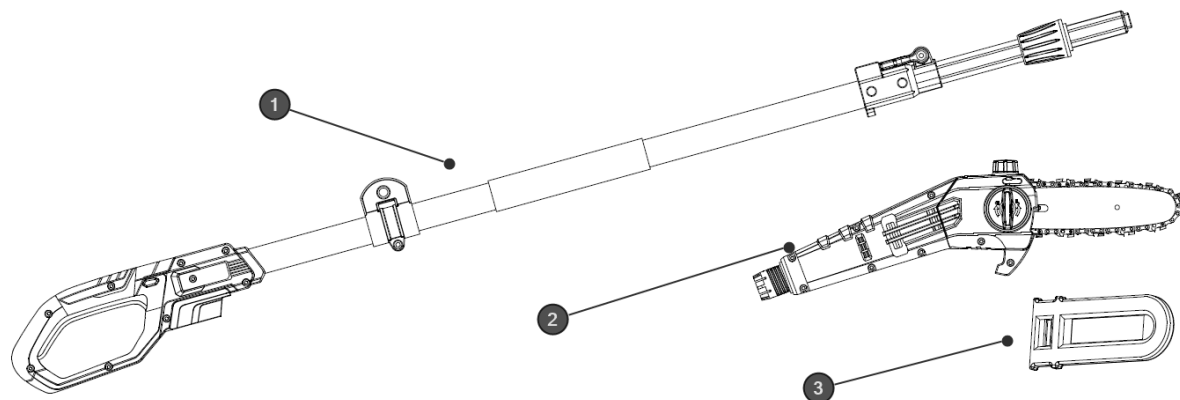

Figura 2: Per manutenzione e cura

1. Vista laterale della motosega
2. Motore, barra della motosega incl. catena e copertura laterale incl. Ruota tendicatena
3. Vite di regolazione dell'olio della motosega
4. Apertura del serbatoio dell'olio catena (capacità 65 ml)



Figura 3: Smontaggio del motore con testa di taglio dal collegamento telescopico per riporre o trasportare in modo salvaspazio.

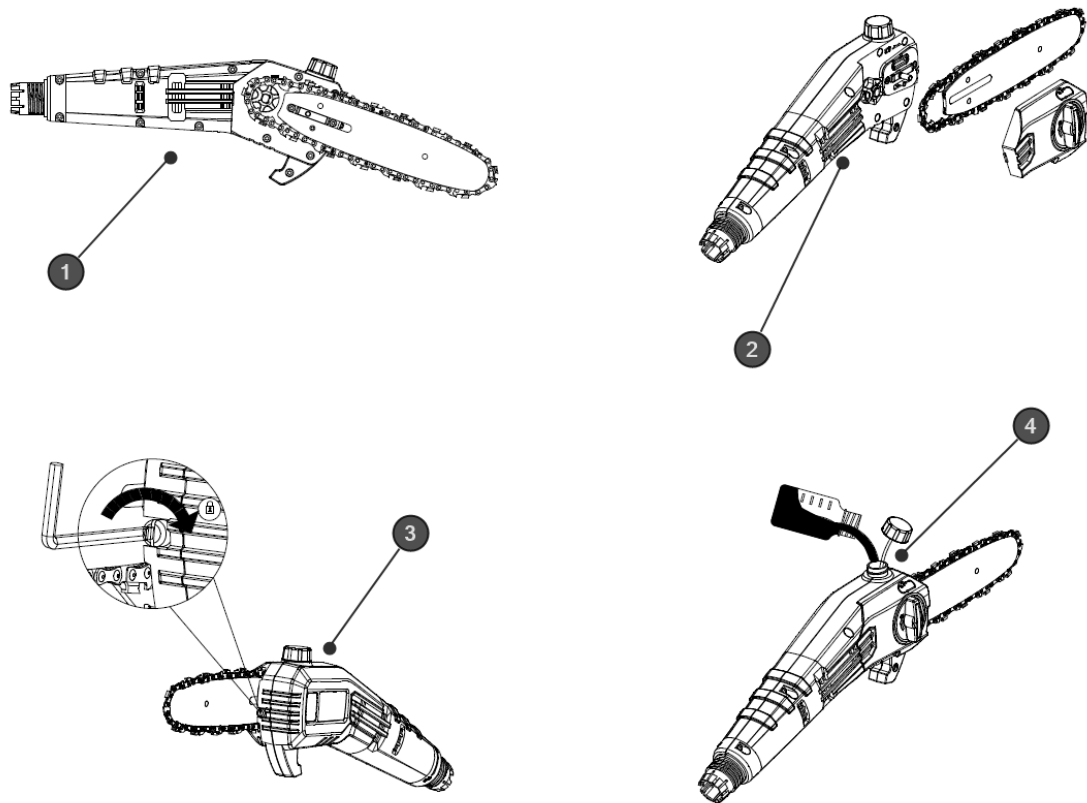

Figura 4: installazione della batteria

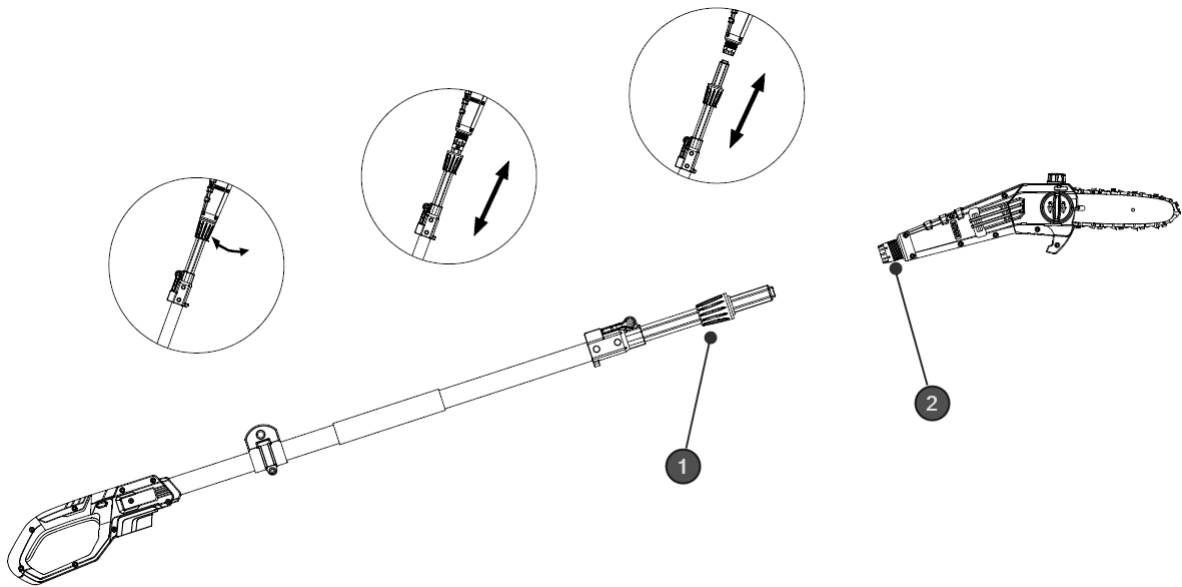

Figura 5: Estensione dell'area di lavoro di 70 cm

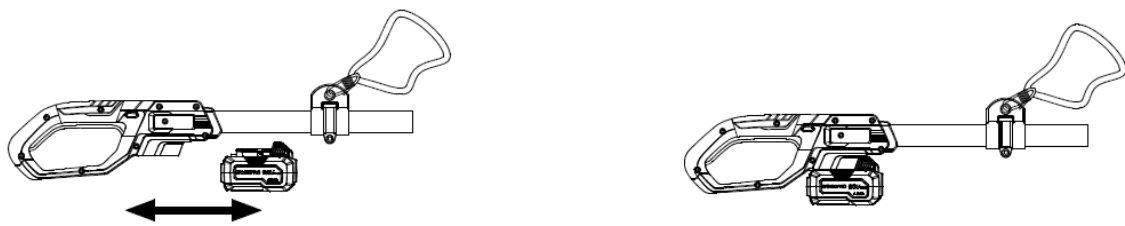

Figura 6: pulsante di sicurezza e interruttore di accensione/spengimento per l'utilizzo di Potatore ad asta

#### Accendere/spengere il dispositivo

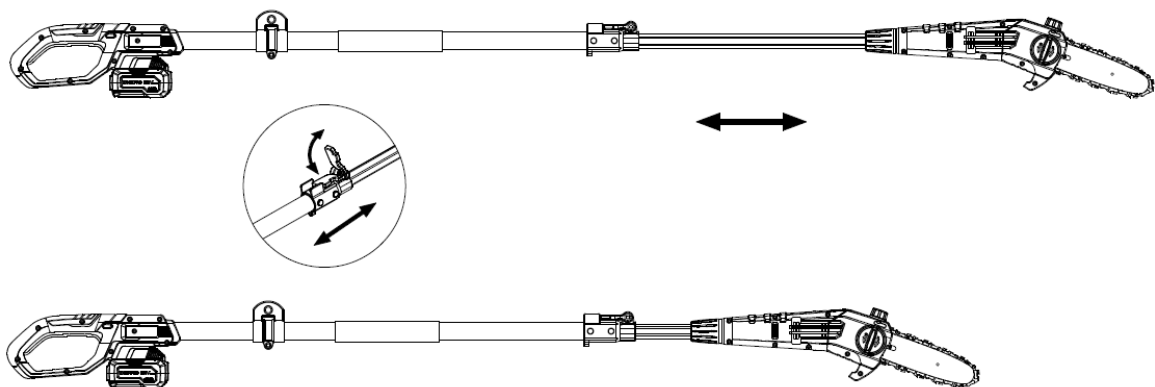
Inserire la batteria nella guida fornita. Successivamente premere lateralmente il pulsante di sicurezza (Figura 6, punto 1), solo allora è possibile azionare l'interruttore di accensione/spengimento (Figura 6, punto 2). Il dispositivo ora si avvia. Se si rilascia l'interruttore di accensione/spengimento, il dispositivo smette di funzionare. Attenzione: l'utensile da taglio può ancora spostarsi leggermente.

#### 36. Note di lavoro

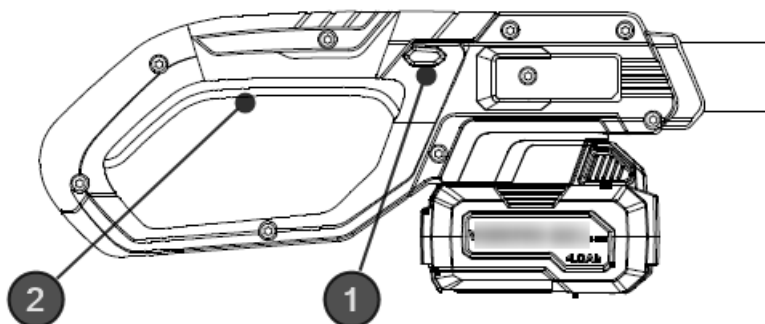
- Perlustrare l'area di lavoro e rimuovere gli oggetti che disturbano.
- Controllare la sicurezza dell'apparecchio prima di iniziare il lavoro.
- Prendi il dispositivo con entrambe le mani.
- Accendere il potatore prima di iniziare a tagliare.
- Applicare una pressione uniforme sul dispositivo, ma non con forza eccessiva.
- **Attenzione: pericolo di lesioni! Utilizzare** il potatore solo fino ad un angolo massimo di 60°. Non hai mai tagliato un ramo direttamente sopra la tua testa!

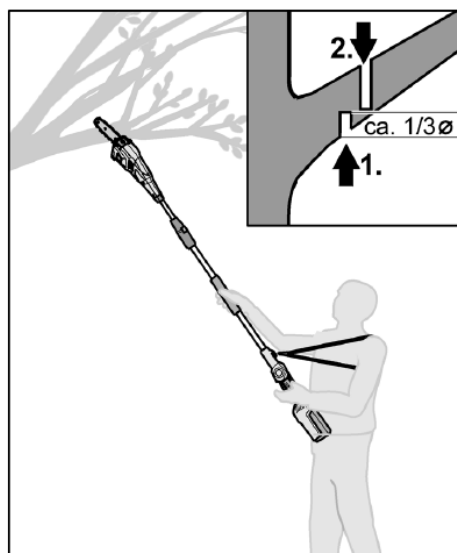
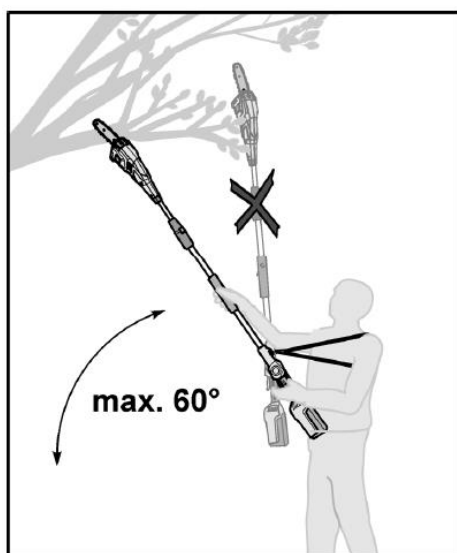

- Inizia dalla parte inferiore del tronco e procedi verso l'alto.
- Per un taglio netto, i rami spessi devono essere segati in 2 fasi:
  - Sega il ramo dal basso verso l'alto fino a 1/3 del diametro del ramo (vedi illustrazione a destra, punto 1).
  - Sega il ramo un po' più lontano dall'alto verso il basso (vedi illustrazione a destra, punto 2).
- Segare pezzo per pezzo i rami più lunghi.
- Durante la sramatura dei tronchi coricati, segare sempre prima i rami che sporgono liberamente nell'aria. Tagliare i rami portanti solo dopo aver tagliato il tronco in lunghezze.
- **Attenzione: pericolo di lesioni!** I rami appoggiati o sotto tensione possono incastrare la catena nel legno.

### 37. Manutenzione e cura

**Attenzione: rimuovere la batteria dall'apparecchio prima di eseguire qualsiasi intervento sull'elettrotensile.**

**Denti affilati → Indossare guanti protettivi!**

**Non utilizzare acqua o detergenti liquidi.**

- Pulite il motore con un panno asciutto dopo ogni utilizzo o con una spazzola se è molto sporco.  
spruzzare mai acqua sul dispositivo .
- Mantenere i contatti della batteria e del dispositivo puliti e privi di polvere.
- Rimuovere il coperchio della catena e utilizzare una spazzola morbida per rimuovere i detriti dalla barra di guida, dalla catena, dalla ruota dentata e dal coperchio della catena.
- La catena della sega non deve abbassarsi, ma deve trovarsi al centro della barra della sega  
Lasciare rimuovere 2-3 millimetri dalla barra della sega.

## 38. Disposizione



### AVVISO UNG!

Rendere inutilizzabili i vecchi elettrodomestici prima dello smaltimento:

- utensili elettrici alimentati dalla rete rimuovendo la spina di collegamento,
- utensili elettrici a batteria rimuovendo la batteria.



### Solo per i paesi dell'UE

Non gettare gli utensili elettrici nei rifiuti domestici! Secondo la Direttiva Europea 2012/19/CE sui rifiuti di apparecchiature elettriche ed elettroniche e la sua attuazione nella legislazione nazionale, le apparecchiature elettriche usate devono essere raccolte separatamente e riciclate in modo rispettoso dell'ambiente. Recupero delle materie prime invece dello smaltimento dei rifiuti. Il



dispositivo, gli accessori e l'imballaggio devono essere riciclati in modo rispettoso dell'ambiente. Le parti in plastica sono contrassegnate per il riciclaggio differenziato.



### AVVERTIMENTO!

Non gettare le batterie ricaricabili/batterie nei rifiuti domestici, nel fuoco o nell'acqua. Non aprire le batterie vecchie. Le batterie/batterie ricaricabili devono essere raccolte, riciclate o smaltite in modo rispettoso dell'ambiente.

Solo per i paesi UE: Secondo la Direttiva 2006/66/CE, gli accumulatori/batterie difettosi o usati devono essere riciclati.



### UN AVVISO

Si prega di contattare il proprio comune/città per informazioni sulle opzioni di smaltimento.



**Riciclaggio grezzo materiali Invece Di smaltimento dei rifiuti .**

### 39. Dati tecnici

#### Potatore a batteria

Lunghezza della spada	8"
Velocità della catena della sega	4 m/s
capacità Serbatoio dell'olio	65 ml
Livello di potenza sonora massimo	90 ( LwA ) db
Gmessenner Livello di potenza sonora	83 ( LpA ) db
Peso ( senza batteria)	3,5 kg
Tempo di utilizzo massimo A pieno Batteria da 2Ah	circa 50 filiali ( at una circonferenza massima di legno 60*60mm <sup>2</sup> )

## 40. Dichiarazione di conformità CE / Dichiarazione di Conformità

Produttore/produttore FUXTEC GmbH

Kappstraße 69, 71083 Herrenberg Germania/Germania

Tel.: +49 (0)7032 95608 88

Fax: +49 (0)7032 95608 89

E-mail : [info@fuxtec.de](mailto:info@fuxtec.de)

Rete: [www.fuxtec.de](http://www.fuxtec.de)

**Designazione/ nome** Potatore / E 1 Sega ad asta a batteria 20 V

**Tipo / modello**

**D06101700**

**Direttiva CE / CE direttiva** Direttiva MD : 2006/42 /CE

**Norme applicate/ applicabili standard**

EN 62841-1:2015

EN ISO 12100:2010

EN 62841-4-2:2019

EN ISO 11680-1:2011

Si dichiara che la suddetta macchina è dovuta a Il tuo Design nella versione da noi commercializzata di base Requisiti di sicurezza e salute di quelli elencati Direttiva CE sono equivalenti a.

Con la presente dichiariamo che la macchina sopra menzionata è conforme ai requisiti essenziale requisiti di sicurezza e di salute delle direttive CE sopra indicate. Qualunque manipolazione o modifica della macchina non essendo esplicitamente autorizzato di noi in anticipo rende nullo il presente documento e vuoto.

Archiviazione della documentazione tecnica: FUXTEC GmbH • Kappstrasse 69 • 71083 Herrenberg • Germania, T. Gumprecht , Gestione

Herrenberg, 7 gennaio 2020



Tim Gumprecht FUXTEC GmbH KAPPSTRASSE 69  
71083 HERRENBERG GERMANIA

## VERSION ESPANOLA

### 41. Introducción y seguridad

Nunca permita que niños o cualquier persona que no esté familiarizada con estas instrucciones utilicen la herramienta de jardín. Se debe supervisar a los niños para asegurarse de que no jueguen con el dispositivo.

#### Uso previsto

Este dispositivo está destinado exclusivamente al cuidado de árboles y arbustos en zonas privadas. No es adecuado para talar árboles, serrar plástico, mampostería. o materiales de construcción que no sean de madera.

El dispositivo cumple con las instrucciones de este manual de instrucciones. utilizar las descripciones e instrucciones de seguridad proporcionadas. No está previsto ningún otro uso. Un uso inadecuado anulará la garantía y el fabricante declinará cualquier responsabilidad. El usuario es responsable de cualquier daño a terceros y a su propiedad. Utilice el dispositivo únicamente en las condiciones técnicas especificadas y entregadas por el fabricante. Los cambios no autorizados en el dispositivo excluyen al fabricante de toda responsabilidad por los daños resultantes.

#### Instrucciones generales de seguridad para herramientas eléctricas.

¡ADVERTENCIA!

Lea todas las advertencias e instrucciones de seguridad. El incumplimiento de las advertencias e instrucciones de seguridad podría provocar descargas eléctricas, incendios y/o lesiones graves. Guarde todas las advertencias e instrucciones de seguridad para consultarlas en el futuro.

El término herramienta eléctrica utilizado en las instrucciones de seguridad se refiere a herramientas eléctricas alimentadas por red (con cable de alimentación) y herramientas eléctricas alimentadas por batería (sin cable de alimentación).

#### Seguridad laboral

- Mantenga su área de trabajo limpia y bien iluminada. Las áreas de trabajo desordenadas o sin iluminación pueden provocar accidentes.

- No trabaje con la herramienta eléctrica en un entorno explosivo que contenga líquidos, gases o polvos inflamables. Las herramientas eléctricas producen chispas que pueden encender el polvo o los vapores.

- Mantenga alejados a los niños y a otras personas mientras utiliza la herramienta eléctrica. Si se distrae, puede perder el control del dispositivo.

#### Seguridad electrica

- El enchufe de conexión de la herramienta eléctrica debe encajar en la toma de corriente. El enchufe no debe modificarse de ninguna manera. No utilice enchufes adaptadores con herramientas eléctricas conectadas a tierra. Los enchufes sin cambiar y los enchufes adecuados reducen este problema.

Riesgo de descarga eléctrica.

- Evite el contacto físico con superficies conectadas a tierra como tuberías, calentadores, estufas y refrigeradores. Existe un mayor riesgo de sufrir una descarga eléctrica cuando su cuerpo está conectado a tierra.
- Mantenga las herramientas eléctricas alejadas de la lluvia o la humedad. Permitir que entre agua en una herramienta eléctrica aumenta el riesgo de descarga eléctrica.
- No utilice el cable para otros fines: transportar la herramienta eléctrica, colgarla o desconectarla de la toma de corriente. Mantenga el cable alejado del calor, aceite, bordes afilados o piezas móviles. Los cables dañados o enredados aumentan el riesgo de descarga eléctrica.
- Cuando trabaje con una herramienta eléctrica en exteriores, utilice únicamente cables de extensión que sean adecuados para uso en exteriores. La aplicación de uno para uso en exteriores. El uso de un cable de extensión adecuado reduce el riesgo de descarga eléctrica.
- Cuando trabaje con una herramienta eléctrica en exteriores, utilice únicamente cables de extensión que sean adecuados para uso en exteriores. La aplicación de uno para uso en exteriores. El uso de un cable de extensión adecuado reduce el riesgo de descarga eléctrica.

#### **seguridad de las personas**

- Esté atento, preste atención a lo que está haciendo y aborde el trabajo con una herramienta eléctrica con sensatez. No utilice una herramienta eléctrica si está cansado o bajo la influencia de drogas, alcohol o medicamentos. Un momento de distracción mientras se utiliza la herramienta eléctrica puede provocar lesiones graves.
- Utilice siempre equipo de protección personal y gafas de seguridad. Usar equipo de protección personal, como mascarilla contra el polvo, calzado de seguridad antideslizante, casco o protección auditiva, según la situación. Dependiendo del tipo y uso de la herramienta eléctrica, reduce el riesgo de lesiones.
- Evitar el arranque involuntario. Asegúrese de que la herramienta eléctrica esté apagada antes de conectarla a la fuente de alimentación y/o batería, levantarla o transportarla. Si sostiene el dedo mientras transporta la herramienta eléctrica sobre el interruptor o conectar el dispositivo a la red eléctrica mientras está encendido, esto puede provocar accidentes.
- Retire cualquier herramienta de ajuste o llave antes de encender la herramienta eléctrica. Una herramienta o llave ubicada en una parte giratoria del dispositivo puede causar daños provocar lesiones.
- Evitar posturas anormales. Manténlo a salvo Ponte de pie y mantén el equilibrio en todo momento. Esto le permite controlar mejor la herramienta eléctrica en situaciones inesperadas.
- Llevar ropa adecuada. No use ropa holgada ni joyas. Mantenga el cabello, la ropa y los guantes alejados de las piezas móviles. La ropa suelta, las joyas o el cabello largo pueden quedar atrapados en las piezas móviles.

#### **Uso y manejo de la herramienta eléctrica.**

- No sobrecargue el dispositivo. Utilice la herramienta eléctrica designada para su trabajo. Con la herramienta eléctrica adecuada podrá trabajar mejor y de forma más segura dentro del rango de rendimiento especificado.
- No utilice una herramienta eléctrica cuyo interruptor esté defectuoso. Una herramienta eléctrica que ya no se puede encender o apagar es peligrosa y debe repararse.
- Desenchufe el dispositivo y/o retire la batería antes de realizar ajustes en el dispositivo, cambiar accesorios o guardar el dispositivo. Esta precaución evita que la herramienta eléctrica se ponga en marcha involuntariamente.
- Mantenga las herramientas eléctricas no utilizadas fuera del alcance de los niños. No permita que nadie utilice el dispositivo que no esté familiarizado con él o con estas instrucciones. no he leído. Las herramientas eléctricas son peligrosas cuando las utilizan personas sin experiencia.
- Mantener las herramientas eléctricas con cuidado. Compruebe si las piezas móviles funcionan correctamente y no están atascadas, si las piezas están rotas o dañadas de tal manera que el funcionamiento de la herramienta eléctrica está dañada. Haga reparar las piezas dañadas antes de utilizar el dispositivo. Muchos accidentes son causados por herramientas eléctricas en mal estado.
- Mantener las herramientas de corte afiladas y limpias. Herramientas de corte cuidadosamente mantenidas con bordes cortantes afilados es menos probable que se atasquen y son más livianos para liderar.
- Utilice herramientas eléctricas, accesorios, herramientas de aplicación, etc. según estas instrucciones. Tener en cuenta las condiciones de trabajo y la actividad a realizar. El uso de herramientas eléctricas para aplicaciones distintas a las previstas puede provocar conducir a situaciones peligrosas.

#### **Uso y manejo de la herramienta inalámbrica.**

- Cargue las baterías únicamente con cargadores recomendados por el fabricante. Un cargador diseñado para un tipo específico de batería crea un riesgo de incendio cuando se usa con otras baterías.
- Utilice únicamente baterías destinadas a este fin en las herramientas eléctricas. El uso de otras baterías puede provocar lesiones y riesgo de incendio.
- Mantenga la batería no utilizada alejada de clips, monedas, llaves, clavos, tornillos u otros pequeños objetos metálicos que puedan provocar puentes en los contactos. Un cortocircuito entre los contactos de la batería puede provocar quemaduras o provocar un incendio.
- Si se usa incorrectamente, puede salir líquido de la batería. Evite el contacto con él. En caso de contacto accidental, enjuagar con agua. Si el líquido le entra en los ojos, busque atención médica adicional. La fuga de líquido de la batería puede causar irritación de la piel o provocar quemaduras.

## 42. Instrucciones generales de seguridad

- Por su seguridad y la de los demás, lea este manual de instrucciones y sus instrucciones de seguridad antes de utilizar el dispositivo. Conserve las instrucciones de funcionamiento y Mantenga sus instrucciones de seguridad seguras para su uso posterior. cada uso a mano.
- Entregar las instrucciones de funcionamiento con el dispositivo en caso de cambio de propietario.
- Las personas que utilicen el dispositivo no deben estar bajo la influencia de sustancias tóxicas (p. ej. alcohol, drogas o medicamentos).
- Utilice el dispositivo únicamente de la manera prescrita y entregada por el fabricante. condición técnica. Los cambios no autorizados en el dispositivo excluyen al fabricante de toda responsabilidad por los daños resultantes.
- Utilice el dispositivo únicamente a la luz del día o bajo una buena iluminación artificial.
- Utilice el dispositivo únicamente en condiciones climáticas secas. Manténgalo alejado de la lluvia o la humedad. Permitir que entre agua en el dispositivo aumenta el riesgo de descarga eléctrica.
- Apague el dispositivo y retire la batería en las siguientes condiciones:
  - ♦ si el dispositivo se deja desatendido;
  - ♦ antes de comprobar, limpiar o realizar cualquier otro trabajo en el dispositivo;
  - ♦ si el dispositivo comienza a vibrar excesivamente.

### Antes de usar

- Antes de comenzar a trabajar, familiarícese con la podadora de altura , sus funciones y controles.
- Compruebe el dispositivo para detectar signos de desgaste o daños antes de su uso y después de un impacto.
- No utilice un dispositivo cuyo interruptor esté defectuoso y ya no pueda encenderse ni apagarse.
- Verifique que todas las tuercas, pernos y tornillos estén apretados para garantizar que el dispositivo funcione de manera segura.
- Nunca utilices un dispositivo con piezas dañadas o faltantes. Haga que un especialista cualificado o un taller especializado los repare o, en su caso, los sustituya.
- Cuando trabaje con o sobre el aparato, utilice siempre calzado resistente, pantalones largos y el equipo de protección personal adecuado (gafas protectoras, protección auditiva, guantes de trabajo antideslizantes, etc.). El uso de equipo de protección personal reduce el riesgo de lesiones.
- No utilice joyas ni ropa holgada que pueda quedar atrapada en la podadora de altura . Mantenga el cabello largo alejado de la unidad de corte.
- Retire cualquier herramienta de ajuste o llave antes de encender la podadora de pértiga . Una herramienta o llave ubicada en una parte móvil del dispositivo puede causar lesiones.

- Asegúrese de que la cadena esté suficientemente lubricada. Si la motosierra no está lo suficientemente lubricada, lo más probable es que se dañe o se agriete.

#### **Cuando se implementa**

- No utilice el dispositivo si hay personas (especialmente niños) o animales en las inmediaciones.

- Deje de trabajar si observa que hay personas (especialmente niños) o mascotas cerca.

- Mantenga siempre las manos y los pies alejados de las cuchillas en movimiento, especialmente al encender la podadora de altura .

- Evitar posturas anormales. Manténgalo a salvo

Ponte de pie y mantén el equilibrio en todo momento. Esto le permite controlar mejor la podadora de altura en situaciones inesperadas y en zonas particularmente inclinadas.

- No trabajar con la podadora de altura en un ambiente explosivo que contenga líquidos, gases o polvos inflamables. La podadora de pértiga puede producir chispas que pueden encender el polvo o los vapores.

- Extreme la precaución al caminar hacia atrás. ¡Existe riesgo de tropezar!

- Caminar únicamente al ritmo de paso.

- Al interrumpir el trabajo, nunca deje el aparato desatendido y guárdelo en un lugar seguro.

- Mantenga todas las partes de su cuerpo alejadas de la motosierra. No intente quitar recortes ni sujetar el material a cortar mientras la cuchilla esté en funcionamiento. Retire todo lo que esté atascado

Corte el material únicamente con el aparato apagado. Un momento de distracción mientras se utiliza la podadora de altura puede provocar lesiones graves.

- Llevar la podadora de altura por el mango con la hoja parada. Retire siempre la batería cuando transporte o guarde el dispositivo. Manipule el dispositivo con cuidado para reducir el riesgo de lesiones causadas por la motosierra.

- Sujete la herramienta eléctrica únicamente por las superficies de agarre aisladas, ya que la motosierra podría entrar en contacto con cables eléctricos ocultos. El contacto de la sierra. El uso de un cable con tensión puede poner bajo tensión las partes metálicas del dispositivo y provocar una descarga eléctrica.

- Durante el proceso de corte, asegúrese de que no haya personas (especialmente niños) ni animales en la zona de trabajo.

- Cuando la sierra esté en funcionamiento, mantenga todas las partes de su cuerpo alejadas de la cadena de la sierra. Antes de arrancar la sierra, asegúrese de que la cadena de la sierra no toque nada. Al trabajar con una podadora de altura, un momento de descuido puede provocar que la ropa o partes del cuerpo queden atrapadas en la cadena de la sierra.

- Utilice gafas de seguridad y protección auditiva. Se recomienda equipo de protección adicional para cabeza, manos, piernas y pies. Una ropa protectora adecuada reduce el riesgo de lesiones por virutas voladoras y por contacto accidental con la cadena de aserrado.
- No trabajar con la podadora de altura en un árbol. Existe riesgo de lesiones al operar en un árbol.
- Utilice el dispositivo únicamente en condiciones climáticas secas. Manténgalo alejado de la lluvia o la humedad.
- Asegúrese siempre de tener una base firme y utilice la podadora de altura únicamente si se encuentra en un terreno firme, seguro y nivelado. Las superficies resbaladizas o inestables, como las de una escalera, pueden provocar la pérdida del equilibrio o del control de la podadora de pértiga .
- Asegúrese de que la motosierra no entre en contacto con el suelo u otros objetos durante el funcionamiento.
- Al cortar una rama que está bajo tensión, espere que rebote hacia atrás. Si se libera la tensión en las fibras de la madera, la rama tensada puede golpear al operador y/o hacer perder el control a la podadora de altura .
- Tenga especial cuidado al cortar la maleza y los árboles jóvenes.  
árboles. El material fino puede quedar atrapado en la cadena de la sierra y golpearle o hacerle perder el equilibrio.
- Espere hasta que la herramienta eléctrica se haya detenido antes de dejarla.
- Al interrumpir el trabajo, nunca deje el aparato desatendido y guárdelo en un lugar seguro.
- Apague siempre la podadora de altura cuando la transporte a otros lugares de trabajo.
- Nunca sujete la podadora de altura por la cuchilla de corte.
- Transporte la podadora de altura por el mango delantero cuando esté apagada, con la cadena de sierra de espaldas a su cuerpo. Al transportar o guardar la podadora de altura, póngase siempre la funda protectora. Manejar la podadora de altura con cuidado reduce la probabilidad de contacto accidental con la cadena de sierra en marcha.
- Seguir instrucciones de lubricación, tensión de cadena y cambio de accesorios. Una cadena mal tensada o lubricada puede romperse o aumentar el riesgo de contragolpe.
- Mantener los mangos secos, limpios y libres de aceite y grasa. Los mangos grasientos y aceitosos son resbaladizos y provocan la pérdida de control.
- Sólo sierra madera. No utilice la podadora de altura para trabajos para los que no está prevista. Ejemplo: No utilice la podadora de altura para serrar plástico, mampostería o materiales de construcción que no sean de madera. El uso de la podadora de altura para trabajos distintos a los previstos puede provocar situaciones peligrosas.

- Utilice el dispositivo únicamente de la manera prescrita y entregada por el fabricante. condición técnica. Los cambios no autorizados en el dispositivo excluyen al fabricante de toda responsabilidad por los daños resultantes.
- Los repuestos deben cumplir los requisitos especificados por el fabricante. Por lo tanto, utilice únicamente repuestos originales o repuestos aprobados por el fabricante. Al reemplazar, siga las instrucciones de instalación proporcionadas y retire la batería de antemano.
- Encargue las reparaciones únicamente a un especialista cualificado o a un taller especializado.

#### **Causas y prevención de un revés.**

Puede ocurrir un retroceso si la punta de la barra de la sierra toca un objeto. o si la madera se dobla y la cadena de la sierra se atasca en el corte. En algunos casos, el contacto con la punta de la barra puede provocar una reacción inesperada hacia atrás, lo que hace que la barra de la sierra oscile hacia arriba y hacia el operador.

Atascar la cadena de la sierra en el borde superior de la barra de la sierra puede empujar rápidamente la barra hacia el operador. Cualquiera de estas reacciones podría hacerle perder el control de la sierra y potencialmente provocar lesiones graves. No confíe únicamente en los dispositivos de seguridad integrados en la motosierra. Como usuario de motosierra Debes tomar diversas medidas para evitar accidentes y lesiones. para poder trabajar.

Un contragolpe es el resultado de un uso incorrecto o incorrecto de la herramienta eléctrica. Se puede prevenir tomando las precauciones adecuadas como se describe a continuación:

- Sostenga la podadora de altura con ambas manos, con el pulgar y los dedos rodeando los mangos de la podadora de altura. Coloque su cuerpo y brazos en una posición en la que pueda soportar las fuerzas del contragolpe. Si se toman las medidas adecuadas, el operador puede controlar las fuerzas de retroceso. Nunca suelte la podadora de altura.
  - Evitar posturas anormales. Esto evita el contacto accidental con la punta de la espada y permite un mejor control de la motosierra en situaciones inesperadas. activado.
  - Utilice siempre barras y cadenas de sierra de repuesto especificadas por el fabricante. Las barras y cadenas de sierra de repuesto incorrectas pueden provocar la rotura de la cadena y/o un contragolpe.
  - Siga las instrucciones del fabricante para afilar y cortar.
- Mantenimiento de cadenas de sierra. Los medidores de profundidad demasiado bajos aumentan la tendencia al contragolpe.

### Después de su uso

- Apague el dispositivo, retire la batería y luego coloque el dispositivo en un lugar seguro.

- No guarde el dispositivo al alcance de los niños.

- Asegúrese de que las ranuras de ventilación del dispositivo estén libres de suciedad.

- Los repuestos deben cumplir los requisitos especificados por el fabricante.

Por lo tanto, utilice únicamente repuestos originales o repuestos aprobados por el fabricante. Al reemplazarlo, siga las instrucciones de instalación proporcionadas y retírelo de antemano.

Batería.

- Encargue las reparaciones únicamente a un especialista cualificado o a un taller especializado.

### 43. Instrucciones de seguridad del cargador

- Mantenga el cargador alejado de la lluvia o la humedad. Permitir que entre agua en un cargador aumenta el riesgo de descarga eléctrica.

- Mantener limpio el cargador. Existe riesgo de descarga eléctrica debido a la contaminación.

- Revisar el cargador, cable y enchufe antes de cada uso. No utilice el cargador si nota algún daño. No abra el cargador usted mismo y haga que lo repare únicamente personal especializado cualificado y únicamente con repuestos originales.

Los cargadores, cables y enchufes dañados aumentan el riesgo de descarga eléctrica.

- No coloque objetos sobre el cargador ni lo coloque sobre superficies blandas. Existe riesgo de incendio.

- Compruebe siempre que la tensión de red corresponda a la tensión indicada en la placa del cargador.

- Nunca utilice el cargador si el cable, el enchufe o el propio dispositivo están dañados por influencias externas. Lleve el cargador al taller especializado más cercano.

- No abra bajo ningún concepto el cargador. En caso de avería, llévelo a un taller especializado.

#### 44. Instrucciones de seguridad para baterías de iones de litio

- No abra la batería. Existe riesgo de cortocircuito.
- Proteja la batería del calor, p.e. B. también por la exposición constante a la luz solar, el fuego, el agua y la humedad. Existe riesgo de explosión.
- Si la batería se daña o se utiliza incorrectamente, pueden escapar vapores. Proporcione aire fresco y consulte a un médico si tiene algún síntoma. Los vapores pueden irritar el tracto respiratorio.
- Si se usa incorrectamente, puede salir líquido de la batería. Evite el contacto con él. En caso de contacto accidental, enjuagar con agua. Si el líquido le entra en los ojos, busque atención médica adicional. La fuga de líquido de la batería puede causar irritación de la piel o provocar quemaduras.
- Utilice únicamente baterías originales con la placa de identificación de su herramienta eléctrica. tensión especificada. Al utilizar otras baterías, como imitaciones, baterías remanufacturadas o baterías de terceros, existe riesgo de lesiones y daños materiales debido a la explosión de las baterías.
- El voltaje de la batería debe coincidir con el voltaje de carga de la batería del cargador. De lo contrario existe riesgo de incendio y explosión.
- Cargue las baterías únicamente con cargadores recomendados por el fabricante. Un cargador diseñado para un tipo específico de batería crea un riesgo de incendio cuando se usa con otras baterías.
- La batería puede dañarse con objetos punzantes como clavos o destornilladores o con fuerzas externas. Puede ocurrir un cortocircuito interno y la batería puede quemarse, humear, explotar o sobrecalentarse.

## 45. Presentación



Figura 1: Podadora de pértiga

1. Mango con varilla telescópica
2. Motor con motosierra
3. Funda protectora para motosierra

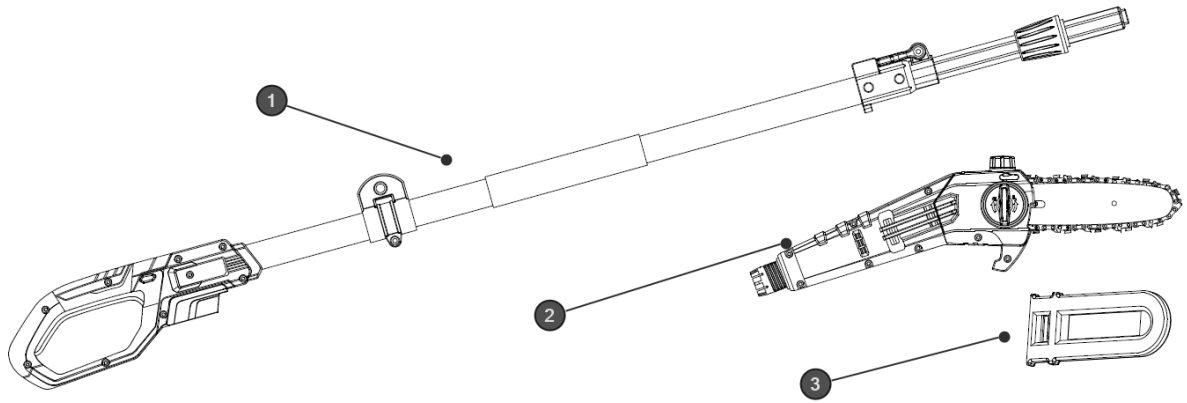

Figura 2: Para mantenimiento y cuidado

1. Vista lateral de la motosierra
2. Motor, barra de motosierra incl. cadena y cubierta lateral incl. Rueda tensora de cadena
3. Tornillo de ajuste del aceite de motosierra
4. Apertura del depósito de aceite de cadena (capacidad 65ml)



Figura 3: Desinstalación del motor con cabezal de corte del varillaje telescópico para ahorrar espacio en almacenamiento o transporte.

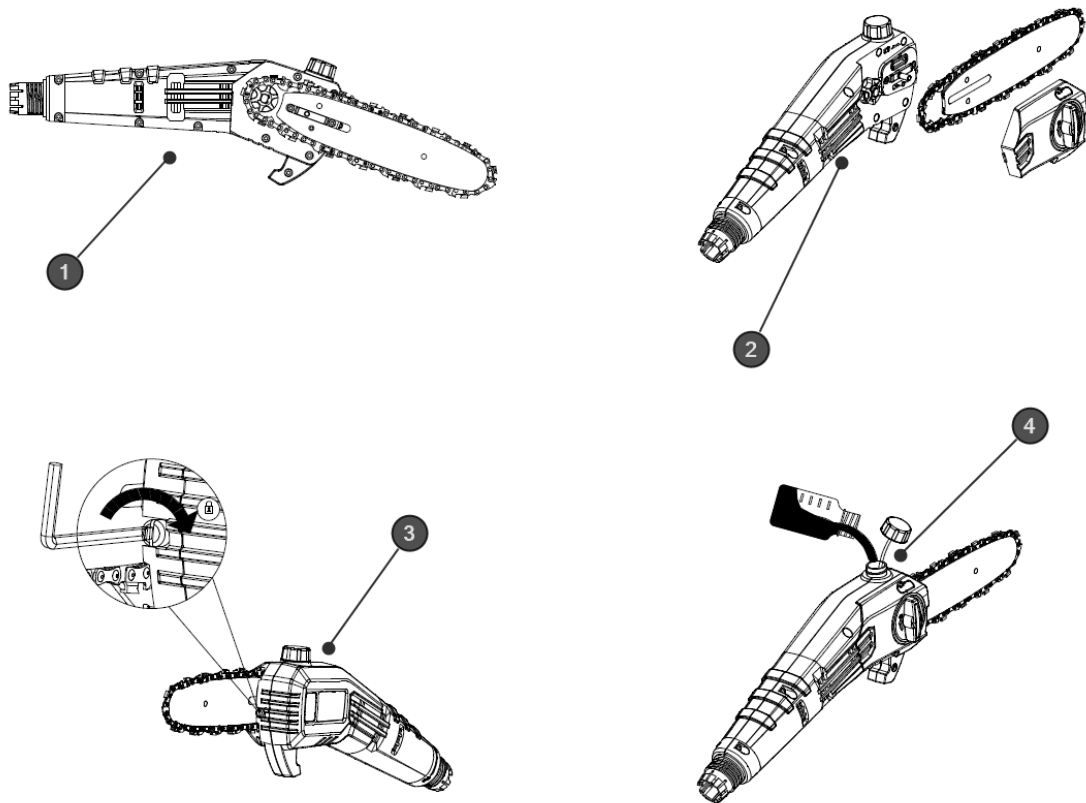

Figura 4: Instalación de la batería

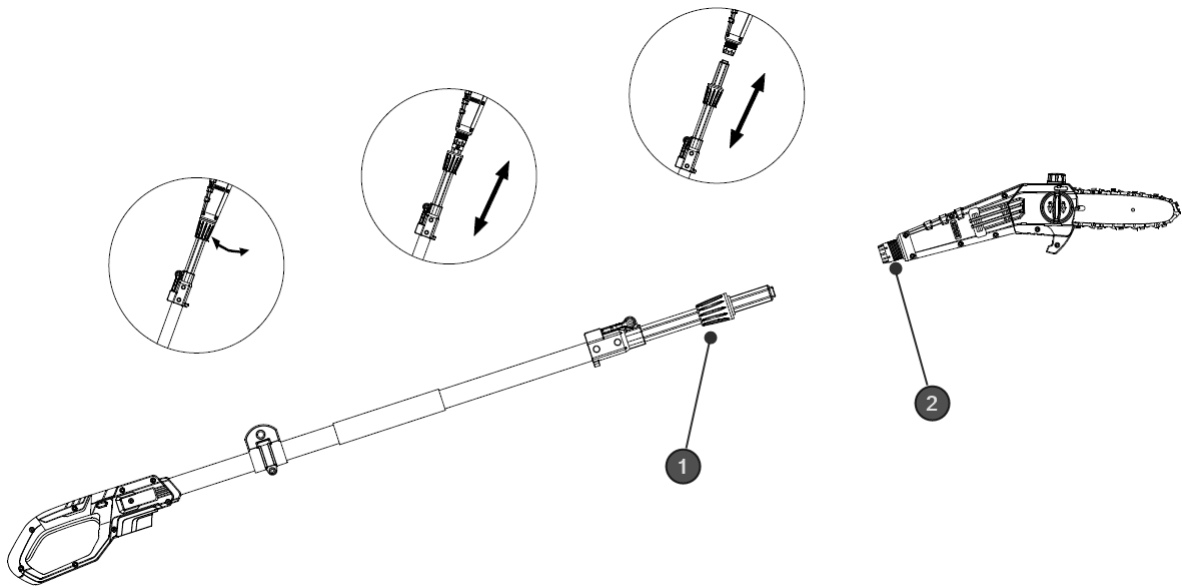

Figura 5: Ampliación del área de trabajo en 70 cm.

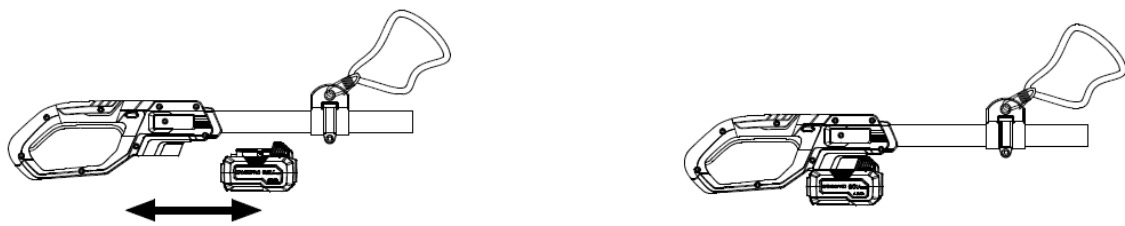

Figura 6: Botón de seguridad e interruptor de encendido/apagado para usar el podadora de pértiga

#### Encender/apagar el dispositivo

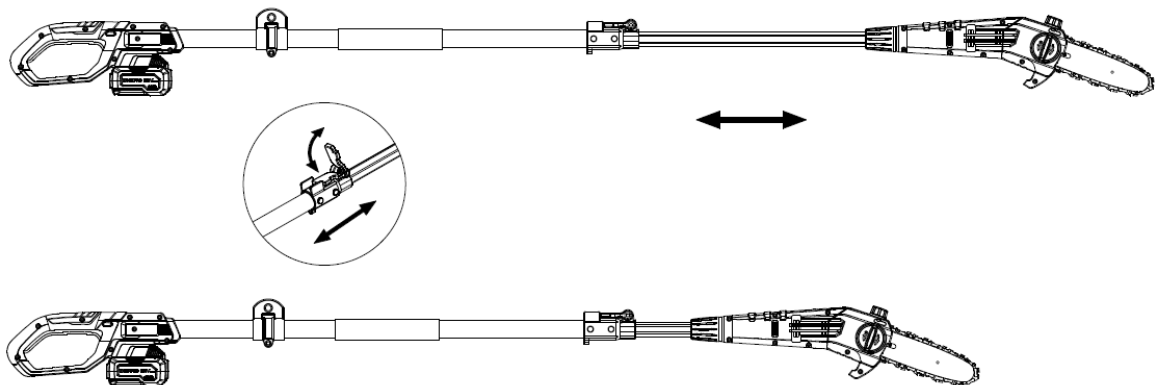
Inserte la batería en el riel provisto. Luego presione el botón de seguridad (Figura 6, punto 1) hacia el costado, solo entonces podrá operar el interruptor de encendido/apagado (Figura 6, punto 2). El dispositivo ahora se inicia. Si suelta el interruptor de encendido/apagado, el dispositivo deja de funcionar. Atención: La herramienta de corte aún puede moverse ligeramente.

#### 46. Notas de trabajo

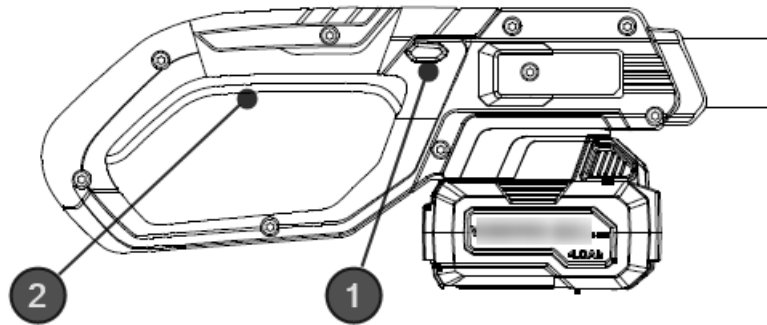
- Buscar en el área de trabajo y retirar objetos perturbadores.
- Verifique la seguridad del dispositivo antes de comenzar a trabajar.
- Tome el dispositivo con ambas manos.
- Encienda la podadora de altura antes de empezar a cortar.
- Aplique una presión uniforme al dispositivo, pero no con fuerza excesiva.
- **Atención: ¡peligro de lesiones! Utilice la podadora de altura únicamente hasta un ángulo máximo de 60°. ¡Nunca cortes una rama directamente encima de tu cabeza!**

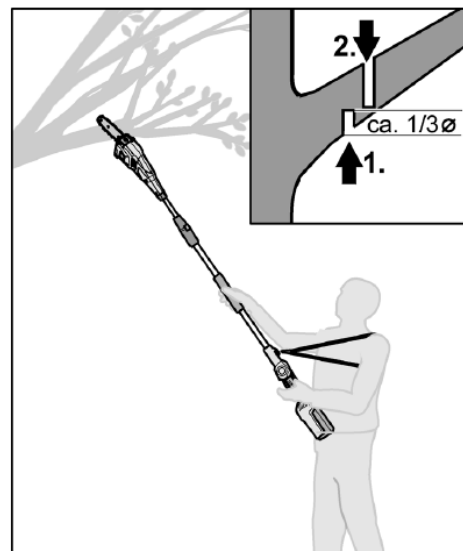
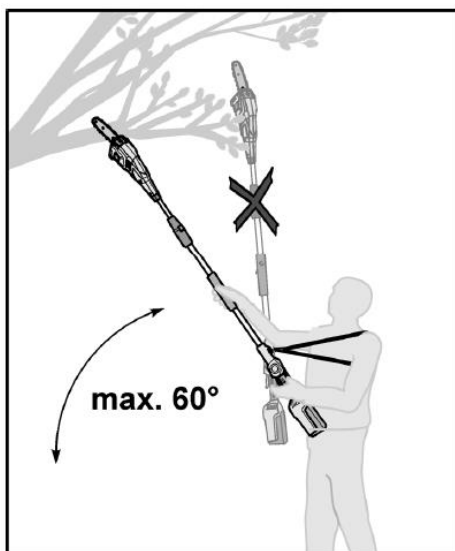

- Empiece por la parte inferior del tronco y vaya hacia arriba.
- Para un corte limpio, las ramas gruesas se deben serrar en 2 pasos:
  - Corte la rama de abajo hacia arriba hasta 1/3 del diámetro de la rama (vea la ilustración de la derecha, punto 1).
  - Corte la rama un poco más lejos, de arriba a abajo (vea la ilustración de la derecha, punto 2).
- Cortar pieza por pieza las ramas más largas.
- Al desramar troncos tumbados, corte siempre primero las ramas que sobresalen libremente en el aire. Corte las ramas de soporte sólo una vez que el tronco haya sido cortado en trozos.
- **Atención: ¡peligro de lesiones!** Las ramas en reposo o bajo tensión pueden atascar la cadena de la sierra en la madera.

#### 47. Mantenimiento y cuidado

**Atención: retire la batería del dispositivo antes de realizar cualquier trabajo en la herramienta eléctrica.**

**Dientes cortantes afilados → ¡Usar guantes protectores!**

**No utilice agua ni agentes de limpieza líquidos.**

- Limpiar la podadora de altura con un paño seco después de cada uso o con un cepillo si está muy sucia.

Nunca rocíe el dispositivo con agua.

- Mantenga los contactos de la batería y del dispositivo limpios y libres de polvo.

- Retire la cubierta de la cadena y luego use un cepillo suave para eliminar los residuos de la barra guía, la cadena de la sierra, la rueda dentada y la cubierta de la cadena.

- La cadena de la sierra no debe combarse, sino que debe estar en el centro de la barra de la sierra. Deje que se retiren 2-3 milímetros de la barra de la sierra.

## 48. Desecho



### ¡ADVERTENCIA UNG!

Inutilice las herramientas eléctricas viejas antes de desecharlas:

- herramientas eléctricas alimentadas por red quitando el enchufe de conexión,
- herramientas eléctricas que funcionan con baterías quitando la batería.



### Sólo para países de la UE

¡No arroje herramientas eléctricas a la basura doméstica! Según la Directiva europea 2012/19/CE sobre residuos de aparatos eléctricos y electrónicos y su implementación en la legislación nacional, los aparatos eléctricos usados deben recogerse por separado y reciclarse de forma respetuosa con el medio ambiente. Recuperación de materias primas en lugar de eliminación de residuos. El



dispositivo, los accesorios y el embalaje deben reciclarse de forma respetuosa con el medio ambiente. Las piezas de plástico están marcadas para su reciclaje clasificado.



### ¡ADVERTENCIA!

No arroje las pilas/pilas recargables a la basura doméstica, al fuego o al agua. No abra las baterías viejas. Las pilas/baterías recargables deben recogerse, reciclarse o eliminarse de forma respetuosa con el medio ambiente.

Sólo para países de la UE: Según la Directiva 2006/66/CE, los acumuladores/baterías defectuosas o usadas deben reciclarse.



### UN AVISO

Comuníquese con su municipio/ciudad para obtener información sobre las opciones de eliminación.



**Reciclaje crudo materiales en cambio de eliminación de residuos .**

## 49. Datos técnicos

### Podadora de pértiga a batería

Longitud de la espada	8"
Velocidad de la cadena de sierra	4 m/s
capacidad tanque de aceite	65ml
Nivel de potencia sonora máx.	90 ( LwA ) dB
Gmessermer Nivel de potencia sonora	83 ( LpA ) dB
Peso ( sin batería)	3,5 kilos
Tiempo de uso máx. en lleno Batería de 2Ah	aproximadamente 50 sucursales ( en una circunferencia máx. de 60*60 mm <sup>2</sup> de madera)

## 50. Declaración CE de Conformidad / Declaración de Conformidad

Fabricante/Productor FUXTEC GmbH

Kappstraße 69, 71083 Herrenberg Alemania/Alemania

Tel.: +49 (0)7032 95608 88

Fax: +49 (0)7032 95608 89

Correo electrónico : [info@fuxtec.de](mailto:info@fuxtec.de)

Web: [www.fuxtec.de](http://www.fuxtec.de)

**Designación / nombre** Podadora de altura / Sierra de altura a batería E 1 20 V

**Tipo / modelo** **D06101700**

**Directiva CE / CE directiva** Directiva MD : 2006 / 42 /CE

**Normas aplicadas / aplicables estándares**

EN 62841-1:2015

EN ISO 12100:2010

EN 62841-4-2: 2019

EN ISO 11680-1:2011

Por la presente declaramos que la máquina antes mencionada se debe a Tuyo Diseño en la versión que comercializamos. básico Requisitos de seguridad y salud de los enumerados. Directiva CE son equivalentes a.

Por la presente declaramos que la máquina mencionada anteriormente cumple con las básico requisitos de seguridad y salud de las directivas CE indicadas anteriormente. Cualquier manipulación o cambio de la máquina no siendo explícitamente autorizado por a nosotros de antemano hace nulo este documento y vacío.

Almacenamiento de documentos técnicos: FUXTEC GmbH • Kappstraße 69 • 71083 Herrenberg • Alemania, T. Gumprecht , Gestión

Herrenberg, 7 de enero de 2020



Timo Gumprecht FUXTEC GmbH KAPPSTRASSE 69  
71083 HERRENBERG ALEMANIA

## VERSAO PORTUGUESA

### 51. Introdução e segurança

Nunca permita que crianças ou alguém que não esteja familiarizado com estas instruções utilizem a ferramenta de jardim. As crianças devem ser supervisionadas para garantir que não brinquem com o dispositivo.

#### Uso pretendido

Este aparelho destina-se exclusivamente ao cuidado de árvores e arbustos em áreas privadas. Não é adequado para derrubar árvores, serrar plástico, alvenaria ou materiais de construção que não sejam feitos de madeira.

O dispositivo está de acordo com as instruções destas instruções de operação para usar as descrições e instruções de segurança fornecidas. Qualquer outro uso não é pretendido. O uso indevido anulará a garantia e o fabricante declinará qualquer responsabilidade. O utilizador é responsável por quaisquer danos causados a terceiros e aos seus bens. Opere o dispositivo apenas nas condições técnicas especificadas e entregues pelo fabricante. Alterações não autorizadas no dispositivo excluem o fabricante da responsabilidade por quaisquer danos resultantes.

#### Instruções gerais de segurança para ferramentas eléctricas

##### AVISO!

Leia todos os avisos e instruções de segurança. O não cumprimento dos avisos e instruções de segurança pode resultar em choque eléctrico, incêndio e/ou ferimentos graves.

Guarde todos os avisos e instruções de segurança para referência futura.

O termo ferramenta eléctrica usado nas instruções de segurança refere-se a ferramentas eléctricas operadas pela rede eléctrica (com cabo de alimentação) e ferramentas eléctricas operadas por bateria (sem cabo de alimentação).

#### Segurança no emprego

- Mantenha sua área de trabalho limpa e bem iluminada. Áreas de trabalho desordenadas ou sem iluminação podem causar acidentes.

- Não trabalhe com a ferramenta eléctrica num ambiente explosivo que contenha líquidos, gases ou poeiras inflamáveis. As ferramentas eléctricas produzem faíscas que podem inflamar a poeira ou a fumaça.

- Mantenha as crianças e outras pessoas afastadas durante a utilização da ferramenta eléctrica. Se você se distrair, poderá perder o controle do dispositivo.

#### Segurança eléctrica

- A ficha de ligação da ferramenta eléctrica deve encaixar na tomada. O plugue não deve ser modificado de forma alguma. Não use plugues adaptadores com ferramentas eléctricas aterradas.

Plugues inalterados e soquetes correspondentes reduzem isso

Risco de choque eléctrico.

- Evite contato físico com superfícies aterradas, como canos, aquecedores, fogões e geladeiras. Existe um risco maior de choque eléctrico quando seu corpo está aterrado.

- Mantenha as ferramentas elétricas longe da chuva ou umidade. Permitir que água entre em uma ferramenta elétrica aumenta o risco de choque elétrico.

- Não utilize o cabo para outros fins, como transportar a ferramenta elétrica, pendurá-la ou retirar a ficha da tomada. Mantenha o cabo longe de calor, óleo, pontas afiadas ou peças móveis. Cabos danificados ou emaranhados aumentam o risco de choque elétrico.

- Ao trabalhar com uma ferramenta elétrica ao ar livre, use apenas cabos de extensão adequados para uso externo. A aplicação de um para uso externo  
O uso de um cabo de extensão adequado reduz o risco de choque elétrico.

- Ao trabalhar com uma ferramenta elétrica ao ar livre, use apenas cabos de extensão adequados para uso externo. A aplicação de um para uso externo  
O uso de um cabo de extensão adequado reduz o risco de choque elétrico.

### **Segurança das pessoas**

- Esteja atento, preste atenção ao que você está fazendo e aborde o trabalho com uma ferramenta elétrica de maneira sensata. Não use uma ferramenta elétrica se estiver cansado ou sob a influência de drogas, álcool ou medicamentos. Um momento de desatenção durante a utilização da ferramenta elétrica pode resultar em ferimentos graves.

- Use sempre equipamento de proteção individual e óculos de segurança. Usar equipamento de proteção individual, como máscara contra poeira, sapatos de segurança antiderrapantes, capacete ou proteção auditiva, dependendo da situação  
dependendo do tipo e utilização da ferramenta elétrica, reduz o risco de ferimentos.

- Evite o arranque involuntário. Certifique-se de que a ferramenta elétrica esteja desligada antes de conectá-la à fonte de alimentação e/ou bateria, pegá-la ou transportá-la. Se você segurar o dedo enquanto carrega a ferramenta elétrica  
ligar o interruptor ou conectar o dispositivo à fonte de alimentação enquanto ele estiver ligado, isso pode causar acidentes.

- Remova quaisquer ferramentas de ajuste ou chaves antes de ligar a ferramenta elétrica. Uma ferramenta ou chave localizada numa parte rotativa do dispositivo pode causar danos  
levar a lesões.

- Evite posturas anormais. Mantenha-o seguro  
Fique de pé e mantenha o equilíbrio em todos os momentos. Isto permite controlar melhor a ferramenta elétrica em situações inesperadas.

- Use roupas adequadas. Não use roupas largas ou joias. Mantenha cabelos, roupas e luvas longe de peças móveis. Roupas largas, joias ou cabelos longos podem ficar presos nas peças móveis.

### **Uso e manuseio da ferramenta elétrica**

- Não sobrecarregue o dispositivo. Use a ferramenta elétrica designada para o seu trabalho. Com a ferramenta elétrica certa, você pode trabalhar melhor e com mais segurança dentro da faixa de desempenho especificada.
- Não utilize uma ferramenta elétrica cujo interruptor esteja com defeito. Uma ferramenta elétrica que não possa mais ser ligada ou desligada é perigosa e deve ser reparada.
- Desligue o aparelho e/ou retire a bateria antes de fazer ajustes no aparelho, trocar acessórios ou guardar o aparelho. Esta precaução evita que a ferramenta elétrica seja ligada inadvertidamente.
- Mantenha as ferramentas elétricas não utilizadas fora do alcance das crianças. Não permita que ninguém use o dispositivo que não esteja familiarizado com ele ou com estas instruções não li. As ferramentas elétricas são perigosas quando usadas por pessoas inexperientes.
- Faça a manutenção das ferramentas elétricas com cuidado. Verifique se as peças móveis estão funcionando corretamente e não estão emperradas, se as peças estão quebradas ou danificadas de tal forma que o funcionamento do ferramenta elétrica está danificada. Repare as peças danificadas antes de usar o dispositivo. Muitos acidentes são causados por ferramentas elétricas mal conservadas.
- Mantenha as ferramentas de corte afiadas e limpas. Ferramentas de corte cuidadosamente mantidas com bordas cortantes afiadas têm menos probabilidade de emperrar e são mais leves para liderar.
- Utilize ferramentas elétricas, acessórios, ferramentas de aplicação, etc. de acordo com estas instruções. Leve em consideração as condições de trabalho e a atividade a ser desenvolvida. O uso de ferramentas elétricas para aplicações diferentes das pretendidas pode resultar em levar a situações perigosas.

### **Uso e manuseio da ferramenta sem fio**

- Carregue as baterias apenas com carregadores recomendados pelo fabricante. Um carregador projetado para um tipo específico de bateria cria risco de incêndio quando usado com outras baterias.
- Utilize apenas as baterias previstas para este fim nas ferramentas elétricas. A utilização de outras baterias pode resultar em ferimentos e risco de incêndio.
- Mantenha a bateria não utilizada longe de cliques de papel, moedas, chaves, pregos, parafusos ou outros pequenos objetos metálicos que possam causar pontes nos contatos. Um curto-circuito entre os contatos da bateria pode causar queimaduras ou resultar em incêndio.
- Se usado incorretamente, poderá vazar líquido da bateria. Evite contato com ele. Em caso de contato acidental, enxaguar com água. Se o líquido entrar em contato com seus olhos, procure atendimento médico adicional. O vazamento de fluido da bateria pode causar irritação na pele ou causar queimaduras.

## 52. Instruções gerais de segurança

- Para sua segurança e a segurança de outras pessoas, leia este manual de instruções e suas instruções de segurança antes de usar o dispositivo. Guarde as instruções de operação e mantenha suas instruções de segurança seguras para uso posterior cada uso disponível.
- Transmitir o manual de instruções junto com o aparelho caso mude de proprietário.
- As pessoas que operam o dispositivo não devem estar sob a influência de substâncias intoxicantes (por exemplo, álcool, drogas ou medicamentos).
- Opere o dispositivo apenas da maneira prescrita e entregue pelo fabricante condição técnica. Alterações não autorizadas no dispositivo excluem o fabricante da responsabilidade por quaisquer danos resultantes.
- Utilize o aparelho apenas à luz do dia ou sob boa iluminação artificial.
- Utilize o aparelho apenas em condições de tempo seco. Mantenha-o longe da chuva ou molhado. Permitir a entrada de água no dispositivo aumenta o risco de choque elétrico.
- Desligue o aparelho e remova a bateria nas seguintes condições:
  - ♦se o dispositivo for deixado sem vigilância;
  - ♦antes de verificar, limpar ou realizar qualquer outro trabalho no aparelho;
  - ♦se o dispositivo começar a vibrar excessivamente.

### Antes de usar

- Antes de iniciar o trabalho, familiarize-se com a podadora e suas funções e controles.
- Verifique se o dispositivo apresenta sinais de desgaste ou danos antes do uso e após um impacto.
- Não utilize um dispositivo cujo interruptor esteja com defeito e não possa mais ser ligado ou desligado.
- Verifique se todas as porcas e parafusos estão apertados para garantir que o dispositivo funcione com segurança.
- Nunca utilize um dispositivo com peças danificadas ou faltando. Mandar repará-los ou, se necessário, substituí-los por um especialista qualificado ou uma oficina especializada.
- Ao trabalhar com ou sobre o aparelho, use sempre calçado resistente, calças compridas e equipamento de proteção individual adequado (óculos de segurança, proteção auditiva, luvas de trabalho antiderrapantes, etc.). O uso de equipamento de proteção individual reduz o risco de lesões.
- Não use joias ou roupas largas que possam ficar presas no podador. Mantenha os cabelos compridos afastados da unidade de corte.

- Remova quaisquer ferramentas de ajuste ou chaves antes de ligar o podador . Uma ferramenta ou chave localizada numa parte móvel do dispositivo pode causar ferimentos.

- Certifique-se de que a corrente esteja suficientemente lubrificada. Se a motosserra não estiver suficientemente lubrificada, provavelmente será danificada ou rachada.

#### **Quando implantado**

- Não utilize o aparelho se houver pessoas (especialmente crianças) ou animais nas imediações.

- Pare de trabalhar se notar que há pessoas (especialmente crianças) ou animais de estimação por perto.

- Mantenha sempre as mãos e os pés afastados das lâminas em movimento, principalmente ao ligar o podador .

- Evite posturas anormais. Mantenha-o seguro

Fique de pé e mantenha o equilíbrio em todos os momentos. Isto permite-lhe controlar melhor a podadora em situações inesperadas e em áreas particularmente inclinadas.

- Não trabalhe com o podador em ambientes explosivos que contenham líquidos, gases ou poeiras inflamáveis. O podador de vara pode produzir faíscas que podem inflamar a poeira ou a fumaça.

- Tenha cuidado extra ao andar para trás. Existe o risco de tropeçar!

- Caminhe apenas em ritmo de caminhada.

- Ao interromper o trabalho, nunca deixe o aparelho sem vigilância e guarde-o em local seguro.

- Mantenha todas as partes do seu corpo afastadas da motosserra. Não tente remover aparas ou segurar o material a ser cortado enquanto a lâmina estiver funcionando. Remova qualquer coisa presa

Corte o material apenas com o aparelho desligado. Um momento de desatenção ao usar o podador pode resultar em ferimentos graves.

- Transporte a podadora pela pega com a lâmina parada. Sempre remova a bateria ao transportar ou armazenar o dispositivo. Manuseie o dispositivo com cuidado para reduzir o risco de ferimentos causados pela motosserra.

- Segure a ferramenta eléctrica apenas pelas superfícies isoladas, pois a motosserra pode entrar em contacto com cabos eléctricos ocultos. O contato da serra

O uso de um cabo energizado pode colocar as partes metálicas do dispositivo sob tensão e causar choque eléctrico.

- Durante o processo de corte, certifique-se de que não haja pessoas (especialmente crianças) ou animais na área de trabalho.

- Quando a serra estiver em funcionamento, mantenha todas as partes do seu corpo afastadas da corrente da serra. Antes de ligar a serra, certifique-se de que a corrente da serra não esteja tocando

em nada. Ao trabalhar com um podador de vara, um momento de descuido pode fazer com que roupas ou partes do corpo fiquem presas na corrente da serra.

- Use óculos de segurança e proteção auditiva. Recomenda-se equipamento de proteção adicional para cabeça, mãos, pernas e pés. Roupas de proteção adequadas reduzem o risco de ferimentos causados por lascas e contato acidental com a corrente da serra.

- Não trabalhe com o podador em árvores. Existe risco de ferimentos ao operar em uma árvore.

- Utilize o aparelho apenas em condições de tempo seco. Mantenha-o longe da chuva ou molhado.

- Certifique-se sempre de que tem uma base firme e só utilize o podador se estiver em terreno firme, seguro e nivelado. Superfícies escorregadias ou instáveis, como em uma escada, podem levar à perda de equilíbrio ou controle do podador .

- Certifique-se de que a motosserra não entre em contacto com o solo ou outros objetos durante o funcionamento.

-Ao cortar um galho que está sob tensão, espere que ele volte. Se a tensão nas fibras da madeira for liberada, o galho tensionado pode atingir o operador e/ou tirar o podador de controle.

- Tenha especial cuidado ao cortar vegetação rasteira e jovens árvores. O material fino pode ficar preso na corrente da serra e atingir você ou desequilibrá-lo.

- Espere até que a ferramenta elétrica pare antes de pousá-la.

- Ao interromper o trabalho, nunca deixe o aparelho sem vigilância e guarde-o em local seguro.

- Desligue sempre a podadora quando transportá-la para outros locais de trabalho.

- Nunca segure o podador pela lâmina de corte.

- Transporte o podador pela alça frontal quando desligado, com a corrente voltada para o lado oposto ao seu corpo. Ao transportar ou armazenar o podador de altura, coloque sempre a capa protetora. O manuseio cuidadoso do podador de vara reduz a probabilidade de contato acidental com a corrente da serra em funcionamento.

-Siga as instruções de lubrificação, tensão da corrente e troca de acessórios. Uma corrente mal tensionada ou lubrificada pode quebrar ou aumentar o risco de contragolpe.

-Mantenha os cabos secos, limpos e isentos de óleo e graxa. Alças gordurosas e oleosas são escorregadias e causam perda de controle.

- Só serrei madeira. Não use o podador de vara para trabalhos para os quais não foi projetado. Exemplo: Não utilize o podador para serrar plástico, alvenaria ou materiais de construção que não sejam de madeira. Usar o podador de vara para trabalhos diferentes dos pretendidos pode levar a situações perigosas.

- Opere o dispositivo apenas da maneira prescrita e entregue pelo fabricante

condição técnica. Alterações não autorizadas no dispositivo excluem o fabricante da responsabilidade por quaisquer danos resultantes.

- As peças sobressalentes devem atender aos requisitos especificados pelo fabricante. Portanto, utilize apenas peças sobressalentes originais ou peças sobressalentes aprovadas pelo fabricante. Ao substituir, siga as instruções de instalação fornecidas e remova a bateria previamente.

- As reparações devem ser efectuadas apenas por um técnico qualificado ou por uma oficina especializada.

### **Causas e prevenção de um revés**

O contragolpe pode ocorrer se a ponta da barra da serra tocar em um objeto ou se a madeira entortar e a corrente da serra ficar presa no corte. O contato com a ponta da barra pode, em alguns casos, resultar em uma reação inesperada para trás, fazendo com que a barra da serra balance para cima e em direção ao operador.

Prender a corrente na borda superior da barra da serra pode empurrar rapidamente a barra na direção do operador. Qualquer uma dessas reações pode fazer com que você perca o controle da serra e possa causar ferimentos graves. Não confie apenas nos dispositivos de segurança incorporados na motosserra. Como usuário de motosserra

Você deve tomar várias medidas para evitar acidentes e lesões para poder trabalhar.

Um contragolpe é o resultado do uso incorreto ou incorreto da ferramenta elétrica. Pode ser evitado tomando as precauções apropriadas, conforme descrito abaixo:

- Segure o podador com ambas as mãos, com o polegar e os dedos circundando as alças do podador. Coloque o corpo e os braços em uma posição onde você possa suportar as forças de contragolpe. Se forem tomadas medidas apropriadas, o operador pode controlar as forças de contragolpe. Nunca largue o podador.

- Evite posturas anormais. Isto evita o contacto acidental com a ponta da barra e permite um melhor controlo da motosserra em situações inesperadas habilitado.

- Utilize sempre barras e correntes de substituição especificadas pelo fabricante. Barras e correntes de serra de substituição incorretas podem causar quebra e/ou contragolpe da corrente.

- Siga as instruções do fabricante para afiar e cortar

Manutenção de corrente de serra. Medidores de profundidade muito baixos aumentam a tendência ao contragolpe.

### **Após o uso**

- Desligue o aparelho, remova a bateria e coloque o aparelho em um local seguro.
- Não guarde o aparelho ao alcance das crianças.
- Certifique-se de que as ranhuras de ventilação do aparelho estejam livres de sujeira.
- As peças sobressalentes devem atender aos requisitos especificados pelo fabricante. Portanto, utilize apenas peças sobressalentes originais ou peças sobressalentes aprovadas pelo fabricante. Ao substituir, siga as instruções de instalação fornecidas e remova-o previamente Bateria.
- As reparações devem ser efectuadas apenas por um técnico qualificado ou por uma oficina especializada.

### **53. Instruções de segurança do carregador**

- Mantenha o carregador longe de chuva ou umidade. Permitir que água entre no carregador aumenta o risco de choque elétrico.
- Mantenha o carregador limpo. Existe risco de choque elétrico devido à contaminação.
- Verifique o carregador, o cabo e a ficha antes de cada utilização. Não use o carregador se notar algum dano. Não abra o carregador sozinho e mande-o reparar apenas por pessoal especializado qualificado e apenas com peças sobressalentes originais. Carregadores, cabos e fichas danificados aumentam o risco de choque eléctrico.
- Não coloque objetos sobre o carregador nem o coloque sobre superfícies macias. Existe risco de incêndio.
- Verifique sempre se a tensão da rede corresponde à tensão indicada na placa do carregador.
- Nunca utilize o carregador se o cabo, a ficha ou o próprio dispositivo estiverem danificados por influências externas. Leve o carregador à oficina especializada mais próxima.
- Em nenhuma circunstância abra o carregador. Em caso de avaria, leve-o a uma oficina especializada.

### **54. Instruções de segurança para baterias de íon-lítio**

- Não abra a bateria. Existe o risco de curto-circuito.
- Proteja a bateria do calor, por ex. B. também pela exposição constante à luz solar, fogo, água e umidade. Existe risco de explosão.
- Se a bateria for danificada ou usada incorretamente, poderão escapar vapores. Forneça ar fresco e consulte um médico se tiver algum sintoma. Os vapores podem irritar o trato respiratório.

- Se usado incorretamente, poderá vazar líquido da bateria. Evite contato com ele. Em caso de contato acidental, enxaguar com água. Se o líquido entrar em contato com seus olhos, procure atendimento médico adicional. O vazamento de fluido da bateria pode causar irritação na pele ou causar queimaduras.

- Use apenas baterias originais com a placa de identificação da sua ferramenta elétrica tensão especificada. Ao usar outras baterias, como imitações, baterias remanufaturadas ou baterias de terceiros, existe o risco de ferimentos e danos materiais devido à explosão das baterias.

- A tensão da bateria deve corresponder à tensão de carga da bateria do carregador. Caso contrário, existe risco de incêndio e explosão.

- Carregue as baterias apenas com carregadores recomendados pelo fabricante. Um carregador projetado para um tipo específico de bateria cria risco de incêndio quando usado com outras baterias.

- A bateria pode ser danificada por objetos pontiagudos, como pregos ou chaves de fenda, ou por força externa. Pode ocorrer um curto-circuito interno e a bateria pode queimar, fumegar, explodir ou superaquecer.

## 55. Apresentação



Figura 1: Podador de poste

1. Cabo com haste telescópica
2. Motor com motosserra
3. Capa protetora para motosserra

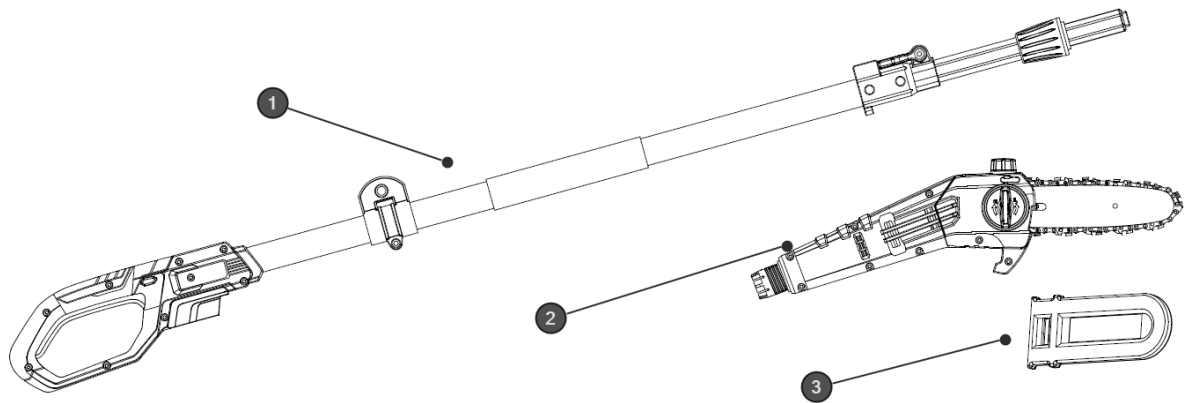

Figura 2: Para manutenção e cuidados

1. Vista lateral da motosserra
2. Motor, barra de motosserra incl.  
Roda tensora de corrente
3. Parafuso de ajuste de óleo da motosserra
4. Abertura do tanque de óleo de corrente (capacidade 65ml)



Figura 3: Desinstalação do motor com cabeça de corte da articulação telescópica para armazenamento ou transporte com economia de espaço.

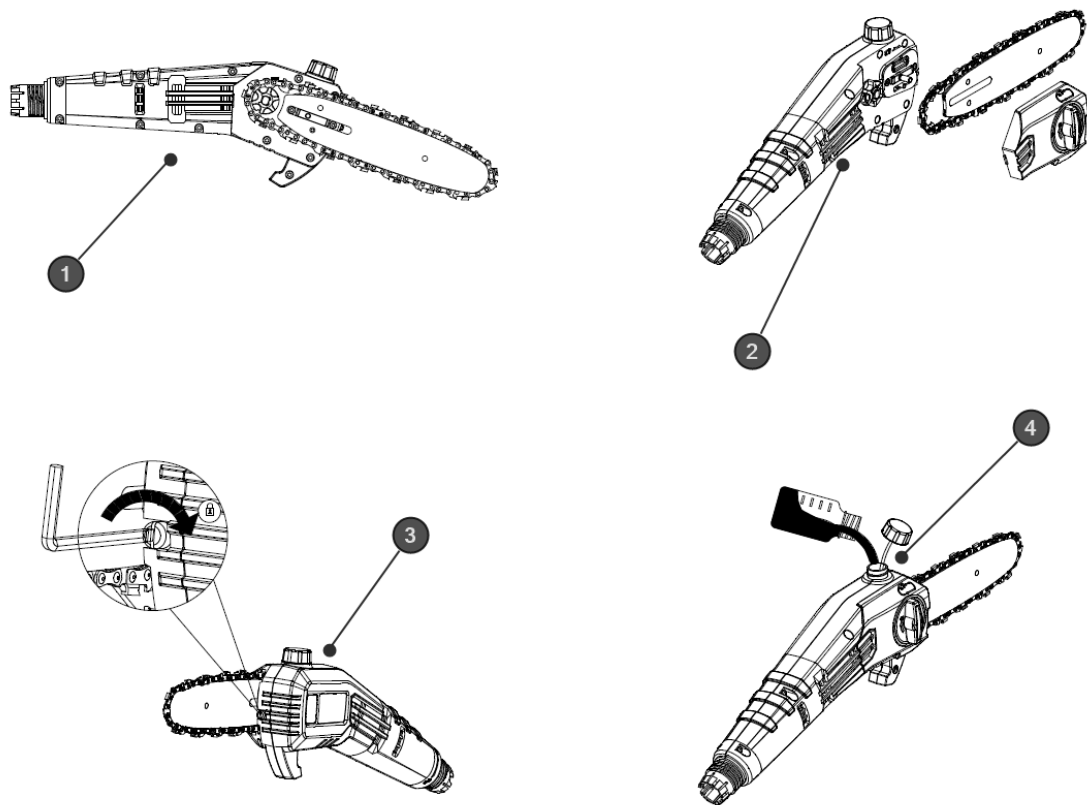

Figura 4: Instalação da bateria

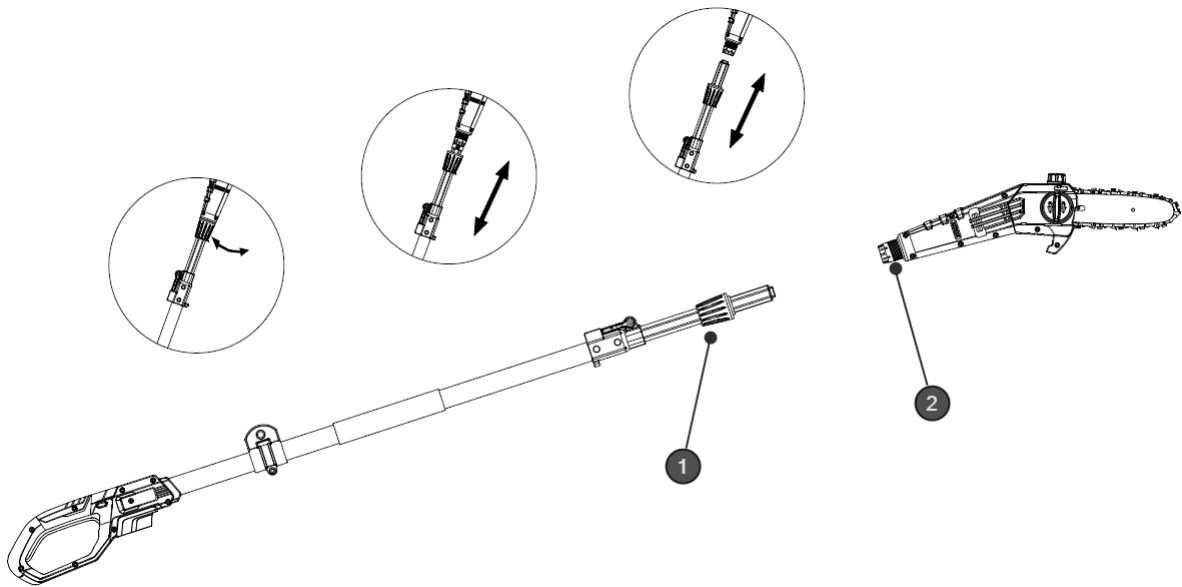

Figura 5: Extensão da área de trabalho em 70cm

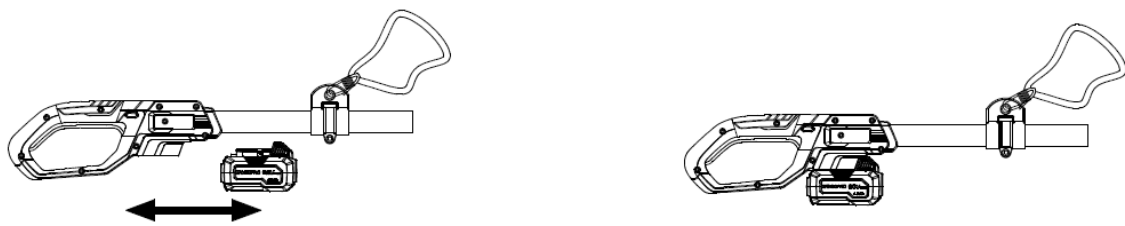

Figura 6: Botão de segurança e botão liga/desliga para usar o podador de postes

#### Ligar/desligar dispositivo

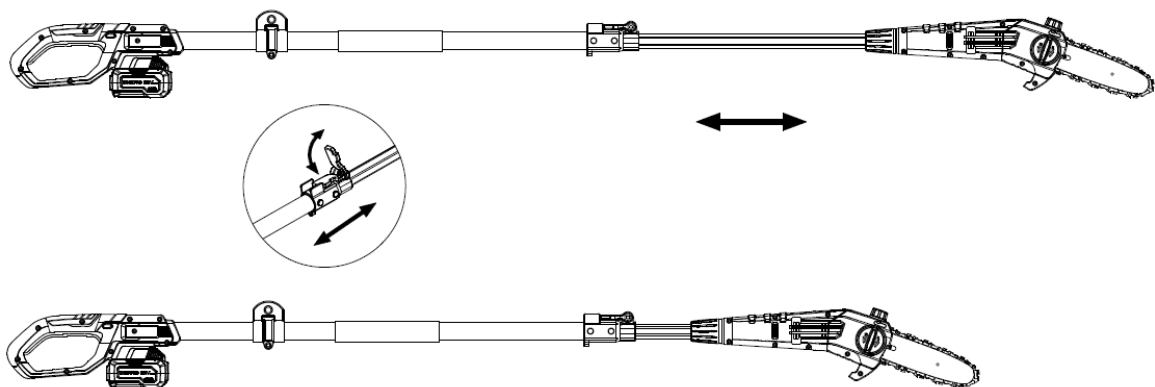
Insira a bateria no trilho fornecido. Em seguida pressione o botão de segurança (Figura 6, ponto 1) para o lado, só então você poderá acionar o botão liga/desliga (Figura 6, ponto 2). O dispositivo agora é iniciado. Se você soltar o botão liga/desliga, o dispositivo para de funcionar. Atenção: A ferramenta de corte ainda pode funcionar ligeiramente.

### 56. Notas de trabalho

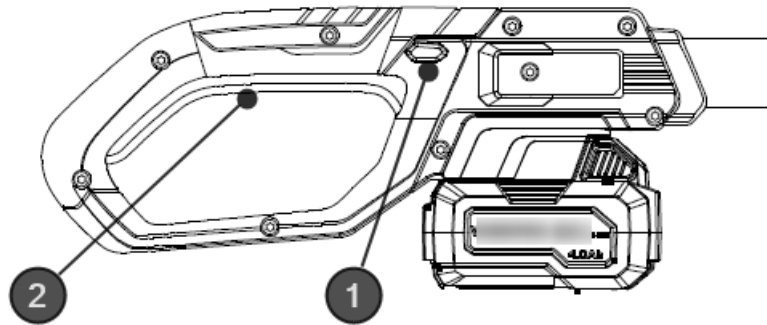
- Procure na área de trabalho e remova objetos perturbadores.
- Verifique a segurança do dispositivo antes de iniciar o trabalho.
- Pegue o aparelho com as duas mãos.
- Ligue o podador antes de começar a cortar.
- Aplique pressão uniforme no dispositivo, mas não com força excessiva.
- **Atenção: risco de ferimentos! Utilize** o podador de vara apenas até um ângulo máximo de 60°. Nunca serre um galho diretamente acima de sua cabeça!

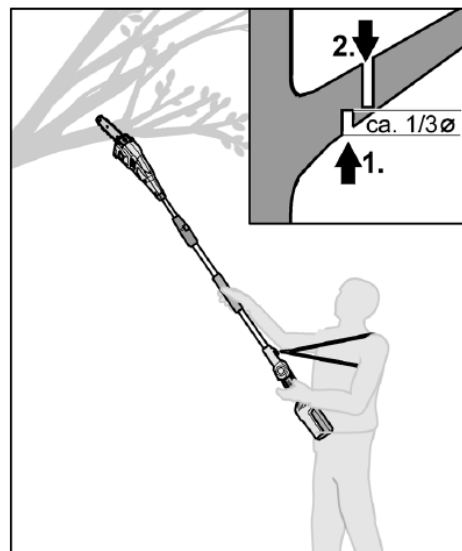
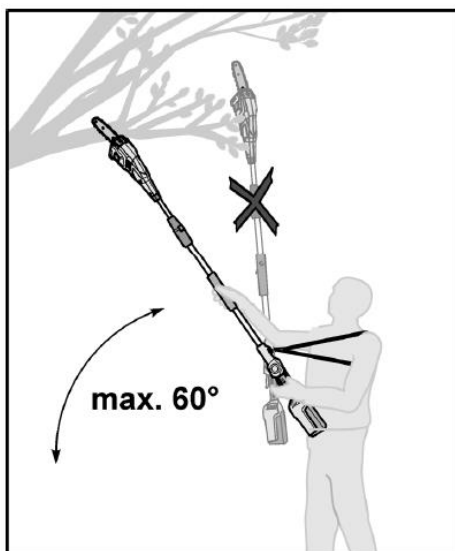

- Comece pela parte inferior do tronco e vá subindo.
- Para um corte limpo, os galhos grossos devem ser serrados em 2 etapas:
  - Serre o galho de baixo para cima até 1/3 do diâmetro do galho (veja a ilustração direita, ponto 1).
  - Corte o galho um pouco mais para fora, de cima para baixo (veja o ponto 2 da ilustração à direita).
- Corte galhos mais longos, pedaço por pedaço.
- Ao desgalar troncos deitados, corte sempre primeiro os galhos que se projetam livremente no ar. Corte os galhos de suporte apenas depois que o tronco tiver sido cortado em pedaços.
- **Atenção: risco de ferimentos!** Galhos que estão apoiados ou sob tensão podem prender a corrente da serra na madeira.

### 57. Manutenção e cuidados

**Atenção: retire a bateria do aparelho antes de realizar qualquer trabalho na ferramenta elétrica.**

**Dentes cortantes afiados → Use luvas de proteção!**

**Não use água ou agentes de limpeza líquidos.**

- Limpe o podador com um pano seco após cada utilização ou com uma escova se estiver muito sujo.
- Nunca pulverize o aparelho com água.
- Mantenha os contatos da bateria e do aparelho limpos e sem poeira.
  - Remova a cobertura da corrente e, em seguida, utilize uma escova macia para remover detritos da barra-guia, da corrente da serra, da roda dentada e da cobertura da corrente.
  - A corrente da serra não deve ceder, mas deve ficar no meio da barra da serra. Deixe 2-3 milímetros serem removidos da barra de serra.

## 58. Disposição



### AVISO UNG!

Inutilize ferramentas elétricas antigas antes de descartá-las:

- ferramentas elétricas operadas pela rede elétrica, removendo o plugue de conexão,
- ferramentas elétricas operadas por bateria removendo a bateria.



### Apenas para países da UE

Não jogue ferramentas elétricas no lixo doméstico! De acordo com a Diretiva Europeia 2012/19/CE sobre resíduos de equipamentos elétricos e eletrônicos e a sua implementação na legislação nacional, os equipamentos elétricos usados devem ser recolhidos separadamente e reciclados de forma ecológica. Recuperação de matérias-primas em vez de eliminação de resíduos. O dispositivo,



os acessórios e a embalagem devem ser reciclados de forma ecológica. As peças de plástico são marcadas para reciclagem seletiva.



### AVISO!

Não jogue baterias/pilhas recarregáveis no lixo doméstico, no fogo ou na água. Não abra baterias velhas. As pilhas/pilhas recarregáveis devem ser recolhidas, recicladas ou eliminadas de forma ecológica.

Apenas para países da UE: De acordo com a Diretiva 2006/66/CE, os acumuladores/baterias defeituosos ou usados devem ser reciclados.



### UM AVISO

Entre em contato com seu município/cidade para obter informações sobre as opções de descarte.



**Reciclagem crua materiais em vez de de eliminação de resíduos .**

## 59. Dados técnicos

### Podador de poste de bateria

Comprimento da espada	8"
Velocidade da corrente da serra	4m/s
capacidade Tanque de óleo	65ml
Nível máximo de potência sonora	90 ( LwA ) db
Gmessenner Nível de potência sonora	83 ( LpA ) dB
Peso ( sem bateria)	3,5kg
Tempo máximo de uso no completo Bateria 2Ah	aprox. 50 filiais ( em uma circunferência máxima de madeira de 60*60mm <sup>2</sup> )

## 60. Declaração CE de Conformidade / Declaração de Conformidade

Fabricante/Produtor FUXTEC GmbH

Kappstraße 69, 71083 Herrenberg Alemanha/Alemanha

Tel.: +49 (0)7032 95608 88

Fax: +49 (0)7032 95608 89

E-mail : [info@fuxtec.de](mailto:info@fuxtec.de)

Rede: [www.fuxtec.de](http://www.fuxtec.de)

**Designação / nome** Podador de poste / Serra de poste sem fio E 1 20 V

**Tipo / modelo**

**D06101700**

**Diretiva CE / CE diretiva** Diretiva MD : 2006/42 /CE

**Normas aplicadas/ aplicáveis padrões**

EN 62841-1:2015

EN ISO 12100:2010

EN 62841-4-2:2019

EN ISO 11680-1:2011

Declaramos que a máquina acima mencionada se deve a Seu Design na versão que comercializamos básico Requisitos de segurança e saúde dos listados Directiva CE são equivalentes a.

Declaramos que a máquina acima mencionada atende aos requisitos essencial requisitos de segurança e saúde das diretivas da CE acima mencionadas. Qualquer manipulação ou alteração da máquina não sendo explicitamente autorizado por nós antecipadamente torna este documento nulo e vazio.

Armazenamento de documentos técnicos: FUXTEC GmbH • Kappstraße 69 • 71083 Herrenberg • Alemanha, T. Gumprecht , Gerenciamento

Herrenberg, 7 de janeiro de 2020



Tim Gumprecht FUXTEC GmbH KAPPSTRASSE 69  
71083 HERRENBERG ALEMANHA

## NEDERLANDSE VERSIE

### 61. Introductie en veiligheid

Laat nooit kinderen of iemand die niet bekend is met deze instructies het tuingereedschap gebruiken. Er moet toezicht worden gehouden op kinderen om ervoor te zorgen dat ze niet met het apparaat spelen.

#### **Beoogd gebruik**

Dit apparaat is uitsluitend bedoeld voor de verzorging van bomen en struiken in privéruimtes. Het is niet geschikt voor het kappen van bomen, het zagen van kunststof, metselwerk of bouwmaterialen die niet van hout zijn.

Het apparaat voldoet aan de instructies in deze gebruiksaanwijzing de verstrekte beschrijvingen en veiligheidsinstructies te gebruiken. Elk ander gebruik is niet bedoeld. Bij onjuist gebruik vervalt de garantie en wijst de fabrikant elke verantwoordelijkheid af. De gebruiker is aansprakelijk voor eventuele schade aan derden en hun eigendommen. Gebruik het apparaat uitsluitend in de door de fabrikant gespecificeerde en geleverde technische staat. Eigenmachtige wijzigingen aan het apparaat sluiten de aansprakelijkheid van de fabrikant voor eventuele daaruit voortvloeiende schade uit.

#### **Algemene veiligheidsinstructies voor elektrisch gereedschap**

##### **WAARSCHUWING!**

Lees alle veiligheidswaarschuwingen en instructies. Het niet opvolgen van de veiligheidswaarschuwingen en -instructies kan leiden tot elektrische schokken, brand en/of ernstig letsel.

Bewaar alle veiligheidswaarschuwingen en instructies voor toekomstig gebruik.

De term elektrisch gereedschap die in de veiligheidsinstructies wordt gebruikt, verwijst naar elektrisch gereedschap op netvoeding (met netsnoer) en elektrisch gereedschap op batterijen (zonder netsnoer).

#### **Werkzekerheid**

- Houd uw werkplek schoon en goed verlicht. Rommel of onverlichte werkplekken kunnen tot ongelukken leiden.

- Werk niet met het elektrische gereedschap in een explosieve omgeving die brandbare vloeistoffen, gassen of stof bevat. Elektrisch gereedschap produceert vonken die het stof of de dampen kunnen doen ontbranden.

- Houd kinderen en andere mensen uit de buurt tijdens het gebruik van het elektrische gereedschap. Als u afgeleid raakt, kunt u de controle over het apparaat verliezen.

#### **Elektrische veiligheid**

- De aansluitstekker van het elektrische gereedschap moet in het stopcontact passen. De stekker mag op geen enkele manier worden gewijzigd. Gebruik geen adapterstekkers met geaard elektrisch gereedschap. Ongewijzigde stekkers en bijpassende stopcontacten verminderen dit risico op elektrische schokken.

- Vermijd fysiek contact met geaarde oppervlakken zoals leidingen, verwarmingstoestellen, fornuizen en koelkasten. Er is een verhoogd risico op een elektrische schok als uw lichaam geaard is.

- Houd elektrisch gereedschap uit de buurt van regen of vocht. Als er water in een elektrisch gereedschap terechtkomt, vergroot dit het risico op een elektrische schok.
- Gebruik het snoer niet voor andere doeleinden om het elektrisch gereedschap te dragen, op te hangen of om de stekker uit het stopcontact te halen. Houd de kabel uit de buurt van hitte, olie, scherpe randen of bewegende delen. Beschadigde of verwarde kabels vergroten het risico op een elektrische schok.
- Wanneer u buitenshuis met elektrisch gereedschap werkt, gebruik dan alleen verlengkabels die geschikt zijn voor gebruik buitenshuis. De toepassing van één voor buitengebruik  
Het gebruik van een geschikt verlengsnoer vermindert het risico op een elektrische schok.
- Wanneer u buitenshuis met elektrisch gereedschap werkt, gebruik dan alleen verlengkabels die geschikt zijn voor gebruik buitenshuis. De toepassing van één voor buitengebruik  
Het gebruik van een geschikt verlengsnoer vermindert het risico op een elektrische schok.

### **Veiligheid van mensen**

- Wees oplettend, let op wat u doet en ga verstandig te werk met elektrisch gereedschap. Gebruik geen elektrisch gereedschap als u moe bent of onder invloed bent van drugs, alcohol of medicijnen. Een moment van onoplettendheid tijdens het gebruik van het elektrische gereedschap kan tot ernstig letsel leiden.
- Draag altijd persoonlijke beschermingsmiddelen en een veiligheidsbril. Het dragen van persoonlijke beschermingsmiddelen, zoals een stofmasker, antislipveiligheidsschoenen, veiligheidshelm of gehoorbescherming, afhankelijk van de situatie vermindert, afhankelijk van het type en gebruik van het elektrische gereedschap, het risico op verwondingen.
- Voorkom onbedoeld opstarten. Zorg ervoor dat het elektrische gereedschap is uitgeschakeld voordat u het op de voeding en/of accu aansluit, oppakt of draagt. Als u uw vinger vasthoudt terwijl u het elektrisch gereedschap draagt op de schakelaar of het aansluiten van het apparaat op het lichtnet terwijl het is ingeschakeld, kan dit tot ongelukken leiden.
- Verwijder alle afstelgereedschappen of sleutels voordat u het elektrisch gereedschap inschakelt. Een gereedschap of sleutel die zich in een roterend deel van het apparaat bevindt, kan schade veroorzaken tot blessures leiden.
- Vermijd een abnormale houding. Houd het veilig  
Blijf te allen tijde in evenwicht. Hierdoor heeft u in onverwachte situaties een betere controle over het elektrisch gereedschap.
- Draag geschikte kleding. Draag geen losse kleding of sieraden. Houd haar, kleding en handschoenen uit de buurt van bewegende delen. Losse kleding, sieraden of lang haar kunnen vast komen te zitten in bewegende delen.

### **Gebruik en omgang met het elektrisch gereedschap**

- Overbelast het apparaat niet. Gebruik voor uw werk het aangewezen elektrische gereedschap. Met het juiste elektrische gereedschap kunt u binnen het aangegeven prestatiebereik beter en veiliger werken.

- Gebruik geen elektrisch gereedschap waarvan de schakelaar defect is. Elektrisch gereedschap dat niet meer kan worden in- of uitgeschakeld, is gevaarlijk en moet worden gerepareerd.

- Koppel het apparaat los en/of verwijder de batterij voordat u aanpassingen aan het apparaat uitvoert, accessoires verwisselt of het apparaat opbergt. Deze voorzorgsmaatregel voorkomt dat het elektrisch gereedschap onbedoeld wordt gestart.

- Bewaar ongebruikt elektrisch gereedschap buiten het bereik van kinderen. Laat niemand het apparaat gebruiken die niet bekend is met het apparaat of met deze instructies heb niet gelezen. Elektrisch gereedschap is gevaarlijk als het door onervaren mensen wordt gebruikt.

- Onderhoud elektrisch gereedschap zorgvuldig. Controleer of bewegende delen goed werken en niet vastlopen, of onderdelen zodanig kapot of beschadigd zijn dat de werking van de elektrisch gereedschap is beschadigd. Laat beschadigde onderdelen repareren voordat u het apparaat gebruikt. Veel ongelukken worden veroorzaakt door slecht onderhouden elektrisch gereedschap.

- Houd snijgereedschap scherp en schoon. Zorgvuldig onderhouden snijgereedschappen met scherpe snijkanten lopen minder snel vast en zijn lichter leiden.

- Gebruik elektrisch gereedschap, accessoires, toepassingsgereedschappen enz. volgens deze instructies. Houd rekening met de werkomstandigheden en de uit te voeren activiteit. Het gebruik van elektrisch gereedschap voor andere dan de beoogde toepassingen kan resulteren in leiden tot gevaarlijke situaties.

### **Gebruik en omgang met het accugereedschap**

- Laad de batterijen alleen op met opladers die door de fabrikant worden aanbevolen. Een oplader die voor een specifiek type accu is ontworpen, veroorzaakt brandgevaar bij gebruik met andere accu's.

- Gebruik in elektrisch gereedschap alleen de daarvoor bestemde accu's. Het gebruik van andere batterijen kan leiden tot letsel en brandgevaar.

- Houd de ongebruikte batterij uit de buurt van paperclips, munten, sleutels, spijkers, schroeven of andere kleine metalen voorwerpen die overbrugging van de contacten kunnen veroorzaken. Een kortsluiting tussen de batterijcontacten kan brandwonden of resulteren in brand.

- Bij verkeerd gebruik kan er vloeistof uit de batterij lekken. Vermijd contact ermee. In geval van accidenteel contact, afspoelen met water. Als de vloeistof in uw ogen terechtkomt, dient u aanvullende medische hulp in te roepen. Lekkende batterijvloeistof kan huidirritatie veroorzaken of brandwonden veroorzaken.

## 62. Algemene veiligheidsinstructies

- Lees voor uw veiligheid en de veiligheid van anderen deze gebruiksaanwijzing en de bijbehorende veiligheidsinstructies voordat u het apparaat gebruikt. Bewaar de gebruiksaanwijzing en bewaar uw veiligheidsinstructies veilig voor later gebruik elk gebruik bij de hand.
- Geef bij verandering van eigenaar de gebruiksaanwijzing mee met het apparaat.
- Personen die het apparaat bedienen mogen niet onder invloed zijn van bedwelmende middelen (bijvoorbeeld alcohol, drugs of medicijnen).
- Bedien het apparaat uitsluitend op de door de fabrikant voorgeschreven en geleverde wijze technische staat. Eigenmachtige wijzigingen aan het apparaat sluiten de aansprakelijkheid van de fabrikant voor eventuele daaruit voortvloeiende schade uit.
- Gebruik het apparaat alleen bij daglicht of bij goed kunstlicht.
- Gebruik het apparaat alleen bij droge weersomstandigheden. Houd het uit de buurt van regen of nat. Als er water in het apparaat komt, vergroot het risico op een elektrische schok.
- Schakel het apparaat uit en verwijder de batterij onder de volgende omstandigheden:
  - ♦als het apparaat onbeheerd wordt achtergelaten;
  - ♦voordat u het apparaat controleert, schoonmaakt of andere werkzaamheden uitvoert;
  - ♦als het apparaat overmatig begint te trillen.

### Voor gebruik

- Maak uzelf, voordat u met de werkzaamheden begint, vertrouwd met de hoogsnoeier en zijn functies en bedieningselementen.
- Controleer het apparaat vóór gebruik en na een botsing op tekenen van slijtage of beschadiging.
- Gebruik geen apparaat waarvan de schakelaar defect is en niet meer kan worden in- of uitgeschakeld.
- Controleer of alle moeren, bouten en schroeven goed vastzitten om er zeker van te zijn dat het apparaat veilig werkt.
- Gebruik nooit een apparaat met beschadigde of ontbrekende onderdelen. Laat ze repareren of eventueel vervangen door een gekwalificeerde specialist of gespecialiseerde werkplaats.
- Draag bij werkzaamheden met of aan het apparaat altijd stevige schoenen, een lange broek en de juiste persoonlijke beschermingsmiddelen (veiligheidsbril, gehoorbescherming, antislip werkhandschoenen etc.). Het dragen van persoonlijke beschermingsmiddelen vermindert het risico op letsel.
- Draag geen sieraden of losse kleding die door de hoogsnoeier gegrepen zou kunnen worden . Houd lang haar uit de buurt van het knipelement.

- Verwijder eventuele afstelgereedschappen of sleutels voordat u de hoogsnoeier inschakelt . Een gereedschap of sleutel die zich in een bewegend onderdeel van het apparaat bevindt, kan letsel veroorzaken.

- Zorg ervoor dat de ketting voldoende gesmeerd is. Als de kettingzaag niet voldoende wordt gesmeerd, zal deze hoogstwaarschijnlijk beschadigd raken of barsten.

#### **Wanneer ingezet**

- Gebruik het apparaat niet als er mensen (vooral kinderen) of dieren in de directe omgeving zijn.

- Stop met werken als u merkt dat er mensen (vooral kinderen) of huisdieren in de buurt zijn.

hoogsnoeier aanzet .

- Vermijd een abnormale houding. Houd het veilig

Blijf te allen tijde in evenwicht. Hierdoor heb je de hoogsnoeier beter onder controle in onverwachte situaties en op bijzonder hellende terreinen.

- Werk niet met de hoogsnoeier in een explosieve omgeving die brandbare vloeistoffen, gasen of stof bevat. De hoogsnoeier kan vonken produceren die het stof of de dampen kunnen doen ontbranden.

- Wees extra voorzichtig als u achteruit loopt. Er bestaat gevaar voor struikelen!

- Loop alleen stapvoets.

- Laat het apparaat bij werkonderbreking nooit onbeheerd achter en berg het op een veilige plaats op.

- Houd alle lichaamsdelen uit de buurt van de kettingzaag. Probeer niet het maaisel te verwijderen of het te snijden materiaal vast te houden terwijl het mes draait. Verwijder alles wat vastzit. Snij alleen materiaal als het apparaat uitgeschakeld is. Een moment van onoplettendheid tijdens het gebruik van de hoogsnoeier kan tot ernstig letsel leiden.

- Draag de hoogsnoeier aan het handvat terwijl het mes stilstaat. Verwijder altijd de batterij wanneer u het apparaat transporteert of opbergt. Behandel het apparaat voorzichtig om het risico op letsel door de kettingzaag te verminderen.

- Houd het elektrische gereedschap alleen vast aan de geïsoleerde grijpvlakken, omdat de kettingzaag in contact kan komen met verborgen stroomleidingen. Het contact van de zaag. Het gebruik van een spanningvoerende kabel kan metalen delen van het apparaat onder spanning zetten en een elektrische schok veroorzaken.

- Zorg er tijdens het snijproces voor dat er geen mensen (vooral kinderen) of dieren in de werkomgeving aanwezig zijn.

- Wanneer de zaag draait, houd dan alle lichaamsdelen uit de buurt van de zaagketting. Zorg ervoor dat de zaagketting niets raakt voordat u de zaag start. Bij het werken met een hoogsnoeier kan een

moment van onzorgvuldigheid ertoe leiden dat kleding of lichaamsdelen bekneld raken in de zaagketting.

- Draag een veiligheidsbril en gehoorbescherming. Aanvullende beschermingsmiddelen voor hoofd, handen, benen en voeten worden aanbevolen. Passende beschermende kleding vermindert het risico op letsel door rondvliegende spanen en onbedoeld contact met de zaagketting.
- Werk niet met de hoogsnoeier aan een boom. Bij het werken aan een boom bestaat er gevaar voor letsel.
- Gebruik het apparaat alleen bij droge weersomstandigheden. Houd het uit de buurt van regen of nat.
- Zorg er altijd voor dat u stevig staat en gebruik de hoogsnoeier alleen als u op een stevige, veilige en vlakke ondergrond staat. Gladde oppervlakken of onstabiele oppervlakken, zoals op een ladder, kunnen leiden tot verlies van evenwicht of controle over de hoogsnoeier .
- Zorg ervoor dat de kettingzaag tijdens het gebruik niet in contact komt met de grond of andere voorwerpen.
- Als u een tak afsnijdt die onder spanning staat, verwacht dan dat deze terugveert. Als de spanning in de houtvezels wegvalt, kan de gespannen tak de bediener raken en/of de hoogsnoeier uit de macht halen.
- Wees bijzonder voorzichtig bij het maaien van ondergroei en jongen bomen. Het dunne materiaal kan vast komen te zitten in de zaagketting en u raken of uit balans brengen.
- Wacht tot het elektrische gereedschap stilstaat voordat u het neerlegt.
- Laat het apparaat bij werkonderbreking nooit onbeheerd achter en berg het op een veilige plaats op.
- Schakel de hoogsnoeier altijd uit als u hem naar een andere werkplek vervoert.
- Houd de hoogsnoeier nooit vast bij het snijblad.
- Draag de hoogsnoeier in uitgeschakelde toestand aan de voorste handgreep, met de zaagketting van uw lichaam af gericht. Bij transport of opslag van de hoogsnoeier altijd de beschermhoes aanbrengen. Zorgvuldig omgaan met de hoogsnoeier verkleint de kans op onbedoeld contact met draaiende zaagketting.
- Volg de instructies voor smering, kettingspanning en het vervangen van accessoires. Een niet goed gespannen of gesmeerde ketting kan breken of het risico op terugslag vergroten.
- Houd de handgrepen droog, schoon en vrij van olie en vet. Vette, olieachtige handgrepen zijn glad en veroorzaken controleverlies.

- Zag alleen hout. Gebruik de hoogsnoeier niet voor werkzaamheden waarvoor hij niet bedoeld is. Voorbeeld: Gebruik de hoogsnoeier niet voor het zagen van kunststof, metselwerk of niet-houten bouwmaterialen. Het gebruik van de hoogsnoeier voor andere werkzaamheden dan waarvoor deze is bedoeld, kan tot gevaarlijke situaties leiden.

- Bedien het apparaat uitsluitend op de door de fabrikant voorgeschreven en geleverde wijze technische staat. Eigenmachtige wijzigingen aan het apparaat sluiten de aansprakelijkheid van de fabrikant voor eventuele daaruit voortvloeiende schade uit.

- Reserveonderdelen moeten voldoen aan de door de fabrikant opgegeven eisen. Gebruik daarom alleen originele reserveonderdelen of door de fabrikant goedgekeurde reserveonderdelen. Volg bij het vervangen de meegeleverde installatie-instructies en verwijder vooraf de batterij.

- Laat reparaties uitsluitend uitvoeren door een gekwalificeerde specialist of een gespecialiseerde werkplaats.

#### **Oorzaken en voorkomen van een tegenslag**

Terugslag kan optreden als de punt van de zaagbalk een voorwerp raakt of als het hout buigt en de zaagketting vast komt te zitten in de zaagsnede. Contact met de punt van het zaagblad kan in sommige gevallen resulteren in een onverwachte achterwaartse reactie , waardoor het zaagblad naar boven en in de richting van de gebruiker zwaait.

Als de zaagketting vastloopt op de bovenrand van de zaagbalk, kan deze snel terug naar de gebruiker worden geduwd. Elk van deze reacties kan ertoe leiden dat u de controle over de zaag verliest en mogelijk ernstig letsel veroorzaakt. Vertrouw niet uitsluitend op de veiligheidsvoorzieningen die in de kettingzaag zijn ingebouwd. Als kettingzaaggebruiker

U moet verschillende maatregelen nemen om ongevallen en letsel te voorkomen om te kunnen werken.

Een terugslag is het gevolg van verkeerd of onjuist gebruik van het elektrisch gereedschap. Dit kan worden voorkomen door de juiste voorzorgsmaatregelen te nemen, zoals hieronder beschreven:

- Houd de hoogsnoeier met beide handen vast, waarbij uw duim en vingers de handgrepen van de hoogsnoeier omsluiten . Breng uw lichaam en armen in een positie waarin u de terugslagkrachten kunt weerstaan. Als passende maatregelen worden genomen, kan de bediener de terugslagkrachten beheersen. Laat de hoogsnoeier nooit los .

- Vermijd een abnormale houding. Dit voorkomt onbedoeld contact met de punt van het zaagblad en zorgt voor een betere controle over de kettingzaag in onverwachte situaties ingeschakeld.

- Gebruik altijd vervangende zaagbladen en zaagkettingen die door de fabrikant zijn gespecificeerd. Verkeerde vervangende zaagbladen en zaagkettingen kunnen kettingbreuk en/of terugslag veroorzaken.

- Volg de instructies van de fabrikant voor het slijpen en snijden  
Onderhoud van de zaagketting. Te lage dieptemeters vergroten de neiging tot terugslag.

### Na gebruik

- Schakel het apparaat uit, verwijder de batterij en plaats het apparaat op een veilige plaats.
  - Bewaar het apparaat niet binnen het bereik van kinderen.
  - Zorg ervoor dat de ventilatiesleuven van het apparaat vrij zijn van vuil.
  - Reserveonderdelen moeten voldoen aan de door de fabrikant opgegeven eisen. Gebruik daarom alleen originele reserveonderdelen of door de fabrikant goedgekeurde reserveonderdelen. Bij vervanging dient u de meegeleverde installatie-instructies te volgen en deze vooraf te verwijderen
- Batterij.
- Laat reparaties uitsluitend uitvoeren door een gekwalificeerde specialist of een gespecialiseerde werkplaats.

### 63. Veiligheidsinstructies voor de oplader

- Houd de oplader uit de buurt van regen of vocht. Als er water in de oplader komt, vergroot dit het risico op een elektrische schok.
- Houd de oplader schoon. Er bestaat gevaar voor een elektrische schok als gevolg van verontreiniging.
- Controleer voor elk gebruik de oplader, kabel en stekker. Gebruik de oplader niet als u schade opmerkt. Open de oplader niet zelf en laat deze uitsluitend door gekwalificeerd vakpersoneel en uitsluitend met originele reserveonderdelen repareren. Beschadigde opladers, kabels en stekkers vergroten het risico op een elektrische schok.
- Plaats geen voorwerpen op de oplader en plaats deze niet op zachte oppervlakken. Er bestaat brandgevaar.
- Controleer altijd of de netspanning overeenkomt met de spanning aangegeven op het typeplaatje van de lader.
- Gebruik de oplader nooit als de kabel, stekker of het apparaat zelf beschadigd is door invloeden van buitenaf. Breng de oplader naar de dichtstbijzijnde vakwerkplaats.
- Open in geen geval de oplader. Bij storingen naar een gespecialiseerde werkplaats brengen.

### 64. Veiligheidsinstructies voor Li-ion-batterijen

- Open de batterij niet. Er bestaat gevaar voor kortsluiting.
- Bescherm de accu tegen hitte, b.v. B. ook door constante blootstelling aan zonlicht, vuur, water en vocht. Er bestaat explosiegevaar.
- Als de batterij beschadigd is of verkeerd wordt gebruikt, kunnen er dampen vrijkomen. Zorg voor frisse lucht en raadpleeg een arts als u klachten heeft. De dampen kunnen de luchtwegen irriteren.

- Bij verkeerd gebruik kan er vloeistof uit de batterij lekken. Vermijd contact ermee. In geval van accidenteel contact, afspoelen met water. Als de vloeistof in uw ogen terechtkomt, dient u aanvullende medische hulp in te roepen. Lekkende batterijvloeistof kan huidirritatie veroorzaken of brandwonden veroorzaken.

- Gebruik alleen originele batterijen met het typeplaatje op uw elektrisch gereedschap gespecificeerde spanning. Bij gebruik van andere batterijen, zoals imitaties, gereviseerde batterijen of batterijen van derden, bestaat er gevaar voor letsel en materiële schade door exploderende batterijen.

- De accuspanning moet overeenkomen met de acculaadspanning van de lader. Anders bestaat er gevaar voor brand en explosie.

- Laad de batterijen alleen op met opladers die door de fabrikant worden aanbevolen. Een oplader die voor een specifiek type accu is ontworpen, veroorzaakt brandgevaar bij gebruik met andere accu's.

- De batterij kan beschadigd raken door scherpe voorwerpen zoals spijkers of schroevendraaiers of door kracht van buitenaf. Er kan een interne kortsluiting optreden en de batterij kan verbranden, roken, exploderen of oververhitten.

## 65. Presentatie

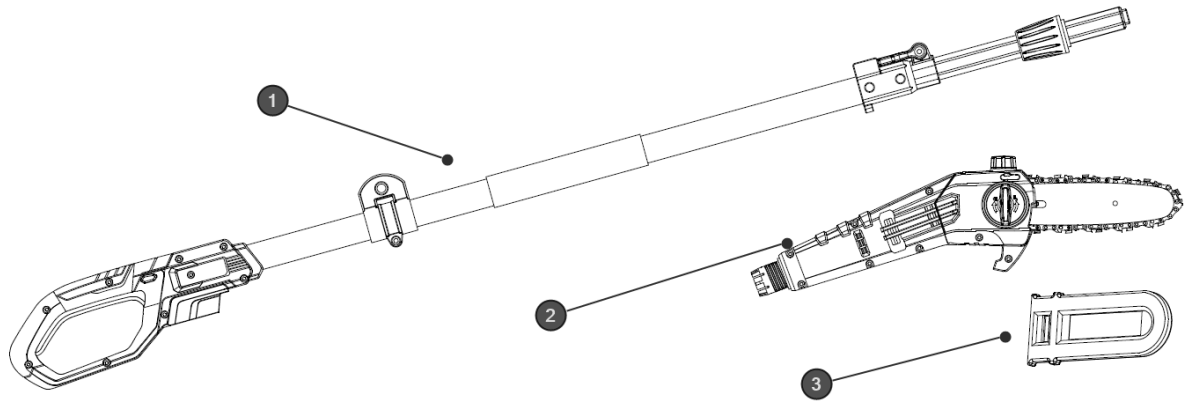

Figuur 1: Hoogsnoeier

1. Handgreep met telescoopstang
2. Motor met kettingzaag
3. Beschermhoes kettingzaag

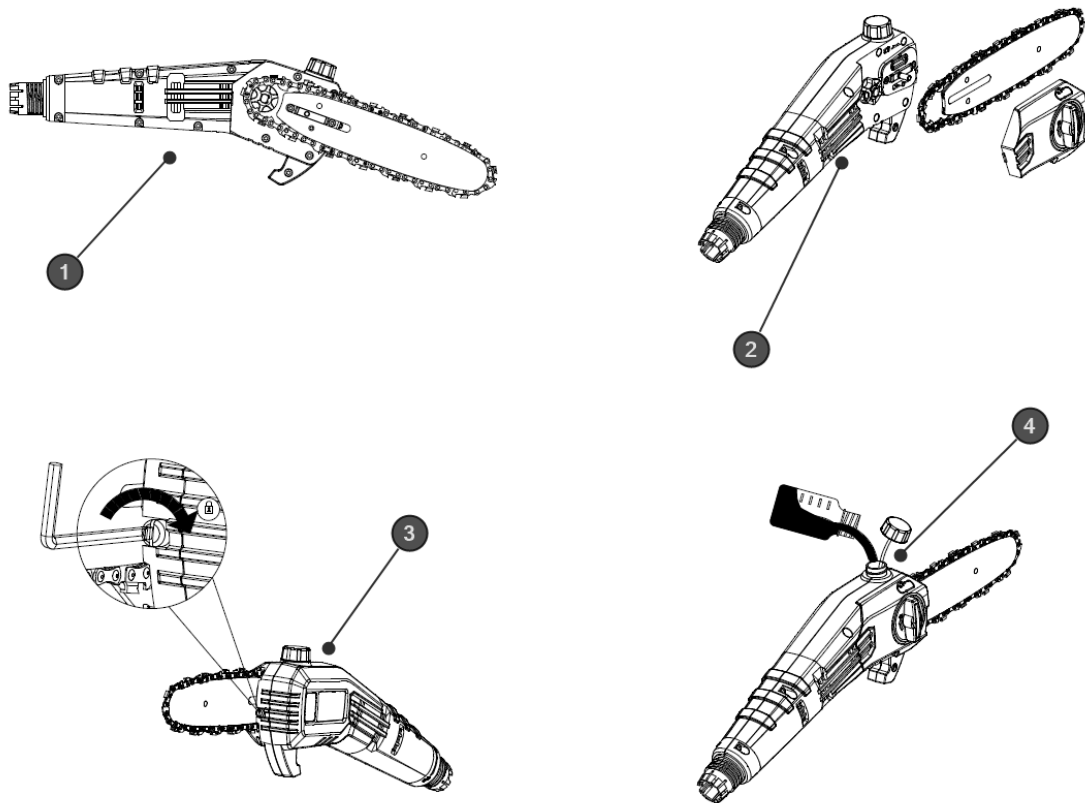

Figuur 2: Voor onderhoud en verzorging

1. Zijaanzicht van de kettingzaag
2. Motor, kettingzaagblad incl. ketting en zijkap incl. Kettingspanwiel
3. Stelschroef voor kettingzaagolie
4. Opening van de tank voor kettingolie (inhoud 65 ml)

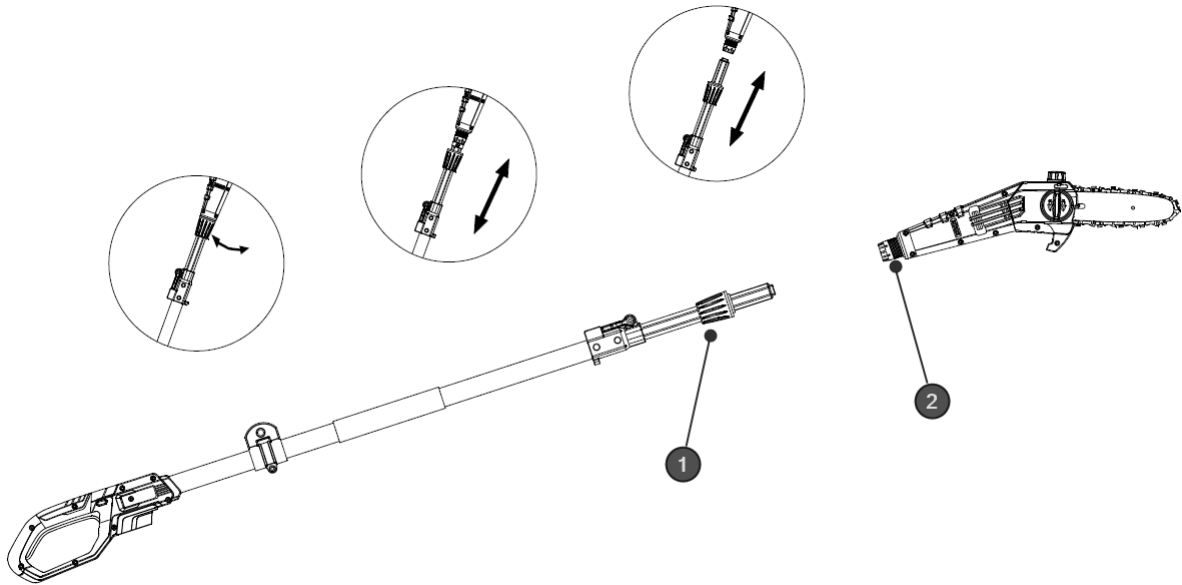

Figuur 3: De motor met snijkop van het telescoopstangenstelsel verwijderen voor ruimtebesparende opslag of transport.

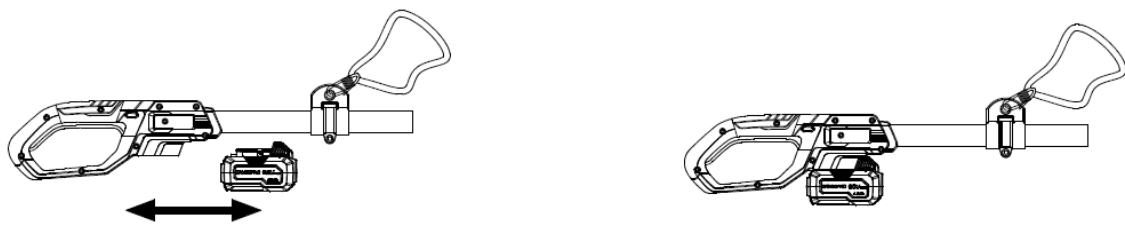

Figuur 4: Installatie van de batterij

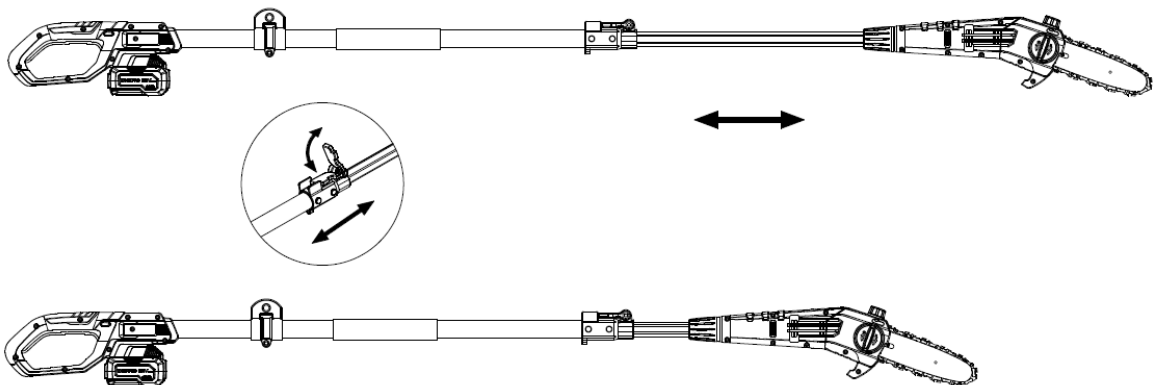

Figuur 5: Uitbreiding van het werkgebied met 70 cm

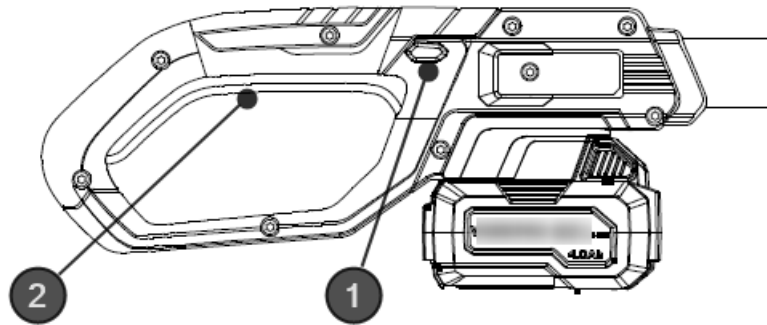

Figuur 6: Beveiligingsknop en aan/uit-schakelaar voor gebruik van de hoogsnoeier

#### Apparaat in-/uitschakelen

Plaats de batterij in de daarvoor bestemde rail. Druk vervolgens de veiligheidsknop (Figuur 6, punt 1) opzij, pas dan kunt u de aan/uit-schakelaar bedienen (Figuur 6, punt 2). Het apparaat start nu. Als u de aan/uit-schakelaar loslaat, werkt het apparaat niet meer. Let op: Snijgereedschap kan nog iets uitlopen.

#### 66. Werknotities

- Doorzoek het werkgebied en verwijder storende voorwerpen.
- Controleer de veiligheid van het apparaat voordat u met de werkzaamheden begint.
- Neem het apparaat met beide handen vast.
- Schakel de hoogsnoeier in voordat u gaat snoeien.
- Oefen gelijkmatige druk uit op het apparaat, maar niet met overmatige kracht.
- **Let op: risico op letsel! Gebruik** de hoogsnoeier uitsluitend tot een maximale hoek van 60°. Zaag nooit een tak vlak boven je hoofd af!

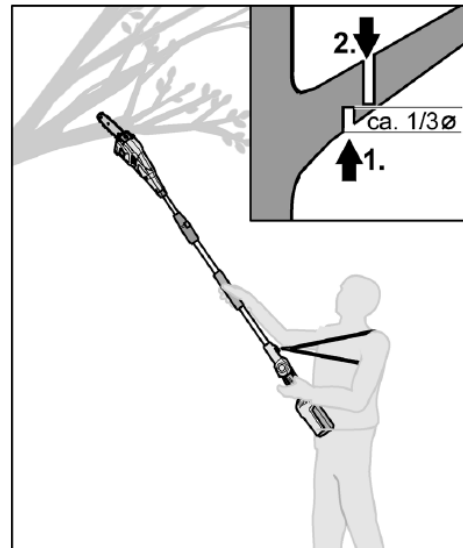
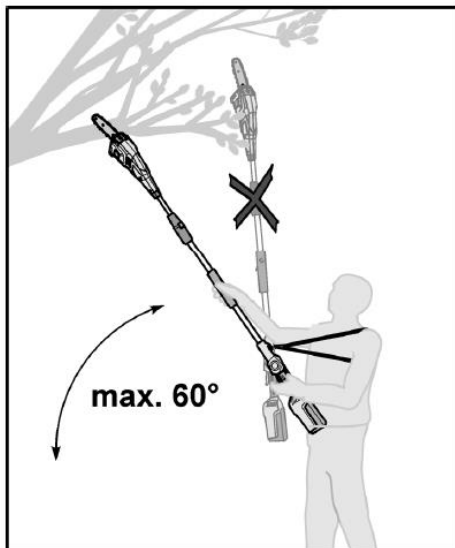

- Begin onderaan de stam en werk naar boven.
- Voor een zuivere snede moeten dikke takken in 2 stappen worden gezaagd:
  - Zaag de tak van onder naar boven af tot 1/3 van de takdiameter (zie rechter afbeelding punt 1).
  - Zaag de tak iets verder uit van boven naar beneden (zie rechter afbeelding punt 2).
- Zaag langere takken stuk voor stuk af.
- Bij het afspitten van liggende stammen altijd eerst de takken afzagen die vrij de lucht in steken. Snijd de ondersteunende takken pas af als de stam in lengtes is afgesneden.
- **Let op: risico op letsel!** Takken die rusten of onder spanning staan, kunnen de zaagketting in het hout vastlopen.

### 67. Onderhoud en verzorging

**Let op: verwijder de accu uit het apparaat voordat u werkzaamheden aan het elektrische gereedschap uitvoert.**

**Scherpe snijtanden Draag → beschermende handschoenen!**

**Gebruik geen water of vloeibare schoonmaakmiddelen.**

- Maak de hoogsnoeier na elk gebruik schoon met een droge doek of met een borstel als deze erg vuil is.
- Spuit het apparaat nooit met water af.
- Houd de contacten van de batterij en het apparaat schoon en stofvrij.
- Verwijder de kettingkap en gebruik vervolgens een zachte borstel om vuil van het zaagblad, de zaagketting, het tandwiel en de kettingkap te verwijderen.
- De zaagketting mag niet doorhangen, maar moet zich in het midden van de zaagbalk bevinden. Laat 2-3 millimeter van de zaagbalk verwijderd worden.

## 68. Beschikbaarheid



### WAARSCHUW UNG!

Maak oud elektrisch gereedschap onbruikbaar voordat u het weggooit:

- elektrisch gereedschap dat op het elektriciteitsnet werkt door de aansluitstekker te verwijderen,
- elektrisch gereedschap dat op batterijen werkt, door de batterij te verwijderen.



### Alleen voor EU-landen

Gooi elektrisch gereedschap niet bij het huisvuil! Volgens de Europese Richtlijn 2012/19/EG betreffende afgedankte elektrische en elektronische apparatuur en de implementatie ervan in de nationale wetgeving, moet gebruikte elektrische apparatuur gescheiden worden ingezameld en op een milieuvriendelijke manier worden gerecycled. Terugwinning van grondstoffen in plaats van afvalverwerking. Het apparaat, de accessoires en de verpakking moeten op een milieuvriendelijke manier worden gerecycled. Plastic onderdelen zijn gemarkeerd voor gesorteerde recycling.



### WAARSCHUWING!

Gooi oplaadbare batterijen/batterijen niet in het huishoudelijk afval, in het vuur of in het water. Open geen oude batterijen. Oplaadbare batterijen/batterijen moeten op een milieuvriendelijke manier worden ingezameld, gerecycled of weggegooid.

Alleen voor EU-landen: Volgens Richtlijn 2006/66/EG moeten defecte of gebruikte accu's/batterijen worden gerecycled.



### EEN OPMERKING

Voor informatie over de afvoermogelijkheden kunt u contact opnemen met uw gemeente/stad.



**Ruw recycleren materialen in plaats van van afvalverwerking .**

## 69. Technische gegevens

### Accu hoogsnoeier

Lengte zwaard	8"
Snelheid van de zaagketting	4 m/sec
capaciteit Olietank	65 ml
Max. geluidsvermogenniveau	90 ( LwA ) db
Gmesser Geluidsvermogensniveau	83 ( LpA ) db
Gewicht ( zonder batterij)	3,5 kg
Max. gebruikstijd bij vol 2Ah-batterij	ca. 50 vestigingen ( bij een max. omtrek van 60*60mm <sup>2</sup> hout)

## 70. EG-conformiteitsverklaring / Verklaring van Overeenstemming

Fabrikant/producent FUXTEC GmbH

Kappstraße 69, 71083 Herrenberg Duitsland/Duitsland

Tel.: +49 (0)7032 95608 88

Fax: +49 (0)7032 95608 89

E-mail : [info@fuxtec.de](mailto:info@fuxtec.de)

Web: [www.fuxtec.de](http://www.fuxtec.de)

**Aanduiding / naam** Hoogsnoeier / E 1 20 V accu- stokzaag

**Type / model** D06101700

**EG-richtlijn / EG richtlijn MD- richtlijn** : 2006 / 42 /EG

**Toegepaste normen / van toepassing normen**

EN 62841-1:2015

EN ISO 12100:2010

EN 62841-4-2:2019

EN ISO 11680-1:2011

Hierbij verklaren wij dat de bovengenoemde machine te wijten is aan De jouwe Ontwerp in de versie die wij op de markt hebben gebracht eenvoudig Veiligheids- en gezondheidseisen van de genoemde personen EG-richtlijn zijn gelijkwaardig aan.

Hierbij verklaren wij dat de bovengenoemde machine voldoet aan de essentieel veiligheids- en gezondheidseisen van de bovengenoemde EG-richtlijnen. Elk manipulatie of verandering van de machine is niet expliciet geautoriseerd door ons maakt dit document bij voorbaat nietig en leegte.

Opslag van technische documenten: FUXTEC GmbH • Kappstraße 69 • 71083 Herrenberg • Duitsland, T. Gumprecht , Beheer

Herrenberg, 7 januari 2020



Tim Gumprecht FUXTEC GmbH KAPPSTRASSE 69  
71083 HERRENBERG DUISLAND

## SVENSK VERSION

### 71. Introduktion och säkerhet

Låt aldrig barn eller någon som inte känner till dessa instruktioner använda trädgårdsredskapet. Barn bör övervakas för att säkerställa att de inte leker med enheten.

#### **Avsedd användning**

Denna enhet är uteslutande avsedd för vård av träd och buskar i privata områden. Den är inte lämplig för att fälla träd, såga plast, murverk eller byggmaterial som inte är gjorda av trä.

Enheten är i enlighet med instruktionerna i denna bruksanvisning att använda beskrivningarna och säkerhetsinstruktionerna som tillhandahålls. Någon annan användning är inte avsedd. Felaktig användning upphäver garantin och tillverkaren frånsäger sig allt ansvar. Användaren är ansvarig för eventuella skador på tredje part och deras egendom. Använd endast enheten i det tekniska skick som specificerats och levererats av tillverkaren. Otillåtna ändringar av enheten utesluter tillverkaren från ansvar för eventuella skador.

#### **Allmänna säkerhetsanvisningar för elverktyg**

##### **WARNING!**

Läs alla säkerhetsvarningar och instruktioner. Underlåtenhet att följa säkerhetsvarningar och instruktioner kan resultera i elektriska stötar, brand och/eller allvarliga skador.

Spara alla säkerhetsvarningar och instruktioner för framtida referens.

Termen elverktyg som används i säkerhetsinstruktionerna avser nätdrivna elverktyg (med nätsladd) och batteridrivna elverktyg (utan nätsladd).

#### **Anställningsskydd**

- Håll ditt arbetsområde rent och väl upplyst. Skräp eller obelysta arbetsområden kan leda till olyckor.

- Arbeta inte med elverktyget i en explosiv miljö som innehåller brandfarliga vätskor, gaser eller damm. Elverktyg producerar gnistor som kan antända damm eller ångor.

- Håll barn och andra människor borta när du använder elverktyget. Om du blir distraherad kan du tappa kontrollen över enheten.

#### **Elsäkerhet**

- Elverktygets anslutningskontakt måste passa i uttaget. Kontakten får inte modifieras på något sätt. Använd inte adapterkontakter med jordade elverktyg. Oförändrade stickproppar och matchande uttag minskar detta

Risk för elektriska stötar.

- Undvik fysisk kontakt med jordade ytor som rör, värmare, spisar och kylskåp. Det finns en ökad risk för elektriska stötar när din kropp är jordad.

- Håll elverktyg borta från regn eller fukt. Att tillåta vatten att komma in i ett elverktyg ökar risken för elektriska stötar.

- Använd inte kabeln för andra ändamål för att bära elverktyget, hänga upp det eller dra ut kontakten ur uttaget. Håll kabeln borta från värme, olja, vassa kanter eller rörliga delar. Skadade eller trassliga kablar ökar risken för elektriska stötar.

- När du arbetar med ett elverktyg utomhus, använd endast förlängningskablar som är lämpliga för utomhusbruk. Appliceringen av en för utomhusbruk  
Användning av en lämplig förlängningsladd minskar risken för elektriska stötar.

- När du arbetar med ett elverktyg utomhus, använd endast förlängningskablar som är lämpliga för utomhusbruk. Appliceringen av en för utomhusbruk  
Användning av en lämplig förlängningsladd minskar risken för elektriska stötar.

### **Säkerhet för människor**

– Var uppmärksam, var uppmärksam på vad du gör och förhåll dig till arbetet med ett elverktyg på ett förnuftigt sätt. Använd inte ett elverktyg om du är trött eller påverkad av droger, alkohol eller medicin. Ett ögonblick av ouppmärksamhet när du använder elverktyget kan resultera i allvarliga skador.

- Bär alltid personlig skyddsutrustning och skyddsglasögon. Bär personlig skyddsutrustning, såsom dammmask, halkfria skyddsskor, hjälm eller hörselskydd, beroende på situationen beroende på typ och användning av elverktyget, minskar risken för skador.

- Undvik oavsiktlig uppstart. Se till att elverktyget är avstängt innan du ansluter det till strömförsörjningen och/eller batteriet, plockar upp det eller bär det. Om du håller fingret medan du bär elverktyget på strömbrytaren eller ansluta enheten till strömförsörjningen medan den är påslagen, kan detta leda till olyckor.

- Ta bort eventuella justeringsverktyg eller skiftnycklar innan du slår på elverktyget. Ett verktyg eller nyckel som finns i en roterande del av enheten kan orsaka skada leda till skador.

- Undvik onormal hållning. Håll det säkert  
Stå och upprätthåll balansen hela tiden. Detta gör att du bättre kan kontrollera elverktyget i oväntade situationer.

- Bär lämpliga kläder. Bär inte löst sittande kläder eller smycken. Håll hår, kläder och handskar borta från rörliga delar. Lösa kläder, smycken eller långt hår kan fastna i rörliga delar.

### **Användning och hantering av elverktyget**

- Överbelasta inte enheten. Använd det avsedda elverktyget för ditt arbete. Med rätt elverktyg kan du arbeta bättre och säkrare inom det specificerade prestandaområdet.
- Använd inte ett elverktyg vars brytare är defekt. Ett elverktyg som inte längre kan slås på eller av är farligt och måste repareras.
- Koppla ur enheten och/eller ta bort batteriet innan du gör justeringar på enheten, byter tillbehör eller lägger undan enheten. Denna försiktighetsåtgärd förhindrar att elverktyget startas oavsiktligt.
- Förvara oanvända elverktyg utom räckhåll för barn. Tillåt inte någon att använda enheten som inte är bekant med den eller dessa instruktioner har inte läst. Elverktyg är farliga när de används av oerfarna personer.
- Underhåll elverktyg med omsorg. Kontrollera om rörliga delar fungerar korrekt och inte fastnar, om delar är trasiga eller skadade på ett sådant sätt att funktionen hos elverktyget är skadat. Låt skadade delar repareras innan du använder enheten. Många olyckor orsakas av dåligt underhållna elverktyg.
- Håll skärverktyg vassa och rena. Noggrant underhållna skärverktyg med vassa skäreppor är mindre benägna att fastna och är lättare att leda.
- Använd elverktyg, tillbehör, appliceringsverktyg etc. enligt dessa instruktioner. Ta hänsyn till arbetsförhållandena och den verksamhet som ska utföras. Användning av elverktyg för andra tillämpningar än de avsedda kan leda till leda till farliga situationer.

### **Användning och hantering av det sladdlösa verktyget**

- Ladda endast batterierna med laddare som rekommenderas av tillverkaren. En laddare designad för en specifik typ av batteri skapar en brandrisk när den används med andra batterier.
- Använd endast batterier avsedda för detta ändamål i elverktygen. Användning av andra batterier kan leda till skador och risk för brand.
- Håll det oanvända batteriet borta från gem, mynt, nycklar, spikar, skruvar eller andra små metallföremål som kan orsaka överbrygning av kontaktorna. En kortslutning mellan batterikontaktorna kan orsaka brännskador eller resultera i brand.
- Vid felaktig användning kan vätska läcka från batteriet. Undvik kontakt med den. Vid oavsiktlig kontakt, skölj med vatten. Om vätskan kommer i dina ögon, sök ytterligare läkarvård. Läckande batterivätska kan orsaka hudirritation eller orsaka brännskador.

## 72. Allmänna säkerhetsanvisningar

- För din och andras säkerhet, läs denna bruksanvisning och dess säkerhetsinstruktioner innan du använder enheten. Behåll bruksanvisningen och förvara dina säkerhetsinstruktioner säkert för senare användning varje användning till hands.
- Lämna vidare bruksanvisningen med enheten om ägaren ändras.
- Personer som använder apparaten får inte vara påverkade av berusningsmedel (t.ex. alkohol, droger eller mediciner).
- Använd endast enheten på det sätt som föreskrivs och levereras av tillverkaren tekniskt skick. Otillåtna ändringar av enheten utesluter tillverkaren från ansvar för eventuella skador.
- Använd endast enheten i dagsljus eller under god artificiell belysning.
- Använd endast enheten i torra väderförhållanden. Håll den borta från regn eller blöt. Att tillåta vatten att komma in i enheten ökar risken för elektriska stötar.
- Stäng av enheten och ta ur batteriet under följande förhållanden:
  - ♦ om enheten lämnas obevakad;
  - ♦ innan du kontrollerar, rengör eller utför något annat arbete på enheten;
  - ♦ om enheten börjar vibrera för mycket.

### Före användning

- Innan du påbörjar arbetet bör du bekanta dig med stavbeskäraren och dess funktioner och kontroller.
- Kontrollera enheten för tecken på slitage eller skador före användning och efter en kollision.
- Använd inte en enhet vars strömbrytare är defekt och inte längre kan slås på eller av.
- Kontrollera att alla muttrar, bultar och skruvar är åtdragna för att säkerställa att enheten fungerar säkert.
- Använd aldrig en enhet med skadade eller saknade delar. Låt en kvalificerad specialist eller fackverkstad reparera eller byta ut dem vid behov.
- När du arbetar med eller på enheten, använd alltid stadiga skor, långbyxor och lämplig personlig skyddsutrustning (skyddsglasögon, hörselskydd, halkfria arbetshandskar, etc.). Att bära personlig skyddsutrustning minskar risken för skador.
- Bär inte smycken eller löst sittande kläder som kan fångas av stångbeskäraren . Håll långt hår borta från klippenheten.
- Ta bort eventuella justeringsverktyg eller skiftnycklar innan du slår på stavbeskäraren . Ett verktyg eller nyckel som finns i en rörlig del av enheten kan orsaka skada.

- Se till att kedjan är tillräckligt smord. Om motorsågen inte är tillräckligt smord kommer den med största sannolikhet att skadas eller spricka.

#### **När utplacerad**

- Använd inte enheten om det finns människor (särskilt barn) eller djur i omedelbar närhet.

- Sluta arbeta om du märker att människor (särskilt barn) eller husdjur finns i närheten.

- Håll alltid händer och fötter borta från rörliga knivar, särskilt när du slår på stavbeskäraren .

- Undvik onormal hållning. Håll det säkert

Stå och upprätthåll balansen hela tiden. Detta gör att du bättre kan kontrollera stavbeskäraren i oväntade situationer och i särskilt sluttande områden.

- Arbeta inte med stolpbeskäraren i en explosiv miljö som innehåller brandfarliga vätskor, gaser eller damm. Stångbeskäraren kan producera gnistor som kan antända dammet eller ångorna.

- Var extra försiktig när du går baklänges. Det finns risk att snubbla!

- Gå bara i gångtakt.

- När du avbryter arbetet, lämna aldrig enheten utan uppsikt och förvara den på en säker plats.

- Håll alla delar av din kropp borta från motorsågen. Försök inte att ta bort klipp eller hålla i material som ska skäras medan bladet är igång. Ta bort allt som har fastnat  
Klipp endast material när enheten är avstängd. Ett ögonblick av ouppmärksamhet när du använder stavbeskäraren kan resultera i allvarliga skador.

- Bär stavbeskäraren i handtaget med bladet stillastående. Ta alltid ur batteriet när du transporterar eller förvarar enheten. Hantera enheten försiktigt för att minska risken för skador från motorsågen.

- Håll endast elverktyget i de isolerade greppytorna, eftersom motorsågen kan komma i kontakt med dolda kraftledningar. Sågens kontakt  
Användning av en strömförande kabel kan sätta metalledar på enheten under spänning och orsaka elektriska stötar.

- Se till att det inte finns människor (särskilt barn) eller djur i arbetsområdet under skärningsprocessen.

- När sågen är igång, håll alla delar av din kropp borta från sågkedjan. Innan du startar sågen, se till att sågkedjan inte vidrör någonting. Vid arbete med en stångbeskärare kan ett ögonblick av slarv resultera i att kläder eller kroppsdelar fastnar i sågkedjan.

- Använd skyddsglasögon och hörselskydd. Ytterligare skyddsutrustning för huvud, händer, ben och fötter rekommenderas. Lämpliga skyddskläder minskar risken för skador från flygande spån och oavsiktlig kontakt med sågkedjan.

- Arbeta inte med stolpbeskäraren på ett träd. Det finns risk för skador vid arbete på ett träd.

- Använd endast enheten i torra väderförhållanden. Håll den borta från regn eller blöt.
- Se alltid till att du har ett stadigt fotfäste och använd endast stavbeskäraren om du står på ett stadigt, säkert och plant underlag. Hala ytor eller instabila ytor, som på en stege, kan leda till förlust av balans eller kontroll över stavbeskäraren .
- Se till att motorsågen inte kommer i kontakt med marken eller andra föremål under drift.
- När du klipper en gren som är under spänning, förvänta dig att den fjädrar tillbaka. Om spänningen i träfibrerna släpps kan den spända grenen träffa operatören och/eller ta bort stavbeskäraren från kontroll.
- Var särskilt försiktig när du klipper undervegetation och ungar träd. Det tunna materialet kan fastna i sågkedjan och träffa dig eller få dig ur balans.
- Vänta tills elverktyget har stannat innan du lägger ner det.
- När du avbryter arbetet, lämna aldrig enheten utan uppsikt och förvara den på en säker plats.
- Stäng alltid av stavbeskäraren när du transporterar den till andra arbetsplatser.
- Håll aldrig stavbeskäraren i skärbladet.
- Bär stavbeskäraren i det främre handtaget när den är avstängd, med sågkedjan vänd bort från kroppen. Sätt alltid på skyddskåpan när du transporterar eller förvarar stavbeskäraren . Att hantera stavbeskäraren med försiktighet minskar sannolikheten för oavsiktlig kontakt med den löpande sågkedjan.
- Följ instruktioner för smörjning, kedjespänning och byte av tillbehör. En felaktigt spänd eller smord kedja kan antingen gå sönder eller öka risken för kast.
- Håll handtagen torra, rena och fria från olja och fett. Fettiga, oljiga handtag är hala och orsakar förlust av kontroll.
- Såga bara trä. Använd inte stolpbeskäraren för arbete som den inte är avsedd för . Exempel: Använd inte stolpbeskäraren för att såga plast, murverk eller byggmaterial som inte är av trä. Att använda stolpbeskäraren för annat arbete än dess avsedda ändamål kan leda till farliga situationer.
- Använd endast enheten på det sätt som föreskrivs och levereras av tillverkaren tekniskt skick. Otillåtna ändringar av enheten utesluter tillverkaren från ansvar för eventuella skador.
- Reservdelar måste uppfylla de krav som anges av tillverkaren. Använd därför endast originalreservdelar eller reservdelar godkända av tillverkaren. Vid byte, följ installationsinstruktionerna som medföljer och ta bort batteriet innan.
- Låt endast en kvalificerad fackman eller en fackverkstad utföra reparationer.

### **Orsaker och förebyggande av ett bakslag**

Bakslag kan inträffa om sågsvärdets spets vidrör ett föremål eller om träet böjer sig och sågkedjan fastnar i snittet. Kontakt med svärdets spets kan i vissa fall resultera i en oväntad reaktion bakåt, vilket gör att sågsvärdet svänger uppåt och mot operatören. Om sågkedjan fastnar på sågsvärdets överkant kan svärdet snabbt tryckas tillbaka mot operatören. Alla dessa reaktioner kan få dig att tappa kontrollen över sågen och potentiellt orsaka allvarliga skador. Lita inte enbart på säkerhetsanordningarna inbyggda i motorsågen. Som motorsågsanvändare

Du bör vidta olika åtgärder för att undvika olyckor och skador att kunna arbeta.

En kast är resultatet av felaktig eller felaktig användning av elverktyget. Det kan förebyggas genom att vidta lämpliga försiktighetsåtgärder enligt beskrivningen nedan:

- Håll i stavbeskäraren med båda händerna, med tummen och fingrarna som omger stavbeskärarens handtag. För din kropp och armar i en position där du kan motstå kastkrafterna. Om lämpliga åtgärder vidtas kan operatören kontrollera kastkrafterna. Släpp aldrig stavbeskäraren.

- Undvik onormal hållning. Detta förhindrar oavsiktlig kontakt med svärdspetsen och ger bättre kontroll över motorsågen i oväntade situationer aktiverat.

- Använd alltid ersättningsvärd och sågkedjor som specificerats av tillverkaren. Felaktiga utbytessvärd och sågkedjor kan orsaka kedjabrott och/eller kast.

- Följ tillverkarens instruktioner för skärpning och skärning Underhåll av sågkedja. Djupmätare som är för låga ökar tendensen till kast.

### **Efter användning**

- Stäng av enheten, ta ur batteriet och placera sedan enheten på en säker plats.

- Förvara inte enheten inom räckhåll för barn.

- Se till att ventilationsöppningarna på enheten är fria från smuts.

- Reservdelar måste uppfylla de krav som anges av tillverkaren.

Använd därför endast originalreservdelar eller reservdelar godkända av tillverkaren. Vid byte, följ installationsinstruktionerna som medföljer och ta bort den i förväg Batteri.

- Låt endast en kvalificerad fackman eller en fackverkstad utföra reparationer.

### 73. Säkerhetsinstruktioner för laddare

- Håll laddaren borta från regn eller fukt. Att låta vatten komma in i en laddare ökar risken för elektriska stötar.
- Håll laddaren ren. Det finns risk för elektriska stötar på grund av kontaminering.
- Kontrollera laddaren, kabeln och kontakten före varje användning. Använd inte laddaren om du märker några skador. Öppna inte laddaren själv och låt endast reparera den av kvalificerad fackpersonal och endast med originalreservdelar. Skadade laddare, kablar och kontakter ökar risken för elektriska stötar.
- Placera inga föremål på laddaren eller placera den på mjuka ytor. Det finns risk för brand.
- Kontrollera alltid att nätspänningen motsvarar den spänning som anges på laddarens märkskylt.
- Använd aldrig laddaren om kabeln, kontakten eller själva enheten är skadad av yttre påverkan. Ta med laddaren till närmaste fackverkstad.
- Öppna inte under några omständigheter laddaren. Vid fel, ta med den till en fackverkstad.

### 74. Säkerhetsanvisningar för Li-ion batterier

- Öppna inte batteriet. Det finns risk för kortslutning.
- Skydda batteriet från värme, t.ex. B. även från konstant exponering för solljus, eld, vatten och fukt. Det finns risk för explosion.
- Om batteriet skadas eller används felaktigt kan ångor strömma ut. Ge frisk luft och kontakta läkare om du har några symtom. Ångorna kan irritera luftvägarna.
- Vid felaktig användning kan vätska läcka från batteriet. Undvik kontakt med den. Vid oavsiktlig kontakt, skölj med vatten. Om vätskan kommer i dina ögon, sök ytterligare läkarvård. Läckande batterivätska kan orsaka hudirritation eller orsaka brännskador.
- Använd endast originalbatterier med märkskylten på ditt elverktyg specificerad spänning. Vid användning av andra batterier, såsom imitationer, återtillverkade batterier eller batterier från tredje part, finns det risk för person- och egendomsskador på grund av exploderande batterier.
- Batterispänningen måste matcha laddarens batteriladdningsspänning. Annars finns risk för brand och explosion.
- Ladda endast batterierna med laddare som rekommenderas av tillverkaren. En laddare designad för en specifik typ av batteri skapar en brandrisk när den används med andra batterier.
- Batteriet kan skadas av vassa föremål som spikar eller skruvmejslar eller av yttre kraft. En intern kortslutning kan uppstå och batteriet kan brinna, ryka, explodera eller överhettas.

## 75. Presentation



Bild 1: Stångbeskärare

1. Handtag med teleskopstång
2. Motor med motorsåg
3. Motorsågsskydd

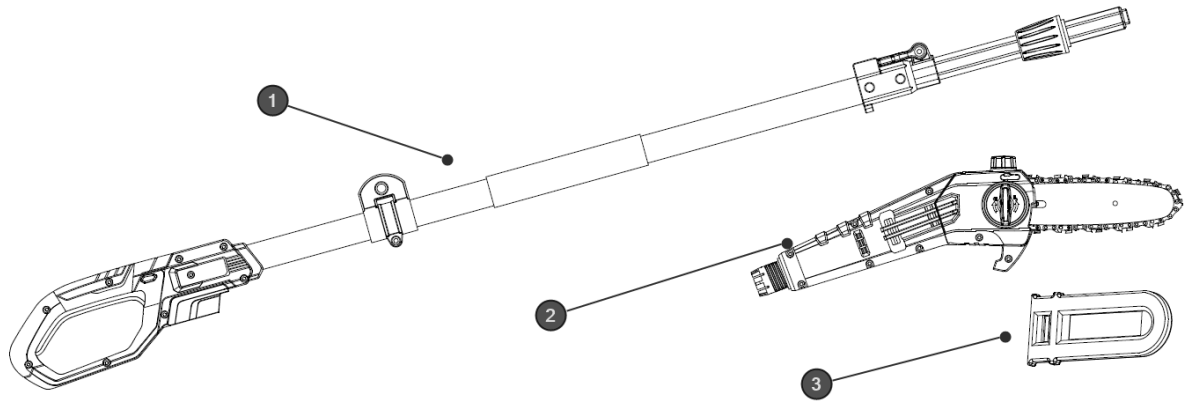

Bild 2: För underhåll och skötsel

1. Sidovy av motorsågen
2. Motor, motorsågsbalk inkl. kedja och sidokåpa inkl. Kedjespänningshjul
3. Justerskruv för motorsågolja
4. Öppning av tanken för kedjeolja (kapacitet 65ml)



Bild 3: Avinstallation av motorn med skärhuvud från teleskoplänken för platsbesparande förvaring eller transport.

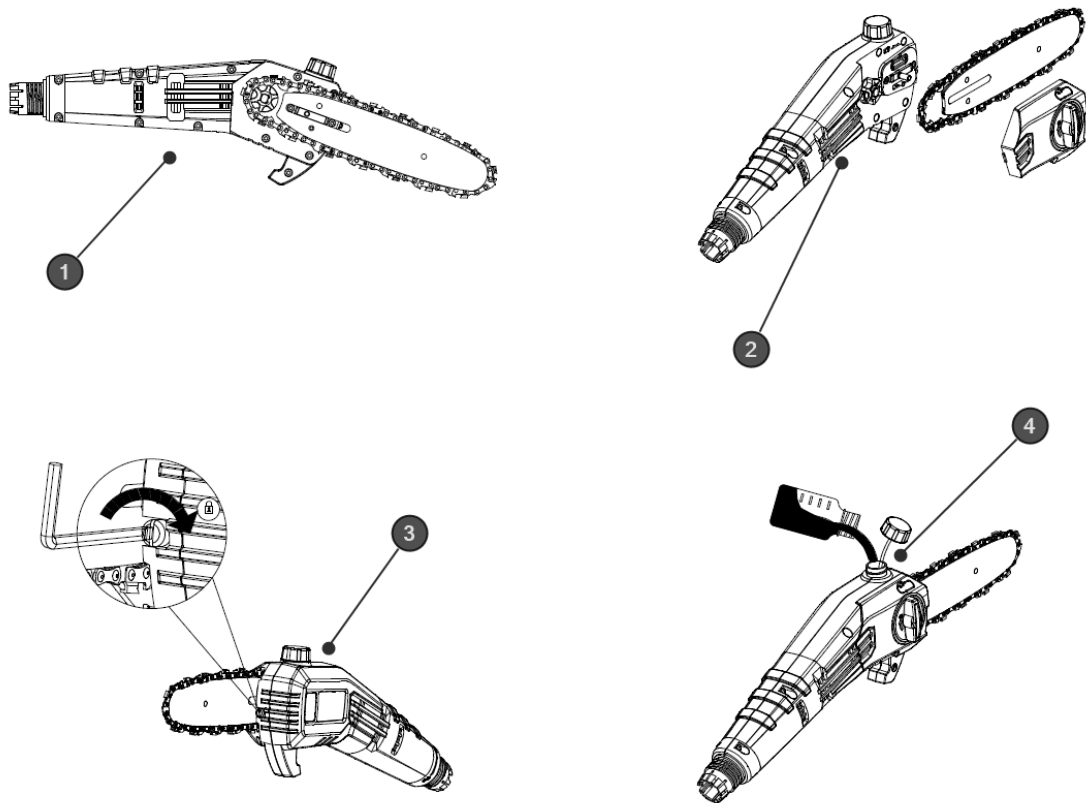

Bild 4: Batteriinstallation

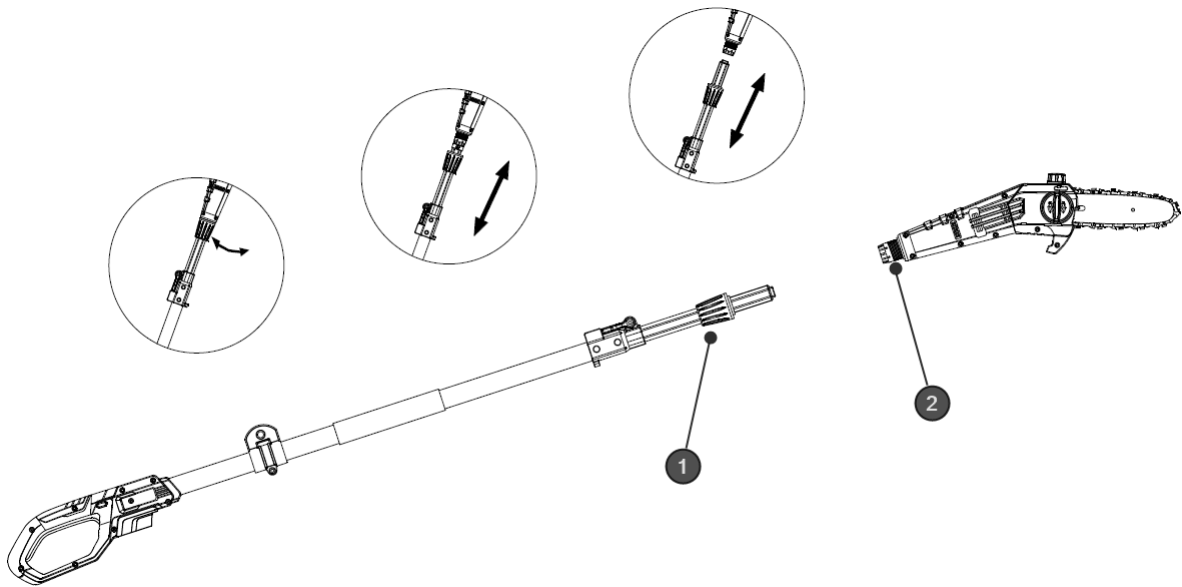

Bild 5: Förlängning av arbetsområdet med 70 cm

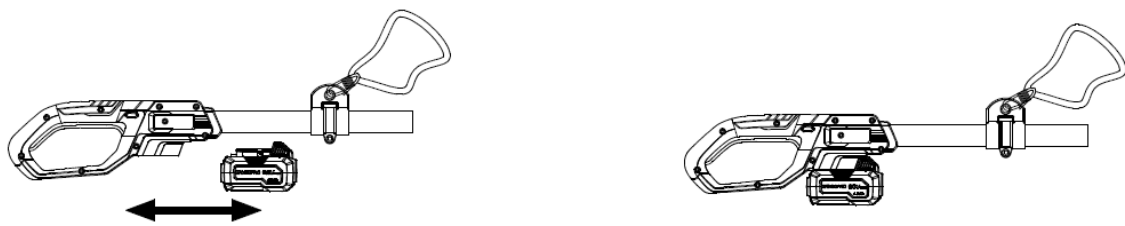

Figur 6: Säkerhetsknapp och på/av-knapp för att använda stångbeskärare

**Slå på/stänga av enheten**

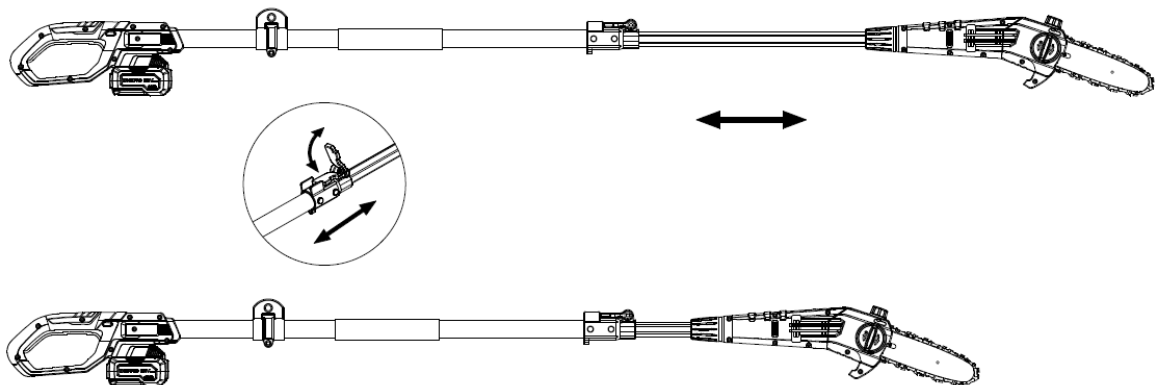
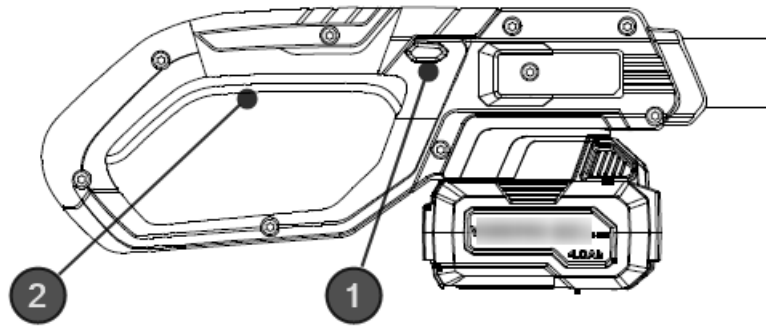
Sätt i batteriet i den medföljande skenan. Tryck sedan säkerhetsknappen (Figur 6, punkt 1) åt sidan, först då kan du använda på/av-knappen (Figur 6, punkt 2). Enheten startar nu. Om du släpper på/av-knappen slutar enheten att fungera. Observera: Skärverktyget kan fortfarande gå något.

**76. Arbetsanteckningar**

- Sök igenom arbetsområdet och ta bort störande föremål.
- Kontrollera enhetens säkerhet innan arbetet påbörjas.
- Ta enheten i båda händerna.
- Slå på stavbeskäraren innan du börjar skära.
- Applicera ett jämnt tryck på enheten, men inte med överdriven kraft.
- **OBS: risk för skador! Använd endast stavbeskäraren upp till en maximal vinkel på 60° . Såga aldrig av en gren direkt ovanför ditt huvud!**

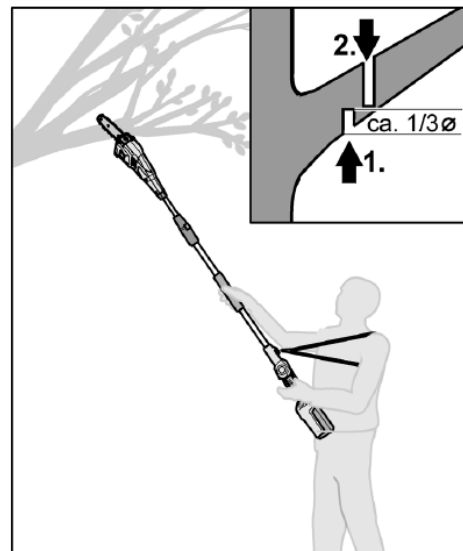
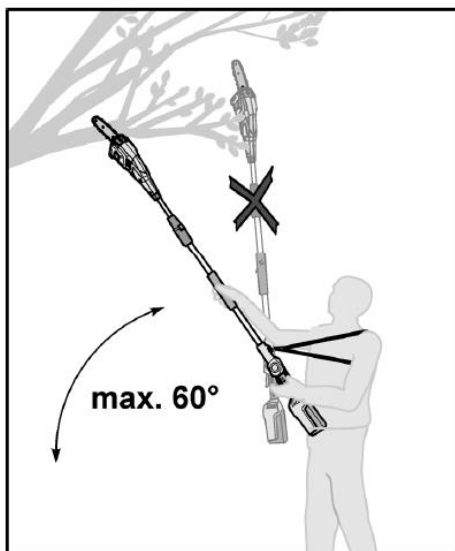

- Börja längst ner på stammen och arbeta uppåt.
- För ett rent snitt bör tjocka grenar sågas i 2 steg:
  - Såga grenen nedifrån och upp till 1/3 av grenens diameter (se illustrationen till höger punkt 1).
  - Såga grenen lite längre ut uppifrån och ned (se bild till höger punkt 2).
- Såga av längre grenar bit för bit.
- Vid kvistning av liggande stammar, såga alltid av grenarna som sticker fritt upp i luften först. Klipp av stödgrenar först när stammen har kapats i längder.
- **OBS: risk för skador!** Grenar som vilar eller är under spänning kan sätta fast sågkedjan i träet.

### 77. Underhåll och skötsel

**Observera: ta bort batteriet från enheten innan du utför något arbete på elverktyget.**

**Skarpa skärtänder → Använd skyddshandskar!**

**Använd inte vatten eller flytande rengöringsmedel.**

- Rengör stolpbeskäraren med en torr trasa efter varje användning eller med en borste om den är mycket smutsig.

Spraya aldrig enheten med vatten.

- Håll kontakterna på batteriet och enheten rena och dammfria.
- Ta bort kedjekåpan och använd sedan en mjuk borste för att ta bort skräp från svärdet, sågkedjan, kedjehjulet och kedjekåpan.
- Sågkedjan får inte hänga, utan ska sitta i mitten av sågsvärdet  
Låt 2-3 millimeter avlägsnas från sågsvärdet.

## 78. Förfogande



### **VARNA UNG!**

Gör gamla elverktyg oanvändbara före kassering:

- nätdrivna elverktyg genom att ta ur anslutningskontakten,
- batteridrivna elverktyg genom att ta bort batteriet.



### **Endast för EU-länder**

Kasta inte elverktyg i hushållssoporna! Enligt det europeiska direktivet 2012/19/EG om avfall från elektrisk och elektronisk utrustning och dess implementering i nationell lagstiftning, ska använd elektrisk utrustning samlas in separat och återvinnas på ett miljövänligt sätt. Återvinning av råvaror istället för avfallshantering. Enheten, tillbehören och förpackningen ska återvinnas på ett miljövänligt sätt. Plastdelar är märkta för sorterad återvinning.



### **VARNING!**

Kasta inte uppladdningsbara batterier/batterier i hushållssoporna, i elden eller i vatten. Öppna inte gamla batterier. Uppladdningsbara batterier/batterier ska samlas in, återvinnas eller kasseras på ett miljövänligt sätt.

Endast för EU-länder: Enligt direktiv 2006/66/EC måste defekta eller använda ackumulatorer/batterier återvinnas.



### **ETT MEDDELANDE**

Kontakta din kommun/stad för information om deponeringsmöjligheter.



**Återvinning rå material i stället av avfallshantering .**

## 79. Tekniska data

### Batteristångssax

Svärdslängd	8"
Sågkedjans hastighet	4 m/s
kapacitet Oljetank	65 ml
Max. ljudeffektnivå	90 ( LwA ) db
Gmesser Ljudeffektnivå	83 ( LpA ) db
Vikt ( utan batteri)	3,5 kg
Max användningstid på full 2Ah batteri	ca 50 grenar ( kl en max omkrets på 60*60mm <sup>2</sup> trä)

## 80. EG-försäkran om överensstämmelse / Deklaration av Överensstämmelse

Tillverkare/producent FUXTEC GmbH

Kappstrasse 69, 71083 Herrenberg Tyskland/Tyskland

Tel.: +49 (0)7032 95608 88

Fax: +49 (0)7032 95608 89

E-post : [info@fuxtec.de](mailto:info@fuxtec.de)

Web: [www.fuxtec.de](http://www.fuxtec.de)

**Beteckning / namn** Stångskärare / E 1 20 V Sladdlös Stångsåg

**Skriv / modell** **D06101700**

**EG-direktiv / EG direktiv** MD- direktivet : 2006/42 /EC

**Tillämpade standarder / tillämpliga standarder**

EN 62841-1 : 2015

EN ISO 12100 : 2010

EN 62841-4-2 : 2019

EN ISO 11680-1 : 2011

Vi försäkrar härmed att ovan nämnda maskin är pga Din Design i den version vi marknadsförde grundläggande Säkerhets- och hälsokrav för de listade EG-direktiv är likvärdiga med.

Härmed försäkrar vi att ovan nämnda maskin uppfyller de grundläggande säkerhets- och hälsokrav i de ovan angivna EG-direktiven. Några manipulation eller förändring av maskinen inte är uttrycklighet auktoriserad av oss i förväg gör detta dokument null och ogiltig.

Lagring av tekniska dokument: FUXTEC GmbH • Kappstrasse 69 • 71083 Herrenberg • Tyskland, T. Gumprecht , Förvaltning

Herrenberg, 7 januari 2020



Tim Gumprecht FUXTEC GmbH KAPPSTRASSE 69  
71083 HERRENBERG TYSKLAND

## POLSKA WERSJA JEZYKOWA

### 81. Wprowadzenie i bezpieczeństwo

Nigdy nie pozwalaj dzieciom ani osobom niezaznajomionym z tą instrukcją na korzystanie z narzędzia ogrodowego. Dzieci należy nadzorować, aby mieć pewność, że nie bawią się urządzeniem.

#### **Przeznaczenie**

Urządzenie to przeznaczone jest wyłącznie do pielęgnacji drzew i krzewów na terenach prywatnych. Nie nadaje się do ścinania drzew, piłowania tworzyw sztucznych i muru lub materiałów budowlanych, które nie są wykonane z drewna.

Urządzenie jest zgodne z zaleceniami zawartymi w niniejszej instrukcji obsługi korzystania z dostarczonych opisów i instrukcji bezpieczeństwa. Wszelkie inne zastosowania nie są zamierzone. Niewłaściwe użycie spowoduje utratę gwarancji, a producent zrzeknie się wszelkiej odpowiedzialności. Użytkownik ponosi odpowiedzialność za wszelkie szkody wyrządzone osobom trzecim i ich mieniu. Urządzenie użytkować wyłącznie w stanie technicznym określonym i dostarczonym przez producenta. Nieautoryzowane zmiany w urządzeniu wyłączają odpowiedzialność producenta za powstałe z tego powodu szkody.

#### **Ogólne wskazówki bezpieczeństwa dotyczące elektronarzędzi**

##### **OSTRZEŻENIE!**

Przeczytaj wszystkie ostrzeżenia i instrukcje dotyczące bezpieczeństwa. Niezastosowanie się do ostrzeżeń i instrukcji dotyczących bezpieczeństwa może spowodować porażenie prądem, pożar i/lub poważne obrażenia.

Zachowaj wszystkie ostrzeżenia i instrukcje dotyczące bezpieczeństwa do wykorzystania w przyszłości.

Termin elektronarzędzie stosowany w instrukcjach bezpieczeństwa odnosi się do elektronarzędzi zasilanych z sieci (z przewodem zasilającym) i elektronarzędzi zasilanych akumulatorowo (bez przewodu zasilającego).

#### **Bezpieczeństwo pracy**

- Utrzymuj miejsce pracy w czystości i dobrze oświetlone. Bałagan lub nieoświetlone miejsca pracy mogą prowadzić do wypadków.

- Nie pracuj elektronarzędziem w środowisku wybuchowym zawierającym łatwopalne ciecze, gazy lub pyły. Elektronarzędzia wytwarzają iskry, które mogą spowodować zapalenie pyłu lub oparów.

- Trzymaj dzieci i inne osoby z daleka podczas używania elektronarzędzia. Jeśli coś się rozproszy, możesz stracić kontrolę nad urządzeniem.

#### **Bezpieczeństwo elektryczne**

- Wtyczka przyłączeniowa elektronarzędzia musi pasować do gniazdka. Wtyczki nie wolno w żaden sposób modyfikować. Nie używaj przejściówek z uziemionymi elektronarzędziami. Niezmienione wtyczki i pasujące gniazda zmniejszają to Ryzyko porażenia prądem.

- Unikaj fizycznego kontaktu z uziemionymi powierzchniami, takimi jak rury, grzejniki, kuchenki i lodówki. Gdy ciało jest uziemione, istnieje zwiększone ryzyko porażenia prądem.

- Trzymaj elektronarzędzia z dala od deszczu i wilgoci. Dostanie się wody do elektronarzędzia zwiększa ryzyko porażenia prądem.
- Nie używaj kabla do innych celów, do przenoszenia elektronarzędzia, wieszania go lub wyjmowania wtyczki z gniazdka. Trzymaj kabel z dala od źródeł ciepła, oleju, ostrych krawędzi i ruchomych części. Uszkodzone lub splątane kable zwiększają ryzyko porażenia prądem.
- Podczas pracy elektronarzędziem na zewnątrz należy używać wyłącznie przedłużaczy przeznaczonych do użytku na zewnątrz. Zastosowanie jednego do użytku na zewnątrz. Stosowanie odpowiedniego przedłużacza zmniejsza ryzyko porażenia prądem.
- Podczas pracy elektronarzędziem na zewnątrz należy używać wyłącznie przedłużaczy przeznaczonych do użytku na zewnątrz. Zastosowanie jednego do użytku na zewnątrz. Stosowanie odpowiedniego przedłużacza zmniejsza ryzyko porażenia prądem.

### **Bezpieczeństwo ludzi**

- Bądź uważny, zwracaj uwagę na to, co robisz i rozsądnie podchodź do pracy elektronarzędziem. Nie używaj elektronarzędzia, jeśli jesteś zmęczony lub pod wpływem narkotyków, alkoholu lub leków. Chwila nieuwagi podczas obsługi elektronarzędzia może skutkować poważnymi obrażeniami.
- Zawsze nosić sprzęt ochrony osobistej i okulary ochronne. Noszenie środków ochrony osobistej, takich jak maska przeciwpyłowa, antypoślizgowe obuwie ochronne, kask lub ochronniki słuchu, w zależności od sytuacji w zależności od rodzaju i zastosowania elektronarzędzia, zmniejsza ryzyko obrażeń.
- Unikaj niezamierzonego uruchomienia. Przed podłączeniem elektronarzędzia do źródła zasilania i/lub akumulatora, podniesieniem go lub przenoszeniem należy upewnić się, że elektronarzędzie jest wyłączone. Jeśli przytrzymasz palec podczas przenoszenia elektronarzędzia na włączniku lub podłączaniu urządzenia do prądu, gdy jest ono włączone, może to prowadzić do wypadku.
- Przed włączeniem elektronarzędzia należy usunąć wszelkie narzędzia regulacyjne lub klucze. Narzędzie lub klucz umieszczone w obracającej się części urządzenia może spowodować jego uszkodzenie prowadzić do kontuzji.
- Unikaj nieprawidłowej postawy. Zadbaj o bezpieczeństwo. Przez cały czas stój i utrzymuj równowagę. Pozwala to na lepszą kontrolę elektronarzędzia w nieoczekiwanych sytuacjach.
- Nosić odpowiednią odzież. Nie noś luźnej odzieży ani biżuterii. Trzymaj włosy, odzież i rękawiczki z dala od ruchomych części. Luźna odzież, biżuteria lub długie włosy mogą zostać wciągnięte przez ruchome części.

### **Użycie i obsługa elektronarzędzia**

- Nie przeciążaj urządzenia. Do swojej pracy używaj wyznaczonego elektronarzędzia. Dzięki odpowiedniemu elektronarzędziu możesz pracować lepiej i bezpieczniej w określonym zakresie wydajności.
- Nie używaj elektronarzędzia, którego wyłącznik jest uszkodzony. Elektronarzędzie, którego nie można już włączyć ani wyłączyć, jest niebezpieczne i należy je naprawić.
- Odłącz urządzenie i/lub wyjmij baterię przed dokonaniem regulacji urządzenia, wymianą akcesoriów lub odłożeniem urządzenia. Ten środek ostrożności zapobiega niezamierzonemu uruchomieniu elektronarzędzia.
- Nieużywane elektronarzędzia należy przechowywać poza zasięgiem dzieci. Nie pozwalaj na użytkowanie urządzenia osobom, które nie są zaznajomione z nim lub niniejszą instrukcją nie przeczytałem. Elektronarzędzia są niebezpieczne, jeśli są używane przez niedoświadczone osoby.
- Ostrożnie konserwuj elektronarzędzia. Sprawdź, czy części ruchome działają prawidłowo i nie zacinają się, czy części nie są popękane lub uszkodzone w sposób uniemożliwiający działanie elektronarzędzie jest uszkodzone. Przed użyciem urządzenia należy naprawić uszkodzone części. Wiele wypadków jest powodowanych przez źle konserwowane elektronarzędzia.
- Utrzymuj narzędzia tnące ostre i czyste. Starannie konserwowane narzędzia tnące z ostrymi krawędziami tnącymi są mniej podatne na zacięcia i są lżejsze prowadzić.
- Używaj elektronarzędzi, akcesoriów, narzędzi aplikacyjnych itp. zgodnie z niniejszą instrukcją. Należy wziąć pod uwagę warunki pracy i rodzaj wykonywanej czynności. Używanie elektronarzędzi do zastosowań innych niż te, do których są przeznaczone, może spowodować prowadzić do niebezpiecznych sytuacji.

### **Używanie i obsługa narzędzia bezprzewodowego**

- Ładuj akumulatory wyłącznie ładowarkami zalecanymi przez producenta. Ładowarka przeznaczona do określonego typu akumulatora stwarza ryzyko pożaru, jeśli jest używana z innymi akumulatorami.
- W elektronarzędziach należy używać wyłącznie akumulatorów przeznaczonych do tego celu. Używanie innych akumulatorów może spowodować obrażenia ciała i ryzyko pożaru.
- Trzymaj nieużywaną baterię z dala od spinaczy biurowych, monet, kluczy, gwoździ, śrub i innych małych metalowych przedmiotów, które mogłyby spowodować zwarcie styków. Zwarcie pomiędzy stykami akumulatora może spowodować oparzenia lub spowodować pożar.
- W przypadku nieprawidłowego użytkowania może nastąpić wyciek płynu z akumulatora. Unikaj z nim kontaktu. W razie przypadkowego kontaktu spłukać wodą. Jeśli płyn dostanie się do oczu, należy zwrócić się o dodatkową pomoc lekarską. Wyciekający płyn z baterii może powodować podrażnienie skóry lub spowodować oparzenia.

## 82. Ogólne instrukcje bezpieczeństwa

- Dla własnego bezpieczeństwa i bezpieczeństwa innych osób, przed użyciem urządzenia przeczytaj niniejszą instrukcję obsługi i zawarte w niej wskazówki dotyczące bezpieczeństwa. Proszę zachować instrukcję obsługi i zachować instrukcje bezpieczeństwa do późniejszego wykorzystania każde zastosowanie pod ręką.
- Przekazać instrukcję obsługi wraz z urządzeniem w przypadku zmiany właściciela.
- Osoby obsługujące urządzenie nie mogą znajdować się pod wpływem środków odurzających (np. alkoholu, narkotyków lub leków).
- Urządzenie należy obsługiwać wyłącznie w sposób zalecany i dostarczony przez producenta stan techniczny. Nieautoryzowane zmiany w urządzeniu wyłączają odpowiedzialność producenta za powstałe z tego powodu szkody.
- Używaj urządzenia wyłącznie przy świetle dziennym lub przy dobrym sztucznym oświetleniu.
- Używaj urządzenia wyłącznie przy suchej pogodzie. Trzymaj go z dala od deszczu i wilgoci. Dostanie się wody do urządzenia zwiększa ryzyko porażenia prądem.
- Wyłącz urządzenie i wyjmij baterię w następujących sytuacjach:
  - ♦ jeśli urządzenie pozostanie bez nadzoru;
  - ♦ przed sprawdzeniem, czyszczeniem lub wykonaniem jakichkolwiek innych prac na urządzeniu;
  - ♦ jeśli urządzenie zacznie nadmiernie wibrować.

### Przed użyciem

- Przed rozpoczęciem pracy należy zapoznać się z podkrzesywarką , jej funkcjami i sterowaniem.
- Przed użyciem i po uderzeniu sprawdź urządzenie pod kątem oznak zużycia lub uszkodzeń.
- Nie używaj urządzenia, którego włącznik jest uszkodzony i nie można go już włączyć ani wyłączyć.
- Sprawdź, czy wszystkie nakrętki, śruby i wkręty są dokręcone, aby zapewnić bezpieczne działanie urządzenia.
- Nigdy nie używaj urządzenia z uszkodzonymi lub brakującymi częściami. Zleć ich naprawę lub w razie potrzeby wymianę wykwalifikowanemu specjaliście lub specjalistycznemu warsztatowi.
- Podczas pracy z urządzeniem lub na nim należy zawsze nosić solidne buty, długie spodnie i odpowiedni sprzęt ochrony osobistej (okulary ochronne, ochronniki słuchu, antypoślizgowe rękawice robocze itp.). Noszenie środków ochrony osobistej zmniejsza ryzyko obrażeń.
- Nie noś biżuterii ani luźnej odzieży, która mogłaby zostać wciągnięta przez podkaszarkę . Trzymaj długie włosy z dala od zespołu tnącego.

- Przed włączeniem podkrzesywarki usuń wszelkie narzędzia regulacyjne lub klucze . Narzędzie lub klucz umieszczone w ruchomej części urządzenia może spowodować obrażenia.

- Upewnij się, że łańcuch jest wystarczająco nasmarowany. Jeśli piła łańcuchowa nie będzie wystarczająco nasmarowana, najprawdopodobniej ulegnie uszkodzeniu lub pęknie.

#### **Po wdrożeniu**

- Nie używaj urządzenia, jeśli w bezpośrednim sąsiedztwie znajdują się ludzie (zwłaszcza dzieci) lub zwierzęta.

- Przerwij pracę, jeśli zauważysz, że w pobliżu znajdują się ludzie (zwłaszcza dzieci) lub zwierzęta.

- Zawsze trzymaj ręce i stopy z dala od ruchomych ostrzy, szczególnie podczas włączania podkrzesywarki .

- Unikaj nieprawidłowej postawy. Zadbaj o bezpieczeństwo  
Przez cały czas stój i utrzymuj równowagę. Dzięki temu można lepiej kontrolować podkrzesywarkę w nieoczekiwanych sytuacjach i na szczególnie nachylonych terenach.

- Nie pracuj podkrzesywarką w środowisku zagrożonym wybuchem, zawierającym łatwopalne ciecze, gazy lub pyły. Podkrzesywarka może wytwarzać iskry, które mogą spowodować zapalenie pyłu lub oparów.

- Zachowaj szczególną ostrożność podczas chodzenia do tyłu. Istnieje ryzyko potknięcia się!

- Chodź tylko w tempie spacerowym.

- Przerwywając pracę, nigdy nie pozostawiaj urządzenia bez nadzoru i przechowuj je w bezpiecznym miejscu.

- Trzymaj wszystkie części ciała z dala od pilarki. Nie próbuj usuwać ścinków ani przytrzymywać materiału przeznaczonego do cięcia, gdy ostrze pracuje. Usuń wszystko, co utknęło  
Materiał tnij tylko wtedy, gdy urządzenie jest wyłączone. Chwila nieuwagi podczas korzystania z podkrzesywarki może skutkować poważnymi obrażeniami.

- Przenoś podkrzesywarkę za uchwyt, gdy ostrze jest nieruchome. Zawsze wyjmuj baterię na czas transportu lub przechowywania urządzenia. Obchodź się z urządzeniem ostrożnie, aby zmniejszyć ryzyko obrażeń spowodowanych piłą łańcuchową.

- Trzymaj elektronarzędzie wyłącznie za izolowane powierzchnie chwytne, ponieważ piła łańcuchowa może zetknąć się z ukrytymi liniami energetycznymi. Kontakt piły  
Korzystanie z kabla pod napięciem może spowodować, że metalowe części urządzenia znajdą się pod napięciem i spowodować porażenie prądem.

- Podczas cięcia należy upewnić się, że w miejscu pracy nie znajdują się ludzie (zwłaszcza dzieci) ani zwierzęta.

- Kiedy piła pracuje, trzymaj wszystkie części ciała z dala od łańcucha piły. Przed uruchomieniem piły należy upewnić się, że łańcuch piły niczego nie dotyka. Podczas pracy z podkrzesywarką chwila nieuwagi może spowodować wciągnięcie odzieży lub części ciała w łańcuch piły.
- Nosić okulary ochronne i ochronniki słuchu. Zalecane jest dodatkowe wyposażenie ochronne głowy, dłoni, nóg i stóp. Odpowiednia odzież ochronna zmniejsza ryzyko obrażeń spowodowanych odpryskami odłamków i przypadkowym kontaktem z łańcuchem piły.
- Nie pracuj podkrzesywarką na drzewie. Podczas pracy na drzewie istnieje ryzyko obrażeń.
- Używaj urządzenia wyłącznie przy suchej pogodzie. Trzymaj go z dala od deszczu i wilgoci.
- Zawsze upewnij się, że masz stabilną podstawę i używaj podkrzesywarki tylko wtedy, gdy stoisz na twardym, bezpiecznym i równym podłożu. Śliskie lub niestabilne powierzchnie, np. na drabinie, mogą prowadzić do utraty równowagi lub kontroli nad podkrzesywarką .
- Należy uważać, aby podczas pracy pilarka nie miała kontaktu z podłożem lub innymi przedmiotami.
- Podczas cięcia naprężonej gałęzi należy spodziewać się, że odskoczy. Jeśli napięcie włókien drzewnych zostanie zwolnione, naprężona gałąź może uderzyć operatora i/lub wytrącić spod kontroli podkrzesywarkę .
- Zachowaj szczególną ostrożność podczas cięcia runa leśnego i młodych drzewa. Cienki materiał może wciągnąć się w łańcuch piły i uderzyć lub wytrącić z równowagi.
- Przed odłożeniem elektronarzędzia zaczekaj, aż elektronarzędzie się zatrzyma.
- Przerywając pracę, nigdy nie pozostawiaj urządzenia bez nadzoru i przechowuj je w bezpiecznym miejscu.
- Zawsze wyłączaj podkrzesywarkę podczas transportu do innego miejsca pracy.
- Nigdy nie trzymaj podkrzesywarki za ostrze tnące.
- Wyłączoną podkrzesywarkę należy nosić za przedni uchwyt, z łańcuchem skierowanym w stronę przeciwną do ciała. Podczas transportu lub przechowywania podkrzesywarki zawsze zakładaj osłonę ochronną. Ostrożne obchodzenie się z podkrzesywarką zmniejsza prawdopodobieństwo przypadkowego kontaktu z działającym łańcuchem piły.
- Przestrzegaj instrukcji dotyczących smarowania, naprężenia łańcucha i wymiany akcesoriów. Nieprawidłowo napięty lub nasmarowany łańcuch może pęknąć lub zwiększyć ryzyko odrzutu.
- Trzymaj uchwyty suche, czyste i wolne od oleju i smaru. Tłuste, zaolejone uchwyty są śliskie i powodują utratę kontroli.
- Widziałem tylko drewno. Nie używaj podkrzesywarki do prac , do których nie jest przeznaczona. Przykład: Nie używaj podkrzesywarki do cięcia tworzyw sztucznych, muru lub materiałów

budowlanych innych niż drewniane. Używanie podkrzesywarki do prac niezgodnych z jej przeznaczeniem może prowadzić do niebezpiecznych sytuacji.

- Urządzenie należy obsługiwać wyłącznie w sposób zalecany i dostarczony przez producenta stan techniczny. Nieautoryzowane zmiany w urządzeniu wyłączają odpowiedzialność producenta za powstałe z tego powodu szkody.

- Części zamienne muszą spełniać wymagania określone przez producenta. Dlatego należy używać wyłącznie oryginalnych części zamiennych lub części zamiennych zatwierdzonych przez producenta. Podczas wymiany należy postępować zgodnie z dołączoną instrukcją montażu i wcześniej wyjąć baterię.

- Naprawy zlecać wyłącznie wykwalifikowanemu specjalście lub specjalistycznemu warsztatowi.

### **Przyczyny i zapobieganie niepowodzeniom**

Odrzut może wystąpić, jeśli końcówka piły dotknie przedmiotu lub jeśli drewno się wygina i łańcuch piły utknie w cięciu. Kontakt z końcówką prowadnicy może w niektórych przypadkach spowodować nieoczekiwaną reakcję do tyłu, powodującą wychylenie prowadnicy do góry i w stronę operatora.

Zakleszczenie łańcucha piły na górnej krawędzi prowadnicy może szybko przesunąć prowadnicę z powrotem w stronę operatora. Każda z tych reakcji może spowodować utratę kontroli nad piłą i potencjalnie spowodować poważne obrażenia. Nie polegaj wyłącznie na urządzeniach zabezpieczających wbudowanych w pilarkę. Jako użytkownik piły łańcuchowej należy podjąć różne środki, aby uniknąć wypadków i obrażeń aby móc pracować.

Odrzut jest skutkiem nieprawidłowego lub nieprawidłowego użycia elektronarzędzia. Można temu zapobiec, podejmując odpowiednie środki ostrożności opisane poniżej:

- Trzymaj podkrzesywarkę obiema rękami, tak aby kciuk i palce obejmowały uchwyty podkrzesywarki. Ustaw ciało i ramiona w pozycji, w której będziesz w stanie wytrzymać siły odrzutu. Jeśli zostaną podjęte odpowiednie środki, operator może kontrolować siły odrzutu. Nigdy nie puszczaj podkrzesywarki.

- Unikaj nieprawidłowej postawy. Zapobiega to przypadkowemu kontaktowi z końcówką prowadnicy i umożliwia lepszą kontrolę nad pilarką w nieoczekiwanych sytuacjach włączony.

- Zawsze używaj zamiennych prowadnic i łańcuchów zalecanych przez producenta. Nieprawidłowe prowadnice zamienne i łańcuchy piły mogą spowodować pęknięcie łańcucha i/lub odrzut.

- Postępuj zgodnie z instrukcjami producenta dotyczącymi ostrzenia i cięcia  
Konserwacja łańcucha piły. Zbyt niskie ograniczniki głębokości zwiększają tendencję do odbicia.

### **Po użyciu**

- Wyłącz urządzenie, wyjmij baterię, a następnie umieść urządzenie w bezpiecznym miejscu.

- Nie przechowuj urządzenia w zasięgu dzieci.

- Upewnij się, że szczeliny wentylacyjne urządzenia są wolne od zanieczyszczeń.

- Części zamienne muszą spełniać wymagania określone przez producenta. Dlatego należy używać wyłącznie oryginalnych części zamiennych lub części zamiennych zatwierdzonych przez producenta. Podczas wymiany należy postępować zgodnie z dołączoną instrukcją montażu i wcześniej ją usunąć

Bateria.

- Naprawy zlecać wyłącznie wykwalifikowanemu specjalście lub specjalistycznemu warsztatowi.

### 83. Instrukcje bezpieczeństwa ładowarki

- Trzymaj ładowarkę z dala od deszczu i wilgoci. Dopuszczenie wody do ładowarki zwiększa ryzyko porażenia prądem.

- Utrzymuj ładowarkę w czystości. Istnieje ryzyko porażenia prądem wskutek zanieczyszczenia.

- Przed każdym użyciem sprawdź ładowarkę, kabel i wtyczkę. Nie używaj ładowarki, jeśli zauważysz jakiegokolwiek uszkodzenia. Nie otwieraj samodzielnie ładowarki i zlecaj jej naprawę wyłącznie wykwalifikowanemu personelowi specjalistycznemu i wyłącznie przy użyciu oryginalnych części zamiennych.

Uszkodzone ładowarki, kable i wtyczki zwiększają ryzyko porażenia prądem.

- Nie umieszczaj przedmiotów na ładowarce ani nie kładź jej na miękkich powierzchniach. Istnieje ryzyko pożaru.

- Zawsze sprawdzaj, czy napięcie sieciowe odpowiada napięciu wskazanemu na tabliczce znamionowej ładowarki.

- Nigdy nie używaj ładowarki, jeśli kabel, wtyczka lub samo urządzenie są uszkodzone na skutek czynników zewnętrznych. Zabierz ładowarkę do najbliższego specjalistycznego warsztatu.

- W żadnym wypadku nie otwieraj ładowarki. W przypadku awarii należy oddać go do specjalistycznego warsztatu.

### 84. Instrukcje bezpieczeństwa dotyczące akumulatorów litowo-jonowych

- Nie otwieraj akumulatora. Istnieje ryzyko zwarcia.

- Chronić akumulator przed wysoką temperaturą, np. B. także od ciągłego narażenia na światło słoneczne, ogień, wodę i wilgoć. Istnieje ryzyko eksplozji.

- Jeżeli akumulator jest uszkodzony lub niewłaściwie używany, mogą wydobywać się opary. Zapewnij świeże powietrze i w przypadku wystąpienia jakichkolwiek objawów skonsultuj się z lekarzem. Opary mogą podrażniać drogi oddechowe.

- W przypadku nieprawidłowego użytkowania może nastąpić wyciek płynu z akumulatora. Unikaj z nim kontaktu. W razie przypadkowego kontaktu spłukać wodą. Jeśli płyn dostanie się do oczu, należy zwrócić się o dodatkową pomoc lekarską. Wyciekający płyn z baterii może powodować podrażnienie skóry lub spowodować oparzenia.

- Używaj wyłącznie oryginalnych baterii zgodnych z tabliczką znamionową elektronarzędzia określone napięcie. Podczas korzystania z innych baterii, takich jak imitacje, baterie regenerowane lub baterie innych producentów, istnieje ryzyko obrażeń i szkód materialnych w wyniku eksplozji baterii.
- Napięcie akumulatora musi odpowiadać napięciu ładowania akumulatora w ładowarce. W przeciwnym razie istnieje ryzyko pożaru i eksplozji.
- Ładuj akumulatory wyłącznie ładowarkami zalecanymi przez producenta. Ładowarka przeznaczona do określonego typu akumulatora stwarza ryzyko pożaru, jeśli jest używana z innymi akumulatorami.
- Akumulator może zostać uszkodzony ostrymi przedmiotami, takimi jak gwoździe lub śrubokręty, lub siłą zewnętrzną. Może wystąpić wewnętrzne zwarcie, w wyniku czego akumulator może się spalić, dymić, eksplodować lub przegrzać.

## 85. Prezentacja

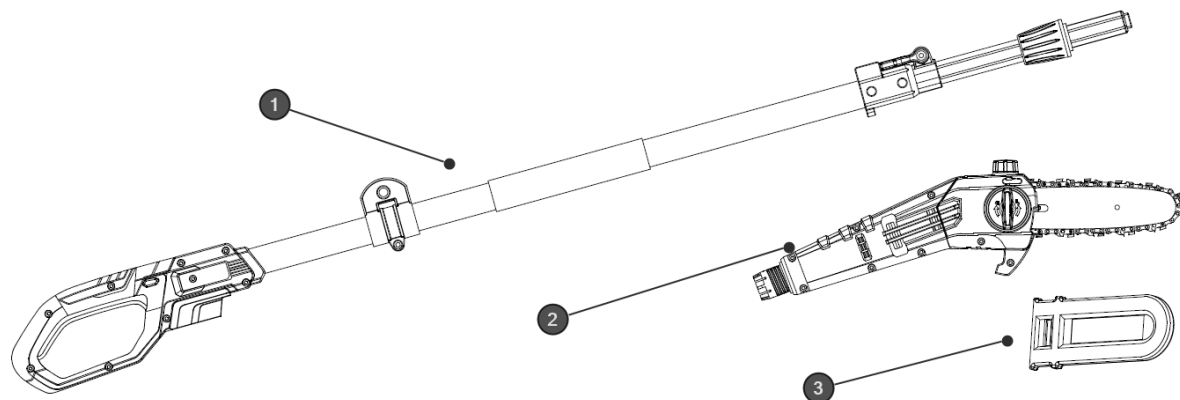

Rysunek 1: Podkrzesywarka

1. Uchwyt z drążkiem teleskopowym
2. Silnik z piłą łańcuchową
3. Osłona ochronna piły łańcuchowej

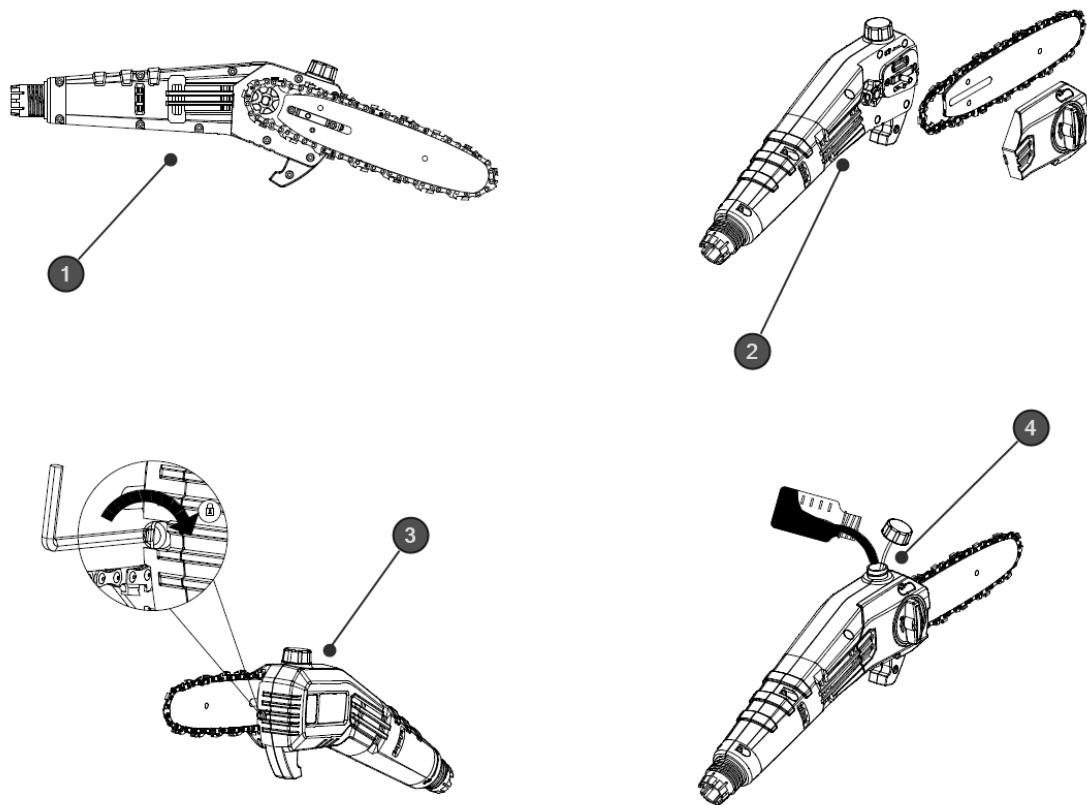

Rysunek 2: Konserwacja i pielęgnacja

1. Widok z boku piły łańcuchowej

2. Silnik, prowadnica piły łańcuchowej wraz z łańcuchem i osłoną boczną wraz z osłoną boczną  
Koło napinające łańcuch

3. Śruba regulacyjna oleju w piźze łańcuchowej

4. Otwarcie zbiornika na olej do łańcucha (pojemność 65ml)

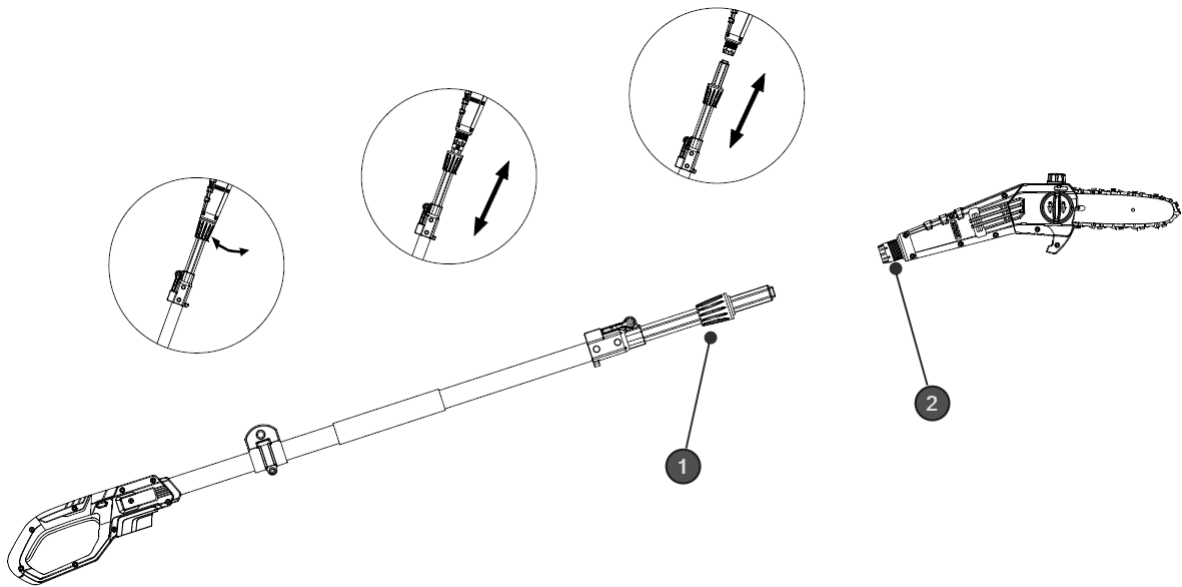

Rysunek 3: Demontaż silnika z głowicą tnącą z zawieszania teleskopowego w celu zaoszczędzenia miejsca podczas przechowywania lub transportu.

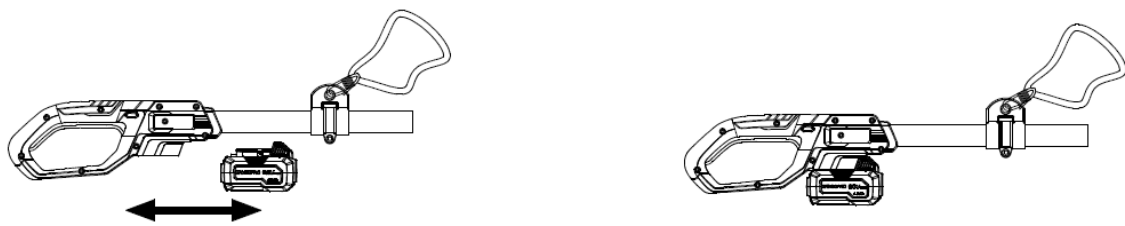

Rysunek 4: Instalacja baterii

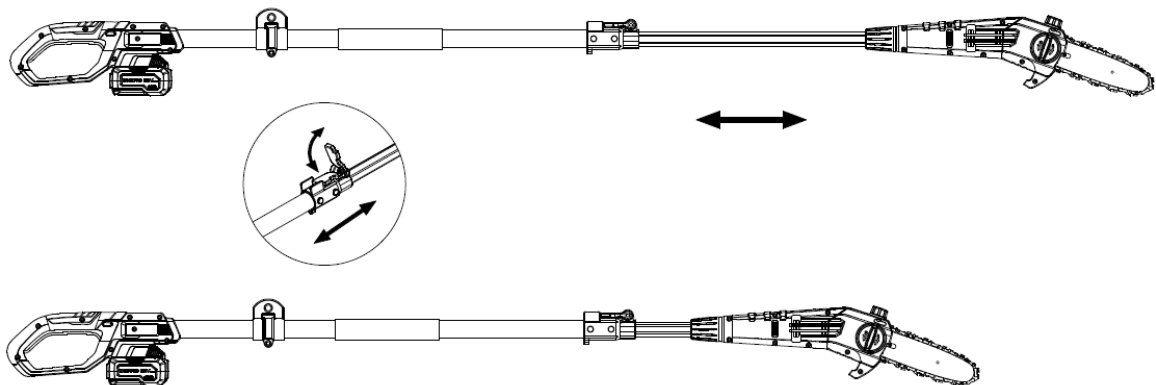

Rysunek 5: Rozszerzenie obszaru roboczego o 70cm

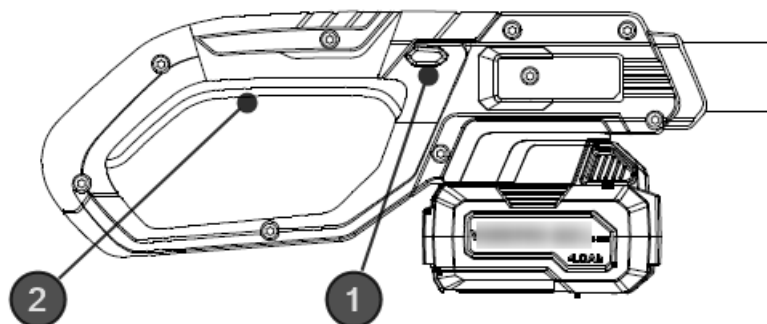

Rysunek 6: Przycisk bezpieczeństwa i włącznik/wyłącznik umożliwiający korzystanie z sektor słupowy

#### Włącz/wyłącz urządzenie

Włóż akumulator do dostarczonej szyny. Następnie wciśnij przycisk zabezpieczający (Rysunek 6, punkt 1) w bok, dopiero wtedy będzie można uruchomić włącznik/wyłącznik (Rysunek 6, punkt 2). Urządzenie zostanie teraz uruchomione. Jeśli zwolnisz włącznik/wyłącznik, urządzenie przestanie działać. Uwaga: Narzędzie tnące może nadal lekko pracować.

### 86. Notatki robocze

- Przeszukaj obszar pracy i usuń niepokojące objekty.
- Przed rozpoczęciem pracy sprawdzić bezpieczeństwo urządzenia.
- Weź urządzenie w obie ręce.

Przed rozpoczęciem cięcia włącz podkrzesywarkę .

- Zastosuj równomierny nacisk na urządzenie, ale nie z nadmierną siłą.

- **Uwaga: ryzyko obrażeń! Używaj podkrzesywarki wyłącznie pod kątem maksymalnym 60° . Nigdy nie odcinaj gałęzi bezpośrednio nad głową!**

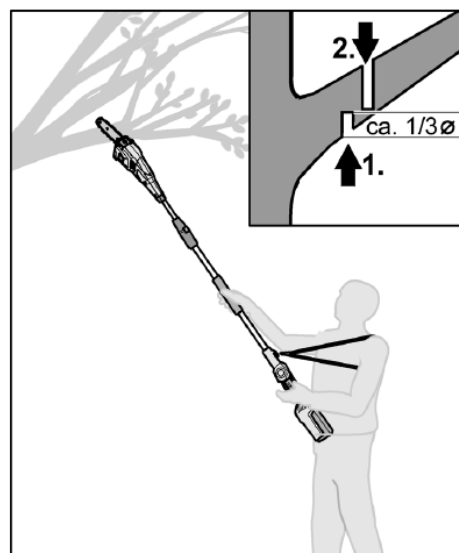
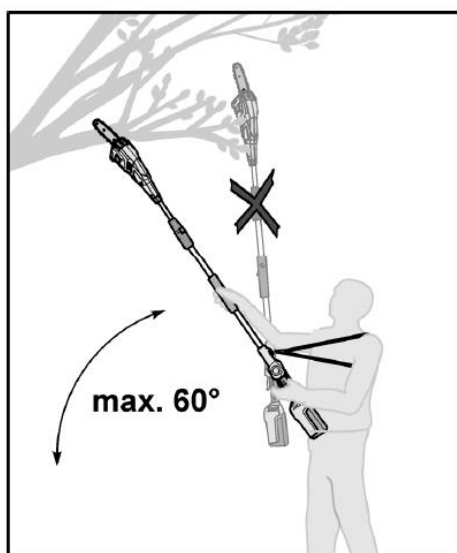

- Zaczynij od dołu tułowia i kieruj się ku górze.
- Aby uzyskać czyste cięcie, grube gałęzie należy przyciąć w 2 krokach:
  - Przytnij gałąź od dołu do góry do 1/3 średnicy gałęzi (patrz ilustracja po prawej, punkt 1).
  - Przytnij gałąź nieco dalej od góry do dołu (patrz ilustracja po prawej, punkt 2).
- Odetnij dłuższe gałęzie kawałek po kawałku.
- Przy okrzesywaniu leżących pni zawsze najpierw odcinaj gałęzie wystające swobodnie w powietrze. Odetnij gałęzie podporowe dopiero po pocięciu pnia na kawałki.
- **Uwaga: ryzyko obrażeń!** Gałęzie, które leżą w spoczynku lub są napięte, mogą spowodować zablokowanie łańcucha piły w drewnie.

### 87. Konserwacja i pielęgnacja

**Uwaga: przed przystąpieniem do jakichkolwiek prac przy elektronarzędziu należy wyjąć akumulator z urządzenia.**

**Ostre zęby tnące → Nosić rękawice ochronne!**

**Nie stosować wody ani płynnych środków czyszczących.**

- Po każdym użyciu wyczyść podkaszarkę suchą szmatką lub szczotką, jeśli jest bardzo zabrudzona.
- Nigdy nie polewaj urządzenia wodą.
- Utrzymuj styki akumulatora i urządzenia w czystości i wolne od kurzu.
- Zdejmij osłonę łańcucha, a następnie za pomocą miękkiej szczotki usuń zanieczyszczenia z prowadnicy, łańcucha piły, koła zębatego i osłony łańcucha.
- Łańcuch piły nie może zwisać, ale powinien znajdować się na środku prowadnicy. Pozostawić 2-3 milimetry do usunięcia z listwy piły.

## 88. Sprzedaż



### OSTRZEŻ UNG!

Przed wyrzuceniem starego elektronarzędzia należy uniemożliwić jego użycie:

- elektronarzędzia zasilane sieciowo po wyjęciu wtyczki przyłączeniowej,
- elektronarzędzi zasilanych akumulatorowo poprzez wyjęcie akumulatora.



### Tylko dla krajów UE

Nie wyrzucaj elektronarzędzi do śmieci domowych! Zgodnie z Dyrektywą Europejską 2012/19/WE w sprawie zużytego sprzętu elektrycznego i elektronicznego oraz jej implementacją do prawa krajowego, zużyty sprzęt elektryczny należy zbierać selektywnie i poddawać recyklingowi w sposób przyjazny dla środowiska. Odzysk surowców zamiast utylizacji odpadów. Urządzenie, akcesoria i



opakowanie należy poddać recyklingowi w sposób przyjazny dla środowiska. Części plastikowe są przeznaczone do sortowania i recyklingu.



### OSTRZEŻENIE!

Nie wrzucaj akumulatorów/baterii do śmieci domowych, do ognia lub do wody. Nie otwieraj starych baterii. Akumulatory/baterie należy zbierać, poddawać recyklingowi lub utylizować w sposób przyjazny dla środowiska.

Tylko dla krajów UE: Zgodnie z dyrektywą 2006/66/WE uszkodzone lub zużyte akumulatory/baterie należy poddać recyklingowi.



### UWAGA

Aby uzyskać informacje na temat możliwości utylizacji, należy skontaktować się z gminą/miastem.



**Recykling surowy przybory Zamiast z utylizacja odpadów .**

## 89. Dane techniczne

### **Podkaszarka do słupów akumulatorowych**

Długość miecza	8"
Prędkość łańcucha piły	4 m/s
pojemność Zbiornik oleju	65ml
Maks. poziom mocy akustycznej	90 ( LwA ) tward
Gmessennera Poziom mocy akustycznej	83 ( LpA ) tward
Waga ( bez akumulatora)	3,5 kg
Maks. czas użytkowania Na pełny Bateria 2Ah	ok. 50 oddziałów ( ok maks . obwód drewna 60*60mm <sup>2</sup> )

## 90. Deklaracja zgodności WE / Deklaracja Konformizm

Producent/Wytwórca FUXTEC GmbH

Kappstrasse 69, 71083 Herrenberga Niemcy/Niemcy

Tel.: +49 (0)7032 95608 88

Faks: +49 (0)7032 95608 89

E-mail : [info@fuxtec.de](mailto:info@fuxtec.de)

Sieć: [www.fuxtec.de](http://www.fuxtec.de)

**Oznaczenie / nazwa** Podkrzesywarka / Pilarka akumulatorowa E 1 20 V

**Typ / model**

**D06101700**

**Dyrektywa WE / WE dyrektywa** Dyrektywa MD : 2006 / 42 /WE

**Zastosowane normy / obowiązujące standardy**

EN 62841-1: 2015

EN ISO 12100:2010

EN 62841-4-2:2019

EN ISO 11680-1:2011

Oświadczamy, że w/w maszyna jest przedmiotem Twój Projekt w wersji, którą wprowadziliśmy na rynek podstawowy Wymagania dotyczące bezpieczeństwa i zdrowia osób wymienionych Dyrektywa WE są równoważne.

Niniejszym oświadczamy, że wyżej wymieniona maszyna spełnia wymagania niezbędny wymagania bezpieczeństwa i ochrony zdrowia zawarte w wyżej wymienionych dyrektywach WE. Każdy manipulacja lub zmiana maszyny nie będąca wyraźnie upoważniony przez nas z góry czyni niniejszy dokument nieważnym i próżnia.

Przechowywanie dokumentacji technicznej: FUXTEC GmbH • Kappstrasse 69 • 71083 Herrenberg • Niemcy, T. Gumprecht , Kierownictwo

Herrenberga, 7 stycznia 2020 r



Tim Gumprecht FUXTEC GmbH KAPPSTRASSE 69  
71083 HERRENBERGA NIEMCY

## Slovenská verzia

### 91. Úvod a bezpečnosť

Nikdy nedovoľte deťom alebo osobám, ktoré nie sú oboznámené s týmito pokynmi, používať záhradné náradie. Deti by mali byť pod dohľadom, aby sa zabezpečilo, že si s náradím nehrajú.

#### Určené použitie

Tento stroj je určený výlučne na údržbu stromov a kríkov v súkromnej sfére.

Nie je vhodné na výrub stromov, rezanie plastov, muriva ani stavebných materiálov, ktoré nie sú z dreva.

Nástroj sa má používať v súlade s

. Akékoľvek iné použitie sa považuje za nesprávne. Nesprávne použitie má za následok zánik záruky a odmietnutie akejkoľvek zodpovednosti zo strany výrobcu. Používateľ zodpovedá za všetky škody spôsobené tretím osobám a ich majetku. Zariadenie prevádzkujte iba v technickom stave predpísanom a dodanom výrobcom. Samovoľné úpravy zariadenia vylučujú zodpovednosť výrobcu za škody, ktoré z nich vyplývajú.

#### Všeobecné bezpečnostné pokyny pre elektrické náradie

##### VAROVANIE!

Prečítajte si všetky bezpečnostné pokyny a návody. Nedodržanie bezpečnostných pokynov a návodov môže spôsobiť úraz elektrickým prúdom, požiar a/alebo vážne zranenia.

Všetky bezpečnostné pokyny a návody si uchovajte pre budúce použitie.

Pojem „elektrické náradie“ použitý v bezpečnostných pokynoch sa vzťahuje na elektrické náradie napájané zo siete (s napájacím káblom) a na elektrické náradie napájané z akumulátora (bez napájacieho kábla).

#### Bezpečnosť na pracovisku

- Udržujte svoje pracovisko čisté a dobre osvetlené. Neporiadok alebo neosvetlené pracoviská môžu viesť k úrazom.

- Nepracujte s elektrickým náradím v prostredí s nebezpečenstvom výbuchu, kde sa nachádzajú horľavé kvapaliny, plyny alebo prach. Elektrické náradie vytvára iskry, ktoré môžu zapáliť prach alebo výpary.

- Počas používania elektrického náradia držte deti a iné osoby v bezpečnej vzdialenosti. Ak sa necháte rozptyľovať, môžete stratiť kontrolu nad zariadením.

#### Elektrická bezpečnosť

- Zástrčka elektrického náradia musí pasovať do zásuvky. Zástrčku nesmie byť nijakým spôsobom upravená. Nepoužívajte adaptéry spolu s elektrickým náradím s ochranným uzemnením. Neupravené zástrčky a vhodné zásuvky znižujú riziko úrazu elektrickým prúdom.

- Vyhnite sa telesnému kontaktu s uzemnenými povrchmi, ako sú rúry, radiátory, sporáky a chladničky. Ak je vaše telo uzemnené, existuje zvýšené riziko úrazu elektrickým prúdom.

- Chráňte elektrické náradie pred dažďom alebo vlhkosťou. Vniknutie vody do elektrického náradia zvyšuje riziko úrazu elektrickým prúdom.
- Nepoužívajte kábel na prenášanie, zavesenie elektrického náradia alebo na vytiahnutie zástrčky zo zásuvky. Udržujte kábel mimo dosahu tepla, oleja, ostrých hrán alebo pohyblivých častí zariadenia. Poškodené alebo zamotané káble zvyšujú riziko úrazu elektrickým prúdom.
- Ak pracujete s elektrickým náradím vonku, používajte iba predlžovacie káble, ktoré sú vhodné pre vonkajšie použitie. Použitie predlžovacieho kábla vhodného pre vonkajšie použitie znižuje riziko úrazu elektrickým prúdom.
- Ak pracujete s elektrickým náradím vonku, používajte iba predlžovacie káble, ktoré sú vhodné aj pre vonkajšie použitie. Použitie predlžovacieho kábla znižuje riziko úrazu elektrickým prúdom.

### **Bezpečnosť osôb**

- Buďte ostražití, dávajte pozor na to, čo robíte, a pri práci s elektrickým náradím postupujte rozumne. Nepoužívajte elektrické náradie, ak ste unavení alebo pod vplyvom drog, alkoholu alebo liekov. Chvíľka nepozornosti pri používaní elektrického náradia môže viesť k vážnym zraneniam.
- Noste osobné ochranné prostriedky a vždy ochranné okuliare. Nosenie osobných ochranných prostriedkov, ako sú protiprachová maska, protisklzová bezpečnostná obuv, ochranná prilba alebo chrániče sluchu, v závislosti podľa typu a použitia elektrického náradia, znižuje riziko úrazov.
- Zabráňte neúmyselnému spusteniu. Uistite sa, že je elektrické náradie vypnuté, skôr ako ho pripojíte k napájaniu a/alebo akumulátoru, zdvihnete ho alebo prenášate. Ak pri prenášaní elektrického náradia držíte prst na spínači alebo pripojíte zapnuté zariadenie k napájaniu, môže to viesť k úrazom.
- Pred zapnutím elektrického náradia odstráňte nastavovacie nástroje alebo kľúče. Nástroj alebo kľúč, ktorý sa nachádza v rotujúcej časti zariadenia, môže spôsobiť zranenia.
- Vyhnite sa neprirodzeným polohám tela. Dbajte na bezpečný postoj a vždy udržiavajte rovnováhu. Týmto spôsobom môžete v neočakávaných situáciách lepšie ovládať elektrické náradie.
- Noste vhodné oblečenie. Nenoste voľné oblečenie ani šperky. Držte vlasy, oblečenie a rukavice ďalej od pohyblivých častí. Voľné oblečenie, šperky alebo dlhé vlasy sa môžu zachytiť o pohyblivé časti.

### **Používanie a zaobchádzanie s elektrickým náradím**

- Nespôsobujte preťaženie zariadenia. Na prácu používajte elektrické náradie určené na daný účel. S vhodným elektrickým náradím pracujete lepšie a bezpečnejšie v uvedenom výkonovom rozsahu.

- Nepoužívajte elektrické náradie s poškodeným vypínačom. Elektrické náradie, ktoré sa nedá zapnúť alebo vypnúť, je nebezpečné a musí sa opraviť.
- Pred vykonaním nastavení zariadenia, výmenou príslušenstva alebo odložením zariadenia vyťahnite zástrčku zo zásuvky a/alebo vyberte akumulátor. Toto bezpečnostné opatrenie zabráni neúmyselnému spusteniu elektrického náradia.
- Nepoužívané elektrické náradie uchovávajte mimo dosahu detí. Nedovoľte, aby zariadenie používali osoby, ktoré s ním nie sú oboznámené alebo si neprečítali tieto pokyny.  
. Elektrické náradie je nebezpečné, ak ho používajú neskúsené osoby.
- O elektrické náradie sa starajte s náležitou starostlivosťou. Skontrolujte, či pohyblivé časti fungujú bezchybne a nezadrhávajú sa, či nie sú časti zlomené alebo poškodené tak, že je narušená funkcia elektrického náradia. Nechajte poškodené časti opraviť pred použitím zariadenia. Mnoho nehôd má príčinu v zle udržiavanom elektrickom náradí.
- Udržujte rezné nástroje ostré a čisté. Starostlivo udržiavané rezné nástroje s ostrými reznými hranami sa menej zasekávajú a ľahšie sa ovládateľné.
- Elektrické náradie, príslušenstvo, výmenné nástroje atď. používajte v súlade s týmito pokynmi. Zohľadnite pritom pracovné podmienky a vykonávanú činnosť. Používanie elektrického náradia na iné ako určené účely môže viesť k k nebezpečným situáciám.

#### **Používanie a zaobchádzanie s akumulátorovým náradím**

- Akumulátory nabíjajte iba nabíjačkami odporúčanými výrobcom. Ak sa nabíjačka, ktorá je vhodná pre určitý typ akumulátorov, používa s inými akumulátormi, hrozí nebezpečenstvo požiaru.
- V elektrickom náradí používajte iba určené akumulátory. Použitie iných akumulátorov môže viesť k zraneniam a nebezpečenstvu požiaru.
- Nepoužívanú batériu uchovávajte mimo dosahu kancelárskych sponiek, mincí, kľúčov, klinčov, skrutiek alebo iných malých kovových predmetov, ktoré by mohli spôsobiť skratovanie kontaktov. Skrat medzi kontaktmi batérie môže spôsobiť popáleniny alebo požiar.
- Pri nesprávnom používaní môže z akumulátora vytekať tekutina. Vyhnite sa kontaktu s ňou. V prípade náhodného kontaktu s vodou ju opláchnite. Ak sa tekutina dostane do očí, vyhľadajte lekársku pomoc. Vytekajúca tekutina z akumulátora môže spôsobiť podráždenie kože alebo popálenín.

#### **92. Všeobecné bezpečnostné pokyny**

- Pre vašu bezpečnosť a bezpečnosť ostatných si pred použitím zariadenia prečítajte tento návod na obsluhu a jeho bezpečnostné pokyny. Návod na obsluhu a bezpečnostné pokyny na bezpečnom mieste pre neskoršie použitie a majte ich pri každom použití.

- Pri zmene vlastníka odovzdajte návod na obsluhu spolu so zariadením.
- Osoby obsluhujúce zariadenie nesmú byť pod vplyvom omamných látok (napr. alkoholu, drog alebo liekov).
- Zariadenie prevádzkujte iba v technickom stave predpísanom a dodanom výrobcom.  
. Neoprávnené zásahy do zariadenia vylučujú zodpovednosť výrobcu za škody, ktoré z nich vyplývajú.
- Zariadenie používajte len za denného svetla alebo pri dobrom umelom osvetlení.
- Zariadenie používajte len za suchých poveternostných podmienok. Chráňte ho pred dažďom alebo vlhkosťou. Vniknutie vody do zariadenia zvyšuje riziko úrazu elektrickým prúdom.
- V nasledujúcich prípadoch zariadenie vypnite a vyberte batériu:
  - ♦ ak je zariadenie ponechané bez dozoru;
  - ♦ pred kontrolou, čistením alebo inými prácami na zariadení;
  - ♦ ak zariadenie začne nadmerne vibrovať.

### **Pred použitím**

- Pred začatím práce sa oboznámte s vysokozdvížnou nožnicou, jej funkciami a ovládacími prvkami.
- Pred uvedením do prevádzky a po náraze skontrolujte zariadenie, či nevykazuje známky opotrebenia alebo poškodenia.
- Nepoužívajte zariadenie, ktorého vypínač je poškodený a nedá sa zapnúť ani vypnúť.
- Skontrolujte, či sú všetky matice, čapy a skrutky pevne utiahnuté, aby ste zaistili bezpečnú prevádzku zariadenia.
- Nikdy nepoužívajte zariadenie s poškodenými alebo chýbajúcimi dielmi. Nechajte ich opraviť alebo v prípade potreby vymeniť kvalifikovaným odborníkom alebo v špecializovanom servise.
- Pri práci so zariadením alebo na ňom vždy noste pevnú obuv, dlhé nohavice a príslušné osobné ochranné prostriedky (ochranné okuliare, chrániče sluchu, pracovné rukavice s dobrým úchopom atď.). Nosenie osobných ochranných prostriedkov znižuje riziko poranenia.
- Nenoste šperky ani voľné oblečenie, ktoré by mohlo zachytiť nožnice na stromy. Dlhé vlasy držte ďalej od rezacieho mechanizmu.
- Pred zapnutím vysokozdvížnej rezačky odstráňte nastavovacie náradie alebo kľúče. Náradie alebo kľúč, ktorý sa nachádza v pohyblivej časti zariadenia, môže spôsobiť zranenia.
- Dbajte na dostatočné mazanie reťaze. Ak je reťazová píla nedostatočne namazaná, je veľmi pravdepodobné, že sa poškodí alebo praskne.

### **Pri používaní**

- Nezapínajte zariadenie, ak sa v bezprostrednej blízkosti nachádzajú osoby (najmä deti) alebo zvieratá.

- Prerušte prácu, ak si všimnete, že sa v blízkosti nachádzajú osoby (najmä deti) alebo domáce zvieratá.
- Vždy držte ruky a nohy ďalej od pohybujúcich sa nožov, najmä pri zapínaní vysokozdvížnej nožnicovej píly.
- Vyhnite sa neprirodzenému držaniu tela. Zabezpečte si bezpečný postoj a vždy udržiajte rovnováhu. Vďaka tomu budete môcť vysokorez lepšie ovládať v neočakávaných situáciách a na mimoriadne strmých miestach.
- Nepracujte s vysokozdvížnou nožnicou v prostredí s nebezpečenstvom výbuchu, kde sa nachádzajú horľavé kvapaliny, plyny alebo prach. Vysokozdvížná nožnica môže vytvárať iskry, ktoré môžu zapáliť prach alebo výpary.
- Pri chôdzi dozadu buďte obzvlášť opatrní. Hrozí nebezpečenstvo zakopnutia!
- Chodte len krokom.
- Pri prerušení práce nikdy nenechávajte zariadenie bez dozoru a uložte ho na bezpečnom mieste.
- Držte všetky časti tela v dostatočnej vzdialenosti od reťazovej píly. Nesnažte sa odstraňovať odrezaný materiál ani držať rezaný materiál, keď je nôž v chode. Odstráňte zaseknutý materiál len pri vypnutom zariadení. Jediný moment nepozornosti pri používaní vysokorezového nožnice môže viesť k vážnym zraneniam.
- Vyvýšenú rezačku prenášajte za rúkavät pri zastavenom noži. Pri preprave alebo uskladnení zariadenia vždy vyberte akumulátor. Starostlivé zaobchádzanie so zariadením znižuje riziko poranenia reťazovou pílou.
- Elektrické náradie držte len za izolované plochy rúkaväte, pretože reťazová píla môže prísť do kontaktu so skrytými elektrickými vedeniami. Kontakt píly s vodičom pod napätím môže spôsobiť, že kovové časti zariadenia budú pod napätím, čo môže viesť k úrazu elektrickým prúdom.
- Počas rezania sa uistite, že sa v pracovnej oblasti nenachádzajú žiadne osoby (najmä deti) ani zvieratá.
- Pri bežiackej píle držte všetky časti tela v dostatočnej vzdialenosti od reťaze. Pred spustením píly sa uistite, že reťaz sa ničoho nedotýka. Pri práci s vysokozdvížnou pílou môže chvíľková nepozornosť viesť k zachyteniu odevu alebo častí tela reťazou.
- Noste ochranné okuliare a chrániče sluchu. Odporúča sa ďalšie ochranné vybavenie na hlavu, ruky, nohy a chodidlá. Vhodný ochranný odev znižuje riziko poranenia od lietajúcich triesok a náhodného dotyku s reťazou píly.
- Nepracujte s vysokozdvížnou rezačkou na strome. Pri práci na strome hrozí nebezpečenstvo poranenia.

- Používajte zariadenie iba za suchého počasia. Chráňte ho pred dažďom alebo vlhkosťou.
- Vždy dbajte na pevný postoj a vysokorez používajte len vtedy, ak stojíte na pevnom, bezpečnom a rovnom povrchu. Kĺzavý povrch alebo nestabilné podložky, ako napríklad rebrík, môžu viesť k strate rovnováhy alebo k strate kontroly nad vysokorezom.
- Dbajte na to, aby sa reťazová píla počas prevádzky nedotýkala zeme ani iných predmetov.
- Pri rezaní napnutej vetvy počítajte s tým, že sa táto vetva odrazí späť. Keď sa uvoľní napätie v drevných vláknach, napnutá vetva môže zasiahnuť obsluhu a/alebo vytrhnúť vysokorez z ruky.
- Buďte obzvlášť opatrní pri rezaní podrastu a mladých stromov. Tenký materiál sa môže zachytiť v reťazi píly a udrieť vás alebo vás vyviesť z rovnováhy.
- Pred odložením elektrického náradia počkajte, kým sa úplne nezastaví.
- Pri prerušení práce nikdy nenechávajte zariadenie bez dozoru a uložte ho na bezpečné miesto.
- Pri preprave na iné pracoviská vždy vypínajte vysokozdvížnú nožnicu.
- Nikdy nedržte vysokorez za rezný nôž.
- Vypnutú vysokozdvížnú pílu prenášajte za prednú rukoväť, pričom reťaz píly smeruje od vášho tela. Pri preprave alebo uskladnení vysokozdvížnej píly vždy nasadte ochranný kryt. Opatrné zaobchádzanie s vysokozdvížnou pilou znižuje pravdepodobnosť náhodného kontaktu s bežiacim reťazovým pilovým nožom.
- Dodržiavajte pokyny týkajúce sa mazania, napínania reťaze a výmeny príslušenstva. Nesprávne napnutá alebo namazaná reťaz sa môže pretrhnúť alebo zvýšiť riziko spätného rázu.
- Udržujte rukoväte suché, čisté a bez oleja a mastnoty. Mastné, olejové rukoväte sú klzké a vedú k strate kontroly.
- Píľte iba drevo. Vysokozdvížnú pílu nepoužívajte na práce, na ktoré nie je určená. Príklad: Vysokozdvížnú pílu nepoužívajte na rezanie plastov, muriva alebo stavebných materiálov, ktoré nie sú z dreva. Použitie vysokozdvížnej píly na práce, na ktoré nie je určená, môže viesť k nebezpečným situáciám.
- Zariadenie prevádzkujte iba v technickom stave predpísanom a dodanom výrobcom technickom stave. Samovoľné úpravy zariadenia vylučujú zodpovednosť výrobcu za škody, ktoré z nich vyplývajú.
- Náhradné diely musia spĺňať požiadavky stanovené výrobcom. Používajte preto iba originálne náhradné diely alebo náhradné diely schválené výrobcom. Pri výmene dodržujte priložené montážne pokyny a predtým vyberte akumulátor.
- Opravy nechajte vykonávať výlučne kvalifikovaným odborníkom alebo v špecializovanom servise.

### **Príčiny a prevencia spätného rázu**

K spätnému nárazu môže dôjsť, ak sa špička vodiacej lišty dotkne predmetu alebo ak sa drevo ohne a reťaz píly sa zasekne v reze. Dotyk s hrotom lišty môže v niektorých prípadoch viesť k neočakávanej spätnej reakcii, pri ktorej sa pílový lišta odrazí nahor a smerom k obsluhu.

Zaseknutie reťaze na hornej hrane vodiacej lišty môže spôsobiť rýchly spätný náraz lišty smerom k obsluhu. Každá z týchto reakcií môže viesť k strate kontroly nad reťazovou pilou a k možnému vážnemu zraneniu. Nespoliehajte sa výlučne na bezpečnostné zariadenia zabudované v reťazovej píle. Ako používateľ reťazovej píly by ste mali prijať rôzne opatrenia, aby ste mohli pracovať bez nehôd a zranení

Odraz je dôsledkom nesprávneho alebo chybného používania elektrického náradia. Je možné mu predísť vhodnými bezpečnostnými opatreniami, ako je popísané nižšie:

- Držte vysokozdvížnú pílu oboma rukami, pričom palce a prsty obopínajú rukoväť vysokozdvížnej píly. Umiestnite svoje telo a ruky do polohy, v ktorej dokážete odolať spätným silám. Ak sú prijaté vhodné opatrenia, obsluha dokáže zvládnuť spätné sily. Nikdy nepúšťajte vysokozdvížnú pílu.

- Vyhnite sa nenormálnej polohe tela. Tým sa zabráni neúmyselnému dotyku s hrotom lišty a umožní sa lepšia kontrola reťazovej píly v neočakávaných situáciách

- Vždy používajte náhradné lišty a reťaze odporúčané výrobcom. Nesprávne náhradné lišty a reťaze môžu spôsobiť prasknutie reťaze a/alebo spätný náraz.

- Dodržiavajte pokyny výrobcu týkajúce sa ostrenia a údržbu reťaze. Príliš nízko nastavené hĺbkové obmedzovače zvyšujú pravdepodobnosť spätného rázu.

### **Po použití**

- Vypnite zariadenie, vyberte akumulátor a zariadenie odložte na bezpečné miesto.

- Neuchovávajte zariadenie v dosahu detí.

- Dbajte na to, aby boli vetracie otvory zariadenia bez nečistôt.

- Náhradné diely musia spĺňať požiadavky stanovené výrobcom.

Používajte preto iba originálne náhradné diely alebo náhradné diely schválené výrobcom. Pri výmene dodržujte priložené montážne pokyny a najskôr vyberte akumulátor.

- Opravy nechajte vykonávať výlučne kvalifikovaným odborníkom alebo v špecializovanom servise.

### **93. Bezpečnostné pokyny pre nabíjačku**

- Chráňte nabíjačku pred dažďom alebo vlhkosťou. Vniknutie vody do nabíjačky zvyšuje riziko úrazu elektrickým prúdom.

- Udržujte nabíjačku v čistote. Znečistenie predstavuje nebezpečenstvo úrazu elektrickým prúdom.

- Pred každým použitím skontrolujte nabíjačku, kábel a zástrčku. Ak zistíte poškodenie, nabíjačku nepoužívajte. Nabíjačku neotvárajte sami a nechajte ju opraviť len kvalifikovaným odborným personálom a len s použitím originálnych náhradných dielov. Poškodené nabíjačky, káble a zástrčky zvyšujú riziko úrazu elektrickým prúdom.
- Na nabíjačku nekladte žiadne predmety a nekladajte ju na mäkké povrchy. Hrozí nebezpečenstvo požiaru.
- Vždy skontrolujte, či sieťové napätie zodpovedá napätiu uvedenému na typovom štítku nabíjačky.
- Nikdy nepoužívajte nabíjačku, ak sú káble, zástrčky alebo samotné zariadenie poškodené vonkajšími vplyvmi. Odnesť nabíjačku do najbližšieho odborného servisu.
- V žiadnom prípade neotvárajte nabíjačku. V prípade poruchy ju odnesť do odborného servisu.

#### 94. Bezpečnostné pokyny pre lítium-iónové akumulátory

- Batériu neotvárajte. Hrozí nebezpečenstvo skratu.
- Chráňte akumulátor pred teplom, napr. pred trvalým slnečným žiarením, ohňom, vodou a vlhkosťou. Hrozí nebezpečenstvo výbuchu.
- Pri poškodení a nesprávnom používaní akumulátora môžu unikať výpary. Zabezpečte prívod čerstvého vzduchu a v prípade ťažkostí vyhľadajte lekára. Výpary môžu dráždiť dýchacie cesty.
- Pri nesprávnom používaní môže z batérie unikať tekutina. Vyhnite sa kontaktu s ňou. V prípade náhodného kontaktu s vodou ju opláchnite. Ak sa tekutina dostane do očí, vyhľadajte lekársku pomoc. Unikajúca tekutina z batérie môže spôsobiť podráždenie kože alebo popálenín.
- Používajte iba originálne akumulátory s napätím uvedeným na typovom štítku vášho elektrického náradia  
. Pri použití iných akumulátorov, napr. napodobenín, repasovaných akumulátorov alebo akumulátorov iných výrobcov, hrozí nebezpečenstvo zranenia a poškodenia majetku v dôsledku explózie akumulátorov.
- Napätie akumulátora musí zodpovedať nabíjacímu napätiu nabíjačky. V opačnom prípade hrozí nebezpečenstvo požiaru a výbuchu.
- Akumulátory nabíjajte iba nabíjačkami odporúčanými výrobcom. Ak sa nabíjačka, ktorá je vhodná pre určitý typ akumulátorov, použije s inými akumulátormi, hrozí nebezpečenstvo požiaru.
- Akumulátor môže byť poškodený ostrými predmetmi, ako sú napríklad klince alebo skrutkovače, alebo pôsobením vonkajšej sily. Môže dôjsť k vnútornému skratu a akumulátor môže horieť, dymiť, explodovať alebo sa prehriať.

## 95. Prezentácia

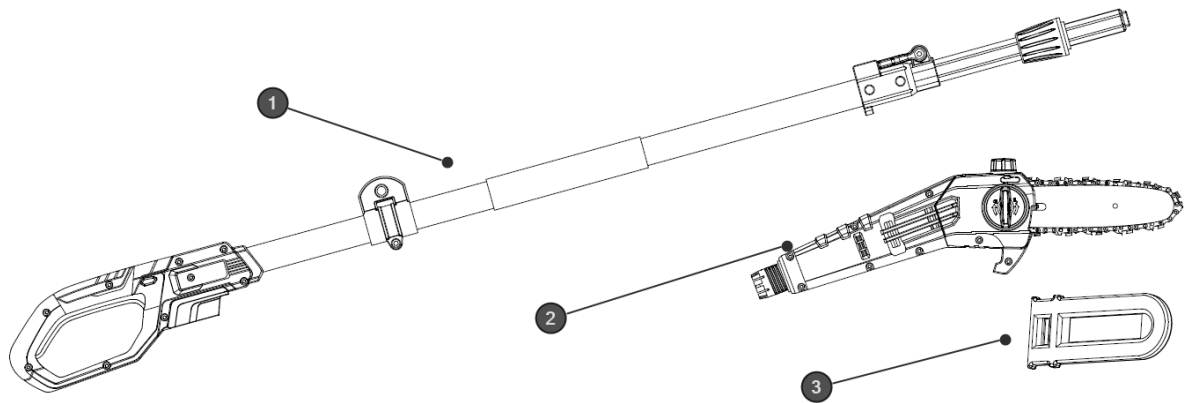

Obrázok 1: Vysokozdvižná nožnica

1. Rukoväť s teleskopickou tyčou
2. Motor s reťazovou pílou
3. Ochranný obal na reťazovú pílu

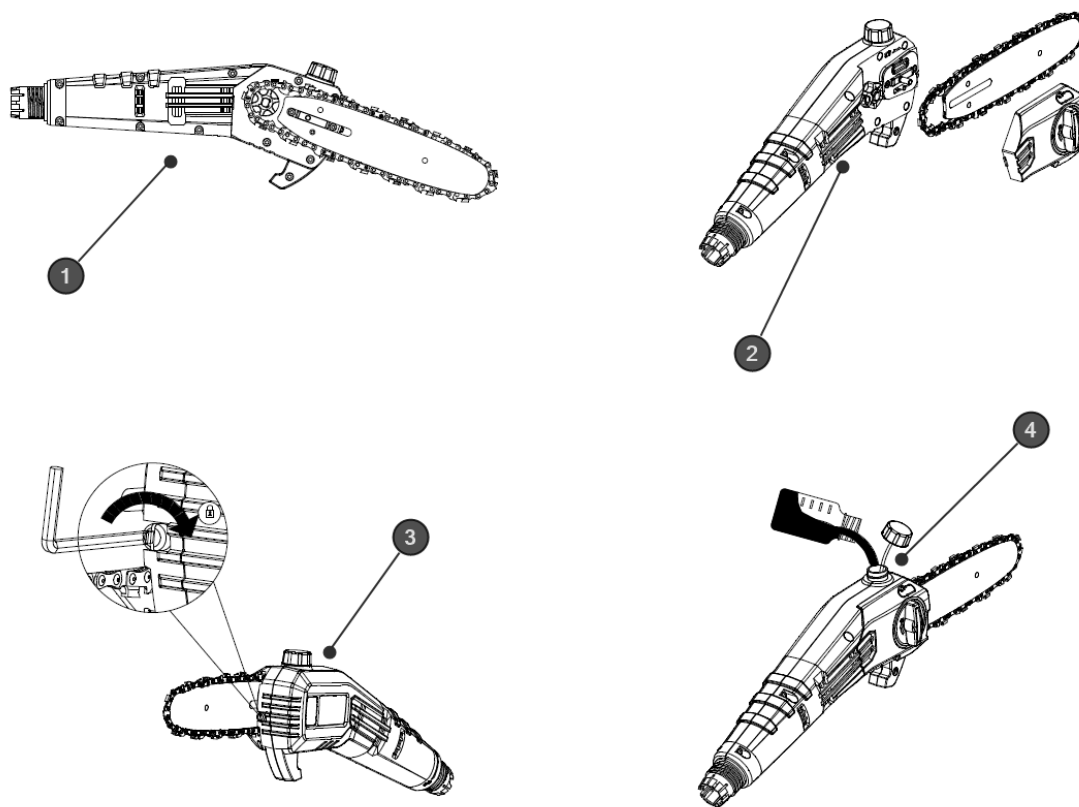

Obrázok 2: Pre údržbu a starostlivosť

1. Bočný pohľad na reťazovú pílu
2. Motor, lišta reťazovej píly vrátane reťaze a bočný kryt vrátane napínacieho kolieska reťaze
3. Nastavovacia skrutka pre olej do reťazovej píly
4. Otvor nádrže na olej do reťaze (objem 65 ml)

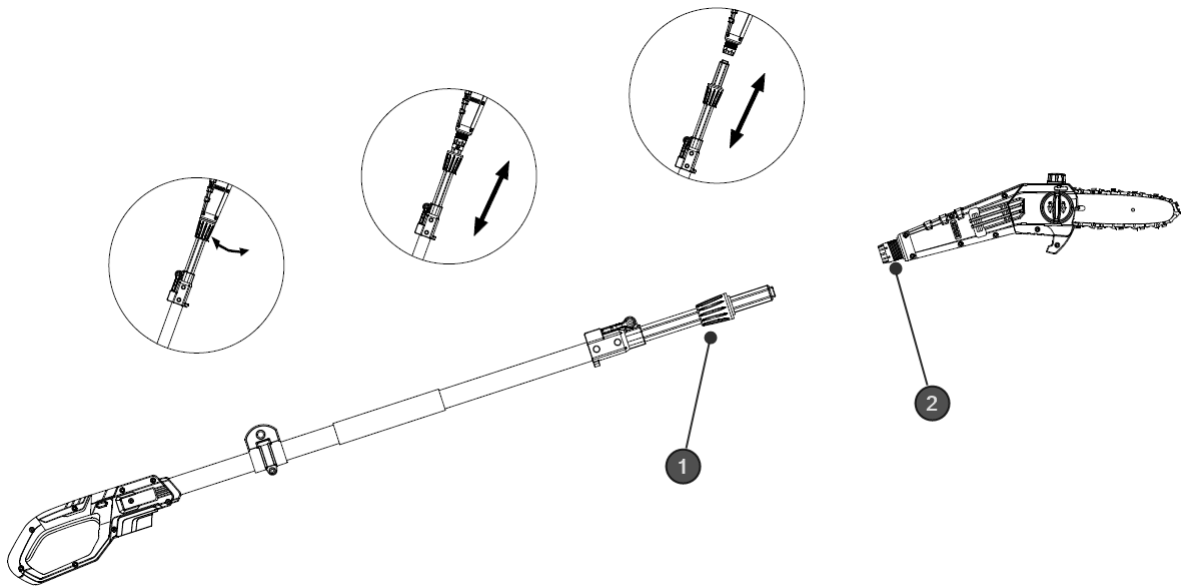

Obrázok 3: Demontáž motora s rezacou hlavou z teleskopického ramena pre úsporu miesta pri skladovaní alebo pre prepravu.

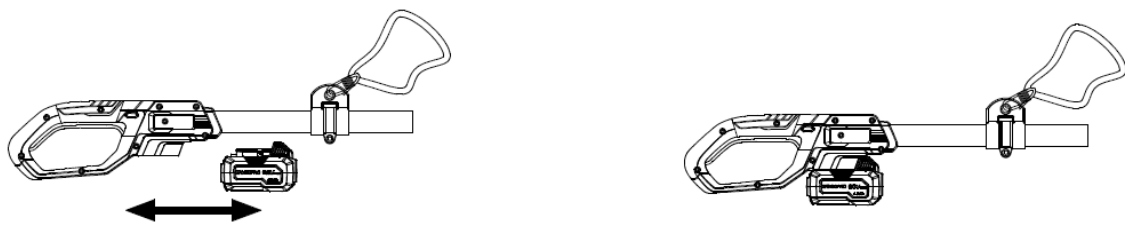

Obrázok 4: Inštalácia akumulátora

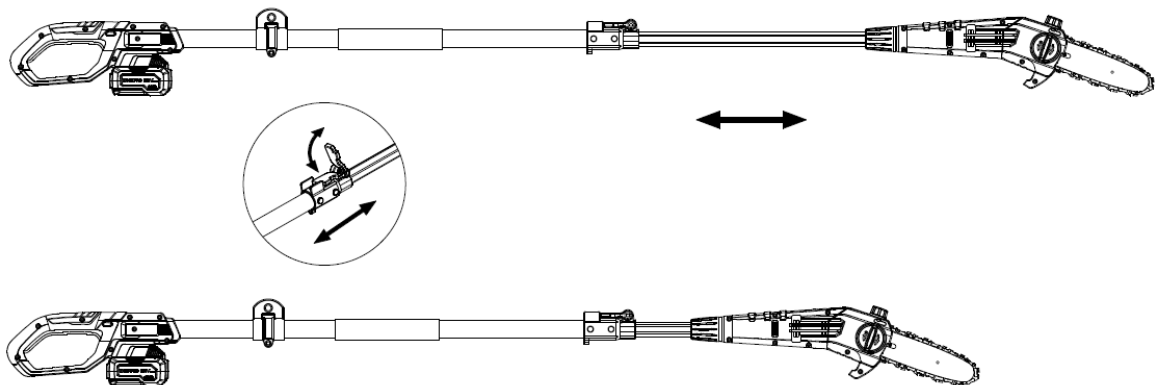

Obrázok 5: Predĺženie pracovného dosahu o 70 cm

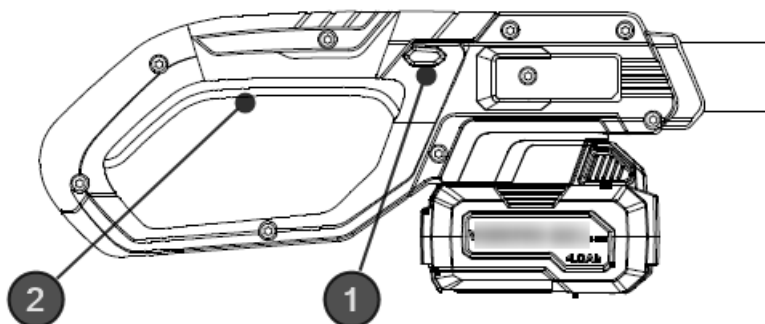

Obrázok 6: Zaisťovacie tlačidlo a vypínač na použitie vysokozdvížneho nožnicového strihača

#### Zapnutie/vypnutie zariadenia

Vložte akumulátor do príslušného drážky. Následne stlačte bočné poistné tlačidlo (obrázok 6, bod 1); až potom môžete stlačiť vypínač (obrázok 6, bod 2). Prístroj sa teraz spustí. Keď vypínač uvoľníte, prístroj sa zastaví. Pozor: Rezací nástroj môže ešte minimálne dobehnúť.

### 96. Pokyny pre prácu

- Prehľadajte pracovný priestor a odstráňte prekážajúce predmety.
- Pred začatím práce skontrolujte bezpečnosť zariadenia.
- Zariadenie držte oboma rukami.
- Pred začatím rezania zapnite vysokozdvížnú nožnicu.
- Vyvíjajte na zariadenie rovnomerný tlak, avšak bez použitia nadmernej sily.
- **Pozor, nebezpečenstvo poranenia!** Vysokozdvížnú nožnicu používajte len do maximálneho uhla 60°. Nikdy neodrezávajte konár priamo nad hlavou!

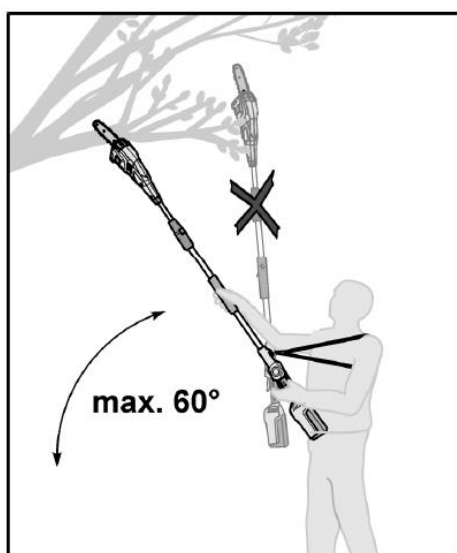

nerom nahor.

170

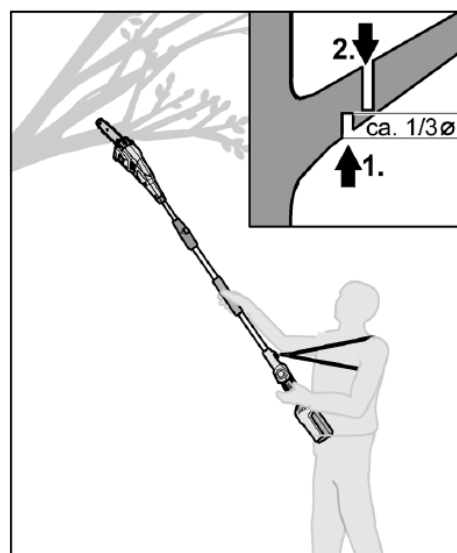

- Pre čistý rez by sa hrubé konáre mali rezať v 2 krokoch:
  - Vypilujte konár zdola nahor do 1/3 priemeru konára (pozri obrázok vpravo, bod 1.).
  - Odrežte konár o niečo ďalej zvonku zhora nadol (pozri obrázok vpravo, bod 2.).
- Dlhšie konáre píľte po častiach.
- Pri odvetvovaní ležiacich kmeňov vždy najskôr odrežte konáre, ktoré voľne trčia do vzduchu. Oporné konáre odrežte až vtedy, keď je kmeň rozrezaný na dĺžky.
- **Pozor, nebezpečenstvo poranenia!** Konáre, ktoré ležia na zemi alebo sú pod napätím, môžu zakliesniť reťaz píly v dreve.

### 97. Údržba a starostlivosť

**Pozor: pred akoukoľvek prácou s elektrickým náradím vyberte akumulátor zo zariadenia.**

**Ostré rezné zuby → Noste ochranné rukavice!**

**Nepoužívajte vodu ani tekuté čistiace prostriedky.**

- Po každom použití vyčistite vysokozdvížnú nožnicu suchou handričkou alebo v prípade silného znečistenia kefou.
- V žiadnom prípade nestriekajte na zariadenie vodu.
- Udržujte kontakty akumulátora a zariadenia čisté a bez prachu.
- Odstráňte kryt reťaze a potom pomocou mäkkého kefy odstráňte usadeniny z vodiacej lišty, reťaze, reťazového kolesa a krytu reťaze.
- Pílová reťaz nesmie visieť, ale mala by sa v strede vodiacej lišty 2–3 milimetre od vodiacej lišty.



### 98. Likvidácia

**VAROVANIE!**

Pred likvidáciou znefunkčnite vyradené elektrické náradie:

- elektrické náradie napájané zo siete odstránením napájacej zástrčky,
- elektrické náradie napájané z akumulátora odstránením akumulátora.



**Iba pre krajiny EÚ**

Nevyhadzujte elektrické náradie do domového odpadu! V súlade s európskou smernicou 2012/19/EÚ o odpadových elektrických a elektronických zariadeniach a jej implementáciou do vnútroštátneho práva musia byť opotrebované elektrické zariadenia zberané oddelene a odovzdávané na recykláciu šetrnú k životnému prostrediu. Získavanie surovín namiesto likvidácie odpadu. Zariadenie,



príslušenstvo a obal by mali byť odovzdané na recykláciu šetrnú k životnému prostrediu.

Plastové časti sú označené pre triedenie odpadu.



#### **VAROVANIE!**

Akumulátory/batérie nevyhadzujte do domového odpadu, do ohňa ani do vody. Vyčerpané akumulátory neotvárajte. Akumulátory/batérie je potrebné zozbierať, recyklovať alebo zlikvidovať spôsobom šetrným k životnému prostrediu.

Iba pre krajiny EÚ: Podľa smernice 2006/66/ES sa musia poškodené alebo vybité akumulátory/batérie recyklovať.



#### **POZNÁMKA**

Informácie o možnostiach likvidácie odpadu získate na vašom obecnom úrade/mestskom úrade,



**Recyklácia surovín namiesto likvidácie odpadu.**

## 99. Technické údaje

### Akumulátorová vysokorez

Dĺžka noža	8"
Rýchlosť reťaze	4 m/s
Objem olejovej nádrže	65 ml
Max. hladina akustického výkonu	90 (LwA) dB
Meraná hladina akustického výkonu	83 (LpA) dB
Hmotnosť (bez akumulátora)	3,5 kg
Rozstup reťaze	3/8" (9,525 mm)
Počet hnacích článkov	33
Hrúbka hnacieho článku	0,05" (1,3 mm)
Max. doba prevádzky pri plne nabitej 2Ah batérii	cca 50 konárov (pri max. priereze dreva 60 × 60 mm <sup>2</sup> )

## 100. Vyhlásenie o zhode EÚ / Declaration of Conformity

Výrobca FUXTEC GmbH

Kappstraße 69, 71083 Herrenberg Nemecko

Tel.: +49 (0)7032 95608 88

Fax: +49 (0)7032 95608 89

E-mail: [info@fuxtec.de](mailto:info@fuxtec.de)

Web: [www.fuxtec.de](http://www.fuxtec.de)

**Názov / name** Vysokozdvížná píla /E1 20V Cordless Pole Saw

**Typ / model** **D06101700**

**Smernica EÚ / EC directive** Smernica MD: 2006 / 42 /EC

**Uplatnené normy / applicable standards**

EN 62841-1:2015

EN ISO 12100:2010

EN 62841-4-2:2019

EN ISO 11680-1:2011

Týmto vyhlasujeme, že uvedený stroj vo verzii, ktorú uvádzame na trh, spĺňa vzhľadom na svoju konštrukciu základné bezpečnostné a zdravotné požiadavky uvedených smerníc EHS.

Týmto vyhlasujeme, že uvedený stroj spĺňa základné bezpečnostné a zdravotné požiadavky uvedených smerníc EÚ. Akákoľvek manipulácia so strojom alebo jeho úprava, ktorá nebola vopred výslovne schválená našou spoločnosťou, má za následok neplatnosť tohto dokumentu.

Uchovávanie technickej dokumentácie: FUXTEC GmbH • Kappstraße 69 • 71083 Herrenberg • Nemecko, T. Gumprecht, vedenie spoločnosti

Herrenberg, 7. 1. 2020



Tim Gumprecht FUXTEC GmbH KAPPSTRASSE 69  
71083 HERRENBERG NEMECKO

## Česká verze

### 101. Úvod a bezpečnost

Nikdy nedovolte dětem nebo osobám, které nejsou seznámeny s těmito pokyny, používat zahradní nářadí. Děti by měly být pod dohledem, aby se zajistilo, že si s nářadím nehrají.

#### Určené použití

Tento přístroj je určen výhradně k péči o stromy a keře v soukromém sektoru.

Není vhodné k kácení stromů, řezání plastů, zdiva nebo stavebních materiálů, které nejsou ze dřeva.

Nástroj používejte v souladu s popisy a bezpečnostními pokyny uvedenými v tomto návodu k obsluze. Jakékoli jiné použití je v rozporu s určením. Nesprávné použití má za následek zánik záruky a odmítnutí jakékoli odpovědnosti ze strany výrobce. Uživatel nese odpovědnost za veškeré škody způsobené třetím osobám a na jejich majetku. Provozujte zařízení pouze v technickém stavu předepsaném a dodaném výrobcem. Samovolné úpravy zařízení vylučují odpovědnost výrobce za škody z nich vyplývající.

#### Obecná bezpečnostní upozornění pro elektrické nářadí

##### VAROVÁNÍ!

Přečtěte si všechny bezpečnostní pokyny a návody. Nedodržení bezpečnostních pokynů a návodů může způsobit úraz elektrickým proudem, požár a/nebo vážná zranění.

Všechny bezpečnostní pokyny a návody si uschovejte pro budoucí použití.

Pojem „elektrické nářadí“ použitý v bezpečnostních pokynech se vztahuje na elektrické nářadí napájené ze sítě (s napájecím kabelem) a na elektrické nářadí napájené z akumulátoru (bez napájecího kabelu).

#### Bezpečnost na pracovišti

- Udržujte svůj pracovní prostor čistý a dobře osvětlený. Nepořádek nebo neosvětlené pracovní prostory mohou vést k nehodám.

- S elektrickým nářadím nepracujte v prostředí s nebezpečím výbuchu, kde se nacházejí hořlavé kapaliny, plyny nebo prach. Elektrické nářadí vytváří jiskry, které mohou zapálit prach nebo výpary.

- Během používání elektrického nářadí držte děti a jiné osoby v bezpečné vzdálenosti. Při rozptýlení můžete ztratit kontrolu nad nářadím.

#### Elektrická bezpečnost

- Zástrčka elektrického nářadí musí pasovat do zásuvky. Zástrčku nesmíte žádným způsobem upravovat. Nepoužívejte adaptéry společně s elektrickým nářadím s ochranným uzemněním.

Neupravené zástrčky a odpovídající zásuvky snižují riziko úrazu elektrickým proudem.

- Vyhněte se tělesnému kontaktu s uzemněnými povrchy, jako jsou trubky, topení, sporáky a chladničky. Pokud je vaše tělo uzemněno, existuje zvýšené riziko úrazu elektrickým proudem.

- Chraňte elektrické nářadí před deštěm a vlhkostí. Vniknutí vody do elektrického nářadí zvyšuje riziko úrazu elektrickým proudem.

- Nepoužívejte kabel k přenášení, zavěšení elektrického nářadí nebo k vytahování zástrčky ze zásuvky. Chraňte kabel před teplem, olejem, ostrými hranami nebo pohyblivými částmi zařízení. Poškozené nebo zamotané kabely zvyšují riziko úrazu elektrickým proudem.

- Pokud pracujete s elektrickým nářadím venku, používejte pouze prodlužovací kabely, které jsou vhodné pro venkovní použití. Použití prodlužovacího kabelu vhodného pro venkovní použití snižuje riziko úrazu elektrickým proudem.

- Pokud pracujete s elektrickým nářadím venku, používejte pouze prodlužovací kabely, které jsou vhodné pro venkovní použití. Použití prodlužovacího kabelu vhodného pro venkovní použití snižuje riziko úrazu elektrickým proudem.

### **Bezpečnost osob**

- Buďte pozorní, dávejte pozor na to, co děláte, a při práci s elektrickým nářadím postupujte rozumně. Nepoužívejte elektrické nářadí, pokud jste unavení nebo pod vlivem drog, alkoholu nebo léků. Chvilka nepozornosti při používání elektrického nářadí může vést k vážným zraněním.

- Používejte osobní ochranné prostředky a vždy ochranné brýle. Používání osobních ochranných prostředků, jako jsou protiprachová maska, protiskluzová bezpečnostní obuv, ochranná přilba nebo chrániče sluchu, podle typu a použití elektrického nářadí, snižuje riziko úrazu.

- Zabraňte nechtěnému spuštění. Před připojením k napájecímu zdroji a/nebo akumulátoru, před uchopením nebo přenášením se ujistěte, že je elektrické nářadí vypnuté. Pokud při přenášení elektrického nářadí držíte prst na spínači nebo připojíte zapnuté zařízení k napájení, může to vést k úrazu.

- Před zapnutím elektrického nářadí odstraňte nastavovací nástroje nebo klíče. Nástroj nebo klíč, který se nachází v rotující části zařízení, může způsobit zranění.

- Vyhněte se nepřírozené poloze těla. Zajistěte si bezpečný postoj a udržujte vždy rovnováhu. Díky tomu budete moci elektrické nářadí v neočekávaných situacích lépe ovládat.

- Noste vhodný oděv. Nenoste volný oděv ani šperky. Držte vlasy, oděv a rukavice mimo dosah pohyblivých částí. Volný oděv, šperky nebo dlouhé vlasy mohou být zachyceny pohyblivými částmi.

### **Používání a zacházení s elektrickým nářadím**

- Nepřetěžujte zařízení. Pro svou práci používejte elektrické nářadí určené k tomuto účelu. S vhodným elektrickým nářadím budete pracovat lépe a bezpečněji v uvedeném výkonovém rozsahu.

- Nepoužívejte elektrické nářadí s vadným spínačem. Elektrické nářadí, které nelze zapnout nebo vypnout, je nebezpečné a musí být opraveno.

- Před prováděním nastavení přístroje, výměnou příslušenství nebo odložením přístroje vytáhněte zástrčku ze zásuvky a/nebo vyjměte akumulátor. Toto bezpečnostní opatření zabrání nechtěnému spuštění elektrického nářadí.

- Nepoužívané elektrické nářadí uchovávejte mimo dosah dětí. Nedovolte, aby zařízení používaly osoby, které s ním nejsou seznámeny nebo si tyto pokyny . Elektrické nářadí je nebezpečné, pokud je používá nezkušená osoba.

- O elektrické nářadí pečujte s náležitou péčí. Zkontrolujte, zda pohyblivé části fungují bezchybně a nezadrhávají se, zda nejsou části zlomené nebo poškozené tak, že je tím narušena funkce elektrického nářadí. Nechte poškozené části opravit před použitím zařízení. Mnoho nehod má příčinu ve špatně udržovaném elektrickém nářadí.

- Udržujte řezné nástroje ostré a čisté. Pečlivě udržované řezné nástroje s ostrými břity se méně zasekávají a snáze se ovládat.

- Elektrické nářadí, příslušenství, nástavce atd. používejte v souladu s těmito pokyny. Přitom zohledněte pracovní podmínky a prováděnou činnost. Použití elektrického nářadí k jiným než určeným účelům může vést k nebezpečným situacím.

#### **Používání a zacházení s akumulátorovým nářadím**

- Akumulátory nabíjejte pouze nabíječkami doporučenými výrobcem. Použití nabíječky, která je vhodná pro určitý typ akumulátorů, s jinými akumulátory představuje nebezpečí požáru.

- V elektrickém nářadí používejte pouze určené akumulátory. Použití jiných akumulátorů může vést ke zranění a nebezpečí požáru.

- Nepoužívanou baterii uchovávejte mimo dosah kancelářských sponek, mincí, klíčů, hřebíků, šroubů nebo jiných malých kovových předmětů, které by mohly způsobit zkratování kontaktů. Zkrat mezi kontakty baterie může způsobit popáleniny nebo požár.

- Při nesprávném použití může z akumulátoru unikat kapalina. Vyhněte se kontaktu s ní. V případě náhodného kontaktu opláchněte vodou. Pokud se kapalina dostane do očí, vyhledejte navíc lékařskou pomoc. Unikající kapalina z akumulátoru může způsobit podráždění kůže nebo popálenin.

#### **102. Obecné bezpečnostní pokyny**

- Pro vaši bezpečnost a bezpečnost ostatních si před použitím zařízení přečtěte tento návod k obsluze a bezpečnostní pokyny. Návod k obsluze a jejich bezpečnostní pokyny pro pozdější použití a mějte je při každém použití po ruce.

- Při změně majitele předávejte spolu se zařízením i návod k obsluze.

- Osoby obsluhující zařízení nesmí být pod vlivem omamných látek (např. alkoholu, drog nebo léků).
- Zařízení provozujte pouze v technickém stavu předepsaném a dodaném výrobcem.  
. Vlastní zásahy do zařízení vylučují odpovědnost výrobce za škody, které z nich vyplývají.
- Používejte zařízení pouze za denního světla nebo při dobrém umělém osvětlení.
- Používejte zařízení pouze za suchého počasí. Chraňte jej před deštěm a vlhkostí. Vniknutí vody do zařízení zvyšuje riziko úrazu elektrickým proudem.
- Za následujících podmínek zařízení vypněte a vyjměte akumulátor:
  - ♦ pokud je zařízení ponecháno bez dozoru;
  - ♦ před kontrolou, čištěním nebo jinými pracemi na zařízení;
  - ♦ pokud zařízení začne nadměrně vibrovat.

### **Před použitím**

- Před zahájením práce se seznamte s vysokozdvížnou prořezávačkou, jejími funkcemi a ovládacími prvky.
- Před uvedením do provozu a po nárazu zkontrolujte zařízení, zda nevykazuje známky opotřebení nebo poškození.
- Nepoužívejte zařízení, jehož spínač je vadný a nelze jej zapnout nebo vypnout.
- Zkontrolujte, zda jsou všechny matice, šrouby a vruty pevně utaženy, aby byl zajištěn bezpečný provoz zařízení.
- Nikdy nepoužívejte zařízení s poškozenými nebo chybějícími díly. Nechte je opravit nebo případně vyměnit kvalifikovaným odborníkem nebo v odborném servisu.
- Při práci se zařízením nebo na něm vždy noste pevnou obuv, dlouhé kalhoty a odpovídající osobní ochranné pomůcky (ochranné brýle, chrániče sluchu, pracovní rukavice s dobrým úchopem atd.). Nošení osobních ochranných pomůcek snižuje riziko úrazu.
- Nenoste šperky ani volný oděv, který by se mohl zachytit o vysokozdvížnou prořezávačku. Dlouhé vlasy držte mimo dosah řezacího mechanismu.
- Před zapnutím vysokozdvížné pily odstraňte nastavovací nástroje nebo klíče. Nástroj nebo klíč, který se nachází v pohyblivé části zařízení, může způsobit zranění.
- Dbejte na dostatečné mazání řetězu. Při nedostatečném mazání řetězové pily dojde s velkou pravděpodobností k jejímu poškození nebo prasknutí.

### **Při používání**

- Nepoužívejte zařízení, pokud se v bezprostřední blízkosti nacházejí osoby (zejména děti) nebo zvířata.
- Přerušete práci, pokud si všimnete, že se v blízkosti nacházejí osoby (zejména děti) nebo domácí zvířata.

- Ruce a nohy držte vždy mimo dosah pohyblivých nožů, zejména při zapínání vysokozdvížné pily.
- Vyhněte se nepřírozeným polohám těla. Zajistěte si bezpečný postoj a udržujte vždy rovnováhu. Díky tomu budete moci vysokozdvížnou nůžku lépe ovládat v neočekávaných situacích a na obzvláště strmých místech.
- S vysokozdvížnou nůžkou nepracujte v prostředí s nebezpečím výbuchu, kde se nacházejí hořlavé kapaliny, plyny nebo prach. Vysokozdvížná nůžky mohou vytvářet jiskry, které mohou zapálit prach nebo výpary.
- Při chůzi vzad buďte obzvláště opatrní. Hrozí nebezpečí zakopnutí!
- Chodte pouze krokem.
- Při přerušení práce nikdy nenechávejte zařízení bez dozoru a uložte jej na bezpečném místě.
- Držte všechny části těla v bezpečné vzdálenosti od řetězové pily. Nepokoušejte se při běžícím noži odstraňovat odřezky nebo přidržovat řezaný materiál. Odstraňujte zaseknuté materiál pouze při vypnutém zařízení. Chvilka nepozornosti při používání vysokozdvížné pily může vést k vážným zraněním.
- Vyvýšenou prořezávačku přenášejte za rukojeť, když je řezací nástroj v klidu. Při přepravě nebo skladování zařízení vždy vyjměte akumulátor. Pečlivé zacházení se zařízením snižuje riziko zranění řetězovou pilou.
- Elektrické nářadí držte pouze za izolované plochy rukojeti, protože řetězová pila může přijít do styku se skrytými elektrickými vedeními. Kontakt pily Kontakt s vodičem pod napětím může způsobit, že kovové části zařízení budou pod napětím, a vést k úrazu elektrickým proudem.
- Během řezání se ujistěte, že se v pracovním prostoru nenacházejí žádné osoby (zejména děti) ani zvířata.
- Při běžící pile držte všechny části těla v bezpečné vzdálenosti od řetězu. Před spuštěním pily se ujistěte, že se řetěz ničeho nedotýká. Při práci s vysokozdvížnou pilou může chvilková nepozornost vést k zachycení oděvu nebo částí těla řetězem.
- Noste ochranné brýle a chrániče sluchu. Doporučuje se další ochranné vybavení pro hlavu, ruce, nohy a chodidla. Vhodný ochranný oděv snižuje riziko zranění od odletujících třísek a náhodného dotyku s řetězem.
- S vysokozdvížnou pilou nepracujte na stromě. Při práci na stromě hrozí nebezpečí zranění.
- Používejte zařízení pouze za suchého počasí. Chraňte jej před deštěm a vlhkostí.
- Vždy dbejte na pevný postoj a vysokozdvížnou prořezávačku používejte pouze tehdy, pokud stojíte na pevném, bezpečném a rovném podkladu. Kluzký podklad nebo nestabilní povrch, jako je například žebřík, mohou vést ke ztrátě rovnováhy nebo ke ztrátě kontroly nad vysokozdvížnou prořezávačkou.

- Dbejte na to, aby se řetězová pila během provozu nedotýkala země ani jiných předmětů.
- Při řezání napnuté větve počítejte s tím, že se tato větev odrazí zpět. Pokud se uvolní napětí ve dřevěných vláknech, může napnutá větev zasáhnout obsluhu a/nebo vytrhnout vysokozdviznou prořezávačku z rukou.
- Buďte obzvláště opatrní při řezání podrostu a mladých stromech. Tenký materiál se může zachytit v řetězu pily a udeřit vás nebo vás vyvést z rovnováhy.
- Než elektrické nářadí odložíte, počkejte, až se zcela zastaví.
- Při přerušení práce nikdy nenechávejte zařízení bez dozoru a uložte jej na bezpečném místě.
- Při přepravě na jiné pracoviště vždy vypněte vysokozdviznou prořezávačku.
- Nikdy nedržte vysokozdviznou prořezávačku za řezací nůž.
- Vypnutou vysokozdviznou pilu přenášejte za přední rukojeť, řetěz směřujte od těla. Při přepravě nebo skladování vysokozdvizné pily vždy nasadte ochranný kryt. Pečlivé zacházení s vysokozdviznou pilou snižuje pravděpodobnost náhodného kontaktu s běžícím řetězem.
- Dodržujte pokyny pro mazání, napínání řetězu a výměnu příslušenství. Nesprávně napnutý nebo namazaný řetěz se může přetrhnout nebo zvýšit riziko zpětného rázu.
- Udržujte rukojeti suché, čisté a bez oleje a mastnoty. Mastné, olejové rukojeti jsou kluzké a vedou ke ztrátě kontroly.
- Řežte pouze dřevo. Nepoužívejte vysokozdviznou pilu k pracím, pro které není určena. Příklad: Nepoužívejte vysokozdviznou pilu k řezání plastů, zdiva nebo stavebních materiálů, které nejsou ze dřeva. Použití vysokozdvizné pily k pracím, pro které není určena, může vést k nebezpečným situacím.
- Provozujte zařízení pouze v technickém stavu předepsaném a dodaném výrobcem technickém stavu. Samovolné úpravy zařízení vylučují odpovědnost výrobce za škody, které z nich vyplývají.
- Náhradní díly musí splňovat požadavky stanovené výrobcem. Používejte proto pouze originální náhradní díly nebo náhradní díly schválené výrobcem. Při výměně dodržujte přiložené montážní pokyny a předem vyjměte akumulátor.
- Opravy nechte provádět výhradně kvalifikovaným odborníkem nebo v odborném servisu.

#### **Příčiny a prevence zpětného rázu**

K zpětnému rázu může dojít, pokud se špička vodící lišty dotkne nějakého předmětu nebo když se dřevo ohne a řetěz se zasekne v řezu. Dotek špičky vodící lišty může v některých případech vést k neočekávané zpětné reakci, při které se vodící lišta vymrští nahoru a směrem k obsluze.

Zaseknutí řetězu na horní hraně vodící lišty může způsobit, že se lišta rychle odrazí směrem k obsluze. Každá z těchto reakcí může vést ke ztrátě kontroly nad pilou a k možnému vážnému zranění.

Nespoléhejte se výhradně na bezpečnostní zařízení zabudovaná v motorové pile. Jako uživatel motorové pily

byste měli přijmout různá opatření, abyste mohli pracovat bez nehod a zranění

.

Zpětný ráz je důsledkem nesprávného nebo chybného použití elektrického náradí. Lze mu zabránit vhodnými bezpečnostními opatřeními, jak je popsáno níže:

- Držte vysokozdvížnou prořezávačku oběma rukama, přičemž palce a prsty obepínají rukojeti prořezávačky. Uvedte své tělo a paže do polohy, ve které můžete odolat zpětným rázům. Pokud jsou přijata vhodná opatření, může obsluha zpětné rázy zvládnout. Vysokozdvížnou prořezávačku nikdy nepouštějte.

- Vyhněte se neobvyklým polohám těla. Tím se zabrání nechtěnému kontaktu s hrotem vodící lišty a umožní se lepší ovládání řetězové pily v neočekávaných situacích

.

- Vždy používejte náhradní lišty a řetězy předepsané výrobcem. Nesprávné náhradní lišty a řetězy mohou vést k prasknutí řetězu a/nebo zpětnému rázu.

- Dodržujte pokyny výrobce pro ostření a údržbu řetězu. Příliš nízko nastavené hloubkové omezovače zvyšují náchylnost k zpětnému rázu.

### **Po použití**

- Vypněte zařízení, vyjměte akumulátor a poté zařízení odložte na bezpečné místo.

- Neuchovávejte zařízení v dosahu dětí.

- Dbejte na to, aby ventilační otvory zařízení nebyly zanesené nečistotami.

- Náhradní díly musí splňovat požadavky stanovené výrobcem.

Používejte proto pouze originální náhradní díly nebo náhradní díly schválené výrobcem. Při výměně dodržujte přiložené montážní pokyny a předem vyjměte akumulátor.

- Opravy nechte provádět výhradně kvalifikovaným odborníkem nebo v odborném servisu.

### **103. Bezpečnostní pokyny pro nabíječku**

- Chraňte nabíječku před deštěm a vlhkostí. Vniknutí vody do nabíječky zvyšuje riziko úrazu elektrickým proudem.

- Udržujte nabíječku v čistotě. Znečištění představuje nebezpečí úrazu elektrickým proudem.

- Před každým použitím zkontrolujte nabíječku, kabel a zástrčku. Pokud zjistíte poškození, nabíječku nepoužívejte. Nabíječku neotvírejte sami a nechte ji opravit pouze kvalifikovaným odborníkem a pouze s použitím originálních náhradních dílů.

Poškozené nabíječky, kabely a zástrčky zvyšují riziko úrazu elektrickým proudem.

- Na nabíječku nekládejte žádné předměty a nepokládejte ji na měkké povrchy. Hrozí nebezpečí požáru.
- Vždy zkontrolujte, zda síťové napětí odpovídá napětí uvedenému na typovém štítku nabíječky.
- Nikdy nepoužívejte nabíječku, pokud jsou kabely, zástrčky nebo samotné zařízení poškozeny vnějšími vlivy. Odnesete nabíječku do nejbližšího autorizovaného servisu.
- V žádném případě nabíječku neotvírejte. V případě poruchy ji odnesete do specializovaného servisu.

#### 104. Bezpečnostní pokyny pro lithium-iontové akumulátory

- Baterii neotvírejte. Hrozí nebezpečí zkratu.
- Chraňte akumulátor před teplem, např. před trvalým slunečním zářením, ohněm, vodou a vlhkostí. Hrozí nebezpečí výbuchu.
- Při poškození a nesprávném používání akumulátoru mohou unikát výpary. Zajistěte přívod čerstvého vzduchu a v případě potíží vyhledejte lékaře. Výpary mohou dráždit dýchací cesty.
- Při nesprávném použití může z baterie unikat kapalina. Vyhněte se kontaktu s ní. V případě náhodného kontaktu s vodou opláchněte. Pokud se kapalina dostane do očí, vyhledejte lékařskou pomoc. Unikající kapalina z baterie může způsobit podráždění kůže nebo popálenin.
- Používejte pouze originální akumulátory s napětím uvedeným na typovém štítku vašeho elektrického nářadí.  
. Při použití jiných akumulátorů, např. napodobenin, repasovaných akumulátorů nebo akumulátorů jiných výrobců, hrozí nebezpečí zranění a poškození majetku v důsledku exploze akumulátorů.
- Napětí akumulátoru musí odpovídat nabíjecímu napětí nabíječky. V opačném případě hrozí nebezpečí požáru a výbuchu.
- Akumulátory nabíjejte pouze nabíječkami doporučenými výrobcem. Použití nabíječky, která je určena pro určitý typ akumulátorů, s jinými akumulátory představuje nebezpečí požáru.
- Baterie může být poškozena ostrými předměty, jako jsou hřebíky nebo šroubováky, nebo vnějším působením síly. Může dojít k vnitřnímu zkratu a baterie může hořet, kouřit, explodovat nebo se přehřát.

## 105. Prezentace

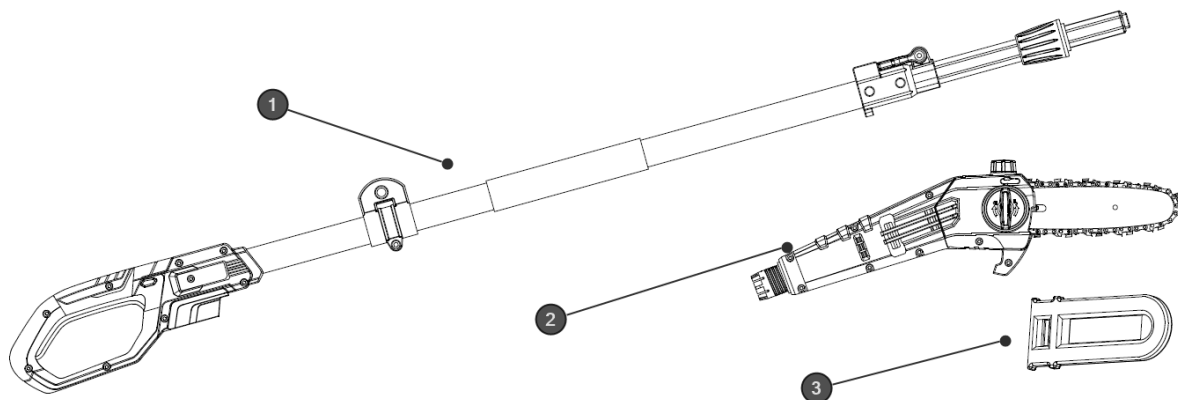

Obrázek 1: Vysokozdvížitná prořezávací pila

1. Rukojeť s teleskopickou tyčí
2. Motor s řetězovou pilou
3. Ochranný kryt pro řetězovou pilu

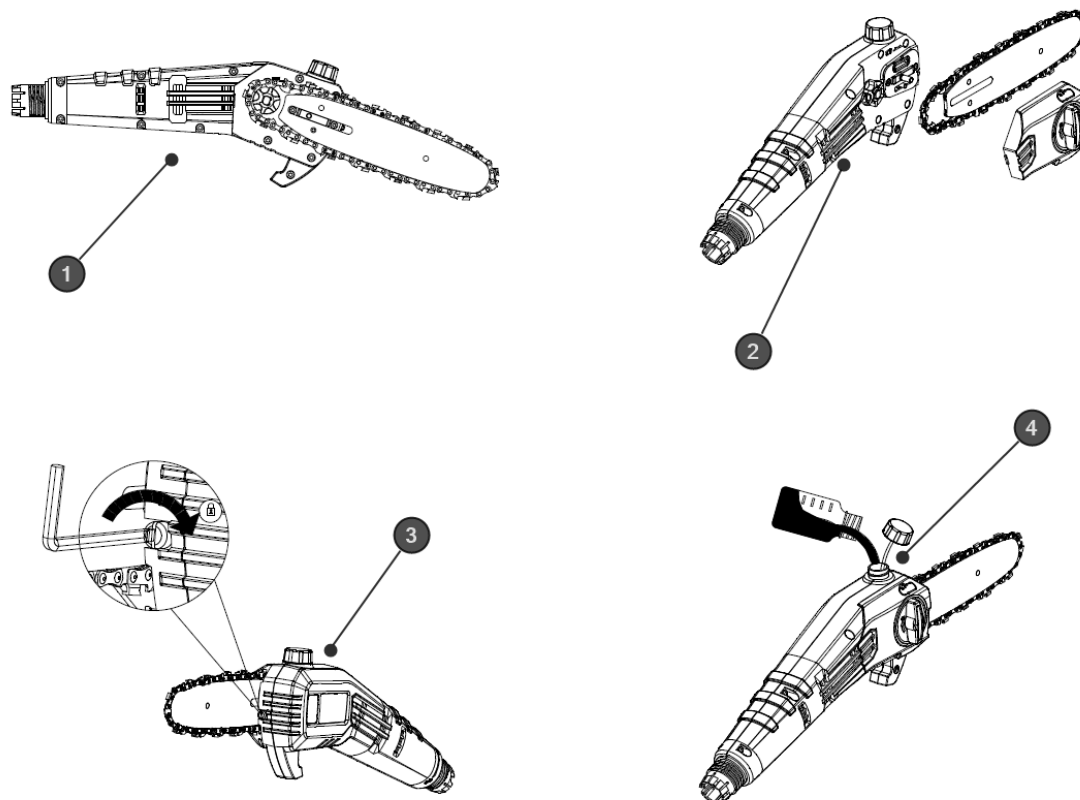

Obrázek 2: Pro údržbu a péči

1. Boční pohled na řetězovou pilu
2. Motor, vodící lišta řetězové pily včetně řetězu a boční kryt včetně napínacího kolečka řetězu
3. Nastavovací šroub pro olej do řetězové pily
4. Otvor nádržky na olej do řetězu (objem 65 ml)

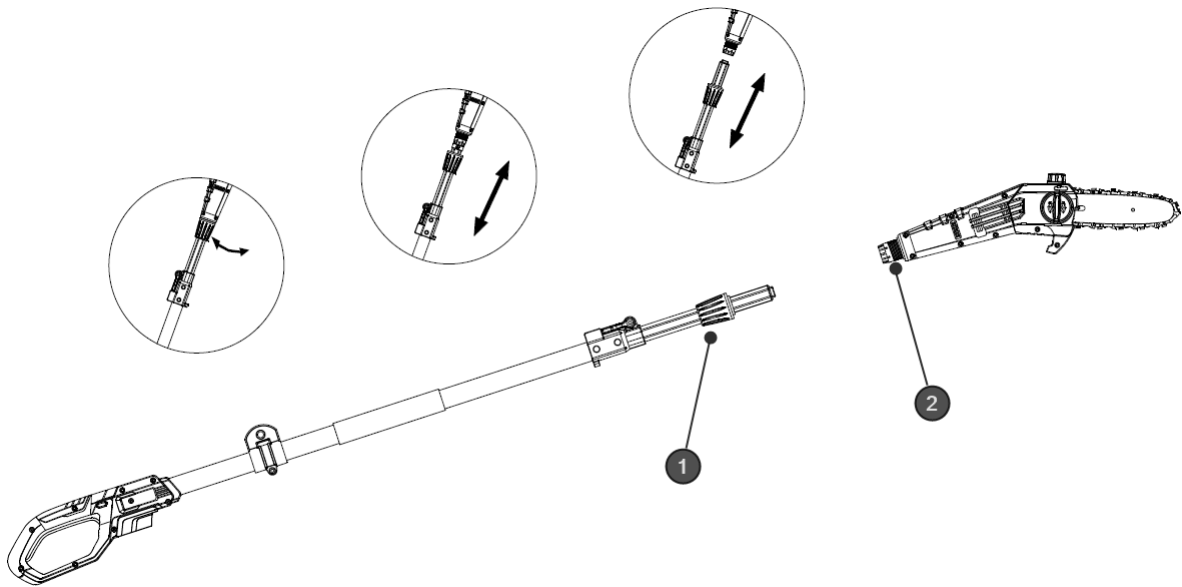

Obrázek 3: Demontáž motoru s řezací hlavou z teleskopického ramene pro úsporu místa při skladování nebo pro přepravu.

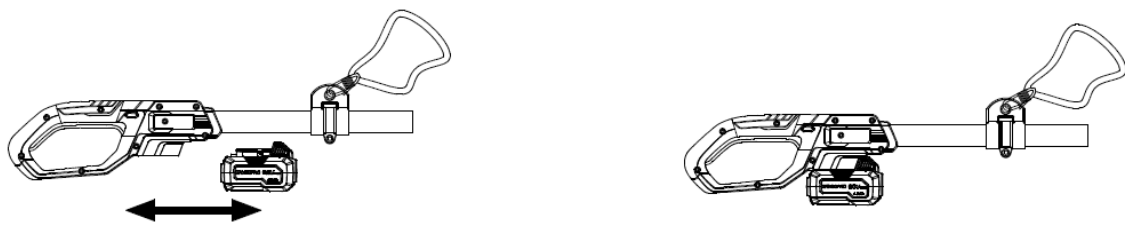

Obrázek 4: Instalace akumulátoru

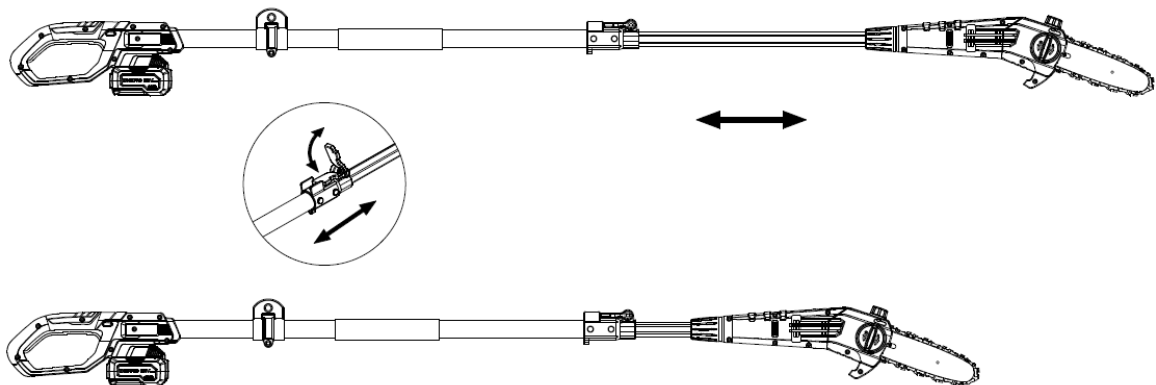

Obrázek 5: Prodloužení pracovního dosahu o 70 cm

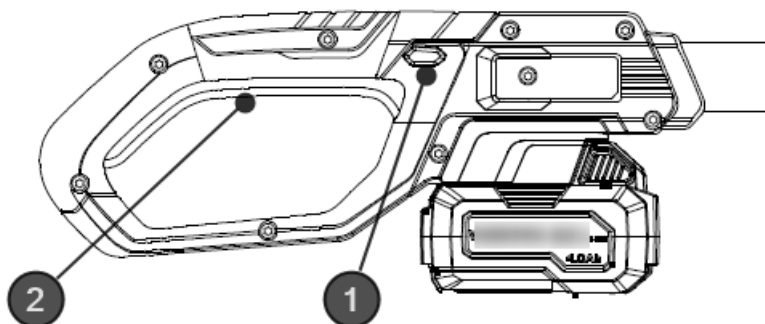

Obrázek 6: Pojistný knoflík a vypínač pro použití vysokozdvízné nůžky

### Zapnutí/vypnutí přístroje

Vložte akumulátor do určené drážky. Poté stiskněte boční zajišťovací tlačítko (obrázek 6, bod 1); teprve poté můžete ovládat vypínač (obrázek 6, bod 2). Zařízení se nyní spustí. Jakmile vypínač uvolníte, zařízení se zastaví. Pozor: Řezací nástroj může ještě minimálně doznívat.

### 106. Pokyny k práci

- Prohlédněte si pracovní prostor a odstraňte z něj překážky.
- Před zahájením práce zkontrolujte bezpečnost zařízení.
- Držte zařízení oběma rukama.
- Před zahájením řezání zapněte vysokozdvížnou prořezávačku.
- Vyvíjejte na zařízení rovnoměrný tlak, ale nepoužívejte nadměrnou sílu.
- **Pozor, nebezpečí zranění!** Vysokozdvížnou nůžky používejte pouze do maximálního úhlu 60°. Nikdy neřežte větev přímo nad hlavou!

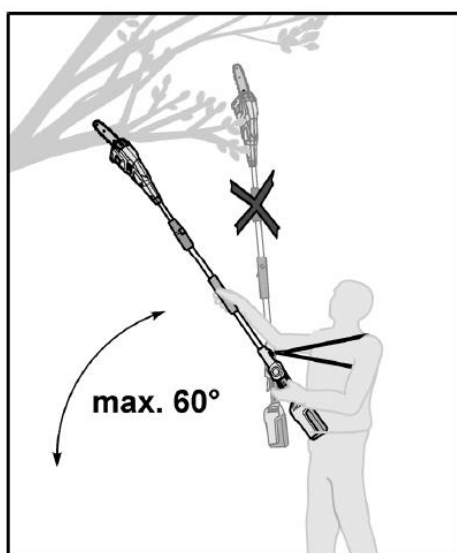

něrem nahoru.

186

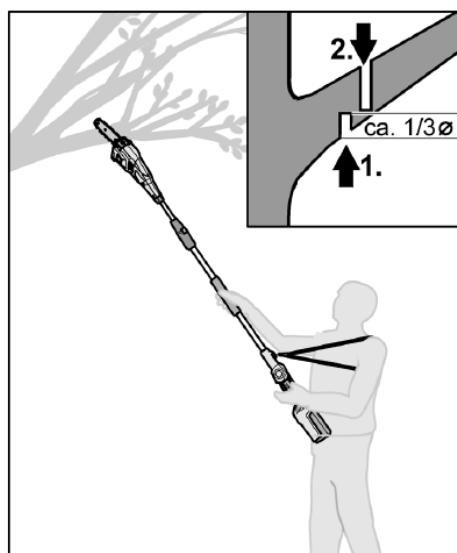

- Pro čistý řez by se silné větve měly řezat ve 2 krocích:
  - Nařežte větev zdola nahoru do 1/3 průměru větve (viz obrázek vpravo, bod 1.).
  - Odřízněte větev o něco dále od středu shora dolů (viz obrázek vpravo, bod 2.).
- Delší větve odřezávejte po částech.
- Při odvětřování ležících kmenů vždy nejprve odřízněte větve, které volně vyčnívají do vzduchu. Opěrné větve odřízněte až poté, co je kmen rozřezán na délky.
- **Pozor, nebezpečí poranění!** Větve, které leží na zemi nebo jsou pod napětím, mohou zaklínit řetěz pily ve dřevě.

### 107. Údržba a péče

**Pozor: před jakoukoli prací s elektrickým nářadím vyjměte akumulátor ze zařízení.**

**Ostré řezné zuby → Noste ochranné rukavice!**

**Nepoužívejte vodu ani tekuté čisticí prostředky.**

- Po každém použití vyčistěte vysokozdvížnou pilu suchým hadříkem, v případě silného znečištění kartáčem.
- V žádném případě zařízení neoplachujte vodou.
- Udržujte kontakty akumulátoru a přístroje čisté a bez prachu.
- Sejměte kryt řetězu a měkkým kartáčem odstraňte nečistoty z vodicí lišty, řetězu, řetězového kola a krytu řetězu.
- Řetěz nesmí viset, ale měl by být ve středu vodicí lišty 2–3 milimetry od vodicí lišty.

## 108. Likvidace



### **VAROVÁNÍ!**

Před likvidací znehodnoťte vyřazené elektrické nářadí:

- u elektrického nářadí napájeného ze sítě odpojením zástrčky,
- u akumulátorových elektrických nástrojů vyjmutím akumulátoru.



### **Pouze pro země EU**

Nevyhazujte elektrické nářadí do domovního odpadu! Podle evropské směrnice 2012/19/ES o odpadních elektrických a elektronických zařízeních a její implementace do vnitrostátního práva musí být vyřazená elektrická zařízení sbírána odděleně a předána k ekologické recyklaci. Zpětné získávání surovin namísto likvidace odpadu. Zařízení, příslušenství a obal by měly být předány k ekologické recyklaci. Pro třídění odpadu jsou plastové díly označeny.



### **VAROVÁNÍ!**

Akumulátory/baterie nevyhazujte do domácího odpadu, do ohně ani do vody. Vyřazené akumulátory neotvírejte. Akumulátory/baterie je třeba sbírat, recyklovat nebo likvidovat ekologickým způsobem. Pouze pro země EU: Podle směrnice 2006/66/ES musí být vadné nebo vybitá akumulátory/baterie recyklovány.



### **POZNÁMKA**

Informace o možnostech likvidace odpadu si prosím vyžádejte u svého obecního úřadu/městského úřadu,



**Recyklace surovin namísto likvidace odpadu.**

## 109. Technické údaje

### **Akumulátorová vysokozdvížná prořezávačka**

Délka nože	8"
Rychlost řetězu	4 m/s
Objem olejové nádrže	65 ml
Max. hladina akustického výkonu	90 (LwA) dB
Naměřená hladina akustického výkonu	83 (LpA) dB
Hmotnost (bez akumulátoru)	3,5 kg
Rozteč řetězu	3/8" (9,525 mm)
Počet hnacích článků	33
Tloušťka hnacího článku	0,05" (1,3 mm)
Max. doba provozu s plně nabitou 2Ah baterií	cca 50 větví (při max. průřezu dřeva 60 × 60 mm <sup>2</sup> )

## 110. Prohlášení o shodě s normami ES / Declaration of Conformity

Výrobce FUXTEC GmbH

Kappstraße 69, 71083 Herrenberg Německo

Tel.: +49 (0)7032 95608 88

Fax: +49 (0)7032 95608 89

E-mail: [info@fuxtec.de](mailto:info@fuxtec.de)

Web: [www.fuxtec.de](http://www.fuxtec.de)

**Název / name** Vysokozdvíhací pila /E1 20V Cordless Pole Saw

**Typ / model** D06101700

**Směrnice ES / EC directive** Směrnice MD: 2006 / 42 /EC

**Použité normy / applicable standards**

EN 62841-1:2015

EN ISO 12100:2010

EN 62841-4-2:2019

EN ISO 11680-1:2011

Tímto prohlašujeme, že výše uvedený stroj ve verzi, kterou uvádíme na trh, splňuje díky své konstrukci základní bezpečnostní a zdravotní požadavky uvedené směrnice ES.

Tímto prohlašujeme, že výše uvedený stroj splňuje základní bezpečnostní a zdravotní požadavky výše uvedených směrnic ES. Jakákoli manipulace se strojem nebo jeho změna, která nebyla předem výslovně schválena naší společností, činí tento dokument neplatným.

Úschova technické dokumentace: FUXTEC GmbH • Kappstraße 69 • 71083 Herrenberg • Německo,  
T. Gumprecht, vedení společnosti

Herrenberg, 7. 1. 2020



Tim Gumprecht FUXTEC GmbH KAPPSTRASSE 69  
71083 HERRENBERG NĚMECKO



FUXTEC GmbH  
Kappstraße 69  
71083 Herrenberg | Germany  
[www.FUXTEC.com](http://www.FUXTEC.com) | [info@FUXTEC.com](mailto:info@FUXTEC.com)



[www.FUXTEC.com](http://www.FUXTEC.com)