

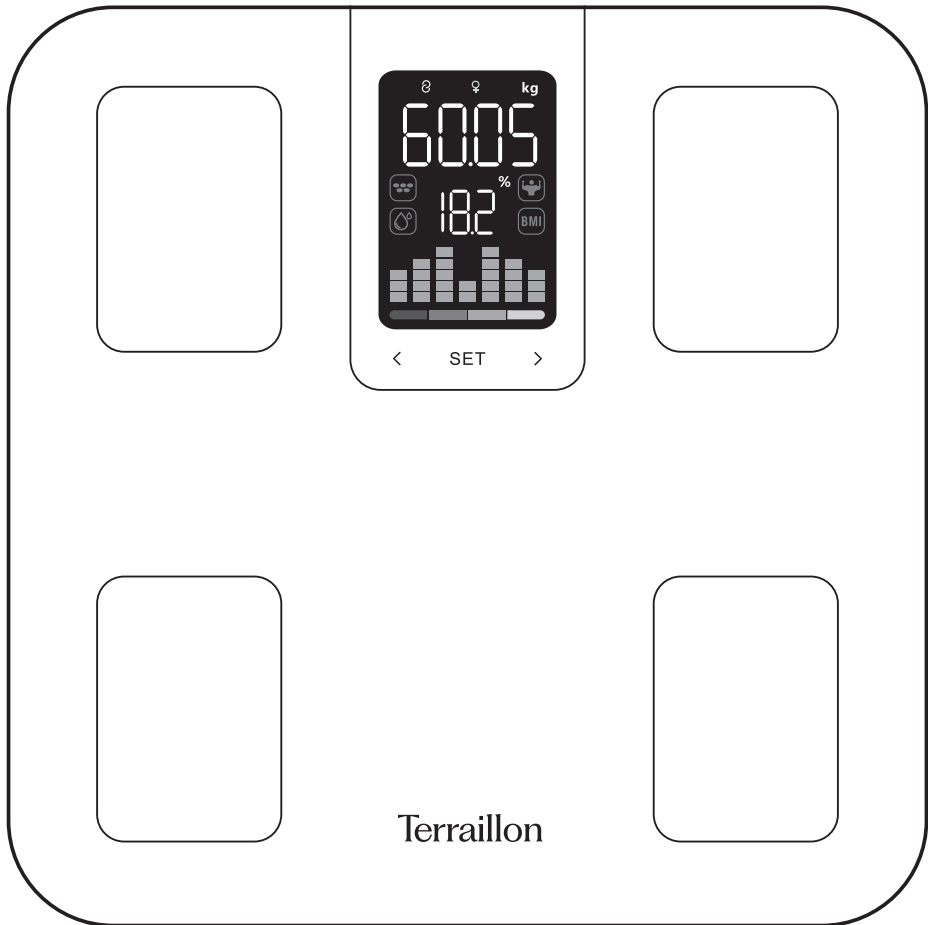

MANUEL D'UTILISATION – INSTRUCTION MANUAL



EVO FIT



Terraillon®

CE

www.terraillon.com

Made for / Compatibilité



IOS 9 & +



Android 8 & +



MyHealth app



iPhone is registered trademark of Apple Inc.

Android is a trademark of Google Inc.

The Bluetooth® word mark and logos are registered trademarks owned by Bluetooth SIG, Inc.

Other trademarks and trade names are those of their respective owners.

DÉCLARATION DE CONFORMITÉ

Par la présente, Terrailon SAS déclare que EVO FIT est conforme aux réglementations essentielles en matière de santé et de sécurité. Ce produit répond aux exigences fondamentales et aux autres dispositions applicables de la directive européenne RED 2014/53/UE. La déclaration de conformité intégrale est disponible sur <https://terraillonhelp.zendesk.com/hc/fr/categories/360000322733-D%C3%A9clarations-de-conformit%C3%A9>

EVO FIT

FR	IMPÉDANCEMÈTRE CONNECTÉ TERRAILLON NOTICE D'UTILISATION	5
EN	TERRAILLON CONNECTED BODY COMPOSITION ANALYZER INSTRUCTION MANUAL	10
DE	TERRAILLON KÖRPERFETTANALYSEWAAGE BEDIENUNGSANLEITUNG	15
NL	TERRAILLON LICHAAMSVETWEEGSCHAAL HANDLEIDING	20
IT	BILANCIA MASSA GRASSA TERRAILLON MANUALE DI ISTRUZIONI	25
ES	BÁSCULA DE MASA GRASA DE TERRAILLON MANUAL DE INSTRUCCIONES	30
PT	BALANÇA DE MASSA GORDA TERRAILLON MANUAL DE INSTRUÇÕES	35



Points de collecte sur www.quefairedemesdechets.fr
Privilégiez la réparation ou le don de votre appareil !



IMPÉDANCEMÈTRE CONNECTÉ TERRAILLON

Nous vous remercions d'avoir choisi l'impédancemètre EVO FIT de Terraillon.



Ne pas utiliser ce produit si vous portez un stimulateur cardiaque ou autre appareil médical.

Aucune des informations fournies par cet appareil ne vise à soigner, traiter ou empêcher une maladie.

Ne vous tenez pas sur le bord de la balance et ne sautez pas dessus.

Ne surchargez pas la balance (max. 397 lb/180 kg/28 st).

Ne laissez pas tomber la balance et ne laissez pas tomber d'objets dessus, car cela pourrait endommager les capteurs.

Ne plongez pas la balance dans l'eau et n'utilisez pas de produits chimiques pour la nettoyer. Nettoyez la balance avec un chiffon légèrement humide. Placez toujours la balance sur une surface dure, sèche et plane avant de prendre une mesure.

Assurez-vous que vos pieds soient secs avant de monter sur la balance.

N'utilisez pas l'appareil s'il est endommagé. L'utilisation continue d'un appareil endommagé peut entraîner des blessures ou des résultats erronés.

Vérifiez l'appareil avant chaque utilisation. Soyez prudent lorsque vous l'utilisez sur une surface humide et glissante. Pour les personnes âgées de moins de 16 ans, la balance ne peut mesurer que le poids corporel.

APERÇU

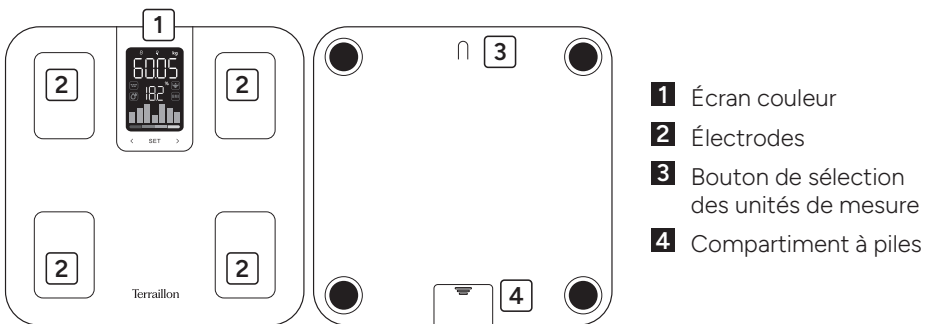

IMPÉDANCEMÈTRE CONNECTÉ TERRAILLON

ÉCRAN

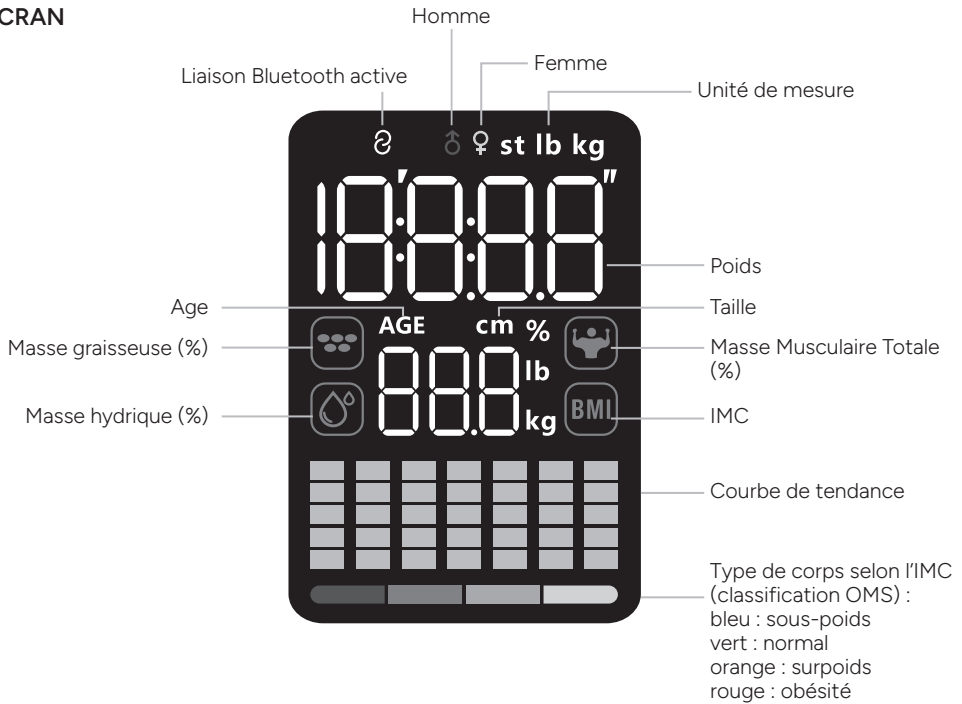

PREMIÈRE INSTALLATION

- Installer 3 piles AAA dans le compartiment à piles.
- Cet appareil dispose de la technologie DUAL MODE, il vous est alors possible de l'utiliser en mode autonome (non connecté) en paramétrant jusqu'à 4 profils, ou en mode connecté (en le connectant à l'application Wellness Coach - My Health) en paramétrant jusqu'à 8 profils.
- Suivez les instructions données dans les paragraphes suivants selon le mode que vous souhaitez utiliser.

UTILISATION EN MODE AUTONOME (NON CONNECTÉ)

- Cet appareil dispose de 4 profils utilisateurs pour une utilisation autonome (non connectée).
- Après avoir installé les piles, allumez l'appareil en exerçant une légère pression dessus, puis appuyez sur SET pour accéder au mode de réglage. Pour paramétrer le profil U-1, faites un appui long lorsque U-1 clignote. Indiquez votre âge dès que les chiffres du haut de l'écran clignotent et que le mot AGE apparaît. Réglez l'âge en faisant défiler à l'aide des boutons < et >. Validez en faisant un appui court sur SET.
- Indiquer le sexe : appuyez sur les boutons < et > pour choisir entre le profil femme ou homme, puis appuyez sur SET pour confirmer.

IMPÉDANCEMÈTRE CONNECTÉ TERRAILLON

- Indiquer la taille : appuyez sur les boutons < et > pour indiquer la taille en cm, puis appuyer sur SET pour confirmer.
- La balance affiche les informations renseignées puis 0.00 kg, vous pouvez directement monter sur le pèse-personnes. Le poids s'affiche au bout de quelques secondes sur la partie haute de l'écran, puis ce sont les masses qui apparaissent successivement sur la partie basse de l'écran, en défilant 2 fois dans l'ordre suivant : masse grasseuse, masse musculaire, masse hydrique et IMC.
- Pour paramétrer les autres profils, appuyez sur les flèches gauche et droite pour accéder aux profils U-2, U-3 et U-4, puis paramétrez ces profils de la même manière que mentionné plus haut.
- Pour une utilisation non connectée, appuyer sur SET avant chaque pesée et faites défiler à l'aide des boutons < et > pour retrouver votre profil utilisateur parmi les profils U-1 à U-4. Appuyer une 2^e fois sur SET pour valider le profil sélectionné.
- Il existe aussi un profil P-0, qui correspond au profil invité. Pour utiliser ce profil, il faut paramétrer les informations âge/sexe/taille à chaque pesée : le profil ne sera pas mémorisé.

UTILISATION EN MODE CONNECTÉ (BLUETOOTH)

- Pour installer votre pèse personne en mode connecté, veuillez vous munir de votre smartphone.
- Téléchargez l'application Wellness Coach - MyHealth, puis l'ouvrir.



- Suivez les instructions qui apparaissent dans l'application. Veillez à bien renseigner toutes les informations demandées.
- Votre smartphone doit être à proximité du pèse-personne tout au long de l'installation.
- Vous pouvez vous connecter à votre balance en tant que propriétaire ou en tant que membre. Attention : seul le propriétaire de la balance pourra changer les paramètres de celle-ci ainsi que supprimer ou ajouter des membres.

En cas de difficultés ou pour plus d'informations, retrouvez notre centre d'aide en scannant le QR code ci-contre avec votre smartphone. Si vous ne trouvez pas la réponse à votre question, vous pouvez également contacter notre Service Après Vente : serviceconsommateurs@terraillon.fr



COMMENCER LES MESURES

1. Vous devez être pieds nus pour pouvoir procéder à l'analyse de vos masses corporelles.
2. Ouvrez l'application MyHealth.
3. Montez sur votre pèse-personne. Restez immobile. Maintenez le contact avec les électrodes et attendez que la mesure soit terminée. Les données sont directement transmises à l'application.

IMPÉDANCEMÈTRE CONNECTÉ TERRAILLON

Prochaines pesées :

4. Montez sur votre pèse-personne avec votre smartphone à proximité et l'application MyHealth ouverte:

- votre poids est dans une plage de ± 2 kg par rapport au précédent, les données sont directement transmises et associées à votre profil dans l'application
- votre poids n'est pas dans une plage de ± 2 kg par rapport au précédent, les données sont transmises dans les données en attente de l'application. Vous devez alors les affecter manuellement à votre profil (symbole  dans MyHealth).

5. Montez sur votre pèse-personne sans votre smartphone à proximité : si votre poids est dans une plage de ± 2 kg par rapport au précédent, le pèse-personne affichera toutes vos mesures deux fois avant de les sauvegarder et de s'éteindre. Pour les transmettre à l'application, ouvrez MyHealth à proximité puis appuyez légèrement sur le pèse-personne pour l'allumer. La transmission se fait automatiquement.

Veillez à toujours vous peser sur une surface dure et plane.

GESTION MULTI-UTILISATEURS

Lors de l'appairage de l'appareil, votre application MyHealth vous propose de devenir propriétaire. Il ne peut y avoir qu'un seul propriétaire de l'appareil. Celui-ci dispose des droits permettant de modifier certains paramètres comme la configuration de la balance.

Pour inviter un nouvel utilisateur tout en restant propriétaire de votre EVO FIT, vous pouvez suivre le parcours ci-dessous pour afficher le QR code nécessaire à l'appairage de l'utilisateur invité.

L'utilisateur invité peut ajouter un appareil à l'aide du scan du QR code (Ajouter un appareil / Pèse-personne / Scanner le code). Le profil de l'utilisateur invité est alors associé au pèse-personne.

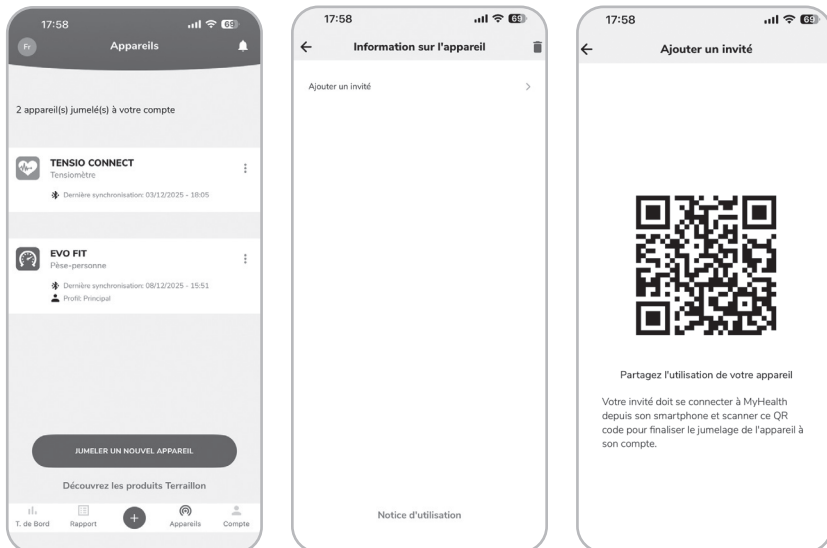

IMPÉDANCEMÈTRE CONNECTÉ TERRAILLON

CHANGEMENT DES PILES

Lo s'affiche à l'écran lorsque les piles sont faibles et doivent être changées.



Pour changer les piles, ouvrez le couvercle du compartiment à piles situé à l'arrière du pèse-personne. Retirez les piles usagées puis insérez les nouvelles. Les piles doivent être retirées et remplacées uniquement par un adulte. Utilisez uniquement les piles recommandées ou des piles du même type. Ne mélangez pas différents types de piles, ni les piles usagées avec les piles neuves. Les piles doivent être insérées en respectant les polarités.



Surcharge, retirer le poids immédiatement.



Si le symbole «C» s'affiche à l'écran lorsque vous descendez de la balance, cela signifie qu'une erreur s'est produite. Veuillez vous peser à nouveau.

MAINTENANCE

Utilisez un chiffon humide uniquement. N'utilisez JAMAIS de détergents ou d'autres produits chimiques.

GARANTIE ET PROTECTION DE L'ENVIRONNEMENT

Cet appareil est garanti 2 ans contre tout défaut matériel et de fabrication. Au cours de cette période, ces défauts seront réparés gratuitement (une preuve d'achat doit être présentée si la balance est sous garantie). Cette garantie ne couvre pas les dommages provenant d'accidents, d'une mauvaise utilisation ou de négligence. Si vous avez une réclamation, adressez-vous d'abord au magasin où vous avez acheté votre balance.



Les déchets de produits électriques ne doivent pas être jetés avec les ordures ménagères. Les recycler dans les installations prévues à cet effet. Contacter l'administration locale ou le détaillant pour tout conseil de recyclage.

CARACTÉRISTIQUES DU PRODUIT

P.I.R.E: <=-3.29 dBm

TERRAILLON CONNECTED BODY COMPOSITION ANALYZER

Thank you very much for selecting the Terraillon Glass Body Fat Analyzer EVO FIT.



Don't use this product if you wear a pacemaker or implantable electronic device. Any information provided by this device is in no way meant to treat, cure or prevent any disease or illness from happening.

Do not stand on the edge of the scale or jump on it.

Do not overload the scale (max. 397 lb/180 kg/28 st).

Do not drop the scale or drop objects on it, as this could damage the sensors.

Do not immerse the scale in water or use chemicals to clean it. Clean the scale with a slightly damp cloth.

Always place the scale on a hard, dry, flat surface before taking a measurement.

Ensure your feet are dry before stepping on the scale.

Do not use the device if it is damaged. Continued use of a damaged device may result in injury or incorrect results.

Check the device before each use. Be careful when using it on a wet and slippery surface. For persons under the age of 16, the scale can only measure body weight.

PRODUCT OVERVIEW

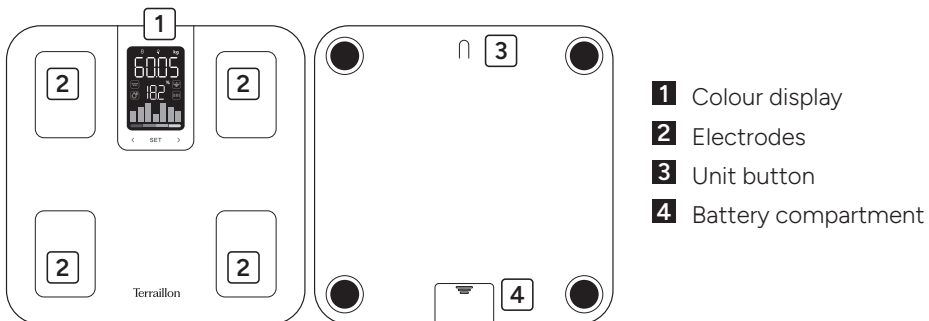

TERRAILLON CONNECTED BODY COMPOSITION ANALYZER

DISPLAY

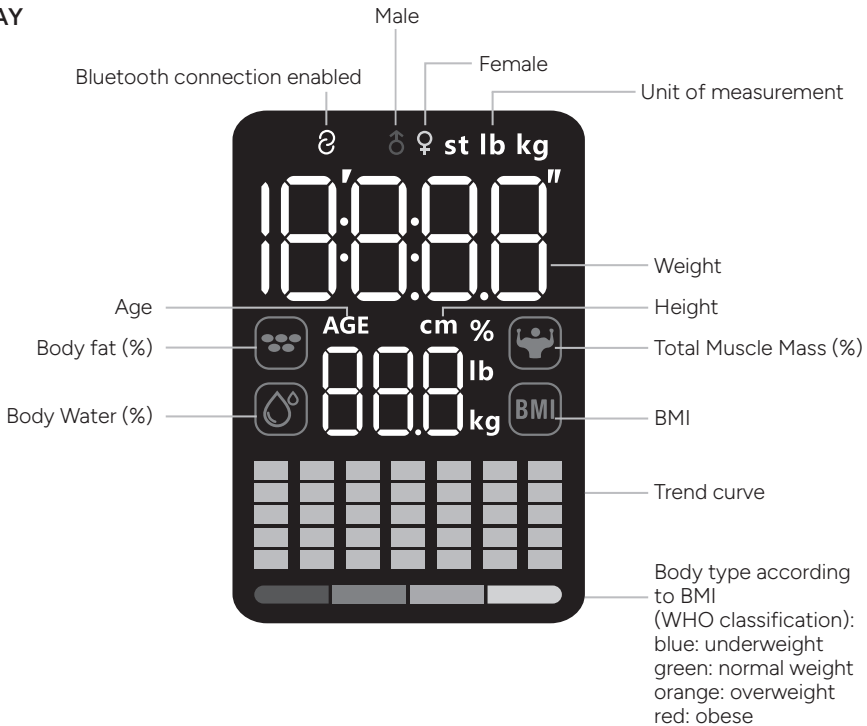

FIRST USE

- Insert 3 AAA batteries into the battery compartment.
- This device features DUAL MODE technology, allowing you to use it in standalone mode (not connected) by setting up to 4 profiles, or in connected mode (by connecting it to the Wellness Coach - My Health app) by setting up to 8 profiles.
- Follow the instructions in the following paragraphs according to the mode you wish to use.

USE IN STANDALONE MODE (NOT CONNECTED)

- This device has 4 user profiles for standalone use (not connected).
- After installing the batteries, switch on the device by pressing it lightly, then press SET to access the setting mode. To set the U-1 profile, press and hold when U-1 flashes. Enter your age as soon as the numbers at the top of the screen flash and the word AGE appears. Set the age by scrolling using the < and > buttons. Confirm by briefly pressing SET.
- Select gender: press the < and > buttons to choose between female or male profile, then press SET to confirm.

TERRAILLON CONNECTED BODY COMPOSITION ANALYZER

- Indicate the height : press the < and > buttons to indicate the size in centimetres, then press SET to confirm.
- The scale displays the information entered, then 0.00kg. You can now step onto the scale. Your weight will appear at the top of the screen after a few seconds, followed by your body composition measurements, which will scroll twice in the following order: fat mass, muscle mass, water mass and BMI.
- To configure the other profiles, press the < and > buttons to access profiles U-2, U-3 and U-4, then configure these profiles in the same way as described above.
- For offline use, press SET before each weighing and scroll using the < and > buttons to find your user profile among profiles U-1 to U-4. Press SET a second time to confirm the selected profile.
- There is also a P-0 profile, which corresponds to the guest profile. To use this profile, you must enter your age, gender and height each time you weigh yourself: the profile will not be saved.

USE IN CONNECTED MODE (BLUETOOTH)

- To set up your bathroom scale in connected mode, please have your smartphone ready.
- Download the Wellness Coach - MyHealth app, then open it.



- Follow the instructions that appear on your smartphone. Ensure you enter all the information requested.
- Your smartphone must remain near to the bathroom scales throughout the installation process.
- You can connect to your scale as an owner or as a member. Please note: only the owner of the scale can change its parameters as well as delete or add members.

If you have any difficulties or need more information, you can find our help centre by scanning this QR code with your smartphone. If you cannot find the answer to your question, you can also contact our After Sales Service: support.uk@terraillon.com



START MEASURING

1. You must have bare feet to be able to analyse your body mass.
2. Open the MyHealth application.
3. Step onto your bathroom scale. Maintain contact with the electrodes and wait for the measurement to complete. The data is transmitted directly to the app.

TERRAILLON CONNECTED BODY COMPOSITION ANALYZER

Next weigh-ins:

- Step onto your weighing scale with your smartphone nearby and the MyHealth app open:
 - If your weight is within ± 2 kg of your previous weight, the data is transmitted directly and linked to your profile in the application.
 - If your weight is not within ± 2 kg of your previous weight, the data will be sent to the application's pending data. You will then need to assign it manually to your profile (👤 symbol in MyHealth).
- Step on your scale without your smartphone nearby: if your weight is within ± 2 kg of your previous weight, the scale will display all your measurements twice before saving them and turning off. To send them to the app, open MyHealth nearby and then lightly tap the scale to turn it on. The data will be sent automatically.

Always weigh yourself on a hard, flat surface.

MULTI-USER MANAGEMENT

At the end of the first pairing process, your MyBodyCheck application will ask you to become the owner of the device. There can only be one owner of the device. The owner has the rights to modify certain parameters, such as the device configuration. To invite a new user while remaining the owner of your EVO FIT, you can follow the steps below to display the QR code for pairing the invited user.

The guest user can add a device by scanning the QR code (add device / Scale / Connection via Scan code).

The guest user's profile is then associated with the bathroom scale.

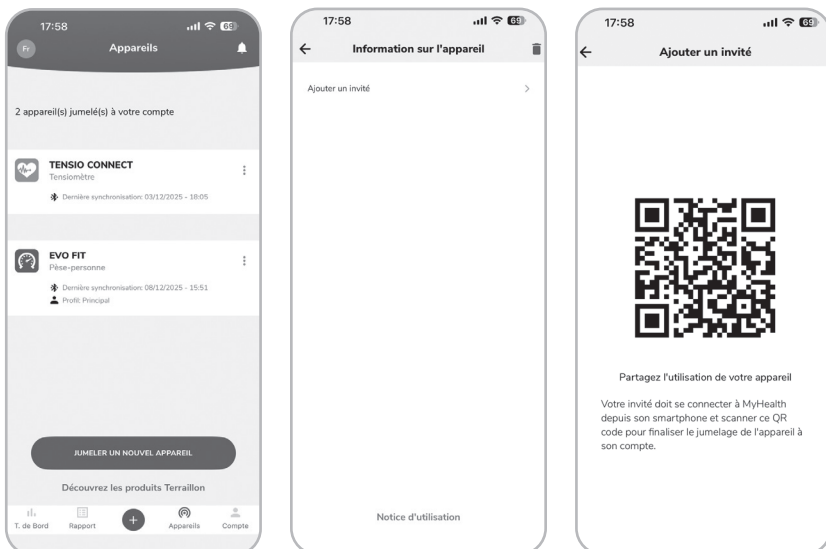

TERRAILLON CONNECTED BODY COMPOSITION ANALYZER

BATTERY CHANGE

Lo appears on the display when the batteries are low and need to be replaced.



To change the batteries, open the battery compartment cover located on the back of the weighing scale. Remove the used batteries and insert the new ones. Batteries should only be removed and replaced by an adult. Only use the recommended batteries or batteries of the same type. Do not mix different types of batteries, or used batteries with new ones. The batteries must be inserted with the correct polarity.



Overload, remove the weight immediately.

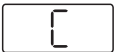

If the symbol 'C' appears on the screen when you step off the scales, this means that an error has occurred. Please weigh yourself again.

MAINTENANCE

Use water only. DON'T use propellant or other chemicals.

WARRANTY & ENVIRONMENT PROTECTION

This product is guaranteed for 2 years against material and manufacturing defects. During this period, such defects will be repaired free of charge (proof of purchase must be presented if the scale is under warranty). This warranty does not cover damage resulting from accidents, improper use or negligence. If you have a complaint please contact the store where you purchased the scale first.



Waste electrical products should not be disposed of with household waste. Please recycle where facilities exist. Check with your local authority or retailer for recycling advice.

PRODUCT SPECIFICATION

E.I.R.P: <=-3.29 dBm

TERRAILLON KÖRPERFETTANALYSEWAAGE

Vielen Dank, dass Sie sich für die Terrailon Körperfettanalysewaage EVO FIT entschieden haben.



Dieses Gerät ist nicht für Menschen geeignet, die mit einem tragbaren oder implantierten elektronischen Gerät ausgerüstet sind.

Die Informationen von diesem Gerät bereitgestellten dienen nicht der Behandlung, Heilung oder Vorbeugung von Krankheiten.

Stellen Sie sich nicht auf den Rand der Waage und springen Sie nicht darauf.

Überlasten Sie die Waage nicht (max. 397 lb/180 kg/28 st).

Lassen Sie die Waage nicht fallen und lassen Sie keine Gegenstände darauf fallen, da dies die Sensoren beschädigen könnte.

Tauchen Sie die Waage nicht in Wasser und verwenden Sie keine Chemikalien zu ihrer Reinigung. Reinigen Sie die Waage mit einem leicht feuchten Tuch.

Stellen Sie die Waage vor jeder Messung auf eine harte, trockene und ebene Fläche.

Achten Sie darauf, dass Ihre Füße trocken sind, bevor Sie auf die Waage steigen.

Verwenden Sie das Gerät nicht, wenn es beschädigt ist. Die weitere Verwendung eines beschädigten Geräts

Verwenden Sie das Gerät nicht, wenn es beschädigt ist. Die weitere Verwendung eines beschädigten Geräts kann zu Verletzungen oder falschen Messergebnissen führen.

Überprüfen Sie das Gerät vor jedem Gebrauch. Seien Sie vorsichtig, wenn Sie es auf einer feuchten und rutschigen Oberfläche verwenden. Bei Personen unter 16 Jahren kann die Waage nur das Körpergewicht messen.

ÜBERBLICK

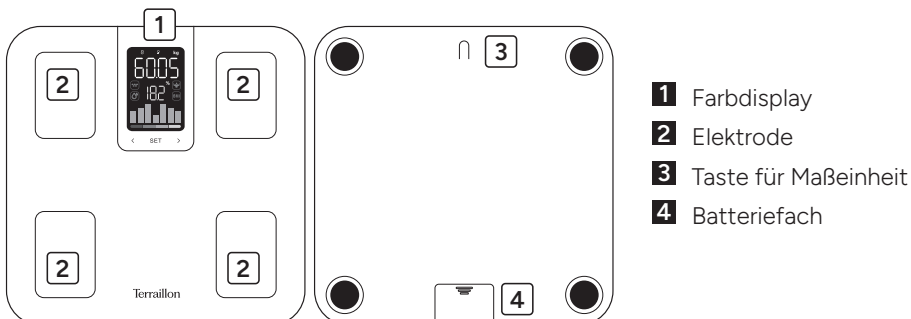

TERRAILLON KÖRPERFETTANALYSEWAAGE

DISPLAY

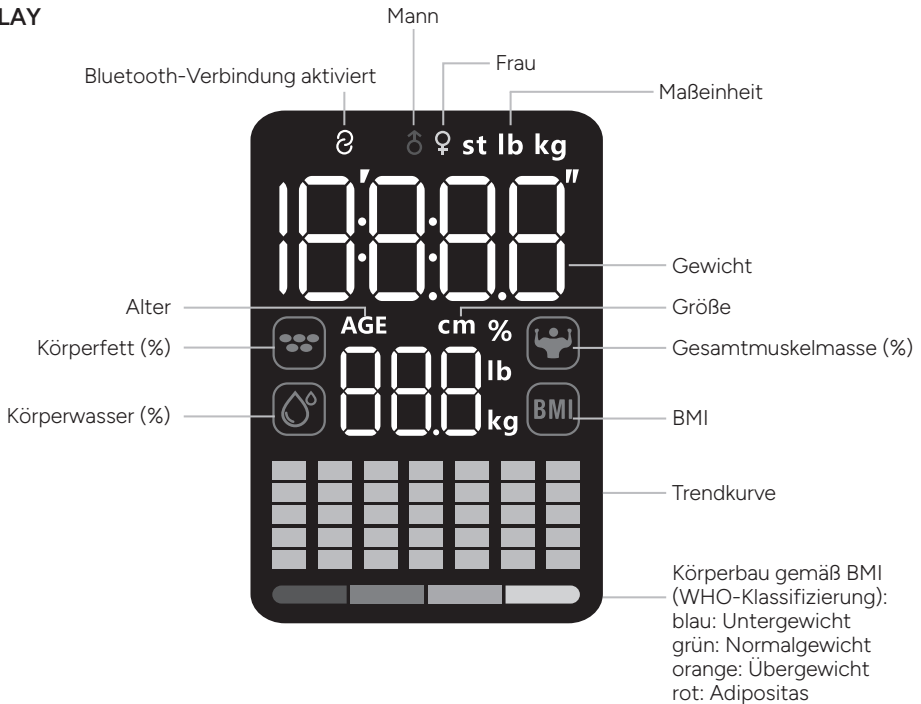

ERSTE SCHRITTE

- Legen Sie 3 AAA-Batterien in das Batteriefach ein.
- Dieses Gerät verfügt über die DUAL MODE-Technologie, mit der Sie es im Standalone-Modus (nicht verbunden) mit bis zu 4 Profilen oder im verbundenen Modus (durch Verbindung mit der Wellness Coach - My Health App) mit bis zu 8 Profilen verwenden können.
- Befolgen Sie die Anweisungen in den folgenden Abschnitten entsprechend dem Modus, den Sie verwenden möchten.

VERWENDUNG IM STANDALONE-MODUS (OHNE VERBINDUNG)

- Dieses Gerät verfügt über 4 Benutzerprofile für den Standalone-Betrieb (ohne Verbindung).
- Schalten Sie das Gerät nach dem Einlegen der Batterien durch leichtes Drücken ein und drücken Sie dann SET, um den Einstellungsmodus aufzurufen. Um das Profil U-1 einzustellen, halten Sie die Taste gedrückt, wenn U-1 blinkt. Geben Sie Ihr Alter ein, sobald die Zahlen oben auf dem Bildschirm blinken und das Wort AGE erscheint. Stellen Sie das Alter durch Scrollen mit den Tasten < und > ein. Bestätigen Sie durch kurzes Drücken von SET.
- Geschlecht auswählen: Drücken Sie die Tasten < und >, um zwischen einem weiblichen und einem männlichen Profil zu wählen, und drücken Sie dann SET, um die Auswahl zu bestätigen.

TERRAILLON KÖRPERFETTANALYSEWAAGE

- Geben Sie die Höhe an: Drücken Sie die Tasten < und >, um die Größe in Zentimetern anzugeben, und drücken Sie dann zur Bestätigung SET.
- Die Waage zeigt die eingegebenen Informationen und anschließend 0,00 kg an. Sie können nun auf die Waage steigen. Nach einigen Sekunden wird Ihr Gewicht oben auf dem Display angezeigt, gefolgt von Ihren Körperzusammensetzungswerten, die zweimal in der folgenden Reihenfolge durchlaufen werden: Fettmasse, Muskelmasse, Wassermasse und BMI.
- Um die anderen Profile zu konfigurieren, drücken Sie die Tasten < und >, um auf die Profile U-2, U-3 und U-4 zuzugreifen, und konfigurieren Sie diese Profile dann auf die gleiche Weise wie oben beschrieben.
- Für die Offline-Verwendung drücken Sie vor jedem Wiegevorgang die Taste SET und scrollen Sie mit den Tasten < und >, um Ihr Benutzerprofil unter den Profilen U-1 bis U-4 zu finden. Drücken Sie die Taste SET ein zweites Mal, um das ausgewählte Profil zu bestätigen.
- Es gibt auch ein P-0-Profil, das dem Gastprofil entspricht. Um dieses Profil zu verwenden, müssen Sie jedes Mal, wenn Sie sich wiegen, Ihr Alter, Ihr Geschlecht und Ihre Größe eingeben: Das Profil wird nicht gespeichert.

VERWENDUNG IM VERBUNDENEN MODUS (BLUETOOTH)

- Um Ihre Personenwaage im verbundenen Modus einzurichten, halten Sie bitte Ihr Smartphone bereit.
- Laden Sie die App Wellness Coach - MyHealth herunter und öffnen Sie sie.



- Folgen Sie den Anweisungen auf Ihrem Smartphone. Achten Sie darauf, alle erforderlichen Informationen auszufüllen.
- Während Sie Ihre Personenwaage einrichten, muss sich Ihr Smartphone immer in der Nähe befinden.
- Sie können sich als Eigentümer oder als Mitglied mit Ihrer Waage verbinden. Bitte beachten Sie: Nur der Eigentümer der Waage kann deren Parameter ändern sowie Mitglieder löschen oder hinzufügen.

Bei Schwierigkeiten oder für weitere Informationen setzen Sie sich bitte mit unserem Support Center in Verbindung, indem Sie den nebenstehenden QR-Code mit Ihrem Smartphone scannen. Wenn Sie keine Antwort auf Ihre Frage finden, können Sie sich auch an unseren Kundendienst wenden: support.de@terraillon.com



MESSEN

1. Die Analyse Ihrer Körpermaße kann nur barfuß durchgeführt werden.
2. Öffnen Sie die mobile App MyHealth.
3. Stellen Sie sich auf Ihre Personenwaage. Halten Sie den Kontakt mit den Elektroden aufrecht und warten Sie, bis die Messung abgeschlossen ist. Die Daten werden direkt an die App übertragen.

TERRAILLON KÖRPERFETTANALYSEWAAGE

Nächste Gewichtskontrollen:

4. Stellen Sie sich auf Ihre Waage, halten Sie Ihr Smartphone bereit und öffnen Sie die MyHealth-App:

- Wenn Ihr Gewicht innerhalb von ± 2 kg Ihres vorherigen Gewichts liegt, werden die Daten direkt übertragen und mit Ihrem Profil in der Anwendung verknüpft.
- Wenn Ihr Gewicht nicht innerhalb von ± 2 kg Ihres vorherigen Gewichts liegt, werden die Daten an die ausstehenden Daten der Anwendung gesendet. Sie müssen sie dann manuell Ihrem Profil zuweisen (🔔 in MyHealth).

5. Stellen Sie sich auf Ihre Waage, ohne Ihr Smartphone in der Nähe zu haben: Wenn Ihr Gewicht innerhalb von ± 2 kg Ihres vorherigen Gewichts liegt, zeigt die Waage alle Ihre Messwerte zweimal an, bevor sie gespeichert werden und sich ausschaltet. Um sie an die App zu senden, öffnen Sie MyHealth in der Nähe und tippen Sie dann leicht auf die Waage, um sie einzuschalten. Die Daten werden automatisch gesendet.

Wiegen Sie sich immer auf einer harten, ebenen Fläche.

MEHRBENUTZERVERWALTUNG

Am Ende des ersten Kopplungsvorgangs werden Sie von Ihrer MyHealth-Anwendung aufgefordert, der Besitzer des Geräts zu werden. Es kann nur einen Besitzer des Geräts geben. Um einen neuen Benutzer einzuladen und gleichzeitig der Besitzer Ihres EVO FIT zu bleiben, können Sie die folgenden Schritte ausführen, um den QR-Code für die Kopplung des eingeladenen Benutzers anzuzeigen.

Der Gastnutzer kann ein Gerät hinzufügen, indem er den QR-Code scannt (Gerät hinzufügen / Waage / Verbindung über Scan-Code). Das Profil des Gastbenutzers wird dann mit der Personenwaage verbunden.

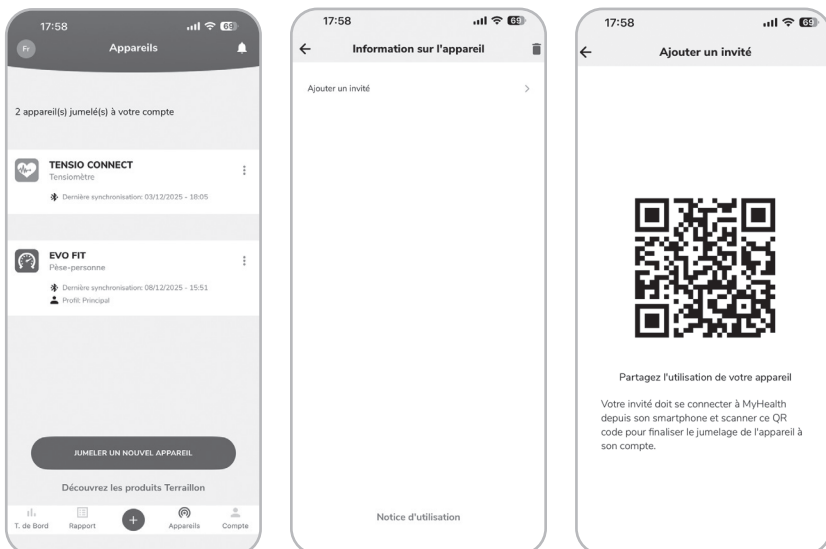

TERRAILLON KÖRPERFETTANALYSEWAAGE

BATTERIEWECHSEL

Lo erscheint auf dem Display, wenn die Batterien schwach sind und ausgetauscht werden müssen.



Um die Batterien zu wechseln, öffnen Sie die Batteriefachabdeckung auf der Rückseite der Waage. Entfernen Sie die verbrauchten Batterien und legen Sie neue ein. Batterien dürfen nur von Erwachsenen entfernt und ausgetauscht werden. Verwenden Sie nur die empfohlenen Batterien oder Batterien desselben Typs. Mischen Sie keine verschiedenen Batterietypen und verwenden Sie keine gebrauchten Batterien zusammen mit neuen. Die Batterien müssen mit der richtigen Polarität eingelegt werden.



Überlastung, Gewicht sofort entfernen.

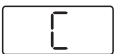

Wenn beim Verlassen der Waage das Symbol „C“ auf dem Display erscheint, bedeutet dies, dass ein Fehler aufgetreten ist. Bitte wiegen Sie sich erneut.

WARTUNG

Verwenden Sie nur Wasser. Schmutz NICHT mit Treibmittel oder sonstigen chemischen Mitteln abwischen.

GARANTIE & UMWELTSCHUTZSYMBOL

Für dieses Produkt besteht eine 2-Jahres-Garantie gegen Material- und Fabrikationsfehler. Während dieses Zeitraums werden diese Fehler kostenlos repariert (wenn die Waage unter Garantie steht, muss ein Kaufnachweis vorgelegt werden). Diese Garantie deckt keine Schäden, die aus Unfällen, unsachgemäßer Verwendung oder Nachlässigkeit entstehen. Bei Reklamationen wenden Sie sich bitte an das Geschäft, in dem Sie die Waage erworben haben.



Elektrische Geräte getrennt von Hausmüll entsorgen. Bitte nach Möglichkeit recyceln. Erkundigen Sie sich bei Ihrem Händler oder Ihrer Gemeinde nach Recyclingmöglichkeiten.

PRODUKTANGABEN

E.I.R.P: <=-3.29 dBm

TERRAILLON LICHAAMSVETWEEGSCHAAL

Bedankt dat u hebt gekozen voor de glazen lichaamsvetanalysator EVO FIT van Terraillon.



Dit toestel is niet aangewezen voor al wie verbonden is met een draagbaar of inplanteerbaar elektronisch toestel of instrument zoals.

De informatie die dit toestel verschaft, is geenszins bestemd om ziekten te behandelen, genezen of voorkomen.

Ga niet op de rand van de weegschaal staan en spring er niet op.

Overbelast de weegschaal niet (max. 397 lb/180 kg/28 st).

Laat de weegschaal niet vallen en laat er geen voorwerpen op vallen, omdat dit de sensoren kan beschadigen.

Dompel de weegschaal niet onder in water en gebruik geen chemicaliën om hem schoon te maken. Reinig de weegschaal met een licht vochtige doek.

Plaats de weegschaal altijd op een hard, droog en vlak oppervlak voordat u een meting uitvoert.

Zorg ervoor dat uw voeten droog zijn voordat u op de weegschaal gaat staan.

Gebruik het apparaat niet als het beschadigd is. Voortgezet gebruik van een beschadigd apparaat kan leiden tot letsel of onjuiste resultaten.

Controleer het apparaat voor elk gebruik. Wees voorzichtig bij gebruik op een vochtige en gladde ondergrond. Voor personen jonger dan 16 jaar kan de weegschaal alleen het lichaams.

OVERZICHT

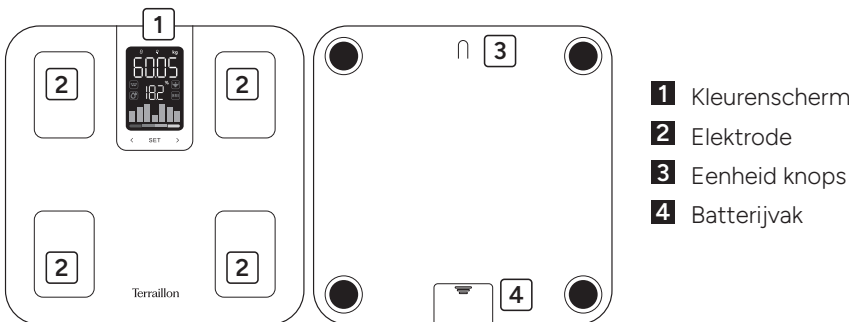

TERRAILLON LICHAAMSVETWEEGSCHAAL

SCHERM

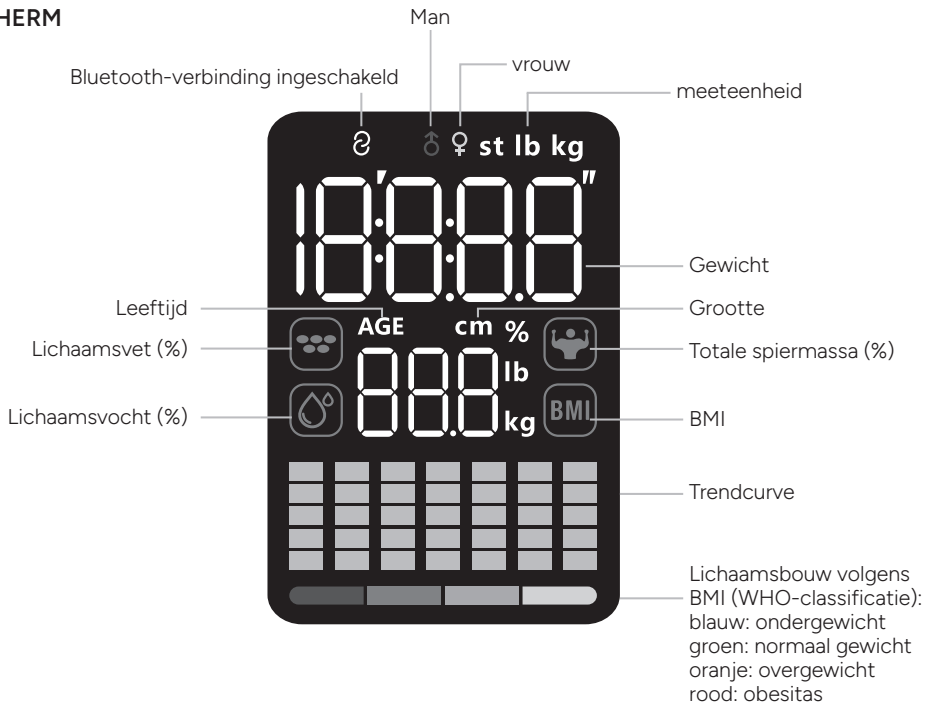

DE EERSTE KEER OPSTARTEN

- Plaats 3 AAA-batterijen in het batterijvak
- Dit apparaat beschikt over DUAL MODE-technologie, waarmee u het in de stand-alone modus (niet verbonden) met maximaal 4 profielen of in de verbonden modus (door verbinding met de Wellness Coach - My Health App) met maximaal 8 profielen kunt gebruiken.
- Volg de instructies in de volgende paragrafen volgens de modus die u wilt gebruiken.

GEBRUIK IN STANDALONE MODUS (NIET AANGESLOTEN)

- Dit apparaat heeft 4 gebruikersprofielen voor stand-alone gebruik (niet aangesloten).
- Nadat u de batterijen hebt geplaatst, schakelt u het apparaat in door er licht op te drukken en drukt u vervolgens op SET om de instellingsmodus te openen. Om het U-1-profiel in te stellen, houdt u ingedrukt wanneer U-1 knippert. Voer uw leeftijd in zodra de cijfers bovenaan het scherm knipperen en het woord AGE verschijnt. Stel de leeftijd in door te scrollen met de knoppen < en >. Bevestig door kort op SET te drukken.
- Selecteer geslacht: druk op de knoppen < en > om te kiezen tussen een vrouwelijk of mannelijk profiel en druk vervolgens op SET om te bevestigen.

TERRAILLON LICHAAMSVETWEEGSCHAAL

- Geef de hoogte aan: druk op de knoppen < en > om de hoogte in centimeters in te stellen en druk vervolgens op SET om te bevestigen.
- De weegschaal geeft de ingevoerde informatie weer, gevolgd door 0,00 kg. U kunt nu op de weegschaal gaan staan. Uw gewicht verschijnt na enkele seconden bovenaan het scherm, gevolgd door uw lichaamssamenstellingsmetingen, die twee keer in de volgende volgorde worden weergegeven: vetmassa, spiermassa, watermassa en BMI.
- Om de andere profielen te configureren, drukt u op de knoppen < en > om toegang te krijgen tot de profielen U-2, U-3 en U-4. Configureer deze profielen vervolgens op dezelfde manier als hierboven beschreven.
- Voor offline gebruik drukt u vóór elke weging op SET en bladert u met de knoppen < en > door de profielen U-1 tot U-4 om uw gebruikersprofiel te vinden. Druk nogmaals op SET om het geselecteerde profiel te bevestigen.
- Er is ook een P-0-profiel, dat overeenkomt met het gastprofiel. Om dit profiel te gebruiken, moet u elke keer dat u zich weegt uw leeftijd, geslacht en lengte invoeren: het profiel wordt niet opgeslagen.

GEbruik IN VERBODEN MODUS (BLUETOOTH)

- Om uw weegschaal in de verbonden modus in te stellen, moet u uw smartphone bij de hand hebben.
- Download en open de app Wellness Coach - MyHealth.



- Volg de instructies die verschijnen op uw smartphone. Let erop dat u alle gevraagde informatie invult.
- Houd uw smartphone tijdens de installatie steeds in de buurt van de personenweegschaal.
- U kunt verbinding maken met uw weegschaal als eigenaar of als lid. Let op: alleen de eigenaar van de weegschaal kan de parameters wijzigen en leden verwijderen of toevoegen.

Bij problemen of vragen, raadpleeg onze helpdesk door met uw smartphone de QR-code hiernaast te scannen. Vindt u het antwoord niet, neem dan contact op met onze Klantendienst: support.nl@terraillon.com



BEGINNEN MET METEN

1. U moet op blote voeten staan om uw lichaamsgewicht te kunnen analyseren.
2. Open de app MyHealth.
3. Ga op uw personenweegschaal staan. Behoud het contact met de elektroden en wacht tot de meting is voltooid. De gegevens worden rechtstreeks naar de app verzonden.

TERRAILLON LICHAAMSVETWEEGSCHAAL

Volgende wegingen:

- Ga op uw weegschaal staan met uw smartphone in de buurt en de MyHealth-app geopend:
 - Als uw gewicht binnen ± 2 kg van uw vorige gewicht ligt, worden de gegevens direct verzonden en gekoppeld aan uw profiel in de applicatie.
 - Als uw gewicht niet binnen ± 2 kg van uw vorige gewicht ligt, worden de gegevens naar de wachtrij van de applicatie gestuurd. U moet deze dan handmatig aan uw profiel toewijzen (👤 in MyHealth).
- Ga op uw weegschaal staan zonder uw smartphone in de buurt: als uw gewicht binnen ± 2 kg van uw vorige gewicht ligt, geeft de weegschaal al uw metingen twee keer weer voordat deze worden opgeslagen en de weegschaal wordt uitgeschakeld. Om ze naar de app te verzenden, opent u MyHealth in de buurt en tikt u vervolgens lichtjes op de weegschaal om deze in te schakelen. De gegevens worden automatisch verzonden.

Weeg uzelf altijd op een hard, vlak oppervlak.

BEHEER VOOR MEERDERE GEBRUIKERS

Aan het einde van het eerste koppelproces vraagt de MyHealth-applicatie of u de eigenaar van het apparaat wilt worden. Er kan maar één eigenaar van het apparaat zijn. Om een nieuwe gebruiker uit te nodigen terwijl u eigenaar blijft van uw EVO FIT, kunt u de onderstaande stappen volgen om de QR-code weer te geven voor het koppelen van de uitgenodigde gebruiker.

De gastgebruiker kan een apparaat toevoegen door de QR-code te scannen (Apparaat toevoegen / Weegschaal / Verbinding via Scancode). Het profiel van de gastgebruiker wordt dan gekoppeld aan de weegschaal.

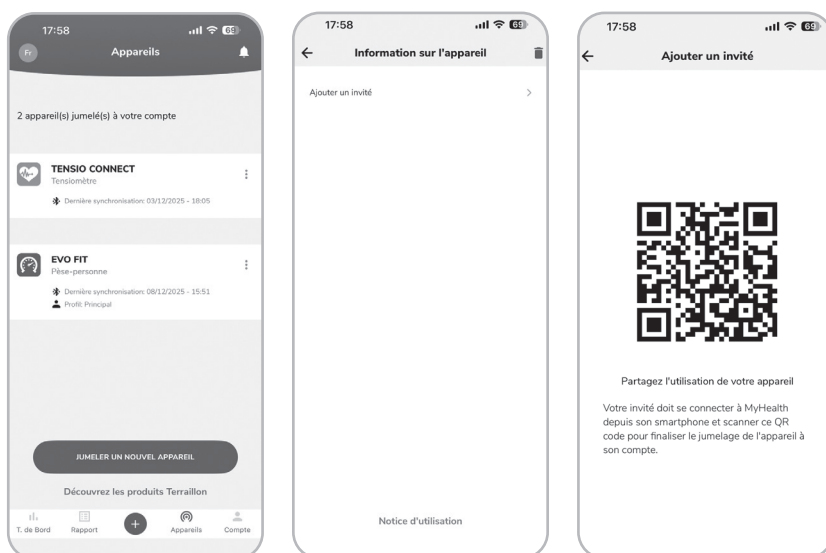

TERRAILLON LICHAAMSVETWEEGSCHAAL

BATTERIJEN VERVANGEN

Lo verschijnt op het display wanneer de batterijen bijna leeg zijn en vervangen moeten worden.



Om de batterijen te vervangen, opent u het batterijvakje aan de achterkant van de weegschaal. Verwijder de gebruikte batterijen en plaats nieuwe batterijen. Batterijen mogen alleen door een volwassene worden verwijderd en vervangen. Gebruik alleen de aanbevolen batterijen of batterijen van hetzelfde type. Gebruik geen verschillende soorten batterijen door elkaar en plaats geen gebruikte batterijen samen met nieuwe batterijen. De batterijen moeten met de juiste polariteit worden geplaatst.



Overbelasting, verwijder het gewicht onmiddellijk.

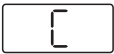

Als het symbool 'C' op het scherm verschijnt wanneer u van de weegschaal stapt, betekent dit dat er een fout is opgetreden. Weeg uzelf opnieuw.

ONDERHOUD

Gebruik alleen water. GEEN drijfgas of andere chemische producten.

GARANTIE & BESCHERMING VAN HET LEEFMILIEU

Voor dit toestel geldt een garantie van 2 jaar tegen materiaal- en fabricagefouten. Gedurende deze periode zullen dergelijke defecten gratis gerepareerd worden (tijdens de garantieperiode moet een bewijs van aankoop worden overgelegd). Schade veroorzaakt door ongevallen, onjuist gebruik of nalatigheid valt niet onder de garantie. Als u klachten hebt, dient u zich in eerste instantie te wenden tot de winkel waar u de weegschaal heeft gekocht.



Afgedankte elektrische producten horen niet bij het huishoudelijk afval. Gelieve te recyclen waar mogelijk. Raadpleeg uw lokale overheid of verkoper voor recyclingadvies.

PRODUCTKENMERKEN

E.I.R.P.: <=-3.29 dBm

BILANCIA MASSA GRASSA TERRAILLON

I nostri più vivi ringraziamenti per l'acquisto dell'analizzatore di massa grassa con piatto in vetro Terrailon EVO FIT.



Il dispositivo è controindicato per i soggetti collegati a un dispositivo o strumento elettronico indossabile o impiantabile.

Le informazioni fornite da questo dispositivo non costituiscono in alcun modo terapia, cura o prevenzione di malattie o condizioni mediche.

Non stare in piedi sul bordo della bilancia e non saltarci sopra.

Non sovraccaricare la bilancia (max. 397 lb/180 kg/28 st).

Non far cadere la bilancia e non lasciar cadere oggetti su di essa, poiché ciò potrebbe danneggiare i sensori.

Non immergere la bilancia in acqua e non utilizzare prodotti chimici per pulirla. Pulire la bilancia con un panno leggermente umido.

Posizionare sempre la bilancia su una superficie dura, asciutta e piana prima di effettuare una misurazione.

Assicurarsi che i piedi siano asciutti prima di salire sulla bilancia.

Non utilizzare l'apparecchio se è danneggiato. L'uso continuato di un apparecchio danneggiato può causare lesioni o risultati errati.

Controllare l'apparecchio prima di ogni utilizzo. Prestare attenzione quando lo si utilizza su una superficie umida e scivolosa. Per le persone di età inferiore ai 16 anni, la bilancia può misurare solo il peso corporeo.

PANORAMICA

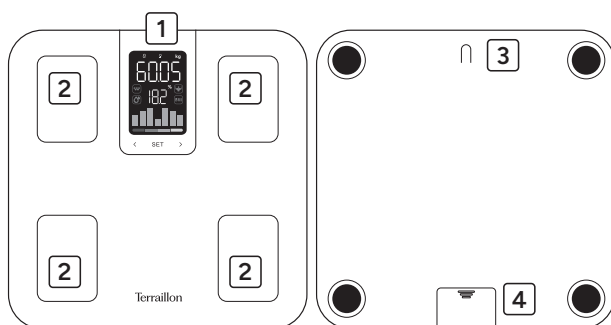

- 1** Schermo a colori
- 2** Elettrodo
- 3** Pulsante unità di misura
- 4** Vano batterie

BILANCIA MASSA GRASSA TERRAILLON

DISPLAY

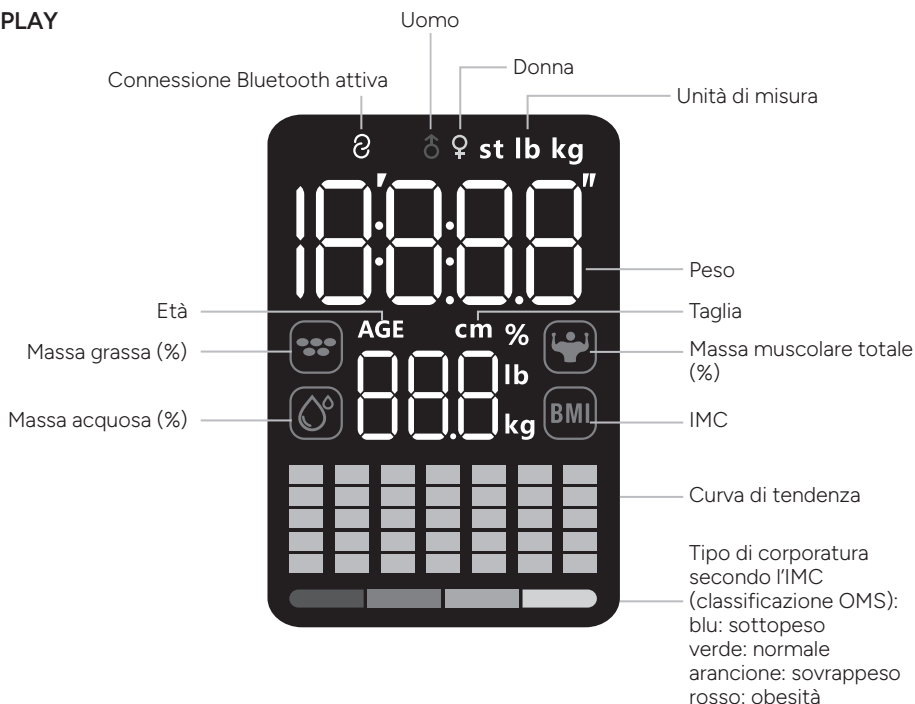

AVVIO INIZIALE

- Inserire 3 batterie AAA nel vano batterie.
- Questo dispositivo è dotato della tecnologia DUAL MODE, che consente di utilizzarlo in modalità standalone (non connesso) impostando fino a 4 profili, oppure in modalità connessa (collegandolo all'app Wellness Coach - My Health) impostando fino a 8 profili.
- Segui le istruzioni riportate nei paragrafi seguenti in base alla modalità che desideri utilizzare.

UTILIZZO IN MODALITÀ AUTONOMA (SENZA CONNESSIONE)

- Questo dispositivo dispone di 4 profili utente per l'uso autonomo (non connesso).
- Dopo aver inserito le batterie, accendere il dispositivo premendolo leggermente, quindi premere SET per accedere alla modalità di impostazione. Per impostare il profilo U-1, tenere premuto quando U-1 lampeggia. Inserire la propria età non appena i numeri nella parte superiore dello schermo lampeggiano e appare la parola AGE. Impostare l'età scorrendo con i pulsanti < e >. Confermare premendo brevemente SET.
- Selezionare il sesso: premere i pulsanti < e > per scegliere tra profilo femminile o maschile, quindi premere SET per confermare.

BILANCIA MASSA GRASSA TERRAILLON

- Indicare l'altezza: premere i pulsanti < e > per indicare la misura in centimetri, quindi premere SET per confermare.
- La bilancia visualizza le informazioni inserite, quindi 0,00 kg. A questo punto è possibile salire direttamente sulla bilancia. Il peso viene visualizzato dopo alcuni secondi nella parte superiore dello schermo, quindi nella parte inferiore dello schermo vengono visualizzate in successione le masse, scorrendo due volte nell'ordine seguente: massa grassa, massa muscolare, massa idrica e BMI.
- Per impostare gli altri profili, premere i pulsanti < e > per accedere ai profili U-2, U-3 e U-4, quindi impostare tali profili come descritto sopra.
- Per un utilizzo non connesso, premere SET prima di ogni pesatura e scorrere con i tasti < e > per trovare il proprio profilo utente tra i profili da U-1 a U-4. Premere una seconda volta SET per confermare il profilo selezionato.
- Esiste anche un profilo P-0, che corrisponde al profilo ospite. Per utilizzare questo profilo, è necessario impostare le informazioni relative a età/sexo/altezza ad ogni pesata: il profilo non verrà memorizzato.

UTILIZZO IN MODALITÀ CONNESSIONE (BLUETOOTH)

- Per installare la bilancia in modalità connessa, è necessario disporre di uno smartphone.
- Scaricare l'applicazione Wellness Coach - MyHealth, quindi aprirla.



- Seguire le istruzioni visualizzate sullo smartphone. Assicurarsi di inserire correttamente tutte le informazioni richieste.
- Lo smartphone deve essere vicino alla bilancia pesapersona per tutta la durata dell'installazione.
- È possibile collegarsi alla propria bilancia come proprietario o come membro. Attenzione: solo il proprietario della bilancia può modificarne le impostazioni e cancellare o aggiungere membri.

In caso di difficoltà o se hai bisogno di maggiori informazioni, puoi rivolgerti al nostro centro di assistenza scansionando il codice QR qui a fianco con il tuo smartphone. Se non trovi la risposta alla tua domanda, puoi anche contattare il nostro Servizio post-vendita: support.it@terraillon.com



INIZIO DELLA MISURAZIONE

1. Per poter analizzare la propria massa corporea occorre essere a piedi nudi.
2. Aprire l'app MyHealth.
3. Salire sulla bilancia pesapersona. Mantenere il con gli elettrodi e attendere il termine della misurazione. I dati vengono trasmessi direttamente all'applicazione.

BILANCIA MASSA GRASSA TERRAILLON

Prossime pesate:

- Salite sulla bilancia con lo smartphone vicino e l'app MyHealth aperta:
 - il tuo peso rientra in un intervallo di ± 2 kg rispetto al precedente, i dati vengono trasmessi direttamente e associati al tuo profilo nell'applicazione
 - il tuo peso non rientra in un intervallo di ± 2 kg rispetto al precedente, i dati vengono trasmessi nei dati in attesa dell'applicazione. Devi quindi assegnarli manualmente al tuo profilo (simbolo  in MyHealth).
- Salite sulla bilancia senza avere lo smartphone nelle vicinanze: se il vostro peso rientra in un intervallo di ± 2 kg rispetto al precedente, la bilancia visualizzerà tutte le vostre misurazioni due volte prima di salvarle e spegnersi. Per trasmetterle all'applicazione, aprite MyHealth nelle vicinanze, quindi toccate leggermente la bilancia per accenderla. La trasmissione avverrà automaticamente.

Assicurati di pesarti sempre su una superficie dura e piana.

GESTIONE MULTIUTENTE

Al termine del primo processo di accoppiamento, l'applicazione MyHealth vi chiederà di diventare il proprietario del dispositivo. Può esistere un solo proprietario del dispositivo. Il proprietario ha il diritto di modificare alcuni parametri, come la configurazione del dispositivo. Per invitare un nuovo utente rimanendo proprietario del EVO FIT, è possibile seguire la procedura seguente per visualizzare il codice QR per l'accoppiamento dell'utente invitato.

L'utente ospite può aggiungere un dispositivo scansionando il codice QR (Aggiungi dispositivo / bilancia / Collegamento tramite codice di scansione). Il profilo dell'utente ospite viene quindi associato alla bilancia.

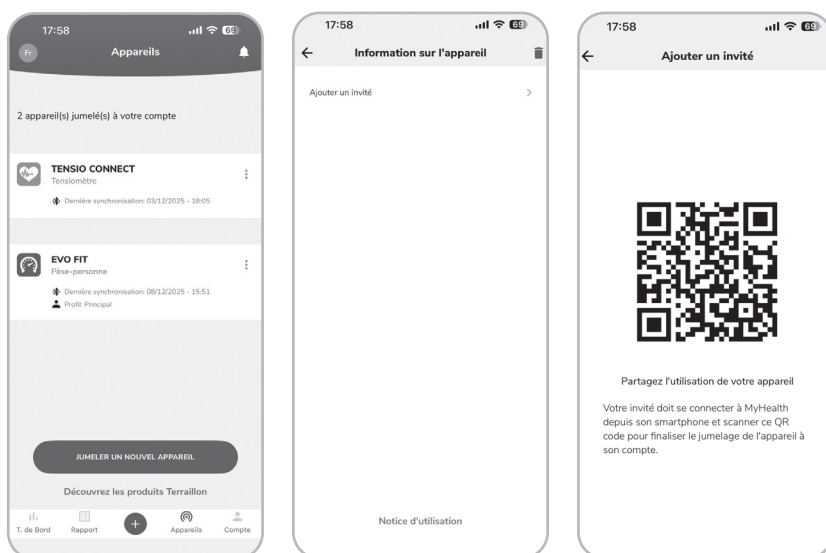

BILANCIA MASSA GRASSA TERRAILLON

SOSTITUZIONE DELLE BATTERIE

Lo appare sullo schermo quando le batterie sono scariche e devono essere sostituite.



Per sostituire le batterie, aprire il coperchio del vano batterie situato sul retro della bilancia. Rimuovere le batterie esaurite e inserire quelle nuove. Le batterie devono essere rimosse e sostituite solo da un adulto. Utilizzare solo batterie raccomandate o batterie dello stesso tipo. Non mescolare batterie di tipo diverso, né batterie esaurite con batterie nuove. Le batterie devono essere inserite rispettando le polarità.



Sovraccarico, rimuovere immediatamente il peso.



Se sul display compare il simbolo «C» quando scendi dalla bilancia, significa che si è verificato un errore. Ripeti la pesatura.

MANUTENZIONE

Usare con acqua. NON usare benzina o altre sostanze chimiche.

GARANZIA & PROTEZIONE DELL'AMBIENTE

Questo prodotto è garantito per 2 anni contro difetti di materiale e di fabbricazione. Durante questo periodo, tali difetti saranno riparati gratuitamente (presentare la prova di acquisto se la bilancia è sotto garanzia). Questa garanzia non copre i danni derivanti da incidenti, uso improprio o negligenza. In caso di reclamo contattare il negozio presso cui è stata acquistata la bilancia.



I rifiuti di apparecchiature elettriche non devono essere smaltiti come rifiuti domestici. Riciclare dove esistono strutture atte allo scopo. Consultare le autorità locali o il rivenditore per indicazioni riguardanti il riciclaggio.

SPECIFICHE DEL PRODOTTO

E.I.R.P: <=-3,29 dBm

BÁSCULA DE MASA GRASA DE TERRAILLON

Muchas gracias por elegir el analizador de masa grasa de cristal EVO FIT de Terraillon.



La utilización de este dispositivo está contraindicada en personas que lleven o tengan implantado un dispositivo o instrumento electrónico.

La información proporcionada por este dispositivo no está destinada en modo alguno a tratar, curar ni prevenir ningún tipo de enfermedad ni dolencia.

No se ponga de pie en el borde de la báscula ni salte sobre ella.

No sobrecargue la báscula (máx. 397 lb/180 kg/28 st).

No deje caer la báscula ni deje caer objetos sobre ella, ya que esto podría dañar los sensores.

No sumerja la báscula en agua ni utilice productos químicos para limpiarla. Limpie la báscula con un paño ligeramente humedecido.

Coloque siempre la báscula sobre una superficie dura, seca y plana antes de realizar una medición.

Asegúrese de que sus pies estén secos antes de subirse a la báscula.

No utilice el dispositivo si está dañado. El uso continuado de un dispositivo dañado puede provocar lesiones o resultados erróneos.

Compruebe el dispositivo antes de cada uso. Tenga cuidado al utilizarlo sobre una superficie húmeda y resbaladiza. Para personas menores de 16 años, la báscula solo puede medir el peso corporal.

VISTA GENERAL

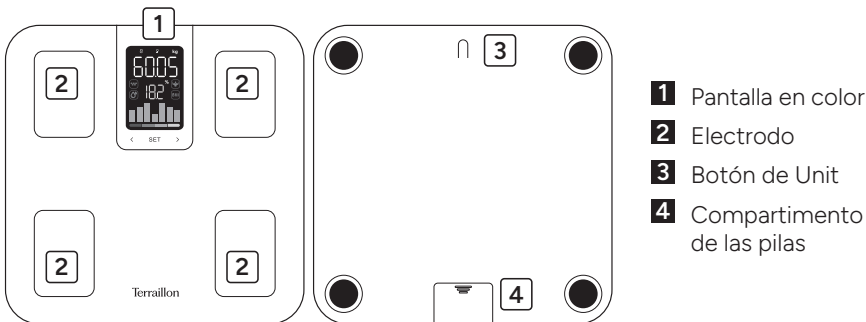

BÁSCULA DE MASA GRASA DE TERRAILLON

PANTALLA

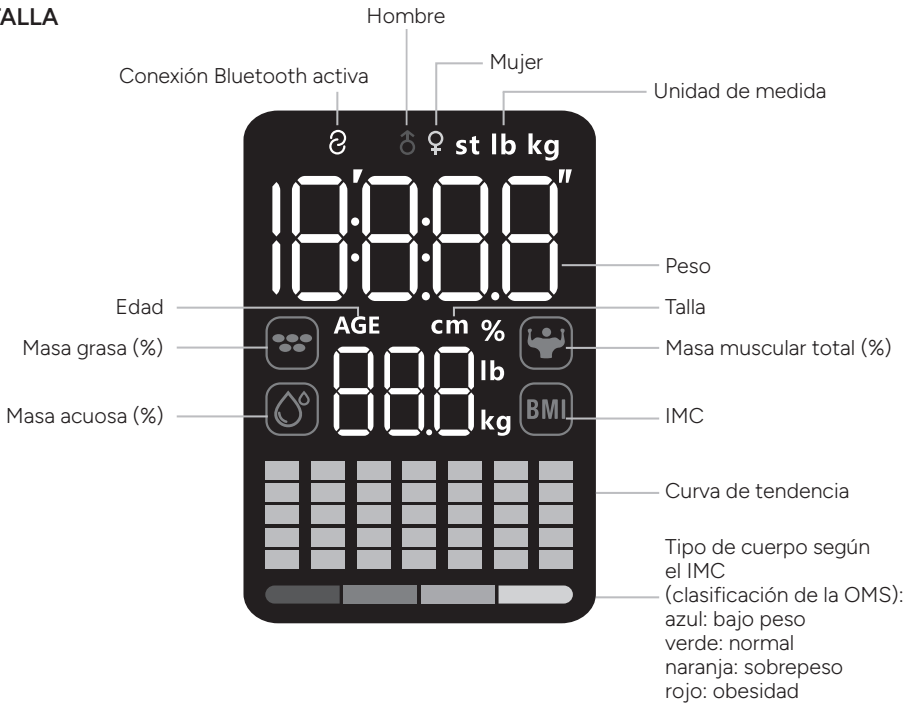

PRIMERA PUESTA EN FUNCIONAMIENTO

- Inserte 3 pilas AAA en el compartimento de las pilas.
- Este dispositivo cuenta con la tecnología DUAL MODE, por lo que puede utilizarlo en modo autónomo (sin conexión) configurando hasta 4 perfiles, o en modo conectado (conectándolo a la aplicación Wellness Coach - My Health) configurando hasta 8 perfiles.
- Siga las instrucciones que se indican en los siguientes párrafos según el modo que desee utilizar.

USO EN MODO AUTÓNOMO (SIN CONEXIÓN)

- Este dispositivo dispone de 4 perfiles de usuario para un uso autónomo (sin conexión).
- Después de instalar las pilas, encienda el dispositivo ejerciendo una ligera presión sobre él y, a continuación, pulse SET para acceder al modo de configuración. Para configurar el perfil U-1, mantenga pulsado cuando U-1 parpadee. Indique su edad tan pronto como parpadeen los números de la parte superior de la pantalla y aparezca la palabra AGE. Ajuste la edad desplazándose con los botones < y >. Confirme pulsando brevemente SET.
- Indique el sexo: pulse los botones < y > para elegir entre el perfil femenino o masculino y, a continuación, pulse SET para confirmar.

BÁSCULA DE MASA GRASA DE TERRAILLON

- Indique la altura: pulse los botones < y > para indicar la altura en cm y, a continuación, pulse SET para confirmar.
- La báscula muestra la información introducida y, a continuación, 0,00 kg. Puede subirse directamente a la báscula. El peso se muestra al cabo de unos segundos en la parte superior de la pantalla y, a continuación, aparecen sucesivamente las masas en la parte inferior de la pantalla, desplazándose dos veces en el siguiente orden: masa grasa, masa muscular, masa hídrica e IMC.
- Para configurar los demás perfiles, pulse los botones < y > para acceder a los perfiles U-2, U-3 y U-4, y configúrelos del mismo modo que se ha indicado anteriormente.
- Para un uso sin conexión, pulse SET antes de cada pesaje y desplácese con los botones < y > para encontrar su perfil de usuario entre los perfiles U-1 a U-4. Pulse SET por segunda vez para validar el perfil seleccionado.
- También existe un perfil P-0, que corresponde al perfil de invitado. Para utilizar este perfil, es necesario configurar la información de edad/sexo/altura cada vez que se pesa: el perfil no se memorizará.

USO EN MODO CONECTADO (BLUETOOTH)

- Para instalar su báscula en modo conectado, tenga a mano su smartphone.
- Descargue la aplicación Wellness Coach - MyHealth y ábrala.



- Siga las instrucciones que aparecen en su smartphone. Debe introducir toda la información solicitada.
- Su smartphone debe estar cerca de la báscula de baño durante todo el proceso de instalación.
- Puede conectarse a su balanza como propietario o como miembro. Atención: sólo el propietario de la balanza puede modificar su configuración y eliminar y eliminar o añadir miembros.

Si tiene alguna dificultad o necesita más información, puede acceder a nuestro centro de ayuda escaneando este código QR con su smartphone. Si no encuentra la respuesta a su pregunta, también puede ponerse en contacto con nuestro servicio de postventa: support.es@terraillon.com



INICIO DE LA MEDICIÓN

1. Debe estar descalzo para poder realizar el análisis de la masa corporal.
2. Abra la aplicación MyHealth.
3. Súbase a su báscula de baño. Mantenga el contacto con los electrodos y espere a que finalice la medición. Los datos se transmiten directamente a la aplicación.

BÁSCULA DE MASA GRASA DE TERRAILLON

Próximas pesadas:

- Súbese a la báscula con su smartphone cerca y la aplicación MyHealth abierta:
 - Si su peso se encuentra dentro de un margen de ± 2 kg con respecto al anterior, los datos se transmiten directamente y se asocian a su perfil en la aplicación.
 - Si su peso no se encuentra dentro de un margen de ± 2 kg con respecto al anterior, los datos se transmiten a los datos pendientes de la aplicación. En ese caso, deberá asignarlos manualmente a su perfil (símbolo  en MyHealth).
 - Súbese a la báscula sin tener el smartphone cerca: si su peso se encuentra dentro de un margen de ± 2 kg con respecto al anterior, la báscula mostrará todas sus medidas dos veces antes de guardarlas y apagarse. Para transmitir las a la aplicación, abra MyHealth cerca y pulse ligeramente la báscula para encenderla. La transmisión se realiza automáticamente.
- Asegúrese de pesarse siempre sobre una superficie dura y plana.

GESTIÓN MULTIUSUARIO

Al final del primer proceso de emparejamiento, tu aplicación MyHealth te pedirá que te conviertas en el propietario del dispositivo. Sólo puede haber un propietario del dispositivo. El propietario tiene derecho a modificar ciertos ajustes, como la configuración del dispositivo. Para invitar a un nuevo usuario mientras sigues siendo el propietario de tu EVO FIT, puedes seguir los siguientes pasos para mostrar el código QR para emparejar al usuario invitado.

Para añadir un dispositivo, el usuario invitado debe escanear el código QR (Añadir dispositivo / Báscula / Conexión mediante código de escaneado). A continuación, el perfil del usuario invitado se asocia a la báscula.

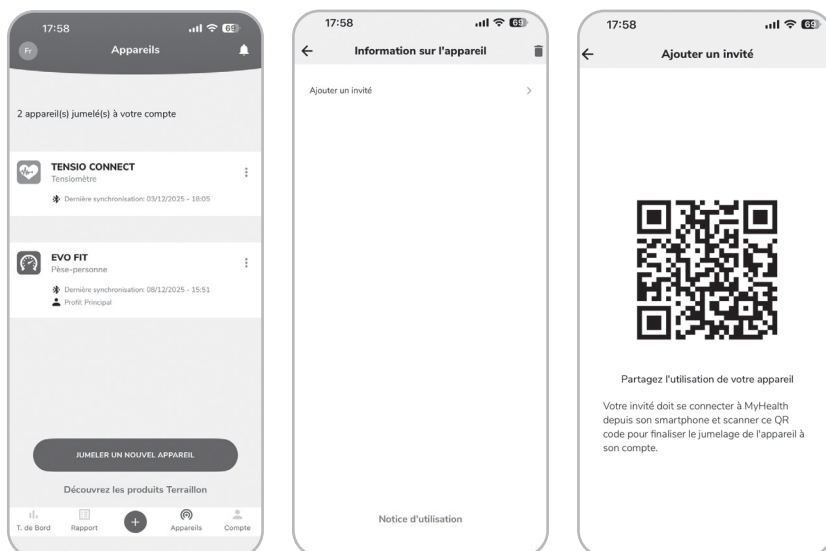

BÁSCULA DE MASA GRASA DE TERRAILLON

CAMBIO DE PILAS

Lo aparece en la pantalla cuando las pilas están bajas y deben cambiarse.

Lo

Para cambiar las pilas, abra la tapa del compartimento situado en la parte posterior de la báscula. Retire las pilas gastadas e inserte las nuevas. Las pilas solo deben ser retiradas y sustituidas por un adulto. Utilice únicamente las pilas recomendadas o pilas del mismo tipo. No mezcle diferentes tipos de pilas, ni pilas gastadas con pilas nuevas. Las pilas deben insertarse respetando las polaridades.

Err

Sobrecarga, retire el peso inmediatamente.

C

Si aparece el símbolo «C» en la pantalla al bajarse de la báscula, significa que se ha producido un error. Vuelva a pesarse.

MANTENIMIENTO

Limpie con agua. NO use productos propelentes ni otro tipo de productos químicos.

GARANTÍA & PROTECCIÓN MEDIOAMBIENTAL

El producto está garantizado por un período de dos años contra todo defecto de material y de fabricación. Durante dicho período, los problemas de este tipo se repararán gratuitamente, previa presentación de un justificante de compra. La garantía no cubre los daños resultantes de accidentes, uso indebido o negligencia. Si tiene una reclamación, le rogamos se ponga en contacto, en primer lugar, con la tienda en la que adquirió el producto.



Los productos eléctricos no deben desecharse con la basura doméstica. Recíclelos en las instalaciones disponibles. Consulte a las autoridades locales o al comerciante para informarse sobre el reciclado.

ESPECIFICACIONES DEL PRODUCTO

E.I.R.P: <=-3.29 dBm

BALANÇA DE MASSA GORDA TERRAILLON

Obrigado por escolher o Analisador de Massa Gorda de Vidro da Terraillon EVO FIT.



Este dispositivo está contraindicado em qualquer pessoa ligada a um dispositivo eletrónico portátil ou implantável, ou a instrumentos.

Qualquer informação proporcionada por este dispositivo não se destina em caso algum a tratar, curar ou prevenir qualquer tipo de doença ou maleita.

Não se coloque na borda da balança e não salte sobre ela.

Não sobrecarregue a balança (máx. 397 lb/180 kg/28 st).

Não deixe a balança cair e não deixe cair objetos sobre ela, pois isso pode danificar os sensores.

Não mergulhe a balança em água e não utilize produtos químicos para a limpar. Limpe a balança com um pano ligeiramente húmido.

Coloque sempre a balança sobre uma superfície dura, seca e plana antes de efetuar uma medição.

Certifique-se de que os seus pés estão secos antes de subir para a balança.

Não utilize o aparelho se estiver danificado. A utilização contínua de um aparelho danificado pode causar ferimentos ou resultados errados.

Verifique o aparelho antes de cada utilização. Tenha cuidado ao utilizá-lo em superfícies molhadas e escorregadias. Para pessoas com menos de 16 anos, a balança só pode medir o peso corporal.

DESCRIÇÃO GERAL

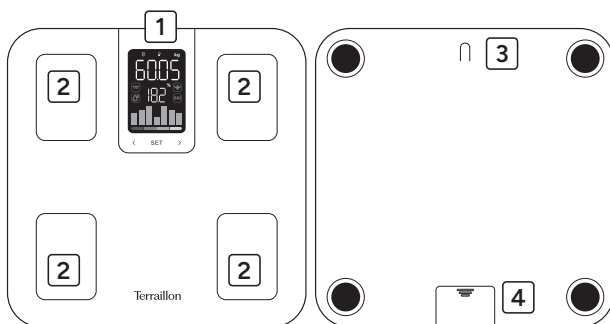

- 1** Ecrã a cores
- 2** Elétrodo
- 3** Unidade botão
- 4** Compartimento da pilha

BALANÇA DE MASSA GORDA TERRAILLON

ECRÃ

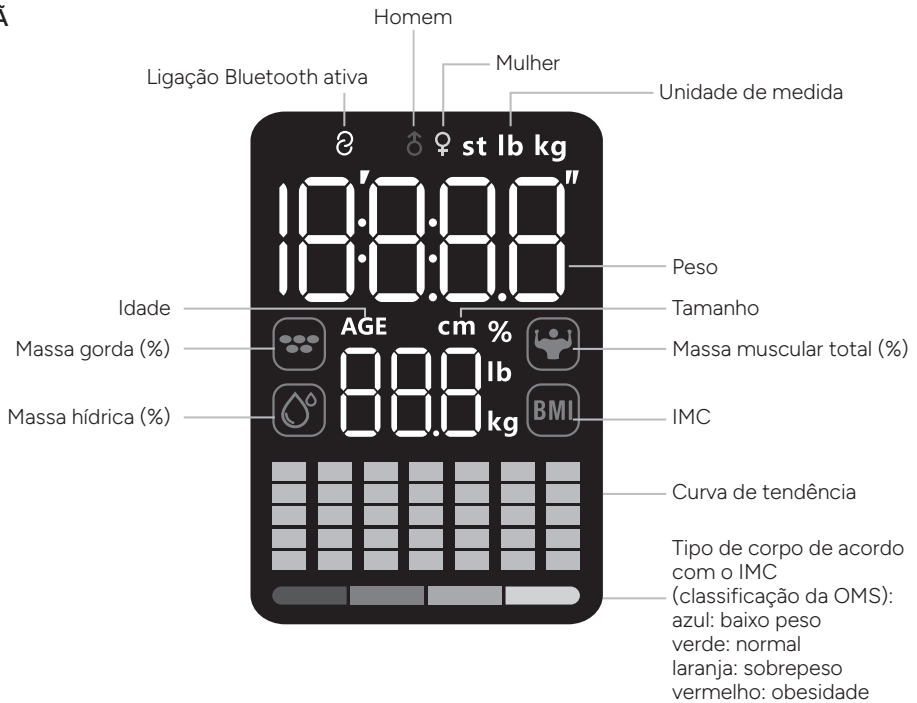

ARRANQUE INICIAL

- Coloque 3 pilhas AAA no compartimento das pilhas.
- Este dispositivo possui a tecnologia DUAL MODE, pelo que é possível utilizá-lo no modo autónomo (não conectado), configurando até 4 perfis, ou no modo conectado (conectando-o à aplicação Wellness Coach - My Health), configurando até 8 perfis.
- Siga as instruções fornecidas nos parágrafos seguintes, de acordo com o modo que deseja utilizar.

UTILIZAÇÃO EM MODO AUTÓNOMO (NÃO LIGADO)

- Este dispositivo dispõe de 4 perfis de utilizador para utilização autónoma (sem ligação).
- Após instalar as pilhas, ligue o aparelho pressionando-o levemente e, em seguida, pressione SET para aceder ao modo de configuração. Para configurar o perfil U-1, mantenha premido quando U-1 piscar. Indique a sua idade assim que os números na parte superior do ecrã piscarem e a palavra AGE aparecer. Defina a idade navegando com os botões < e >. Confirme premindo brevemente SET.
- Indique o sexo: pressione os botões < e > para escolher entre o perfil feminino ou masculino e, em seguida, pressione SET para confirmar.

BALANÇA DE MASSA GORDA TERRAILLON

- Indique o tamanho: pressione os botões < e > para indicar o tamanho em cm e, em seguida, pressione SET para confirmar.
- A balança exibe as informações inseridas e, em seguida, 0,00 kg. Pode subir diretamente na balança. O peso é exibido após alguns segundos na parte superior do ecrã, seguido pelas massas, que aparecem sucessivamente na parte inferior do ecrã, rolando duas vezes na seguinte ordem: massa gorda, massa muscular, massa hídrica e IMC.
- Para configurar os outros perfis, pressione os botões < e > para aceder aos perfis U-2, U-3 e U-4 e, em seguida, configure esses perfis da mesma forma que mencionado acima.
- Para utilização sem ligação, prima SET antes de cada pesagem e navegue com os botões < e > para encontrar o seu perfil de utilizador entre os perfis U-1 a U-4. Prima SET uma segunda vez para confirmar o perfil selecionado.
- Existe também um perfil P-0, que corresponde ao perfil de convidado. Para utilizar este perfil, é necessário configurar as informações de idade/sexo/altura em cada pesagem: o perfil não será memorizado.

UTILIZAÇÃO NO MODO CONECTADO (BLUETOOTH)

- Para instalar a sua balança pessoal no modo conectado, tenha o seu smartphone à mão.
- Descarregue a aplicação Wellness Coach - MyHealth e abra-a.



- Siga as instruções que aparecem no seu smartphone. Deve introduzir todas as informações solicitadas.
- O seu smartphone deverá estar próximo da balança durante o processo de instalação.
- Para transmitir os dados, abra a aplicação no seu smartphone. Os dados serão transmitidos automaticamente quando reabrir a aplicação e quando a balança for ligada.

Em caso de dificuldade ou para obter outras informações, aceda ao nosso centro de ajuda através da leitura do código QR ao lado com o seu smartphone. Se não encontrar a resposta à sua questão, também pode contactar o nosso Serviço Pós-venda: support.pt@terraillon.com



COMEÇAR A MEDIR

1. Deve estar com os pés descalços para poder proceder à análise das suas massas corporais.
2. Abra a aplicação MyHealth.
3. Suba para a sua balança. Mantenha o contacto com os eléctrodos e aguardar que a medição termine. Os dados são transmitidos diretamente para a aplicação.

BALANÇA DE MASSA GORDA TERRAILLON

Próximas pesagens:

- Suba na balança com o seu smartphone por perto e a aplicação MyHealth aberta:
 - o seu peso está dentro de uma variação de ± 2 kg em relação ao anterior, os dados são transmitidos diretamente e associados ao seu perfil na aplicação
 - o seu peso não estiver dentro de uma variação de ± 2 kg em relação ao anterior, os dados serão transferidos para os dados pendentes da aplicação. Deverá então atribuí-los manualmente ao seu perfil (símbolo 🔔 em MyHealth).
- Suba na balança sem o seu smartphone por perto: se o seu peso estiver dentro de uma variação de ± 2 kg em relação ao anterior, a balança exibirá todas as suas medidas duas vezes antes de as guardar e desligar. Para as transmitir para a aplicação, abra o MyHealth por perto e toque levemente na balança para a ligar. A transmissão é feita automaticamente.

Certifique-se de que se pesa sempre numa superfície dura e plana.

GESTÃO DE MULTI-UTILIZADORES

No final do primeiro processo de emparelhamento, a aplicação MyHealth pedir-lhe-á para se tornar o proprietário do dispositivo. Só pode haver um proprietário do dispositivo. O proprietário tem o direito de modificar determinadas definições, como a configuração do dispositivo. Para convidar um novo utilizador enquanto continua a ser o proprietário do seu EVO FIT, pode seguir os passos abaixo para apresentar o código QR para emparelhar o utilizador convidado.

O utilizador convidado pode adicionar um dispositivo através da leitura do código QR (Adicionar dispositivo / Balança / Ligação através de código de leitura). O perfil do utilizador convidado é então associado à balança.

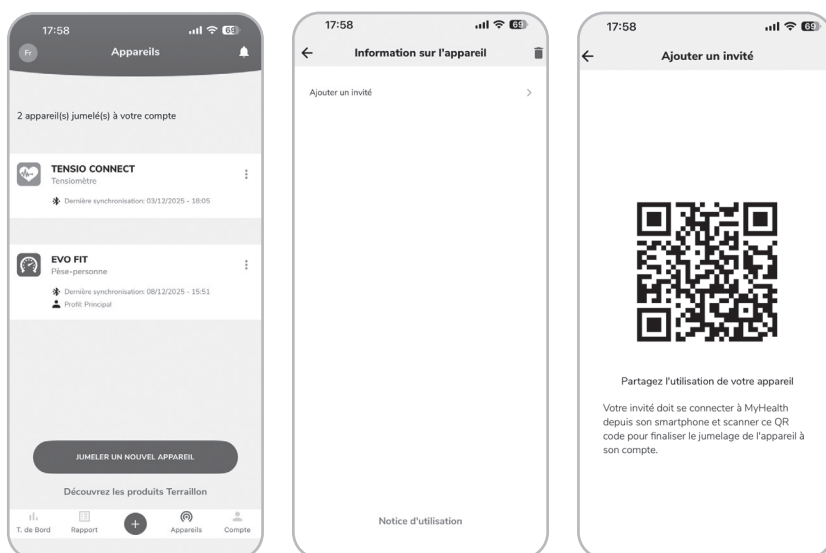

BALANÇA DE MASSA GORDA TERRAILLON

TROCA DAS PILHAS

Lo é exibido no ecrã quando as pilhas estão fracas e precisam de ser substituídas.



Para trocar as pilhas, abra a tampa do compartimento das pilhas localizado na parte traseira da balança. Retire as pilhas usadas e insira as novas. As pilhas devem ser removidas e substituídas apenas por um adulto. Use apenas as pilhas recomendadas ou pilhas do mesmo tipo. Não misture diferentes tipos de pilhas, nem pilhas usadas com pilhas novas. As pilhas devem ser inseridas respeitando as polaridades.



Sobrecarga, retire o peso imediatamente.



Se o símbolo «C» aparecer no ecrã quando sair da balança, significa que ocorreu um erro. Pese-se novamente.

MANUTENÇÃO

USE água. NÃO gás ou outros produtos químicos.

GARANTIA & PROTEÇÃO AMBIENTAL

Este aparelho é garantido 2 anos contra qualquer defeito material e de fabrico. Durante este período, os defeitos serão reparados gratuitamente (uma prova de compra deve ser apresentada se a balança estiver abrangida pela garantia). Esta garantia não cobre os danos resultando de acidentes, utilização incorrecta ou negligência. Se quiser apresentar uma reclamação, dirija-se em primeira instância à loja onde comprou o aparelho.



Equipamentos eléctricos desativados não devem ser eliminados juntamente com os resíduos domésticos. Entregue num ponto de reciclagem existente. Consulte as autoridades locais ou o revendedor para obter informação sobre a reciclagem.

ESPECIFICAÇÕES DO PRODUTO

P.I.R.E: <=-3.29 dBm

EU Importer:
Terrailon SAS France & Headquarters
1, rue Ernest Gouin
78290 Croissy-sur-Seine – France
Service Consommateurs : 0 826 88 1789
serviceconsommateurs@terraillon.fr

Terrailon Asia Pacific Ltd
4/F, Eastern Centre
1065 King's Road
Quarry Bay – Hong Kong
Tel: +852 (0)2960 7200
customerservice@terraillon-asia.com

Terrailon Corp USA
contact@terraillon.fr

Terrailon UK
support.uk@terraillon.com

Terrailon®

www.terraillon.com