



by KitchenChef PROFESSIONAL

## MODE D'EMPLOI 04/25

### ASPIRATEUR BALAI AVEC STATION CL.ASPSTAT450S



spécifications aspirateur balai	
Voltage	25,2V
Puissance moteur	450W
Brosse principale	PT 1-7: 25,2 V  , 30W
Petite brosse	PT 2-7: 25,2 V  , 15W
Temps de charge	4 ? 6 heures
réservoir ? poussière	0,25 litre
Batterie amovible	25,2V et 2500 mAh
Temps d'utilisation ECO mode	50 minutes environ
Temps d'utilisation mode standard	28 minutes environ
temps d'utilisation mode Turbo	15 minutes environ
spécification station d'accueil	
Puissance moteur	
type chargeur	CZ015310050EUWQ
Alimentation chargeur	220-240V ~ 50/60Hz, 0,5A Max
sortie chargeur	31,0V  0,5A et 15,5W
sac ? poussière	2,5 litres
aspiration moteur	30 Kpa

### UTILISATION DOMESTIQUE EXCLUSIVEMENT

**IMPORTANT** : Lire cette notice d'utilisation attentivement pour vous familiariser avec l'appareil. Conserver cette notice pour la relire plus tard ou pour le propriétaire suivant en cas de transmission de l'appareil

## CONSIGNES DE SECURITE

**Lorsqu'on utilise des appareils électriques, certaines consignes de sécurité élémentaires sont impérativement à respecter**

1. Cet appareil peut être utilisé par des enfants âgés de 8 ans et par des personnes dont les capacités physiques, sensorielles ou mentales sont réduites, ou dont l'expérience et les connaissances ne sont pas suffisantes à conditions qu'elles bénéficient d'une surveillance ou qu'elles aient reçu des instructions quant à l'utilisation de l'appareil en toute sécurité et en comprenant bien les dangers potentiels.
2. Tenir l'appareil et son cordon hors de portée des enfants de moins de 8 ans. Il convient de surveiller les enfants pour s'assurer qu'ils ne jouent pas avec l'appareil
3. Ne pas utiliser l'appareil comme un jouet
4. Le nettoyage et l'entretien par l'utilisateur ne doivent pas être faits par des enfants sans surveillance.
5. **Cordon d'alimentation** : La longueur du cordon de la station d'accueil a été définie pour éviter les risques d'accidents. S'il est trop court, il faut utiliser une rallonge et prendre toutes les précautions pour qu'on ne puisse se prendre les pieds dedans ou la tirer accidentellement. Ne jamais tirer sur le cordon d'alimentation de la station d'accueil pour la débrancher ou la déplacer. Il convient de débrancher délicatement la prise murale du secteur d'alimentation. Ne pas utiliser un appareil électrique dont le cordon ou la fiche est endommagé ni un appareil défectueux ou endommagé d'une quelconque façon. On doit le faire examiner, réparer ou faire faire un ajustement mécanique ou électrique par un technicien qualifié afin d'éviter tout danger. Vérifiez régulièrement l'état du cordon d'alimentation. Si le câble d'alimentation est endommagé, il doit être remplacé par le fabricant, son service après-vente ou une personne de qualification similaire afin d'éviter tout danger. Afin de prévenir de tout risque d'électrocution, ne pas immerger le cordon, la fiche ou l'appareil dans l'eau, ou dans tout autre liquide
6. Ne pas positionner l'appareil à une proximité immédiate d'une source de chaleur
7. Ne pas utiliser ni entreposer l'appareil à l'extérieur
8. Ne pas charger l'appareil à l'extérieur.
9. L'utilisation d'équipements ou d'accessoires non recommandés par le fabricant peut entraîner un incendie, une électrocution, des blessures
10. Ne pas utiliser votre appareil avec les mains ou les pieds humides.

## **CONSIGNES ADDITIONNELLES de SECURITE**

- 1. Alimentation électrique de la station d'accueil:** Dans le cas d'utilisation d'un cordon de rallonge, la puissance électrique du cordon doit être au moins égale à celle de la station d'accueil. Si le circuit électrique est surchargé parce qu'il doit alimenter d'autres appareils en plus du nouvel appareil, ce dernier ne fonctionnera pas correctement. Il est conseillé de faire fonctionner l'appareil sur un circuit distinct. Le câble doit être entièrement déroulé pendant l'usage. Vérifiez que la tension de votre station d'accueil correspond à celle de votre installation électrique. La fiche du cordon est à brancher sur une prise murale alimentée en 220-240 volts. Ne pas mettre en contact le cordon d'alimentation avec un bord coupant.
- 2.** Si l'appareil montre des signes de défectuosité pendant l'utilisation, le débrancher immédiatement. Ne pas utiliser un appareil défectueux, ne pas tenter de le réparer, il doit être réparé par une personne qualifiée
- 3.** Ne plongez jamais l'appareil dans l'eau et ne projetez pas d'eau sur l'appareil, ne pas l'exposer à la pluie. Si cet appareil tombe dans l'eau ou dans tout autre liquide, le débrancher immédiatement. Ne pas tenter de sortir l'appareil de l'eau et ne plus l'utiliser... contactez le service après-vente.
- 4.** Ne pas utiliser l'appareil à des fins autres que celles pour lesquelles il a été conçu... aspirer de la poussière et des déchets non liquides, non tranchants, non inflammables. Risque de blessures en cas de mauvaise utilisation.
- 5.** N'aspirez pas de surfaces mouillées, d'eau ou de liquide quel que soit leur nature
- 6.** N'aspirez pas de substances chaudes, de substances ultrafines (cendres, plâtre, ciment, farine...)
- 7.** N'aspirez pas d'objets coupants et de gros débris tranchants ou non (verre, vis...), de produits nocifs (solvants, décapants...), agressifs (acides, nettoyants...) ; N'aspirez pas de produits inflammables et explosifs (à base d'essence ou d'alcool)
- 8.** N'aspirez pas de produits en train de brûler ou fumer (cigarettes, cendres chaudes ...)
- 9.** Le tuyau d'aspiration doit être vérifié après chaque utilisation et ne doit être en aucun cas utilisé s'il est endommagé
- 10. Positionnement de la station d'accueil :** Laissez un espace d'au moins 30 centimètres de chaque côté et sur le dessus de l'appareil lorsque vous l'utilisez. Ne placez aucun objet sur l'appareil pendant qu'il fonctionne. S'assurer que la surface sur laquelle est posé l'appareil est stable, pas chaude, propre, plane, non inclinée et qu'elle supporte le poids de l'appareil

**11. Positionnement par rapport aux pièces mobiles :** Eloignez les cheveux, les vêtements amples, les rideaux et voiles, les doigts et tout autre partie du corps des ouvertures des pièces mobiles de l'appareil, notamment les brosses rotatives.

**12.** Ne pas encombrer les grilles d'aspiration ou refoulement de l'air

**13.** Ne pas passer les brosses motorisées sur des tapis à poils longs, en poils d'animaux ou sur des franges

**14.** Ne dirigez pas le flexible, le tube télescopique ou tout autre accessoire vers les yeux ou les oreilles et ne les portez pas à la bouche

**15.** Eteignez toujours l'appareil avant de connecter ou déconnecter les brosses motorisées. Ne touchez pas aux parties rotatives sans avoir arrêté et déconnecté l'aspirateur

**16. MISE EN GARDE :** Cet appareil peut être équipé d'une brosse possédant une partie rotative. Attention risque de coincement

**17.** En cas de pause d'aspiration, pour des raisons de sécurité, ne placez pas l'appareil en position instable (appui sur un mur, une table, un dossier de chaise etc...)

**18.** Toujours stocker l'aspirateur sur la station d'accueil. Toujours stocker la station d'accueil et l'aspirateur dans un lieu sécurisé

**19.** Ne faites pas fonctionner l'aspirateur et la station d'accueil sans les filtres de protection (notamment du moteur)

**20.** Soyez extrêmement prudent lorsque vous nettoyez les escaliers

**21.** Déconnectez la station d'accueil du réseau d'alimentation en cas d'erreur pendant l'usage, avant chaque nettoyage, après chaque emploi, avant maintenance et avant de la déplacer et la transporter

**22.** Toujours garder l'appareil sous surveillance lorsqu'il est branché au réseau d'alimentation, ne jamais le laisser fonctionner sans surveillance

**23.** Ne pas faire fonctionner la station d'accueil sans sac à poussière.

**24.** Utilisez uniquement les accessoires fournis avec votre appareil (dont filtres, batteries etc...).

**25.** N'utilisez pas de chargeur (bloc d'alimentation amovible) autre que le modèle fourni par le fabricant. Si les broches de la fiche sont endommagées, le bloc complet doit être mis au rebut. Contactez le service après-vente en cas de non fonctionnement et pour son remplacement

**26.** Ne pas utiliser l'appareil s'il est tombé et présente des détériorations visibles ou des anomalies de fonctionnement. Ne pas tenter de l'ouvrir et ne plus l'utiliser... contactez le service après-vente. L'appareil doit être réparé par le fabricant, son service après-vente ou une personne de qualification similaire avec des pièces d'origine afin d'éviter tout danger et afin de prévenir de tout risque d'électrocution. Réparer un appareil soi-même peut constituer un danger pour l'utilisateur.

27. En fin d'utilisation, et en cas d'absence prolongée, débranchez la station d'accueil du secteur d'alimentation (déconnectez tout d'abord l'adaptateur du réseau électrique d'alimentation puis déconnectez la fiche située sur la station, ne pas tirer sur le cordon) (il est possible que dans ce cas il y ait une diminution d'autonomie due à une perte de charge)

28. N'exposez pas votre appareil au feu ou à des températures excessives, cela pourrait causer une explosion.

### **Consignes relatives à la batterie**

Cet appareil contient des éléments de batterie (accumulateurs) qui, pour des raisons de sécurité, sont seulement accessibles par un réparateur professionnel.

Lorsque la batterie n'est plus capable de tenir la charge, elle doit être retirée. Pour remplacer les accumulateurs, veuillez contacter le service après-vente.

Le bloc batterie doit être manipulé avec soin, ne pas le mettre dans la bouche, ne pas créer de court-circuit en insérant des objets métalliques à ses extrémités. Si un court-circuit se produit, la température du bloc batterie risque de monter dangereusement et peut causer de sérieuses brûlures voire prendre feu ou exploser

En cas de fuite de la batterie et de contact avec une partie du corps, ne frottez ni les yeux, ni les muqueuses. Lavez-vous les mains et rincez l'œil à l'eau claire. Consultez un médecin si l'inconfort persiste

Enlevez le bloc batterie du corps de l'aspirateur pendant les opérations de nettoyage ou d'entretien

**ATTENTION** : Le bloc batterie utilisé dans cet appareil peut présenter un risque d'incendie ou de brûlure chimique s'il est mal utilisé ou mal stocké. Il ne doit pas être démonté, court-circuité ou stocké à une température inférieure à 0°C et supérieure à 45°C ou incinéré. Tenez le bloc batterie hors de la portée des enfants. Ne le démontez pas, ne le jetez pas au feu. Si l'appareil doit être inutilisé pendant une longue période, enlevez le bloc batterie de l'aspirateur

**MISE EN GARDE** : Pour le rechargement de la batterie, utilisez uniquement le bloc chargeur fourni avec votre appareil (unité d'alimentation amovible), ou la station d'accueil

La batterie doit être retirée de l'appareil avant que celui-ci ne soit mis au rebut. La batterie doit être éliminée de façon sûre

La station d'accueil doit être déconnectée du réseau d'alimentation et lorsqu'on retire la batterie de l'aspirateur

L'aspirateur doit être déconnecté du chargeur lorsque l'on retire ou remet la batterie

### Consignes relatives au chargeur (transformateur)

**Alimentation électrique du chargeur:** Vérifiez que la tension électrique (voltage) indiquée sur la plaque signalétique du chargeur correspond bien à celle de votre installation. Toute erreur de branchement peut causer un dommage irréversible à l'appareil, qui n'est pas pris sous garantie

Si le cordon du chargeur (transformateur) est endommagé ou ne fonctionne pas, le transformateur (chargeur) et son cordon doivent être mis au rebut

Ne pas tirer et ne pas porter le chargeur (transformateur) par son cordon d'alimentation

Tenir le cordon d'alimentation du chargeur (transformateur) loin de toutes surfaces chaudes

Ne pas utiliser et manipuler votre chargeur avec les mains ou les pieds humides

Ne pas utiliser, connecter ou déconnecter la fiche du cordon d'alimentation du chargeur avec les mains ou les pieds humides

Déconnectez le cordon (la fiche) du réseau d'alimentation électrique lorsque vous n'utilisez pas le chargeur, avant nettoyage, entretien, maintenance



## DESCRIPTION DE VOTRE APPAREIL



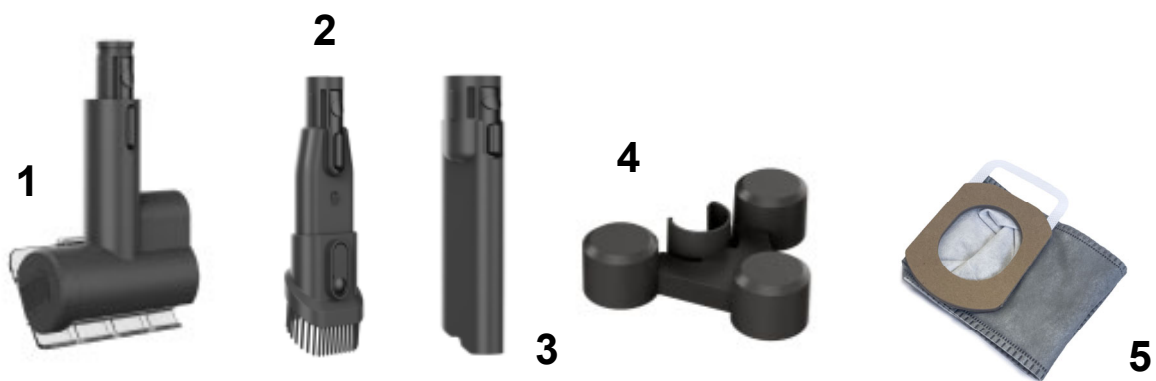
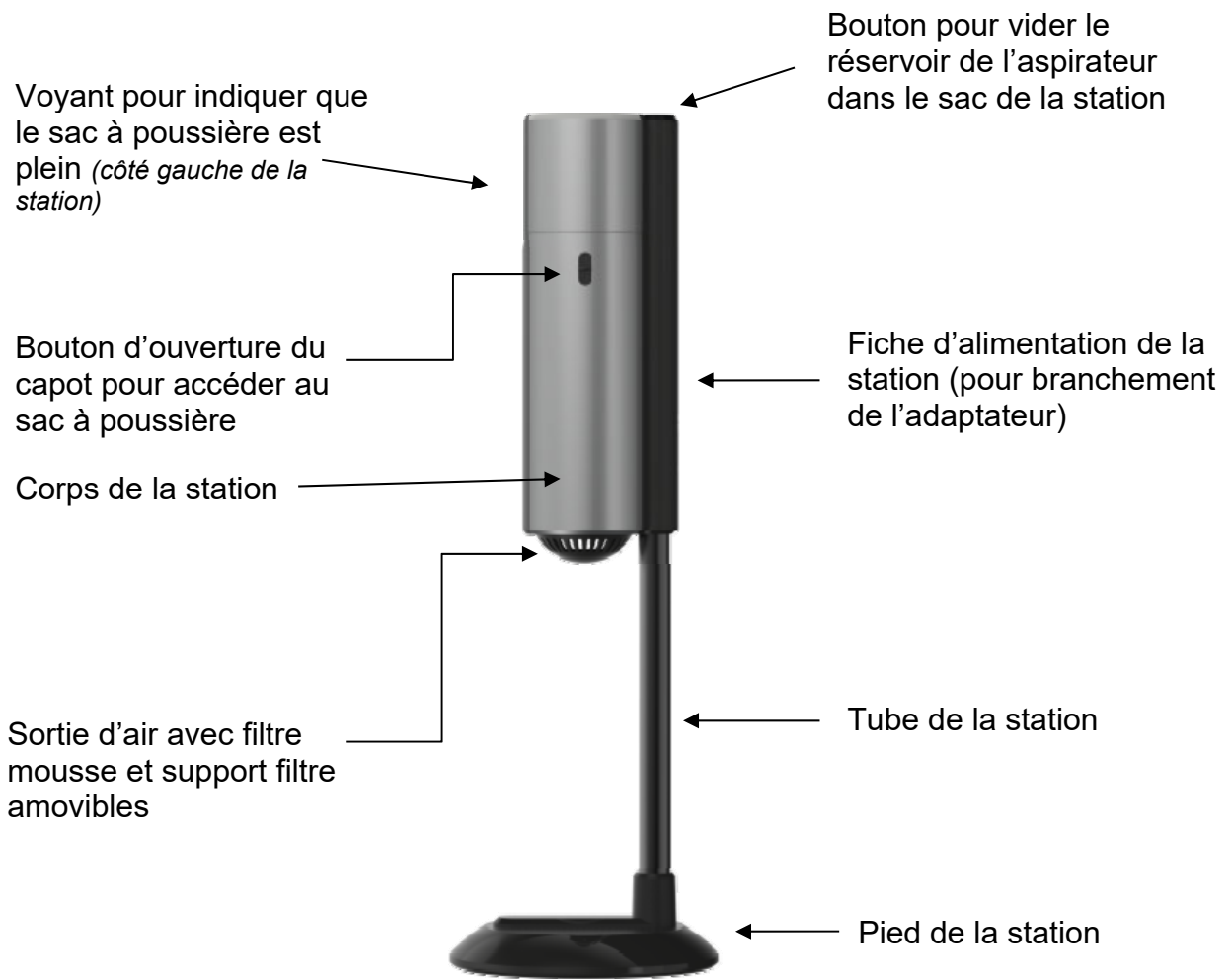

1. Petite brosse motorisée
2. Suceur large avec brosse (coulissante)
3. Suceur étroit plat
4. Support accessoires (pour 1, 2 et 3)
5. Sac à poussière
6. Adaptateur/ chargeur



# **ASSEMBLAGE de VOTRE APPAREIL**

## **1. BATTERIE**

La batterie doit être complètement chargée avant la 1<sup>ère</sup> utilisation  
Faites glisser la batterie sur les guides sous le corps de l'appareil, jusqu'à entendre le "clic" de verrouillage

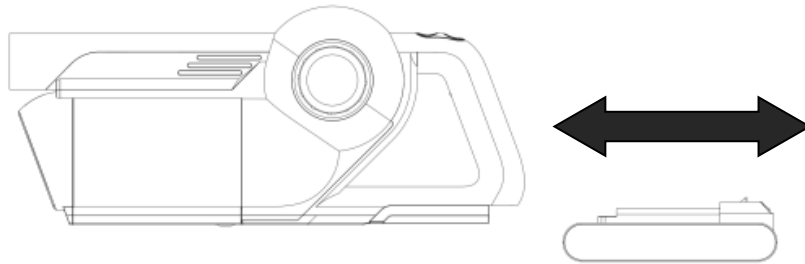

Pour enlever la batterie, appuyez sur le bouton situé à l'arrière de la batterie et faites la coulisser en arrière.

## **2. FIXATION DES ACCESSOIRES SUR LE CORPS**

Les accessoires se fixent sur le corps en les coulisant jusqu'à entendre le "clic" indiquant le blocage de l'accessoire. Enlevez l'accessoire en appuyant sur le bouton (1) et faites le coulisser vers l'arrière

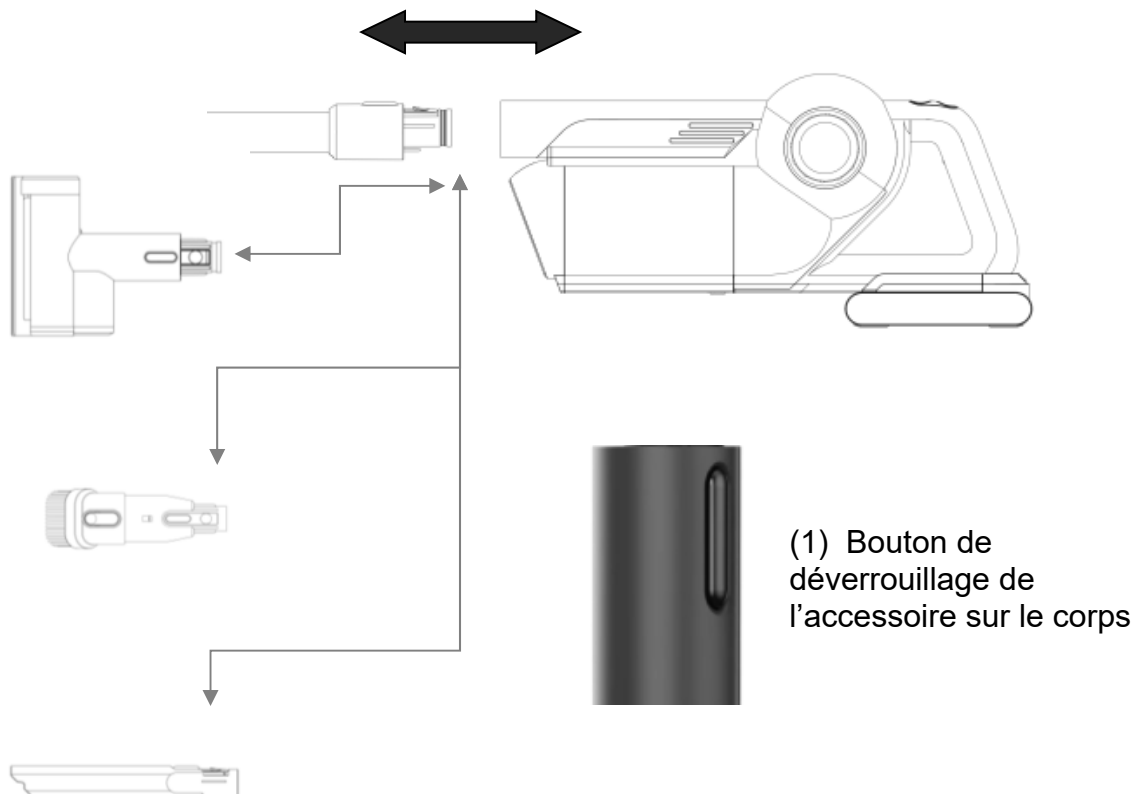

### 3. ASSEMBLAGE DE LA STATION

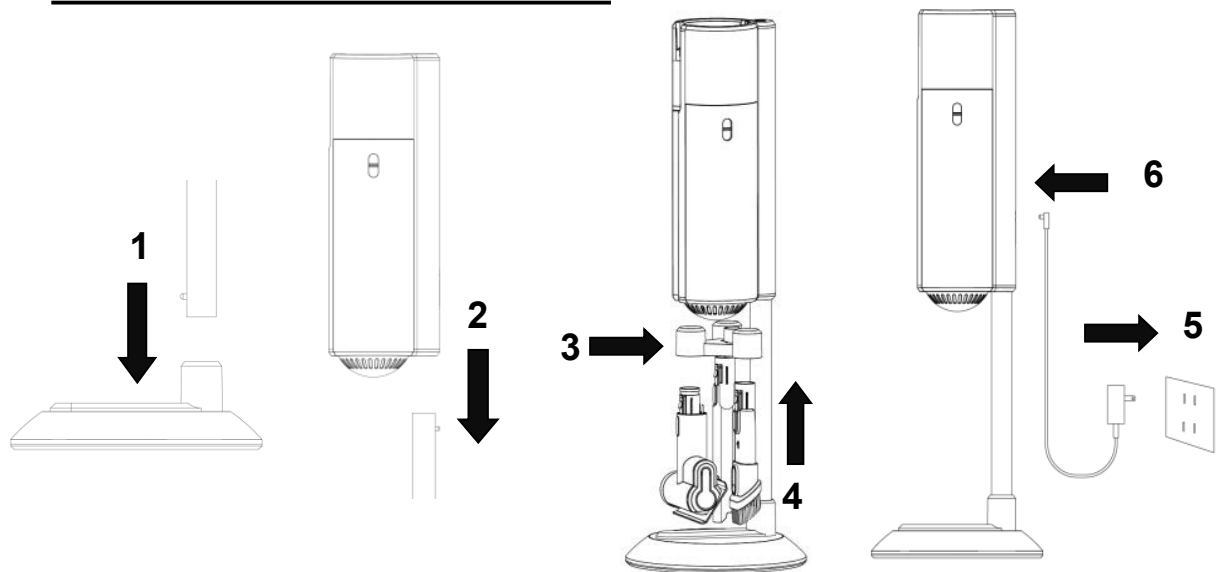

1. Insérez le tube sur le pied. Un "clic" vous indiquera qu'il est bien verrouillé
2. Insérez le corps de la station sur le tube. Un "clic" vous indiquera qu'il est bien verrouillé
3. Le support de rangement des accessoires s'enclenche solidement dans le tube
4. Les accessoires sont insérés un par un dans le support, comme indiqué sur la figure. Un clic audible indique que l'accessoire est installé.
5. Placez la station près d'un coin ou d'un mur et insérez la prise murale du chargeur puis la fiche dans le corps de la station

**Cet appareil n'est pas destiné à être utilisé dans des applications domestiques et analogues telles que :**

- 0 Des coins cuisines réservés au personnel dans des magasins, bureaux et autres environnements professionnels
- 0 Dans des fermes
- 0 Dans des environnements type chambres d'hôtes et utilisation par des clients des hôtels, motels et autres environnements à caractère résidentiel.

## UTILISATION DE L'ASPIRATEUR

Appuyez sur le bouton de mise en fonctionnement / arrêt de l'appareil (N°A); lors de la mise en fonctionnement, l'appareil se positionne par défaut sur le mode standard

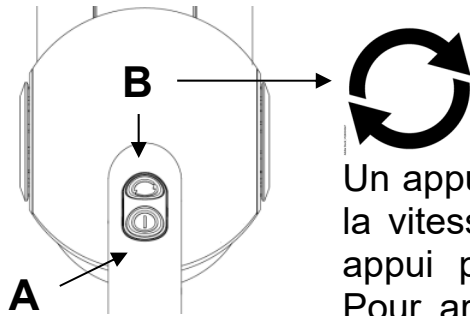

Un appui sur le bouton N°B vous permet de passer de la vitesse standard à la vitesse maximale, et un 2<sup>ème</sup> appui permettra d'utiliser l'appareil en mode ECO. Pour arrêter l'appareil, un appui sur le bouton A est nécessaire

## DESCRIPTION & UTILISATION DE LA STATION

### Mise en place de la station d'accueil

- Positionnez la station sur un sol plat proche d'une prise d'alimentation électrique (voir les précautions en page 4)
- Connectez le chargeur à une prise murale
- Connectez le fiche dans le corps de l'appareil (arrière)



*La station d'accueil chargera automatiquement l'aspirateur balai et videra automatiquement le réservoir à poussière de l'aspirateur balai dès lors que l'aspirateur sera mis en position sur la station*



## Comment recharger votre aspirateur sur la station d'accueil et vider le réservoir à poussière



Important : votre aspirateur ne doit pas être en fonctionnement pendant l'opération de recharge

1. Vérifiez la présence de la batterie puis faites coulisser l'aspirateur vers le bas
2. Quand l'appareil est correctement installé, L'écran s'illumine et les témoins lumineux sur le côté du bloc batterie clignotent pour indiquer que la charge est en cours

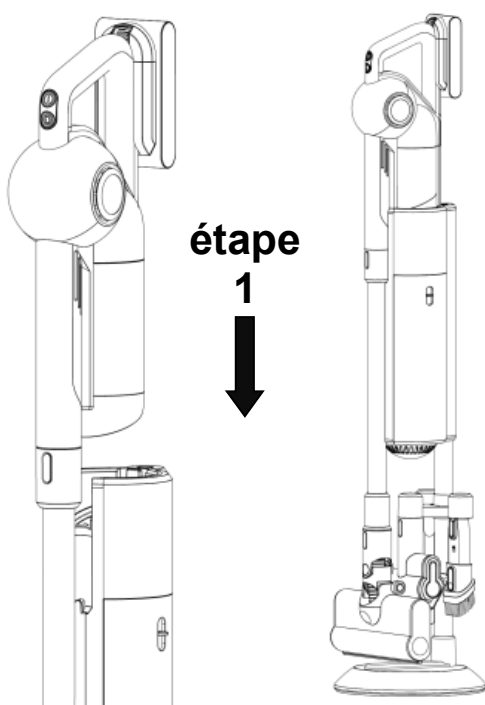

### étape 2

*Symbole de vidange* →

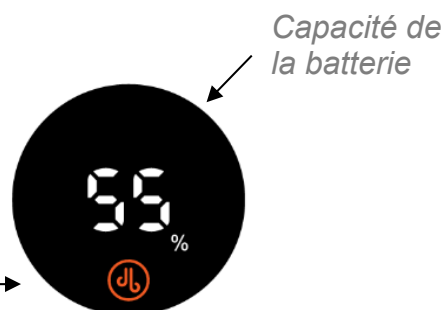

Après avoir placé l'appareil sur la station, le symbole de vidange du réservoir s'allume automatiquement et la poussière est évacuée du réservoir vers le sac de la station. Si nécessaire, effectuez une deuxième vidange en appuyant sur le bouton derrière la station (en haut) L'appareil effectuera alors automatiquement une autre vidange

### Remarque

Chaque fois que l'aspirateur est en mode vidange dans le sac de la station, cela nettoie le filtre HEPA à l'intérieur du réservoir en enlevant l'essentiel de la poussière. Ceci permet d'allonger la durée de vie du filtre.

Après chaque utilisation de l'aspirateur, nous vous recommandons de le positionner sur la station, à la fois pour vider le réservoir, mais aussi pour recharger l'appareil.

## Indication sur l'écran pour la mise en charge et la vidange



1. Vidange du réservoir : L'indicateur rouge clignote. En fin de vidange l'indicateur rouge disparaît et l'indicateur bleu de mise en charge apparaît



2. Mise en charge automatique de l'aspirateur : L'indicateur bleu clignote. En fin de charge lorsque l'écran indique 100% l'indicateur bleu arrête de clignoter et se fige



3. Charge effectuée à 100% : L'écran se coupe après quelques secondes

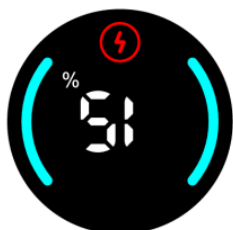

4. En utilisation quand la charge de l'aspirateur est inférieure à 20%, l'indicateur lumineux bleu de mise en charge, clignotera en rouge, indiquant que l'appareil a besoin d'être rechargé



5. Quand le réservoir de l'aspirateur est plein de poussière, l'indicateur lumineux clignotera en rouge, indiquant qu'il est nécessaire de vidanger l'appareil sur sa station

### Remarque importante :

En cours d'utilisation, plus la charge de la batterie diminuera plus la puissance de l'appareil diminuera également afin de prolonger au maximum le temps d'utilisation

- ▶ temps de charge complet : Entre 4 et 6 heures (suivant la T° ambiante)
- ▶ Durées d'utilisation : ECO environ 50 min., STANDARD environ 28 min. et PUISSANCE MAXI. environ 15 min.

## Comment vider le sac à poussière ?

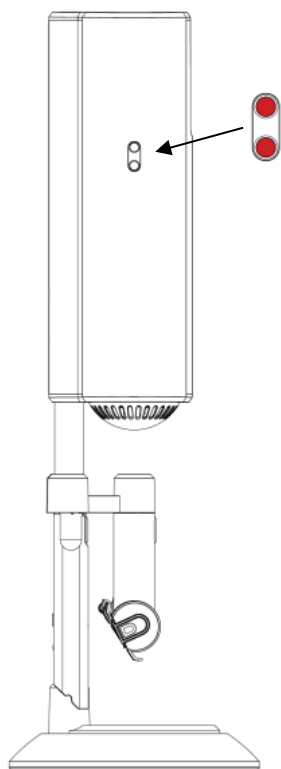

Quand l'indicateur, situé sur le côté du corps de la station, devient rouge, il faut changer ou vider le sac à poussière

1. Appuyez sur le bouton du capot de protection du sac
2. Enlevez le capot
3. Enlevez le sac en le faisant coulisser vers vous
4. Jetez le sac en respectant les consignes de tri
5. Ou, videz le sac s'il est réutilisable
6. Positionnez un sac vide

*En cas de besoin complémentaire de sacs, merci de vous adresser directement auprès de votre revendeur ou nous téléphoner*

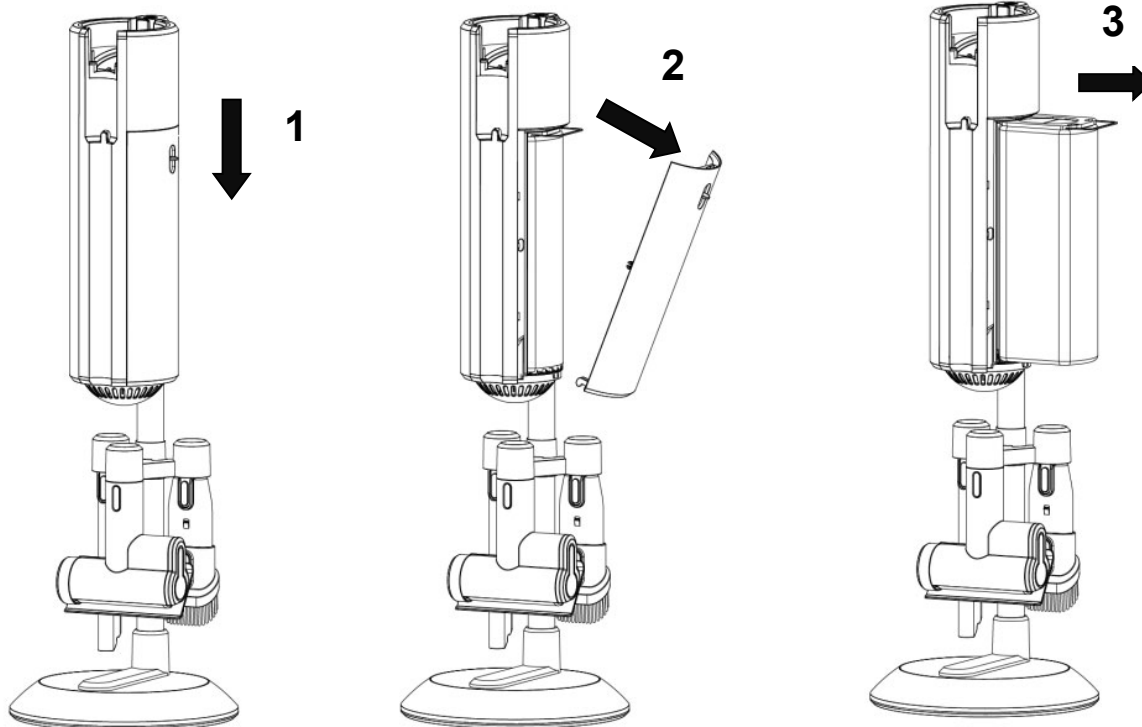

## **CHARGEUR (adaptateur)**

**MISE EN GARDE** : Pour le rechargement de la batterie, utilisez uniquement le bloc chargeur fourni avec votre appareil (unité d'alimentation amovible), à fixer à la station d'accueil

Si les broches de la fiche sont endommagées, le bloc complet doit être mis au rebut. Contactez le service après-vente en cas de non fonctionnement et pour son remplacement

Ne pas utiliser l'appareil s'il est tombé et présente des détériorations visibles ou des anomalies de fonctionnement. Ne pas tenter de l'ouvrir et ne plus l'utiliser... contactez le service après-vente. L'appareil doit être réparé par le fabricant, son service après-vente ou une personne de qualification similaire avec des pièces d'origine afin d'éviter tout danger et afin de prévenir de tout risque d'électrocution. Réparer un appareil soi-même peut constituer un danger pour l'utilisateur.

### **Fiche technique sources d'alimentation externe de la directive européenne (UE) 2019/1782**

<b>Information publiée</b>	<b>Unité</b>	<b>Valeur</b>
<b>Raison sociale ou marque déposée, numéro d'enregistrement au registre du commerce et adresse du fabricant</b>	-	Shenzhen CHANZEHOT Technology Co., Limited – Adress : CHANZEHO Technology Park 114-1 Longxing North Road, Longtian Community Longtian Street, Pingshan District 818118 Shenzhen, Guangdong PEOPLES'S REPUBLIC OF CHINA
<b>Référence du modèle</b>	-	CZH015310050EUWQ
<b>Tension d'entrée</b>	V	100--240V AC
<b>Fréquence du CA d'entrée</b>	Hz	50/60Hz
<b>Courant Max d'entrée</b>	A	<0,5A
<b>Tension de sortie</b>	V	31+2V/-0,3V
<b>Courant de sortie</b>	A	0,5+0,1A/-0,05A
<b>Puissance de sortie</b>	W	15,5 W
<b>Rendement moyen en mode actif</b>	%	>84,29%
<b>Rendement à faible charge (10%) (Obligatoire seulement si &gt; 10W)</b>	%	>73,66%
<b>Consommation électrique hors charge</b>	W	< 0,1 W

## **ENTRETIEN – NETTOYAGE – RANGEMENT**

1. Le nettoyage et l'entretien par l'utilisateur ne doivent pas être effectués par des enfants.
2. L'appareil ne doit pas être nettoyé au jet d'eau. **L'appareil ne doit pas être immergé dans l'eau pour le nettoyer**
3. Toujours débrancher la station d'accueil de la prise murale avant de la nettoyer, de la déplacer ou de la ranger.
4. L'appareil doit être complètement à l'arrêt avant nettoyage et rangement (aspirateur et station), batterie enlevée
5. Nettoyez l'extérieur de l'aspirateur et de la station d'accueil avec un chiffon humide sans produit de nettoyage ni de détergent.
6. Ne jamais utiliser de la poudre à récurer, de la laine d'acier ou des accessoires métalliques risquant de détériorer le revêtement.

### **Rangement**

Bien essuyer vos appareils et accessoires avant rangement, les ranger dans la boîte et les conserver dans un endroit sec, frais et protégé du gel. Le stockage doit être réalisé à une température ambiante de 10°C minimum et 35°C maximum

### **Nettoyage des filtres de l'aspirateur**

Pour de meilleures performances, nous vous préconisons de nettoyer les filtres régulièrement

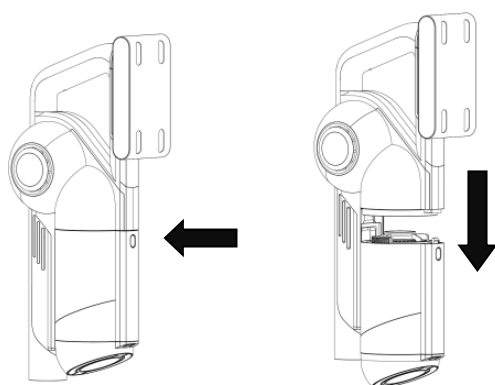

Maintenez le bac à poussière, appuyez sur le bouton situé à l'arrière et faites glisser l'ensemble dans le sens indiqué par la flèche jusqu'à ce qu'il soit complètement séparé de l'appareil principal.

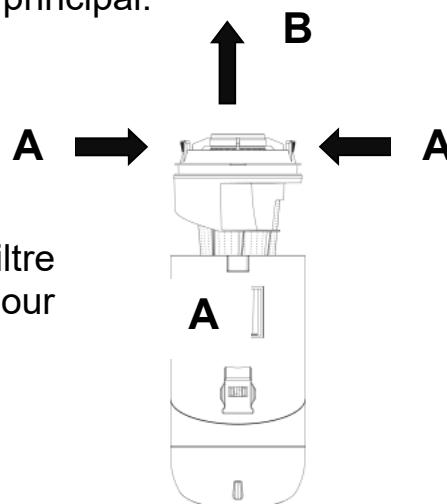

Serrez les oreilles de chaque côté du filtre avec deux doigts (A) et tirez le bloc filtre pour le sortir du réservoir à poussière (B)

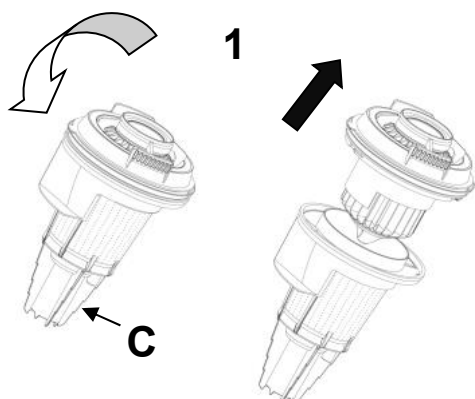

1. Tenez fermement le filtre inox par sa base en plastique "C", tenez les 2 oreilles puis tournez fermement et légèrement en sens antihoraire pour dégager le support du filtre HEPA en le tirant vers le haut

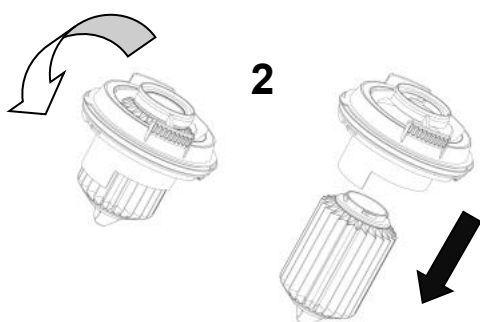

2. Tournez le filtre HEPA en sens antihoraire pour le désassembler de son support, puis tirez-le vers le bas

► *Vous pouvez nettoyer le filtre avec une brosse en nylon mi-dure, "à sec" ou le nettoyer à l'eau en vous assurant qu'il sera bien sec avant de le réintégrer dans l'appareil*

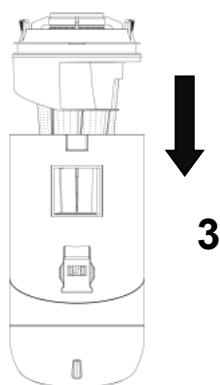

3. Lorsque vous repositionnerez le filtre HEPA dans son support, faites le tourner jusqu'à ce qu'il soit bloqué et placez l'ensemble filtre HEPA + support dans le filtre inox, faites le tourner jusqu'à ce qu'il soit bien bloqué. Insérez cet ensemble dans le réservoir en respectant les encoches et surtout bien l'enfoncer

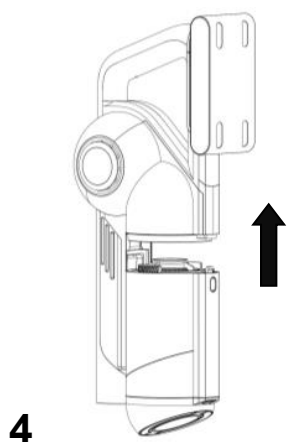

4. Fixez le réservoir sur le corps de l'aspirateur en poussant suffisamment fort afin de garantir son maintien. Vous entendrez un "clic"



Avant d'utiliser votre aspirateur, assurez-vous que tous les filtres sont bien remis en place et verrouillés

Ne pas utiliser votre aspirateur sans filtre

### Nettoyage de la tête principale d'aspiration

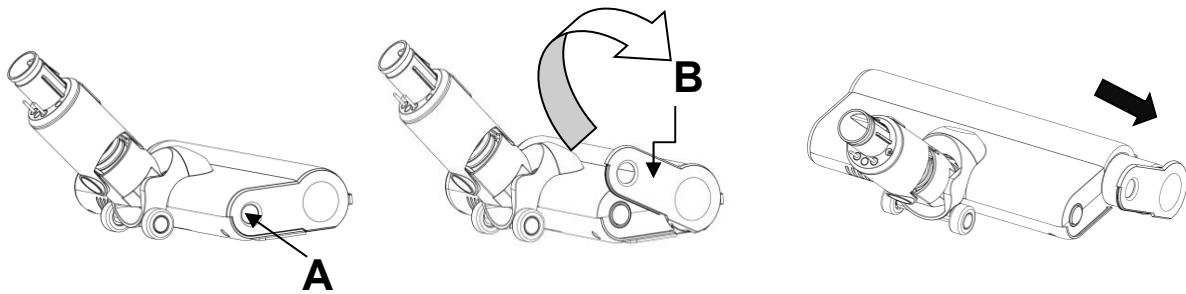

Pressez sur le bouton **A** et dans le même temps, effectuez une rotation avec le cache **B** puis tirez le rouleau pour le sortir de son logement

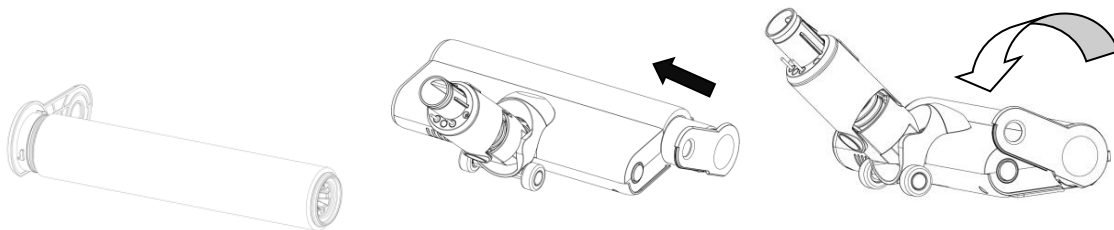

Nettoyez le rouleau à sec ou à l'eau... surtout faites le bien sécher avant de le repositionner. Remettez le rouleau de son logement et effectuez une rotation avec le cache **B** en sens inverse jusqu'à entendre "clic"  
Vous pouvez également nettoyer le logement du rouleau sans jamais le mettre dans l'eau... avec un chiffon humide puis séchez-le.

### Nettoyage de la petite brosse motorisée

Appuyez sur le bouton latéral puis enlevez la brosse pour la nettoyer de la même manière que le rouleau de la tête principale



Les autres accessoires peuvent être nettoyés à l'eau savonneuse puis rincés à l'eau claire. Bien essuyer vos appareils et accessoires avant rangement,.

## Nettoyage du filtre mousse de la station d'accueil

Nettoyer le filtre mousse en le brossant ou à l'eau, en vous assurant qu'il sera bien sec pendant sa remise en place

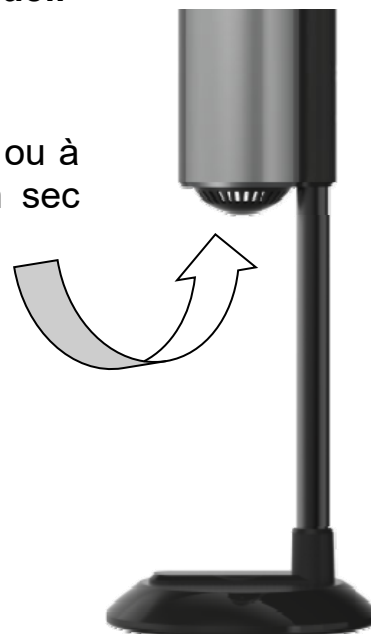

## PANNES & REPARATIONS

Problème	Causes possibles	Solutions
L'aspirateur n'aspire pas la poussière	Les filtres sont sales	Enlevez et nettoyez tous les filtres. Remettez-les en place uniquement lorsqu'ils sont propres et bien secs
	Un objet bouche l'aspiration	Vérifiez le contenu de chaque accessoire (tube, tuyau, brosse et suceurs)
	Le réservoir à poussière (ou le sac) n'est pas correctement installé	Enlevez le réservoir (ou le sac) et le replacer correctement
La poussière s'échappe de l'aspirateur	Le sac à poussière est plein ou les filtres sont manquants	Changez ou videz le sac ou remettez en place les filtres
La batterie ne se charge pas	La batterie est HS	Remplacer la batterie
	L'aspirateur n'est pas installé correctement sur la station	Réinstallez correctement l'appareil
	La fiche n'est pas installée correctement dans la prise	Enlevez la prise et remettez la prise correctement
La station d'accueil ne fonctionne pas correctement	Le sac à poussière n'est pas installé	Installez un sac dans l'appareil
	La porte avant n'est pas correctement fermée	Installez le sac correctement
	Le sac à poussière est plein	Changez le sac ou videz le

# GARANTIE

Cet appareil est garanti 2 ans an à partir de la date d'achat, contre tout défaut ou vice de fabrication. Garantie pièces et main d'œuvre. La garantie concerne le remplacement de toute pièce défectueuse mais ne saurait couvrir l'usure normale de l'appareil (filtres, sacs, joints, brosses par ex.), **le manque d'entretien, les chocs** ni les détériorations qui pourraient survenir à la suite d'une sur tension ou d'un mauvais emploi. **Ne pas réparer l'appareil vous-même, vous perdriez le bénéfice de la garantie**, toute intervention par l'utilisateur sur l'appareil, ou toute modification apportée par l'utilisateur à l'appareil ou ses accessoires entraîne la suppression de la garantie. **Un emploi inapproprié, autre que pour ce qui est décrit dans le présent mode d'emploi, entrainera la perte de garantie.** *Le fabricant, le distributeur et l'importateur KITCHEN CHEF 13290 ne sont pas responsables d'une utilisation inappropriée ou d'un mauvais entretien de l'appareil*

## COMMENT FAIRE REPARER VOTRE APPAREIL ?

Si cet appareil ne fonctionne plus normalement, s'adresser à votre revendeur qui le plus souvent pourra résoudre le problème, ou téléphoner au **N° 04.42.63.15.33. de 9 à 12 heures**. Un 1<sup>er</sup> diagnostic sera fait par téléphone et nous vous indiquerons la procédure à suivre pour la réparation de votre appareil. **Votre appareil ne peut pas nous être retourné sans notre accord préalable. Un N° de retour vous sera communiqué. Ce N° est à indiquer en gros de manière très lisible sur le carton de retour. Sans ce N°, le colis sera refusé. Prendre toutes les précautions nécessaires pour que l'appareil soit bien emballé. Tout appareil ou accessoire retourné **mal emballé** et arrivant détérioré **ne sera pas couvert par la garantie.**** Votre appareil doit être nettoyé et propre. **L'emballage d'origine est conçu pour le transport de cet appareil. Nous vous préconisons de le conserver** et l'utiliser pour expédier votre appareil. Votre appareil vous sera rendu dans un délai de 3 semaines maximum à dater de la réception de votre colis. Les appareils reçus seront réexpédiés port payé. **Ne pas oublier de placer une copie de votre facture d'achat dans le colis ainsi qu'un descriptif précis de la panne**



Ce symbole, figurant sur l'étiquette signalétique signifie que cet article, lorsqu'il est usagé, fait l'objet d'une collecte sélective, (pour les modalités de cette collecte, se renseigner auprès de votre commune) ou d'une reprise à titre gratuit par le distributeur pour l'acquisition d'un article similaire (port a vos frais). Compte tenu des effets sur l'environnement et la santé humaine, en raison de la présence de substances dangereuses dans les équipements électriques et électroniques, **CET ARTICLE NE DOIT PAS ETRE JETE AVEC LES DECHETS MUNICIPAUX NON TRIES**



Liste des pièces détachées et vue éclatée de l'appareil sur notre site [www.kitchenchef.fr](http://www.kitchenchef.fr)