

SAULE
ST002

happy garden

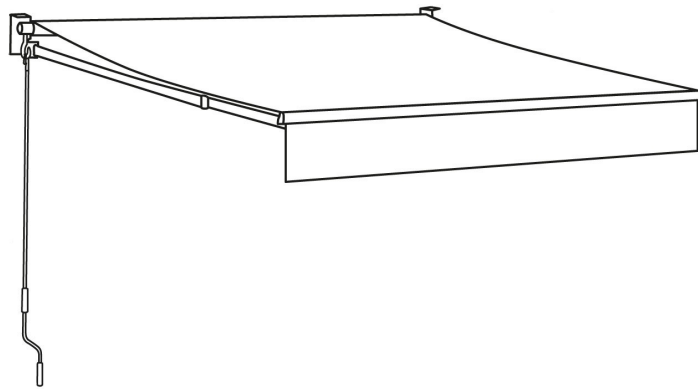

FR

AVERTISSEMENTS :

- CE PRODUIT DOIT ÊTRE INSTALLÉ PAR UN ADULTE. Tenir les enfants et les animaux à l'écart lors de l'installation.
- POUR INSTALLER LE STORE DES CONNAISSANCES TECHNIQUES SONT REQUISES. Contacter un professionnel si vous rencontrez des problèmes de compréhension sur l'installation.
- Il faut être au minimum 2 adultes pour déplacer et installer le store. Le store est grand et lourd n'essayez pas de l'installer tout seul, vous pourriez le faire tomber et vous blesser ou endommager le produit.
- NE PAS INSTALLER LE STORE SI DES ÉLÉMENTS SONT ENDOMMAGÉS OU MANQUANTS.
- Le montage doit s'effectuer sur un mur de brique ou de béton armé, si vous n'êtes pas sûr de l'emplacement demandait l'avis d'un professionnel. Si le mur possède une coquille extérieure (Isolation, double mur, parement de brique). L'installation doit être effectuée par un professionnel.
- Avant de commencer le montage assurez-vous d'avoir les mains propres afin de ne pas salir le tissu de la toile.
- NE PAS MONTER SUR LE STORE, NE PAS SE SUSPENDRE AU STORE, NE PAS ACCROCHER D'OBJET AU STORE.
- Ne pas monter le store sous des conditions climatiques dangereuses (grêle, neige, vent fort, pluie).
- Une fois déplier le store peut être soumis à différentes forces (vent, pluie, neige) qui se transfèrent jusqu'au système de fixation, c'est pour cela qu'il est important de vérifier la capacité portante du mur afin d'assurer une fixation solide et stable. Si votre base de montage est instable vous devez consulter un professionnel.
- Refermez impérativement le store lors de périodes de grands vents, de forte pluie ou chute de neige.

ES

Advertencias:

- Este producto debe ser instalado por un adulto. Mantener a distancia los niños y las mascotas durante el montaje.
- Para instalar este toldo se requieren conocimientos técnicos. Contactar con un profesional en caso de encontrarse con problemas de comprensión de las instrucciones de montaje.
- Se requieren un mínimo de dos adultos para desplazar e instalar el toldo. El toldo es grande y pesado, no intente instalarlo solo, podría caerse lesionarse o estropear el producto.
- NO SE DEBE INSTALAR EL TOLDO SI ALGUNAS PIEZAS O ELEMENTOS ESTAN DAÑADOS O FALTANTES.
- El montaje debe realizarse sobre una pared de ladrillo o de hormigón, si tiene alguna duda al respecto contacte con un profesional. Si la pared tiene una capa exterior tal como doble pared o aislamiento, la instalación deberá ser realizada por un profesional. Si la pared tiene grietas, también deberá contactar con un profesional
- Antes de empezar el montaje, le rogamos tenga las manos limpias para no manchar la tela del toldo.
- NO SE DEBE COLGAR DEL TOLDO, SUBIRSE A ÉL NI TAMPOCO COLGAR NUNGÚN TIPO DE OBJETO EN LA ESTRUCTURA.
- No se debe instalar el toldo en caso de condiciones meteorológicas peligrosas (nieve, fuerte viento, tormenta, lluvia).
- Una vez instalado el toldo puede estar sometido a diferentes fuerzas (viento, lluvia, nieve) que se transfieren hasta el sistema de fijación, por eso es muy importante comprobar la capacidad de resistencia de la pared con el fin de garantizar una fijación estable y resistente. Si la base de montaje no es estable tendrá que contactar con un profesional.
- Es obligatorio cerrar el toldo en caso de tormenta, fuertes lluvias o nieve.

EN

Warnings:

- THIS PRODUCT MUST BE INSTALLED BY AN ADULT. Keep children and animals away during installation.
 - TECHNICAL KNOWLEDGE IS REQUIRED TO INSTALL THE BLIND. Contact a professional if you have any problems understanding the installation.
 - A minimum of 2 adults are required to move and install the awning. The awning is large and do not attempt to install it by yourself, you may drop it and injure yourself or damage the product.
 - DO NOT INSTALL THE BLIND IF ANY PARTS ARE DAMAGED OR MISSING.
 - The installation must be done on a brick or reinforced concrete wall, if you are not sure of the. If you are unsure of the location, seek professional advice. If the wall has an (Insulation, double wall, brick cladding). The installation must be done by a professional.
 - Before starting the installation make sure your hands are clean so as not to soil the fabric of the. The fabric of the awning.
 - DO NOT CLIMB ON THE AWNING, DO NOT HANG FROM THE AWNING, DO NOT HANG ANY OBJECT ON THE AWNING.
 - Do not erect the awning in dangerous weather conditions (hail, snow, strong wind, rain).
 - When unfolded, the awning can be subjected to various forces (wind, rain, snow) which are transferred to the fixing system.
- transfer to the fixing system, which is why it is important to check the load-bearing capacity of the. It is therefore important to check the load-bearing capacity of the wall to ensure a solid and stable fixing. If your mounting base is unstable you should consult a professional.
- Always close the awning during periods of high winds, heavy rain or snowfall.

DE

Warnungen:

- DIESES PRODUKT MUSS VON EINEM ERWACHSENEN INSTALLIERT WERDEN. Halten Sie Kinder und Tiere während der Installation fern.
- FÜR DIE INSTALLATION DES ROLLOS SIND TECHNISCHE KENNTNISSE ERFORDERLICH. Wenden Sie sich an einen Fachmann, wenn Sie Verständnisprobleme bei der Installation haben.
- Zum Bewegen und Aufstellen des Rollos sind mindestens zwei Erwachsene erforderlich. Das Rollo ist groß und schwer. Versuchen Sie nicht, es selbst zu installieren, da es sonst herunterfallen und Sie sich verletzen oder das Produkt beschädigen könnten.
- MONTIEREN SIE DAS ROLLO NICHT, WENN TEILE BESCHÄDIGT SIND ODER FEHLEN.
- Die Montage sollte an einer Ziegel- oder Stahlbetonwand erfolgen, wenn Sie sich nicht sicher sind, wo die Markise montiert werden soll. Sich der Standort nicht sicher ist, sollten Sie einen Fachmann um Rat fragen. Wenn die Wand eine. Außenschale (Isolierung, Doppelwand, Ziegelverblendung). Die Installation muss von einem Fachmann durchgeführt werden.
- Bevor Sie mit der Montage beginnen, vergewissern Sie sich, dass Sie saubere Hände haben, damit der Stoff des Tuches nicht verschmutzt wird.
- STEIGEN SIE NICHT AUF DIE MARKISE, HÄNGEN SIE SICH NICHT AN DER MARKISE AUF UND HÄNGEN SIE KEINE GEGENSTÄNDE AN DIE MARKISE.
- Montieren Sie die Markise nicht unter gefährlichen Wetterbedingungen (Hagel, Schnee, starker Wind, Regen).
- Nach dem Ausklappen kann die Markise verschiedenen Kräften (Wind, Regen, Schnee) ausgesetzt sein, die sich auf das System übertragen. Daher ist es wichtig, dass Sie die Stabilität der Wand überprüfen. Tragfähigkeit der Wand, um eine solide und stabile Befestigung zu gewährleisten. Wenn Ihre Befestigungsbasis instabil ist, sollten Sie einen Fachmann zu Rate ziehen.
- Schließen Sie das Rollo bei starkem Wind, Regen oder Schneefall.

NL

Waarschuwingen:

- DIT PRODUCT MOET WORDEN GEÏNSTALLEERD DOOR EEN VOLWASSENE. Houd kinderen en dieren uit de buurt tijdens de installatie.
- TECHNISCHE KENNIS IS VEREIST OM HET ROLGORDIJN TE INSTALLEREN. Neem contact op met een vakman als u problemen hebt met het begrijpen van de installatie.
- Er zijn minimaal 2 volwassenen nodig om de luifel te verplaatsen en te installeren. Het zonnescerm is groot en zwaar, probeer het niet zelf te installeren, u kunt het laten vallen en uzelf verwonden of het product beschadigen.
- INSTALLEER HET ROLGORDIJN NIET ALS ER ONDERDELEN BESCHADIGD ZIJN OF ONTBREKEN.
- De installatie moet worden uitgevoerd op een bakstenen of gewapend betonnen muur, als u niet zeker bent van de. Als u niet zeker bent van de plaats, vraag dan professioneel advies. Als de muur een (Isolatie, dubbele wand, bakstenen bekleding). De installatie moet door een vakman worden uitgevoerd.
- Zorg ervoor dat uw handen schoon zijn voordat u met de installatie begint, zodat u de stof niet vuil maakt.
- KLIM NIET OP DE LUIFEL, HANG NIET AAN DE LUIFEL, HANG GEEN VOORWERPEN AAN DE LUIFEL.
- Zet het zonnescerm niet op bij gevaarlijke weersomstandigheden (hagel, sneeuw, harde wind, regen).
- In uitgevouwen toestand kan de luifel worden blootgesteld aan diverse krachten (wind, regen, sneeuw) die worden overgebracht op het bevestigingssysteem. Overbrengen op het bevestigingssysteem, daarom is het belangrijk om het draagvermogen van de. Daarom is het belangrijk het draagvermogen van de muur te controleren om een stevige en stabiele bevestiging te garanderen. Als uw montagebasis onstabiel is, moet u een vakman raadplegen.
- Sluit het zonnescerm altijd bij harde wind, hevige regen of sneeuwval.

IT

Avvertenze:

- QUESTO PRODOTTO DEVE ESSERE INSTALLATO DA UN ADULTO. Durante l'installazione, tenere lontani bambini e animali.
- PER L'INSTALLAZIONE DELLA TENDA SONO NECESSARIE CONOSCENZE TECNICHE. In caso di problemi di comprensione dell'installazione, rivolgersi a un professionista.
- Per spostare e installare la tenda da sole è necessario un minimo di 2 adulti. La tenda è grande e pesante, non cercate di installarla da soli, potreste farla cadere e ferirvi o danneggiare il prodotto.
- NON INSTALLARE LA TENDA SE ALCUNE PARTI SONO DANNEGGIATE O MANCANTI.
- L'installazione deve essere effettuata su una parete in mattoni o in cemento armato, se non si è sicuri del tipo di parete. Se non si è sicuri della posizione, rivolgersi a un professionista. Se la parete ha un (Isolamento, doppia parete, rivestimento in mattoni). L'installazione deve essere eseguita da un professionista.
- Prima di iniziare l'installazione, assicurarsi di avere le mani pulite per non sporcare il tessuto.
- NON SALIRE SULLA TENDA DA SOLE, NON APPENDERSI ALLA TENDA DA SOLE, NON APPENDERE ALCUN OGGETTO ALLA TENDA DA SOLE.
- Non montare la tenda in condizioni atmosferiche pericolose (grandine, neve, vento forte, pioggia).
- Quando è aperta, la tenda può essere soggetta a varie forze (vento, pioggia, neve) che vengono trasferite al sistema di fissaggio. Al sistema di fissaggio, per cui è importante verificare la capacità di carico del sistema di fissaggio. È quindi importante verificare la capacità portante della parete per garantire un fissaggio solido e stabile. Se la base di montaggio è instabile, è necessario rivolgersi a un professionista.
- Chiudere sempre la tenda da sole in caso di vento forte, pioggia intensa o nevicata.

PT Avisos:

- ESTE PRODUTO DEVE SER INSTALADO POR UM ADULTO. Manter as crianças e os animais afastados durante a instalação.
- SÃO NECESSÁRIOS CONHECIMENTOS TÉCNICOS PARA INSTALAR OS CEGOS. Contacte um profissional se tiver algum problema para compreender a instalação.
- É necessário um mínimo de 2 adultos para mover e instalar o toldo. O toldo é grande e pesado, não tente instalá-lo por si próprio, pode deixá-lo cair e ferir-se ou danificar o produto.
- NÃO INSTALAR O PERSIANA SE ALGUMA PEÇA ESTIVER DANIFICADA OU EM FALTA.
- A instalação deve ser feita sobre uma parede de tijolo ou betão armado, se não tiver a certeza do. Se não tiver a certeza do local, procure aconselhamento profissional. Se a parede tiver um (isolamento, parede dupla, revestimento de tijolo). A instalação deve ser feita por um profissional.
- Antes de iniciar a instalação certifique-se de que as suas mãos estão limpas de modo a não sujar o tecido.
- NÃO SUBIR NO TOLDO, NÃO PENDURAR NO TOLDO, NÃO PENDURAR NENHUM OBJECTO NO TOLDO.
- Não erguer o toldo em condições climáticas perigosas (granizo, neve, vento forte, chuva).
- Quando desdobrado, o toldo pode ser submetido a várias forças (vento, chuva, neve) que são transferidas para o sistema de fixação. Transferência para o sistema de fixação, pelo que é importante verificar a capacidade de suporte de carga do; Por conseguinte, é importante verificar a capacidade de carga da parede para assegurar uma fixação sólida e estável. Se a sua base de montagem for instável, deve consultar um profissional.
- Fechar sempre o toldo durante os períodos de ventos fortes, chuva forte ou queda de neve.

SAULE ST002

happy garden

FR Pour fixer le store au mur vous aurez besoin des éléments suivants :

- perceuse + mèche à béton 14 mm
- Niveau
- Clés 14 mm, 17 mm et 19 mm
- Escabeau
- Mètre
- Crayon
- Maillet

1: Choix de l'emplacement

Lors du choix de l'emplacement, il faut prendre en compte l'angle d'inclinaison du store. Nous recommandons que la barre avant soit à une hauteur minimum de 2.50m lorsque le store est complètement déplié.

2: Marquage des trous

Une fois l'emplacement du store défini marquez les emplacements des trous de fixations.

Assurez-vous que les trous soient bien alignés et de niveau.

Taille	X
2.5x2m	247cm
3x2.5m	292cm
3.5x3m	347cm
4x3m	392cm

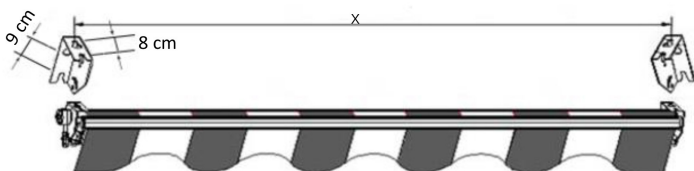
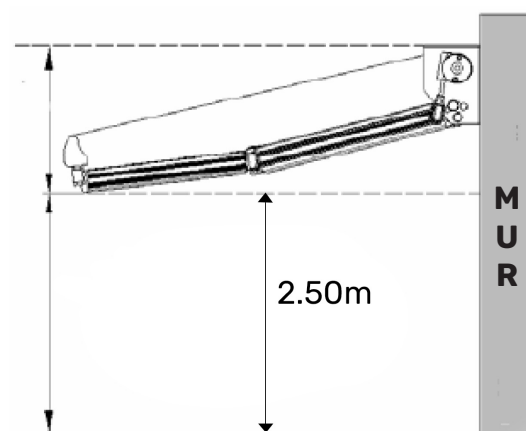

3: Perçage des trous et fixation

Une fois l'emplacement des trous marqué vous pouvez percer, pour cela, utilisez une mèche à béton de 14mm et percez à une profondeur de 90mm.

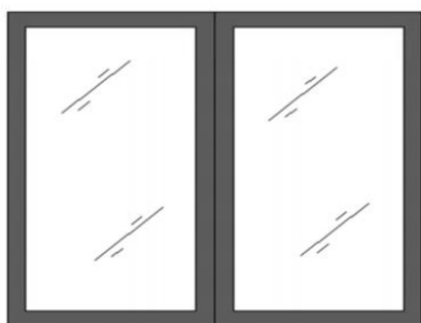

Insérez ensuite les chevilles des fixations murales. Puis fixez fermement les supports du store à l'aide de l'ensemble vis + rondelles.

Assurez-vous que le store est bien fixé et qu'il soit bien collé au mur avant de le déplier.

Pour déplier le store insérez la manivelle dans la boucle puis tournez dans le sens des aiguilles d'une montre. La toile doit toujours être tendue quand le store est déplié. Une fois déplié pensez à enlever la manivelle afin que les enfants ne puissent pas jouer avec le store.

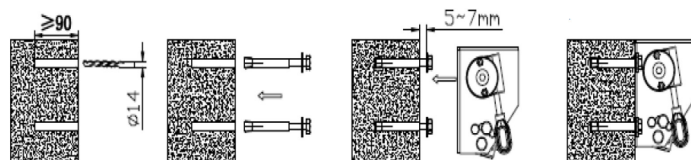

Tournez dans le sens inverse pour le replier.

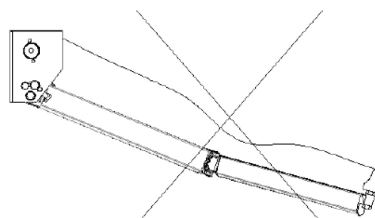
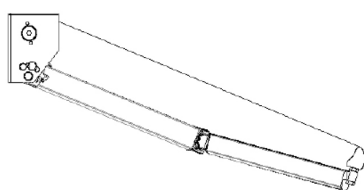

Conceils et entretien

Un entretien régulier aidera non seulement à garantir une plus longue durée de vie mais est également important pour votre sécurité.

- Examinez régulièrement que les fixations murales sont bien serrées. Si besoin, resserrez les vis.
- Examinez tous les six mois toutes les fixations.
- Cessez immédiatement d'utiliser le store s'il a été endommagé ou s'il n'est pas bien serré.

Normalement, il n'est pas nécessaire de lubrifier les parties mobiles du store. Cependant si un bruit anormal ou si vous rencontrez des difficultés lorsque vous le déployez n'utilisez que des lubrifiants qui peuvent être utilisés sur des matières plastiques. Ne pas utiliser de lubrifiant à base de pétrole. Utilisez une paille sur la buse de pulvérisation, lubrifiez généreusement la zone entre la fin de l'enrouler et des supports (axe de pivot). Attention à ne pas salir la toile.

Nettoyage du cadre : Avec le temps la poussière et la saleté s'accumuleront sur le cadre et nécessiteront un nettoyage périodique. Un nettoyage en aérosol doux ou un mélange eau/détergent peut-être appliqué sur le cadre. N'utilisez pas de détergent agressif. Utilisez un chiffon doux.

Nettoyage du tissu : Nettoyer le tissu tous les six mois. N'utilisez que du savon naturel, n'utilisez jamais de détergent chimique. Attendre que le tissu sèche complètement avant de replier le store. Ne pas utiliser d'appareil de chauffage pour le séchage.

Ajuster l'angle d'inclinaison

Le store vous est livré avec un angle d'inclinaison ajusté de façon optimale. Toutefois, vous pouvez ajuster l'inclinaison de votre store dans une amplitude de 15° à 45°. Un angle d'inclinaison inférieur à 15° est interdit, même si le mécanisme pourrait supporter un angle inférieur.

ATTENTION : Une fois que les vis ont atteint le serrage maximum, veuillez ne pas forcer pour aller plus loin. Ne pas respecter cette consigne pourrait endommager votre store, entraîner des blessures et annuler la garantie.

Étendez le store à environ 1/4 de son extension complète.

Desserrez les écrous de verrouillage à l'aide d'une clé 17mm. Tournez la vis de sécurité dans le sens des aiguilles d'une montre pour réduire l'angle d'inclinaison ; tournez la vis de sécurité dans le sens inverse des aiguilles d'une montre pour augmenter l'angle d'inclinaison. Une fois le store à l'angle d'inclinaison désiré, resserrez les écrous de verrouillage.

Suivez cette procédure pour ajuster tous les bras à l'inclinaison désirée.

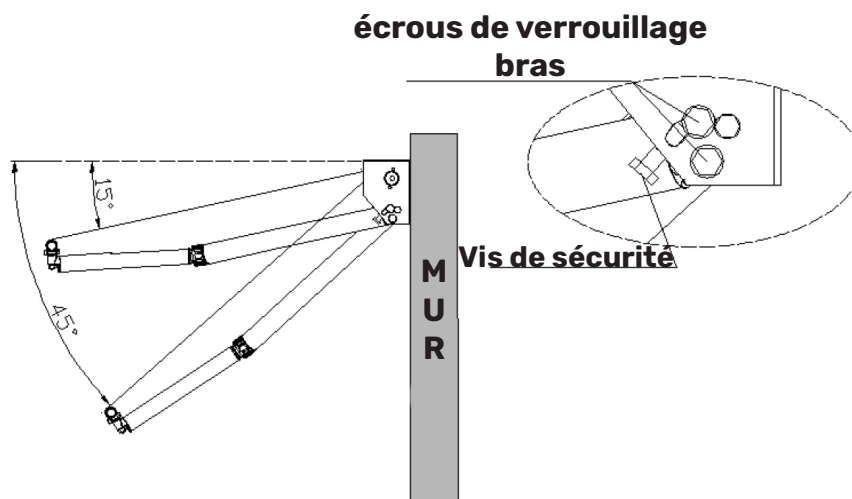

ES Con el fin de fijar el toldo a la pared necesitará los siguientes elementos:

- Taladradora + broca de hormigón 14mm
- Nivel
- Llaves 14mm, 17mm y 19 mm
- Escalera plegable
- Metro
- Lápiz
- Mazo

1: Elección del sitio

A la hora de elegir el sitio donde colocar el toldo se deberá tomar en cuenta el ángulo de inclinación del toldo. Se recomienda que la barra frontal esté a una altura mínima de unos 2,50m cuando el toldo esté completamente desplegado.

2: Marcado de los agujeros

Una vez definida la ubicación del toldo, marque la ubicación de los agujeros.

Asegúrese que todos los agujeros estén bien alineados y a nivelados.

Tamaño	X
2.5x2m	247cm
3x2.5m	292cm
3.5x3m	347cm
4x3m	392cm

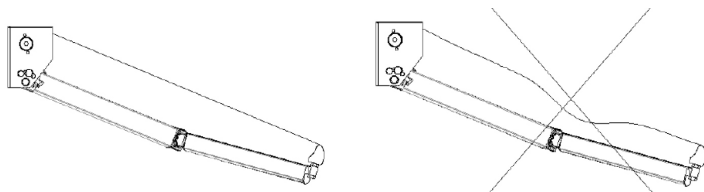
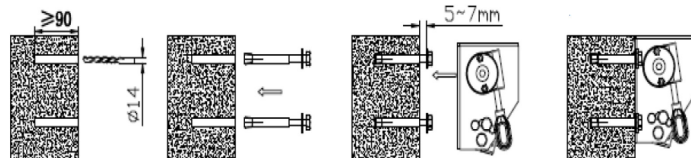
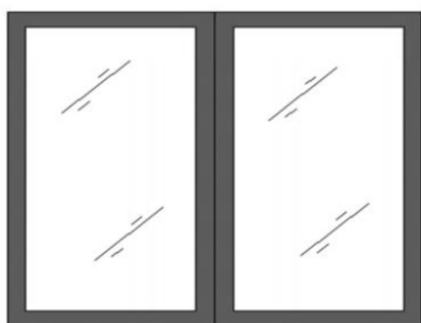
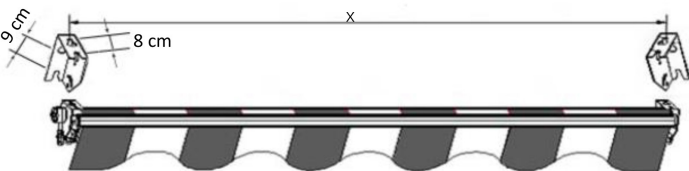

3: Perforación de los agujeros y fijación

Una vez que estén marcados los agujeros puede empezar a perforar. Para esto utilice una broca de hormigón de 14mm y perfore a una profundidad de 90mm.

Después, inserte los tacos de las fijaciones de pared.

Fijar firmemente los soportes del toldo con el juego de tornillos + arandelas.

Asegúrese que el toldo esté bien fijado y bien pegado a pared antes de desplegarlo.

Para desplegar el toldo, inserte la manivela en la hebilla y gire en el sentido de las agujas del reloj. La tela siempre debe estar tensa cuando el toldo está desplegado. Una vez desplegado acuérdesese de quitar la manivela para que los niños no puedan jugar con ella.

Girar en el sentido contrario a las agujas del reloj para cerrarlo.

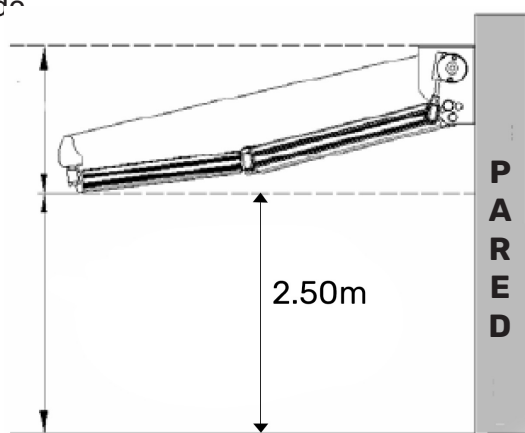

Consejos y mantenimiento

El mantenimiento regular no sólo ayudará a garantizar una vida útil más larga, sino que también es importante para su seguridad.

- Comprobar con regularidad que las fijaciones estén bien apretadas. Si necesario, volver a apretar.
- Comprobar todas las fijaciones cada 6 meses
- Dejar inmediatamente de utilizar el toldo si se presenta algún daño o si no está bien apretado.

Normalmente no es necesario lubricar las partes móviles del toldo. Sin embargo si se escucha algún ruido raro o si se nota alguna dificultad para desplegarlo, utilice solamente lubricantes adaptados a superficies de plástico. No utilizar lubricantes a base de petróleo.

Utilizar una pajita en la boquilla de pulverización, lubricar generosamente la zona entre el rodillo y los soportes (eje de pivote). Tenga cuidado con no manchar la tela.

Limpieza del marco: Con el tiempo el polvo y la suciedad se acumularán en el marco y se necesitará una limpieza periódica. Se puede aplicar un aerosol limpiador suave o una mezcla agua/ detergente. No utilizar un detergente agresivo. Utilizar un trapo suave.

Limpieza de la tela: Lavar la tela cada 6 meses. Utiliza únicamente un jabón natural. Nunca utilizar un detergente químico. Esperar hasta que se seque completamente antes de plegar el toldo. No utilizar calentadores para secarlo.

Ajuste el ángulo de inclinación

El toldo se entrega con un ángulo de inclinación ajustado de manera óptima. Sin embargo, puede ajustar la inclinación de su toldo dentro de un rango de 15° a 45°. Está prohibido un ángulo de inclinación inferior a 15°, aunque el mecanismo pudiera soportar un ángulo inferior.

ATENCIÓN: Una vez que los tornillos hayan alcanzado el apriete máximo, no fuerce para avanzar más. El incumplimiento de esta instrucción podría dañar su persiana, causar lesiones y anular la garantía. Extienda la persiana hasta aproximadamente 1/4 de su extensión total.

Afloje las contratuercas con una llave de 17 mm. Gire el tornillo de seguridad en el sentido de las agujas del reloj para reducir el ángulo de inclinación; gire el tornillo de seguridad en sentido contrario de las agujas del reloj para aumentar el ángulo de inclinación. Una vez que la persiana esté en el ángulo de inclinación deseado, vuelva a apretar las tuercas de seguridad.

Siga este procedimiento para ajustar todos los brazos al ángulo deseado.

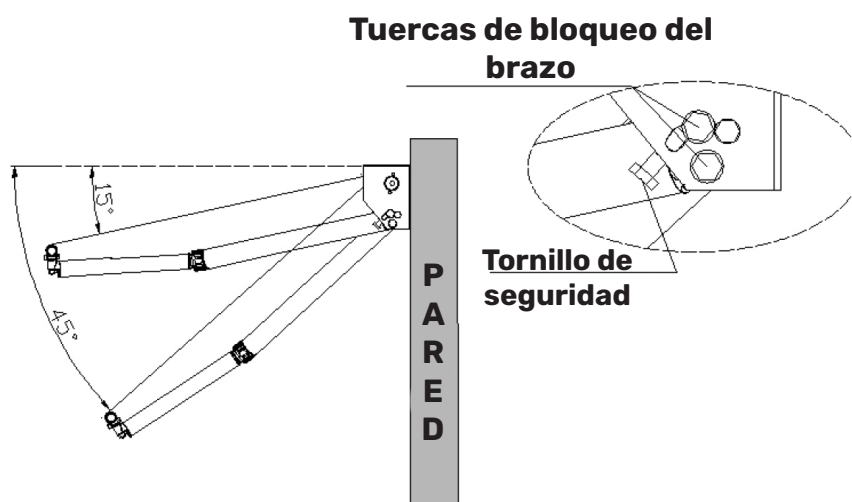

EN To fix the blind to the wall you will need the following items:

- drill + 14 mm concrete bit
- Level
- 14 mm, 17 mm and 19 mm spanners
- Stepladder
- Measuring tape
- Pencil
- Mallet

1: Choosing the location

When choosing a location, the angle of the awning's inclination must be taken into account. We recommend that the front bar is at least 2.50m high when the awning is fully extended.

2: Marking the holes

Once the location of the awning is defined, mark the locations of the fixing holes.

Make sure the holes are aligned and level.

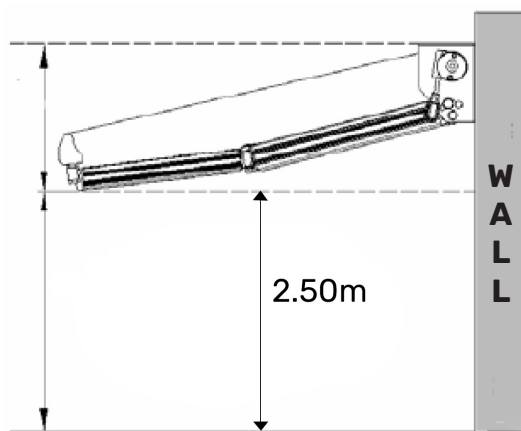

Size	X
2.5x2m	247cm
3x2.5m	292cm
3.5x3m	347cm
4x3m	392cm

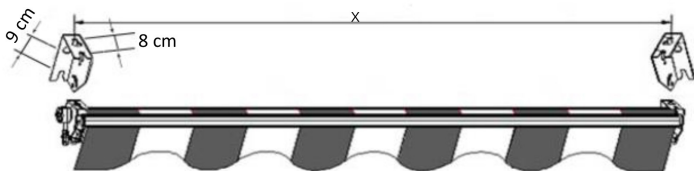

3: Drilling the holes and fixing

Once you have marked the location of the holes you can drill, to do this use a 14mm concrete drill bit and drill to a depth of 90mm.

Then insert the wall fixing plugs. Then securely fix the blind brackets with the screw and washer set.

Make sure the blind is secure and glued to the wall before unfolding.

To unfold the blind insert the crank into the loop and turn clockwise. The fabric should always be taut when the awning is unfolded. When unfolded, remember to remove the crank handle so that children cannot play with the awning.

Turn in the opposite direction to fold it.

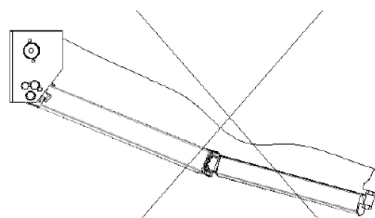
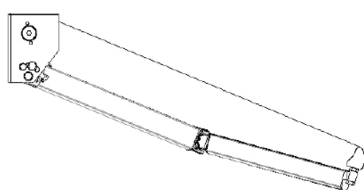
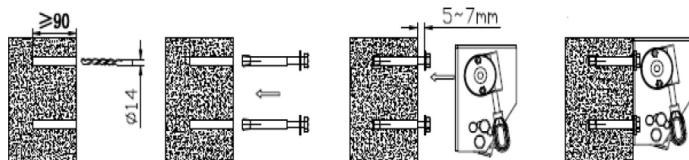
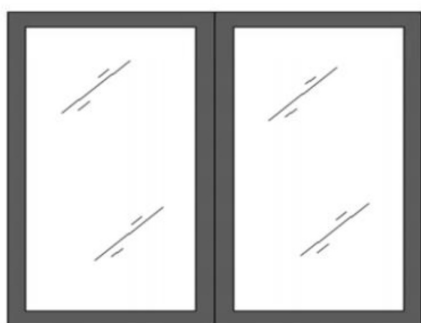

Tips and maintenance

Regular maintenance will not only help ensure a longer life but is also important for your safety.

- Regularly check that the wall fixings are tight. Tighten the screws if necessary.
- Check all fixings every six months.
- Stop using the awning immediately if it has been damaged or if it is not properly tightened.

Normally, it is not necessary to lubricate the moving parts of the blind. However, if you hear an abnormal noise or have difficulties when unfolding the blind, use only lubricants that can be used on plastic materials. Do not use petroleum-based lubricants.

Use a straw on the spray nozzle, lubricate the area between the end of the reel and the supports (pivot pin) generously. Be careful not to get the fabric dirty.

Cleaning the frame: Over time dust and dirt will accumulate on the frame and will require periodic cleaning. A mild spray or water/detergent mixture can be applied to the frame. Do not use harsh detergents. Use a soft cloth.

Cleaning the fabric: Clean the fabric every six months. Use only natural soap, never use chemical detergents. Wait for the fabric to dry completely before folding the blind. Do not use a heater for drying.

Adjusting the tilt angle

The awning is delivered with an optimally adjusted tilt angle. However, you can adjust the tilt of your awning within a range of 15° to 45°. A tilt angle of less than 15° is not permitted, even though the mechanism could support a smaller angle.

CAUTION: Once the screws have reached maximum tightness, please do not force them further. Failure to do so may result in damage to your awning, personal injury and void the warranty.

Extend the blind to approximately 1/4 of its full extension.

Loosen the locking nuts with a 17mm spanner. Turn the security screw clockwise to reduce the tilt angle; turn the security screw counter-clockwise to increase the tilt angle. Once the awning is at the desired tilt angle, tighten the locking nuts.

Follow this procedure to adjust all arms to the desired tilt.

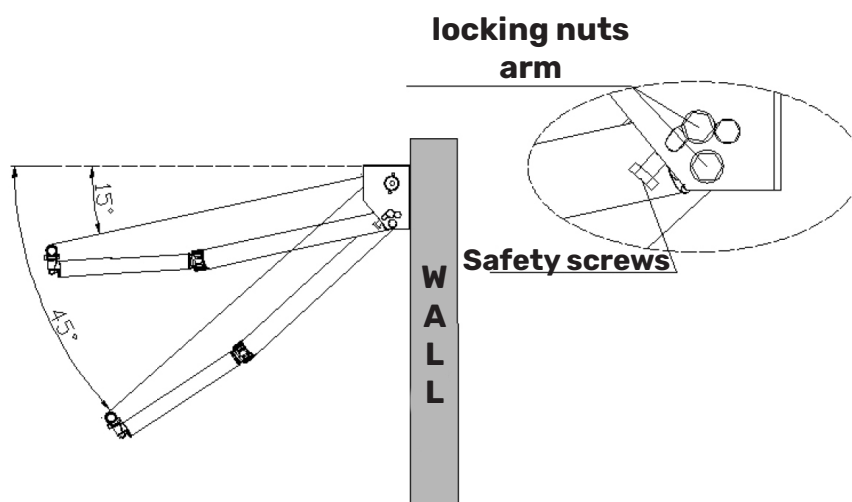

SAULE ST002

happy garden

DE Um das Rollo an der Wand zu befestigen, benötigen Sie folgende Dinge:

- Bohrmaschine + Betonbohrer 14 mm.
- Wasserwaage
- Schlüssel 14 mm, 17 mm und 19 mm
- Trittleiter
- Metermaß
- Bleistift
- Holzhammer

1: Wahl des Standorts

Bei der Wahl des Standorts sollten Sie den Neigungswinkel der Markise berücksichtigen. Wir empfehlen, dass sich die vordere Stange bei vollständig ausgefahrener Markise auf einer Höhe von mindestens 2,50 m befindet. 1: Wahl des Standorts; Bei der Wahl des Standorts sollte der Neigungswinkel der Markise berücksichtigt werden. Wir empfehlen, dass sich die vordere Stange bei vollständig ausgefahrener Markise auf einer Höhe von mindestens 2,50 m befindet.

2: Markieren der Löcher

Wenn Sie den Standort des Rollos festgelegt haben, markieren Sie die Stellen für die Befestigungslöcher. Achten Sie darauf, dass die Löcher genau ausgerichtet und waagrecht sind.

Größe	X
2.5x2m	247cm
3x2.5m	292cm
3.5x3m	347cm
4x3m	392cm

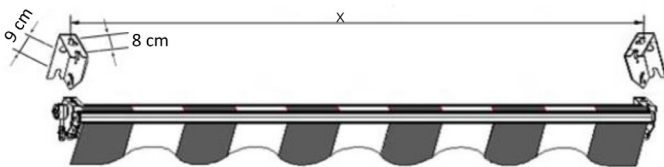
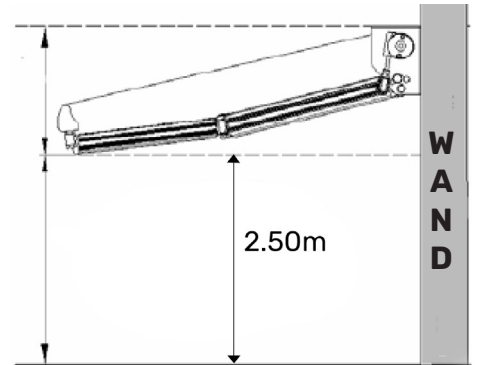

3: Löcher bohren und befestigen

Sobald die Position der Löcher markiert ist, können Sie bohren. Verwenden Sie dazu einen 14 mm Betonbohrer und bohren Sie 90 mm tief.

Setzen Sie anschließend die Dübel für die Wandbefestigungen ein.

Befestigen Sie dann die Halterungen des Rollos fest mit den Schrauben und Unterlegscheiben.

Vergewissern Sie sich, dass das Rollo gut befestigt ist und fest an der Wand klebt, bevor Sie es ausklappen.

Um das Rollo auszufahren, führen Sie die Kurbel in die Schlaufe ein und drehen Sie sie im Uhrzeigersinn. Der Stoff muss immer straff sein, wenn das Rollo ausgeklappt ist. Denken Sie daran, die Kurbel nach dem Ausklappen zu entfernen, damit Kinder nicht mit dem Rollo spielen können.

Drehen Sie sie in die entgegengesetzte Richtung, um sie wieder zusammenzufalten.

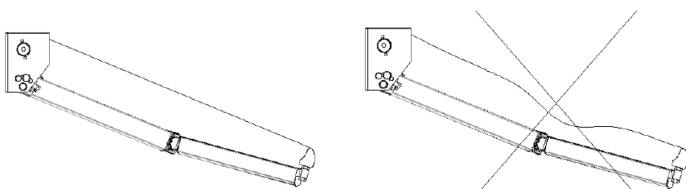
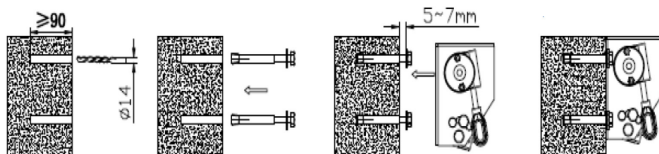
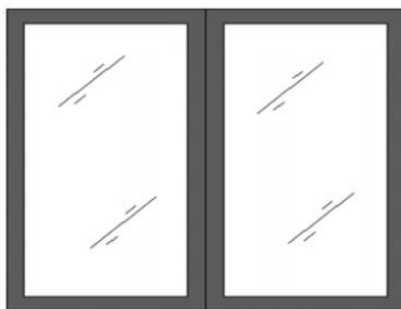

Konzepte und Pflege

Eine regelmäßige Wartung hilft nicht nur, eine längere Lebensdauer zu gewährleisten, sondern ist auch für Ihre Sicherheit wichtig.

- Überprüfen Sie regelmäßig, ob die Wandbefestigungen fest angezogen sind. Ziehen Sie die Schrauben ggf. nach.

- Überprüfen Sie alle sechs Monate alle Befestigungen.

- Stellen Sie die Benutzung des Rollos sofort ein, wenn es beschädigt wurde oder nicht fest sitzt.

Normalerweise ist es nicht notwendig, die beweglichen Teile des Rollos zu schmieren. Wenn Sie jedoch ein ungewöhnliches Geräusch hören oder Schwierigkeiten beim Ausklappen haben, sollten Sie nur Schmiermittel verwenden, die auch auf Kunststoffen verwendet werden können. Verwenden Sie keine Schmiermittel auf Erdölbasis.

Verwenden Sie einen Strohhalm an der Sprühdüse, schmieren Sie großzügig den Bereich zwischen dem Ende des Aufrollens und den Stützen (Drehachse). Achten Sie darauf, dass die Leinwand nicht verschmutzt wird.

Reinigung des Rahmens: Mit der Zeit sammeln sich Staub und Schmutz auf dem Rahmen an und müssen regelmäßig gereinigt werden. Der Rahmen kann mit einem milden Reinigungsspray oder einer Mischung aus Wasser und Reinigungsmittel besprüht werden. Verwenden Sie keine aggressiven Reinigungsmittel. Verwenden Sie stattdessen ein weiches Tuch.

Reinigung des Stoffes: Reinigen Sie den Stoff alle sechs Monate. Verwenden Sie nur natürliche Seife, niemals chemische Reinigungsmittel. Warten Sie, bis der Stoff vollständig getrocknet ist, bevor Sie das Rollo zusammenfallen. Verwenden Sie zum Trocknen kein Heizgerät.

Stellen Sie den Neigungswinkel ein.

Das Rollo wird Ihnen mit einem optimal eingestellten Neigungswinkel geliefert. Sie können den Neigungswinkel Ihres Rollos jedoch in einem Bereich von 15° bis 45° verstellen. Ein Neigungswinkel von weniger als 15° ist nicht zulässig, auch wenn der Mechanismus einen kleineren Winkel verkräften könnte. **ACHTUNG:** Wenn Sie die Schrauben bis zum Anschlag angezogen haben, gehen Sie bitte nicht mit Gewalt weiter. Andernfalls könnte Ihr Rollo beschädigt werden, Verletzungen verursachen und die Garantie verfallen. Ziehen Sie die Markise auf etwa 1/4 ihrer vollen Ausdehnung aus.

Lösen Sie die Sicherungsmuttern mit einem 17-mm-Schraubenschlüssel. Drehen Sie die Sicherungsschraube im Uhrzeigersinn, um den Neigungswinkel zu verringern; drehen Sie die Sicherungsschraube gegen den Uhrzeigersinn, um den Neigungswinkel zu vergrößern. Wenn das Rollo den gewünschten Neigungswinkel erreicht hat, ziehen Sie die Sicherungsmuttern wieder fest.

Befolgen Sie dieses Verfahren, um alle Arme auf den gewünschten Neigungswinkel einzustellen.

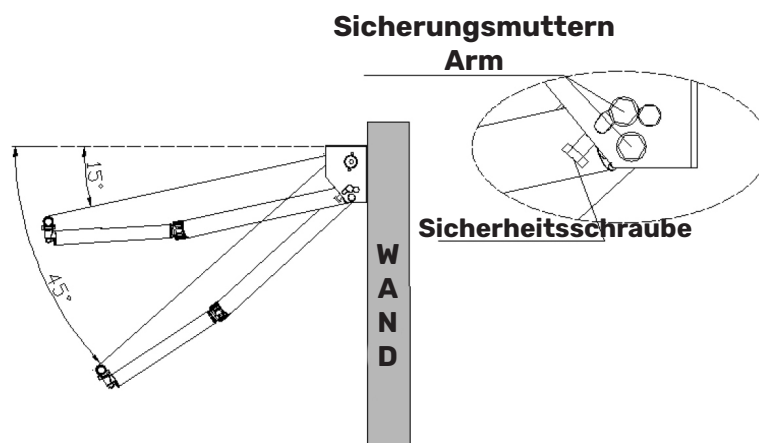

NL Om het rolgordijn aan de muur te bevestigen, hebt u de volgende onderdelen nodig:

- boor + 14 mm betonboor
- Niveau
- 14 mm, 17 mm en 19 mm moersleutels
- Trapladder
- Meetlint
- Potlood
- Mallet

1: Het kiezen van de plaats

Bij de keuze van de plaats moet rekening worden gehouden met de hellingshoek van het zonnescherm. Wij raden aan dat de voorste stang minstens 2,50 m hoog is wanneer de luifel volledig is uitgeschoven.

2: De gaten markeren

Zodra de plaats van het zonnescherm is bepaald, markeert u de plaatsen van de bevestigingsgaten. Zorg ervoor dat de gaten uitgelijnd en waterpas zijn.

Maat	X
2.5x2m	247cm
3x2.5m	292cm
3.5x3m	347cm
4x3m	392cm

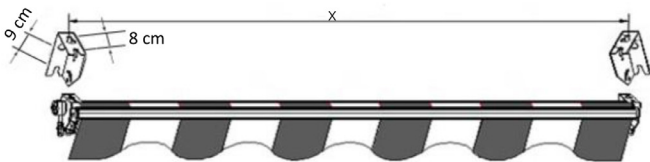
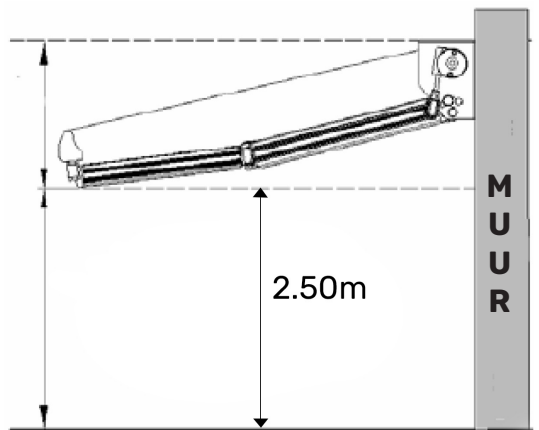

3: Gaten boren en bevestigen

Zodra u de plaats van de gaten hebt gemarkeerd, kunt u gaan boren. Gebruik hiervoor een 14 mm betonboor en boor tot een diepte van 90 mm.

Breng vervolgens de muurbevestigingspluggen aan.

Zet vervolgens de blinde beugels stevig vast met de schroef- en sluitringset.

Zorg ervoor dat het rolgordijn goed vastzit en aan de muur is gelijkmd voordat het wordt opgevouwen.

Om het rolgordijn open te vouwen, steekt u de zwenkel in de lus en draait u met de wijzers van de klok mee. Het doek moet altijd strak gespannen zijn als de luifel uitgevouwen is. Vergeet niet de zwenkel te verwijderen wanneer de luifel is uitgeklaft, zodat kinderen niet met de luifel kunnen spelen.

Draai in de tegenovergestelde richting om het te vouwen.

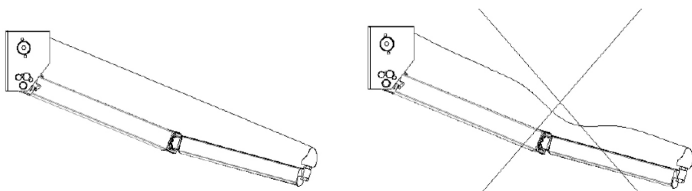
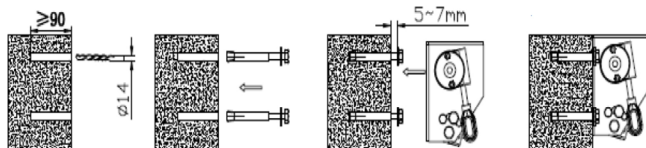
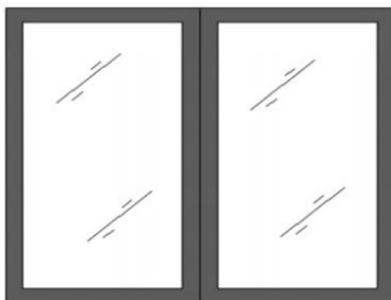

Tips en onderhoud

Regelmatig onderhoud zorgt niet alleen voor een langere levensduur, maar is ook belangrijk voor uw veiligheid.

- Controleer regelmatig of de muurbevestigingen goed vastzitten. Draai de schroeven indien nodig aan.
- Controleer alle bevestigingen om de zes maanden.
- Stop onmiddellijk met het gebruik van het zonnescerm als het is beschadigd of als het niet goed is vastgedraaid.

Normaal gesproken is het niet nodig de bewegende delen van de jaloezie te smeren. Indien u echter een abnormaal geluid hoort of moeilijkheden ondervindt bij het openvouwen van het rolgordijn, gebruik dan alleen smeermiddelen die op kunststof materialen mogen worden gebruikt. Gebruik geen smeermiddelen op petroleumbasis.

Gebruik een rietje op de sproeikop, smeer het gebied tussen het uiteinde van de haspel en de steunen (scharnierpen) royaal in. Pas op dat de stof niet vuil wordt.

Schoonmaken van het frame: Na verloop van tijd hopen stof en vuil zich op het frame op en moet het regelmatig worden schoongemaakt. Een milde spray of een mengsel van water en detergent kan op het frame worden aangebracht. Gebruik geen scherpe detergents. Gebruik een zachte doek.

Reinigen van de stof: Reinig de stof om de zes maanden. Gebruik alleen natuurlijke zeep, gebruik nooit chemische wasmiddelen. Wacht tot de stof volledig droog is voordat u het rolgordijn opvouwt. Gebruik geen verwarming om te drogen.

Instellen van de kantelhoek

De luifel wordt geleverd met een optimaal afgestelde kantelhoek. U kunt de helling van uw zonnescerm echter instellen binnen een bereik van 15° tot 45°. Een kantelhoek van minder dan 15° is niet toegestaan, ook al kan het mechanisme een kleinere hoek aan.

LET OP: Als de schroeven eenmaal maximaal vastzitten, mag u ze niet verder aandraaien. Doet u dit niet, dan kan dit leiden tot schade aan uw zonnescerm, persoonlijk letsel en het vervallen van de garantie.

Strek de jaloezie uit tot ongeveer 1/4 van de volledige lengte.

Draai de borgmoeren los met een 17mm steeksleutel. Draai de borgschroef met de klok mee om de kantelhoek te verkleinen; draai de borgschroef tegen de klok in om de kantelhoek te vergroten. Zodra het zonnescerm op de gewenste kantelhoek staat, draait u de borgmoeren vast.

Volg deze procedure om alle armen in de gewenste stand te zetten.

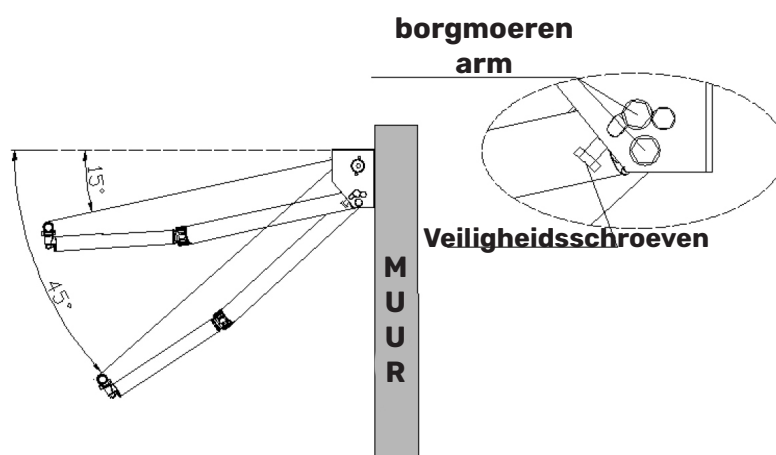

IT Per fissare la tenda alla parete sono necessari i seguenti elementi:

- trapano + punta per calcestruzzo da 14 mm
- Livello
- Chiavi da 14 mm, 17 mm e 19 mm
- Scaletta
- Nastro di misurazione
- Matita
- Mallet

1: Scelta della sede

Nella scelta della posizione, è necessario tenere conto dell'angolo di inclinazione della tenda. Si raccomanda che la barra anteriore sia alta almeno 2,50 m quando la tenda è completamente estesa.

2: Marcatura dei fori

Una volta determinata la posizione della tenda, segnare le posizioni dei fori di fissaggio.

Assicurarsi che i fori siano allineati e in piano.

Dimensione	X
2.5x2m	247cm
3x2.5m	292cm
3.5x3m	347cm
4x3m	392cm

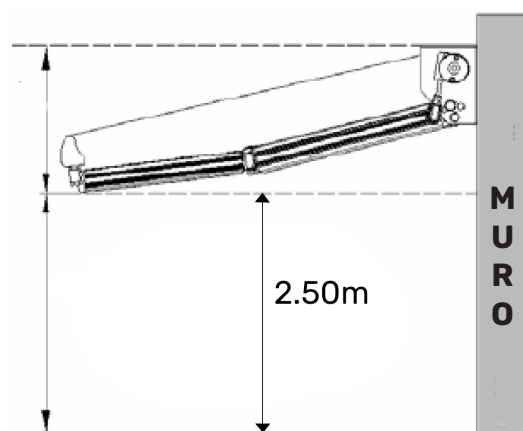

3: Esecuzione dei fori e fissaggio

Una volta segnata la posizione dei fori, si può procedere alla foratura, utilizzando una punta per cemento da 14 mm e forando a una profondità di 90 mm.

Inserire quindi i tasselli di fissaggio a parete. Quindi fissare saldamente le staffe cieche con il set di viti e rondelle.

Assicurarsi che la tenda sia fissata e incollata alla parete prima di aprirla.

Per aprire la tenda, inserire la manovella nell'anello e girare in senso orario. Il tessuto deve essere sempre teso quando la tenda è aperta. Quando è aperta, ricordarsi di rimuovere la manovella per evitare che i bambini giochino con la tenda.

Girare nella direzione opposta per piegarlo.

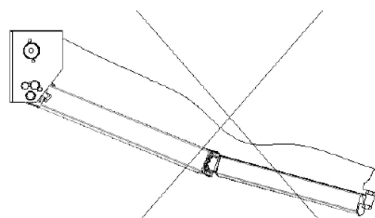
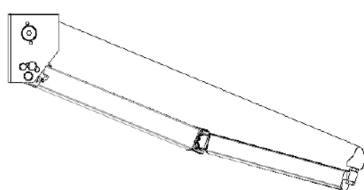
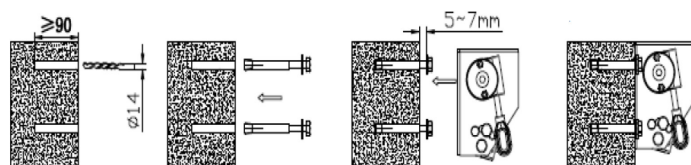

Suggerimenti e manutenzione

Una manutenzione regolare non solo contribuisce a garantire una maggiore durata, ma è anche importante per la vostra sicurezza.

- Verificare regolarmente la tenuta dei fissaggi a parete. Se necessario, serrare le viti.
- Controllare tutti i fissaggi ogni sei mesi.
- Interrompere immediatamente l'uso della tenda se è stata danneggiata o se non è ben serrata.

Normalmente non è necessario lubrificare le parti mobili della tenda. Tuttavia, se si avverte un rumore anomalo o si incontrano difficoltà quando si dispiega la tenda, utilizzare solo lubrificanti che possono essere utilizzati su materiali plastici. Non utilizzare lubrificanti a base di petrolio.

Con una cannuccia sull'ugello, lubrificare abbondantemente l'area tra l'estremità della bobina e i supporti (perno di rotazione). Fare attenzione a non sporcare il tessuto.

Pulizia del telaio: con il passare del tempo, sul telaio si accumulano polvere e sporcizia che richiedono una pulizia periodica. È possibile applicare al telaio uno spray delicato o una miscela di acqua e detergente. Non utilizzare detersivi aggressivi. Utilizzare un panno morbido.

Pulizia del tessuto: pulire il tessuto ogni sei mesi. Usate solo sapone naturale, non usate mai detersivi chimici. Attendere che il tessuto si asciughi completamente prima di piegare la tenda. Non utilizzare un riscaldatore per l'asciugatura.

Regolazione dell'angolo di inclinazione

La tenda viene fornita con un angolo di inclinazione regolato in modo ottimale. Tuttavia, è possibile regolare l'inclinazione della tenda da sole in un intervallo compreso tra 15° e 45°. Non è consentito un angolo di inclinazione inferiore a 15°, anche se il meccanismo potrebbe supportare un angolo inferiore. **ATTENZIONE:** una volta che le viti hanno raggiunto il massimo serraggio, non forzarle ulteriormente. In caso contrario, si possono verificare danni alla tenda, lesioni personali e l'annullamento della garanzia. Estendere la tenda a circa 1/4 della sua massima estensione.

Allentare i dadi di bloccaggio con una chiave da 17 mm. Ruotare la vite di sicurezza in senso orario per ridurre l'angolo di inclinazione; ruotare la vite di sicurezza in senso antiorario per aumentare l'angolo di inclinazione. Una volta che la tenda ha raggiunto l'angolo di inclinazione desiderato, serrare i dadi di bloccaggio.

Seguire questa procedura per regolare tutti i bracci all'inclinazione desiderata.

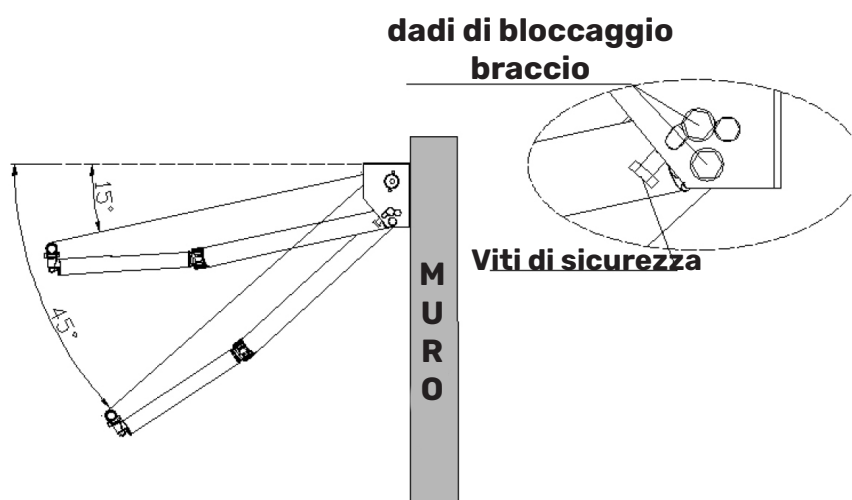

PT Para fixar a persiana à parede necessitará dos seguintes itens:

- broca + broca de betão de 14 mm
- Nível
- Chaves de 14 mm, 17 mm e 19 mm
- Stepladder
- Fita métrica
- Lápis
- Macete

1: Escolher o local

Ao escolher um local, o ângulo de inclinação do toldo deve ser tido em conta. Recomendamos que a barra frontal tenha pelo menos 2,50m de altura quando o toldo estiver completamente estendido.

2: Marcação dos buracos

Uma vez determinada a localização do toldo, marcar a localização dos orifícios de fixação.

Certifique-se de que os buracos estão alinhados e nivelados.

Tamanho	X
2.5x2m	247cm
3x2.5m	292cm
3.5x3m	347cm
4x3m	392cm

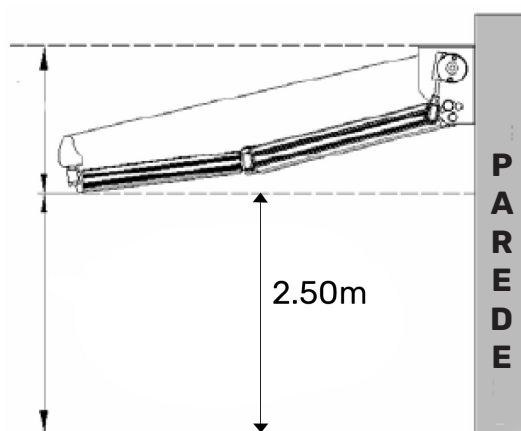
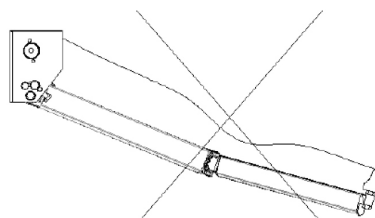
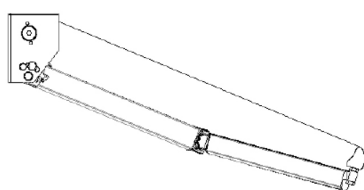
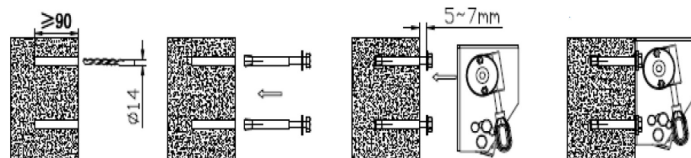
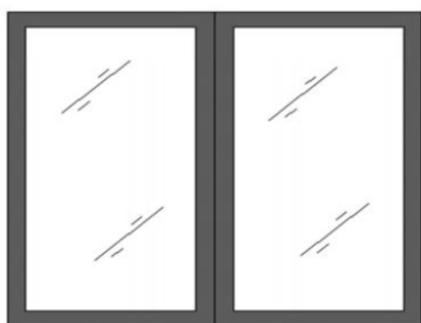
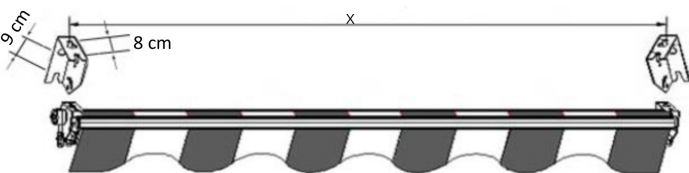

3: Perfuração dos furos e fixação

Uma vez marcada a localização dos furos, para o fazer utilize uma broca de betão de 14mm e perfure até uma profundidade de 90mm.

Em seguida, inserir os tampões de fixação na parede.

Depois fixar com segurança os suportes cegos com o parafuso e a arruela.

Certifique-se de que a persiana está segura e colada à parede antes de se desdobrar.

Para desdobrar a persiana, inserir a manivela no laço e rodar no sentido dos ponteiros do relógio. O tecido deve ser sempre esticado quando o toldo é desdobrado. Quando desdobrado, lembre-se de retirar a manivela para que as crianças não possam brincar com o toldo.

Virar na direcção oposta para a dobrar.

Dicas e manutenção

A manutenção regular não só ajudará a assegurar uma vida mais longa, como também é importante para a sua segurança.

- Verificar regularmente se as fixações das paredes estão apertadas. Apertar os parafusos, se necessário.
- Verificar todas as fixações de seis em seis meses.
- Parar imediatamente de usar o toldo se este tiver sido danificado ou se não estiver devidamente apertado.

Normalmente, não é necessário lubrificar as partes móveis dos cegos. No entanto, se ouvir um ruído anormal ou tiver dificuldades ao desdobrar a persiana, utilize apenas lubrificantes que possam ser utilizados em materiais plásticos. Não utilizar lubrificantes à base de petróleo.

Utilizar uma palhinha no bocal de pulverização, lubrificar generosamente a área entre a extremidade da bobina e os suportes (pivot pin). Tenha cuidado para não sujar o tecido.

Limpeza da moldura: Com o tempo, o pó e a sujidade irão acumular-se na moldura e exigirão uma limpeza periódica. Pode ser aplicado um spray suave ou uma mistura de água/detergente na armação. Não utilizar detergentes agressivos. Usar um pano macio.

Limpeza do tecido: Limpar o tecido de seis em seis meses. Usar apenas sabão natural, nunca usar detergentes químicos. Esperar que o tecido seque completamente antes de dobrar a persiana. Não utilizar um aquecedor para a secagem.

Ajuste do ângulo de inclinação

O toldo é entregue com um ângulo de inclinação ajustado de forma óptima. No entanto, pode ajustar a inclinação do seu toldo dentro de um intervalo de 15° a 45°. Não é permitido um ângulo de inclinação inferior a 15°, mesmo que o mecanismo possa suportar um ângulo menor.

CUIDADO: Uma vez que os parafusos tenham atingido o máximo de aperto, por favor não os force mais. Não o fazer pode resultar em danos no seu toldo, danos pessoais e anular a garantia.

Estender a persiana até aproximadamente 1/4 da sua extensão total.

Desaperte as porcas de bloqueio com uma chave de 17mm. Rodar o parafuso de segurança no sentido horário para reduzir o ângulo de inclinação; rodar o parafuso de segurança no sentido anti-horário para aumentar o ângulo de inclinação. Quando o toldo estiver no ângulo de inclinação desejado, apertar as porcas de bloqueio.

Seguir este procedimento para ajustar todos os braços à inclinação desejada.

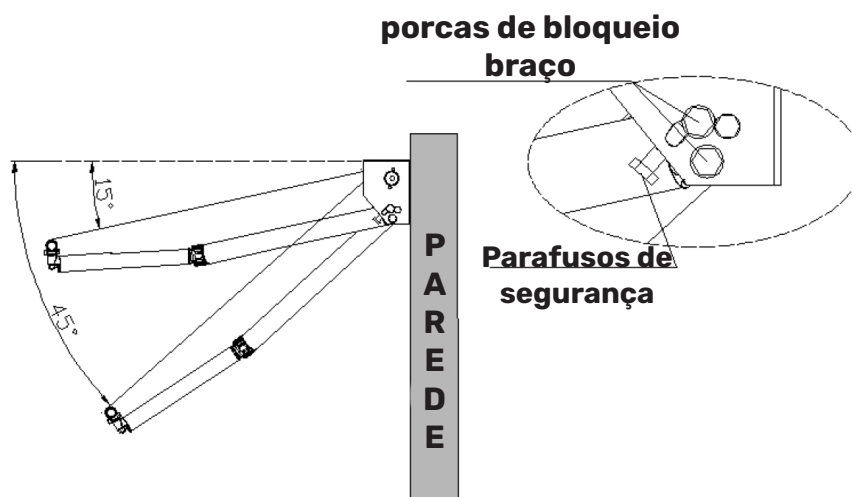

SAULE ST002

happy garden



A x1



B x1



C x1



D x1



E x1

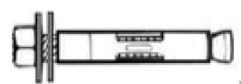

F x4



G x2



H x12
M4x16



I x1

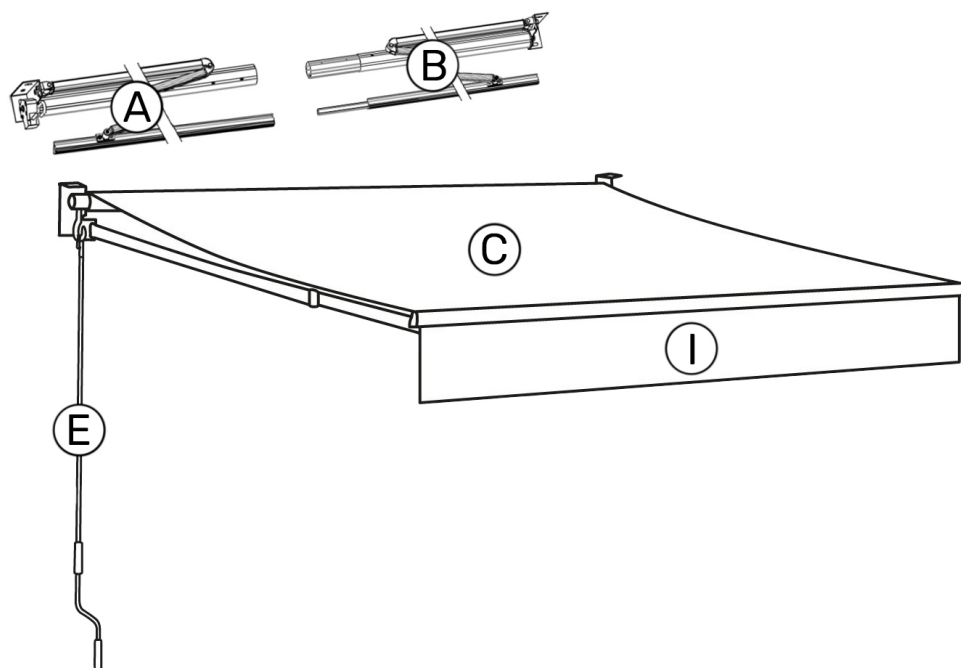

1

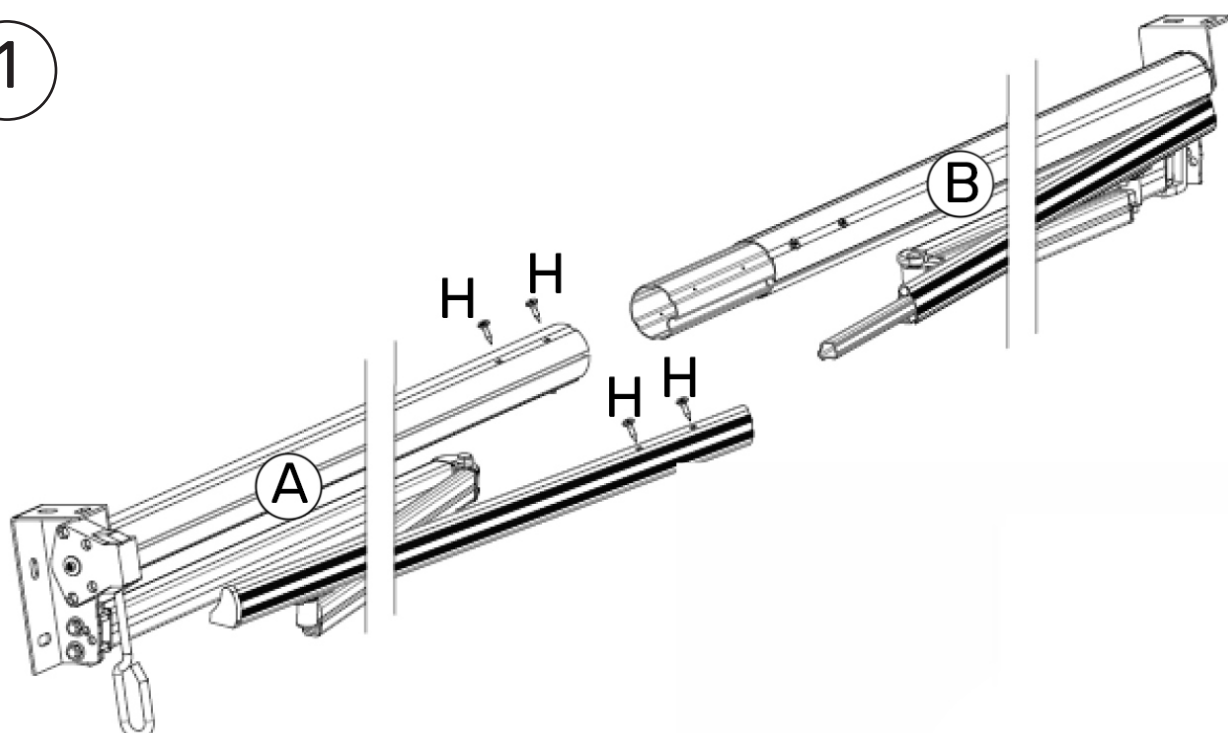

2

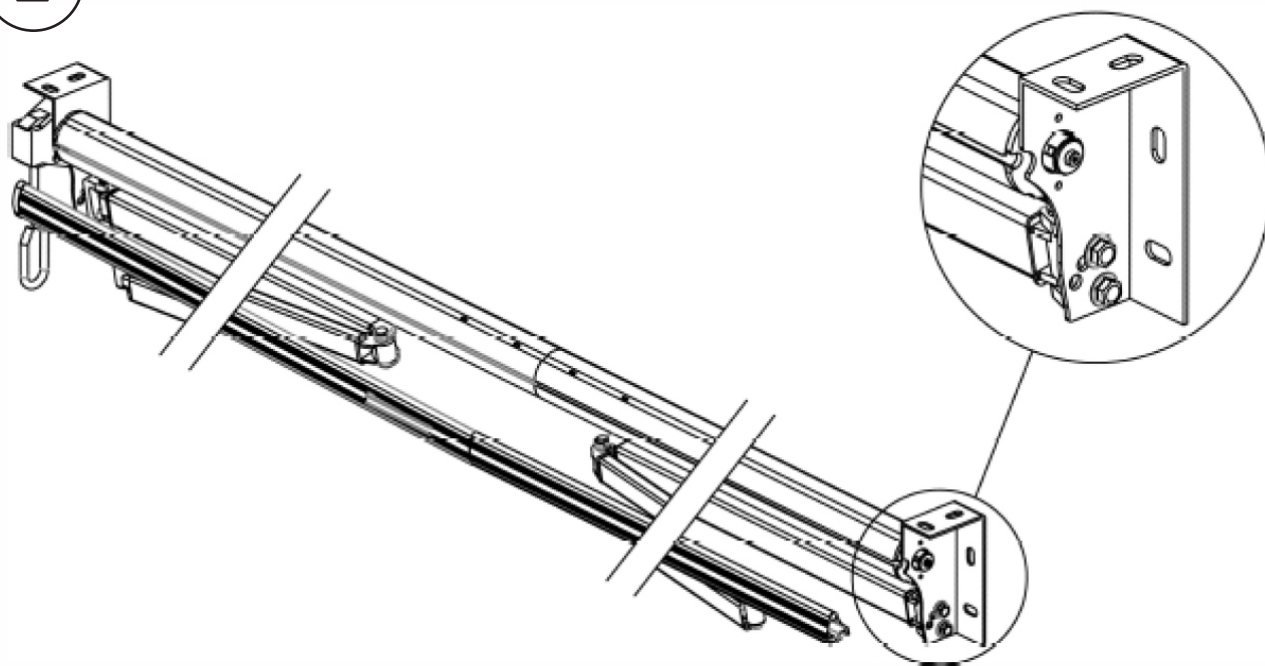

3

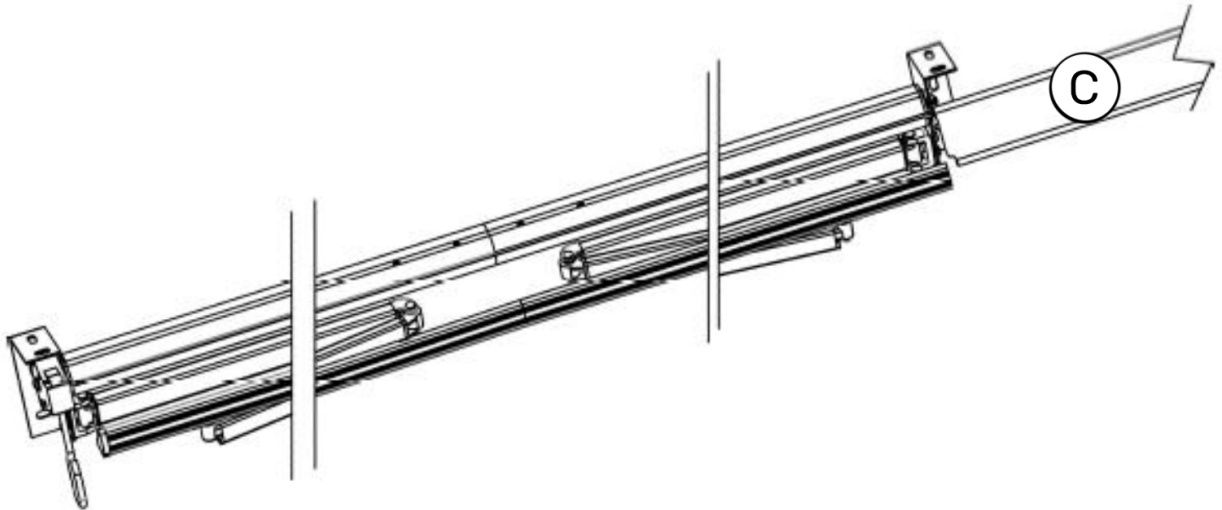

4

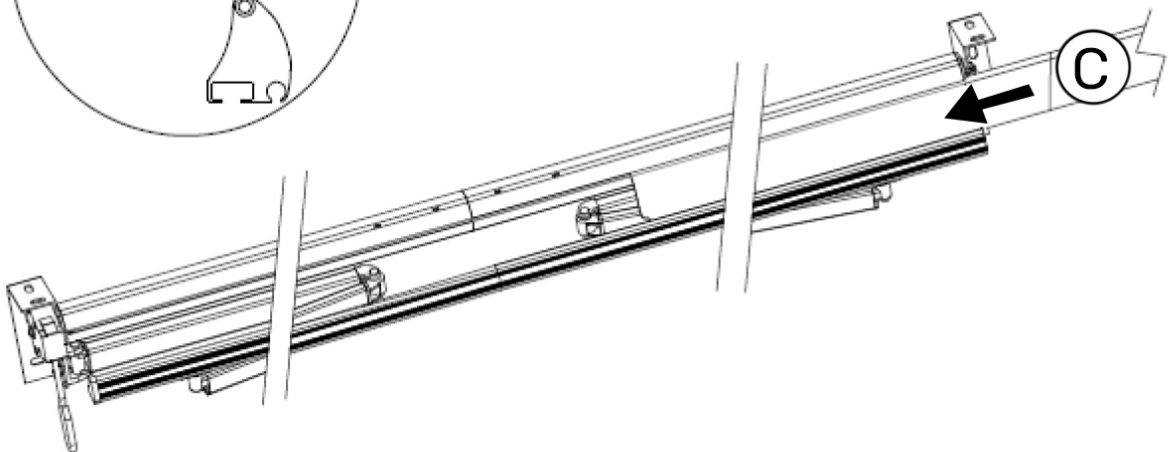
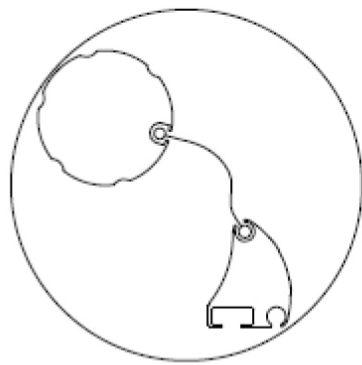

5

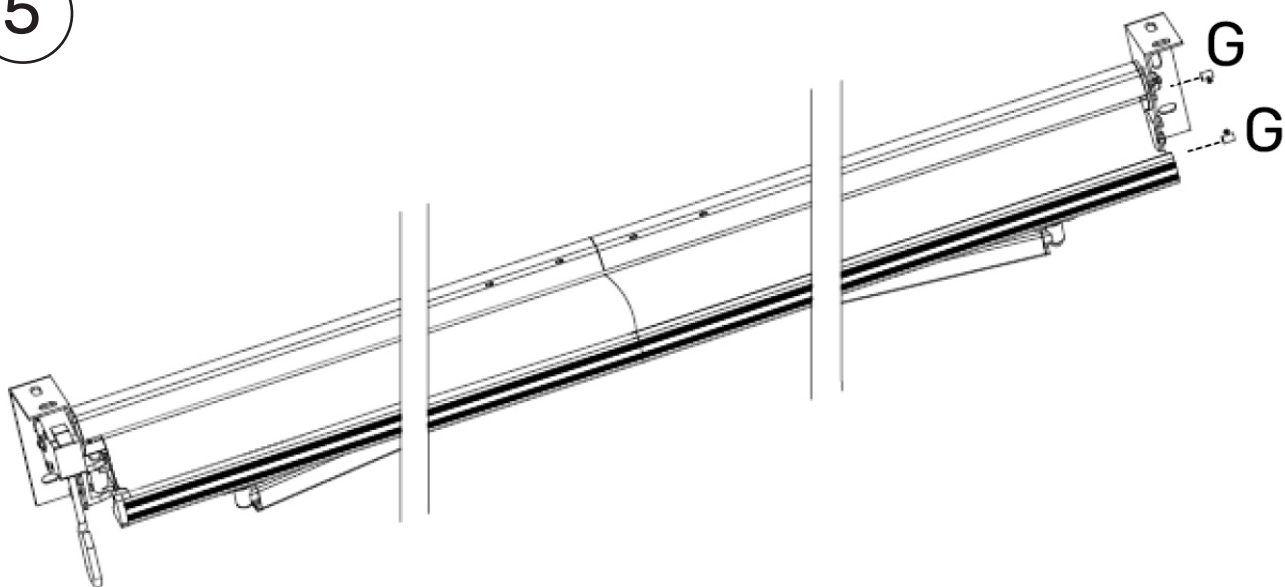

6

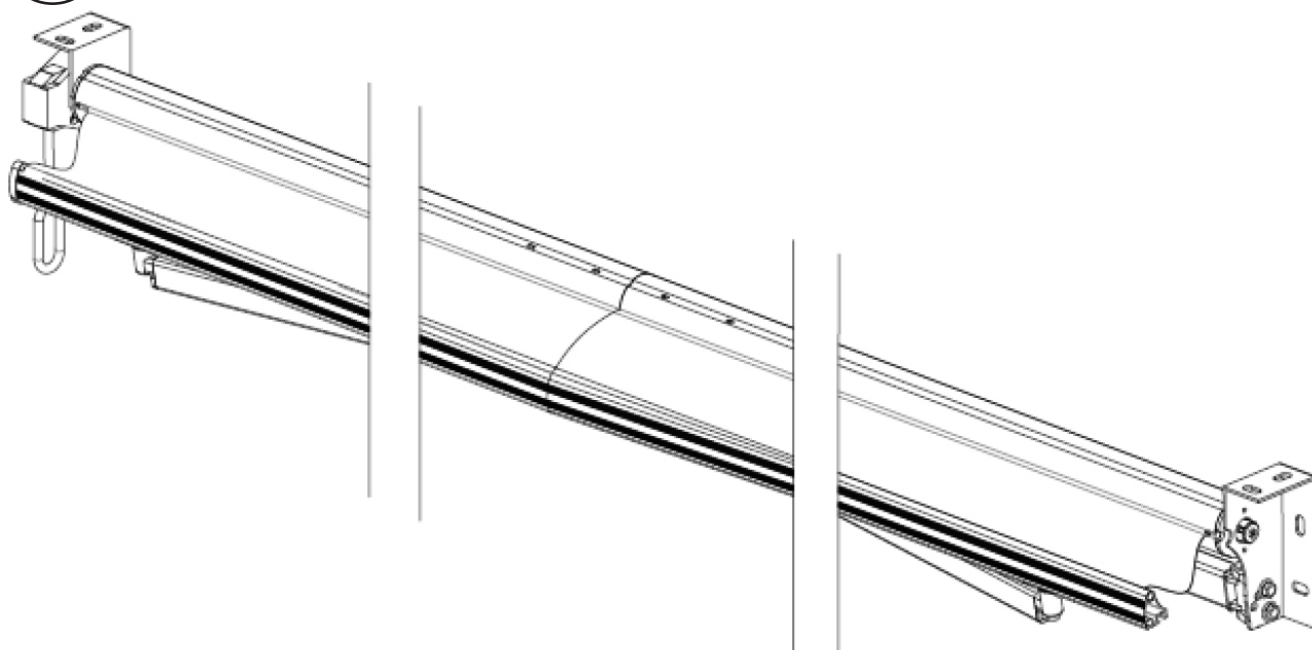

7

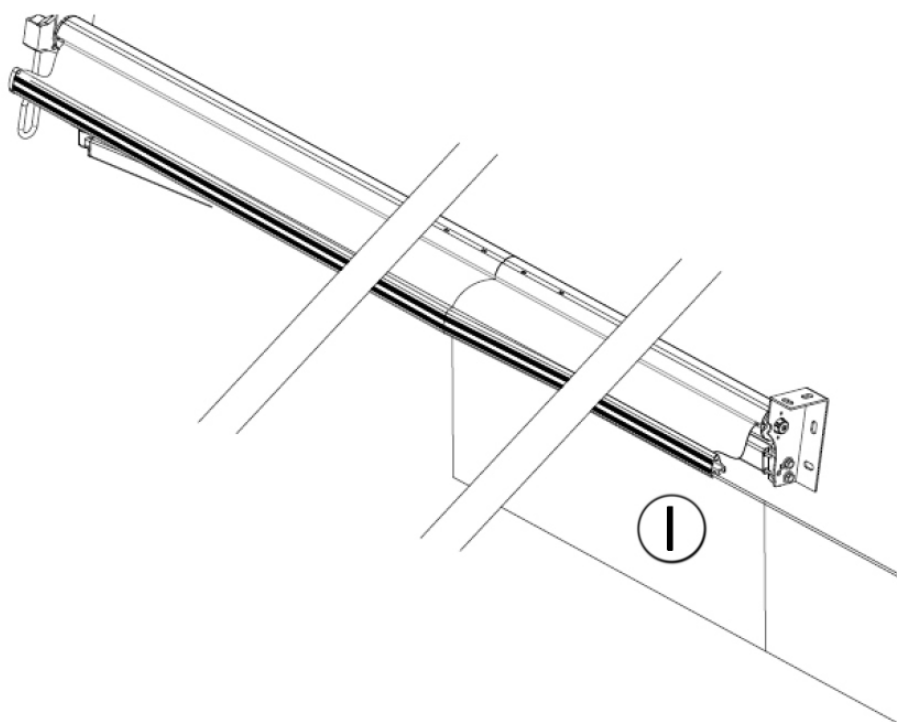

8

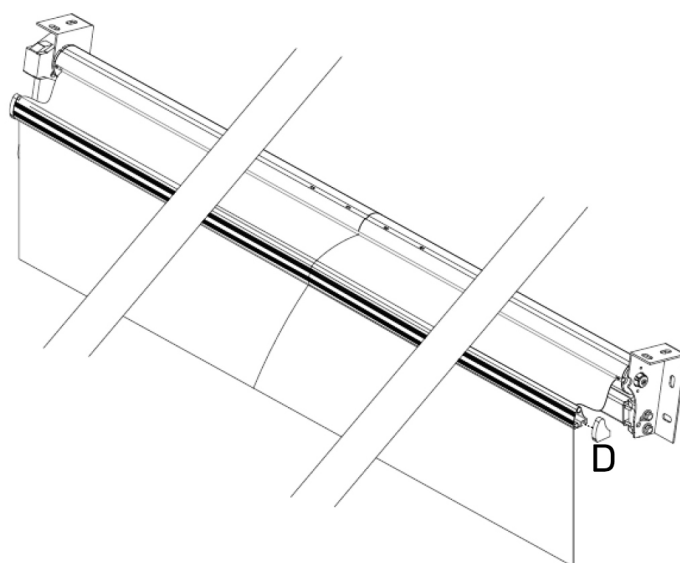

- 
- A large, stylized grey leaf icon is located in the top left corner of the page, partially overlapping the text area.
- FR** Veuillez conserver ce manuel pour référence ultérieure.
En cas de problème avec votre produit, nous vous invitons à contacter notre service client par mail à contact@happygarden.fr ou par téléphone au +33.3.20.267.567
- ES** Le rogamos conserve este manual de instrucciones para futuras consultas Si encuentra algún problema con su producto, le solicitamos que contacte con nuestro servicio de atención al cliente por correo electrónico: spv@happy-garden.es o por teléfono al 919 035 926
- EN** Please keep this manual for future reference.
If you have any problems with your product, please contact our customer service department by email at contact@happygarden.fr or by phone at +33.3.20.267.567
- DE** Bitte bewahren Sie diese Anleitung zum späteren Nachschlagen auf.
Falls Sie ein Problem mit Ihrem Produkt haben, wenden Sie sich bitte an unseren Kundenservice per E-Mail an contact@happygarden.fr oder telefonisch unter +33.3.20.267.567.
- NL** Bewaar deze handleiding voor toekomstig gebruik.
Indien u problemen heeft met uw product, neem dan contact op met onze klantendienst via e-mail op contact@happygarden.fr of per telefoon op +33.3.20.267.567
- IT** Si prega di conservare questo manuale per riferimento futuro.
In caso di problemi con il prodotto, si prega di contattare il nostro servizio clienti via e-mail a contact@happygarden.fr o per telefono al +33.3.20.267.567
- PT** Por favor, guarde este manual para referência futura.
Se tiver algum problema com o seu produto, contacte por favor o nosso departamento de serviço ao cliente através do e-mail contact@happygarden.fr ou por telefone para +33.3.20.267.567



happy garden

ALLSTORE SAS
121 allée Hélène Boucher
PA du Moulin
59118 WAMBRECHIES
FRANCE